

Министерство образования Республики Беларусь
Учреждение образования «Витебский государственный
университет имени П.М. Машерова»

МОЛОДОСТЬ. ИНТЕЛЛЕКТ. ИНИЦИАТИВА

*Материалы IV Международной
научно-практической конференции
студентов и магистрантов*

Витебск, 29 апреля 2016 г.

*Витебск
ВГУ имени П.М. Машерова
2016*

УДК 378.147.88(063)+378.4(476.5)(063)
ББК 74.480.278я431+74.483(4Бей)я431
М75

Печатается по решению научно-методического совета учреждения образования «Витебский государственный университет имени П.М. Машерова». Протокол № 3 от 19.02.2016 г.

Редакционная коллегия :
И.М. Прищепа (*главный редактор*),
И.А. Красовская, А.В. Новосельцева,
С.М. Гавриленко

Рецензенты:
доктор пед. наук, профессор *Е.Я. Аршанский*; доктор физ.-мат. наук, профессор *Н.Т. Воробьев*;
доктор филол. наук, профессор *А.М. Мезенко*; канд. пед. наук, доцент *А.А. Альхименюк*;
канд. психол. наук, доцент *С.Л. Богомаз*; канд. филос. наук, доцент *А.А. Бочков*;
канд. ист. наук, доцент *А.Н. Дулов*; канд. психол. наук, доцент *С.В. Лауткина*

М75 **Молодость. Интеллект. Инициатива** : материалы IV Международной научно-практической конференции студентов и магистрантов, Витебск, 29 апреля 2016 г. / Вит. гос. ун-т ; редкол.: И.М. Прищепа (гл. ред.) [и др.]. – Витебск : ВГУ имени П.М. Машерова, 2016. – 417 с.
ISBN 978-985-517-532-3.

В сборник включены материалы, представленные авторами на IV Международной конференции студентов и магистрантов «Молодость. Интеллект. Инициатива», посвященные решению актуальных научных проблем по естественным, техническим, гуманитарным наукам и методикам преподавания. Материалы могут быть использованы научными работниками, преподавателями, аспирантами, магистрантами и студентами высших учебных заведений.

УДК 378.147.88(063)+378.4(476.5)(063)
ББК 74.480.278я431+74.483(4Бей)я431

ОГЛАВЛЕНИЕ

| | |
|---|-----|
| 1. РАЗВИТИЕ ТЕОРИИ МАТЕМАТИЧЕСКОГО МОДЕЛИРОВАНИЯ ПРИКЛАДНЫХ ЗАДАЧ, ЕЁ ПРИЛОЖЕНИЯ В ОБРАЗОВАНИИ И ПРОИЗВОДСТВЕННЫХ ПРОЦЕССАХ | 4 |
| 2. ЭКОЛОГО-БИОЛОГИЧЕСКОЕ И ГЕОГРАФИЧЕСКОЕ ОБОСНОВАНИЕ РАЦИОНАЛЬНОГО ИСПОЛЬЗОВАНИЯ РЕСУРСНОГО ПОТЕНЦИАЛА И ОХРАНЫ ОКРУЖАЮЩЕЙ СРЕДЫ | 26 |
| 3. ИСТОРИЧЕСКАЯ ДИНАМИКА И ДУХОВНАЯ КУЛЬТУРА ОБЩЕСТВА: РЕГИОНАЛЬНЫЙ И ГЛОБАЛЬНЫЙ КОНТЕКСТ | 82 |
| 4. ОПРЕДЕЛЕНИЕ СОЦИАЛЬНОЙ РОЛИ, ЗАКОНОМЕРНОСТЕЙ ФУНКЦИОНИРОВАНИЯ ЯЗЫКОВ, ЛИТЕРАТУР, ФОЛЬКЛОРА БЕЛАРУСИ В КОНТЕКСТЕ РАЗВИТИЯ ЕВРОПЕЙСКОЙ И МИРОВОЙ КУЛЬТУР. ТЕОРИЯ И ПРАКТИКА ЛИТЕРАТУРНОЙ РАБОТЫ. ЖУРНАЛИСТИКА | 161 |
| 5. ПСИХОЛОГО-ПЕДАГОГИЧЕСКИЕ ДЕТЕРМИНАНТЫ СОЗДАНИЯ И ФУНКЦИОНИРОВАНИЯ ОБРАЗОВАТЕЛЬНОГО ПРОСТРАНСТВА. ПЕДАГОГИКА ДЕТСТВА В СОВРЕМЕННОМ КОНТЕКСТЕ: ПРОБЛЕМЫ И ПЕРСПЕКТИВЫ. РАЗРАБОТКА НАУЧНО-МЕТОДИЧЕСКОГО ОБЕСПЕЧЕНИЯ ПРОФЕССИОНАЛЬНОЙ ПОДГОТОВКИ СПЕЦИАЛИСТОВ СОЦИАЛЬНОЙ СФЕРЫ В УСЛОВИЯХ ВУЗА | 259 |
| 6. ПРОЕКТИРОВАНИЕ И МОДЕЛИРОВАНИЕ ПРЕДМЕТНО-ПРОСТРАНСТВЕННОЙ СРЕДЫ СРЕДСТВАМИ ДИЗАЙНА, ИЗОБРАЗИТЕЛЬНОГО И ДЕКОРАТИВНОГО ИСКУССТВ | 331 |
| 7. АКТУАЛЬНЫЕ ПРОБЛЕМЫ ТЕОРИИ И ПРАКТИКИ ЮРИСПРУДЕНЦИИ | 348 |
| 8. ТЕОРЕТИЧЕСКИЕ И ПРИКЛАДНЫЕ АСПЕКТЫ ФИЗИЧЕСКОЙ КУЛЬТУРЫ И СПОРТА | 400 |

1. РАЗВИТИЕ ТЕОРИИ МАТЕМАТИЧЕСКОГО МОДЕЛИРОВАНИЯ ПРИКЛАДНЫХ ЗАДАЧ, ЕЁ ПРИЛОЖЕНИЯ В ОБРАЗОВАНИИ И ПРОИЗВОДСТВЕННЫХ ПРОЦЕССАХ

ФАКТОРИЗАЦИЯ ЛОКАЛЬНЫХ ФОРМАЦИИ

Адамович В.М.,

магистрант ВГУ имени П.М. Машерова, г. Витебск, Республика Беларусь
Научный руководитель – Воробьев Н.Т., доктор физ.-мат. наук, профессор

В теории формаций конечных групп основным инструментом исследования строения формаций являются произведения формаций. Напомним, что класс групп \mathcal{F} называется формацией [4], если выполняются следующие условия:

- 1) каждая факторгруппа любой группы \mathcal{F} также принадлежит \mathcal{F} ;
- 2) из того, что $H/A \in \mathcal{F}$ и $H/B \in \mathcal{F}$ всегда следует $H/A \cap B \in \mathcal{F}$.

Из условия 2) вытекает, что если \mathcal{F} – непустая формация, то для группы G существует такая нормальная подгруппа $G^{\mathcal{F}}$ группы G , называемая \mathcal{F} -корадикалом группы G , которая является пересечением всех тех нормальных подгрупп M из G , для которых $G/M \in \mathcal{F}$, то есть

$$G^{\mathcal{F}} = \bigcap_{N \triangleleft G, G/N \in \mathcal{F}} N.$$

Пусть \mathcal{F}_1 и \mathcal{F}_2 – некоторые формации. Если $\mathcal{F}_1 = \emptyset$ или $\mathcal{F}_2 = \emptyset$, то положим, что $\mathcal{F}_1 * \mathcal{F}_2 = \emptyset$. Пусть \mathcal{F}_1 и \mathcal{F}_2 – непустые формации. Тогда обозначим через $\mathcal{F}_1 * \mathcal{F}_2$ класс всех тех групп G , для которых $G^{\mathcal{F}_2} \in \mathcal{F}_1$. Класс $\mathcal{F}_1 * \mathcal{F}_2$ называется произведением формаций \mathcal{F}_1 и \mathcal{F}_2 [2]. Известно, что произведение двух любых формаций является формацией [2]. С помощью произведений и пересечений формаций определяют локальные формации. Формация \mathcal{F} называется локальной [4], если существует такое отображение f множества P всех простых чисел во множество формаций, называемое локальным спутником, такое что

$$\mathcal{F} = \mathcal{S}_{\pi} \cap \left(\bigcap_{p \in \pi} \mathcal{S}_p * N_p f(p) \right),$$

где $\pi = \text{Supp}(f) = \{p \in P : f(p) \neq \emptyset\}$.

Один из ключевых результатов в теории формаций – теорема о том, что произведение двух любых локальных формаций – локальная формация [3]. В связи с этим возникает задача существования таких нелокальных формаций, произведение которых локальная формация.

Положительное решение указанной задачи – основной результат настоящей работы. Доказана следующая теорема.

Теорема. Существует бесконечное множество локальных формаций, факторизуемых нелокальными множителями, то есть нелокальными формациями.

Доказательство данной теоремы базируется на результатах [1], которые посвящены изучению формаций, определяемых абелевыми группами.

В заключение отметим, что полученный результат позволяет строить новые семейства произведений локальных формаций посредством множителей, которые в общем случае не являются локальными.

Литература:

1. Воробьев, Н.Т. О факторизации нелокальных формаций конечных групп / Н.Т. Воробьев // Вопросы алгебры. – Минск: изд-во «Университетское», 1992. – Вып. 6. – С. 21–24.
2. Монахов, В.С. Введение в теорию конечных групп и их свойства / В.С. Монахов // Гомель: УО «ГГУ им. Ф. Скорины», 2003. – 322с.
3. Шеметков, Л.А. О произведении формаций / Л.А. Шеметков // Докл. АН БССР. Т.28, 1984. – Вып. 2. – С. 101–103.
4. Шеметков, Л.А. Формация алгебраических систем / Л.А. Шеметков, А.Н. Скриба // М.: Наука. Гл. ред. физ.-матем. лит., 1989. – 256с. – (Соврем. алгебра).

РЕШЕТОЧНЫЕ ОБЪЕДИНЕНИЯ КЛАССОВ ФИТТИНГА, ОПРЕДЕЛЯЕМЫЕ РАДИКАЛАМИ

Аксенова А.А.,

магистрант ВГУ имени П.М. Машерова, г. Витебск, Республика Беларусь
Научный руководитель – Воробьев Н.Т., доктор физ.-мат. наук, профессор

Один из методов построения классов Фиттинга был предложен Кусаком [1]. Известно, что объединение $\mathfrak{F} \cup \mathfrak{H}$ классов Фиттинга \mathfrak{F} и \mathfrak{H} не является классом Фиттинга, в связи с этим в работе [1] было определено решеточное объединение $\mathfrak{F} \vee \mathfrak{H}$ классов Фиттинга \mathfrak{F} и \mathfrak{H} как наименьший класс Фиттинга, содержащий объединение $\mathfrak{F} \cup \mathfrak{H}$. Возникает задача описания строения класса $\mathfrak{F} \vee \mathfrak{H}$. В этом направлении исследования известны теоремы Кусака [1], где при заданных условиях класс Фиттинга $\mathfrak{F} \vee \mathfrak{H}$ определяется как класс групп, факторизуемых радикалами и \mathfrak{H} -радикалами для двух классов Фиттинга \mathfrak{F} и \mathfrak{H} . В связи с этим возникает задача расширения результатов Кусака [1] на случай n классов Фиттинга, в частности, задача описания решеточного объединения $\mathfrak{F}_1 \vee \mathfrak{F}_2 \vee \mathfrak{F}_3$ трех классов Фиттинга. Решение указанной задачи – основная цель настоящей работы.

Напомним, что классом групп называется всякое множество групп, содержащее вместе с каждой своей группой G и все группы изоморфные G .

Класс групп \mathfrak{F} называется Q -замкнутым, если каждая факторгруппа любой группы из \mathfrak{F} так же принадлежит \mathfrak{F} .

Классом Фиттинга [2] называется класс групп \mathfrak{F} который удовлетворяет следующим условиям:

- 1) каждая нормальная подгруппа любой группы из \mathfrak{F} также принадлежит \mathfrak{F} ;
- 2) из $N_1 \triangleleft G, N_1 \triangleleft \mathfrak{F}$ и $N_2 \triangleleft G, N_2 \triangleleft \mathfrak{F}$ всегда следует, что $N_1 N_2 \in \mathfrak{F}$.

Из 2) следует, что если \mathfrak{F} -непустой класс Фиттинга, то для любой группы G существует единственная наибольшая нормальная подгруппа принадлежащая \mathfrak{F} – \mathfrak{F} -радикал группы G . Ее обозначают $G_{\mathfrak{F}}$.

Произведением $\mathfrak{F} \cdot \mathfrak{H}$ классов Фиттинга \mathfrak{F} и \mathfrak{H} называется класс всех групп G , для которых $G/G_{\mathfrak{F}} \in \mathfrak{H}$.

Хорошо известно, что произведение классов Фиттинга – класс Фиттинга [3] и операция умножения классов Фиттинга ассоциативна.

Нами получены следующие результаты.

Теорема 1. Пусть $\mathfrak{X}, \mathfrak{Y}, \mathfrak{Z}$ – Q -замкнутые классы Фиттинга, такие, что $\mathfrak{X} \cap \mathfrak{Y} = (1)$, $\mathfrak{X} \cap \mathfrak{Z} = (1)$, $\mathfrak{Y} \cap \mathfrak{Z} = (1)$, и $\mathfrak{F}, \mathfrak{H}, \mathfrak{U}$ – классы Фиттинга. Если $\mathfrak{F} \subseteq \mathfrak{H} \cdot \mathfrak{X}$, $\mathfrak{F} \subseteq \mathfrak{U} \cdot \mathfrak{Z}$, $\mathfrak{H} \subseteq \mathfrak{F} \cdot \mathfrak{Y}$, $\mathfrak{H} \subseteq \mathfrak{U} \cdot \mathfrak{Z}$, $\mathfrak{U} \subseteq \mathfrak{F} \cdot \mathfrak{Y}$, $\mathfrak{U} \subseteq \mathfrak{H} \cdot \mathfrak{X}$. Тогда объединение классов Фиттинга $\mathfrak{F} \vee \mathfrak{H} \vee \mathfrak{U}$ определяется следующим образом: $\{G: G = G_{\mathfrak{F}} G_{\mathfrak{H}} = G_{\mathfrak{F}} G_{\mathfrak{U}} = G_{\mathfrak{H}} G_{\mathfrak{U}}\}$.

Теорема 2. Пусть $\{\mathfrak{F}_i | i \in \{2, \dots, n\}\}$ – множество классов Фиттинга. Если классы Фиттинга \mathfrak{F}_1 , таковы, что классы $\mathfrak{F}_1 \vee \dots \vee \mathfrak{F}_{n-1}$ и \mathfrak{F}_n Q -замкнуты и $(\mathfrak{F}_1 \vee \dots \vee \mathfrak{F}_{n-1}) \cap \mathfrak{F}_n = (1)$, то $\mathfrak{F}_1 \vee \dots \vee \mathfrak{F}_{n-1} \vee \mathfrak{F}_n = \{G: G = G_{\mathfrak{F}_1 \vee \dots \vee \mathfrak{F}_{n-1}} G_{\mathfrak{F}_n}\}$.

Литература:

1. Cusack, E. The join of Two Fitting Classes / E.Cusack // Math. Z. – 1979 – Bd. 167, №1 – S. 37-47
2. Doerk, K. Finite Solvable Groups / K. Doerk, T. Hawkes / Walter de Gruyter Berlin – New York. 1992. – 892 p.
3. Монахов, В.С. Введение в теорию конечных групп и их классов / В.С. Монахов. – Минск: Вышэйшая школа, 2003 – 322 с.

РАЗРАБОТКА УЧЕБНОГО СТЕНДА И ЕГО ПРОГРАММНОГО ОБЕСПЕЧЕНИЯ НА БАЗЕ ПРОДУКЦИИ КОМПАНИИ «ОВЕН»

Балобан М.В.,

студент ВГУ имени П.М. Машерова, г. Витебск, Республика Беларусь
Научный руководитель – Краснобаев Е.А., канд. техн. наук, доцент

В настоящее время особое внимание уделяется внедрению на промышленных предприятиях микропроцессорной аппаратуры, обеспечивающей решение задач автоматизации управления механизмами, приборами и другим промышленным оборудованием. При этом, существует проблема нехватки квалифицированных специалистов, способных эффективно работать с современной, быстро обновляющейся аппаратурой, разрабатывать разнообразное программное обеспечение для микропроцессорных устройств, являющихся основными компонентами систем автоматизации. Поэтому, в настоящей работе была поставлена цель – создать и настроить учебный стенд по дисциплине «Автоматизация производства», а также разработать прилагаемое к нему программное обеспечение для последующего обучения студентов математического факультета, обучающихся по специальности «Физика. Производственная деятельность».

Материал и методы. Материалами исследования стали системы автоматизации на производстве. Методы исследования: экспериментальные и аналитические с использованием инструментального программного комплекса промышленной автоматизации CODESYS.

Результаты и их обсуждение. В начале выполнения задания мною был создан макет будущего учебного стенда, представляющий собой компактное расположение в горизонтальной плоскости всех устройств, которые должен содержать данный стенд.

В качестве основных компонентов стенда была выбрана продукция фирмы «ОВЕН» [1], а именно: программируемый логический контроллер ПЛК150-220.А.М, сенсорная панель оператора СП270, модуль ввода-вывода дискретных сигналов МК110-220.4ДН.4Р, эмулятор печи ЭП 10, датчик температуры ДТЦ, кондуктометрический трёхстержневой датчик уровня вещества ДСП.3.

После сбора макета было произведено подключение всех вышеперечисленных элементов и модулей. Затем осуществлялась их настройка и конфигурация в программном комплексе промышленной автоматизации CODESYS.

После тщательной проверки и тестирования как отдельных компонентов стенда, так их работы в совокупности, начался монтаж самого учебного стенда, функциональная схема которого представлена на рисунке 1.



Рисунок 1 Функциональная схема стенда

Для стенда было разработано соответствующее программное обеспечение, позволяющее работать стенду в режиме реального времени в ручном и автономном режимах.

Созданный учебный стенд отвечает всем требованиям электрической и пожарной безопасности.

Основной задачей созданного учебного стенда является практическая подготовка студентов для будущей работы на промышленных предприятиях с микропроцессорной аппаратурой, а также к выполнению задач, приближенных к реальным, повседневно решаемым на производстве. Кроме учебной дисциплины «Автоматизация производства», учебный стенд планируется использовать при изучении таких дисциплин, как «Системы и средства микроэлектронного управления» и «Основы автоматизации эксперимента».

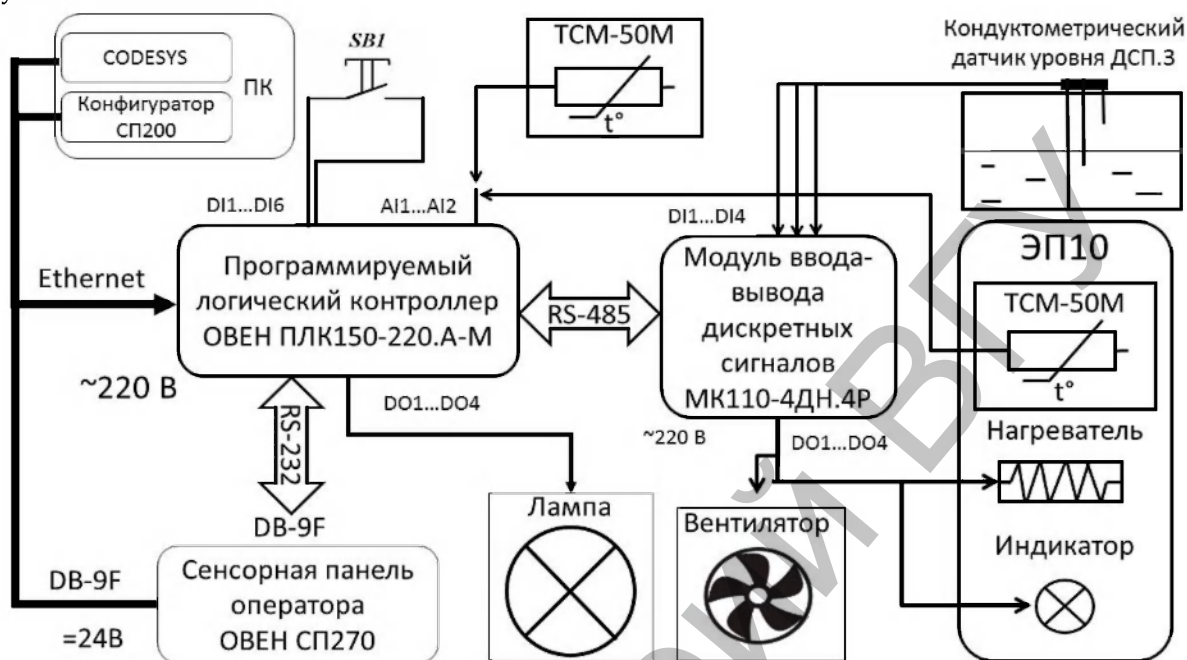
В ходе выполнения работы отдельное внимание было уделено разработке и созданию курса лабораторных работ для студентов, обучающихся по специальности «Физика. Производственная деятельность». Выполнение данного курса лабораторных работ направлено на изучение пяти промышленных языков программирования (стандарта МЭК 61131-3) микропроцессорных устройств, получение практических навыков работы с данными приборами и их программирования для выполнения ряда производственных задач.

Заключение. Таким образом, в ходе выполнения работы был создан учебный стенд по дисциплине «Автоматизация производства», разработано необходимое программное обеспечение, которое в дальнейшем будет использовано при обучении студентов математического факультета.

Литература:

1. Официальный сайт компании ОВЕН [Электронный ресурс] / Офиц. сайт комп. ОВЕН – Москва, 2009. – Режим доступа: <http://www.owen.ru/> – Дата доступа: 12.01.2016.

СОЗДАНИЕ «EDITOR-SECTIONS» ДЛЯ ПОСТРОЕНИЙ НА ПРОЕКЦИОННЫХ ЧЕРТЕЖАХ

Алейников М.А., Хапанков В.И.,

студенты 3 курса ВГУ имени П.М. Машерова, г. Витебск, Республика Беларусь

Научный руководитель – Ализарчик Л.Л., канд. пед. наук, доцент

При изучении стереометрии, в отличие от планиметрии, плоский чертеж далеко не всегда дает учащемуся полное представление об изучаемом геометрическом теле.

По мнению психологов, дети приходят в школу с достаточно богатым опытом пространственной деятельности и неплохим пространственным воображением. Однако изучение стереометрического материала только в старших классах и увлечение так называемой «аналитической или алгебраической» геометрией приводят к тому, что у многих выпускников школ сформированы не пространственные, а плоские представления [1].

Изучению стереометрии может помочь компьютерная графика с возможностью визуализации динамических изображений. В настоящее время существуют приложения, предоставляющие возможность работать с проекционными чертежами (GeoGebra, «Живая геометрия», Blender, Varicad и др.). Однако они обладают проблемным интерфейсом или предъявляют слишком большие требования к ресурсам. Поэтому целью проводимого исследования является разработка программы «Editor-Sections», позволяющей проводить построения на проекционных чертежах при изучении школьного курса геометрии.

Материал и методы. При создании программного продукта в качестве рабочего материала используется среда разработки QtCreator и язык программирования C++. Проводится педагогический эксперимент при изучении методики преподавания математики, в котором участвуют студенты математического факультета.

Результаты и их обсуждение. За основу создания приложения была взята технология OpenGL (Open Graphics Library) — спецификация, позволяющая работать с трехмерной графикой. Основным принципом работы OpenGL является получение наборов векторных графических примитивов в виде точек, линий и треугольников с последующей математической обработкой полученных данных и построением растровой картинки на экране и/или в памяти. Векторные трансформации и растеризация выполняются графическим конвейером (graphics pipeline), который по сути представляет собой дискретный автомат. Абсолютное большинство команд OpenGL попадают в одну из двух групп: либо они добавляют графические примитивы на вход в конвейер, либо конфигурируют конвейер на различное исполнение трансформаций.

Для реализации данной технологии была выбрана библиотека QT языка программирования C++. Данное сочетание позволило достаточно гибко и удобно реализовать программный продукт «Editor-Sections». Одним из главных достоинств библиотеки QT является платформонезависимость. Она позволяет запускать написанное с ее помощью программное обеспечение в большинстве современных операционных систем путём простой компиляции программы для каждой операционной системы без изменения исходного кода. Библиотека включает в себя все основные классы, которые могут потребоваться при разработке прикладного программного обеспечения, начиная от элементов графического интерфейса и заканчивая классами для работы с сетью, базами данных и XML. QT является полностью объектно-ориентированной, легко расширяемой и поддерживает технику компонентного программирования [2].

Компьютерная программа «Editor-Sections» на этапе разработки позволяет:

- создавать изображения призм и пирамид;
- строить дополнительные точки на ребрах фигур;
- находить точки пересечения прямых;
- проводить прямые через заданные точки;
- строить прямую, параллельную данной;
- решать задачи на построение сечений различными методами.

Заключение. На данном этапе исследования продолжается изучение возможностей использования технологии OpenGL для реализации разрабатываемого программного продукта, совершенствуется интерфейс, а также программа наполняется контентом геометрических фигур и задач.

Литература:

1. Ализарчик, Л.Л. Использование компьютерных технологий при изучении стереометрии / Л.Л. Ализарчик, К.В.Турлей // Международный конгресс по информатике: информационные системы и технологии: материалы междунар. науч. конгресса, Республика Беларусь, Минск, 31 окт. – 3 нояб. 2011 г.: в 2 ч. Ч.1 / редкол.: С.В. Абламейко (отв. ред.) [и др.]. – Минск: БГУ, 2011 г. – С. 314-317.

2. Шлес, М. Qt 4.8 Профессиональное программирование на C++ / М. Шлес. – М.: Санкт-Петербург, 2012. – 858с.

ПИРОЭЛЕКТРИЧЕСКИЙ ОТКЛИК ПОВЕРХНОСТНОГО СЛОЯ В НЕОДНОРОДНЫХ СЕГНЕТОЭЛЕКТРИЧЕСКИХ КРИСТАЛЛАХ

Бондаренко А.В.,

студент 5 курса ВГУ имени П.М. Машерова, г. Витебск, Республика Беларусь

Научный руководитель – Кашевич И.Ф., канд. физ.-мат. наук, доцент

Современное широкое изучение сегнетоэлектрических материалов связано с использованием их основных свойств: высокой диэлектрической проницаемости, большой пьезоэлектрической активности, диэлектрической и оптической нелинейности, спонтанной поляризации, а также пироэлектрического эффекта. Пироэлектрический эффект состоит в изменении спонтанной поляризованности диэлектриков при изменении температуры, т.е. появлении электрических зарядов на поверхности кристаллов при их нагревании или охлаждении. Пироэффект используется для создания тепловых датчиков и приемников лучистой энергии, предназначенных, в частности, для регистрации инфракрасного и СВЧ-излучения. В качестве материалов для разработки пироприемников применяются монокристаллы группы триглинсульфата, мелкозернистая керамика титаната бария, а также цирконат-титанат свинца.

В последнее время значительно возрос интерес к исследованиям физических свойств неоднородных сегнетоэлектрических материалов как объемных. Изучение опубликованных теоретических и экспериментальных работ показало, что кристаллы с различного рода заданными неоднородностями обладают рядом фундаментальных особенностей, принципиально отличающих их от «обычных» кристаллов, и являются перспективными для целого ряда практических применений. Представляет интерес изучение пироэлектрических свойств неоднородно легированных примесью кристаллов и сравнения их со свойствами однородных образцов.

Целью данной работы явилось исследование пьезоэлектрического эффекта в сегнетоэлектрических кристаллах триглицинсульфата с однородным и с неоднородным распределением изоморфной полярной примеси L-α-аланина в объеме образца (АТГС).

Материал и методы. Кристаллы АТГС выращивались скоростным методом из раствора при постоянной температуре роста 31,3 °С в сегнетофазе (температура Кюри ТГС- 49,15 °С). Концентрация примеси L-α-аланина в растворе для получения однородно легированных кристаллов составляла не более 5,5 вес.%, в кристаллах - почти на два порядка ниже (по результатам химического анализа). Указанная концентрация примеси соответствовала наибольшей для неоднородных кристаллов с градиентом концентрации примеси.

Для исследования пьезоэлектрических характеристик кристаллов АТГС применялся динамический метод (синусоидальное изменение температуры), который обладает наибольшей помехоустойчивостью [1]. Исследования пьезосвойств полученных кристаллов проводили на образцах, представлявших пластинки полярного скола толщиной ~ 1,5 мм и площадью ~ 2,0 см² с напыленными алюминиевыми электродами.

Результаты и их обсуждение. Количественной оценкой величины пьезоэлектрического эффекта является пьезоэлектрический коэффициент: $\gamma = \Delta P_s / \Delta T$. Амплитудное значение пьезонапряжения определяется выражением [2]:

$$U = \gamma \varphi_0 A R \alpha / [C l (1 + \omega^2 R^2 C^2)^{1/2}]$$

Здесь A и l – площадь и толщина образца, C – теплоемкость единицы объема, φ_0 – плотность теплового потока, α – коэффициент поглощения, $\omega = 2\pi f$, f – частота модуляции, C = C₀ + C_{вх}, C₀ – емкость пьезоэлектрика, C_{вх} – входная емкость измерительной цепи, R = R₀R_н / (R₀ + R_н), R₀ и R_н – сопротивление образца и нагрузки. Если при измерениях выполняется условие $\omega RC \ll 1$ (так называемый режим пьезотока), то выражение упрощается:

$$U = (\gamma \varphi_0 A R \alpha) / Cl.$$

Кроме того, если R₀ >> R_н << R_{вх} – входного сопротивления предварительного усилителя, то пьезокоэффициент определяется как

$$\gamma = (U C l) / \alpha R_n A \varphi_0$$

Наибольшие трудности при определении коэффициента поглощения падающего на кристалл излучения возникали при точном измерении коэффициента поглощения падающего на кристалл излучения. Чтобы исключить эту процедуру, производили расчет γ через известные параметры эталонного пьезоприемника, в качестве которого использовали пластинки монокристаллического АТГС с известными данными. При одних и тех же условиях измерялись пьезосигналы АТГС и исследуемых кристаллов, и искомая величина определялась из выражения:

$$\gamma_1 = \gamma_2 (U_1 C_1 d_1 A_2) / (U_2 C_2 d_2 A_1).$$

Индексы 1 относятся к исследуемому кристаллу, 2 – к кристаллу АТГС с известными свойствами.

При проведении измерений пьезоэлектрического коэффициента исследуемых кристаллов АТГС с плавным профильным и однородным характером распределения примеси установлено, что все измеряемые образцы проявляли пьезоэлектрическую активность без их предварительной поляризации. На рисунке 1 представлены зависимости $\gamma(T)$ исследованных кристаллов АТГС. По результатам измерения было установлено, что для неоднородных кристаллов ТГС наблюдалось увеличение значений γ при комнатной температуре по сравнению с величиной пьезокоэффициентов однородно легированных кристаллов. В области фазового перехода для неоднородных кристаллов значения γ_{\max} уменьшались, а температура, соответствующая значению γ_{\max} сдвигалась в область более низких температур по сравнению с γ_{\max} однородных кристаллов.



Рисунок 1 – Температурная зависимость пьезокоэффициента γ кристаллов АТГС с различным характером распределения примеси: 1 – для однородного кристалла, 2 – для неоднородного кристалла.

В области фазового перехода для неоднородных кристаллов значения $\gamma_{\text{пик}}$ уменьшались, а температура, соответствующая значению $\gamma_{\text{пик}}$ сдвигалась в сторону более низких температур по сравнению со значениями $\gamma_{\text{пик}}$ однородных кристаллов. Отметим, что максимумы на кривой $\gamma(T)$ связаны с перестройкой доменной структуры.

Заключение. Проведенные исследования пирозлектрического коэффициента показали, что характер распределения примеси в кристаллах АТГС влияет на их пирозлектрические свойства. Это может служить одним из методов управления практически важными свойствами кристаллов АТГС.

Литература:

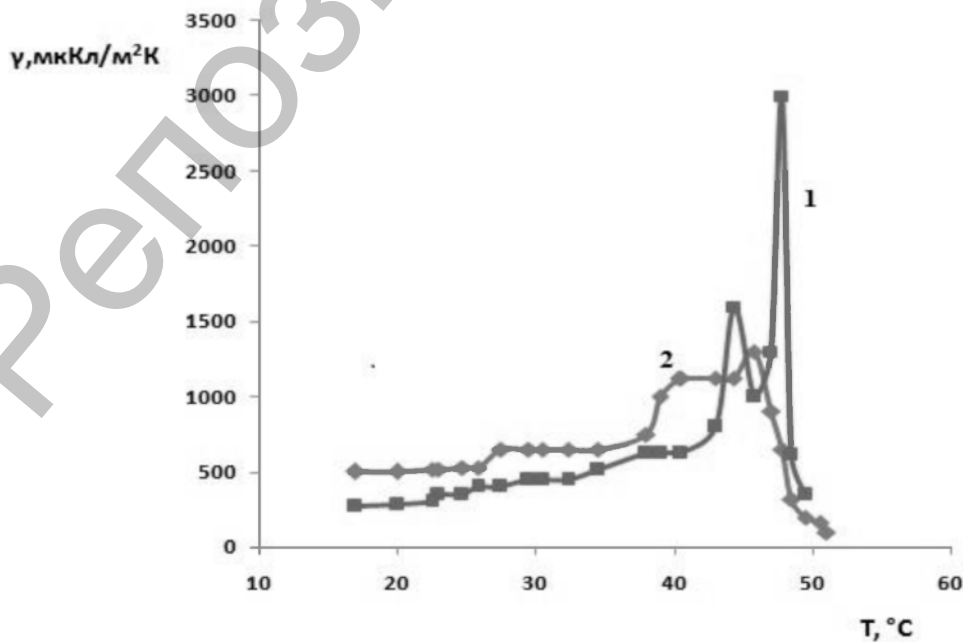
1. Косоротов, В.Ф. Пирозлектрический эффект и его практическое применение / В.Ф. Косоротов, Л.С. Кременчугский, В.Б. Самойлов, Л.В. Щедрица. - Киев: Наукова думка, 1989. - 224 с.
2. Барфут, Дж. Полярные диэлектрики и их применение / Дж. Барфут, Дж. Тейлор. М.: Мир, 1981. - 526 с.

ИНТЕГРИРОВАННЫЙ ТЕСТ ПО ДИСЦИПЛИНЕ «ФИЗИКА» ДЛЯ СТУДЕНТОВ БИОЛОГИЧЕСКОГО ФАКУЛЬТЕТА

Волосач А.В.,

студентка 5 курса ВГУ имени П.М. Машерова, г. Витебск, Республика Беларусь
Научный руководитель – Пышненко О.В.

Студенты первого курса биологического факультета испытывают значительные трудности при изучении дисциплины «Физика», поскольку при поступлении на биологический факультет ориентированы на изучение дисциплин химико-биологического цикла.

Рабочим учебным планом специальностей «Биология» и «Биоэкология» при изучении дисциплины «Физика» на контролируемую самостоятельную работу отводится 40% часов аудиторных лекционных занятий. Контроль уровня усвоения учебно-теоретического материала во время проведения лабораторных занятий в таком объеме не может быть осуществлен. Также план учебного процесса по данным специальностям построен так, что студенты сдают экзамен по дисциплине «Физика» во время летней экзаменационной сессии в июле месяце после месячного перерыва на время прохождения учебной практики на базе в «Щитовке».

Поэтому существует актуальная проблема активизации познавательной деятельности студентов во время подготовки к сдаче экзаменов. Одним из таких методов является использование учебно – тренировочного – экзаменационного тестирования.

Поэтому в настоящей работе была поставлена цель: разработать учебно – тренировочный – экзаменационный тест по дисциплине «Физика» для студентов биологического факультета.

Материал и методы. В работе применялись экспериментальные методы с использованием СДО Moodle.

Результаты и их обсуждение. Тесты предназначены для того, чтобы оценить успешность овладения конкретными знаниями и даже отдельными разделами учебных дисциплин, и являются более объективным показателем обученности, чем оценка [1].

При разработке учебно–тренировочного экзаменационного теста были решены следующие задачи:

- проведен анализ учебного материала по физике для студентов биологического факультета по 4 разделам: «Механика», «Молекулярная физика и термодинамика», «Электродинамика», «Оптика. Атом», которые включают в себя 16 тем;
- разработана тестовая база с использованием 6 видов вопросов: «Верное/Неверное утверждение», «Короткий ответ», «Сопоставление», «Множественный выбор», «Числовой ответ», «Вопрос с пропущенным словом» [2]. На данный момент тестовая база включает 956 вопросов;
- тестовая база реализована с использованием шаблона формата Moodle XML для Windows 7 в среде MS Office Word 2010, который с помощью внутреннего механизма Moodle экспортируется в SDO Moodle [3];
- на основе размещенной базы тестовых вопросов были сформированы два теста: тренировочный и экзаменационный.

Тренировочный тест открывается за два месяца до сдачи экзамена для того, чтобы студенты биологического факультета могли проверить правильность усвоения знаний теоретического материала по дисциплине «Физика». Просмотр результатов попыток тренировочного теста для студентов позволяет просматривать «правильные – не правильные» ответы.

Экзаменационный тест построен на той же тестовой базе и исключает возможность просмотра «правильных – не правильных» ответов.

Заключение. Таким образом, в работе разработаны: тестовая база вопросов; тренировочный и экзаменационный тесты; методика их использования в учебном процессе при изучении дисциплины «Физика» студентами биологического факультета по специальностям «Биология» и «Биоэкология». Разработанные тесты будут апробированы в учебном процессе во время летней экзаменационной сессии 2015-16 уч.г.

Литература:

1. Казиев, В.М. Введение в практическое тестирование / В.М. Казиев. – М.: Интуит.ру, Бином. Лаборатория Знаний, 2008.
2. Белозубов, А.В. Система дистанционного обучения Moodle: учебно-методическое пособие / А.В. Белозубов, Д.Г. Николаев. – СПб.: 2007. – 108 с.
3. Галузо, И.В. Система дистанционного обучения Moodle в рисунках и схемах: учебно-методическое пособие Moodle/ И.В. Галузо – Витебск: 2013. – 28с.

РАЗРАБОТКА ЛАБОРАТОРНЫХ РАБОТ ДЛЯ ИЗУЧЕНИЯ СРЕДСТВ ЗАЩИТЫ КОМПЬЮТЕРНЫХ СЕТЕЙ

Врублевский Д.Н.,

студент 5 курса ВГУ имени П.М. Машерова, г. Витебск, Республика Беларусь

Научный руководитель – Краснобаев Е.А., канд. техн. наук, доцент

Актуальность работы. Современные образовательные технологии являются сегодня необходимыми составляющими развития системы образования, они позволяют повысить уровень профессиональной подготовки специалистов, востребованных обществом. Главным направлением становится обеспечение навыков эффективного использования информационных ресурсов и современных технологий. Повышая качество образования, вуз обеспечивает повышение собственной конкурентоспособности на рынке образовательных услуг.

Между тем, использование современных технологий в образовательном процессе требует существенных финансовых вложений в обновление и актуализацию материальной базы. Существующие учебные и промышленные стенды, на которых возможно отработать навыки и умения работы с современным оборудованием, стоят достаточно дорого, и их приобретение становится трудной задачей для учебных заведений.

Таким образом, актуальной становится самостоятельная разработка учебно-лабораторных стендов для технических специальностей. Это позволит эффективнее расходовать средства на материально-техническое обеспечение лабораторий, разрабатывать стенды обладающие заданным набором технических характеристик.

Цель – разработать лабораторные работы и подготовить (настроить) стенд для проведения занятий.

Материал и методы. При выполнении работы использовались следующие методы исследования: анализ, классификация, сравнение, моделирование. В работе использовались материалы печатных изданий и сети Интернет.

Результаты и их обсуждение. Для дисциплин «Безопасность информационных систем» и «Программно-аппаратные средства обеспечения информационной безопасности» для специальностей 1-31 03 07-01 Прикладная информатика (программное обеспечение компьютерных систем) и 1-98 01 01-02 01 Компьютерная безопасность (радиофизические методы и программно-технические средства) необходимо обеспечить выполнение лабораторных работ студентов на кафедре инженерной физики.

Основное внимание было уделено двум темам лабораторных работ: «Виртуальные защищённые сети VPN» и «Межсетевое экранирование». Первая технология предоставляет широкие возможности для безопасного объединения сетей, физически разнесённых на некоторое расстояние друг от друга, и может использоваться, например, для объединения сети головного офиса компании с сетью филиала, либо для предоставления сотрудникам доступа к рабочему месту с домашнего компьютера. Вторая технология позволяет защитить сеть от несанкционированного доступа, не пропуская в сеть пакеты, не подходящие под определённые в конфигурации критерии.

По теме «Виртуальные частные сети VPN» разработаны лабораторные работы, включающие в себя следующие подтемы:

- Создание и настройка VPN-сервера на базе OS Linux;
- Настройка клиента и подключение к VPN-серверу;
- Настройка маршрутизации при использовании VPN.

В лабораторных работах по теме «Межсетевое экранирование» рассматриваются следующие способы фильтрации трафика:

- Открытие/закрытие портов и протоколов;
- Блокирование устройств по MAC и IP адресам.

Также будут разработаны лабораторные работы по следующим тематикам:

- Обеспечение безопасности средствами ОС – брандмауэр и др.;
- Логические локальные компьютерные сети (VLAN);
- Управление доступом к устройствам и системам – создание/удаление пользователей и ограничение их прав в различных ОС и на различном сетевом оборудовании.

Данные лабораторные работы будут выполняться на разработанном ранее стенде, включающим в себя следующее оборудование: сервер Supermicro, управляемый коммутатор 3-го уровня D-link DES-3810-28, управляемый коммутатор 2-го уровня D-Link DGS-1100-10/ME, межсетевой экран D-Link DSR-500N, 2 беспроводных маршрутизатора TD-W8961ND, 2 неуправляемых коммутатора D-Link DES-1008A.

Заключение. Таким образом, разработаны лабораторные работы, позволяющие изучать основные технологии обеспечения безопасности корпоративных сетей. Учебный стенд позволяет изучать базовые механизмы безопасности коммутаторов, технологии фильтрации на уровне MAC-адресов или портов. Также реализованы технологии сегментации трафика - списки контроля доступа ACL, виртуальные частные сети VPN, технология NAT, фильтрация HTTP-трафика. Учебный стенд содержит ряд беспроводных устройств для организации Wi-Fi сетей, а также механизмы обеспечения их безопасности.

Литература:

1. В.Олифер, Н.Олифер. Компьютерные сети. Принципы, технологии, протоколы. Учебник для ВУЗов. – 5-е изд. – Санкт-Петербург: Питер, 2015. – 992
2. Официальный сайт D-link (<http://www.dlink.ru>)

ПРОГРАММНОЕ ОБЕСПЕЧЕНИЕ ДЛЯ USB- МИКРОСКОПОВ

Габеева В.Л.,

*магистрант ВГУ имени П.М. Машерова, г. Витебск, Республика Беларусь
Научный руководитель – Кашевич И.Ф., канд. физ.-мат. наук, доцент*

Современные возможности микроскопических исследований различного рода материалов и структур намного возросли благодаря созданию целой индустрии компьютерной обработки изображений. Существует огромное количество пакетов программ для распознавания и анализа изображений, в том числе и для изображений, полученных методами оптической микроскопии [1]. Фирмы-производители поставляют современную измерительную аппаратуру, укомплектованную математическим обеспечением, которое является весьма дорогостоящим и закрытым для пользователя. Однако имеется ряд универсальных программ в свободном доступе, предназначенных для цифровых оптических микроскопов, позволяющих оптимизировать работу исследователя: сократить время, повысить уровень качества исследования структуры.

Целью исследования является изучение особенностей программного обеспечения для USB-микроскопов и выбрать программы с оптимальными функциями для исследования доменной структуры сегнетоэлектрических кристаллов с использованием микроскопа «Биолам-М», оснащенного цветной системой считывания и ввода изображения «Видеоскан -415».

Материал и методы. Материалом для исследования послужило программное обеспечение для USB-микроскопов. В качестве методов использовались сравнительно-сопоставительный анализ, описательно-аналитический, эмпирический.

Результаты и их обсуждение. Оптические методы визуализации доменных структур являются одними из самых распространенных методов, применяемых при исследовании процесса перестройки спонтанной поляризации в сегнетоэлектриках. Одним из методов исследования является метод нематических жидких кристаллов (НЖК). В процессе исследования кристаллы раскалывают по плоскости спайности, перпендикулярно вектору спонтанной поляризации. На свежий скол наносится пленка НЖК. С помощью оптического микроскопа наблюдается контрастное изображение доменов в проходящем поляризованном свете, и могут быть выявлены как сами домены, так и их границы.

Основной отличительный признак цифрового микроскопа от светового – это отсутствие окуляра, через который глаз человека видит исследуемый объект. Его заменила цифровая камера, благодаря которой нет искажений, и улучшена цветопередача. Важно и то, что все изображения получаются в цифровом виде, поэтому позже можно проводить дополнительную обработку снимков и хранить фотографии, полученные в результате исследования, на одном носителе информации.

Существует множество программ для работы с цифровыми микроскопами, наиболее используемые из них: ToupSee, MiniSee, AmCAP, AmScope, MicroCapture, VirtualDub, ToupView [2].

Из всех рассмотренных программ, наиболее оптимальной для исследования доменной структуры сегнетоэлектриков методом НЖК на микроскопе «Биолам-М», оснащенного цветной системой считывания и ввода



Рисунок 2- Микрофотография доменной структуры сегнетоэлектрика.



Рисунок 1- Микрофотография доменной структуры сегнетоэлектрика после корректировки изображения с помощью программы ToupView.

изображения «Видеоскан -415», является программа ToupView 3.5 от разработчика фирмы ScoreTek. Разработчиком программы выступает фирма ScoreTek. Как и все программы от этого производителя, она имеет набор стандартных функций, знакомый интерфейс и некоторое количество дополнительных инструментов. Размер программы 10,6 МБ. Программное обеспечение ToupView предоставляет функции для полного контроля, так же включает информационный канал, преобразующий необработанные данные в готовое изображение. Кроме того, для различных целей включены разнообразные полезные инструменты, выполняющие самые разнообразные функции такие как: настройка камеры, калибровка яркости, проведение измерений, сохра-

нение результатов, шивка изображений, расширение глубины резкости, вложение видео водяными знаками, цветовая композиция, обработка изображений, сохранение изображений в различных форматах.

Микрофотографии доменной структуры сегнетоэлектрика, полученной методом НЖК на оптическом микроскопе «Биолам-М» и рабочее окно программы представлены на рисунке 1.

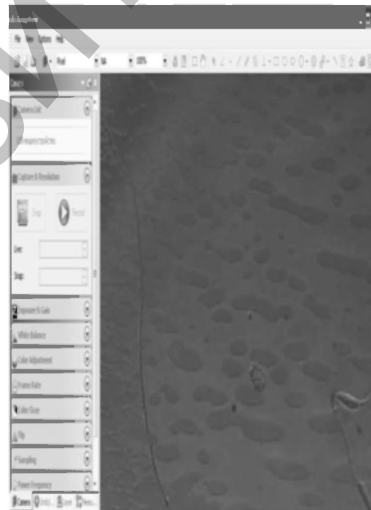
Заключение. Изучены принципы получения изображения с помощью оптической микроскопии, методы оптической микроскопии, возможности разрешающей способности оптических микроскопов, области использования оптических микроскопов, программное обеспечение USB-микроскопов. Исследования показали, что из ряда рассмотренных программ предназначенных для работы с USB микроскопами, программа TourView наиболее оптимальна для изучения свойств сегнетоэлектриков.

Использование программы TourView для работы с USB-микроскопом «Биолам-М», позволит повысить качество анализа доменной структуры сегнетоэлектрических кристаллов, а также уровень исследований поверхности других материалов.

Литература:

1. Сойфер В.А., Куприянов А.В. Компьютерная оптика / Сойфер В.А., Куприянов А.В. // Анализ и распознавание наномасштабных изображений: традиционные подходы и новые постановки задач – 2012. – №2 – С. 136 – 144.

2. Программное обеспечение для USB микроскопов. Режим доступа: http://oz.com.ua/art-usb_microscopes_software.html

ПРИМЕНЕНИЕ ИНТЕРНЕТ-ТЕХНОЛОГИЙ ПРИ РЕШЕНИИ МАТЕМАТИЧЕСКИХ ЗАДАЧ

Голяс В.О.,

магистрант ВГУ имени П.М. Машерова, г. Витебск, Республика Беларусь

Научный руководитель – Ализарчик Л.Л., канд. пед. наук, доцент

С помощью интернет-технологий можно получать информацию различного формата на персональные устройства в любое время и в любом месте. Специальные онлайн-средства дают возможность обрабатывать математическую информацию и представлять полученные данные с помощью диаграмм, графиков, схем, ментальных карт и т.д. Поэтому цель работы – изучить возможности использования интернет-технологий в математических исследованиях и при решении различных алгебраических и геометрических задач.

Материал и методы. В исследовании в качестве рабочего материала используются математические web-сервисы. Проводится педагогический эксперимент при изучении различных дисциплин, в котором охвачено около 45 студентов математического факультета.

Результаты и их обсуждение. В настоящее время существует большое количество интернет-сервисов, которые можно применять для проведения математических исследований [1].

Отличительной особенностью онлайн-сервис GeoGebra является двойное представление объектов: в виде геометрических и алгебраических моделей (geometry + algebra), для каждой из которых выделяется отдельное окно. Тем самым устанавливается неразрывная связь различных разделов математики.

Web-сервис GeoGebra предоставляет возможность строить:

- графики функций, заданных аналитически и параметрически в декартовой системе координат;
- геометрическое место точек с использованием специального инструмента Локус;
- конические сечения;
- изображения объемных геометрических фигур;
- кривые второго порядка.

С помощью сервиса GeoGebra можно находить:

- производные функций;
- интегралы от элементарных функций и полиномов;
- точки пересечения кривых и их координаты;
- дисперсию и математическое ожидание;
- корни уравнений, экстремумы функций.

На рисунке представлен пример графического решения уравнения $|z - 3 \cdot i| = \sqrt{2} \cdot |z - 6|$ с использованием сервиса GeoGebra.

Web-сервис GeoGebra позволяет создавать видеоролики, с помощью которых можно продемонстрировать любые построения в динамике и этапы вычислений.

Благодаря уникальным возможностям данного web-сервиса легко проводить исследования, эксперименты при решении математических задач и выдвигать научные гипотезы.

Интернет-сервис WolframAlpha выделяется своей фундаментальностью, доступностью и позволяет получить детальное пошаговое решение различных математических задач. Web-сервис строит графики функций, вычисляет пределы, находит производные, легко решает уравнения, неравенства, системы уравнений и неравенств и т.д. При решении прикладной задачи WolframAlpha предоставляет возможность визуализации экспериментальных данных. Одной из уникальных особенностей сервиса WolframAlpha является автоматический выбор области определения для построения графиков функций одной или двух переменных. Данный сервис использует специальный синтаксис для ввода команд, но для пользователя на сайте содержится дополнительная информация с конкретными примерами. Большим преимуществом применения сервиса является то, что основное время математик при решении задачи тратит на исследование, а не на громоздкие вычисления.

При исследовании функций можно использовать графический онлайн-калькулятор Desmos, который позволяет легко строить графики функций различной сложности. Построение производится мгновенно. Онлайн-сервис предоставляет возможность построения графиков функций табличным способом и с помощью ввода функциональной зависимости. Значения можно вводить либо с обычной клавиатуры, либо с экранной клавиатуры Desmos. Можно продемонстрировать имитацию процесса построения графика. Данный сервис

позволяет строить несколько графиков функций на одной координатной плоскости, что предоставляет возможность применять онлайн-калькулятор при графическом решении уравнений или систем уравнений.

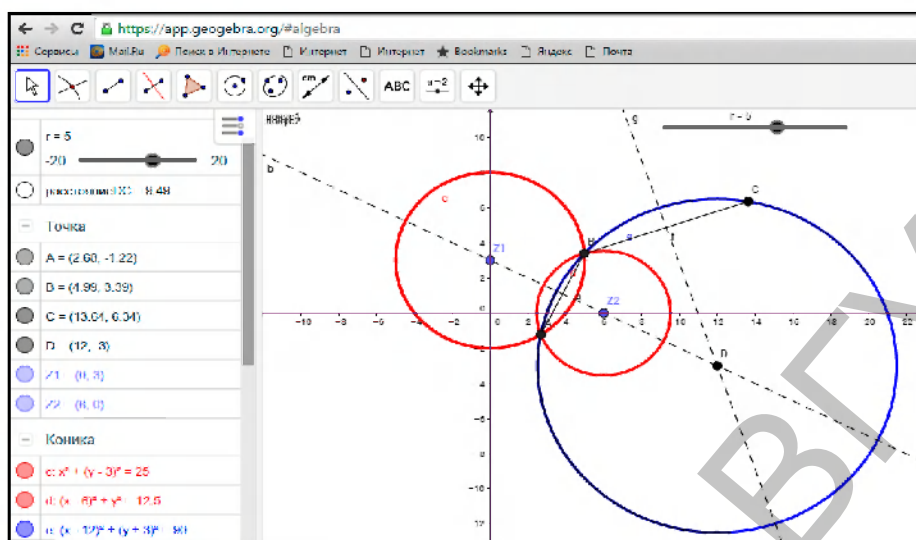

Рассмотренные web-сервисы доступны на мобильных устройствах с операционными системами iOS и Android.

Заключение. На данном этапе исследования продолжается изучение возможностей использования различных интернет-сервисов при решении задач математического анализа и геометрии.

Литература:

1. Полезные ссылки для учителя математики. [Электронный ресурс]. – Режим доступа: <http://viva-school.blogspot.com.by> – Дата доступа: 17.02.2016.

РАЗРАБОТКА FLASH-ПРИЛОЖЕНИЯ ДЛЯ ПОСТРОЕНИЯ ИЗОБРАЖЕНИЙ ГЕОМЕТРИЧЕСКИХ ФИГУР

Зайцева М.Д.,

студентка 5 курса ВГУ имени П.М. Машерова, г. Витебск, Республика Беларусь

Научный руководитель – Ализарчик Л.Л., канд. пед. наук, доцент

Использование современных информационных технологий в обучении позволяет во многом облегчить труд учителя. Применение компьютера является очень эффективным благодаря реализации одного из принципов обучения – наглядности. При использовании презентации на уроках геометрии для учителя возникает проблема создания чертежей к задачам. Поэтому цель работы – разработать приложение, которое позволит легко создавать изображения геометрических фигур для использования их в презентациях и других дидактических материалах.

Материал и методы. При создании программного продукта в качестве рабочего материала используются среда разработки Adobe Flash Professional CS5 [1], язык программирования ActionScript 3.0 [2] и учебные пособия по геометрии. Разработанное средство будет протестировано на занятиях по методике преподавания математики для студентов математического факультета, а также на уроках геометрии в школах г. Витебска.

Результаты и их обсуждение. Для достижения поставленной цели было создано flash-приложение «DrawFigure». Данный программный продукт позволяет создавать различные чертежи плоских и пространственных фигур. Преимуществом приложения является его объём, что ускоряет процесс его загрузки и использования на компьютерах с любой производительностью. С помощью приложения «DrawFigure» можно легко создавать изображения комбинаций геометрических фигур и сохранять их в формате .png. Также на одном рисунке можно разместить чертежи треугольника, четырехугольника и других геометрических фигур, выбрать для них цвет и стиль линии (пунктирная, сплошная). Большим плюсом созданного программного продукта является дружелюбный к пользователю интерфейс и отсутствие необходимости в подключении к Интернету. Приложение открывается с помощью проигрывателя Adobe Flash Player [3] либо любого браузера.

На данном этапе разработан программный продукт, с помощью которого можно создавать следующие изображения геометрических фигур:

- треугольника и его компонентов (биссектриса, медиана, высота, серединный перпендикуляр);
- четырехугольника;
- отрезка;
- окружности;
- комбинаций многоугольников и вписанных (описанных) окружностей;
- многогранников и других геометрических тел.

Для удобства пользователя была изображена система координат и сетка, которые в процессе создания чертежа можно скрыть. Предоставлена возможность обозначать точки с помощью букв, которые можно перетянуть на рисунок и расположить в удобном месте. Готовый чертеж легко сохраняется и добавляется в документ для распечатки либо в презентацию.

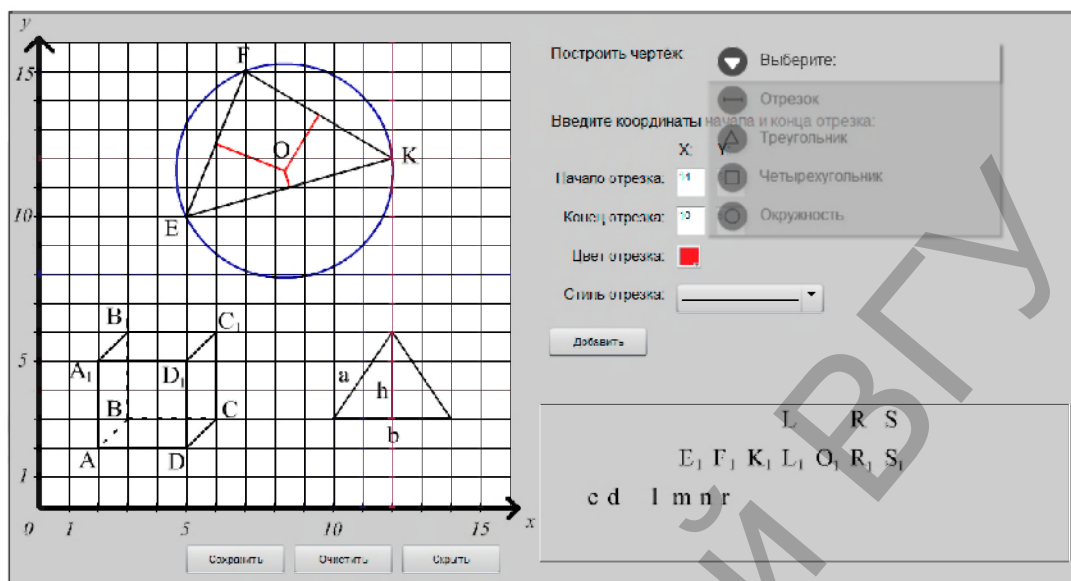

На рисунке представлен внешний вид созданного flash-приложения «DrawFigure» с изображениями плоских и пространственных фигур.

Заключение. В перспективе планируется усовершенствовать интерфейс приложения «DrawFigure», добавить новые возможности создания изображений различных геометрических фигур, расширить алфавит обозначений.

Литература:

1. Загрузка продуктов CS5 [Электронный ресурс]. – 2016. Режим доступа: <https://helpx.adobe.com/ru/creative-suite/kb/cs5-product-downloads.html>. – Дата доступа: 22.02.2016.
2. Изучение ActionScript 3.0 [Электронный ресурс]. – 2016. Режим доступа: http://help.adobe.com/ru_RU/as3/learn/as3_learning.pdf. – Дата доступа: 23.02.2016.
3. Установка Adobe Flash Player [Электронный ресурс]. – 2016. Режим доступа: <http://get.adobe.com/ru/flashplayer/otherversions/>. – Дата доступа: 23.02.2016.

МОДЕЛЬ ПРЕДМЕТНОЙ ОБЛАСТИ И АРХИТЕКТУРА НАСЫЩЕННОГО ВЕБ-ПРИЛОЖЕНИЯ ДЛЯ ОПЕРАТИВНОГО МОНИТОРИНГА ВСТУПИТЕЛЬНОЙ КАМПАНИИ ВУЗОВ

Кухаренко Р.С.,

студент 5 курса ВГУ имени П.М. Машерова, г. Витебск, Республика Беларусь
Научный руководитель – Казанцева О.Г.

В настоящее время в различных предметных областях широко используются информационные ресурсы, которые предоставляют разнообразные возможности для получения необходимой информации. Ввиду актуальности задачи по разработке многопользовательских насыщенных веб-приложений, обладающих широкой функциональностью и отображающих мультимедиа или графическую информацию в режиме реального времени, неотъемлемой подзадачей является построение модели предметной области веб-приложения, а также определение архитектуры данного приложения.

Насыщенное веб-приложение – приложение доступное в сети Интернет, разработанное для поддержки на различных платформах и различных браузерах, насыщенное функциональностью и отображающее мультимедиа или графическую информацию.

В качестве примера описания модели предметной области насыщенного веб-приложения рассматривается система мониторинга вступительной кампании вузов, которая используется как для ввода оперативных данных, так и для получения различных оперативных аналитических данных и построения отчетов.

В работе рассматривается архитектура насыщенного веб-приложения как одного из возможных подходов для разработки веб-приложений – применение технологии InterSystems (Cache, DeepSee), REST, фреймворков AngularJS и ZURB Foundation [1].

Целью данной работы является описание модели предметной области оперативного мониторинга вступительной кампании вузов, а также описание архитектуры насыщенного веб-приложения на основе названной модели предметной области. Указанное веб-приложение позволяет собирать и интеллектуально

обрабатывать оперативные данные, а также предоставлять оперативную аналитическую информацию пользователям при проведении вступительной кампании.

Материал и методы. Материалом исследования является модель предметной области и архитектура насыщенного веб-приложения для оперативного мониторинга вступительной кампании вузов. Методы исследования – анализ, синтез, сравнение, моделирование, методы объектно-ориентированного программирования.

Результаты и их обсуждение. В практике проектирования будущего веб-приложения особую роль занимает задача моделирования той предметной области, для которой приложение разрабатывается. Основная цель моделирования заключается в том, чтобы заранее, до выполнения трудоемкой задачи проектирования и разработки приложения проанализировать предметную область и представить ее в наглядном виде (схематичном), а также выявить и выделить основные элементы предметной области, которые будут полезны и необходимы для будущего приложения.

Модель предметной области представляет собой набор определенным образом взаимосвязанных между собой сущностей, которые являются составными элементами изучаемой предметной области.

Анализ предметной области оперативного мониторинга вступительной кампании вузов, в том числе на основе существующих систем данной предметной области позволил сформировать ее модель. Опишем ее основные сущности (элементы).

Ключевой сущностью данной предметной области определена сущность «Абитуриент». Остальные сущности, наполняющие предметную область, несут вспомогательный характер – они объединяются и используются прямо или косвенно в ключевой сущности. Фрагмент схематичного представления модели представлен на рисунке 1.

Персона

/Строка/ фамилия

/Строка/ имя

/Строка/ отчество

Родитель

/Строка/ телефон

/Строка/ статус родителя (:отец, мать)

Абитуриент

/файл/ личная фотография

\Родитель\ родители

/Адрес/ адрес

/Контакт/ контакт

/Специальность/ специальность

\Специальность\ приоритеты

\Вступительные испытания\ вступительные исп.

Название сущности/ имя свойства – именованная сущность, указанного типа

Название сущности\ имя свойства – именованный список сущностей,

Рисунок 1 – Фрагмент схемы модели предметной области

Схема на рисунке 1 представляет фрагмент модели по принципу наследования дочерней сущностью свойств родительской сущности. Например, сущность «Абитуриент» и «Родитель» наследуют от сущности «Персона» свойства «фамилия», «имя» и «отчество».

Архитектура веб-приложения. На сегодняшний день признанной практикой разработки веб-приложений считается использование в основе архитектуры приложения шаблона MVC (model-view-controller). В рамках технологий разработки приложения элемент «model» шаблона представлен модулем программы, разработанным с использованием СУБД InterSystems Caché. Обычно данная часть приложения объединяет в себе два слоя программного кода: DAO (Data Access Object) – абстрактный интерфейс к какому-либо типу базы данных и сервисы, отвечающие за основную бизнес логику приложения. При этом параллельно элементам MVC существуют такие элементы приложения как «сущности». Аналогично тем, что описаны в описании модели предметной области. Благодаря тому, что выбранная СУБД позволяет работать с хранимой информацией на уровне объектов (экземпляров сущностей) из приложения упраздняется уровень DAO.

Уровень «view» шаблона MVC представлен браузером пользователя, фреймворком ZURB Foundation и HTML. Уровень «controller» обеспечивается фреймворком Angular.js, при использовании которого код данного уровня делится на два подуровня: контроллер – объединяет уровень модели (model) и представления (view) и сервисы, которые на данном уровне являются «оберточными» для подуровня сервисов элемента «model» шаблона MVC. Технология формата передачи данных JSON используется в приложении на стыке уровней «controller» и «model».

Заключение. Предложенная в работе в качестве примера предметной области насыщенного веб-приложения модель оперативного мониторинга вступительной кампании вузов является основой для разработки насыщенного веб-приложения. А разработанная на основе данной модели архитектура веб-приложения позволяет поддерживать высокое качество и эффективность разработанного веб-приложения.

Литература:

1. Казапцева О.Г. Создание насыщенных веб-приложений с помощью современных технологий на примере веб-приложения для оперативного мониторинга вступительной кампании вузов / О.Г. Казапцева, Р.С. Кухаренко // Наука – образованию, производству, экономике. Материалы XXI(68) Региональной научно-практической конференции преподавателей, научных сотрудников и аспирантов. 11-12 февраля 2016 г. В 2 томах. – Витебск: ВГУ имени П.М. Машерова 2016. Том 1. С.18-19.

АСИМПТОТИЧЕСКИЙ АНАЛИЗ ЗАМКНУТОЙ СЕТИ С ЗАВИСИМЫМИ ОТ ВРЕМЕНИ ПАРАМЕТРАМИ И ОДНОТИПНЫМИ ЗАЯВКАМИ, МЕНЯЮЩИМИ СВОЙ КЛАСС ПРИ ПЕРЕХОДЕ МЕЖДУ СИСТЕМАМИ

Петрукович А.В.,

студентка ГрГУ имени Я. Купалы, г. Гродно, Республика Беларусь
 Научный руководитель – Русилко Т.В., канд. физ.-мат. наук, доцент

В последнее время одними из наиболее часто применяющихся вероятностных моделей, связанных с взаимоувязкой во времени процессов функционирования множества разнородных систем, являются сети массового обслуживания (МО). Системы и сети массового обслуживания находят широкое применение при анализе и оптимизации различных процессов, в частности, при передаче и обработке информации. Они являются адекватными моделями, описывающими функционирование многих реальных объектов в экономике, производственном и финансовом секторе, страховании, логистике, технике, здравоохранении, проектировании информационных и компьютерных сетей и т.д.

Разработка новых подходов и методов современной теории сетей МО зачастую продиктована необходимостью учета ряда особенностей моделируемых объектов. Так, например, сети МО используются в качестве моделей для процессов обработки заявок клиентов в страховой компании. Однако параметры обслуживания клиентов в страховой компании не являются неизменными в течение рассматриваемого периода времени. В связи с этим возникает вопрос исследования сетей МО при условии зависимости интенсивностей обслуживания заявок, числа линий обслуживания и вероятностей переходов между системами сети от времени.

Поэтому цель исследования заключается в асимптотическом анализе марковского процесса, описывающего состояние сети массового обслуживания при большом числе заявок, и нахождение среднего относительного числа заявок в системах сети в произвольный момент времени.

Результаты и их обсуждение. Рассматривается замкнутая сеть МО, состоящая из $n + 1$ систем массового обслуживания S_0, S_1, \dots, S_n , общее число одноподобных заявок составляет $K = K_1 + K_2$, где K_c – число заявок класса c (1 – с абсолютным приоритетом, 2 – неприоритетные). Время обслуживания t , $t \in [0, T]$ в каждой из линий обслуживания $m_i(t)$ системы S_i заявок класса c распределено по показательному закону с зависимым от времени средним значением $\mu_{ic}^{-1}(t) > 0$, $i = \overline{0, n}$, $c = 1, 2$. На обслуживание заявки выбираются в соответствии с дисциплиной FIFO. Заявка класса c , обслуживание которой в системе S_i закончено, с вероятностью $p_{ij}^{(c)}$ переходит в очередь системы S_j , $i, j = \overline{0, n}$, $c = 1, 2$. Матрицы $P^{(c)}(t)$, $c = 1, 2$, являются матрицами вероятностей переходов неприводимых марковских цепей, и их элементы в общем случае зависят от времени: $0 \leq p_{ij}^{(c)}(t) \leq 1$, $\sum_{i=0}^n p_{ij}^{(c)}(t) = 1$, $c = 1, 2$.

Кроме того, предположим, что при переходе между системами сети заявки могут изменять класс, то есть приоритетные заявки могут становиться неприоритетными и наоборот. Будем считать, что заявка класса c , обслуживание которой в системе S_i закончено, переходит в очередь системы S_j как заявка класса s с вероятностью $p_{ij}^{(cs)}(t) = p_{ij}^{(c)}(t)p_i^{(cs)}(t)$, $i, j = \overline{0, n}$, $c, s = 1, 2$. Очевидно, что $\sum_{j=0}^n \sum_{s=1}^2 p_{ij}^{(cs)}(t) = 1$, $i = \overline{0, n}$, $c = 1, 2$.

Состояние сети МО в момент времени t определяется вектором

$$k(t) = (k_{01}(t), k_{02}(t), k_{11}(t), k_{12}(t), \dots, k_{n1}(t), k_{n2}(t)), \quad (1)$$

где $k_{ic}(t)$ – число заявок класса c в системе S_i в момент времени t , $t \in [0, T]$, $i = \overline{0, n}$, $c = 1, 2$.

Вектор (1) в силу выше описанного является $(2n + 2)$ -мерным марковским случайным процессом с непрерывным временем и конечным числом состояний. Поскольку сеть МО замкнута, то очевидно, что общее число заявок в сети неизменно и равно K , поэтому $\sum_{i=0}^n \sum_{c=1}^2 k_{ic}(t) = K$, $c = 1, 2$.

Основной этап исследования состоит в асимптотическом анализе марковского процесса (1), описывающего поведение сети, при большом числе заявок. Получено дифференциальное уравнение Колмогорова – Фоккера – Планка для плотности распределения вероятностей вектора состояния сети и на его основе получена система обыкновенных ДУ для определения среднего относительного числа заявок в системах сети $n_{ic}(t) = M\{k_{ic}(t) / K\}$.

$$\frac{dn_{i1}(t)}{dt} = \sum_{j=0}^n \mu_{j1}(t) \varepsilon_{j1}(n_{j1}, t) (p_{ji}^{(11)}(t) - \delta_{ji}) + \sum_{j=0}^n \mu_{j2}(t) \varepsilon_{j2}(n_{j1}, n_{j2}, t) p_{ji}^{(21)}(t),$$

где величина $\varepsilon_{i1}(n_{i1}, t) = \min(n_{i1}(t), l_i(t))$ означает относительное число линий обслуживания, занятых в системе S_i заявками класса 1 в момент времени t , когда в системе S_i находится n_{i1} заявок класса

$$1, \text{ а } l_i(t) = \frac{m_i(t)}{K}, \delta_{ij} = \begin{cases} 1, & i = j, \\ 0, & i \neq j. \end{cases}$$

$$\frac{dn_{i2}(t)}{dt} = \sum_{j=0}^n \mu_{j2}(t) \varepsilon_{j2}(n_{j1}, n_{j2}, t) (p_{ji}^{(22)}(t) - \delta_{ji}) + \sum_{j=0}^n \mu_{j1}(t) \varepsilon_{j1}(n_{j1}, t) p_{ji}^{(12)}(t),$$

$$\text{где величина } \varepsilon_{i2}(n_{i1}, n_{i2}, t) = \begin{cases} n_{i2}(t), n_{i1}(t) + n_{i2}(t) < l_i(t), \\ l_i(t) - n_{i1}(t), n_{i1}(t) < l_i(t), n_{i1}(t) + n_{i2}(t) > l_i(t), \\ 0, n_{i1}(t) > l_i(t). \end{cases}$$

относительное число линий обслуживания, занятых в системе S_i заявками класса 2 в момент времени t , когда в

$$\text{системе } S_i \text{ находится } n_{i1} \text{ заявок класса 1 и } n_{i2} \text{ заявок класса 2, а } l_i(t) = \frac{m_i(t)}{K}, \delta_{ij} = \begin{cases} 1, & i = j, \\ 0, & i \neq j. \end{cases}$$

Решая эти дифференциальные уравнения, находим среднее относительное число заявок в системах сети в произвольный момент времени.

Заключение. Следует отметить, что рассмотренный метод расчета среднего относительного числа заявок в системах $S_i, i = \overline{0, n}$, этой сети, справедлив только при большой загрузке сети МО. Точность метода возрастает с увеличением общего числа обслуживаемых заявок. Получаемые результаты расчетов могут быть полезны при прогнозировании и оптимизации процессов обслуживания клиентов.

Литература:

1. Матальцкий, М. А. Математический анализ стохастических моделей обработки исков в страховых компаниях / М. А. Матальцкий, Т. В. Русилко. – Гродно : ГрГУ, 2007. – 335 с.

ИСПОЛЬЗОВАНИЕ НИЗКОУРОВНЕВЫХ ЯП В ПРОГРАММИРОВАНИИ МИКРОКОНТРОЛЛЕРОВ

Поздеева А.А.,

учащаяся Оршанского колледжа ВГУ имени П.М. Машерова, г. Орша, Республика Беларусь

Научный руководитель – Юржиц С.Л.

На сегодняшний день во многих сферах жизни используются высокотехнологичные устройства, предназначенные для решения определенных классов задач. Высокотехнологичными устройствами называются технические приспособления, обладающие повышенной функциональностью. Основными составными частями таких устройств является контроллер («мозг») и второстепенные элементы, необходимые для организации работы всего устройства. Неослабевающие темпы роста сложности технических объектов и требований качества управления ими влекут за собой необходимость использования в системах управления средств вычислительной техники, многофункциональность которых позволяет обеспечить множественность режимов управления, повысить способности системы к адаптации, обеспечить надёжные характеристики. Во всех подобных устройствах осуществляется взаимодействие микроконтроллера и дополнительных устройств.



Рисунок 1 – Типовая структура микроконтроллера

Под микроконтроллером подразумевается программированное вычислительное устройство, обладающее набором периферийных устройств и применяемое для решения задач управления в технических системах [1]. Микроконтроллер – микросхема, предназначенная для управления электронными устройствами.

Типичный микроконтроллер сочетает на одном кристалле функции процессора и периферийных устройств, содержит ОЗУ и (или) ПЗУ. По сути, это однокристалльный компьютер, способный выполнять относительно простые задачи. Микроконтроллер отличается от микропроцессора интегрированными в микросхему устройствами ввода-вывода, таймерами и другими периферийными устройствами [2].

С помощью программирования микроконтроллера можно решить многие практические задачи аппаратной техники.

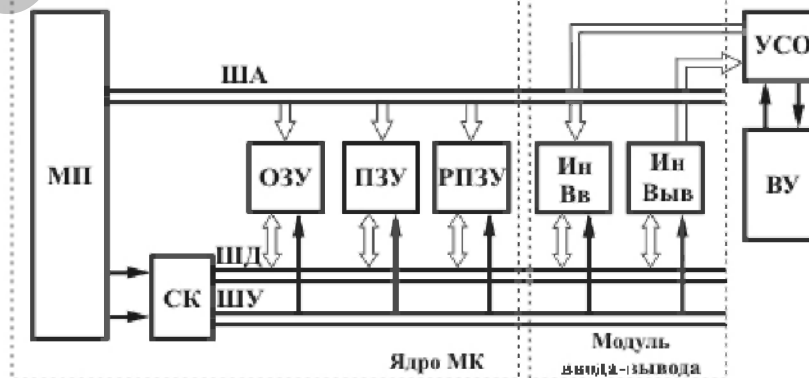
Материал и методы. Для решения задач по программированию микроконтроллеров был использован комплекс методов исследования: теоретических (моделирование, структурно-функциональный анализ и синтез) и эмпирических (накопление и отбор фактов, установление связей между ними, эксперимент). Материалом исследования послужили программы, написанные с использованием низкоуровневых языков программирования (Assembler, C) и предназначенные для управления подключаемыми к микроконтроллеру устройствами.

Результаты и их обсуждение. При проектировании микроконтроллеров учитываются не только их размеры и стоимость, но и гибкость и производительность. Для разных приложений оптимальное соотношение этих и других параметров может сильно различаться. Существует огромное количество типов микроконтроллеров, отличающихся архитектурой процессорного модуля, размером и типом встроенной памяти, набором периферийных устройств, типом корпуса и т.д. В отличие от обычных компьютерных микропроцессоров, в микроконтроллерах часто используется гарвардская архитектура памяти, то есть раздельное хранение данных и команд в ОЗУ и ПЗУ соответственно [2].

Микроконтроллеры Atmel megaAVR являются идеальным выбором для проектов, которым нужны дополнительные функциональные возможности. Они обладают памятью программ и данных большого объема при быстродействии до 20 млн. операций в секунду, а потому идеально подходят для приложений со значительным количеством кода. Между тем, новаторская технология Atmel picoPower минимизирует потребление энергии. Все устройства megaAVR поддерживают самопрограммирование, что позволяет выполнять внутрисхемное обновление быстро, безопасно и без лишних затрат. Флеш-память можно обновлять без остановки приложения. Все устройства семейства megaAVR поддерживаются платформой разработки Atmel Studio [3].

При разработке встраиваемой программы для микроконтроллера используются низкоуровневые языки программирования, такие как Assembler и C.

Языки программирования низкого уровня близки к программированию непосредственно в машинных кодах используемого процессора. Для каждой машинной команды сопоставлено ее мнемоническое обозначение, что позволяет запоминать команды в виде осмысленных сокращений английских слов, а не в виде последовательностей двоичных нулей и единиц.

Преимущество использования языков программирования низкого уровня в написании встраиваемых программ для исполнения на микроконтроллере заключается в непосредственном регулировании данных, хранящихся в определенных ячейках памяти, что упрощает их последующее использование.

Низкоуровневые языки программирования сильно различаются друг от друга синтаксисом (например, Assembler и C). Написание встраиваемой программы на любом из этих языков упрощает использование навыков и знаний программиста, так как не требуется переход на какой-либо определенный язык программирования.

Встраиваемая программа, написанная на языке программирования низкого уровня, должна обеспечивать управление не только самим микроконтроллером, но и подключаемыми к нему дополнительными устройствами. Такими устройствами могут быть акселерометр, гироскоп, компас. Также программа на стороне контроллера должна содержать в себе, при необходимости, функции, процедуры для передачи данных между контроллером и ПК, чтобы обеспечить дальнейшее использование пользователем этих данных. Все описанные выше требования становятся возможными для реализации при использовании языков программирования низкого уровня.

Заключение. Программирование микроконтроллеров занимает значительное место в современном мире технологий, т.к. данные устройства используются во всех сферах жизнедеятельности человека, устройствах, которые окружают его. Простота подключения и большие функциональные возможности. Запрограммированные микроконтроллеры служат основой для проектирования системы «умный дом». Все это становится возможным благодаря использованию низкоуровневых языков программирования, предоставляющих разработчику дополнительные возможности в реализации своих идей.

Литература:

1. Васильев, А. Е. Микроконтроллеры. Разработка встраиваемых приложений [Текст] / А.В. Васильев. – СПб.: БХВ-Петербург, 2008. – 304 с.
2. Микроконтроллер [Электронный ресурс] // Свободная энциклопедия википедия. 2016. – Режим доступа: <https://wikipedia.org/wiki/> – Дата доступа: 24.02.2016.
3. Микроконтроллеры megaAVR [Электронный ресурс] // Atmel. 2015. – режим доступа: <http://www.atmel.com/ru/ru/products/microcontrollers/avr/> – Дата доступа: 23.02.2016.

**БИЗНЕС-АНАЛИТИКА В СФЕРЕ СЕЛЬСКОГО ХОЗЯЙСТВА, РЕАЛИЗОВАННАЯ
С ИСПОЛЬЗОВАНИЕМ ПЛАТФОРМЫ ДАННЫХ INTERSYSTEMS CACHE И АНАЛИТИЧЕСКОЙ ТЕХНОЛОГИИ
INTERSYSTEMS DEEPSEE**

Мытько Д.И.,

студент ВГУ имени П.М. Машерова, г. Витебск, Республика Беларусь

Научный руководитель – Казанцева О.Г.

Получение наглядной аналитической информации на основе оперативных данных и их визуализация в реальном времени является востребованной задачей в разных областях, в частности, в области сельского хозяйства, что свидетельствует об актуальности данной работы. Целью работы является создание веб-приложения, для построения сводных таблиц и статистического анализа зарплаты сотрудников сельхозпредприятий, а также автоматизации расчётов объёмов выполненных сельхозработ тракторами и расходующихся ресурсов.

Материал и методы. Материалом исследования является разработка приложения для бизнес-аналитики в сфере сельского хозяйства с использованием платформы данных Intersystems Cache и аналитической технологии Intersystems DeepSee. Предметом исследования является разработка веб-приложения с использованием технологий Intersystems.

Результаты и их обсуждение. Разрабатываемый проект представляет собой информационную систему, предназначенную для автоматизации статистического анализа уровня заработной платы работников сельхозпредприятий в районах области, а также автоматизации расчётов объёмов выполненных сельхозработ тракторами, расходующегося горючего.

При разработке используются следующие технологии:

- Ajax-фреймворк Zen;
- Возможности платформы DeepSee для анализа многомерных данных;
- CacheStudio для создания классов и бизнес-логики;
- Планировщик задач (платформы Ensemble) для создания собственного Task'a, с помощью которого осуществляется автоматическая «подгрузка» данных из текстовых файлов в базу данных Cache.

Данные с хозяйств «стекаются» в конкретный каталог на сервере. Эти данные подгружаются в базу данных в автоматическом режиме через заданный промежуток времени. На сервере запускается задача, по которой происходит проверка определенного каталога на наличие файлов, если такие есть, то происходит их разбор на составляющие, проверка на корректность, и импорт в базу данных.

На основе имеющихся данных, с помощью инструмента DeepSee (с помощью виджетов), строятся различные сводные таблицы по зарплатам работников и по объёму выполненных сельхозработ на основе выбираемых пользователем параметров.

Система строит следующие сводные таблицы:

По блоку зарплата:

- 1) Вся информация (для выбранных хозяйств, выбранным категориям профессиям) (Рисунок 1).
- 2) Среднемесячная зарплата по категориям профессий за определенный период по определенному району с возможностью сравнения зарплаты руководителя с зарплатами других работников.
- 3) Сравнение зарплат по хозяйствам (Рисунок 2).
- 4) Сравнение зарплат по категориям.

| + Отчет заработных плат сотрудников | | | | Главные специалисты | | | Доярки | | | | |
|-------------------------------------|---------------------|--------|--------|---------------------|----------------|----------------|---------------------|---------------------|----------------|----------------|---------------------|
| Хозяйство | Категория профессии | Район | Месяц | Год | Число за месяц | Сумма за месяц | Сумма с начала года | Число с начала года | Число за месяц | Сумма за месяц | Сумма с начала года |
| Хозяйство 1 | Январь | 2013 | | | | | | | | | |
| Хозяйство 2 | Январь | 2013 | 7.00 | | 29,524,070.00 | 29,524,070.00 | | 7.00 | | | |
| Хозяйство 3 | Январь | 2013 | 133.00 | | 354,533,199.00 | 354,533,199.00 | | 133.00 | | | |
| Район 1 | Хозяйство 4 | Январь | 2013 | | | | | | 27.00 | 70,820,040.00 | 70,820,040.00 |
| | Хозяйство 5 | Январь | 2013 | | | | | | | | |
| | Хозяйство 6 | Январь | 2013 | | 140.00 | 393,057,269.00 | 393,057,269.00 | | 140.00 | 70,820,040.00 | 70,820,040.00 |
| | Хозяйство 7 | Январь | 2013 | | | | | | | | |

Рисунок 1 – Таблица с подробной информацией о зарплатах.



Рисунок 2 – Вид сравнения зарплат по хозяйствам.

По блоку *Мех.отряд*:

1) Путевой лист, который строится за 2 последних года с автоматическим расчётом разницы количества тракторов, процентным соотношением, количественным соотношением. Соотношение количества дней в наряде, процентное соотношение, количественное соотношение. Время работ, выполняемых каждым трактором в год, в машино-днях и машино-часах (Рисунок 3).

2) Расчет экономии топлива (разница между нормой горючего и фактически использованного количества горючего) (Рисунок 4).

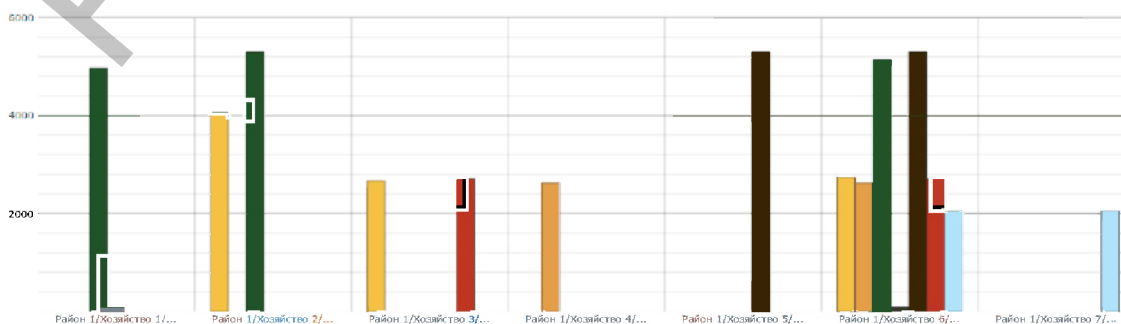
| Наименование клиента | Среднегодовое количество измеч. тракторов, шт | | | | Среднегодовое количество тракторов в усл.агонном исчислении шт | | | | Когич |
|----------------------|---|------|--------|-------|--|------|--------|-------|-------|
| | 2010 | 2011 | % | +/- | 2010 | 2011 | % | +/- | |
| Клиент 1 | 1.00 | 1.00 | 100.00 | 0.00 | 0.10 | 0.10 | 100.00 | 0.00 | |
| Клиент 2 | | 1.00 | | | | 0.50 | | | |
| Клиент 3 | 2.00 | 1.00 | 50.00 | -1.00 | 2.50 | 0.10 | 4.00 | -2.40 | 2.00 |
| Клиент 4 | 1.00 | | | | 1.30 | | | | 0.50 |
| Клиент 5 | 2.00 | 1.00 | 50.00 | -1.00 | 2.60 | 1.00 | 38.46 | -1.60 | 6.00 |
| Клиент 6 | 1.00 | 1.00 | 100.00 | 0.00 | 1.20 | 1.30 | 108.33 | 0.10 | |
| Клиент 7 | 1.00 | 1.00 | 100.00 | 0.00 | 1.20 | 1.00 | 83.33 | -0.20 | 2.00 |

Рисунок 3 – Вид путевого листа.

| Наименование клиента | Горючее по норме | Горючее по факту | Экономия топлива |
|----------------------|------------------|------------------|------------------|
| Клиент 1 | 30.00 | 20.00 | 10 |
| Клиент 2 | 24.00 | 20.00 | 4 |
| Клиент 3 | 70.00 | 70.00 | 0 |
| Клиент 4 | 163.00 | 133.00 | 30 |
| Клиент 5 | 155.00 | 153.00 | |
| Клиент 6 | 90.00 | 90.00 | 0 |
| Клиент 7 | 70.00 | 60.00 | 10 |

Рисунок 4 – Вид таблицы экономии топлива.

Заключение. В работе рассмотрена информационная система, которая позволяет автоматизировать получение статистики о заработной плате и объёмов расходуемого горючего. Получение такой статистики важно для руководителей хозяйств и других органов управления, поскольку даёт возможность принимать обоснованные решения по результатам анализа, выполняемого в режиме реального времени, что обеспечивается использованием технологий Intersystems.

ПРИЕМЫ УКРУПНЕНИЯ ЛОГАРИФМИЧЕСКИХ УРАВНЕНИЙ

Попп О.А.,

студентка 5 курса ВГУ имени П.М. Машерова, г. Витебск, Республика Беларусь

Научный руководитель – Устименко В.В., канд. пед. наук, доцент

В настоящее время одной из актуальных проблем теории и методики преподавания математике является проблема обучения учащихся методам решения уравнений. В современных условиях ее решение возможно на основе обращения к теории укрупнения дидактических единиц.

По словам П.М. Эрдниева, укрупненная дидактическая единица представляет собой клеточку учебного процесса, состоящую из логически различных элементов, характеризуемых информационной общностью, и обладающую качествами системности и целостности, устойчивостью к сохранению во времени и быстрым проявлением в памяти [1, с. 9].

По мнению И.В. Ульяновой, результат применения взаимосвязанных уравнений в учебном процессе можно улучшить, если уравнения, входящие в тот или иной набор, оказываются взаимосвязанными между собой главным образом по линии укрупнения своих решений.

Цель исследования – определить приемы укрупнения логарифмических уравнений.

Материал и методы. Теоретической основой исследования является технология укрупнения дидактических единиц, практической основой – опыт работы автора со школьниками в УНКЦ на базе ГУО «СШ № 45 г.Витебска». При проведении исследования использованы эмпирические и логические методы.

Результаты и их обсуждение. Теория УДЕ используется исследователями как применительно к системе знаний в их традиционном понимании, так и в ее применении для формирования тех или иных действий.

В нашей работе в качестве дидактической единицы, подвергаемой укрупнению, выступает действие, как структурный компонент методов решения уравнений. Поэтому обучение школьников методам решения уравнений в контексте УДЕ предполагает динамическое развитие этих методов, достигаемое через укрупнение действий, им адекватных, и их совокупностей.

Действительно, предположим, что у нас имеется некоторое уравнение-1, для решения которого каким-либо конкретным методом необходимо выполнить определенную последовательность действий. Эти действия взаимосвязаны между собой. Каждое последующее из них опирается на результат выполнения предыдущего, а вместе они направлены на достижение одной цели: получения ответа в уравнении-1. Эту совокупность действий определим как одно целое, укрупненное действие-1. Если далее мы расширим уравнение-1 до уравнения-2, то действия, способствующие решению второго уравнения некоторым методом, будут взаимосвязаны между собой так же, как и действия первого уравнения. Поэтому их совокупность определим как новое целое, укрупненное действие-2. Решение уравнения-2 включает в себя решение уравнения-1. Часть действий из тех, что способствуют решению уравнения-2, тождественна действиям в решении уравнения-1. Значит, к предыдущим действиям мы просто добавили несколько новых и получили действие-2. Таким образом, действие-2 есть укрупненное действие-1.

Для подтверждения этого обратимся к следующему блоку уравнений:

1.1 Найти корни уравнения $\lg^2(x+5) - \lg(x+5)\lg x - 2\lg^2 x = 0$.

1.2 Найти сумму корней уравнения $\lg^2(x+5) - \lg(x+5)\lg x - 2\lg^2 x = 0$

1.3 Найти значение выражения $2k+x_0$, где k – сумма корней уравнения, а x_0 – наибольший корень уравнения $\lg^2(x+5) - \lg(x+5)\lg x - 2\lg^2 x = 0$

| Уравнения | 1.1 | 1.2 | 1.3 | |
|--|-----|---|---|--|
| Действия, адекватные решению уравнения | 1) | Метод почленного деления на $\lg^2 x$ ($\lg^2(x+5)$) | | |
| | 2) | Решение квадратного уравнения относительно $\frac{\lg(x+5)}{\lg x} - \left(\frac{\lg x}{\lg(x+5)}\right)$ | | |
| | | 3) | Нахождение суммы корней уравнения | |
| | | | 4) Нахождение значения выражения $2k+x_0$, где k – сумма корней уравнения, а x_0 – наибольший корень уравнения | |

Средством укрупнения действий, адекватных методам решения уравнений являются блоки самих уравнений взаимосвязанных между собой по линии укрупнения своих решений. Принципом образования таких блоков служит положение о том, что решение каждого последующего в них уравнения содержит в себе часть решения одного из предшествующих ему уравнений, укрупняя его посредством выполнения одного или более новых действий.

Возможность изменения условия уравнения при некотором изменении его требования вызывает предположение, что изменение его и при сохранении требования также будет способствовать укрупнению уравнений. Для подтверждения обратимся к примерам:

2.1. Найти корни уравнения $\lg(10x^2)\lg x = 1$, принадлежащие промежутку (0;3).

2.2. Найти корни уравнения $(1+2\lg x)\lg x = 1$, принадлежащие промежутку (0;3).

2.3. Найти корни уравнения $\lg x + \lg x^2 \lg x - 1 = 0$, принадлежащие промежутку (0;3).

Образуются блоки укрупненных уравнений с использованием следующих методических приемов:

- замена требования по решению уравнения каким-либо новым требованием;
- обобщение уравнений;
- конкретизация уравнений;
- замена условия уравнения каким – либо новым условием;

Методика включения блоков укрупненных уравнений в учебный процесс всегда осуществляется в контексте деятельностного подхода, как методологической основы методики обучения математике.

Заключение. В связи со сказанным становится понятно, почему приемы теории УДЕ являются дидактическим средством активного повторения через преобразование, изменение, обобщение ранее известного, почему их применение на уроках и факультативных занятиях по математике способствует улучшению качества усваиваемых учащимися знаний без потери его познавательной ценности и при меньшем потреблении временных ресурсов.

Литература:

1. Эрдниева, П.М. Обучение математике в школе: Кн. для учит./ П.М. Эрдниева, Б.П. Эрдниева. – 2-е изд. М. «Столетие», 1996. – 320 с.

ПРИМЕНЕНИЕ АЛГОРИТМОВ АНАЛИЗА ДАННЫХ ДЛЯ ВЫЯВЛЕНИЯ РЕГУЛЯРНЫХ ПОТРЕБИТЕЛЕЙ СЕРВИСА ДОСТАВКИ ЕДЫ ИЗ РЕСТОРАНОВ

Романчук И.С.,

*студентка 5 курса ГрГУ им. Я. Купалы, г. Гродно, Республика Беларусь
Научный руководитель – Паньков А.В., канд. физ.-мат. наук, доцент*

Современное информационное пространство постоянно увеличивается, а ресурсы серверов баз данных растут с большой скоростью. В связи с этим, появляется необходимость анализа накопленных данных и извлечения из них полезной информации, которую можно использовать для анализа бизнес-процессов различных предприятий и увеличения их прибыли.

Например, рассмотрим реально существующую систему, задачей которой является управление ресторанным бизнесом. Пользователь заходит на сайт, делает заказ и в назначенное время некоторые организации доставляют его. В системе зарегистрировано около 500 000 пользователей, которые в течение последних 4 лет сделали около 1 500 000 заказов.

Необходимо провести анализ заказов и установить, какие пользователи делают заказы регулярно, по каким дням, в какое время суток. Учитывая количество данных и скорость их роста, сразу возникают такие понятия как Машинное обучение и Data Mining. Машинное обучение – это математическая дисциплина, изучающая алгоритмы способные выделять знания из данных. Data Mining – совокупность методов обнаружения в данных ранее неизвестных, практически полезных знаний, необходимых для принятия решений в различных сферах человеческой деятельности.

Одними из популярных и подходящих методов обнаружения знаний стали алгоритмы поиска ассоциативных правил [4].

Материал и методы. Для решения поставленной задачи используются инструмент для обработки больших объемов данных Apache Spark [1] и алгоритмы поиска ассоциативных правил Frequent Pattern-Growth, Apriori. Для получения результатов считываются данные из MongoDB (документно-ориентированная СУБД), каждый заказ анализируется, то есть по дате заказа определяется день недели, время суток, рабочий день или выходной и т.д.

Результаты и их обсуждение. Одним из базовых и самых распространенный алгоритмов поиска ассоциативных правил является алгоритм Apriori [2]. Преимуществом данного алгоритма является использование свойства анти-монотонности: поддержка любого набора элементов не может превышать минимальной поддержки любого из его подмножеств. Смысл алгоритма, заключается в генерации всех возможных наборов (сначала одноэлементных, затем двухэлементных и т.д.), а затем исключении из них тех, которые имеют поддержку меньше заданной. Таким образом, используя инструменты и методы, предоставляемые Apache Spark, Apriori применим даже в случае, когда размер базы данных превышает объем оперативной памяти компьютера. Однако он подразумевает многократное прохождение по базе данных, что значительно увеличивает время работы.

Для решения этой проблемы можно воспользоваться другим алгоритмом – Frequent Pattern-Growth [3], который подразумевает только два обращения к БД. В основе метода лежит предобработка базы транзакций, в процессе которой эта база данных преобразуется в компактную древовидную структуру, называемую Frequent-Pattern Tree – дерево популярных предметных наборов.

Результаты, полученные в ходе анализа заказов, позволяют выделить нужных нам пользователей и оповещать их о возможных скидках, акциях и предоставляемых бонусах, для того чтобы постоянно поддерживать интерес к пользованию сервисом. Кроме того, можно найти пользователей, которые делают заказы реже, и так же попытаться их заинтересовать, напомнить о системе.

В дальнейшем планируется использование этих знаний для предсказания того времени, когда обычно пользователь делает заказ. Если, к примеру, пользователь заказывает ужин каждый вторник в 19:00, то можно в 10:00 отправлять ему напоминание и периодически предоставлять бонусы. Таким образом, можно избежать отправления ненужных сообщений и отсылать пользователю только актуальную для него информацию.

Заключение. Использование алгоритмов интеллектуального анализа данных позволяет оптимизировать работу маркетингового отдела предприятия и, как следствие, получать больший доход. Кроме того, полученные знания часто представляют собой неочевидные закономерности, полезные при исследовании изучаемого бизнес-процесса.

Литература:

1. Apache Spark – Lightning-fast cluster computing [Электронный ресурс] / The Apache Software Foundation – Режим доступа: <http://spark.apache.org>. – Дата доступа: 01.02.2016.
2. Apriori – масштабируемый алгоритм поиска ассоциативных правил [Электронный ресурс] / BaseGroup Labs ООО «Аналитические технологии» – Режим доступа: <https://basegroup.ru>. – Дата доступа: 01.02.2016.
3. FPG – альтернативный алгоритм поиска ассоциативных правил [Электронный ресурс] / BaseGroup Labs ООО «Аналитические технологии» – Режим доступа: <https://basegroup.ru>. – Дата доступа: 01.02.2016.
4. Fast Algorithms for Mining Association Rules in Large Databases: papers from the 20th International Conference on VLDB, Santiago, Chile, Sept. 1994 / Morgan Kaufmann Publishers; ed.: J. B. Bocca [et al.]. – Santiago: Morgan Kaufmann Publishers, 1994. – 487p.

**ОСОБЕННОСТИ МЕТОДА НЬЮТОНА-КАНТОРОВИЧА ПРИБЛИЖЕННОГО
НАХОЖДЕНИЯ РЕШЕНИЙ КВАДРАТНЫХ МАТРИЧНЫХ УРАВНЕНИЙ**

Чернявский М.М.,

*студент ВГУ имени П.М. Машерова, г. Витебск, Республика Беларусь
Научный руководитель – Трубников Ю.В., доктор физ.-мат. наук, профессор*

В настоящее время существующие методы решения нелинейных матричных уравнений очень громоздки и могут быть применены к ограниченным классам уравнений. Поэтому, в настоящей работе была поставлена цель – разработать эффективный приближенный метод решения квадратных матричных уравнений.

Материал и методы. Материалом исследования выступают нелинейные матричные уравнения, итерационный процесс Ньютона-Канторовича. Методами исследования являются аналитические и численные с использованием пакета символьной математики *Maple 18*.

Результаты и их обсуждение. Рассмотрим квадратное матричное уравнение (1), где все матрицы имеют размерность $[n \times n]$.

$$X^2 + AX + B = 0 \quad (1)$$

Как известно, метод Ньютона-Канторовича [1, с. 679] решения операторного уравнения $F'(x) = 0$ в банаховом пространстве состоит в построении последовательности

$$x_{n+1} = x_n - [F'(x_n)]^{-1} F(x_n) \quad (n=1, 2, \dots). \quad (2)$$

Для уравнения (1) некоторую трудность представляет нахождение оператора $[F'(x)]^{-1}$.

Пусть $F(X) = X^2 + AX + B$, тогда $F'(X+H) - F'(X) = (X+A)H + HX + H^2$, следовательно, дифференциалом левой части уравнения (1) является выражение

$$F''(X)H = (X+A)H + HX, \quad (3)$$

и, таким образом, $[F''(X)]^{-1} F'(X) = H. \quad (4)$

Равенство (4) означает, что мы должны получить следующее представление для $F'(X)$: представить $F(X)$ в виде равенства $X^2 + AX + B = (X+A)H + HX$, и тогда итерационный процесс Ньютона-Канторовича будет иметь следующий вид:

$$X_{n+1} = X_n - H(X_n) \quad (n=1, 2, \dots). \quad (5)$$

Таким образом, возникает следующий алгоритм решения уравнения (1).

1) Найти матричную функцию $H = H(X)$ – решение линейного по H уравнения

$$X^2 + AX + B = (X+A)H + HX. \quad (6)$$

2) Осуществить итерационный процесс (5).

Проиллюстрируем сказанное на примере матриц $[2 \times 2]$.

Пусть $X = \begin{pmatrix} x_{11} & x_{12} \\ x_{21} & x_{22} \end{pmatrix}$, $H = \begin{pmatrix} h_{11} & h_{12} \\ h_{21} & h_{22} \end{pmatrix}$, $A = \begin{pmatrix} a_{11} & a_{12} \\ a_{21} & a_{22} \end{pmatrix}$, $B = \begin{pmatrix} b_{11} & b_{12} \\ b_{21} & b_{22} \end{pmatrix}$, тогда выражение

(3) будет иметь вид

$$\begin{pmatrix} (x_{11} + a_{11})h_{11} + (x_{12} + a_{12})h_{21} + & (x_{11} + a_{11})h_{12} + (x_{12} + a_{12})h_{22} + \\ & + h_{11}x_{11} + h_{12}x_{21} & + h_{11}x_{12} + h_{12}x_{22} \\ (x_{21} + a_{21})h_{11} + (x_{22} + a_{22})h_{21} + & (x_{21} + a_{21})h_{12} + (x_{22} + a_{22})h_{22} + \\ & + h_{21}x_{11} + h_{22}x_{21} & + h_{21}x_{12} + h_{22}x_{22} \end{pmatrix} \quad (7)$$

Рассмотрим конкретный пример. Пусть $A = \begin{pmatrix} 10 & 5 \\ 7 & 8 \end{pmatrix}$, $B = \begin{pmatrix} 2 & 1 \\ 3 & 4 \end{pmatrix}$.

Взяв в качестве начального приближения матрицу $\begin{pmatrix} 1 & 4 \\ 11 & 12 \end{pmatrix}$, получаем после двадцати итераций

корень

$$X_1 = \begin{pmatrix} -10,067630 & -5,1944749 \\ 13,801987 & 6,9570366 \end{pmatrix}.$$

При начальном приближении $\begin{pmatrix} 1 & -42 \\ 11 & -12 \end{pmatrix}$ получаем

$$X_2 = \begin{pmatrix} -9,7689238 & -5,0288795 \\ -8,8820820 & -5,5923468 \end{pmatrix}.$$

Если начальное приближение $\begin{pmatrix} 1 & 0 \\ 11 & 0 \end{pmatrix}$, то

$$X_3 = \begin{pmatrix} 0,059148739 & 0,40813682 \\ -0,47982991 & -0,94404258 \end{pmatrix}.$$

И, наконец, если начальное приближение $\begin{pmatrix} -20 & 80 \\ -30 & 10 \end{pmatrix}$, то $X_4 = \begin{pmatrix} -5,9916740 & -8,8949399 \\ -5,6527485 & -8,8972271 \end{pmatrix}$.

Подставляя найденные значения X , в уравнение (1), убеждаемся, что все они являются корнями данного уравнения.

Заключение. В данной работе разработан эффективный приближенный метод нахождения решения квадратных матричных уравнений, основанный на использовании модифицированного метода Ньютона-Канторовича.

Литература:

1. Канторович, Л.В. Функциональный анализ / Л.В. Канторович, Г.П. Акилов. – 3-е изд., перераб. – М.: Наука. Главная редакция физ.-мат. лит.-ры, 1984. – 752 с.

О ПОЛОЖИТЕЛЬНОМ РЕШЕНИИ МАТРИЧНОГО УРАВНЕНИЯ $X^2 = A$ ДЛЯ МАТРИЦ ВТОРОГО ПОРЯДКА

Якуто К.Л.,

аспирант ВГУ имени П.М. Машерова, г. Витебск, Республика Беларусь
Научный руководитель – Трубников Ю.В., доктор физ.-мат. наук, профессор

Важное значение для решения большого круга задач, связанных с моделированием экономических, социальных процессов, имеет задача о положительном решении уравнения $X^2 = A$ для матриц [1, с. 189]. Поэтому в настоящей работе была поставлена цель – выяснить, в каком случае элементы матрицы, являющейся квадратным корнем исходной, будут положительными.

Материал и методы. В данной работе исследуются нелинейные матричные уравнения с помощью аналитических методов с использованием пакета символьной математики Maple 15.

Результаты и их обсуждение. Пусть задана матрица A с положительными коэффициентами $A = \begin{pmatrix} a & b \\ c & d \end{pmatrix}$. Запишем уравнение $X^2 = A$ в виде системы уравнений:

$$\begin{cases} x_{11}^2 + x_{12}x_{21} = a \\ x_{11}x_{12} + x_{12}x_{22} = b \\ x_{21}x_{11} + x_{22}x_{21} = c \\ x_{21}x_{12} + x_{22}^2 = d \end{cases} \quad (1)$$

Из второго и третьего уравнений системы (1):

$$x_{12} = \frac{b}{x_{11} + x_{22}}, \quad x_{21} = \frac{c}{x_{11} + x_{22}} \quad (2)$$

Подставив выражения (2) в первое и четвертое уравнения системы (1), получим:

$$\begin{cases} x_{11}^2 + \frac{bc}{(x_{11} + x_{22})^2} = a \\ x_{22}^2 + \frac{bc}{(x_{11} + x_{22})^2} = d \end{cases} \quad (3)$$

Сделав подстановки $x_{11} = t$ и $x_{22} = s$, получим следующую систему уравнений:

$$\begin{cases} t^2 + \frac{bc}{(t+s)^2} = a \\ s^2 + \frac{bc}{(t+s)^2} = d \end{cases} \quad (4)$$

Сложив и перемножив уравнения системы (4), получим:

$$\begin{cases} t^2 + s^2 + \frac{2bc}{(t+s)^2} = a + d \\ (ts)^2 + \frac{bc}{(t+s)^2} (t^2 + s^2) + \frac{(bc)^2}{(t+s)^4} = ad \end{cases} \quad (5)$$

После подстановки $t + s = u$, $ts = v$ система уравнений (5) примет вид:

$$\begin{cases} u^2 - 2v + \frac{2bc}{u^2} = a + d \\ v^2 + \frac{bc}{u^2} (u^2 - 2v) + \frac{(bc)^2}{u^4} = ad \end{cases} \quad (6)$$

Решая полученную систему уравнений, находим:

$$\begin{cases} x_{11} + x_{22} = u = \sqrt{a+d+2\sqrt{ad-bc}} \\ x_{11}x_{22} = v = \frac{(a+d)\sqrt{ad-bc}+2ad-bc}{a+d+2\sqrt{ad-bc}} \end{cases} \quad (7)$$

Условием существования положительных решений данной системы является условие: $u^2 - 4v \geq 0$. Перепишем его с учётом (7), получим:

$$a+d+2\sqrt{ad-bc} - \frac{4(a+d)\sqrt{ad-bc}+8ad-4bc}{a+d+2\sqrt{ad-bc}} = \frac{(a-d)^2}{a+d+2\sqrt{ad-bc}} \geq 0.$$

Следовательно, условие $u^2 - 4v \geq 0$ выполнено.

Таким образом была доказана следующая теорема.

Теорема. Пусть элементы матрицы A положительны и $\det A \geq 0$. Тогда существует единственное положительное решение матричного уравнения $X^2 = A$, а элементы матрицы X находятся по формулам:

$$x_{12} = \frac{b}{\sqrt{a+d+2\sqrt{ad-bc}}}, x_{21} = \frac{c}{\sqrt{a+d+2\sqrt{ad-bc}}}, x_{11} + x_{22} = \sqrt{a+d+2\sqrt{ad-bc}}$$

$$x_{11}x_{22} = \frac{(a+d)\sqrt{ad-bc}+2ad-bc}{a+d+2\sqrt{ad-bc}}.$$

Рассмотрим пример. Пусть $A = \begin{pmatrix} 5 & 3 \\ 3 & 9 \end{pmatrix}$. Тогда $x_{11} + x_{22} = \sqrt{26}$, $x_{12} = \frac{3}{\sqrt{26}}$, $x_{21} = \frac{3}{\sqrt{26}}$, $x_{11} + x_{22} = \sqrt{26}$, $x_{11}x_{22} = \frac{14 \cdot 6 + 90 \cdot 9}{26} = \frac{165}{26}$. Это означает, что x_{11} и x_{22} находятся из следующего уравнения:

$$t^2 - \sqrt{26}t + \frac{165}{26} = 0 \quad (8)$$

Решая уравнение (8), получаем два корня: $t_1 = \frac{15}{26}\sqrt{26}$, $t_2 = \frac{11}{26}\sqrt{26}$.

Следовательно, мы имеем две матрицы:

$$X_1 = \frac{1}{26} \begin{pmatrix} 15\sqrt{26} & 3\sqrt{26} \\ 3\sqrt{26} & 11\sqrt{26} \end{pmatrix} \text{ и } X_2 = \frac{1}{26} \begin{pmatrix} 11\sqrt{26} & 3\sqrt{26} \\ 3\sqrt{26} & 15\sqrt{26} \end{pmatrix}.$$

Требуемый результат даёт матрица X_2 . Действительно, $X_2^2 = \begin{pmatrix} 5 & 3 \\ 3 & 9 \end{pmatrix}$.

Заключение. В данной работе был рассмотрен вопрос о положительном решении матричного уравнения $X^2 = A$ для матриц второго порядка; доказана теорема, которая дала ответ на поставленную задачу; также приведён пример, подтверждающий истинность теоремы.

Литература:

1. Буснюк, Н.Н. Математическое моделирование / Н.Н. Буснюк, А. А. Черняк. - Минск: Беларусь, 2014. - 214 с.

2. ЭКОЛОГО-БИОЛОГИЧЕСКОЕ И ГЕОГРАФИЧЕСКОЕ ОБОСНОВАНИЕ РАЦИОНАЛЬНОГО ИСПОЛЬЗОВАНИЯ РЕСУРСНОГО ПОТЕНЦИАЛА И ОХРАНЫ ОКРУЖАЮЩЕЙ СРЕДЫ

ФАУНЫ БУЛАВОУСЫХ ЧЕШУЕКРЫЛЫХ МИНСКОЙ ОБЛАСТИ

Булавко А.А.,

магистрант БГПУ им. Максима Танка, г. Минск, Республика Беларусь

Научный руководитель – Бирг В.С., канд. биол. наук, доцент

Чешуекрылые (Lepidoptera) – один из крупнейших отрядов надкласса насекомых. Представители отряда имеют большое значение в природе и жизни человека. В основном это определяется прямым воздействием чешуекрылых на растения, через питание их тканями в личиночной стадии и опыление цветков в стадии имаго. На всех фазах онтогенеза они являются важнейшими звеньями пищевых цепей во многих биоценозах.

Велико и эстетическое значение дневных бабочек. Многие из них вылавливались и вылавливаются в коммерческих целях. Это, наряду со многими другими причинами, приводит к существенному снижению численности популяций ряда видов. Некоторые из таких форм включены в Красные книги разных уровней.

Несмотря на хорошую изученность булавоусых чешуекрылых по сравнению с другими группами отряда, видовой состав фаун отдельных регионов остается недостаточно исследованным.

В Беларуси в настоящее время зарегистрировано более 1600 видов относящихся к 6 подотрядам и 56 семействам. Из них 139 видов булавоусых чешуекрылых [1-3].

Цель – выявить видовой состав и особенности биологии булавоусых чешуекрылых Минской области.

Материал и методы. Сборы материала (имаго) проводились в вегетационный период с 2012 по 2015 год в различных биотопах по стандартным методикам. За период исследования отловлено и таксономически обработано 1450 экземпляра бабочек, относящихся к 71 виду, что составляет около 51% от общего числа видов булавоусых чешуекрылых зарегистрированных на территории Беларуси. Все виды принадлежат к 6 семействам: Толстоголовки (Hesperiidae), Парусники (Papilionidae), Белянки (Pieridae), Голубянки (Lycaenidae), Нимфалиды (Nymphalidae), Бархатницы (Satyridae). Наибольшее видовое разнообразие установлено в семействе Нимфалиды (Nymphalidae) 21 вид, что составило 29,6% от общего числа зарегистрированных нами видов на данной территории. Меньшим числом видов представлены семейства Белянки (Pieridae) 10 видов, Бархатницы (Satyridae) 13 видов, Голубянки (Lycaenidae) 20 видов. Минимальным числом видов характеризуется семейства Толстоголовки (Hesperiidae) 6 видов, Парусники (Papilionidae) 1 вид.

Таким образом, количество выявленных для данного региона видов за время исследования составило 71.

В сборах отсутствуют виды семейства Риодиниды, которое представлено одним редким видом Люцина – *Neoteaia lucina*. Не отмеченные виды из других семейств являются редкими или ареал их обитания проходит вне исследуемой территории (таблица 1).

Таблица 1 – Число видов дневных бабочек различных семейств для фауны Беларуси и исследуемого района.

| № п/п | Семейство | Число видов | |
|-------|-----------------------------|--------------------|----------------------------|
| | | Для фауны Беларуси | Для исследуемой территории |
| 1. | Толстоголовки – Hesperiidae | 15 | 6 |
| 2. | Голубянки – Lycaenidae | 40 | 20 |
| 3. | Нимфалиды – Nymphalidae | 41 | 21 |
| 4. | Парусники – Papilionidae | 3 | 1 |
| 5. | Белянки – Pieridae | 14 | 10 |
| 6. | Бархатницы – Satyridae | 25 | 13 |
| 7. | Риодиниды – Riodinidae | 1 | - |
| | Итого: | 139 | 71 |

Результаты и их обсуждение. На основании полученных данных оценена численность и массовость лёта булавоусых чешуекрылых. 49 видов отнесено к категории обычных и массовых. Данные виды встречаются в основном на цветущей растительности.

К категории редких и единичных нами отнесено 22 вида. Численность указанных видов на исследуемой территории была всегда низка на протяжении всего периода исследований.

Из отмеченных нами 71 вида дневных (булавоусых) бабочек в Красную книгу Республики Беларусь 2014 года издания внесены 2 вида: Сатир ютта (*Oeneis jutta*) и Торфяниковая желтушка (*Colias palaeno*).

По фенологии (периоду лета) все 71 вид булавоусых чешуекрылых условно разделены на 3 группы. В каждую фенологическую группу входят виды их различных семейств.

Весенне-летний период лета имеют 8 вид дневных бабочек, в более поздние сроки наблюдаются только их гусеницы на кормовых растениях.

Летний период лета имеют бабочки 41 вид. С растянутым периодом лета зарегистрировано 22 вида.

На основании полученных данных составлен аннотированный список булавоусых чешуекрылых, которые были зарегистрированы на исследуемой территории. Каталог включает 9 полей, содержащий для каждого вида таксономическую и экологическую информацию: латинское и русское название вида; ареал вида; тип ареала; распространение в Беларуси; среда обитания; биология; кормовые растения; гигро-преферendum; биотопический преферendum; время лета имаго.

Заключение. Полученные результаты пополняют сведения о видовом составе булавоусых чешуекрылых Минской области. Результаты работы могут использоваться в сравнении с данными уже полученными для других территорий со сходными природными условиями. Ряд данных может быть учтен при составлении образовательных программ в области охраны окружающей среды.

Литература:

1. Голденков, А.А. Фаунистический каталог. Дневные бабочки Республики Беларусь. / А.А. Голденков А.А. – Дес. в НПЭЦ "ВЕРАС-ЭКО", 1992. – 67 с.
2. Довгайло, К.Е. Дневные бабочки (Diurna, Lepidoptera) Республики Беларусь. / К.Е. Довгайло, И.А. Солодовников, Н.И. Рубин – Электрон. дан. и прогр. – Минск, 2003.
3. Мержевская, О.И. Чешуекрылые (Lepidoptera) Белоруссии. / О.И. Мержевская, А.Н. Лигвинова, Р.В. Молчанова; под ред. О.И. Мержевская. – Минск: Наука и техника, 1976. – 132 с.

ОПРЕДЕЛЕНИЕ КАЧЕСТВА ВОДЫ В РЕКЕ СОЖ С ИСПОЛЬЗОВАНИЕМ БИОТИЧЕСКОГО ИНДЕКСА ВУДИВИССА

Бочко Е.А.,

студентка 4 курса ВГУ имени П.М. Машерова, г. Витебск, Республика Беларусь
Научный руководитель – Шаматульская Е.В.

Вода большинства рек загрязнена целым «букетом» загрязняющих веществ (поллютантов). Любое производство (промышленность, сельское хозяйство), а также городская инфраструктура вносит свой вклад в загрязнение поверхностных вод. Список загрязняющих веществ, обнаруживаемых в наших реках и озёрах, уже давно перевалил за сотню, что делает очень дорогим и невозможным проведение полного химического анализа воды на присутствие в водной среде всех типов поллютантов.

Определить качество воды методом биоиндикации несложно, для этого необязательно производить сложные и дорогостоящие химические анализы. Необходимо только соответствующая подготовка. Таким образом, оценка состояния качества воды, а также описание и оценка биологического разнообразия различных экологических групп, устойчивость пресноводного водоема, в связи с состоянием окружающей среды в настоящее время приобрела чрезвычайную актуальность.

Цель работы – определение класса качества воды в реке Сож с использованием биотического индекса Вудивисса.

Материал и методы. Материалом исследования являются пробы макро-зообентоса (их качественный и количественный состав), отобранные в р. Сож, Могилёвская область, Мстиславский район, д.Парадино в весенне-летний период 2015 г.

Методы исследования: индексный метод Вудивисса, а также описательный, сравнительно-сопоставительный и метод анализа.

Результаты и их обсуждение. В ходе исследования на участке реки Сож в период апрель-июнь 2015 года была проведена качественная обработка проб организмов макро-зообентоса, определён их количественный состав и выявлены основные индикаторные группы организмов.

При анализе макро-зообентоса с использованием биотического индекса Вудивисса, в лабораторных условиях, были изучены виды, найденные в реке: трубочник обыкновенный (Tubifex tubifex), личинка комара – звонца (Chironomidae), молочно-белая планария (Dendrocoelum lacteum), личинка малого водолюба (Hydrochara caraboides), малый прудовик (Limnaea truncatula), битиния (Bithynia tentaculata), окаймлённая катушка (Ptanorbis planorbis), личинки веснянок (Nephelepteryx), личинки подёнок (Ephemeroptera), личинки ручейников (Hedropsyche), являются представителями чистых вод, обнаружены в р.Сож в минимальном количестве. [2].

В результате исследования был установлен биотический индекс равный 3. В соответствии с таблицей классов качества воды по биотическому индексу [1], река Сож, относится к классу 5 – «грязные воды».

Анализ полученных данных показал, достаточно не высокую численность разнообразных организмов биоиндикаторов, что говорит о не благополучном экологическом состоянии экосистемы на изученной реке Сож.

Заключение. Таким образом, в ходе исследования мы определили, что вода реки Сож относится к категории «грязные», с небольшим преобладанием различных индикаторных групп организмов. В настоящее время экологическая ситуация данной реки остаётся нестабильной. Обследуемая р. Сож испытывает сильные антропогенные нагрузки в районе проведения исследований. Это подтверждается небольшим числом встреченных видов, так как биоразнообразие является одним из основных показателей устойчивости естественных экосистем. Нахождение в водоёме нескольких индикаторных групп: хирономиды, олигохеты, отдельные виды личинок двукрылых (личинка комара-звонца), является подтверждением того, что условия обитания водных организмов неблагоприятны.

Литература:

1. Методы биоиндикации водных экосистем. Экологический мониторинг. Методы биомониторинга / М.А.Кузнецова [и др.]: - Нижний Новгород: Изд. НГТУ, 1995. - С.76-141.
2. Япнов, В.А. Практикум по гидробиологии / В.А. Япнов. -М.: Высшая школа, 1969. – 265 с.

ОСОБЕННОСТИ СТРУКТУРЫ И КОЛИЧЕСТВЕННОГО РАЗВИТИЯ ЛЕТНЕГО ФИТОПЛАНКТОНА ОЗ. СТРЕШНО

Буланкина И.В.,

студентка 3 курса ВГУ имени П.М. Машерова, г. Витебск, Республика Беларусь
Научный руководитель – Третьякова Ю.Л.

Озеро Стрешно расположено в Сенненском районе Витебской области, непосредственно на территории базы летних полевых практик «Щитовка» биологического факультета ВГУ имени П.М. Машерова. Целью нашего исследования является изучение видового состава, количественного развития и особенностей структуры летнего фитопланктона данного водоёма. Фитопланктон – это совокупность микроскопических растений (главным образом водорослей), обитающих в толще морских и пресных вод и пассивно передвигающихся под влиянием водных течений [1]. Фитопланктон является первичным продуцентом органического вещества в водоёме и составляет основу практических всех трофических цепей, что играет немаловажную роль в существовании всей экосистемы.

Материал и методы. Пробы для исследований отбирали 18 июля 2015 г., в трёх точках водоёма с различных глубин: подповерхностный горизонт (0,5 м), горизонт прозрачности (1,6 м) и двойной прозрачности (3,2 м). За исключением точки №1, где прозрачность совпала с дном (1,5 м). Здесь пробы были отобраны с 0,5, 1,0 и 1,5 метров. Сбор и обработка полученного материала производились в соответствии с общепринятыми в гидробиологии методиками [2].

Результаты и их обсуждение. Количественное развитие фитопланктона оценено по уровню показателей общей численности организмов, клеток и по их биомассе и представлено в таблице 1.

Таблица 1 Видовое богатство структурообразующих отделов фитопланктона оз. Стрешно, абсолютные величины показателей количественного развития отделов и их относительное (%) участие в этих величинах

| Показатели | Общее число видов Абсолютные значения показателей | Относительное значение (%) | | | | | | | |
|--------------|--|----------------------------|-------------|-----------|-------------|-----------------|-------------|---------------|--------------|
| | | Cyanophyta | Cryptophyta | Dynophyta | Chrysophyta | Bacillariophyta | Chlorophyta | Rhaphidophyta | Euglenophyta |
| Число видов | 33 | 9 | 3 | 2 | 2 | 4 | 11 | 1 | 1 |
| N орг.,млн/л | 2,2 ± 0,3 | 67,4 | 9,7 | 2,5 | 2,4 | 4,4 | 12,1 | 1,3 | 0,1 |
| N кл.,млн/л | 35,1 ± 8,3 | 95,4 | 0,6 | 0,1 | 0,2 | 0,3 | 3,3 | 0,1 | 0,01 |
| B, мг/л | 2,7 ± 1,3 | 31,4 | 5,0 | 32,1 | 0,8 | 3,1 | 3,7 | 23,6 | 0,4 |

В фитопланктоне оз. Стрешно нами отмечено 33 вида из восьми отделов: 11 представителей отдела зелёные водоросли, 9 – синезелёные, 4 вида диатомовых, 3 вида криптофитовых, по 2 вида динофитовых и золотистых, по 1 виду эвгленовых и рафидофитовых водорослей.

Состав доминирующих в озере в это время комплексов видов представлен в таблице 2.

Таблица 2. Доминирующие* комплексы видов в оз. Стрешно

| Станция | Виды-доминанты по численности организмов | % орг. | Виды-доминанты по численности клеток | % кл. | Виды-доминанты по биомассе | % в биом. |
|-------------|--|--------|--------------------------------------|-------|------------------------------|-----------|
| Стрешно 1/1 | <i>Gloeocapsa minor</i> | 19,2 | <i>Aphanothece clathrata</i> | 46,6 | <i>Gymnodinium paradoxum</i> | 23,0 |
| | <i>Rhabdoderma lineare</i> | 18,4 | <i>Snowella rosea</i> | 21,3 | <i>Anabaena spiroides</i> | 19,2 |
| | <i>Aphanothece clathrata</i> | 16,0 | <i>Rhabdoderma lineare</i> | 9,8 | <i>Gonyostomum semen</i> | 16,3 |
| | <i>Gloeocapsa minuta</i> | 11,2 | <i>Gloeocapsa minor</i> | 6,1 | <i>Rhabdoderma lineare</i> | 10,6 |
| | <i>Snowella rosea</i> | 6,4 | <i>Anabaena spiroides</i> | 5,0 | <i>Gloeocapsa minuta</i> | 6,5 |
| | <i>Cryptomonas erosa</i> | 6,4 | | | <i>Cryptomonas erosa</i> | 6,4 |
| Стрешно 1/2 | <i>Gloeocapsa minor</i> | 15,9 | <i>Aphanothece clathrata</i> | 55,2 | <i>Gymnodinium paradoxum</i> | 44,3 |
| | <i>Aphanothece clathrata</i> | 15,1 | <i>Snowella rosea</i> | 23,0 | <i>Anabaena spiroides</i> | 19,1 |
| | <i>Snowella rosea</i> | 11,9 | <i>Anabaena spiroides</i> | 8,2 | <i>Gonyostomum semen</i> | 16,8 |
| | <i>Rhabdoderma lineare</i> | 10,3 | <i>Rhabdoderma lineare</i> | 5,4 | | |
| | <i>Gloeocapsa minuta</i> | 7,9 | | | | |
| | <i>Rhodomonas pusilla</i> | 5,6 | | | | |
| Стрешно 1/3 | <i>Gloeocapsa minor</i> | 17,6 | <i>Aphanothece clathrata</i> | 39,0 | <i>Anabaena spiroides</i> | 39,4 |
| | <i>Rhodomonas pusilla</i> | 15,1 | <i>Snowella rosea</i> | 20,0 | <i>Gymnodinium sp.</i> | 16,5 |
| | <i>Rhabdoderma lineare</i> | 11,8 | <i>Microcystis aeruginosa</i> | 13,4 | <i>Gonyostomum semen</i> | 16,5 |
| | <i>Snowella rosea</i> | 8,4 | | | | |
| | <i>Crucigenia tetrapedia</i> | 8,4 | | | | |

| | | | | | | |
|----------------|--|---|--|-----------------------------|--|--|
| | <i>Anabaena spiroides</i> <i>Gloeocapsa minuta</i> <i>Aphanothece clathrata</i> | 6,7 6,7 5,0 | <i>Anabaena spiroides</i> | 12,8 | | |
| Стрешно 2/1 | <i>Aphanothece clathrata</i> <i>Gloeocapsa minor</i> <i>Rhabdoderma lineare</i> <i>Gloeocapsa minuta</i> <i>Snowella rosea</i> <i>Crucigenia tetrapedia</i> <i>Chromulina rosanoffii</i> | 21,6 11,7 11,7 9,9 9,0 6,3 6,3 | <i>Aphanothece clathrata</i> <i>Snowella rosea</i> <i>Rhabdoderma lineare</i> | 41,9 29,1 8,7 | <i>Gymnodinium paradoxum</i> <i>Rhabdoderma lineare</i> <i>Anabaena spiroides</i> <i>Staurastrum sp.</i> <i>Cryptomonas erosa</i> <i>Snowella rosea</i> <i>Gloeocapsa minuta</i> | 48,5 9,1 7,2 5,6 5,2 5,2 5,1 |
| Стрешно 2/2 | <i>Snowella rosea</i> <i>Aphanothece clathrata</i> <i>Rhabdoderma lineare</i> <i>Gloeocapsa minuta</i> <i>Gloeocapsa minor</i> <i>Rhodomonas pusilla</i> <i>Gymnodinium paradoxum</i> | 14,6 13,5 12,5 11,5 8,3 6,3 5,2 | <i>Aphanothece clathrata</i> <i>Snowella rosea</i> <i>Rhabdoderma lineare</i> <i>Microcystis aeruginosa</i> | 50,6 25,5 5,4 5,3 | <i>Gonyostomum semen</i> <i>Gymnodinium paradoxum</i> <i>Peridinium bipes</i> | 36,6 30,2 21,2 |
| Стрешно 2/3 | <i>Aphanothece clathrata</i> <i>Gloeocapsa minuta</i> <i>Gloeocapsa minor</i> <i>Rhabdoderma lineare</i> <i>Snowella rosea</i> <i>Anabaena spiroides</i> <i>Crucigenia tetrapedia</i> | 17,7 11,5 10,4 8,3 7,3 6,3 5,2 | <i>Aphanothece clathrata</i> <i>Snowella rosea</i> <i>Anabaena spiroides</i> <i>Rhabdoderma lineare</i> | 40,1 24,3 10,1 6,1 | <i>Gonyostomum semen</i> <i>Anabaena spiroides</i> <i>Gymnodinium paradoxum</i> <i>Cryptomonas erosa</i> | 30,8 20,3 16,2 6,1 |
| Стрешно 3/1 | <i>Aphanothece clathrata</i> <i>Gloeocapsa minor</i> <i>Gloeocapsa minuta</i> <i>Crucigenia tetrapedia</i> <i>Anabaena spiroides</i> <i>Snowella rosea</i> <i>Rhabdoderma lineare</i> <i>Rhodomonas pusilla</i> | 19,2 15,8 14,2 7,5 6,7 5,8 5,8 5,8 | <i>Aphanothece clathrata</i> <i>Snowella rosea</i> <i>Anabaena spiroides</i> | 66,3 11,8 10,9 | <i>Gymnodinium paradoxum</i> <i>Anabaena spiroides</i> <i>Gonyostomum semen</i> | 49,6 2 8,9 6,6 |
| Стрешно 3/2 | <i>Gloeocapsa minor</i> <i>Aphanothece clathrata</i> <i>Rhabdoderma lineare</i> <i>Rhodomonas pusilla</i> <i>Snowella rosea</i> <i>Gloeocapsa minuta</i> <i>Cryptomonas erosa</i> | 26,7 18,1 8,6 6,7 6,7 6,7 5,7 | <i>Aphanothece clathrata</i> <i>Snowella rosea</i> <i>Microcystis aeruginosa</i> <i>Gloeocapsa minor</i> | 57,4 15,7 9,1 6,3 | <i>Gonyostomum semen</i> <i>Anabaena spiroides</i> <i>Gymnodinium paradoxum</i> | 54,0 11,7 11,5 |
| Стрешно 3/3 | <i>Aphanothece clathrata</i> <i>Gloeocapsa minor</i> <i>Snowella rosea</i> <i>Rhodomonas pusilla</i> <i>Rhabdoderma lineare</i> <i>Cyclotella sp.</i> <i>Cryptomonas erosa</i> | 19,4 13,6 12,6 10,7 9,7 5,8 5,8 | <i>Aphanothece clathrata</i> <i>Snowella rosea</i> <i>Anabaena spiroides</i> | 55,3 25,7 6,5 | <i>Gonyostomum semen</i> <i>Gymnodinium paradoxum</i> <i>Anabaena spiroides</i> <i>Cryptomonas erosa</i> | 34,3 28,4 15,6 6,8 |

*Примечание: Виды с относительной значимостью более 10 % относили к видам-доминантам, виды со значимостью 5–10 % – к субдоминантам.

Как видно из таблицы 2 в состав доминирующих комплексов по всему озеру, на всех глубинах по количеству клеток и организмов на лидирующих позициях входят представители отдела Cyanophyta. Тогда как по биомассе доминантами являются представители отделов Dinophyta и Rhaphidophyta. Это объясняется тем, что *Gonyostomum semen* и *Gymnodinium paradoxum*, не смотря на небольшое количество, делают свой вклад в общую биомассу за счёт крупных (по сравнению с представителями сине-зелёных) размеров клеток.

Заключение. В результате проведённых исследований нами получены данные по видовому составу, биомассе, количественному развитию и особенностям структуры летнего фитопланктона оз. Стрешно, что в дальнейшем может быть использовано при экологическом мониторинге водоёма.

Литература:

1. Большая Сов. Энциклопедия. (В 30 томах). Гл. ред. А. М. Прохоров. 3-е изд. М., «Советская энциклопедия», - 1971. - Т. 5. Вешин-Газли. - С. 572 - 575.
2. Михеева, Т.М. Методы количественного учёта нанофитопланктона (обзор) / Т.М. Михеева // Гидробиол. журн. - 1989. - Т. 25, № 4. - С. 3-21.

ИЗМЕНЕНИЕ ФУНКЦИОНАЛЬНОГО СОСТОЯНИЯ ДЫХАТЕЛЬНОЙ СИСТЕМЫ У НАСЕЛЕНИЯ СЕЛЬСКОЙ МЕСТНОСТИ В ЗАВИСИМОСТИ ОТ ПОЛА

Бутько М.И.,

*студентка 6 курса ВГУ имени П.М. Машерова, г. Витебск, Республика Беларусь
Научный руководитель – Щербакова М.А., канд. биол. наук*

Основные производственные факторы, влияющие на дыхательные пути: пыль, пары и газы, неблагоприятные метеорологические факторы (излишняя сухость или влажность воздуха, резкие температурные колебания, сквозняки и т.д.) [6]. Вредное влияние на организм оказывают общетоксические, раздражающие, сенсibiliзирующие, канцерогенные, мутагенные действия [1].

Промышленные аэрозоли поступают в организм ингаляционно, и поэтому полости носа, глотки и гортани являются первым барьером на их пути. Богатство рефлекторных связей последних с системой анализаторов, дыхательным и сосудодвигательным центрами и высшими структурами головного мозга подтверждает, что слизистая оболочка верхних дыхательных путей является «входными воротами» организма и чаще, чем другие органы, может служить местом возникновения патологического процесса при действии пылевого фактора [5]. Патологические реакции, вызванные воздействием различных видов пыли, обусловлены не только химическим, но и механическим повреждением. Особенностью является лишь степень выраженности дистрофических изменений и степень их распространённости по дыхательному тракту. Под воздействием пыли защитный аппарат органов дыхания претерпевает значительные изменения [2].

Поэтому среди актуальных и сложных проблем защиты здоровья работающих в ведущих отраслях промышленности следует выделять раннюю диагностику и профилактику профессиональных патологий респираторной системы [3].

Цель – изучить основные изменения функционального состояния дыхательной системы у населения сельской местности в зависимости от пола.

Материал и методы. Были использованы следующие методы исследования: описательный, сравнительно-сопоставительный, статистический, спирометрия, пневмотахометрия. Исследование проводилось среди населения, проживающего в г.п. Сватки, Минской области. Функциональное состояние дыхательной системы определялось у 203 женщин и 358 мужчин в возрасте от 18 до 70 лет. В экспериментальной группе проводили спирометрические исследования, включающие в себя изучение функции внешнего дыхания. Для изучения функционального состояния дыхательной системы использован отечественный автоматизированный многофункциональный спирометр «МАС-1» (Республика Беларусь).

Результаты и их обсуждение. Минутный объем дыхания (МОД) у мужчин и женщин увеличен по сравнению с нормальными значениями. Однако анализ значений МОД в зависимости от пола показал, что у мужчин данный показатель статистически достоверно выше, чем у женщин. У женщин, проживающих в сельской местности, МОД составил $192,9 \pm 5,75$ % (превысил показатель нормы $183,98$ % на 9 %), а у мужчин – $221,12 \pm 6,05$ % (превысил показатель нормы $176,74$ % на $44,4$ %).

Выявлено, что ЧД у женщин увеличивается на 9 % и составляет $19,49 \pm 0,35$ 1/мин по сравнению с нормой ($17,94$ 1/мин). Анализ резервных возможностей системы внешнего дыхания не выявил половых отличий при адаптации организма к пылевым условиям. Так, показатели резервного объема вдоха ($PO_{вд}$) в обеих группах снизились в $1,05$ - $1,02$ раза. Резервный объем вдоха у представителей обоих полов уменьшился в 1 раз и составил у женщин $1,53 \pm 0,05$ л, а у мужчин $1,76 \pm 0,05$ л. Показатели резервного объема выдоха у женщин ($0,49 \pm 0,03$ л) и мужчин ($0,93 \pm 0,04$ л) были ниже нормальных в $2,9$ - $1,7$ раза.

У женщин, проживающих в сельской местности, снижается ЖЕЛ ($37,58 \pm 1,64$ %) на 15 %, а у мужчин ($84,38 \pm 1,38$ %) на 13 %. Анализ результатов измерения ЖЕЛ показал, что средняя ЖЕЛ у женщин основной группы составила $2,52 \pm 0,06$ л (норма $3,08$ л), у мужчин $3,34 \pm 0,08$ л (норма 4 л).

Установлено, что ФЖЕЛ у женщин ($85,19 \pm 1,73$ %) и мужчин ($88,71 \pm 1,39$ %) снизились на $0,4$ - $0,8$ % по сравнению с нормой. Величина ОФВ₁ в большей степени уменьшалась у мужчин. Так, ОФВ₁ у мужчин основной группы ($74,12 \pm 1,57$ %) достоверно снизился на $13,7$ % по сравнению с нормой ($87,8$ %). Основной показатель вентиляционной функции лёгких у женщин ($75,38 \pm 1,89$ %) снижен менее резко (на $10,8$ %) по сравнению с нормой ($86,2$ %). Отношения ОФВ₁/ФЖЕЛ у проживающих мужчин и женщин снижается одинаково незначительно (5 – 8 %) по сравнению с нормой.

У мужчин более резко снижается скоростные показатели форсированного выдоха: ПОС на 25 % ($59,35 \pm 1,42$ %), МОС₂₅ на 28 % ($53,47 \pm 1,51$ %), МОС₅₀ на 23 % ($54,44 \pm 1,73$ %) и МОС₇₅ на 20 % ($52,3 \pm 2,02$ %), СОС₂₅₋₇₅ на 23 % ($56,02 \pm 1,82$ %), что дает основание говорить о нарушениях бронхиальной проходимости у респондентов на уровне крупных, средних и мелких бронхов. В меньшей степени снижаются скоростные показатели форсированного выдоха на уровне центральных отделов бронхиального дерева, бронхов крупных, средних и мелких калибров у женщин: ПОС на 18 % ($65,12 \pm 1,95$ %), МОС₂₅ на 18 % ($61,56 \pm 2,1$ %), МОС₅₀ на 17 % ($58,94 \pm 2,28$ %) и МОС₇₅ на 20 % ($51,89 \pm 2$ %), СОС₂₅₋₇₅ на 13 % ($61,41 \pm 2,26$ %). У респондентов, проживающих в неблагоприятных экологических условиях, приведенные средние значения динамических показателей вентиляции лёгких указывают на наличие первой степени дыхательной недостаточности [4].

Заключение. В результате исследования были сформированы экспериментальные группы исследования, в ходе которого были рассмотрены изменения функционального состояния дыхательной системы у населения сельской местности.

Рассмотрено влияние на функциональное состояние дыхательной системы экологических факторов действующих в сельском населенном пункте на примере г.п. Сватки. Значение основных показателей ФВД у сельского населения незначительно выходят за пределы нормы или соответствуют ей.

Литература:

1. Щербакова, М.А. Оценка влияния загрязнения атмосферного воздуха на заболеваемость населения болезнями органов дыхания в системе социально-гигиенического мониторинга: методические рекомендации / М.А. Щербакова. – Витебск: ВГУ имени П.М. Машерова, 2013. – 40 с.
2. Щербакова, М.А. Влияние антропогенных факторов окружающей среды на дыхательную систему человека / М.А. Щербакова // Здоровье: теория и практика: сб. науч. ст. / Вит. гос. ун-т: под ред. И.М. Прищепа. – Витебск, 2004. – С. 88-97.
3. Щербакова, М.А. Уровень заболеваемости бронхиальной астмой и хроническим бронхитом как маркер экологической ситуации в городской среде / М.А. Щербакова // Экология – 2003 : тез. молодежной Междунар. конф. Архангельск, 17-19 июля 2003 г. / Российская академия наук. Ин-т экологических проблем Севера УрО РАН ; отв. ред. Ф.Н. Юдасип. – Архангельск, 2003. – 298 с.
4. Методические указания. Организация работы по исследованию функционального состояния легких методами спирометрии и пневмотахографии и применение этих методов в клинической практике. – Мн.: МЗРБ, 2002. – 81с.
5. Щербакова, М.А. Патологическая изменчивость респираторной системы человека в современных условиях / М.А. Щербакова // Экологическая антропология : Ежегодник / Белорус. гос. пед. ун-т, Белорус. Комитет «Дети Чернобыля»; под ред. Т.В. Белоокой. – Минск, 2003. – С. 94-96.
6. Щербакова, М.А. Антропогенное загрязнение атмосферного воздуха в районах промышленного центра, отличающихся по степени экологической нагрузки (на примере, г. Витебска) / М.А. Щербакова // Эпизоотология, иммунобиология, фармакология и санитария. – 2007. – №1 – С. 67-72.

БЛАГОУСТРОЙСТВО И ОЗЕЛЕНЕНИЕ ГУО «ВИТЕБСКОЙ СПЕЦИАЛЬНОЙ ОБРАЗОВАТЕЛЬНОЙ ШКОЛЫ-ИНТЕРНАТА ДЛЯ ДЕТЕЙ С НАРУШЕНИЕМ СЛУХА»

Вышинская Я.А., Прудникова Д.О.,

студенты 5 курса ВГУ имени П.М. Машерова, г. Витебска, Республика Беларусь

Научные руководители – Шаматурская Е.В.; Морозова И.М., канд. биол. наук, доцент

ГУО «Витебская специальная общеобразовательная школа-интернат для детей с нарушением слуха» расположена в Лучесе, на юге Витебска. По северной стороне территории протекает река Западная Двина. Здесь, на территории Залучесья, размещается народное волостное училище, которое отведено под Архиерейскую дачу и освещено именем преподобной Ефросиньи Полоцкой. Зеленые насаждения здесь несут свое непосредственное назначение. Кроме массивных деревьев присутствуют декоративные кустарники, а также большое внимание уделяется цветникам.

Актуальность темы заключается в том, что существует большое количество проблем в системе содержания зеленых насаждений. При проектировании необходимо учитывать, прежде всего, окружающий ландшафт, а также существующие здания и постройки.

Цель нашего исследования - разработка проекта благоустройства и озеленения территории, прилегающей к территории школы, а также учет зеленых насаждений на территории школы-интерната.

Материал и методы. Материалами исследования являются зеленые насаждения, произрастающие на территории ГУО «Витебской специальной общеобразовательной школы-интерната для детей с нарушением слуха», элементы садового дизайна на пришкольном участке.

В качестве методов исследования использованы маршрутный метод в сочетании со стационарным, изучение специальной литературы, фотографирование, сравнительно-сопоставительный анализ, метод описания и метод ландшафтного проектирования [1].

Результаты и их обсуждение. Исследования на территории ГУО «Витебской специальной общеобразовательной школы-интерната для детей с нарушением слуха» проводятся с 2013 г:

1. Был произведен учёт древесно-кустарниковых зеленых насаждений при помощи таблиц Ms.Excell и уточнение их видового состава, который на февраль 2016г. составляет 18 видов (547 штук) (см. рис. 1).

Доля голосеменных хвойных растений составляет всего 31,6%. Это связано с тем, что на территории школы лиственные растения создают более комфортные условия, т.к. благодаря листве они могут создавать тень, задерживать пыль и активно испарять воду, снижая тем самым температуру воздуха на территории в летний период. Кроме этого, лиственные растения обладают высокими декоративными качествами в течение всего вегетационного периода.

2. Был проанализирован видовой состав цветочно-декоративных растений, произрастающих на территории школы-интерната, который на начало 2016 г. составляет 39 семейств (178 видов) (см. рис.2).

3. Составили паспорт территории спец. школы-интерната.

4. Составили эскиз ландшафтного дизайна по программе «AutoCAD».

5. Исследовав пришкольную территорию и качественный состав почв нами был предложен ассортимент растений для озеленения.



Рисунок 1 – Видовой состав зеленых насаждений на территории школы (февраль 2016 г.).



Рисунок 2 – Состав цветочно – декоративных растений

Заключение. Изучив систему благоустройства и озеленения ГУО «Витебской специальной общеобразовательной школы-интерната для детей с нарушением слуха» и выделив основные проблемы данной сферы, на основании имеющихся данных инвентаризации мы предлагаем разработать электронную карту спец. школы-интерната с нанесением всех зеленых насаждений с их количественно-качественными характеристиками. Наличие такой карты, позволит оптимизировать работу по благоустройству и озеленению территории школы.

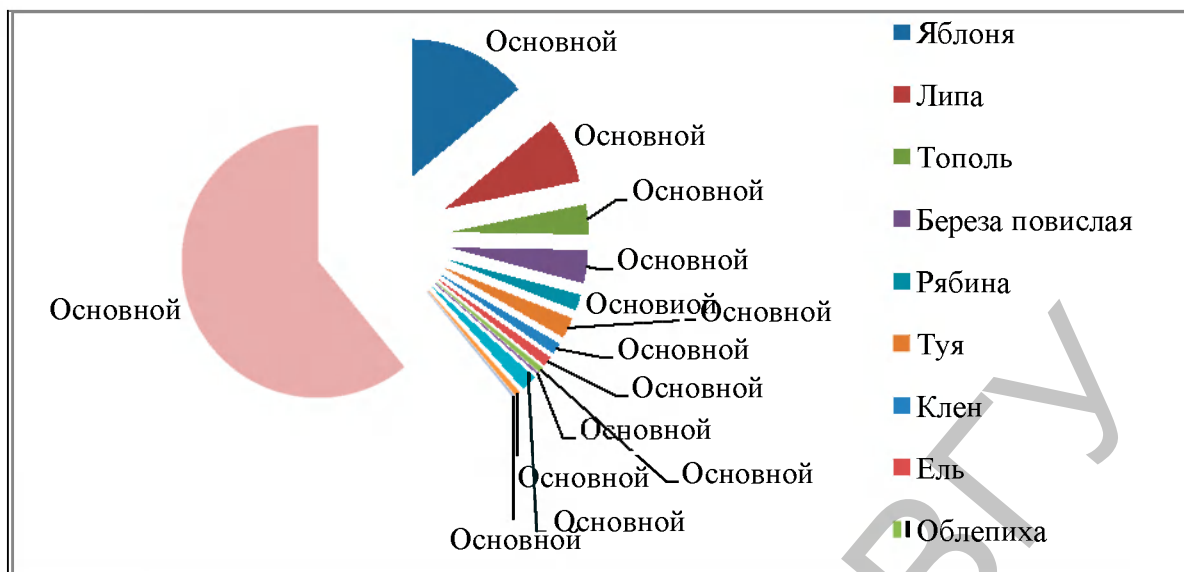
Материалы работы могут быть использованы в учебном процессе средней и высшей школы, на факультетах биологического профиля, при организации внеклассной работы школьников по биологии и экологии.

Литература:

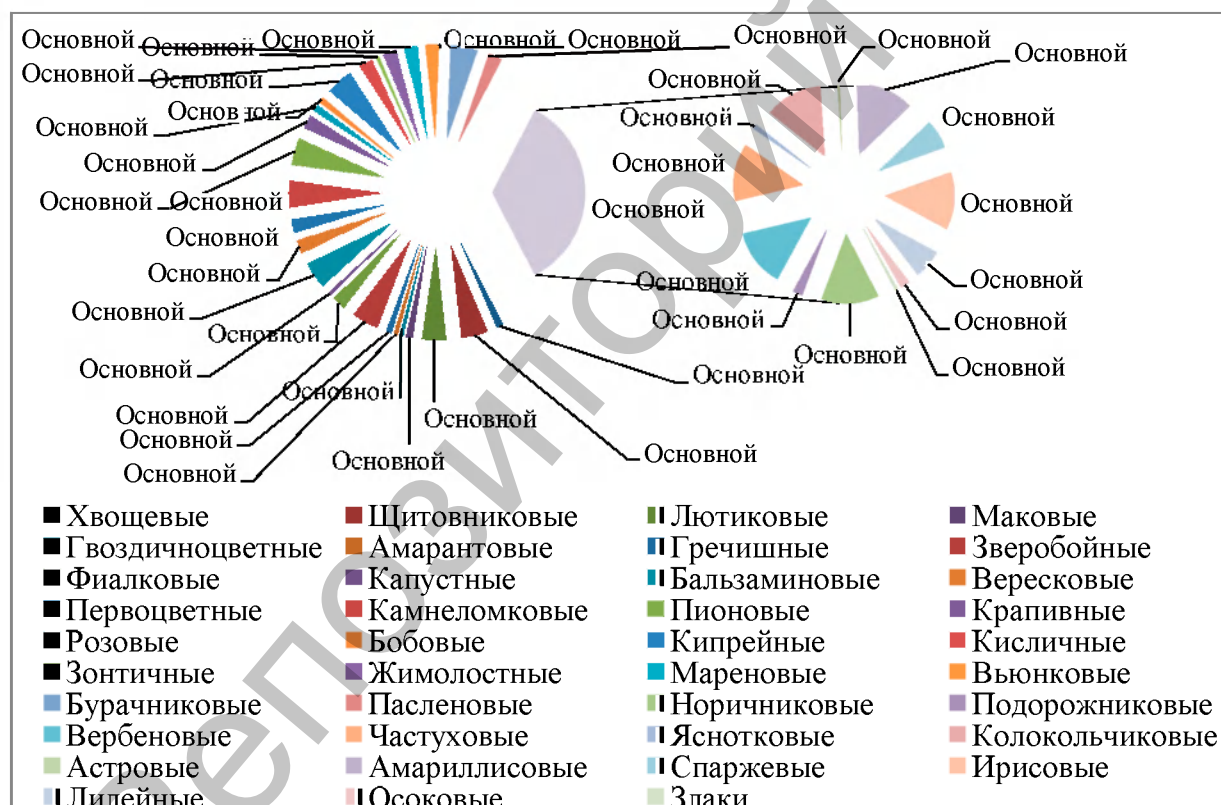
1. Озеленение школьных территорий: Планировка пришкольных участков // [Электронный ресурс]. – Режим доступа: <http://fermer.ru/book/export/html/58630>. – Дата доступа: 12.02.2016.

ХВОЯ СОСНЫ ОБЫКНОВЕННОЙ КАК ИНДИКАТОР ЗАГРЯЗНЕНИЯ ВОЗДУХА

Грабовская А.А., Фомичёва Н.С.,

студентки 1 курса, ВГУ имени П.М. Машерова, г. Витебск, Республика Беларусь
Научный руководитель – Грушова Л.Д., канд. пед. наук, доцент

В последнее десятилетие возрастает негативное влияние промышленных выбросов на лесные экосистемы, выполняющие важную средообразующую функцию. Для оценки и прогноза дальнейшего состояния древостоев в районе действия крупных промышленных производств были изучены механизмы биологического воздействия поллютантов на фотосинтетический аппарат хвойных, отличающихся повышенной чувствительностью к загрязнению среды. Установлено, что в первую очередь повреждения проявляются на физиолого-биохимическом уровне, затем распространяется на ультраструктурный и клеточный, и лишь после этого развиваются видимые признаки повреждения – хлорозы и некрозы тканей листа [1, с 243-248].

Характерными признаками неблагополучия окружающей среды и газового состава атмосферы служат уменьшение размера ряда органов растений (длина хвои, толщина побегов, размер шишек), сокращение величины и числа заложённых почек, утолщение самой хвои, уменьшение продолжительности её жизни [2, с. 55-56]. Актуальность темы исследования связана с тем, что состояние хвойных лесов в пределах населённых пунктов является показателем загрязнения воздуха.

Целью нашего исследования является установление зависимости состояния хвои сосны обыкновенной от воздействия загрязнённого воздуха.

Материал и методы. Материалом для данного исследования послужили хвоя сосны обыкновенной 15-20-летнего возраста с 10 деревьев в населённых пунктах Глубокского района (Прошково, Юрково, Боровое, Зябки и др.) и прилегающие к ним участки хвойных лесов. Нами использовалась методика В.В. Горкова (разработка маршрутов, выбор площадок, составление карт-схем). Методы исследования: описательный, статистический сравнительно-сопоставительный.

Результаты и их обсуждение. Загрязнение воздуха, вызванное сжиганием топлива и, связанные с ним кислотные дожди и, как следствие, накопление озона в приземных слоях атмосферы наносят невосполнимый ущерб хвойным лесам Республики Беларусь.

Считается, что для условий лесной полосы наиболее чувствительными к загрязнению воздуха являются сосновые леса. Это обуславливает выбор сосны как важнейшего биоиндикатора антропогенного влияния. Ученые установили, что кислотные дожди и озон разрушают хлорофилл клеток хвои, нарушают фотосинтез и ослабляют хвойные деревья. Эти загрязнители способствуют вымыванию из почвы важных для растений питательных составляющих (магния, калия, кальция), замедлению роста сосны и преждевременному пожелтению, усыханию и опадению хвои.

Сильнейшее антропогенное воздействие на фитоценозы оказывают такие загрязняющие вещества в окружающей среде как диоксид серы, оксид азота, углеводороды и др., образующиеся при сгорании серосодержащего топлива в результате работы предприятий теплоэнергетики, котельных, отопительных печей от частных домов, а также наземного транспорта.

В ходе исследования 5 контрольных участков нами было установлено, что концентрация диоксида серы в воздухе в лесах вдоль железных и автомобильных дорог, вблизи населённых пунктов, а также в городе составляет 0,3 мг/м³.

| Число повреждённых хвоинок | № 1. в лесополосе | № 2. на окраине насел. пунктов | № 3. вдоль автодороги | № 4. вдоль ж/д | № 5. внутри поселков и города |
|--------------------------------|--------------------|--------------------------------|-----------------------|---------------------|-------------------------------|
| Число обследованных хвоинок | <u>300</u> 100% | <u>300</u> 100% | <u>300</u> 100% | <u>300</u> 100% | <u>300</u> 100% |
| Кол-во хвоинок без повреждений | <u>285</u> 95% | <u>257</u> 85,7% | <u>182</u> 60,7% | <u>97</u> 32,3% | <u>86</u> 28,7% |
| Кол-во хвоинок с пятнами | <u>10</u> 3,3% | <u>22</u> 7,3% | <u>451</u> 15% | <u>96</u> 32% | <u>108</u> 36% |
| Кол-во хвоинок с усыханием | <u>5</u> 1,7% | <u>21</u> 7% | <u>73</u> 24,3% | <u>107</u> 35,7% | <u>106</u> 35,3% |

Заключение. Таким образом, мы установили зависимость состояния хвои сосны обыкновенной от чистоты воздуха. Как показал эксперимент, в лесной экосистеме основная масса хвои сосны обыкновенной здорова, лишь небольшая часть хвои имеет светло-зелёный цвет и некротические точки небольших размеров. В зоне техногенного загрязнения (железные и автомобильные дороги, городской транспорт, котельные, стройплощадки и др.) количество хлорозов и некрозов увеличивается.

Литература:

1. Тужилкина, В.В. Реакция пигментной системы хвойных на длительное аэротехногенное загрязнение // В.В.Тужилкина // Экология. – 2009. – № 4. – С. 243-248.

2. Прохорчик, А.В. Биоиндикация загрязнения воздуха по комплексу признаков сосны обыкновенной/А.В. Прохорчик // Бялогія: праблемы выкладання. – 2007. – № 5. – С. 55-56.

РЕЗУЛЬТАТЫ ФЕРОМОННОГО МОНИТОРИНГА ЛЕСНЫХ НАСАЖДЕНИЙ В БОРИСОВСКОМ РАЙОНЕ

Грамович А.В.,

студент 3 курса ВГУ имени П.М. Машерова, г. Витебск, Республика Беларусь

Научный руководитель – Седловская С.М., канд. биол. наук, доцент

Лес представляет собой важнейший компонент биосферы, выполняющий ряд жизненно необходимых функций: аккумулирует солнечную энергию, очищает воздух от пыли и копоти, насыщает его кислородом, служит резервуаром для накопления и сохранения влаги. Лес является источником необходимого для промышленности сырья. Значительный ущерб лесам наносят вредные насекомые. Они ослабляют деревья, снижают прирост древесины, разрушают ее, сокращают урожай семян, а иногда приводят к полному уничтожению насаждений. Предотвратить эти потери можно благодаря своевременной и хорошо организованной работе по защите леса от вредителей [1]. В связи с вышеизложенным целью настоящей работы явилось – изучить экологические группы и видовое разнообразие вредителей леса для возможности прогноза их численности.

Материал и методы. Исследования проводили в период с 2014 года по 2015 год на базе Минского ГЛПХО Борисовского лесхоза. Изучали численность и видовое разнообразие вредителей лесных насаждений в лесничествах Борисовского лесхоза по результатам феромонного мониторинга.

Результаты и их обсуждение. Согласно данным Минского ГЛПХО на территории Борисовского лесхоза в 2015 году основными вредителями являются 6 видов насекомых, относящихся к 3 отрядам, 5 семействам и 6 родам (табл. 1). Установленные виды являются стволовыми вредителями (короед-типограф) и хвое- и листогрызущими вредителями (обыкновенный сосновый пилильщик, рыжий сосновый пилильщик, зимняя пяденица, сосновая совка, дубовая зеленая листовертка) [2].

Доминирующим видом является короед-типограф. В результате феромонного мониторинга установлено (табл. 2), что максимальная плотность поселения первого поколения вредителя зафиксирована в Борисовском лесничестве, а второго поколения – в Зачистском. В минимальном количестве обнаружены рыжий сосновый пилильщик (Слободское лесничество), сосновая совка (Мстижское лесничество) и зимняя пяденица (Неманицкое лесничество).

Таблица 1. Систематический анализ насекомых-вредителей лесных насаждений Борисовского лесхоза в 2015 году

| Отряд | Семейство | Род | Вид |
|------------------------------------|--|---|---|
| 1 | 2 | 3 | 4 |
| 1.Чешуекрылые (Lepidoptera) | 1. Листовертки – <i>Tortricidae</i> 2. Совки – <i>Noctuidae</i> 3. Пяденицы – <i>Geometridae</i> | 1. <i>Tortrix</i> Hb. 2. <i>Panolis</i> Hb. 3. <i>Operopthera</i> Hb. | 1. Дубовая зеленая листовертка – <i>Tortrix viridana</i> L. 2. Сосновая совка – <i>Panolis flammea</i> Schiff 3. Зимняя пяденица – <i>Operopthera brumata</i> L. |
| 2.Перепончатокрылые Hymenoptera | 4. Пилильщики гребнеусые – <i>Diprionidae</i> | 4. <i>Tenthredo</i> L. 5. <i>Diprion</i> Schrank. | 4. Обыкновенный сосновый пилильщик – <i>Tenthredo arcuatus</i> Forst. 5. Рыжий сосновый пилильщик – <i>Diprion pini</i> L. |
| 3.Жесткокрылые (Coleoptera) | 5. Короеды – <i>Scolitidae</i> | 6. <i>Ips</i> Deg. | 6. Короед типограф – <i>Ips typographus</i> L. |
| Итого | 5 | 6 | 6 |

Таблица 2. Результаты феромонного надзора за вредителями леса в лесничествах Борисовского лесхоза за 2015 год

| Наименование ГЛПХО, лесхоза | Вид поднадзорного вредителя | Общее количество поднадзорных насекомых, тыс. шт. | Численность поднадзорных насекомых, шт./ловушку | | Лесхоз (лесничество) с наибольшей численностью вредителя |
|-----------------------------|---|---|---|--------------|--|
| | | | средняя | максимальная | |
| Минское, Борисовский | Обыкновенный сосновый пилильщик 1 поколение | 0,032 | 6,4 | 12 | Борисовский (Забашевичское) |
| | Обыкновенный сосновый пилильщик 2 поколение | 0,027 | 5,4 | 12 | Борисовский (П - Баранское) |
| | Сосновая совка | 0,038 | 3,8 | 4 | Борисовский (Мстижское) |
| | Короед типограф 1 поколение | 77,0 | 1790 | 3083 | Борисовский (Борисовское) |
| | Короед типограф 2 поколение | 13,4 | 1918 | 5120 | Зачистское (Борисовское) |
| | Зеленая дубовая листовертка | 0,042 | 21 | 16 | Борисовский (Неманицкое) |
| | Рыжий сосновый пилильщик | 0,004 | 0,8 | 2 | Борисовский (Слободское) |
| | Зимняя пяденица | 0,02 | 4,8 | 7 | Борисовский (Неманицкое) |

Промежуточное положение по численности поднадзорных видов занимают обыкновенный сосновый пилильщик (Збашевичское и Баранское лесничества) и зеленая дубовая листовертка (Неманицкое).

Заключение. Результаты феромонного мониторинга показали, что установленные насекомые-вредители на территории Борисовского лесхоза являются стволовыми и хвое- и листогрызущими вредителями. Доминирующим видом является ксилофаг короед-типограф. В минимальном количестве зафиксированы рыжий сосновый пилильщик, сосновая совка и зимняя пяденица.

Литература:

1. Мозолевская, Е.Г. Лесная энтомология: учебник для студ. высш. учеб. заведений / Е.Г. Мозолевская, А.В. Селиховкин, С.С. Ижевский и др. ; под ред. Е.Г. Мозолевской. – М.: Издательский центр «Академия», 2010. – 416 с.

2. Плавильщиков, Н.Н. Определитель насекомых: Краткий определитель наиболее распространенных насекомых европейской части России / Н.Н. Плавильщиков. – М.: Тошкар, 1994. – 544 с.

РАСЧЕТ ПРИЗЕМНЫХ КОНЦЕНТРАЦИЙ ВЫБРОСОВ ЗАГРЯЗНЯЮЩИХ ВЕЩЕСТВ В РАЙОНЕ ОАО «ПОЛОЦК - СТЕКЛОВОЛКНО»

Дейхина С.О.,

студентка 5 курса ВГУ имени П.М. Машерова, г. Витебск, Республика Беларусь

Научный руководитель – Шаматульская Е.В.

Атмосферный воздух представляет собой элемент окружающей природной среды, жизненно важный для биологических организмов, включая людей, который служит защитой от космических излучений, поддерживает определенный тепловой баланс на планете, определяет климат и т.д. Наряду с экологическими функциями, атмосферный воздух выполняет важнейшие экономические функции, так как выступает незаменимым элементом производственных процессов, энергетической, транспортной и другой деятельности человека.

Опасные для человека и природных экосистем вещества поступают в окружающую среду и накапливаются в ее различных элементах. Загрязнение природной среды увеличивается вследствие широкого внедрения энергоемких и химических технологий, производства новых химических продуктов, роста объемов международной торговли химическими веществами и технологиями, недостаточного экологического контроля во всех областях человеческой деятельности [1].

Химические вещества, внедряемые в хозяйственную деятельность, подлежат обязательной токсикологической оценке и гигиеническому нормированию [2].

Цель работы - определение приземных концентраций выбросов загрязняющих веществ в районе ОАО «Полоцк - Стекловолокно».

Материал и методы. Материалами для настоящего исследования являются акты инвентаризации выбросов загрязняющих веществ производства за 2013 г. ОАО «Полоцк-Стекловолокно». В качестве методов исследования применялись описательно-аналитический, сравнительный и статистический методы.

Результаты и их обсуждение. В качестве расчетной методики использовалась инструкция, утвержденная Минприроды Республики Беларусь, «О порядке отнесения объектов воздействия на атмосферный воздух к определенным категориям» [4]. В соответствии с данной методикой, объекты воздействия относятся к определенной категории на основании:

количественного и качественного состава выбросов загрязняющих веществ в атмосферный воздух от стационарных источников выбросов, находящихся

на объекте воздействия (далее – критерий С);

значения относительного показателя опасности объекта воздействия;

вероятности наступления на объекте воздействия событий, имеющих неблагоприятные последствия для качества атмосферного воздуха, возникновения техногенной и экологической опасности;

количества стационарных источников выбросов, находящихся на объекте воздействия; количества мобильных источников выбросов, находящихся на объекте воздействия;

размера зоны воздействия исходя из значений расчетных приземных концентраций, создаваемых стационарными источниками выбросов в жилой зоне (далее – расчетная приземная концентрация).

Критерий С определяется по формуле:

$$C = \sum_{i=1}^n \left(\frac{M_i}{\text{ПДК}_{\text{cc}}} \right)^{a_i},$$

где n – количество загрязняющих веществ, поступающих в атмосферный воздух от стационарных источников выбросов, находящихся на объекте воздействия; M_i – масса выброса i-го загрязняющего вещества, кг/год; ПДК_{cc} – значение среднесуточной предельно допустимой концентрации i-го загрязняющего вещества в атмосферном воздухе населенных пунктов и мест отдыха населения, определяемое согласно нормативам качества атмосферного воздуха, утвержденным Министерством здравоохранения Республики Беларусь по согласованию с Министерством природных ресурсов и охраны окружающей среды Республики Беларусь; a_i – безразмерная константа, позволяющая соотнести степень воздействия i-го загрязняющего вещества с воздействием загрязняющего вещества третьего класса опасности, имеющая разные значения.

При расчете уровня загрязнения атмосферного воздуха вредными выбросами предприятия определяется максимальная концентрация загрязняющего вещества в воздухе C_{max} , которая вычисляется по следующей формуле:

$$C_{max} = \frac{A * M * F * m * n}{H^2 * \sqrt[3]{V * \Delta t}} * \eta$$

где А — коэффициент температурной стратификации; М — интенсивность выброса; F — безразмерный коэффициент, учитывающий скорость оседания вредных веществ в воздухе; Н — высота источника; V — объем газовой смеси; Δt — разность температур; m и n — коэффициенты, учитывающие условия выхода газовой смеси.

В данной работе нами было произведено определение приземных концентраций выбросов загрязняющих веществ (углеводороды предельные, серная кислота, диоксид азота, оксид углерода, пыль стекловолокна, углеводороды предельные C1- C10, динатрий карбонат) в районе ОАО «Полоцк - Стекловолокно».

По результатам проведенной работы было установлено, что основными загрязнителями воздуха на предприятии ОАО «Полоцк-Стекловолокно» являются: углеводороды предельные ($C_{max}=0,0002$), серная кислота- ($C_{max}=0,0020$), диоксид азота- ($C_{max}=0,1596$), оксид углерода- ($C_{max}=0,0022$), пыль стекловолокна- ($C_{max}=0,0380$).

ОАО «Полоцк-Стекловолокно» является предприятием 5 класса по степени воздействия на атмосферный воздух или не опасным производством. Базовый размер санитарно-защитной зоны (СЗЗ) для него составляет 50м.

Заключение. В ходе нашего исследования были определены приземные концентрации выбросов загрязняющих веществ на границе СЗЗ предприятия ОАО «Полоцк-Стекловолокно». По результатам расчетов было установлено, что на границе санитарно-защитной зоны (50м) концентрации всех загрязняющих веществ ниже предельно допустимых концентраций.

Литература:

1. Промышленная экология: Учебное пособие для студентов высших учебных заведений. / Под редакцией В.В. Денисова. – М: ИКЦ «МарТ»; Ростов н/Дону: Издательский центр «МарТ», 2007. – 720 с.
2. Об охране атмосферного воздуха: Закон Респ. Беларусь от 16 декабря 2008 №2-3 в ред. Закона Респ. Беларусь от 14.07.2011 N 293-3.
3. Нормативы ПДК загрязняющих веществ в атмосферном воздухе./утв. Пост. Министерства здравоохранения РБ №186 от 30.12.2010 г.
4. Инструкция «О порядке отнесения объектов воздействия на атмосферный воздух к определенным категориям» /утв. постановлением № 30 от 29 мая 2009г. Министерства природных ресурсов и охраны окружающей среды Республики Беларусь.

ОСОБЕННОСТИ ЛИКВИДАЦИИ АВАРИЙНЫХ РАЗЛИВОВ НЕФТИ В УСЛОВИЯХ ЛОТИЧЕСКОЙ СИСТЕМЫ

Дементьева Е.Д.,

студентка 3 курса ВГУ имени П.М. Машерова, г. Витебск, Республика Беларусь

Научный руководитель – Литвенкова И.А., канд. биол. наук, доцент

Учитывая экологическую опасность, которую влекут за собой аварии на подводных переходах нефтепроводов для флоры и фауны водоема, а также для здоровья человека, разработка мероприятий для решения проблем, связанных с предотвращением распространения нефтяного загрязнения, является актуальной задачей [1]. Несмотря на предпринятые меры в области предупреждения и ликвидации последствий аварийных разливов нефти и нефтепродуктов, данная проблема остается актуальной и в целях снижения возможных негативных последствий требует особого внимания к изучению способов локализации, ликвидации и к разработке комплекса необходимых мероприятий [3].

При авариях на подводных переходах магистральных нефтепроводов первоочередной задачей является прекращение дальнейшего распространения нефтяного пятна по водной акватории. Это достигается ограждением нефтяного пятна по всей ширине водоема. Важное значение имеет способность ограждения задерживать весь объем разлившейся нефти, не допуская утечек нефти под ограждением. При аварийном разливе нефти на водной поверхности решаются три основные задачи: локализация, сбор и удаление нефти с поверхности воды. Для обеспечения эффективной локализации и ликвидации последствий возможных разливов нефти используют боновые заграждения (БЗ). Один из рисков при использовании данного метода ликвидации аварии - явление утечки нефтяного пятна при образовании заносов на реках. В этом случае перед БЗ образуется накатная волна, захватывающая капли нефти, направляя их из-под БЗ.

Цель нашей работы – определение оптимальной величины динамической нагрузки на боновые заграждения для предупреждения разливов нефти при ликвидации аварии в условиях лотической системы на примере р. Чульман.

Материал и методы. Использованы гидрологические методы для определения ширины и скорости течения реки. А так же математический метод по расчету влияния сил на БЗ постоянной плавучести. Произведен расчет силовых нагрузок на петлю из боновых заграждений на лотической экосистеме при различных параметрах угла постановки БЗ. Сила влияния на БЗ рассчитывали по формуле:

$$T = 89,65 \times K \times A \times V^2$$

где: 89,65 – коэффициент перевода в систему СИ; Т - сила влияния на БЗ, кН; К – коэффициент учета воздействия ветрового волнения, $кг^2с^2/м^4$; А - площадь погруженной части бонов, $м^2$; V - скорость течения, м/с.

Площадь погруженной части бонов рассчитывали по формуле:

$$A=d \times L \times \sin\alpha$$

где: d – высота подводной части БЗ, м; L – длина БЗ, м; α – угол постановки БЗ.

Для спокойной воды (отсутствие волн) принимали значение $K=2$, при слабом волнении $K=3$. Пределы допустимых значений нагрузки на БЗ (БЗ «Барьер-50») - 53,9 кН [2].

Результаты и их обсуждение. Сила влияния на БЗ и опасность явления утечки нефтяного пятна при образовании заноса на реках зависит от двух групп факторов: 1. Гидрологические характеристики реки. 2. Параметры установки БЗ. Один из основных принципов при выборе метода ликвидации аварии - проведение операции по ликвидации разлива нефтяных наносов не должно нанести больший экологический ущерб, чем сам аварийный разлив.

Нами определены гидрологические показатели р.Чульман: ширина реки равна 30 м, максимальная скорость течения реки в половодье - 2,3 м/с. Площадь погруженной части бонов равна 2,61 $м^2$. Нами рассчитаны показатели силы влияния на БЗ в зависимости от угла постановки бона и различной высоты подводной части (см. таблица). Угол постановки БЗ в эксперименте колебался от 1° до 30° , в каждом случае принималось три параметра высоты подводной части бона: 0,25 м, 0,3 м, 0,4 м.

Таблица – Показатели силы влияния на БЗ в зависимости от угла постановки бона на примере р. Чульман

| Максимальная скорость течения в половодье, м/с | Влияние ветра, К | Угол постановки БЗ, град | Нагрузка на БЗПП при различной высоте подводной части, кН | | |
|--|------------------|--------------------------|---|--------|--------|
| | | | 0,25 м | 0,3 м | 0,4 м |
| 2,30 | 2 | 30 | 116,35 | 139,62 | 186,16 |
| 2,30 | 2 | 20 | 79,59 | 95,51 | 127,34 |
| 2,30 | 2 | 10 | 40,41 | 48,49 | 64,65 |
| 2,30 | 2 | 5 | 20,28 | 24,34 | 32,45 |
| 2,30 | 2 | 1 | 4,06 | 4,87 | 6,5 |
| 2,30 | 3 | 30 | 174,53 | 209,43 | 279,24 |
| 2,30 | 3 | 20 | 119,38 | 143,26 | 191,01 |
| 2,30 | 3 | 10 | 60,61 | 72,74 | 96,98 |
| 2,30 | 3 | 5 | 30,42 | 36,51 | 48,68 |
| 2,30 | 3 | 1 | 6,09 | 7,31 | 9,75 |

Как видно из таблицы показатель силы влияния на БЗ колебался от 191,01 кН (при угле БЗ 20° и наличии ветра, $K=3$) до 4,06 кН (при угле БЗ 1° и отсутствии ветра, $K=2$). Оптимальные значения, не превышающие допустимую норму силового воздействия на БЗ составили от 4,06 кН до 48,49 кН. Как видно из таблицы, чем больше угол постановки БЗ тем выше сила воздействия на бон и риск утечки нефти при ликвидации аварии. Данный показатель так же возрастает при увеличении показателя К (коэффициент учета воздействия ветрового волнения). Наиболее оптимальные значения рассчитываемого показателя, не превышающие 30 кН получили при параметрах угла от 1° до 5° и $K=2$. Допустимые значения рассчитываемого показателя наблюдались при угле постановки БЗ 10° и $K=2$ и колебались от 40,41 кН до 48,49 кН. При увеличении высоты подводной части бона до 0,4 м рассчитываемый показатель выходит за пределы допустимого (составив 64,65 кН). При угле постановки более 10° наблюдаются критические значения показателя влияния силы на БЗ, которые при ликвидации аварии приведут к утечке нефти (более 53,9 кН).

Выводы. В заключение необходимо отметить, что каждая чрезвычайная ситуация, обусловленная аварийным разливом нефти и нефтепродуктов, отличается определенной спецификой. Многофакторность системы "нефть - окружающая среда" зачастую затрудняет принятие оптимального решения по ликвидации аварийного разлива. Тем не менее, анализируя способы борьбы с последствиями разливов и их результативность применительно к конкретным условиям, можно создать эффективную систему мероприятий, позволяющую в кратчайшие сроки ликвидировать последствия аварийных разливов ННП и свести к минимуму экологический ущерб.

Таким образом, при выборе метода ликвидации разлива нефти в условиях лотической экосистемы нужно исходить из следующих принципов: -все работы должны быть проведены в кратчайшие сроки; проведение операции по ликвидации разлива ННП не должно нанести больший экологический ущерб, чем сам аварийный разлив. Допустимая нагрузка на БЗ в условиях лотической экосистемы при скорости течения 2,3 м/с (в условиях половодья, при отсутствии волнения) наблюдается при угле постановки бона от 1° до 10° и колеблется от 4,06 кН до 48,49 кН.

Литература:

1. Забела, К.А. Ликвидация аварий и ремонт подводных переходов нефтепроводов / К.А. Забела. – М.: Недра, 2004 – 146 с.
2. Тубольцев, Л.А. Обеспечение экологической безопасности на подводных переходах ТЭС ВСТО / Л.А. Тубольцев, О.Г. Шихрапов // «Наука и технологии трубопроводного транспорта нефти и нефтепродуктов» - 2011- № 2- С.72-75.
3. Технический отчет с предложениями по конструкциям боновых заграждений. –М.: ООО «НИИ ТНН», 2011. -112с.

СОДЕРЖАНИЕ МАКРОЭЛЕМЕНТОВ В КОРМОВЫХ РАСТЕНИЯХ ДЕНДРОФИЛЬНЫХ ЧЕШУЕКРЫЛЫХ

Дикович П.А.,

студент 3 курса ВГУ имени П.М. Машерова, г. Витебск, Республика Беларусь

Научные руководители – Чиркин А.А., доктор биол. наук, профессор; Денисова С.И., канд. биол. наук, доцент

Для нормального роста и развития насекомых-фитофагов не менее важное значение чем органические, имеют минеральные компоненты листа кормового растения, которые играют важную роль в построении карбонатно-бикарбонатной буферной системы регуляции кислотно-основного равновесия в органах пищеварения и калий-гистидин-глутаминовой системы в гемолимфе [1, 2]. Действие этих систем во многом зависит от нормального снабжения их минеральными элементами из пищи. Нарушение работы буферных систем вследствие недостатка минеральных веществ в пище снижает жизнеспособность организма, так как приводит к возникновению некомпенсированного ацидоза [3].

Материал и методы. Исследования по теме проводились на базе биологического стационара «Щитовка» Витебского государственного университета им. П.М. Машерова в течение 2014-2015 гг. Кормовыми растениями служили дуб черешчатый (*Qercus robur* L.), береза повислая (*Betula pendula* Roth.) и ива корзиночная (*Salix viminalis* L.). Облиственные ветви кормовых растений приготавливались по способу, разработанному на кафедре зоологии Витебского пединститута [4].

Содержание макроэлементов в листьях определялось по методикам, описанным Х.Н. Починком [5] и А.И. Ермаковым [6], а также с помощью прибора «Спектроскан-20».

Результаты и их обсуждение. Полученные нами данные о динамике содержания физиологически наиболее важных минеральных элементов листа кормовых растений различных сроков выдержки приведены в таблице 1.

Из таблицы 1 следует, что уровень содержания кальция и калия у дуба выше, чем у березы, но меньше, чем у ивы. Количество фосфора у всех трех кормовых растений приблизительно одинаково, а магния несколько выше в листьях ивы по сравнению с листом дуба и березы (вариант «свежий лист»). Анализ содержания макроэлементов в листьях растений под воздействием выдержки показал, что количество кальция, калия, магния при увеличении срока выдержки до 72 часов уменьшается, а содержание фосфора незначительно увеличивается. Так как китайский дубовый шелкопряд относится к насекомым с углеводным типом питания, что означает необходимость поддержания высокой щелочности кишечной среды для обеспечения нормального питания гусениц, а щелочная реакция, в свою очередь, в значительной мере определяется поступлением катионов Са и К с пищей [7], то уменьшение содержания К и Са в листьях 72-часовой выдержки на 20-25% по сравнению с контролем свидетельствует об ухудшении кормовых качеств такого листа.

Таблица 1 - Динамика макроэлементов листа кормовых растений разных сроков выдержки (2014-2015 гг.)

| Сроки выдержки, ч | Содержание макроэлементов, % сухого вещества | | | |
|-------------------|--|-----------|-----------|-----------|
| | Са | К | Mg | Р |
| Дуб | | | | |
| Свежий лист | 1,03±0,07 | 0,95±0,04 | 0,40±0,01 | 0,26±0,01 |
| 24 ч | 0,91±0,01 | 0,97±0,03 | 0,37±0,02 | 0,26±0,01 |
| 48 ч | 0,86±0,01 | 0,90±0,03 | 0,38±0,04 | 0,23±0,01 |
| 72 ч | 0,83±0,02 | 0,88±0,04 | 0,34±0,01 | 0,22±0,02 |
| Береза | | | | |
| Свежий лист | 0,81±0,02 | 0,78±0,01 | 0,41±0,08 | 0,25±0,01 |
| 24 ч | 0,73±0,01 | 0,77±0,05 | 0,31±0,01 | 0,26±0,01 |
| 48 ч | 0,68±0,01 | 0,61±0,01 | 0,35±0,02 | 0,26±0,02 |
| 72 ч | 0,62±0,01 | 0,54±0,02 | 0,33±0,01 | 0,22±0,03 |
| Ива | | | | |
| Свежий лист | 0,97±0,01 | 1,25±0,02 | 0,63±0,02 | 0,23±0,01 |
| 24 ч | 0,89±0,01 | 1,12±0,03 | 0,59±0,01 | 0,22±0,03 |
| 48 ч | 0,84±0,02 | 0,86±0,01 | 0,51±0,02 | 0,22±0,01 |
| 72 ч | 0,76±0,01 | 0,79±0,02 | 0,57±0,01 | 0,20±0,01 |

Для насекомых-фитофагов большое значение имеет не столько количественное содержание минеральных компонентов, сколько соотношение между ними. Балансовые отношения оказывают существенное влияние на состояние кислотно-основного равновесия в организме насекомых, а, следовательно, на их жизнеспособность. Установлено [3, 8], что чем больше величина соотношения калия к фосфору превышает единицу, тем оптимальнее лист растения для успешного роста и развития насекомого.

Заключение. Сравнение значений калий-фосфорного баланса в листьях дуба, березы и ивы в зависимости от степени выдержки срезанных ветвей (табл. 1) показало, что по мере выдержки листа количественное содержание калия по отношению к фосфору уменьшается на всех кормовых растениях, т.е. лист растений 72-часовой выдержки переваривается хуже, чем в предыдущих вариантах. Избыток фосфора в пище способствует сдвигу кислотно-основного равновесия в сторону подкисления, что уменьшает щелочность среды кишечного содержимого, а, следовательно, уменьшает активность пищеварительных ферментов.

Литература:

1. Генсицкий, И.П. Олигомеризация буферных систем организма личинок некоторых чешуекрылых / И.П. Генсицкий // Значение процессов метаболизма некоторых чешуекрылых. – Киев, 1977. – С.20-25.
2. Денисова, С.И. Кальций-кальциевый баланс кормовых растений китайского дубового шелкопряда / С.И. Денисова // Матер. Межд. научно-практич. конф. «Актуальные вопросы обмена веществ». – Вильнюс, 1994. – С. 75.
3. Проссер, Л. Сравнительная физиология животных / Л. Проссер. – М.: Мир, 1977. – Т.1. – 608 с.
4. Радкевич, В.А. Скорость развития и продуктивность моноультимной породы дубового шелкопряда на растениях различного физиологического состояния / В.А. Радкевич, Т.М. Роменко, С.И. Денисова // Вестн. АН БССР. – Мн., 1981. – С.127-130.
5. Починок, Х.Н. Методы биохимического анализа растений / Х.Н. Починок. – Киев: Наукова думка, 1976. – 334 с.
6. Ермаков, А.И. Методы биохимического исследования растений / А.И. Ермаков. – Л.: Колос, 1972. – 455 с.
7. Эдельман, Н.М. Влияние режима питания на обмен веществ непарного шелкопряда и зимней пяденицы / Н.М. Эдельман // Тр. ВИЗРа. – 1954. – Вып.6. – С.75-91.
8. Самерсов, В.Ф. О причинах влияния минеральных удобрений на растительноядных насекомых и клещей / В.Ф. Самерсов // Вопросы энтомологии. – Мн.: изд-во БГУ, 1974. – С.138-147.

ЧАЙ - ПОЛЕЗНЫЙ И ЗДОРОВЫЙ НАПИТОК

Дорошенко И.В., Гальня А.С.,

студентки 1 курса ВГУ имени П.М. Машерова, г. Витебск, Республика Беларусь

Научный руководитель - Грушова Л.Д., канд. пед. наук, доцент

Чай – многолетнее, вечнозеленое культивируемое дерево или кустарник семейства чайных, на высушенных и особо обработанных листьях которого настаивается ароматный напиток, а также листья этого растения [1, с. 84]. Чай является одним из самых популярных напитков мира. Он оказывает тонизирующее действие на организм человека, прекрасно утоляет жажду. Чай позволяет человеку длительное время переносить отсутствие пищи. Чай является прекрасным лечебным средством (благоприятно влияет на почки, помогает при заболеваниях дыхательной системы, стимулирует иммунную систему и т.д.) [2]. В зависимости от исходного сырья и технологии переработки различают очень много разновидностей и типов чая. Актуальным, на наш взгляд, является необходимость проведения сравнительного анализа типов пакетированного чая, выявления особенностей технологии его переработки и определения полезности для здоровья человека.

Целью нашего исследования является классификация пакетированного чая, проведение сравнительного анализа по его технологии производства, внешнему виду, вкусовым качествам, настою и ценности для организма человека.

Материал и методы. Методологической основой послужили образцы пакетированного чая: Черный байховый чай, Зеленый байховый чай, Красный байховый чай, Желтый байховый чай, Индийский “Greenfield”, Цейлонский “Майский” и “Lipton”, Кенийский “Tess”. Использовались методы исследования: описательный, сравнительный, обобщающий.

Результаты и их обсуждение. Чай – это высушенные и особо обработанные листья [3, с. 1148]. В зависимости от технологии переработки, чай подразделяют на различные типы и разновидности: *байховые* (черный, зеленый, красный, желтый), *неферментированные* (белый, зеленый), *полуферментированные* (ООЛОН-ГИ/УЛУНЫ: желтые, красные и синие (фиолетовые) чай, *ферментированные* (черный) и другие *ароматизированные* [4, с. 16], а также *прессованные* (таблетированный, кирпичный, плиточный), *гранулированные* (черный или зеленый чай, скрученный в шарик (гранулу, горошек) и другие.

В ходе исследования было установлено, что технология производства *черного байхового чая* включает все операции: завяливание (выдержка на солнце от 18 до 24 часов), скручивание, ферментацию и сушку чайного листа. Но чайный лист *зеленого байхового чая* не подвергается ни завяливанию, ни ферментации. Отличительной особенностью процесса получения *красного байхового чая* является применение процесса обжаривания сортового чайного листа.

Для получения зеленого, красного и желтого байхового чая применяется *ручное скручивание* чайного листа, при этом желтый лист требует нежного, легкого скручивания, в то время как при получении черного байхового чая скручивание листа проводят на специальных машинах – роллерах.

Нами было определено, что *процессу полуферментации* подвергаются чайные листья красного и желтого байхового чая, причем полу-ферментированный чайный лист красного байхового чая сушат, и лишь после этого он поступает на скручивание. Важным этапом переработки чайного листа является *процесс сушки*, который у всех типов байхового чая осуществляется на солнце, причем сушка *зеленого чая* проводится также и в тени, а *желтого* – в тени или при неярком солнце. Сушка красного полуферментированного чайного листа предшествует его ручному скручиванию.

Как известно, в чае содержится около 5% минеральных веществ, а также много витаминов. В сочетании эти витамины повышают сопротивляемость организма к различным заболеваниям. Так, в *зеленом байховом чае* есть все витамины группы В, Р, С, а также микроэлементы, которые способствуют снижению кровяного давления, риска заболевания раком, расщепляют жиры, препятствуют разрушению зубной эмали и воспалению глаз. *Красный байховый чай* действует на организм как антиоксидант, употребление черного байхового чая положительно воздействует на сердце, мозг, сосуды и нервную систему, а *желтый байховый чай* очень полезен для умственной деятельности.

Большой популярностью у потребителей именно по вкусовым и ароматическим качествам пользуются сорта пакетированного чая – Индийский „Greenfield“, Цейлонский „Майский“ и „Lipton“ и Кенийский „Tess“.

Таблица

| Сорт чая | Внешний вид | Аромат и вкус | Настой |
|------------------------|---|--|---|
| Индийский "Greenfield" | Темный, неяркий коричневый цвет с включением частиц | Тонкий, нежный аромат, приятный терпкий вкус | Прозрачный, однородный настой янтарного оттенка |
| Цейлонский "Майский" | Темный, слабо выраженный коричневый цвет | Приятный аромат и терпкий, вяжущий вкус. | Настой коричнево-красного оттенка |
| Кенийский "Tess" | Темно-коричневый цвет с неоднородным составом по размеру/форме частиц | Терпкий, вяжущий сильногорький вкус | Очень насыщенный настой |
| Цейлонский "Lipton" | Темно-коричневый цвет, с грубыми частицами | Слабый запах чая, горький вкус | Настой янтарного оттенка |

В результате сравнительного анализа нами было выявлено сходство приведенных в таблице сортов чая по *внешнему виду*, которым характерен темно-коричневый цвет. При этом Индийский „Greenfield“ содержит в примеси частиц, Цейлонский „Lipton“ – грубые частицы, а Кенийский „Tess“ – разнородные по форме и размеру частицы.

Проанализировав *аромат* и *вкус* вышеуказанных сортов чая, мы пришли к выводу о том, что тонкий, приятный, нежный аромат присущ Индийскому „Greenfield“ и Цейлонскому „Майскому“ чаю, а терпкий вкус характерен Индийскому „Greenfield“, Цейлонскому „Майскому“ и Кенийскому „Tess“ чаю. Вяжущий вкус типичен Цейлонскому „Майскому“ и Кенийскому „Tess“ чаю. Сильногорький и горький вкус ощущается в Кенийском „Tess“ и Цейлонском „Lipton“ чае.

Немаловажное значение имеет также характеристика *настоя* чая. Так, все сорта отличаются ярким, прозрачным, однородным оттенком, при этом Индийский „Greenfield“ и Цейлонский „Lipton“ имеют янтарный оттенок, в то время как Цейлонскому „Майскому“ чаю и Кенийскому „Tess“ чаю характерен насыщенный коричнево-красный оттенок.

Заключение. В ходе исследования нами был проведен сравнительный анализ пакетированного чая по особенностям технологии приготовления (завяливание, скручивание, ферментация, сушка), внешнему виду (цвет, форма, размер частиц), вкусовым качествам (терпкий, горький вкус и приятный аромат), настою (яркий, прозрачный, однородный) и ценности/полезности (витамины, микроэлементы) чая для организма человека. Таким образом, использование вышеуказанных видов/сортов пакетированного чая благотворно влияет на здоровье человека.

Литература:

1. Большой толковый словарь русских существительных: Идеографическое описание: Синонимы. Антонимы / Под ред. А.Г. Бабенко. – 2-е изд., стер. – М.: АСЕ-ПРЕСС КНИГА. – 864 с.
 2. Удивительный Китай [Электронный ресурс.] – Режим доступа: <http://china.rulichki.net/cooking/0103.shtml>
 3. Ожегов, С.И. Словарь русского языка: Вк 53 000 слов / С.И. Ожегов; Под общ. Ред. проф. Л.И. Скворцова. – 24-е изд., испр. – М.: ООО «Издательство Оникс»: ООО «Издательство «Мир и Образование», 2006. – 1200 с.
- Прищепа И.М. Безалкогольные напитки: учеб.-метод. материалы для кураторов студенческих групп / И.М. Прищепа. – Витебск: Изд-во УО «ВГУ им. П.М. Машерова», 2006. – 43 с.

ИСТОРИКО-КУЛЬТУРНЫЕ ЦЕННОСТИ КАК ОСНОВА ПОЗНАВАТЕЛЬНОГО ТУРИЗМА МИНСКОЙ ОБЛАСТИ

Друк И.И.,

магистрант ВГУ имени П.М. Машерова, г. Витебск, Республика Беларусь
 Научный руководитель – Чубаро С.В., канд. пед. наук, доцент

Культурно-познавательный туризм является одной из ведущих отраслей внутреннего и международного туризма, быстро развивающимся сегментом мирового туристского рынка. В последнее время его развитию придается большое значение в странах СНГ. Важным направлением этого вида туризма является и для нашей страны, и для Минской области, в частности, имеющей большие возможности для его развития.

Цель работы – выявить наиболее перспективные районы Минской области для развития познавательного туризма.

Материал и методы. Материалами исследования послужили данные Государственного списка историко-культурных ценностей Республики Беларусь. В работе использовались сравнительно-аналитический и картографический методы.

Результаты и их обсуждение. Основой познавательного туризма является историко-культурный потенциал страны, включающий всю социокультурную среду с традициями и обычаями, особенностями бытовой и хозяйственной деятельности. Минимальный набор ресурсов для познавательного туризма может дать любая местность, но для его массового развития требуется определенная концентрация объектов культурного наследия.

В результате изучения Государственного списка историко-культурных ценностей Республики Беларусь, на территории Минской области были выделены следующие виды историко-культурных ценностей: заповедные места, памятники археологии, архитектуры, истории, градостроительства и живописи [1].

С точки зрения развития туризма наибольшее значение, на наш взгляд, имеют памятники архитектуры (29,2 % от общего числа историко-культурных ценностей). Наибольшее сосредоточения они достигают в

Минском, Несвижском и Клецком районах, что связано с наибольшим распространением на этих территориях памятников культовой архитектуры (костелов, монастырей, церквей).

На второе место по значимости для туризма можно отнести памятники истории (23% от общего числа историко-культурных ценностей), их распространение связано с военными событиями на территории области. Районом-лидером по количеству памятников истории является Минский район. Также можно отметить Смолевичский, Пуховичский и Копыльский районы.

На территории области доля памятников археологии наиболее велика и составляет 46,9% от общего числа историко-культурных ценностей. Но, в туристическом показе этой категории памятников будет уделяться наименьшее внимание. Из археологических памятников самыми распространенными являются курганы, городища и селища. Лидирующие позиции по данному виду памятников занимают Минский, Логойский, Борисовский и Мядельский районы.

Также на территории области имеется один памятник градостроительства, в Минском районе, два заповедных места, в Молодеченском и Столбцовском районах, и три памятника живописи, расположенных в Несвижском, Солигорском и Столбцовском районах. Эти ценности могут занять достойное место при разработке маршрутов для культурно-познавательного туризма. По результатам исследования нами составлена картограмма «Насыщенность историко-культурными ценностями административных районов Минской области» (рисунок 1).



Рисунок 1 – Насыщенность историко-культурными ценностями административных районов Минской области.

Заключение. Таким образом, можно сделать общий вывод о том, что степень насыщенности разных частей Минской области историко-культурными ценностями, которые могут быть востребованы в организации познавательного туризма, не является одинаковой. В качестве безусловного лидера по количеству памятников истории и культуры выступает Минский район. Также можно выделить Смолевичский, Пуховичский, Копыльский, Несвижский и Клецкий районы. Именно на эти административные единицы Минской области следует делать ставку при развитии массового культурно-познавательного туризма.

Литература:

1. Дзяржаўны спіс гісторыка-культурных каштоўнасцей Рэспублікі Беларусь / Міністэрства культуры Рэспублікі Беларусь; склад. В.Я. Абрамскі [і інш.]. – Мінск: БЕЛТА, 2009. – 684 с.

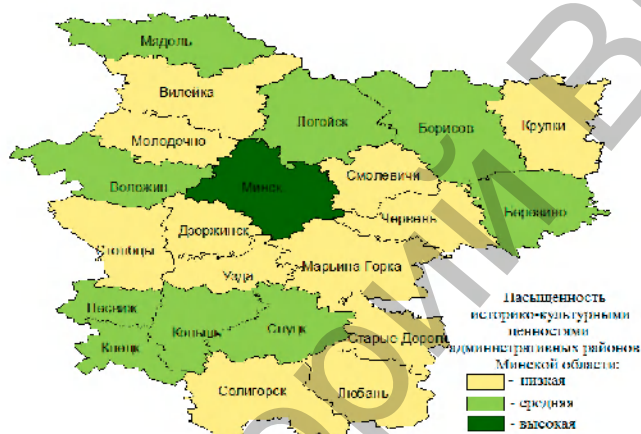
ИСПОЛЬЗОВАНИЕ ПРОГРАММНОГО ОБЕСПЕЧЕНИЯ ПРИ ИССЛЕДОВАНИИ ЭЛЕКТРИЧЕСКИ АКТИВНЫХ ДЕФЕКТОВ КРИСТАЛЛОВ СИНТЕТИЧЕСКОГО АЛМАЗА НА БАЗЕ PICTS¹

Дыбаль В.П., Усович А.И.,

магистранты ВГУ имени П.М. Машерова, г. Витебск, Республика Беларусь

Научный руководитель – Кашевич И.Ф., канд. физ.-мат. наук, доцент

Синтетический алмаз перспективен для создания детекторов ультрафиолетового, радиационного излучения, потоков заряженных частиц и т.д., обладающих длительной работоспособностью в ускорителях элементарных частиц, открытом космосе, радиационной терапии. Характеристики данных приборов зависят от дефектов и примесного состава в структуре алмаза. Однако электрически активные дефекты алмаза мало изучены [1]. Существует ряд методов исследования электрически активных дефектов в кристаллах, но для интерпретации результатов исследования необходима обработка полученных экспериментальных данных. Ранее такая обработка данных проводилась группой научных сотрудников без использования компьютерной и вычислительной техники, что занимало большой промежуток времени. С появлением и развитием ЭВМ данные обработки стали проводиться намного быстрее, что способствовало значительному прорыву в обла-

¹ PICTS (photo-induced current transient spectroscopy) – фотоэлектрическая релаксационная спектроскопия.

ти радиоэлектроники и приборостроения. В настоящее время разработано множество ПО² для обработки различных данных, полученных экспериментальным путем. В нашем случае при исследовании кристаллов синтетического алмаза была применена разновидность нестационарной спектроскопии глубоких уровней, использующая световое возбуждение образца, – фотоэлектрическая релаксационная спектроскопия [2]. Сотрудником Института технической акустики НАН Беларуси было создано ПО для обработки экспериментальных данных, полученных при помощи данного метода.

Целью работы является изучение использования специального ПО для итерационного определения параметров модели методом согласованного градиентного спуска с возможностью изменения соотношения масштабов приращений параметров в процессе подгонки.

Материал и методы. В качестве материалов в работе использованы: ПО, разработанное сотрудником Института технической акустики НАН Беларуси; результаты исследования электрически активных дефектов в монокристалле синтетического алмаза, выращенном методом высоких давлений и высоких температур (HPHT метод). При исследовании в работе использовалось итерационное определение параметров модели методом согласованного градиентного спуска (аппроксимация экспериментальных кривых).

Результаты и их обсуждение. Программное обеспечение, изучаемое в работе, разработано на языке программирования *Delphi*. Данное ПО открывает файлы с экспериментально полученными данными, записанными в формате *.*Dat*. После считывания программой файла с данными в появившемся окне представляется набор экспериментальных кривых (рисунок 1), записанных при помощи установки в определенном диапазоне температур (в случае синтетического алмаза это диапазон высоких температур, начиная от 300К – 400К и до 500К – 600К).



Рисунок 1 – Набор экспериментальных кривых полученных при помощи установки

После считывания программой экспериментальных данных выбирается кривая в определенной температурной точке и проводится подгонка выбранной экспоненты к модельной кривой. После завершения аппроксимации выбранной кривой данные, полученные в ходе обработки, записываются в файл под именем *Result_2*. После записи данных, найденных в выбранной температурной точке, исследуем экспериментальную кривую в следующей точке, таким способом проводим обработку всех экспериментальных данных. Исследовав все кривые и получив наборы данных (амплитуды экспоненциальных составляющих кинетики релаксации фототока синтетического алмаза, показатели степени экспоненциальных составляющих кинетики релаксации фототока) на всем температурном диапазоне переходим ко второму этапу обработки данных. На втором этапе проводится обработка полученных наборов данных в программе *Microsoft Office Excel*. Получив таблицу с набором данных, полученных в ходе исследования, строим графики зависимости показателя экспоненциальных составляющих кинетики релаксации от температуры и значения амплитуды экспоненциальных составляющих кинетики релаксации фототока синтетического алмаза от температуры.

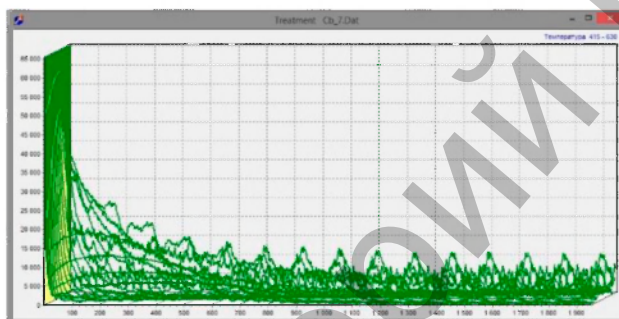

Рисунок 2 – Изменение с температурой а) - показателя степени и б) - амплитуды экспоненциальных составляющих кинетики релаксации фототока синтетического алмаза: Кривая 1 – соответствует α -компоненте, 2 – β -компоненте

² ПО – программное обеспечение.

Заключение. Таким образом, в настоящей работе было изучено использование специального ПО для итерационного определения параметров модели методом согласованного градиентного спуска с возможностью изменения соотношения масштабов приращений параметров в процессе подгонки. Также было обработано, при помощи специального ПО, несколько наборов данных для синтетического алмаза.

Литература:

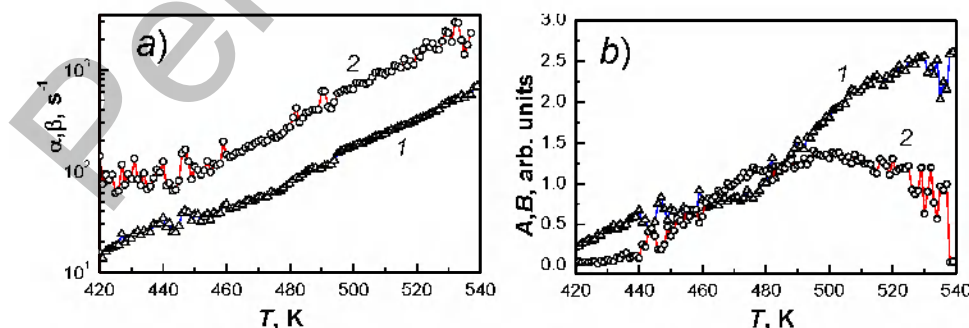
1. Одринский, А.П. RICTS-спектроскопия синтетического HPHT-алмаза в области температур 300-550 К [Текст] / А. П. Одринский, Н. М. Казючид, Л. Ф. Макаренко // Весті Нацыянальнай акадэміі навук Беларусі. Серыя фізіка-тэхнічных навук. - 2014. - № 4. - С. 102-107. - Библиогр.: С.107.

2. Одринский, А.П. Аппаратно-программный комплекс для исследования высокоомных полупроводников методом фотоэлектрической нестационарной спектроскопии / А.П. Одринский // Матер. V-й Междунар. конф. «Проблемы проектирования и производства радиоэлектронных средств». Полоцк. 2008. Т.3, С.80-83.

3. Одринский, А.П. Определение концентрации глубоких уровней в полупроводящих монокристаллах CdS методом фотоэлектрической нестационарной спектроскопии / А.П. Одринский // ФТП. 2005. Т. 39, № 6. С. 660-666.

ВОЗМОЖНОСТИ БИОНИКИ ДЛЯ РАЦИОНАЛЬНОГО ИСПОЛЬЗОВАНИЯ РЕСУРСНОГО ПОТЕНЦИАЛА СТРАНЫ

Залесский В.И.,

студент 3 курса ВГУ имени П.М. Машерова, г. Витебск, Республика Беларусь

Научный руководитель - Антонова Е.В., канд. биол. наук, доцент

Каждое живое существо – это совершенная система, которая стала такой в результате миллионов лет эволюции. На протяжении ряда столетий человек в той или иной мере применяет свойства биологических объектов в своей практике. В настоящее время в связи с поиском новых технологий возрос интерес к бионике. Актуальность работы в том, что бионика должна стать инструментом, который обеспечит возможность рационального использования ресурсного потенциала и природных богатств Республики Беларусь в сфере строительства и архитектуры.

Цель работы: на основании принципов формообразования в живой природе и архитектуре показать актуальность и возможности применения бионики в Республике Беларусь.

Материал и методы. Материалом послужили чертежи научно – исследовательского института теории архитектуры и градостроительства; сайт о постройках и проектах зарубежных архитекторов, исторический анализ построения архитектурных сооружений [1-8]. Методы: сравнительно – описательный, сравнительно – сопоставительный анализ.

Результаты и их обсуждение. В природе постоянство форм и структур биологических систем обеспечивается за счет их непрерывного восстановления и адаптации к окружающей среде. Движущие силы указанных динамичных процессов, совершенствование природных форм представляют интерес при конструировании различных архитектурных объектов. Мобильная архитектура способна быстро реагировать на изменяющиеся потребности и образ жизни людей, постоянно готова к изменению своего местоположения в пространстве.

Основные принципы формообразования в живой природе и архитектуре следующие.

Принцип взаимодействия двух «конусов» – конуса устойчивости, роста и развития - это своего рода взаимодействие двух начал. Первое начало – стремление стебля растения или ствола дерева к устойчивости: отсюда форма организмов превращается в конус основанием вниз – конус устойчивости. Второе начало – рост из «точки», из семени вширь, в пространство: отсюда конус основанием вверх – динамическая форма конуса [1]. В 2009 году дизайн-студия FTL (Future Tents Limited) разработала проект входной группы пассажирского терминала Rosa Parks Transit Center (Детройт, США), в структуре которого четко прослеживается принцип взаимодействия двух «конусов». Тентовая конструкция, создающая комфортное пространство с естественным освещением, играет роль коллектора дождевой воды, используемой в дальнейшем в технических нуждах.

Принцип спирали в живой природе наблюдается в форме раковин моллюсков, расположении стеблей растений в пространстве. Спираль – одна из форм обеспечения свободного роста и придания большей устойчивости [1]. Примером мобильной архитектурной формы, созданной по принципу спирали, является плавающий павильон-сцена, разработанный архитектором Ф. Маки в 2006 году. Конструкция павильона, расположенного в Сиднее, состоит из спиралевидной основы с покрытием из полиэстера, закрепленной на барже, где также расположены комнаты артистов.

Принцип дифференциации и интеграции. Принцип дифференциации помогает архитекторам выявить ядро композиции, ее развитие в вертикальном или горизонтальном направлениях, иерархию форм и их масштабность. Дифференциация наблюдается и в структуре градостроительных систем. В природе дифференциация всегда сопровождается интеграцией, т. е. осуществляется взаимодействием функции и формы. Каждой функции, каждому организму соответствует своя структура, своя форма существования или поведения. Примером строения является башня Бурдж-Халифа, построенная в ОАЭ, немецкими архитекторами в 2011 году [2].

Принцип структуризации пространства предполагает постепенность перехода от внутреннего пространства к наружному с целью сохранить постоянный температурно-влажностный режим внутри организма и одновременно осуществить водо-газообмен и инсоляцию, а также предохранить от различных механических воздействий в целом [3]. Примером сборно-разборного сооружения, спроектированного на основе бионических принципов микроклиматической регуляции, является юрта кочевых народов Азии. Кроме оптимизированной для создания комфортного микроклимата формы, здесь немаловажную роль играют материалы

конструкций. Например, войлок, используемый в качестве строительного материала юрты, представляет собой прекрасный биологический материал, обладающий свойствами терморегуляции. Благодаря использованию войлока достигается эффект изоляции от летнего перегрева жарким летом и достаточного утепления зимой. Материал незаменим в условиях резких перепадов дневной и ночной температур воздуха в горах [4].

Принцип стандартизации. Повторяемость однотипных элементов в формах живой природы – видовая и межвидовая унификация. Например, пчелиные соты – правильные шестигранные призмы, составленные вместе. В мобильной архитектуре – сборно-разборные геодезические купола (сферические поверхности) собираются из повторяющихся элементов различных геометрических форм [5].

Заключение. Таким образом, знание, изучение и понимание основных принципов формообразования в природе открывает пути к познанию сложных систем, дает возможность глубже понять законы их структурного построения, объективные основы красоты природных и мобильных архитектурных форм, возможности замены устаревших на совершенные системы и конструкции.

Перспектива развития бионики для Республики Беларусь заключается в возможности использования бионических принципов в строительстве небоскребов и городов – башен, реконструкции зданий, планировании и благоустройстве населенных пунктов.

Литература:

1. Лебедев, Ю.С. Архитектура и бионика. / Ю.С. Лебедев. – М.: Стройиздат, 1977. – 221 с.
2. Сапрыкина, Н.А. Основы динамического формообразования в архитектуре. / Н.А. Сапрыкина. - М.: Архитектура - 2005. - С. 300 -305.
3. Колейчук, В.Ф. Мобильная архитектура: обзор / В.Ф. Колейчук. - М.: Ротапринт ЦНТИ по гражданскому строительству и архитектуре, 1973. - С. 47 - 56.
4. Майдар, Д. От кочевой до мобильной архитектуры / Д. Майдар, Д. Пюрвевс. - М.: Стройиздат, 1980. - С. 200 -214.
5. Велев, П. Города будущего /П. Велев. - М.: Стройиздат, 1985. - С. 114 - 118.
6. <http://www.niitag.ru> – Сайт Научно-Исследовательского института теории архитектуры и градостроительства – НИИТАГ РААСН, Дата доступа: 28.02.15.
7. <http://www.ctoday.ru/architecture/> – сайт о современной архитектуре со всего мира, Дата доступа: 25.02.15.
8. <http://architettura.supereva.com> – сайт о проектах и постройках зарубежных архитекторов, Дата доступа: 27.02.15.

СОДЕРЖАНИЕ МОЧЕВОЙ КИСЛОТЫ И ГЛЮКОЗЫ В ГЕМОЛИМФЕ БОЛЬШОГО ПРУДОВИКА (*Lymnaea stagnalis*) ПРИ ОКСИДАТИВНОМ СТРЕССЕ, ВЫЗВАННОМ ТЯЖЕЛЫМИ МЕТАЛЛАМИ

Иванова А.М.,

магистрант ВГУ имени П.М. Машерова, Республика Беларусь, г. Витебск

Научный руководитель – Данченко Е.О., доктор мед. наук, профессор

В настоящее время принято считать, что главным фактором в развитии патологических состояний является оксидативный стресс. Его проявление выражается в сдвиге динамического равновесия в системе антиоксиданты-прооксиданты в сторону свободно-радикального окисления, продукты которого обладают широким спектром повреждающего действия[2].

Тяжёлые металлы – широко распространённые экотоксиканты, потенциально опасные для всех живых организмов. Одной из причин токсических эффектов тяжёлых металлов является индуцированный ими окислительный стресс[1,3,5]. Таким образом, условия существования крайне важны для определения антиоксидантного статуса моллюска *Lymnaea stagnalis*. Мочевая кислота является сильным физиологическим антиоксидантом, играет важную роль как во внеклеточных, так и во внутриклеточных защитных механизмах [4].

Определение веществ, действие которых направлено на нормализацию метаболических процессов, на блокаду патологических свободно-радикальных процессов, является важным звеном в исследованиях механизмов адаптации организмов к воздействию токсикантов. Целью настоящего исследования было изучение влияния сульфата меди на содержание мочевой кислоты и глюкозы в гемолимфе большого прудовика (*L.stagnalis*).

Материал и методы. В работе использовались легочные моллюски *L.Stagnalis* в количестве 68 экз. Моллюски были собраны в озере д. Ляды Дубровенского района Витебской области в сентябре-октябре 2014-2015 года. Перед проведением эксперимента для акклиматизации моллюсков выдерживали в емкостях с отстоянной водопроводной водой в течение 48 часов, плотность посадки моллюсков – 3 экз./л, температура воды – 20-22^oC. Затем в воду добавляли сульфат меди в концентрациях 0,01, 0,1 и 1 мг/л в течение 10 часов. Содержание мочевой кислоты определяли ферментативным методом с использованием стандартных наборов реактивов НТПК «Анализ Х», глюкозы – глюкозооксидантным методом с использованием стандартных наборов реагентов. Результаты представлены в виде $M \pm \sigma$. Достоверность различий оценивали при помощи *t*-критерия Стьюдента.

Результаты и их обсуждение. При всех используемых концентрациях солей в гемолимфе большого прудовика повышается уровень мочевой кислоты: в контрольной группе концентрация мочевой кислоты составила $44,4 \pm 7,47$ мкмоль/л, 0,01 мг/л - $139 \pm 19,42$ мкмоль/л ($p < 0,05$), 0,1 мг/л - $168 \pm 28,07$ мкмоль/л ($p < 0,05$), 1 мг/л - $186 \pm 12,04$ мкмоль/л. Повышение мочевой кислоты свидетельствует не только об усилении катаболизма нуклеиновых кислот, но и об активации неферментативной антиоксидантной системы, поскольку мочевая кислота и ее соли функционируют как акцепторы активных форм кислорода[4]. Сульфат меди вызывает развитие гипергликемии. В контрольной группе концентрация глюкозы составила $0,55 \pm 0,303$ ммоль/л, при концентрации сульфата меди 0,01 мг/л – $0,66 \pm 0,180$ ммоль/л ($p < 0,05$), 0,1 мг/л –

1,03+0,202 ммоль/л ($p < 0,05$), 1 мг/л - 1,49+0,579 ммоль/л ($p < 0,05$). Глюкоза образуется при распаде гликогена гепатопанкреаса, который относится к основному резервному углеводу данных организмов и гипергликемия может рассматриваться как компенсаторный механизм для увеличения образования энергии при токсическом воздействии тяжелых металлов.

Заключение. Таким образом, окислительный стресс, вызванный тяжелыми металлами, приводит к увеличению концентрации мочевой кислоты, который можно объяснить усилением катаболизма нуклеиновых кислот для активации неферментативной антиоксидантной системы.

Литература:

1. Брень, Н.В. Биологический мониторинг и общие закономерности накопления тяжелых металлов пресноводными донными беспозвоночными загрязнения водных экосистем тяжелыми металлами / Брень Н.В. // Гидробиол. журнал. – 2008. – Т. 44, № 2. С. 96–115.
2. Molluscs in biological monitoring of water quality / J. Salanki [et al.] // Toxicol. Lett. – 2003. – Vol. 140-141. – P. 403–410.
3. Стадниченко, А.П. Влияние различных концентраций поверхностно-активных веществ на содержание сухого остатка гемолимфы *Planorbium Corneus* (Mollusca, Pulmonata, Bulinidea), инвазированных паразитами *Notocotylus Attenuatus* (Trematoda) / А.П.Стадниченко, Л.Л.Иваненко // Паразитология. – 1989. – Т. 23, № 3. – С. 449–452.
4. Физико-химическая активность мочевой кислоты. Гиперурикемия – нарушение биологических функций эндоэкологии и адаптации, биологических реакций экскреции, воспаления и гидродинамического артериального давления / В.Н. Титов [и др.] // Успехи совр. биол. – 2011. – Т. 151, № 5. – С. 483–502.
5. Шевцова, С.Н. Влияние сульфата меди на рост, выживаемость и уровень экспрессии металлопротеинов у пресноводного моллюска *Lymnaea stagnalis* / С.Н.Шевцова, А.С.Бабенко, С.Е.Дромашко // Труды БГУ. – 2011. – Т. 6, Ч. 1. – С. 152–162.

ЛОКАЛЬНЫЙ МОНИТОРИНГ ВЫБРОСОВ ЗАГРЯЗНЯЮЩИХ ВЕЩЕСТВ В АТМОСФЕРНЫЙ ВОЗДУХ КТПУП «ВИТЕБСКИЙ ХЛАДОКОМБИНАТ»

Иванова А.С.,

студентка 5 курса ВГУ имени П.М. Машерова, г. Витебск, Республика Беларусь

Научный руководитель – Шаматурская Е.В.

Охрана окружающей среды является важным условием обеспечения экологической безопасности. Проблема загрязнения атмосферного воздуха – одна из серьезнейших глобальных проблем, с которыми столкнулось человечество. Опасность загрязнения атмосферы – не только в том, что в чистый воздух попадают вредные вещества, губительные для живых организмов, но и в вызываемом загрязнением изменении климата Земли.



Рисунок 1 – Соотношение загрязняющих веществ (валовый выброс, т/г)

Вредные выбросы, поступающие в атмосферный воздух, являются фактором, воздействующим на самые разные процессы и объекты. Влияние загрязнения атмосферы на климат, также, в конечном счете, отрицательно воздействует на здоровье человека, так как приводит к сокращению площадей, пригодных для ведения сельского хозяйства, ведет к расширению ареала переносчиков опасных заболеваний, кроме того, постоянное повышение температуры воздуха может стать причиной учащения сердечнососудистых заболеваний [1].

Цель нашего исследования было определение категории КТПУП «Витебский хладокомбинат» по степени воздействия на атмосферный воздух, овладение методикой определения категории предприятия по степени воздействия на атмосферный воздух.

Материал и методы. Материалом для настоящего исследования послужили акты инвентаризации источников выбросов загрязняющих веществ в атмосферу за 2014 г. КТПУП «Витебский хладокомбинат». Методы исследования: статистический, сравнительно-сопоставительный и метод анализа.

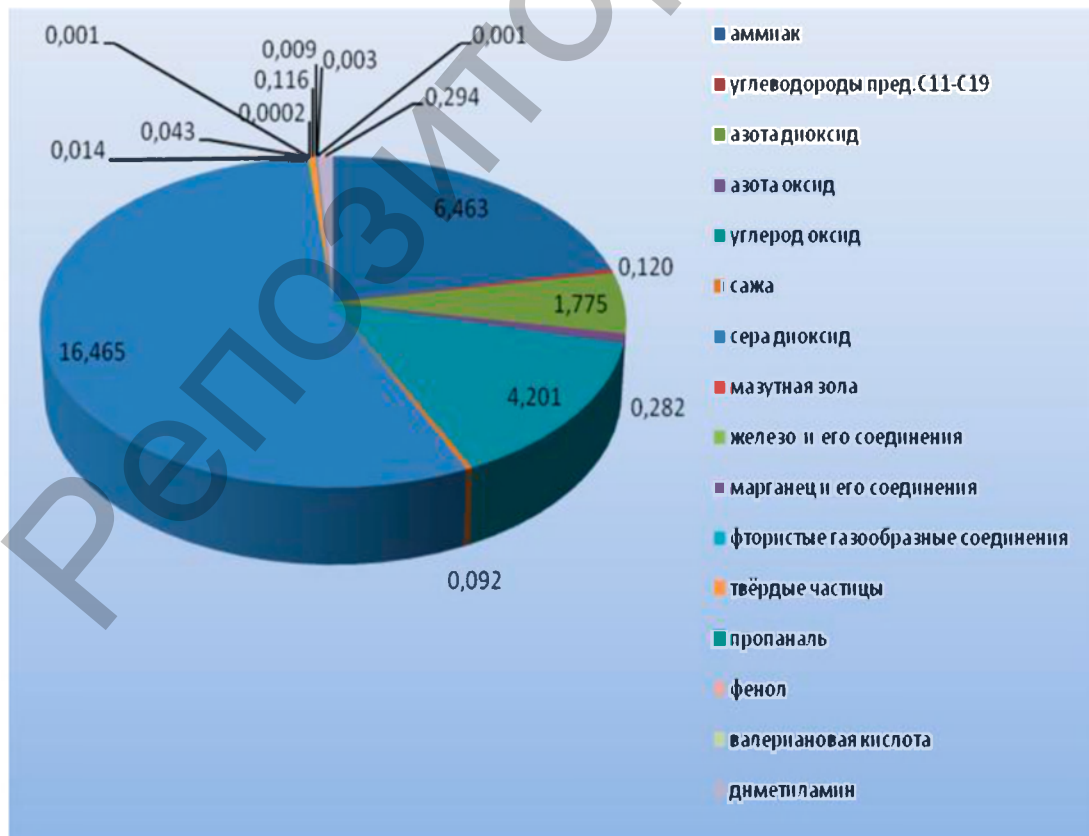
Результаты и их обсуждение. В ходе нашего исследования были проанализированы данные инвентаризационного обследования КТПУП «Витебского хладокомбината». Нами были рассмотрены классы загрязняющих атмосферный воздух веществ на исследуемом предприятии и были выявлены загрязняющие вещества второго, третьего и четвертого классов опасности [2,3].

По результатам расчета установлено, что суммарный выброс загрязняющих веществ в атмосферный воздух от источников выбросов предприятия составляет 29,878 т/год от 16 наименований загрязняющих веществ.

Выбросы аммиака значительно превышают другие выбросы и составляют 16,464 тонн/год. Меньше всего предприятие выбрасывает фтористых газообразных веществ – 0,00016 тонн/год (см. рисунок 1).

Следует отметить, что веществ, относящихся к 1 классу опасности, на предприятии нет, а значит, вещества, выбрасываемые в атмосферу от данного предприятия в наименьшей степени влияют на окружающую среду и здоровье населения.

Заключение. В данной работе был проведен обзор нормативно-правовых документов законодательства Республики Беларусь в области охраны атмосферного воздуха. Изучен порядок отнесения объектов воздействия на атмосферный воздух к определенным категориям, организации производственного контроля в области охраны окружающей среды, методы допустимых выбросов загрязняющих веществ в атмосферный воздух.

Исследуемый объект считает экологическую безопасность, охрану окружающей среды неотъемлемым элементом своей деятельности и одним из своих стратегических приоритетов.

Литература:

1. Челноков, А.А. Основы промышленной экологии: Уч. пособие / А.А. Челноков, Л.Ф. Ющенко. – Мн.: Выш. шк., 2001. – 343 с.
2. Об охране атмосферного воздуха: Закон Респ. Беларусь от 16 декабря 2008 №2-З в ред. Закона Респ. Беларусь от 14.07.2011 N 293-З.
3. Нормативы ПДК загрязняющих веществ в атмосферном воздухе./утв. Пост. Министерства здравоохранения РБ №186 от 30.12.2010 г.

ОЦЕНКА ПРИРОДНО-РЕСУРСНОГО ПОТЕНЦИАЛА ГОРОДОКСКОГО РАЙОНА

Изидеров Н.М.,

студент 2 курса ВГУ имени П.М. Машерова, г. Витебск, Республика Беларусь

Научный руководитель – Тимошкова А.Д.

Под природно-ресурсным потенциалом понимают совокупность природных условий и природных ресурсов территории, которые могут быть использованы при современном уровне научно-технического развития для удовлетворения материальных и духовных потребностей человека без нарушения природного равновесия. Оценка природно-ресурсного потенциала относится к числу важнейших задач природопользования и обеспечения устойчивого развития любого региона. Цель работы – выполнить оценку природно-ресурсного потенциала Городокского района для развития агро- и экотуризма.

Материал и методы. При изучении природно-ресурсного потенциала Городокского района использовались описательный, сравнительно-географический, статистический и картографический методы, а также метод полевых наблюдений. Теоретической основой исследования послужили работы географов специалистов в области геоэкологии М.Н. Брилевского, Н.В. Гагиной и др. [1]

Результаты и их обсуждение. Городокский район обладает значительным природно-ресурсным потенциалом для развития таких видов туризма, как экотуризм и агротуризм. При общей площади района 298013 га, площадь земель лесного фонда по состоянию на 01.01.2015г. составляет 179215 га, в том числе земли покрытые лесом – 164801 га. Лесистость района (55,3 %) значительно превышает аналогичный показатель по республике в целом (39,5%). Территория Городокского района также отличается высокой озерностью (3,9%) и заболоченностью (3,8 %): под болотами занято 11640 га, под водными объектами – 11407 га. Один из важнейших показателей природно-ресурсного потенциала территории для использования его в туристических целях – коэффициент сохранности природных геосистем (Кспг).

Методом экспертной оценки [1] установлено, что в наибольшей степени экологические функции проявляются у открытых болот, относящихся к первой группе, которые наименее затронуты хозяйственной деятельностью и являются мощным фактором формирования благоприятной окружающей среды. Такие болота улучшают газовый состав атмосферы в большей степени, чем другие экосистемы, поглощая диоксид углерода и выделяя кислород, регулируют уровень грунтовых вод, поддерживают водность рек, создают микро-

климат и сохраняют биологическое разнообразие. Ко второй группе относятся лесные геосистемы, экологические функции, которых не менее разнообразны, однако они в большей степени затронуты хозяйственной деятельностью. Третью группу составляют земли, занятые естественными и искусственными водными акваториями, отличающиеся наиболее специфическими условиями, однако в большей степени подверженные антропогенному загрязнению и преобразованию. Кустарники, часто создающие экологические коридоры между лесными и болотными массивами, являются важным звеном экологической сети и образуют четвертую группу природных геосистем. Наконец, к пятой группе относятся естественные сенокосы и пастбища, в наибольшей степени преобразованные человеком природные геосистемы, которые составляют преимущественно сельскохозяйственные ландшафты. Каждая из этих групп имеет свой коэффициент значимости: от 2 в первой до 1 в пятой с шагом в 0,25.

Коэффициент сохранности природных геосистем рассчитывается по формуле:

$$K_{спг} = (2 S_{бол} + 1,75 S_{лес} + 1,5 S_{вод} + 1,25 S_{куст} + S_{луг}) / S_{общ},$$

где $S_{бол}$ - площадь болот, $S_{лес}$ - площадь лесов, $S_{вод}$ - площадь водных объектов, $S_{куст}$ - площадь кустарников, $S_{луг}$ - площадь сенокосов и пастбищ, $S_{общ}$ - площадь физико-географического района.

Показатель коэффициента сохранности природных геосистем для территории Городокского района, исходя из наших расчетов, составил:

$$K_{спг} = (2 \times 11640 \text{ га} + 1,75 \times 164801 \text{ га} + 1,5 \times 11407 \text{ га} + 1,25 \times 538 \text{ га} + 41737 \text{ га}) / 298013 \text{ га} = 1,25.$$

Это значительно выше показателя коэффициента сохранности природных геосистем, рассчитанного для Беларуси в целом - 1,0. [1] Такой высокий показатель объясняется значительной лесистостью Городокского района, большими, чем в среднем по Беларуси, площадями болот и особенно земель, занятых водными акваториями.

Заключение. Степень сохранности природных геосистем в Городокском районе достаточна высока, что позволяет развивать здесь такие виды туризма, как экотуризм и агротуризм. Развитие этих видов туризма в регионе сдерживают, в основном, экономические и организационные причины. Главной экономической причиной можно назвать незначительный объем инвестиций в инфраструктуру туризма, что сказывается на состоянии гостиничного фонда и транспортного обслуживания туристов. К организационным причинам можно отнести: отсутствие должной рекламы туризма и нехватку квалифицированных специалистов, способных взять на себя разработку, организацию и проведение экологических туров.

Литература:

1. Брилевский, М.Н. Геоэкологическая оценка природоохранного потенциала физико-географических регионов Беларуси / М.Н. Брилевский, Н.В. Гагила, Е.В. Морозов. - Минск: Вестник Белорусского государственного университета. Сер.2. Химия. Биология. География. - 2009. - №2. - С. 88-93.

ГЕОГРАФИЯ КОЛЛЕКТИВНЫХ СРЕДСТВ РАЗМЕЩЕНИЯ ТУРИСТСКОЙ ОТРАСЛИ ПО ТЕРРИТОРИИ РЕСПУБЛИКИ БЕЛАРУСЬ

Кашкур А.Г.,

магистрант ВГУ имени П.М. Машерова, г. Витебск, Республика Беларусь

Научный руководитель – Бобрик М.Ю., канд. геогр. наук, доцент

Индустрия средств размещения туристов (индустрия гостеприимства) – одна из наиболее важных элементов экономики туризма. Индустрию гостеприимства в Республике Беларусь составляют различные средства коллективного и индивидуального размещения: гостиницы и аналогичные средства размещения (отели, мотели, молодежные hostels и общежития, апартаменты, частный сектор), санаторно-курортные, оздоровительные и другие специализированные средства размещения [1].

Цель работы – определение пространственных особенностей коллективных средств размещения туристской отрасли в разрезе городов областного подчинения Республики Беларусь.

Материал и методы. В ходе исследования были использованы нормативные правовые акты, материалы статистических изданий. Были использованы методы типологии, статистический, математический (корреляции Спирмена).

Результаты и их обсуждение. На начало 2014 года в Республике Беларусь число коллективных средств размещения в виде гостиниц и аналогичных средства размещения составляло 481 ед.

Территориально средства размещения распределяются относительно равномерно: наибольшее количество сосредоточено на территории Минской (98) и Витебской (82) областей. В оставшихся регионах количество средств размещения колеблется от 43 до 76 [2].

Города областного подчинения являются неотъемлемым звеном сети средств размещения туристов и отдыхающих. В силу своего статуса данные города имеют высокую степень привлекательности, поскольку имеют более развитую инфраструктуру в сравнении с районными центрами и малыми городами республики.

На сегодняшний день в Беларуси 10 городов областного подчинения и один город республиканского подчинения – Минск. Доля этих городов 30,6 % от общереспубликанского числа гостиниц и аналогичных средств размещения (21,4 % – города областного подчинения, 8,4 % – Минск).

Города - лидеры по доле гостиниц и аналогичных средств размещения среди городов областного подчинения: Гомель (4 % от общереспубликанского показателя), Гродно (3,3 %), Витебск и Брест (по 3,1 %) (рис. 1).



Рисунок – Удельный вес городов областного подчинения в общереспубликанском числе гостиниц и аналогичных средств размещения, %, 2013 год

Областные центры имеют наибольшее количество гостиниц и аналогичных средств размещения среди городов областного подчинения: на областные центры приходится 16 % средств размещения данного типа. Областные центры по доле размещенных туристов от общереспубликанского количества занимают лидирующие позиции (таблица 1).

Таблица – Распределение средств размещения по городам областного подчинения, 2013 год.

| Города / Показатели для сравнения | Гостиницы и аналогичные средства размещения, ед. | Размещено, % от республики | Размещено, % от области |
|-----------------------------------|--|----------------------------|-------------------------|
| Барановичи | 5 | 0,9 | 7,9 |
| Бобруйск | 8 | 2,3 | 20,5 |
| Брест | 15 | 5,9 | 55,3 |
| Витебск | 15 | 4,9 | 40,1 |
| Гомель | 19 | 5,4 | 49,8 |
| Гродно | 16 | 3,4 | 87,5 |
| Жодино | 3 | 0,7 | 4,9 |
| Могилев | 12 | 4,1 | 42,2 |
| Новополоцк | 4 | 1,4 | 9,6 |
| Пинск | 7 | 2,2 | 9,9 |
| Республика Беларусь | 481 | 100 | - |

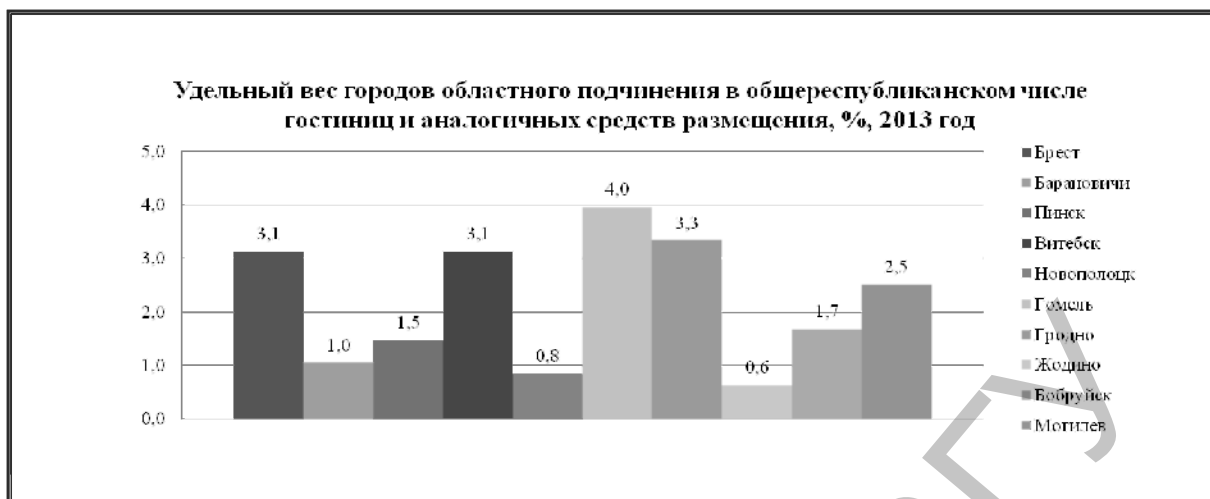
Рассчитано автором на основе данных [2].

В разрезе регионов по доле размещенных туристов в гостиницах и аналогичных средствах размещения из всего числа городов областного подчинения выделяются областные центры и г. Бобруйск в Могилевской области.

Существует тесная связь между численностью населения (людностью) городов областного подчинения и количеством туристов, размещенных в гостиницах, находящихся в данных городах (коэффициент корреляции Спирмена равен 0,78).

Заключение. Коллективные средства размещения туристов распределены по территории республики относительно равномерно. Наибольшее число гостиниц и аналогичных средств размещения приходится на Минскую и Витебскую область. Города областного подчинения имеют небольшой удельный вес в общереспубликанской доле коллективных средств размещения, но значимы по удельному весу размещенных туристов.

Литература:

1. Об утверждении государственной программы развития туризма в Республике Беларусь на 2011-2015 гг.: Пост. Сов. Мин. Респ. Беларусь, 24 марта 2011 г., N 373 // Национальный реестр правовых актов Республики Беларусь, 2011. – № 37, 5/33538.

2. Туризм и туристические ресурсы в Республике Беларусь: стат. сборник / ред. кол.: В. И. Зиновский (пред.) [и др.] ; Нац. стат. комитет РБ. – Минск, 2014. – 104 с.

ЭКОЛОГИЧЕСКИЕ НАГРУЗКИ НА ЭКОСИСТЕМЫ ОЗЕР ГРУППЫ ВОРОНЫ-ПОЛЯИ-ОСТРОВНО

Коголь К.В.,

студентка 4 курса ВГУ имени П.М. Машерова, г. Витебск, Республика Беларусь
Научный руководитель – Лакотко А.А.

Антропогенное загрязнение поверхностных вод, которые являются источниками культурного и туристического назначения, ухудшает условия санитарного водопользования. Последствия антропогенного влияния ведут к необратимым изменениям гидрологического режима, загрязнению и истощению вод, нарушению структуры биологических сообществ. Данная работа направлена на изучение экологической нагрузки водных объектов, так как любые нарушения в составе водных ресурсов оказывают влияние на прилегающие почвы, на животных, а также на здоровье людей.

Цель – проанализировать экологические нагрузки на экосистемы озер группы Вороны-Поляи-Островно.

Материал и методы. Район исследования: Полонское — озеро в Витебском районе 12,0 км. к востоку от г. Витебск, около д. Вороны. Принадлежит к бассейну реки Западная Двина и системе реки Лососина. Бернское и Островито — озера находятся в Витебском районе 10,0 км. к востоку от г. Витебск и 2 км. к северу от д. Вороны. Принадлежат к бассейну реки Западная Двина и системе реки Витьба [1].

В ходе полевого исследования было заложено 6 пробных точек. Отбор проб осуществлялся с 10 по 11 ч. 04 и 09.11.2014 г. Всего было взято 6 водных проб, которые были законсервированы для дальнейшего анализа [4]. Были использованы теоретические методы – аналитический, сравнительный, статистический. Эмпирические методы – полевой и лабораторный эксперимент, метод отбора проб [2,3].

Результаты и их обсуждение. В ходе лабораторного и полевого эксперимента были выявлены следующие нарушения по нормативам ПДК и СанПин.

В оз. Полонском окисляемость воды - 5,9 мг/дм³, т.е. возможно превышение норматива ПДК (6 мг/дм³). А в оз. Бернское и Островито в пределах нормы – 3,75 и 5,5 мг/дм³ соответственно.

Карбонатная жесткость в оз. Полонском, Бернском и Островито находится в пределах норматива ПДК (3 мг/дм³) - 1,5, 0,5 и 2,0 мг/дм³ соответственно.

Общая жесткость в оз. Полонское (6,9 мг/дм³) приближается к допустимой норме ПДК (7 мг/дм³), а в оз. Бернское и Островито находится в пределах нормы – 3,75 и 5,9 мг/дм³ соответственно.

Наличие аммиака в оз. Полонское не обнаружено. Количественное содержание аммиака (0,05 мг/дм³) в оз. Бернское стоит на границе норм ПДК (0,05 мг/дм³), а Островито превышает норму – 0,15 мг/дм³.

Наличие нитратов и сульфатов ни в одном озере не выявлено.

Температура озер Полонское, Бернское и Островито – 3,3°C, 3,6°C и 4,5 °C соответственно.

Прозрачность в оз. Полонское 30 см. В оз. Бернском прозрачность 29,75 см, а в Островито - 21,25 см, что ниже нормы СанПин (30,0 см).

В оз. Полонское и Бернское цвет не превышает нормы – 10° и 15° соответственно. Цвет в оз. Островито превышает допустимую норму СанПин (20°) – 22,5°.

Запах во всех озерах не превышает нормы СанПин (2 балла). Хотя в оз. Островито в первых 2-х пробах наблюдается аммиачный запах.

Проанализировав данные показатели можно сказать, что больше всего отклонений было выявлено в оз. Полонском. Но окисляемость воды и общая жесткость не имеют лимитирующего показателя и на данный момент не требуют устранения. В оз. Бернское количественное содержание аммиака стоит на границе ПДК, а оз. Островито превышает норму. И так как аммиак имеет санитарно-токсикологический лимитирующий показатель, то данный показатель необходимо устранить. Органолептические свойства воды в оз. Полонское и Бернское в пределах нормы, а в озере Островито существенно отклоняются от нормы.

Заключение. По результатам исследования наибольшую экологическую нагрузку испытывает оз. Полонское, так как, особенно в летний период, озеро постоянно посещает местное население и жители города Витебска. И при неконтролируемом использовании ресурсов данного озера это может привести к еще большему загрязнению и увеличению экологической нагрузки. Озеро Бернское и Островито испытывают меньшую экологическую нагрузку, так как менее востребованы среди местного населения и жителей города Витебска.

Литература:

1. Озера Белоруссии / О.Ф. Якушко [и др.]. – Мн.: Ураджай, 1988. – С. 54-67.
2. СанПин 2.1.2.12-33-2005 Гигиенические требования к охране поверхностных вод от загрязнения. – Введ. 02.01.2006 / утв. пост. главного гос. санит. врача Респ. Беларусь от 28 нояб. 2005 г., № 198. – Минск: БелГИСС, 2005. – 24 с.
3. ТКП 17.06-11-2013 (02120). Нормативы предельно допустимых концентраций химических и иных веществ в воде поверхностных водных объектов. – Введ. 29.06.2014. – Минск: Минскироды, 2014. – 10 с.
4. Учебная полевая практика по экологии: учеб.-метод. пособие / авт.-сост.: А.М. Дорофеев [и др.]; отв. ред. А.М. Дорофеев. – 2-е изд. доп. и перераб. – Витебск: УО ВГУ им. П.М. Машерова, 2008. – С. 16-23.

ТРЕБОВАНИЯ ХИМИЧЕСКОЙ БЕЗОПАСНОСТИ К ДЕТСКИМ ИГРУШКАМ ИЗ ПЛАСТМАССЫ И ПОВЫШЕНИЕ ЭКОЛОГИЧЕСКОЙ ГРАМОТНОСТИ ПОТРЕБИТЕЛЯ

Козлова А.В.,

*учащаяся 2 курса Оршанского колледжа ВГУ имени П.М. Машерова, г. Орша, Республика Беларусь
Научный руководитель – Шестакова Л.В.*

Игры и игрушки выполняют важную роль в жизни и воспитании детей. Все родители покупают детям игрушки. Однако не все осознают, что игрушки могут быть источником опасности для детей в результате неблагоприятного воздействия химических, физических и микробиологических факторов на их здоровье. Это относится и к детским игрушкам, изготавливаемым из пластмассы. Целью данного исследования является изучение проблемы реализации требований химической безопасности в отношении детских игрушек из пластмассы и экологической грамотности их потребителей.

Материал и методы. В процессе исследования использовались теоретические методы (анализ, синтез, систематизация), изучалась нормативная документация, научно-методическая литература; практические методы (наблюдение, беседа, опрос, тестирование) в процессе исследования рынка детских игрушек и потребителей.

Результаты и их обсуждение. Пластмассовые игрушки пользуются популярностью у потребителей, так как отличаются легкостью, изяществом, разнообразием форм и конструкций, яркими цветами, хорошо моются. Это фигурки животных, погремушки, кольца, кубики, посуда, машины, тракторы, водоплавающие игрушки, мячи и др. Изготавливают их из полиэтилена, полипропилена, поливинилхлорида, поликарбоната, пенополиуретана (поролон). Производство пластмассы – сложный технологический процесс. Чтобы достичь необходимых показателей пластичности, устойчивости к температуре, свету, механическим повреждениям, в состав пластмасс вводят особые химические вещества – пластификаторы, стабилизаторы. Технологический процесс производства предполагает полную полимеризацию исходных компонентов, однако на практике это не всегда достижимо. А значит, оставляет возможность миграции вредных веществ в окружающую среду, что может усугубляться нагревом, нахождением в воде, воздействием солнечного света. Если производителем используется сырье низкого качества или нарушается технология изготовления, пластмассы получают низкого качества, склонные к деструкции, то есть к выделению во внешнюю среду химических веществ разного класса опасности. К ним относятся фенол, формальдегид, стирол, тяжелые металлы (ртуть, свинец и др.).

В Республике Беларусь создана система оценки гигиенической безопасности и сертификации детских игрушек, направленная на защиту здоровья детей и обеспечение безопасности товаров путем предупреждения производства опасной и недоброкачественной продукции, а также ее реализации. Санитарными нормами, правилами и гигиеническими нормативами в Республике Беларусь установлены требования санитарно-химической безопасности к детским игрушкам [2]. Санитарно-химические показатели (миграция в модельные среды вредных химических веществ, перечень которых определяется в зависимости от химического состава материала и нормы выделения вредных химических веществ из игрушек) контролируются специалистами на основе лабораторных исследований. Ими же проводится и оценка органолептических показателей: интенсивность запаха, привкус [1, с. 17-18]. Законодательство Республики Беларусь предусматривает процедуру сертификации детских игрушек, как отечественного производства, так и иностранного, что дает возможность потребителям и покупателям следить за тем, чтобы покупаемые игрушки были качественными и соответствовали правилам безопасности.

Исследование показало, что ряд недобросовестных производителей и продавцов нарушают установленные требования и в погоне за прибылью выпускают на рынок недоброкачественные товары. По данным белорусского «Центра экологических решений» в результате исследования детских товаров и игрушек, купленных в Беларуси, из 65 протестированных в 12 товарах (18,5%) было превышено ПДК по свинцу, в 5 товарах (7,7%) – ПДК по ртути, в 7 товарах (11%) – ПДК по мышьяку и в 9 товарах (13,5%) – ПДК по сурьме. В 7 образцах (11%) из исследованных было обнаружено наличие более одного токсичного металла, что усиливает потенциальную опасность этих товаров [3]. В г.Орше торговля игрушками осуществляется организациями разной формы собственности: большинство реализуемых ими игрушек являются импортными, наличие сертификатов качества выявлено в крупных магазинах у 64 % выбранных товаров; у индивидуальных предпринимателей, торгующих игрушками на городском рынке, сертификаты качества отсутствовали. На городском рынке у большинства продаваемых пластмассовых игрушек, произведенных в основном в Китае или России, маркировка не соответствует установленным требованиям.

Таким образом, не смотря на шаги, предпринимаемые государством для обеспечения контроля качества и безопасности производства и реализации детских игрушек, на сегодняшний день не существует единой системы, которая могла бы гарантировать безопасность игрушек из пластмассы. В свете этого важное значение приобретает экологическая грамотность потребителей. Каждый покупатель должен осознавать, что абсолютно безопасных детских игрушек из пластмассы не бывает, поэтому нужно знать требования санитарно-химической безопасности, обращать внимание на присутствие на игрушке знака, соответствующего требованиям обязательных стандартов, приобретать только сертифицированные игрушки и соблюдать правила их эксплуатации.

Анкетирование учащихся колледжа (будущих педагогов), проведенное в начале исследования, показало, что большинство из них не обладают достаточными знаниями в области безопасности детских игрушек, их представления о гигиенических требованиях к игрушкам поверхностны, они не умеют читать маркировку игрушек (90%), руководствуются при выборе игрушки только внешними признаками (72%), мнением про-

давца (85%), низкой ценой (90%). Но ведь они должны быть компетентными в данной области, так как в своей педагогической деятельности будут организовывать игры детей, участвовать в педагогическом просвещении родителей.

С целью повышения экологической грамотности потребителей мы разработали информационный проект «Безопасная игрушка», предусматривающий обучение детей, родителей, педагогов соблюдению правил безопасности при приобретении и использовании детских игрушек из пластмасс. Он предусматривает разработку материалов (печатных и мультимедийных) и проведение просветительской работы (выступлений, выставок, опросов, круглых столов, игр и др.) по проблеме безопасности детских игрушек.

Заключение. Для снижения риска нарушения здоровья детей необходимо повысить контроль за безопасностью таких объектов окружающей среды как детские игрушки. Исследование проблемы безопасности детских игрушек имеет важное значение для будущих педагогов, так как позволяет им использовать соответствующую информацию в профессиональной деятельности: оградить детей от контакта с опасными игрушками, проводить профилактическую и просветительскую работу с родителями.

Литература:

1. Лабодасва, Ж.П. Гигиенические требования к играм и игрушкам. Методы контроля. Учебно-методическое пособие / Ж.П. Лабодасва, Т.С. Борисова, Н.А. Болдина. – Минск: БГМУ, 2013. – 43 с.
2. Санитарные нормы, правила и гигиенические нормативы «Гигиенические требования безопасности к отдельным видам продукции для детей, их производству и реализации», утв. постановлением МЗ РБ от 14.11.2011 г. № 114.
3. Аналитические материалы кампании «Неопасная игрушка». – Режим доступа: <http://ceodea.by/media/324> – Дата доступа: 21.02.2016.

ЗДОРОВЬЕ СТУДЕНТОВ И ВРЕДНЫЕ ПРИВЫЧКИ

Королева Ю.Л.,

студентка 3 курса ВГУ имени П.М. Машерова, г. Витебск, Республика Беларусь

Научный руководитель – Ефременко И.И., канд. биол. наук, доцент

Издавна с понятием здоровья люди связывали свое благополучие, счастье, возможность полноценно жить и трудиться, растить здоровых детей. Человек в течение всей своей жизни находится под постоянным воздействием целого спектра факторов окружающей среды – от экологических до социальных. Мерилом здоровья человека являются: физическое, духовно-психическое и социальное здоровье человека [1].

Физическое здоровье подразумевает отсутствие у человека не только заболеваний, но и любых морфологических и функциональных нарушений в организме, которые рассматриваются как предпосылки к формированию хронической патологии. Духовно-психическое здоровье – это наличие у человека мышления и поведения, основанных на понимании им своего неразрывного единства со всем мирозданием. Социальное здоровье – это хорошее самочувствие человека в обществе, коллективе, семье в реальных жизненных обстоятельствах.

Всемирной организацией здравоохранения выделено более 200 факторов, которые оказывают самое значительное влияние на современного человека. Среди них выделяют биологические (наследственность, микро- и макробиологические факторы), природные (климат, ландшафт), физические (шум, вибрация, ультрафиолетовое облучение, радиационный фон, электромагнитные поля и др.), химические, социально-психологические, уровень развития здравоохранения, образ жизни человека [2,3].

Наиболее важное значение в развитии самых распространенных болезней, являющихся основной причиной смерти населения, имеют: гиподинамия, неправильное питание, вредные привычки (злоупотребление алкоголем, курение, употребление наркотиков и других химических веществ), неблагоприятная экологическая обстановка.

Целью данного исследования является изучение оценки факторов риска для здоровья учащейся молодежи.

Материал и методы. В ходе исследования проводился социологический опрос (анкетирование) студентов ФСПиП и ФФКиС ВГУ имени П.М. Машерова, статистическая обработка материала.

Результаты и их обсуждение. Исследование проходило в форме анкетирования. Анкета включала 30 вопросов. В анкетировании приняли участие 42 студента факультета социальной педагогики и психологии и 40 студентов факультета физической культуры и спорта дневной и заочной форм обучения. Студентами были выделены следующие факторы риска здоровью:

- неправильное питание – 53,7 %;
- гиподинамия – 34,5 %;
- злоупотребление алкоголем – 70,2 %;
- курение – 50,6 %;
- несоблюдение режимных моментов – 21,2 %;
- недостаточность сна – 12,4 %;
- плохие социально-бытовые условия – 8,3 %.

Ответы студентов социальной педагогики и психологии несколько отличаются по некоторым позициям. Студенты факультета физической культуры и спорта более четко осознают влияние неправильного питания, гиподинамии и вредных привычек на свое здоровье. Цель спортивной деятельности не будет достигнута, если спортсмен подвержен влиянию вредных привычек, в частности, алкоголя и курения. Среди опрошенных есть студенты, которые не курят (18 %); спортсмены высокого класса, которые не пьют и не курят (31 %); большая часть студентов (63 %) употребляют алкоголь только по праздникам. Исследуя причины

распространения вредных привычек в студенческой среде на протяжении ряда лет, к сожалению, не обнаруживается положительной динамики в этом вопросе.



Заключение. В результате нашего исследования установлено: необходимость постоянной антинаркотической и противоалкогольной работы с учащейся молодежью преподавателей и узких специалистов; особое внимание уделять организации досуга молодежи. Разъяснять медицинские аспекты потребления наркотиков, алкоголя, табакокурения, формирование устойчивой психической и физической зависимости при их употреблении; привлекать студентов во время педагогических практик к работе по борьбе с вредными привычками школьников. Будущие специалисты в области физического воспитания могут сыграть большую роль в решении этого вопроса.

Литература:

1. Матальга А. Здоровый образ жизни // Здаровы лад жыцця, 2008. №3. -С. 50-52.
2. Ефременко И.И. Красота и здоровье/ Р.И. Фидельская, И.И. Ефременко //«Здаровы лад жыцця». –Минск, 2012. - № 9. –С. 3-6.
3. Ефременко И.И. Образ жизни и здоровье студенческой молодежи. / И.И. Ефременко//Проблемы врачебной этики в современном мире: VII Международная медицинская конференция, Витебск, 26-27 мая 2011 г./-Минск, «ПРО ХРИСТО», 2011. – С. 50-52.

РЕКРЕАЦИОННАЯ НАГРУЗКА НА ЭКОСИСТЕМУ ОЗЕРЕ ДОЛГОЕ ГЛУБОКСКОГО РАЙОНА

Котович А.Е.,

студентка 5 курса ВГУ имени П.М. Машерова, г. Витебск, Республика Беларусь

Научный руководитель – Волков В.Л.

Большинство зон отдыха и туризма в нашей республике создаются на базе озер и других водоемов, а вместе с этим возрастает и их загрязнение. В зависимости от вида отдыха меняется и степень воздействия на озеро. Все виды отдыха, хотя и в разной степени, влияют на прилегающую к озеру территорию и на акваторию водоема [3].

В береговой зоне в результате рекреации изменяются почвенно-растительные комплексы. Уплотнение и истирание верхнего горизонта почвы, нарушение (или уничтожение) травяного покрова изменяют условия инфильтрации осадков, смыва почвы, скорости и глубины проникновения поверхностных загрязнений в почву. С увеличением уклона берегового склона загрязняющие вещества могут выноситься поверхностным стоком в водоем по тропинкам и выбитым участкам. Меняется качество грунтовых вод [1,4].

Купающиеся вносят непосредственно в водоем как биогенные, так и загрязняющие вещества. В течение 10 мин купания человек вносит в воду более 3 млрд. сапрофитных бактерий и от 100 тыс. до 20 млн. кишечных палочек. Кроме того, каждый купающийся вносит в водоем в среднем 75 мг общего фосфора и 695 мг общего азота.

Цель работы – определить типы рекреационной нагрузки на озеро Долгое.

Материал и методы. Работа проводилась с июня по апрель (2014-2015 гг.) на береговой линии озера. Объектом исследования служило озеро Долгое.

Данная работа на озере Долгое заключалась в следующем: подсчет количества отдыхающих (каждый день до и после обеда); подсчет количества машин; подсчет количества рыбаков в зимнее и весеннее время; подсчет количества мусора оставленного отдыхающими.

Для данной работы был выбран выборочный моментный метод: по затратам времени на проведение наблюдений он во много раз менее трудоемок, чем выборочный хронометражный метод.

Суть моментных наблюдений состоит в том, что наблюдатель на пробной площади фиксирует численность отдыхающих в момент учета и данные учета заносят в специальную ведомость. В связи с тем, что число рекреантов на одном и том же участке варьирует в течение суток, недели, сезона и года в зависимости от целого ряда обстоятельств, моментные учеты выполняются следующим образом [2].

Суточные моментные учеты проводят до обеда и после обеда.

Результаты и их обсуждение. На период наблюдений по побережью озера насчитывалась 18 стоянок. Под стоянкой мы подразумевали как места с наличием больших полей и пляжей (благоприятные для отдыха), так и места, не пригодные для отдыха, но с наличием признаков антропогенной нагрузки (кострище, вытоптанная растительность, следы от палаток и машин).

Озеро Долгое по географическому признаку можно разделить на две части: правый берег и левый берег.

Левый берег: 11 стоянок. Из них: 3 – не пригодны для отдыха; 8 – находятся в хорошем состоянии.

Правый берег: 7 стоянок. Из них: 4 – не пригодны для отдыха; 3 – находятся в нормальном состоянии.

Общее количество: кострищ - 9; контейнеров – 2 (на дни проверки контейнеры для сбора отходов на территории заказчика были не переполнены); относительно обустроенных мест – 1 (столы и скамейки, которые отвечают техническим и эстетическим требованиям); туалетов – 1; пляжей и мест для купания – 1.

Вдоль правого и левого берега проходит асфальтированная дорога, широко развита тропинопочвенная система. Растительный покров не сильно вытоптан, не установлено фактов выпаса и сенокосения в запрещенных местах, не обнаружено повреждения и уничтожения древесно-кустарниковой растительности и нарушений естественного почвенного покрова. Не выявлено несанкционированного размещения мест отдыха и туристических лагерей, разведения костров и размещения стоянок транспортных средств в местах, не предназначенных для этих целей.

Таблица 1 - количество отдыхающих на озере в летнее время.

| Количество отдыхающих на озере | Июнь | Июль | Август |
|--------------------------------|------|------|--------|
| | 296 | 358 | 426 |

Таблица 2 - Количество машин в летнее время.

| Количество машин | Июнь | Июль | Август |
|------------------|------|------|--------|
| | 21 | 28 | 42 |

К данной работе, так же было подсчитано количество рыбаков на озере в зимнее (таблица 3) и весеннее время (таблица 4).

Таблица 3 - количество рыбаков на озере в зимнее время.

| Количество рыбаков на озере зимой | Декабрь | Январь | Февраль |
|-----------------------------------|---------|--------|---------|
| | 98 | 84 | 89 |

Таблица 4 – количество рыбаков на озере в весеннее время.

| Количество рыбаков на озере весной | Март | Апрель |
|------------------------------------|------|--------|
| | 110 | 96 |

Установлено, что как в течение суток с переходом от утренних к вечерним наблюдениям, так и в течение сезона с переходом от будних дней с дискомфортной погоды к выходным дням с комфортной погодой наблюдается возрастание численности отдыхающих.

Искупаться в водах озера Долгое ежедневно приезжает примерно 14 человек. В среднем каждый отдыхающий берет с собой на озеро одну 1,5-литровую пластиковую бутылку воды. В среднем каждый второй турист оставляет пластиковую бутылку на берегу озера или бросает в контейнер. Пустая бутылка весит 40 г. Следовательно, только масса пластиковой тары, оставляемой на берегу озера туристами, в день достигает 560 г. Таким образом, можно узнать примерную массу пластиковой тары, оставляемой «дикими» туристами: за неделю - примерно 3920 г или 4 кг; за месяц - примерно 16800 г или 17 кг; за 3 месяца - примерно 50400 г или 50 кг.

Вблизи озера стоят 2 контейнера. Их объем составляет 1524,096 л. Объем 1 бутылки 1,5 л. Следовательно, в 2 контейнера может поместиться 1016 бутылок при условии того, что они будут аккуратно положены, что нереально. В действительности же в контейнер их помещается гораздо меньше.

Заключение. В результате данной работы, учитывалось огромное значение озера для прибрежных населенных пунктов, его рекреационная роль и значительная рыбопродуктивность.

Выявлено развитие любительского и промышленного отлова рыбы. Озеро представляет интерес для желающих отдохнуть, особенно в теплое время года. Поэтому из-за повышенного интереса к озеру, проблеме нарушения его экосистемы уделяется достаточное внимание.

На мой взгляд, в борьбе с мусором можно включить такие изменения как: увеличить число контейнеров для сбора мусора; проводить отдельный сбор отходов; формировать у местных жителей и туристов активную гражданскую позицию, раздавая буклеты; каждый четвертый понедельник месяца сделать Днем от-

дыха для самого озера; проводить беседы об уникальности озера; повысить штрафы за нарушение порядка; установить агитационные щиты.

Литература:

1. Алексеев, А.С. Мониторинг лесных экосистем / А.С. Алексеев – Спб.: ЛТА, 1997- 116 с.
2. Драбкова, В.Г. Восстановление экосистем малых озер / В.Г. Драбкова, Рос.АН, Ин-т озераведения. -СПб.: Наука. Санкт-Петербург.изд.фирма, 1994. -142с.
3. Временная методика определения рекреационных нагрузок на природные комплексы при организации туризма, экскурсий, массового повседневного отдыха и временные нормы этих нагрузок. -М.: Гослесхоз СССР, 1989. -186с.
4. Методика исследования водоемов [электронный ресурс]: – 2011. – Режим доступа: [http:// edu.greensail.ru / monitoring/methods/](http://edu.greensail.ru/monitoring/methods/) – Дата доступа: 18.03.2014.

СОДЕРЖАНИЕ ДИЕНОВЫХ КОНЬЮГАТОВ В ЛИСТЬЯХ РАНЕЦВЕТУЩИХ РАСТЕНИЯ

¹Кублицкая А.Д., ²Леонович Е.А.,

¹магистрант ВГУ имени П.М. Машерова, ²студентка 4 курса ВГУ имени П.М. Машерова, г. Витебск, Республика Беларусь

Научный руководитель – Балаева-Тихомирова О.М., канд. биол. наук, доцент

Диеновые конъюгаты являются первичными продуктами перекисного окисления липидов, относятся к токсичным метаболитам которые оказывают повреждающее действие на липопротеиды, белки, ферменты и нуклеиновые кислоты. Диеновая конъюгация является показателем степени выраженности процессов перекисного окисления липидов. Поэтому, чем выше значение диеновых конъюгатов, тем интенсивнее процесс перекисного окисления липидов [1].

Цель работы – определить содержание диеновых конъюгатов, в зависимости от местопроизрастания и вида растения.

Материал и методы. Объектами исследования являются раннецветущие растения первоцвет весенний (*Primula officinalis*), лук шнитт (*Allium schoenoprasum*) и лук медвежий (*Allium ursinum* L.). Образцы растений отбирались из популяций, произрастающей в условиях ботанического сада ВГУ имени П.М. Машерова, лесничества д. Крацевичи Борисовского района и лесничество г. Витебск. Исследование содержания диеновых конъюгатов проводилось в листьях раннецветущих растений природных, интродуционных и интродуционно-окультуренных популяций.

Диеновые конъюгаты определяли спектрофотометрическим методом при длине волны 232 нм и экстрагировались липидами органических растворителей. Процесс пероксидного окисления полиненасыщенных жирных кислот сопровождается перегруппировкой двойных связей и возникновением системы сопряженных диеновых структур и поглощением при 232-234 нм, соответствующим сопряженным кетодиенов [2].

Математическую обработку полученных результатов проводили методами параметрической и непараметрической статистики с использованием пакета статистических программ Microsoft Excel 2003, STATISTICA 6.0.

Результаты и их обсуждение. Содержание диеновых конъюгатов в листьях растений на примере природных, интродуционных и интродуционно-окультуренных популяций показано на рисунке 1.

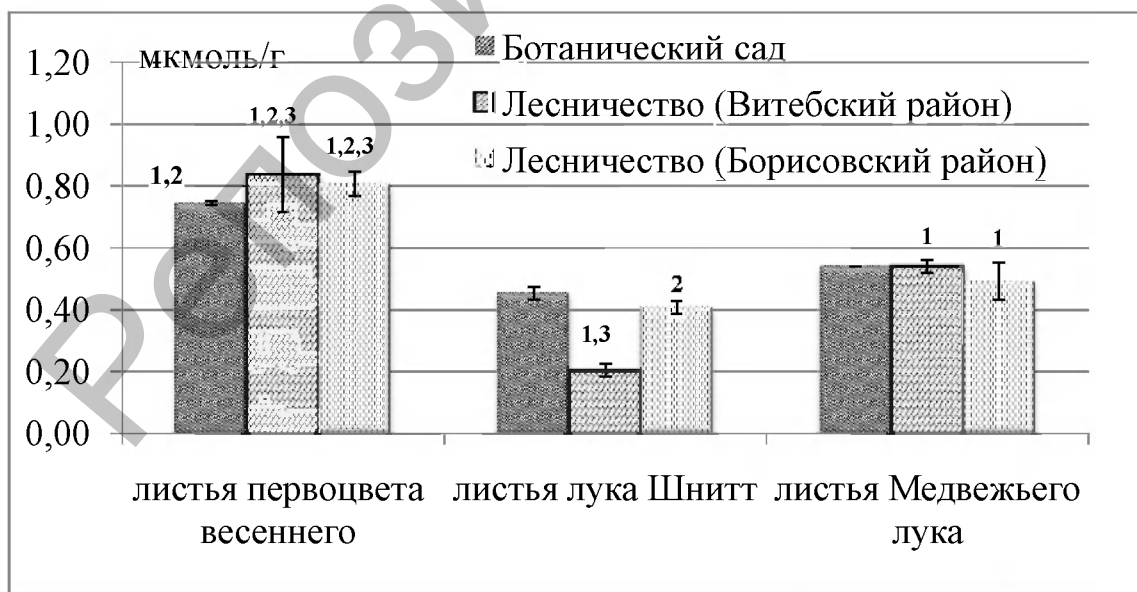

¹P < 0,05 по сравнению с листьями медвежьего лука (Ботанический сад);

²P < 0,05 по сравнению с листьями медвежьего лука (Витебское район);

³P < 0,05 по сравнению с листьями медвежьего лука (Борисовский район)

Рисунок 1. – Содержание диеновых конъюгатов (мкмоль/г) в листьях раннецветущих растений

Установлено, наибольшее содержание продуктов перекисного окисления липидов в листьях первоцвета весеннего, по сравнению с которым в листьях медвежьего лука и лука шнитта содержание малонового диальдегида статистически значимо снижено. Наименьшая концентрация в листьях лука шнитта.

В зависимости от места произрастания содержание диеновых конъюгатов в листьях у медвежьего лука и первоцвета весеннего значимых изменений не наблюдается. Статистически достоверные отличия по содержанию отмечены при сравнении концентрации в листьях лука шнитт, наибольшее содержание отмечены в популяции лесничества Витебского района.

Заключение. Исследования содержания показателей перекисного окисления липидов раннецветущих растений показали, что содержание показателя практически не отличаются в различных местах произрастания, но отличаются у различных популяций растений. У первоцвета весеннего отмечено большее содержание диеновых конъюгатов в листьях по сравнению с медвежьим луком во всех районах сбора растений.

Проанализировав изменения показателей содержания диеновых конъюгатов раннецветущих растений, установлено, что они варьируют незначительно в зависимости от места и условий обитания популяции растения. Данные показатели в популяциях различных видов растений имеют статистически значимые отличия и могут служить характеристиками адаптационных возможностей вида, оценкой потенциальной возможности растения противостоять нестабильным условиям окружающей среды, характерным для погоды в период ранней весны.

Литература:

1. Березов Т.Т. Биологическая химия / Т.Т. Берёзов, Б.Ф. Коровкин. - М.: Медицина, 1998. - С. 212.
2. Тарасов Н.И., Состояние перекисного окисления липидов, антиоксидантной защиты. / Н.И. Тарасов, А.Т. Тепляков, Е.В. Малахович и др // Тер. архив. 2002. 12-15 с.

СОДЕРЖАНИЕ СУММЫ ФЛАВОНОИДОВ В ЛИСТЬЯХ РАНИЕЦВЕТУЩИХ РАСТЕНИЙ

¹Кублицкая А.Д., ²Юрченко А.В.,

¹магистрант ВГУ имени П. М. Машерова, ²студентка 3 курса ВГУ имени П.М. Машерова,
г. Витебск, Республика Беларусь

Научный руководитель – Балаева-Тихомирова О.М., канд. биол. наук, доцент

Неферментативная антиоксидантная система включает: витамины С, Е, β-каротин, селен, биофлавоноиды [1]. Основная направленность их действия связана с защитой белков, нуклеиновых кислот, полисахаридов, а также биомембран от окислительного разрушения при свободно-радикальных процессах. Флавоноиды входят в состав антиоксидантной системы и обладают высокой реакционной способностью и многообразием биологических свойств. Флавоноиды объединяет общность путей биосинтеза в растениях. Флавоноиды принимают участие в окислительно-восстановительных реакциях, протекающих в растительных тканях [2].

Цель работы – определить содержание суммы флавоноидов в листьях раннецветущих растениях в зависимости от типа популяции и места их произрастания.

Материал и методы. Объектами исследования являются раннецветущие растения: первоцвет весенний (*Primula officinalis*), лук шнитт (*Allium schoenoprasum*) и лук медвежий (*Allium ursinum* L.). Образцы растений отбирались из популяций, произрастающей в условиях ботанического сада ВГУ имени П.М. Машерова, лесничества д. Крацевичи Борисовского района и лесничество г. Витебск. Исследование содержания суммы флавоноидов проводилось в вегетативных и генеративных органах раннецветущих растений природных, интродуционных и интродуционно-окультуренных популяций. Методика определения суммы флавоноидов основана на взаимодействии спиртового экстракта растительного сырья в присутствии 0,05 М раствора хлорида алюминия в этаноле и оставляют на 30 мин. Оптическую плотность полученного раствора измеряют при длине волны 410 нм против 0,05 М раствора хлорида алюминия в этаноле. Содержание суммы фенольных соединений выражают в процентах в пересчете на гликозиды кверцетина в абсолютно сухом сырье [3].

Математическую обработку полученных результатов проводили методами параметрической и непараметрической статистики с использованием пакета статистических программ Microsoft Excel 2003, STATISTICA 6.0.

Результаты и их обсуждение. Среди большого числа адаптивных свойств растений особую значимость представляют физиологические функции растений, тесно связанные с биологическими особенностями и лежащие в основе адаптации их к условиям обитания, поэтому для оценки окружающей среды у раннецветущих растений была определена сумма флавоноидов (рисунок 1).

У первоцвета весеннего (Ботанический сад) отмечено большее содержание определяемых соединений в листьях в 1,03 раза по сравнению с лесничеством (Витебский район) и в 1,13 раза по сравнению с лесничеством (Борисовский район).

В листьях лука шнитт (Ботанический сад) отмечено большее содержание определяемых соединений в листьях в 1,02 раза по сравнению с лесничеством (Витебский район) и в 1,06 раза по сравнению с лесничеством (Борисовский район).

У медвежьего лука (Ботанический сад) отмечено большее содержание определяемых соединений в листьях в 1,68 раза по сравнению с лесничеством (Витебский район) и в 1,04 раза по сравнению с лесничеством (Борисовский район).

В Ботаническом саду отмечено большее содержание определяемых соединений в листьях первоцвета весеннего в 1,85 раз по сравнению с листьями лука шнитт и в 1,25 раза по сравнению с медвежьим луком.

В Витебском лесничестве отмечено большее содержание определяемых соединений в листьях первоцвета весеннего в 1,8 раза по сравнению с листьями лука шнитт и в 2 раза по сравнению с медвежьим луком.

В Борисовском лесничестве отмечено большее содержание определяемых соединений в листьях первоцвета весеннего в 1,73 раза по сравнению с листьями лука шнитт и в 1,14 раза по сравнению с медвежьим луком.



¹P < 0,05 по сравнению с медвежьим луком (ботанический сад);

²P < 0,05 по сравнению с медвежьим луком (Витебское лесничество)

Рисунок 1. - Содержание суммы флавоноидов (%) в листьях раннецветущих растений.

Установлено, наибольшая сумма флавоноидов содержится в листьях первоцвета, у медвежьего лука статистически значимых отличий в значениях от первоцвета не зафиксировано. Снижено содержание флавоноидов в листьях лука шнитт по сравнению с листьями первоцвета весеннего и медвежьего лука, что свидетельствует о лучшей адаптационной активности природных и интродуцированных популяций первоцвета весеннего и медвежьего лука.

Заключение. Содержание суммы флавоноидов в листьях раннецветущих растений практически не отличается в зависимости от места произрастания, но зависит от типа популяций растений. Изменение содержание флавоноидов является характеристикой структурно-функциональных адаптаций растений и варьирует незначительно в зависимости от места и условий обитания популяции растения. Данный показатель в популяциях различных видов растений имеет статистически значимые отличия, и могут служить характеристиками адаптационных возможностей вида, оценкой потенциальной возможности растения противостоять нестабильным условиям окружающей среды, характерным для погоды в период ранней весны.

Литература:

1. Веретенников А.В. Физиология растений / А.В.Веретенников. – М.: Академический Проект, 2006. – 480 с.
2. Илькун, Г.М. Загрязнители атмосферы и растения / Г.М. Илькун. – Киев: Наукова думка, 2008. – 246 с.
3. Гребинский, С.О. Биохимия растений. / С.О. Гребинский. – Львов: Вища школа, 2005. – 210 с.

ПРОБЛЕМА ПОВЕРХНОСТНЫХ ЭНТОМОЗОВ В ЖИЗНЕДЕЯТЕЛЬНОСТИ НАСЕЛЕНИЯ ШКЛОВСКОГО РАЙОНА МОГИЛЕВСКОЙ ОБЛАСТИ

Кузневская А.Ю.,

студентка 3 курса ВГУ имени П.М. Машерова, г. Витебск, Республика Беларусь

Научный руководитель – Седловская С.М., канд. биол. наук, доцент

Кровососущие членистоногие приобрели широкую известность как переносчики возбудителей многих опасных инфекций человека, домашних и диких животных. Питание паразитических членистоногих вызывает разнообразные нарушения в жизнедеятельности хозяев, но редко приводит к их гибели. Человек является единственным хозяином для 3 видов вшей [4] и возбудителя чесотки – клеща *Sarcoptes scabiei* [3]. Жилище человека может быть постоянным местообитанием питающихся его кровью постельного клопа, нескольких видов блох и гамазового клеща *Ornithonyssus moubacoti*. Успехи гигиены позволили сократить или ликвидировать зараженность людей этими эктопаразитами, хотя педикулез и чесотка как заболевания достаточно широко распространены даже в развитых странах [1, 2]. В бедных регионах мира эктопаразиты человека по-прежнему многочисленны и представляют серьезную социальную проблему.

В связи с вышеизложенным цель работы – выявить наиболее часто встречаемые поверхностные энтомозы человека в Шкловском районе Могилевской области для предупреждения негативных последствий неосторожного взаимодействия с насекомыми.

Материал и методы. Исследования проводили в период с 2014 по 2015 гг на базе УЗ «Шкловский районный центр гигиены и эпидемиологии», изучали зараженность населения разных возрастных групп педикулезом в Шкловском районе Могилевской области.

Результаты и их обсуждение. Согласно результатам исследований, в Шкловском районе наиболее часто встречаемым поверхностным энтомозом является педикулез. Максимальная заболеваемость педикулезом приходится на школьников (7–17 лет) (табл. 1). В 2014 году в этой возрастной группе уровень заболеваемости педикулезом на 60% ниже по сравнению с 2015 годом. В возрастной группе дети до 1 года и дети 1–2 лет случаев заболеваемости педикулезом не обнаружено. Заболеваемость школьников в 7 раз превышает заболеваемость взрослого населения.

Таблица 1. Заболеваемость педикулезом по Шкловскому району за 2014-2015 гг по возрастным группам

| Возраст | Абсолютное число случаев | | Заболеваемость на 10 тыс.нас. P±Sp, при t | |
|--------------|--------------------------|----------|--|-----------------|
| | 2014 год | 2015 год | 2014 год | 2015 год |
| до 1 года | 0 | 0 | 0 | 0 |
| 1-2 года | 0 | 0 | 0 | 0 |
| 3-6 лет | 1 | 0 | 8,5±8,5 1,0 | 0 |
| 7-17 лет | 11 | 7 | 35,6±10,7 3,3 | 28,2±8,6 2,6 |
| 18 лет и ст. | 14 | 9 | 6,0±1,6 3,7 | 3,8±1,3 3,0 |

Таблица 2. Заболеваемость педикулезом населения Шкловского района по социально-территориальным группам в 2014-2015 гг

| Территория (контингент) | Абсолютное число случаев | | Заболеваемость на 10 тыс.нас. P±Sp, при t | | Достоверность разницы показателей t | |
|-------------------------|--------------------------|----------|--|----------------|--|------|
| | 2014 год | 2015 год | 2014 год | 2015 год | 2014 | 2015 |
| город | 14 | 6 | 8,7±2,3 3,7 | 3,6±1,5 2,4 | 0,3 | 1,6 |
| село | 12 | 10 | 9,6±2,8 3,5 | 8,2±2,6 3,2 | | |

Таблица 3. Распределение случаев педикулеза в 2014-2015 гг по месту выявления по Шкловскому району

| Вид осмотра | Абсолютное число случаев | |
|--|--------------------------|----------|
| | 2014 год | 2015 год |
| Количество случаев всего | 26 | 16 |
| Плановый осмотр учащихся | 5 | 8 |
| Осмотр больных в приемных отделениях стационаров | 21 | 6 |
| При профосмотрах, диспансеризации | 0 | 0 |
| Осмотр при амбулаторном приеме | 0 | 0 |
| Осмотр контактных лиц | 0 | 0 |
| вне района | 0 | 2 |

В 2015 году зарегистрированы групповые случаи педикулеза в 2-ух детских организованных коллективах (4% от всех детских коллективов), в т.ч. в: ГУО «Кам.Лавская СШ»- 3 случая, ГУО «СШ №1 г. Шклова» – 2 случая. По одному случаю педикулеза зарегистрировано в Городищенской, Городецкой и Александрийской СШ.

При исследовании заболеваемости педикулезом населения Шкловского района по социально-территориальным группам выявлено (табл. 2), что пораженность педикулезом сельских жителей выше, чем городских. Но при этом в 2014 году уровень заболеваемости педикулезом в городе и селе примерно одинаковый, а в 2015 году в городе отмечено его снижение на 60% по сравнению с селом.

Случаи педикулеза в Шкловском районе в 2014-2015 гг выявлены при плановом осмотре школьников (в среднем 35% от общего числа заболевших педикулезом) и при осмотре больных в приемных отделениях стационаров (в среднем 60% от общего числа заболевших педикулезом) (табл. 3). Следует отметить, что в 2015 году случаев педикулеза зарегистрировано на 60% меньше, чем в 2014 году.

Заключение. В результате проведенных исследований установлено, что наиболее часто встречаемым поверхностным энтомозом населения Шкловского района Могилевской области является педикулез. Максимальная заболеваемость приходится на возрастную группу 7–17 лет, минимальная – на детей до 1 года и де-

тей 1–2 лет. Пораженность педикулезом сельских жителей выше, чем городских. При этом в 2015 году в Шкловском районе Могилевской области уровень заболеваемости населения педикулезом ниже, чем в 2014 году.

Литература:

1. Балашов, Ю.С. Типы паразитизма клещей и насекомых на наземных позвоночных / Ю.С. Балашов //Энтомолог. обзор. – 2006. – Т. 85, вып. 4. – С. 918–936.
2. Соколова, Т.В. Чесотка / Т.В. Соколова, Р.Ф. Федоровская, А.Б. Ланге. – М.: Медицина, 1989. – 176 с.
3. Burgess, I. Sarcoptes scabiei and scabies / I. Burgess // Adv. Parasitol. – 1994. – Vol.33. – P. 235–292.
4. Burgess, I. Human lice and their control / I. Burgess // Ann. Rev. Ent. – 2004. – Vol.49. – P. 457– 481.

ГЕОГРАФИЧЕСКИЕ АСПЕКТЫ РАЗВИТИЯ РЕЛИГИОЗНОГО ТУРИЗМА КАТОЛИЧЕСКОЙ НАПРАВЛЕННОСТИ В ВИТЕБСКОЙ ОБЛАСТИ

Куликова А.Н.,

студентка 5 курса ВГУ имени П.М. Машерова, г. Витебск, Республика Беларусь
 Научный руководитель – Тимошкова А.Д.

Современное состояние конфессиональной структуры Республики Беларусь, а также её историческое развитие оказало существенное влияние на структуру культовых сооружений различных конфессий в Республике Беларусь.

Витебская область является особым духовно-культурным регионом, который географически и исторически находится на слиянии двух культур Западной и Восточной Европы. Переплетение на территории области разных национальностей и конфессий обусловило распространение большого количества памятников духовного и культурно – исторического наследия, которые являются главными объектами религиозного туризма [1].

В соответствии с проектом Концепции Государственной программы развития туризма в Республике Беларусь на 2016 – 2020 годы одним из приоритетных направлений видов туризма выступает религиозный туризм [3]. Таким образом, тема религиозного туризма приобрела новую актуальность.

Цель исследования заключается в выявлении основных тенденций и перспектив развития религиозного туризма католической направленности на территории Витебской области.

Материал и методы. Теоретической и методологической основой исследования послужили материалы научно-справочных изданий, научные работы Т.Т. Христова, А.Ю. Александровой, В.С. Сенина, А.Ф. Тришина, А.В. Миронова и других. Автором были использованы: системно-структурный, картографический, исторический и сравнительно-географический методы исследования. Были проведены интервьюированные беседы с настоятелями приходов Витебской епархии.

Результаты и их обсуждение. Территория Витебской области находится в пределах Витебской епархии. Несмотря на то, что область занимает последнее место по числу верующих – католиков, на территории в 40,1 тыс. км. кв. расположено 140 католических приходов. В области, с численностью населения 1202 тысяч человек, насчитывается примерно 170 тысяч католиков. Из чего следует, что в среднем на каждый приход Витебской области приходится около 1200 верующих католиков.

Приходы Витебской епархии объединены в деканаты, которых в пределах области насчитывается 11: Оршанский, Браславский, Видзовский, Витебский, Глубокский, Докшицкий, Лепельский, Миорский, Поставский, Полоцкий, Шарковщинский. Максимальное количество приходов приходится на Глубокский и Полоцкий деканаты – по 17 и 16 приходов соответственно [2].

В ходе исследования нами были выделены те костелы, возраст которых превышает 100 лет, поскольку туристов в особенности привлекают наиболее старые храмы. Особенностью в географии их распределении является то, что наибольшее количество костелов с возрастом 100 лет и более расположено на западе витебской области (таблица).

Таблица – География распределения костелов Витебской области возрастом более 100 лет

| Деканат | Населенный пункт | Название костела | Дата основания |
|-------------|------------------|---|----------------|
| Браславский | Браслав | Рождества Девы Марии | 19 в. |
| | Иказнь | Божьего Тела | 20 в. |
| | Плюсы | Пресвятой Троицы | 20 в. |
| | Слободка | Божьего Провидения | 20 в. |
| Видзовский | Визы | Рождества Девы Марии | 20 в. |
| | Опса | Святого Иоанна Крестителя | 19 в. |
| | Пеликаны | Святого апостола Иакова | 19 в. |
| Витебский | Витебск | Святой Варвары | 19 в. |
| Миорский | Друя | Пресвятой Троицы | 17 в. |
| | Миоры | Успения Пресвятой Богородицы и святого Иосафата Кунцевича | 19 в. |
| Глубокский | Глубокое | Пресвятой Троицы | 18 в. |
| | Дерковщина | Вознесения Господня | 19 в. |
| | Прозороки | Вознесения Пресвятой Девы Марии | 20 в. |

| | | | |
|---------------|-------------|--|-------|
| | Удела | Непорочного Зачатия Пресвятой Девы Марии | 18 в. |
| Докшицкий | Волколата | Святого Иоанна Крестителя | 19 в. |
| | Парафьяново | Пресвятой Девы Марии Королевы | 20 в. |
| Лепельский | Лепель | Святого Казимира | 19 в. |
| Полоцкий | Росица | Пресвятой Троицы | 20 в. |
| Поставский | Дуниловичи | Пресвятой Троицы | 18 в. |
| | Камаи | Святого Иоанна Крестителя | 17 в. |
| | Лучай | Святого Иуды Тадеуша | 18 в. |
| | Лынтупы | Святого апостола Андрея | 20 в. |
| Шарковщинский | Бороденичи | Святого Иосифа | 19 в. |
| | Германовичи | Преображения Господня | 18 в. |
| | Лужки | Святого архангела Михаила | 17 в. |
| | Мосар | Святой Анны | 18 в. |

Установлено, что главными центрами притяжения среди объектов религиозного туризма в Витебской области выступают храмы с чудотворными иконами, места мученичества верующих, костелы с интересной архитектурой и др.

Таким образом, нами были определены главные центры религиозного туризма католической направленности в Витебской области: Браслав, Видзы, Глубокое, Друя, Камаи, Лучай, Миоры, Мосар, Росица.

Заключение. Территория Витебской области в значительной степени насыщена объектами религиозного туризма, которые представляют большой интерес не только для верующих людей, но и для туристов-экскурсантов. С каждым годом популярность существующих храмов увеличивается, растет и число паломников к ним. Область обладает большим потенциалом для развития религиозного туризма католической направленности и имеет большие возможности для его модернизации. Данный вид туризма может быть важной статьей дохода от туризма в Республике Беларусь, поскольку туристы, посещающие религиозно - культурные объекты и, совершающие паломничества, нуждаются в средствах передвижения, размещения и питания. В нашем государстве только начинается процесс осознания той важной роли, которую туризм, в том числе и религиозный, может и должен играть в развитии экономики регионов и страны в целом.

Литература:

1. Озем Г.З. Социально-географические факторы развития конфессиональной структуры Беларуси / Г.З. Озем. – Мн, 2009. – 142 с.
2. Римско-католическая церковь в Беларуси. [Электронный ресурс]. Режим доступа: <http://catholic.by/2/>.
3. Министерство спорта и туризма Республики Беларусь. Электронный ресурс. Режим доступа: <http://www.mst.by>.

ФАКТОРЫ ФОРМИРОВАНИЯ ТОПОНИМИИ ХОТИМСКОГО РАЙОНА

Летникова О.А.,

студентка 5 курса ВГУ имени П.М. Машерова, г. Витебск, Республика Беларусь

Научный руководитель - Тимошкова А.Д.

Топонимический ландшафт, под которым понимается исторически сложившийся и закономерный для данной территории комплекс географических названий, формируется под влиянием целого комплекса взаимообусловленных факторов, важнейшими из которых являются: географический, этнолингвистический, исторический.

Возникновением названий на территории Хотимского района неоднократно интересовались историки и географы, журналисты и краеведы, но писали о географических названиях они немного, и чаще попутно. Полное, всестороннее исследование всей совокупности топонимов Хотимского района ранее не проводилось.

Основная цель исследования – установить и проанализировать факторы становления топонимического ландшафта Хотимского района.

Материал и методы. Материалами исследования послужила собранная автором картотека топонимов и микротопонимов Хотимского района. Работа выполнена с использованием сравнительно-исторического, картографического и статистического методов.

Результаты и их обсуждение. Значительное влияние на формирование топонимии Хотимщины оказало географическое положение района. Хотимский район граничит с Россией и данный факт нашел отражение в местной топонимии: все названия района имеют славянское происхождение. Этот вывод можно сделать на основании того, что территория Хотимского района, в древности заселенная радимичами, входила в состав Черниговского и отчасти Смоленского княжеств, что и повлияло на названия населенных мест территории.

Кроме географического положения района, на формирование его топонимического ландшафта оказали влияние природные условия территории. Названия, характеризующие природные условия местности – самые древние, в прошлом они доминировали среди топонимов, в современной топонимии их доля сократилась и составляет 31,8 % от всех расшифрованных ойконимов. Названия данной группы встречаются повсеместно и отражают особенности рельефа, почвогрунтов, гидросети, погодно-климатических условий, флоры и фауны региона.

В местном топонимическом ландшафте среди таких названий преобладают названия, данные по растительным ассоциациям и отдельным растениям, особенно древесным. Например, 9 ойконимов на территории Хотимского района образовались от основы «дуб»: д. Дубровка (Беседовичский с/с), д. Долгая Дубрава (Батаевский с/с); 8 названий населенных пунктов связаны с елью: д. Ельня (Чернявский с/с), д. Еловец (Великолиповский с/с); 6 – с березой: д. Березки (Березковский с/с) и др. Также встречаются названия, связанные с такими древесными породами, как липа, клен, ива, лоза.

Рельеф местности также нашел отражение в ойконимии района. Поскольку здесь преобладает равнинный рельеф, то любое более – менее значительное возвышение поверхности являлось отличительным признаком того или иного поселения: д. Горня (Беседовичский с/с), д. Канава (Боханской с/с) и др.

Целый ряд ойконимов Хотимского района отражает особенности его гидросети: д. Беседский Прудок (Тростинский с/с), д. Шелодоновка (Тростинский с/с) и др.

Основным родом деятельности большей части населения в период становления топонимии было земледелие, поэтому очень существенным признаком местности являлась характеристика почвогрунтов, но на территории района такие названия не выявлены.

Климатические особенности не получили отражения в местной ойконимии в силу относительной однородности климата.

Географическую обусловленность названий следует понимать не только в физико-географическом, но и в социально-экономическом аспекте. Местное население часто отражает в топонимах те особенности природы, которые имеют существенное значение для его хозяйственной деятельности. Экономико-географическая обусловленность топонимии выражается в наличии названий, указывающих на промыслы, развитые в данной местности, характер трудовой деятельности поселенцев: д. Молуновка (Тростинский с/с), д. Молотовка (Березковский с/с) и др.

Географические названия можно назвать своеобразными памятниками истории, так как они сохраняются даже тогда, когда явления, породившие их, уже исчезли. Такие названия, как д. Князевка (Батаевский с/с), д. Селище (Чернявский с/с), могли возникнуть лишь на определенных исторических этапах.

По географическим названиям можно установить приблизительную дату возникновения поселения. Например, формант «- ичи» наиболее характерен для населенных пунктов, возникших в 15-16вв.: д. Беседовичи (Беседовичский с/с), д. Александровичи (Чернявский с/с), и др. Кроме того, по ойконимам можно определить относительный возраст соседних поселений. Такие названия, как д. Ново-Григорьевка (Березковский с/с), д. Новая Жизнь (Забельшенский с/с) свидетельствуют о том, что эти поселения возникли позже, чем соседние населенные пункты. А название вроде д. Селище (Чернявский с/с) указывает на более древний возраст этой деревни относительно соседних поселений.

В годы советской власти определенное влияние на местную топонимию оказал фактор переименований. На Хотимщине примером официальных переименований могут служить: д. Крутели, переименованная в д. Роскошь (Березковский с/с), д. Жиголово, переименованная в д. Гавриловка (Великолиповский с/с) и др.

Заключение. По данным статистики ежегодно с территории республики исчезают десятки населенных пунктов. Так, в Хотимском районе за период с 1920 по 2008 гг. количество населенных пунктов сократилось на 61. Исчезают не только названия самих поселений, исчезают многочисленные микротопонимы: названия ручьев, выгонов, лугов, родников и др. А ведь большая часть этих названий сформировалась в результате наблюдения местных жителей за разнообразными явлениями и процессами в природной среде и обладает определенным информационным потенциалом, который может быть востребован при региональных географических исследованиях.

Литература:

1. Кривицкий, В. М., Кротиков, А. А., Бядай А. А. Топонимы Хотимского района. / В. М. Кривицкий. – Могилевский меридиан. – 2008 г. - №4 – с. 83-95.
2. Жучкевич, В. А. Краткий топонимический словарь Белоруссии / В. А. Жучкевич. - Мн.: изд. БГУ, 1974 - с. 446.
3. Памяць: гісторыка-дакументальныя хронікі Хатцімскага раёна. - Мн.: Паліграффармленне 2000.

ЖУЖЕЛИЦЫ (COLEOPTERA, CARABIDAE) БЕРЕГОВ Р.ВИТЬБА И ЕЕ ПРИТОКОВ В ПРЕДЕЛАХ Г.ВИТЕБСКА

Машкин И.А.,

студент 5 курса ВГУ имени П.М. Машерова, г. Витебск, Республика Беларусь

Научный руководитель – Коцур В.М.

Основными водотоками, протекающими на территории города Витебская являются участки реки Западная Двина, Витьба и Лучёса, Помимо трёх ранее упомянутых рек, важную часть гидрографической сети города образуют ручьи Гапеев и Дунай, связанные с бассейном р. Витьбы. Изучение пойменных биоценозов данных ручьев, является важным элементом в целостном анализе всей речной сети города Витебска. Так же следует отметить, что ранее не изучались сообщества жужелиц по берегам ручьев Гапеева и Дуная, в связи с чем данное исследование является актуальным.

Материал и методы. Для сбора жужелиц использовались земляные ловушки Барбера с 9% раствором уксусной кислоты. Постановка и проверка ловушек осуществлена в период с 01.08.2015 по 30.09.2015 года. Всего для по берегам реки Витьбы, ручьев Гапеева и Дуная было выбрано 5 стационаров, в каждом из которых было поставлено по 10 земляных ловушек. Стационары номер один и два представлены берегом реки Витьбы, стационар номер три – берег ручья Дуная, а стационары четыре и пять – берега ручья Гапеева. Места

расположения контрольных линий выбраны в соответствии с наибольшей оптимальностью их постановки. Для определения степени биоразнообразия в исследуемых стационарах, а также для оценки степени нарушенности, использовались индекс меры информационного разнообразия Шеннона-Уивера (H') и индекс концентрации доминирования Симпсона (C).

Результаты и их обсуждение. Всего в ходе данного исследования поймано 129 представителей жуужелиц, представленных 23 видами. Наибольшее количество как видов, так и представителей жуужелиц поймано в третьем стационаре, в свою очередь наименьшее показатели наблюдаются в пятом стационаре. Доминирующий вид во всех стационарах является *Nebria brevicollis* - синантропный вид жуужелиц, часто встречающийся в частично затемнённых местах в зелёных насаждениях и лесистой местности, является одним из наиболее часто встречающихся и широко распространенных видов жуужелиц в Европе. На втором месте по показателям уловистости находится *Harpalus rufipes* - вид жуужелиц из подсемейства харпалин, населяющих леса, лесостепи, луга, лесные поляны, городские парки.

Индекс концентрации доминирования имеет наибольшее значение в третьем карабидокомплексе, то же касается и индекса меры информационного разнообразия, что связано с доминированием нескольких видов жуужелиц (*Harpalus rufipes*, *Nebria brevicollis*), при достаточно большом числе видов. Индекс Шеннона-Уивера высок и в четвертом карабидокомплексе, а наименьшее видовое разнообразие наблюдается во втором карабидокомплексе. Доминирование *Nebria brevicollis* во втором карабидокомплексе отражает индекс Симпсона (таблица 1).

Таблица 1 – Количественная характеристика полученных данных

| № | Вид | Биоценозы (Август-Сентябрь) (К-во особей) | | | | |
|----|--------------------------------|---|----------|----------|----------|----------|
| | | 1 | 2 | 3 | 4 | 5 |
| 1 | <i>Agonum viduum</i> | | | | 1 | |
| 2 | <i>Amara fulva</i> | | 1 | | | |
| 3 | <i>Anisodactylus binotatus</i> | | | 1 | | |
| 4 | <i>Bembidion tetracolum</i> | 1 | | | 1 | |
| 5 | <i>Calathus erratus</i> | | | 1 | | |
| 6 | <i>Calathus fuscipes</i> | 1 | | 1 | | |
| 7 | <i>Calathus melanocephalus</i> | | | 2 | 3 | 3 |
| 8 | <i>Carabus cancellatus</i> | | 1 | | | |
| 9 | <i>Carabus granulatus</i> | | | 1 | | |
| 10 | <i>Carabus nemoralis</i> | | | | 2 | 1 |
| 11 | <i>Chlaenius nitidulus</i> | 1 | | | | |
| 12 | <i>Harpalus griseus</i> | | | | 1 | |
| 13 | <i>Harpalus progrediens</i> | | | 1 | | |
| 14 | <i>Harpalus rufipes</i> | 7 | 2 | 10 | 2 | 4 |
| 15 | <i>Nebria brevicollis</i> | 9 | 13 | 15 | 9 | 9 |
| 16 | <i>Nebria livida</i> | | 2 | | 1 | |
| 17 | <i>Ophonus laticollis</i> | | | 2 | | 2 |
| 18 | <i>Platynus assimilis</i> | 1 | 1 | | | |
| 19 | <i>Poecilus cupreus</i> | 1 | | 1 | 3 | |
| 20 | <i>Poecilus versicolor</i> | 1 | | 1 | | |
| 21 | <i>Pterostichus melanarius</i> | | 1 | | | |
| 22 | <i>Pterostichus niger</i> | | | 2 | 3 | 1 |
| 23 | <i>Pterostichus rhaeticus</i> | | 1 | | | 1 |
| | Всего особей: | 22 | 22 | 38 | 26 | 21 |
| | Всего видов: | 8 | 8 | 12 | 10 | 7 |
| | C | 0,280992 | 0,376033 | 0,710744 | 0,247934 | 0,233471 |
| | H' | -1,57302 | -1,44936 | -2,25701 | -2,17873 | -1,5868 |

Во всех стационарах преобладают европейско-кавказские виды жуужелиц. Среди жизненных форм доминируют стратобионты скважники подстилочные. Так же велика доля геохортобионтов гарпалоидных (особенно в первом и третьем стационарах) и стратобионтов зарывающихся подстильно-почвенных (особенно в четвёртом биоценозе). По биотопической приуроченности доминирующими являются лесные виды

жужелиц, на втором месте по численности - луговые виды (за исключением четвертого стационара). По гипотезе преобладающими являются мезофильные виды.

Заключение. Таким образом, в период с 01.08.2015 по 30.09.2015 года в пяти исследованных стационарах было собрано 129 жужелиц 23 видов. Наибольшее число особей собрано в третьем стационаре (38), а наименьшее в пятом (21). Индексы Симпсона и Шеннона-Уивера имеют максимальные значения в третьем стационаре. Из остальных стационаров, индекс Симпсона максимален во втором стационаре, а индекс Шеннона-Уивера в четвертом. Наименьший показатель индекса концентрации доминирования выявлен в пятом стационаре, а наименьший показатель индекса меры информационного разнообразия – во втором стационаре.

По зоогеографической характеристике во всех стационарах наиболее часто встречаются европейско-кавказские виды жужелиц. Среди жизненных форм доминируют стратобионты скважинки подстилочные. По биотопической приуроченности доминирующими являются лесные виды жужелиц, что объясняется особенностью прилегающих к берегам фитоценозов, на втором месте по численности - луговые (за исключением четвертого стационара). В соответствии с гипотезой преобладают мезофильные виды жужелиц, так же велика доля ксерофилов.

Литература:

1. Шитиков, В.К. Количественная гидроэкология: методы системной идентификации/ В.К. Шитиков, Г.С. Розенберг, Т.Д. Зинченко - Тольятти: ИЭВБ РАН, 2003. - 463 с.
2. Википедия - свободная энциклопедия [Электронный ресурс]. Режим доступа: https://ru.wikipedia.org/wiki/Бегун_широкий. Дата доступа: 11.02.2015.
3. Википедия - свободная энциклопедия [Электронный ресурс]. Режим доступа: https://ru.wikipedia.org/wiki/Плотник_острогрудый. Дата доступа: 10.02.2015.
4. National Center for Biotechnology Information [Электронный ресурс]. Режим доступа: <http://www.ncbi.nlm.nih.gov/pmc/articles/PMC3286253>. Дата доступа: 10.02.2015.

ТЯЖЕЛЫЕ МЕТАЛЛЫ КАК ФАКТОР ТЕХНОГЕННОГО ВОЗДЕЙСТВИЯ НА ПОЧВЫ УРБЭКОСИСТЕМ Г. ВИТЕБСКА

Миронова О.М.,

студентка 4 курса ВГУ имени П.М. Машерова, г. Витебск, Республика Беларусь
Научный руководитель – Лакотко А.А.

Урбанизированные территории представляют собой природно-антропогенные экосистемы, на которых отмечаются различные формы техногенного влияния - образование и хранение бытовых и промышленных отходов, активное загрязнение поллютантами природных сред и т.д. В современных условиях одним из факторов обеспечения экологической безопасности является текущий и прогностический экологический мониторинг. Существует несколько уровней экологического мониторинга - глобальный, национальный, региональный, локальный. Мониторинг представляет собой не только пассивную констатацию фактов техногенного воздействия, но и направлен на разработку мероприятий по минимизации его негативных последствий для биоценозов [1,2].

Тяжелые металлы, содержащиеся в выбросах отработанных газов автомобилей и других источников рассеиваются и оседают в почву, значительно загрязняя прилегающие к предприятиям и дорожным полотнам территории. Роль тяжелых металлов двойственна. С одной стороны, эти элементы необходимы для нормального протекания физиологических процессов у живых организмов, а с другой - при повышенных концентрациях влияют на показатели биохимической активности почв, видовую структуру и общую численность биоты [3,4].

Цель работы – обследование почв г. Витебска на загрязнение токсикантами для получения достоверной информации о состоянии почв.

Материал и методы. Отбор проб проводился с 23 августа по 19 сентября 2015 г. на территории г. Витебска. Для исследования были взяты пробы на различных площадках; За контрольную (фоновую) площадку была взята территория лесопосадки в 13 км от г. Витебска.

Расположение площадок определялось различием в степени рекреационной нагрузки и степени суммарной антропогенной трансформированности данной территории, в соответствии с данными о полученных в ранее проводимых опытах (МГУ имени Сахарова и ВГМУ в 2011 году). Нами выделено 5 типов площадок в разных зонах:

К зона - контрольная площадка (смешанный широколиственный лес);

1_д зона - слаботрансформированные лесопарки (Парк культуры и отдыха им. Советской Армии (Мазурино));

1_м зона - лесопарки средней степени трансформации (Парк культуры и отдыха имени Фрунзе);

1_к зона - лесопарки высокой степени трансформации (Парк Победителей);

2 зона - селитебная зона - зона многоэтажных домов (ул. Терешковой, 30 к.1);

Предложенные категории характеризуют последовательные переходы (от контроля к центральной части города). В каждой зоне выбиралась площадка 25 м². Пробы отбирались по диагонали (всего 5 – 8) по 1 кг. каждая, в сухую погоду и помещались в полиэтиленовый мешок. Определение количества металлов в образцах проводилось методом титрования [1,3] в лаборатории ВГУ.

Результаты и их обсуждение. Проведенными исследованиями показано, что между элементарными участками на территории городской черты Витебска наблюдаются различия по обнаружению в них различ-

ных поллютантов. В отобранных почвенных образцах различных функциональных зон не было обнаружено превышение содержания исследуемых элементов по сравнению со средними значениями и ОДК. Данные представлены в таблице 1.

Таблица 1 – Содержание поллютантов в почвах г. Витебска мг/кг сухого вещества

| Наименование участка | Поллютант, мг/кг | | |
|----------------------|------------------|------|----------|
| | Fe | Cu | Pb |
| К зона | 5,25 | - | - |
| 1_зона | 7,23 | - | 5,33 |
| 1_мзона | 5,30 | - | 4,78 |
| 1_сзона | 9,3 | - | - |
| 2 зона | 10,23 | 7,33 | 13,67 |
| Ср. значения | 7,42±3,8 | 7,33 | 7,92±6,3 |

Как видно из таблицы, в ненарушенных почвах в широколиственном лесу присутствует только железо, что является нормальным, естественным для наших почв. Далее можно заметить закономерность: чем ближе к источнику загрязнения, тем выше содержание химических элементов в почве. В условиях г. Витебска промышленные предприятия либо мозаично расположены среди жилых массивов, либо группируются в промышленные зоны.

В любом случае происходит концентрация источников выбросов, что делает город наиболее показательным объектом загрязнения почв.

Заключение. Исследования состояния почвенного покрова г. Витебска показали, что содержание выявленных тяжелых металлов в почве на различных участках сильно варьирует, от отсутствия следов меди и свинца до существенных концентраций (Cu - 7,33 мг/кг и Pb - 13,67 мг/кг в селидебной зоне) и зависит от удаленности от источников техногенных выбросов.

Литература:

1. Воскресенская, О.Л. Большой практикум по биоэкологии. Ч.1: учеб. пособие / О.Л. Воскресенская, Е.А. Алябышева, М.Г. Половникова. - Йошкар-Ола: Мар. гос. ун-т, 2006. - 107 с.
2. Галиулин, Р.В. Индикация загрязнения почв тяжелыми металлами путем определения активности почвенных ферментов / Р.В. Галиулин // Агробиохимия. - 1989. - № 11. - С. 133-142.
3. Тяжелые металлы в городских почвах: материалы конференции «Фундаментальные исследования», Санкт-Петербург; 24-25 февраля 2007г. / С.-Петербург. гос. ун-т; под ред. М.А. Сафонова [и др.]. - СПб., 2007. - 44 с.
4. Фомин, Г. С. Почва. Контроль качества и экологической безопасности по международным стандартам / Г.С. Фомин, А.Г. Фомин. - Москва: Протектор, 2001. - 304.

ВЛИЯНИЕ ЭКСТРАКТА ПОЧЕК БЕРЕЗЫ НА БИОЛОГИЧЕСКИЕ ПОКАЗАТЕЛИ РАЗВИТИЯ ДУБОВОГО ШЕЛКОПРЯДА

Миранович М.А.,

студент 3 курса ВГУ имени П.М. Машерова, г. Витебск, Республика Беларусь

Научные руководители – Мерзвинский Л.М., канд. биол. наук, доцент; Денисова С.И., канд. биол. наук, доцент

Жизнеспособность дубового шелкопряда на березе и иве понижается по сравнению с оптимальным кормовым растением – дубом черешчатым на 15,0-20,0% [1, 2]. Поэтому необходимы поиски приемов и способов подъема жизнеспособности дубового шелкопряда при кормлении его гусениц листом этих растений. Экстракты растений используются при разведении культур насекомых. Например, растительные экстракты применяются для выращивания мух *Lucilia*, *Sarcophaga*, *Calliphora*. При добавлении экстракта растения *Ganoderma lucidum* в питательную среду для личинок дрозофилы отмечено, что отрождение мух происходило быстрее, а численность их потомства была выше, чем на контрольной среде. Поэтому целью нашей работы стало изучение влияния экстракта почек березы на жизнеспособность и продуктивность дубового шелкопряда на нетрадиционных кормовых растениях.

Материал и методы. Для изучения воздействия экстракта почек березы на развитие дубового шелкопряда выкормку гусениц проводили на стеллажах инсектария под полиэтиленовой пленкой с использованием срезанных ветвей березы повислой (*Betula pendula* Roth.) и ивы корзиночной (*Salix viminalis* L.) по методике, разработанной на кафедре зоологии Витебского пединститута [4]. Работа выполнялась на биологическом стационаре «Щитовка» в Сенненском районе Витебской области на протяжении летнего периода 2014-2015 гг. Экстракты готовились следующим образом: 100 г высушенных и измельченных почек березы заливали 1 л кипящей воды, настаивали в течение 30-40 мин., фильтровали через марлю и охлаждали [5]. Для выявления оптимального времени воздействия экстрактов в новых кормовых условиях изучение их влияния на жизнеспособность и продуктивность дубового шелкопряда было проведено в 3-х повторностях по 500 яиц в каждой по следующим вариантам: время выдержки грены в экстракте – 5, 10, 20, 30 мин., контроль – необработанная гrena (согласно используемой методике).

Результаты и их обсуждение. Применение экстракта почек березы для обработки грены шелкопряда дало хорошие результаты. Анализ результатов применения обработки грены водным раствором экстракта почек березы при выращивании гусениц на срезанных ветвях березы (табл. 1), как наиболее перспективного

кормового растения дубового шелкопряда в Беларуси, показал, что предложенный способ повысил шелконосность коконов самок на 2,28%, самцов – на 3,84% по сравнению с контролем (вариант опыта – 20 мин.).

Таблица 1 – Влияние обработки грены водным экстрактом почек березы на жизнеспособность и продуктивность дубового шелкопряда

| Кормовое растение | Показатель | Варианты экспозиции, мин. | | | | Контроль (необработанная гrena) |
|-------------------|---|---------------------------|------------|------------|------------|---------------------------------|
| | | 5 | 10 | 20 | 30 | |
| Ива | Оживление грены, % | 90,33±1,63 | 93,74±2,15 | 95,37±1,19 | 96,02±2,61 | 82,35±1,43 |
| | Выживаемость гусениц абс., % к контролю | 74,41±1,12 | 78,31±2,61 | 82,66±2,15 | 82,51±1,33 | 70,42±1,37 |
| | Выживаемость гусениц относ., % к контролю | 105,70 | 111,20 | 117,84 | 117,20 | 100,0 |
| | Масса кокона, г (самки) | 7,04±0,12 | 7,15±0,17 | 7,39±0,11 | 7,42±0,11 | 6,54±0,15 |
| | Масса кокона, г (самцы) | 4,81±0,18 | 4,91±0,10 | 5,43±0,15 | 5,49±0,12 | 4,63±0,15 |
| | Масса шелковой оболочки, г (самки) | 0,65±0,01 | 0,72±0,07 | 0,91±0,05 | 0,92±0,06 | 0,51±0,01 |
| | Масса шелковой оболочки, г (самцы) | 0,54±0,02 | 0,61±0,05 | 0,79±0,03 | 0,77±0,08 | 0,48±0,03 |
| | Шелконосность коконов, % самки | 11,22±0,25 | 12,42±0,38 | 14,54±0,41 | 14,04±0,37 | 10,37±0,45 |
| | Шелконосность коконов, % самцы | 9,23±0,15 | 10,07±0,25 | 12,31±0,41 | 12,39±0,12 | 7,81±0,10 |
| Береза | Оживление грены, % | 89,05±1,35 | 92,98±1,03 | 96,32±1,50 | 96,12±1,53 | 80,33±1,85 |
| | Выживаемость гусениц абс., % к контролю | 68,33±1,33 | 31,92±1,71 | 90,61±1,73 | 89,71±1,96 | 63,11±1,46 |
| | Выживаемость гусениц относ., % к контролю | 108,3 | 129,8 | 143,6 | 142,2 | 100,0 |
| | Масса кокона, г (самки) | 7,16±0,05 | 7,35±0,03 | 7,75±0,07 | 7,64±0,08 | 7,04±0,05 |
| | Масса кокона, г (самцы) | 5,22±0,03 | 5,16±0,05 | 5,71±0,04 | 5,68±0,03 | 4,86±0,02 |
| | Масса шелковой оболочки г (самки) | 0,73±0,03 | 0,79±0,01 | 0,98±0,01 | 0,95±0,02 | 0,73±0,01 |
| | Масса шелковой оболочки, г (самцы) | 0,61±0,02 | 0,66±0,01 | 0,82±0,03 | 0,81±0,01 | 0,56±0,01 |
| | Шелконосность коконов, % самки | 10,21±0,12 | 10,74±0,13 | 12,64±0,10 | 12,43±0,31 | 10,36±0,15 |
| | Шелконосность коконов, % самцы | 11,49±0,15 | 12,79±0,12 | 14,36±0,26 | 14,08±0,16 | 11,52±0,08 |

Уровень оживления грены вырос по сравнению с контролем на 26,5%. Наблюдалось также значительное увеличение массы коконов самок на 10,0%, самцов – на 17,4% по сравнению с контролем. При применении 5-10 минутной экспозиции экстракта на грену шелкопряда вышеуказанные показатели были выше контрольных, но ниже, чем при 20-30 минутной экспозиции. Применение данного способа обработки грены при выкармливании гусениц листом ивы (табл. 1) также дало более высокие значения вышеуказанных показателей по сравнению с контролем.

Закключение. Таким образом, предложенный способ обработки грены дубового шелкопряда, опробованный в Беларуси, эффективен, так как приводит к увеличению выживаемости шелкопряда и возрастанию его продуктивности на нетрадиционных кормовых растениях – березе и иве.

Литература:

1. Денисова, С.И. Теоретические основы разведения китайского дубового шелкопряда в Беларуси. Монография / С.И. Денисова. – Мн.: УП «Технопринт», 2002. – 233 с.
2. Литвенков, А.А. Особенности развития гусениц дубового шелкопряда моновольтинной породы «Полесский тас-сар» на иве серой в условиях БССР / А.А. Литвенков // Научн. труды УСХА. – К., 1981. – С. 66-68.
3. Радкевич, В.А. Способ приготовления корма для дубового шелкопряда / В.А. Радкевич, Т.М. Роменко, С.И. Денисова, З.Н. Соболев // Авт. свид. СССР, кл. А.01 К 67/04, № 1015874, заявл. 27.10.81, № 3349456, опубл. 7 мая 1983 г.
4. Аретипська, Т.Б. Спосіб опробки грені шовкопряду / Т.Б. Аретипська, М.Л. Алексєйцєр, А.с. СССР. Кл. А01К67/04, № 1780674, заявл. 08.08.94, № 94086564, опубл. 28.02.97. Бюл. 1.

ЗИМАЗНАЯ АКТИВНОСТЬ КЛЕТОК ХЛЕБОПЕКАРНЫХ ДРОЖЖЕЙ ПРИ ВЛИЯНИИ НИТРАТА СВИНЦА (II)

¹Новикова А. С., ²Пузыревская В. Ф.,

¹магистрант ВГУ имени П.М. Машерова, ²студентка 4 курса ВГУ имени П.М. Машерова,
г. Витебск, Республика Беларусь

Научный руководитель – Балаева-Тихомирова О.М., канд. биол. наук, доцент

Дрожжи являются эукариотическими одноклеточными организмами, сходными на биохимическом уровне с остальными эукариотическими клетками. В последнее время дрожжи используют как модели для изучения более сложных эукариотов из-за простоты их культивирования. В дрожжах действует ряд ферментативных комплексов, из которых главным является зимазный. При помощи зимазы дрожжи сбраживают сахар, превращая его в спирт и углекислый газ. При этом дрожжевые клетки получают энергию, необходимую для своей жизнедеятельности. При отсутствии кислорода ферменты дрожжей вызывают спиртовое брожение сахара. Это сложный многоступенчатый процесс, который проходит одиннадцать стадий с участием многочисленных ферментов и фосфорной кислоты [1].

Цель работы – исследование влияния солей нитрата свинца (II) на зимазную активность клеток хлебопекарных дрожжей *Saccharomyces cerevisiae*.

Материал и методы. Объект исследования – хлебопекарные дрожжи (*Saccharomyces cerevisiae*) в сухом и прессованном виде. Для выращивания использовался метод культивирования на твердой питательной среде 24 часа при температуре 32 °С. Через сутки культура дрожжей отмывалась от питательной среды 10 мл 0,9% раствора NaCl. В дальнейшем дрожжи осаждались центрифугированием и исследовалась зимазная активность, которая определялась по времени, за которое 0,5 г дрожжей набродит 10 мл углекислый газ при использовании сахарозы газометрическим методом [2]. Модель для изучения влияния Pb(NO₃)₂ и ЭКДШ: 5 мл питательной среды ГРМ-агар + 1 мл суспензии сухих дрожжей + 100 мкл Pb(NO₃)₂ (1М; 0,1М; 0,01М); 5 мл питательной среды ГРМ-агар + 1 мл суспензии сухих дрожжей + 100 мкл Pb(NO₃)₂ (1М; 0,1М; 0,01М) + 100 мкл ЭКДШ (1:10); 5 мл питательной среды ГРМ-агар + 1 мл суспензии сухих дрожжей + 100 мкл Pb(NO₃)₂ (1М; 0,1М; 0,01М) + 100 мкл ЭКДШ (1:100); 5 мл питательной среды ГРМ-агар + 1 мл суспензии сухих дрожжей + 100 мкл Pb(NO₃)₂ (1М; 0,1М; 0,01М) + 100 мкл ЭКДШ (1:1000); 5 мл питательной среды ГРМ-агар + 1 мл суспензии сухих дрожжей + 100 мкл Pb(NO₃)₂ (1М; 0,1М; 0,01М) + 100 мкл ЭКДШ (1:1000). Математическую обработку полученных результатов проводили методами параметрической и непараметрической статистики с использованием пакета статистических программ Microsoft Excel 2003, STATISTICA 6.0.

Результаты и их обсуждение. На зимазную активность дрожжевых клеток оказывает влияние солей тяжелых металлов (Pb(NO₃)₂) и ЭКДШ и представлена в таблице.

Таблица – Зимазная активность (мин) дрожжевых клеток при влиянии солей тяжелых металлов (Pb(NO₃)₂) и применении ЭКДШ ($M \pm m$)

| Группа (n=9) | Зимазная активность |
|--|-----------------------|
| Контроль | 30±2,4 |
| 100 мкл 1М Pb(NO ₃) ₂ | 43±6,7 ^{1,3} |
| 100 мкл 1М Pb(NO ₃) ₂ + 100 мкл ЭКДШ (1:100) | 52±4,1 ^{2,4} |
| 100 мкл 1М Pb(NO ₃) ₂ + 100 мкл ЭКДШ (1:1000) | 50±3,9 ^{2,4} |
| 100 мкл 1М Pb(NO ₃) ₂ + 100 мкл ЭКДШ (1:10000) | 48±3,7 ^{2,3} |
| 100 мкл 0,1М Pb(NO ₃) ₂ | 32±5,5 ^{1,2} |
| 100 мкл 0,1М Pb(NO ₃) ₂ + 100 мкл ЭКДШ (1:10) | 37±2,6 ^{1,2} |
| 100 мкл 0,1М Pb(NO ₃) ₂ + 100 мкл ЭКДШ (1:100) | 48±4,2 ^{2,3} |
| 100 мкл 0,1М Pb(NO ₃) ₂ + 100 мкл ЭКДШ (1:1000) | 46±3,4 ^{2,3} |
| 100 мкл 0,1М Pb(NO ₃) ₂ + 100 мкл ЭКДШ (1:10000) | 39±3,5 ^{1,2} |
| 100 мкл 0,01М Pb(NO ₃) ₂ | 26±2,2 ^{1,2} |
| 100 мкл 0,01М Pb(NO ₃) ₂ + 100 мкл ЭКДШ (1:10) | 24±1,8 ^{1,2} |
| 100 мкл 0,01М Pb(NO ₃) ₂ + 100 мкл ЭКДШ (1:100) | 28±2,7 ¹ |
| 100 мкл 0,01М Pb(NO ₃) ₂ + 100 мкл ЭКДШ (1:1000) | 29±3,1 ¹ |
| 100 мкл 0,01М Pb(NO ₃) ₂ + 100 мкл ЭКДШ (1:10000) | 25±2,8 ^{1,2} |

Примечание – ¹p<0,05 по сравнению с контрольной группой; ²p<0,05 по сравнению с группой 1М Pb(NO₃)₂; ³p<0,05 по сравнению с группой 0,1М Pb(NO₃)₂; ⁴p<0,05 по сравнению с группой 0,1М Pb(NO₃)₂.

Как видно из таблицы, статистически значимые результаты зимазной активности в дрожжевых клетках при их культивировании выявлены в сравнении с контролем в группах с 1М Pb(NO₃)₂ и разведением экстракта куколок дубового шелкопряда (ЭКДШ) в соотношении 1:10. В данной группе зимазная активность в сравнении с контролем в среднем больше на 45%. Группы 1М Pb(NO₃)₂ + ЭКДШ (1:100), 1М Pb(NO₃)₂ + ЭКДШ (1:1000) и 1М Pb(NO₃)₂ + ЭКДШ (1:10000) в сравнении с контролем являются статистически не значимы. В группах 0,1М Pb(NO₃)₂ + ЭКДШ (1:10) и 0,1М Pb(NO₃)₂ + ЭКДШ (1:10000) значение показателя зимазной активности в данной группе относительно контроля в среднем увеличилось на 27%. В группах 0,1М Pb(NO₃)₂ + ЭКДШ (1:100) и 0,1М Pb(NO₃)₂ + ЭКДШ (1:1000) в сравнении с 0,1М Pb(NO₃)₂ зимазная активность увеличилась на 47%. В группах с концентрацией 0,01 М Pb(NO₃)₂ + ЭКДШ (1:10) и 0,01 М Pb(NO₃)₂ + ЭКДШ (1:10000) в сравнении с 0,01М Pb(NO₃)₂ зимазная активность в среднем уменьшилась на 6%. В группах 0,01М Pb(NO₃)₂ + ЭКДШ (1:100), 0,01М Pb(NO₃)₂ + ЭКДШ (1:1000) зимазная активность относительно 0,01М Pb(NO₃)₂ без ЭКДШ в среднем увеличилась на 10%.

Заключение. Такими образом соли тяжелых металлов (Pb(NO₃)₂) оказывают негативное влияние на ферментативную активность дрожжевых клеток. При высоких концентрациях наблюдается угнетение ферментативной активности дрожжевых клеток в среде, что подтверждается данными таблицы 1. Уменьшение пагубного воздействия на клетки отмечено с уменьшением концентрации 0,1М, 0,01М раствора. При использовании одного 1М Pb(NO₃) ферментативная активность дрожжевых клеток во всех группах в сравнении с контролем уменьшается в среднем на 48%.

Литература:

1. Пономарева, О.И. Микробиология производства хлебопекарных дрожжей: учебное пособие / О.И. Пономарева, В.Г. Черныш. – СПб.: Санкт-Петербургский государственный Университет низкотемпературных и пищевых технологий. – 2009. – 200 с.
2. Derek, J. J. Oxidative stress responses of the yeast *Saccharomyces cerevisiae*/ J. J. Derek // Yeast Functional Analysis Report. –2000. –Vol. 14, №16. – P. 1511–1527.

АКТИВНОСТЬ УРЕАЗЫ В ПОЧВАХ С РАЗЛИЧНОЙ АНТРОПОГЕННОЙ НАГРУЗКОЙ

¹Орлова Д.А., ²Марченко В.

¹студентка 3 курса ВГУ имени П. М. Машерова, ²учащаяся 11 класса гимназии №3 имени А.С. Пушкина, г. Витебск, Республика Беларусь

Научный руководитель – Балаева-Тихомирова О.М., канд. биол. наук, доцент

Тяжелые металлы, поступая в почву в виде различных химических соединений, накапливаются в ней и влияют на активность ферментов. Активность ферментов является устойчивым и чувствительным показателем биогенности почв. Уреаза – катализирует реакции гидролитического расщепления мочевины на аммиак и диоксид углерода. Активность уреазы выше у плодородных почв из-за использования. Мочевины в качестве удобрения. В почве мочевина (карбамид) образуется в процессе превращения азотистых органических соединений – белков и нуклеиновых кислот [1]. Цель работы – определить активность уреазы в почвах с различной антропогенной нагрузкой.

Материал и методы. В работе определяли активность уреазы в почвах с различной антропогенной нагрузкой (вблизи предприятия, из оживленного места с большим скоплением выхлопных газов, из парка, вблизи автомагистрали, рядом с водоемом, вблизи железной дороги). Определения активности уреазы почвы основано на учете количества аммиака, образующегося при гидролизе карбамида по реакции с 30%-ого раствором калия-натрия виннокислого фотометрическим методом при длине волны 400 нм.

По шкале сравнительной оценки ферментативной активности почвы, активность уреазы изменяется в пределах от 3 до 160 NH₃ мг/10г/сут. Средняя активность уреазы составляет 10-30 NH₃ мг/10г/сут, высокая – 30-100 NH₃ мг/10г/сут, слабая – 3-10 NH₃ мг/10г/сут [2].

Математическую обработку полученных результатов проводили методами параметрической и непараметрической статистики с использованием пакета статистических программ Microsoft Excel 2003, STATISTICA 6.0.

Результаты и их обсуждение. При изучении активности уреазы были получены следующие показатели (таблица). Статистически значимые результаты получены при сравнении первой группы почв (р-н завода «Витязь») с группами 2–6; второй группы почв (р-н ТЦ «Эвиком») с группами 3 – 6; третьей группы почв (парк имени Фрунзе) с группами 4 – 6; четвертой группы почв (возле проезжей части на улице Фрунзе) с группами 5 – 6; пятой группы почв (вблизи железной дороги) с группой 6.

Таблица – Активность уреазы (мг NH₃/10г/сут) (M+m)

| № | Почва и место ее сбора | Активность уреазы |
|-----|--|---------------------------------|
| 11. | Р-н завода «Витязь» (n=9) | 7,29 ± 0,6 ⁶⁻⁸ |
| 22. | Р-н ТЦ «Эвиком» (n=9) | 12,01 ± 1,6 ^{7,8} |
| 33. | Парк имени Фрунзе (n=9) | 8,86 ± 0,9 ^{1-5,6,7,8} |
| 44. | Возле проезжей части на улице Фрунзе (n=9) | 80,91 ± 9,2 ^{1-3,6,7} |
| 55. | Прибрежная зона Двины (n=9) | 4,25 ± 0,4 ^{1-4,7,8} |
| 66. | Вблизи железной дороги (n=9) | 5,97 ± 0,5 ^{1,2,7,8} |

Примечание – ¹P < 0,05 по сравнению с группой 1; ²P < 0,05 по сравнению с группой 2; ³P < 0,05 по сравнению с группой 3; ⁴P < 0,05 по сравнению с группой 4; ⁵P < 0,05 по сравнению с группой 5; ⁶P < 0,05 по сравнению с низкой активностью фермента; ⁷P < 0,05 по сравнению со средней активностью фермента; ⁸P < 0,05 по сравнению с высокой активностью фермента.

Как видно из таблицы, наибольшая активность фермента зафиксирована возле проезжей части на улице Фрунзе, наименьшая активность – прибрежная зона Двины, в парке имени Фрунзе, средней активностью обладают почвы в р-не ТЦ «Эвиком», вблизи железной дороги и в р-не завода «Витязь».

При анализе полученных данных и данных источников литературы об активности уреазы установлены, статистически значимые отличия от низкой активности фермента у групп 1, 2, 4, 6, от средней активности уреазы у групп 2 – 6, от высокой активности уреазы у групп 1 – 3, 5, 6. Вблизи железной дороги, так как там много выхлопных газов, в прибрежной зоне Двины, возможно связано с тем, что на берегу находились изделия из металлолома, возле проезжей части на пр-те Фрунзе, в р-не ТЦ «Эвиком» и в парке имени Фрунзе. По мере удаления от проезжей части активность фермента уменьшается.

Исходя из результатов исследований активности уреазы и в сравнении ее со шкалой сравнительной оценки ферментативной активности почвы, можно сделать вывод о том, что активность уреазы в 4 группе высокая, по сравнению с высокой активностью фермента; в группе 2 средняя, по сравнению со средней активностью фермента; в группах 1,3,5,6, низкая, по сравнению с низкой активностью фермента.

Заключение. Изменения активности фермента связано с содержанием ионов тяжелых металлов в почве, как следствия различного антропогенного воздействия, связанного с местом отбора проб. Исходя из результатов сравнения активности фермента со шкалой сравнительной оценки ферментативной активности почвы, можно сделать вывод о том, что активность, уреазы в исследуемых почвах средняя.

Литература:

1. Казеев, К.Ш. Биологическая диагностика и индикация почв: методология и методы исследований / К.Ш. Казеев, С.И. Колесников, В.Ф. Вальков. – Ростов-на-Дону, 2003. – 204 с.
2. Кобылев, О.М. Руководство по исследованию содержания вредных веществ в почвах / О.М. Кобылев. – М., 1994. – 21 с.

ЖУЖЕЛИЦЫ (COLEOPTERA, SARABIDAE) УРБОЦЕНОЗОВ Г. ГОРОДКА

Пальчикова А.А.,

студентка 5 курса ВГУ имени П.М. Машерова, г. Витебск, Республика Беларусь

Научный руководитель – Коцур В.М.

Города – сравнительно новая и совершенно особая среда обитания, которая имеет специфические биотические и абиотические факторы. Город – это сложная система, состоящая из многих своеобразных стадий. Экологическое своеобразие отдельных городских местообитаний зависит, в первую очередь, от антропогенных форм его использования. Почва, климат, растительность, пищевые ресурсы и наличие специфических структурных элементов являются основой образования различных зооценозов.

Одним из представителей фауны городской среды является семейство жуужелиц. Представители данного семейства характеризуются высокой численностью в естественных и антропогенных экосистемах. Жуужелицы играют важную роль в экологических исследованиях как индикаторы состояния окружающей среды и вносимых человеком загрязнений. Условия жизни сообществ жуужелиц определяет температурный режим, влажность, освещенность, характер почв, рельеф, поэтому присутствие и обилие того или иного вида может изменяться с течением времени.

Изучение жесткокрылых – обитателей городской среды, которые не являются непосредственными вредителями запасов сельского хозяйства, в Беларуси началось сравнительно недавно. Исследования проводились преимущественно в крупных городах страны.

Целью работы является выявление видового состава жуужелиц г. Городка.

Материал и методы. Материал собирался с использование почвенных ловушек (или ловушек Бербе-ра) с 9% раствором уксусной кислоты. На каждом участке была поставлена линия в 10 ловушек на расстоянии 2-2,5 м. друг от друга. В качестве ловушек использовались стаканы объемом 0,5 л. Проверялись ловушки с 01.08.15 по 27.09.15. Всего было собрано 157 экземпляров жуужелиц 23 видов. Было исследовано 5 стационаров. Стационар №1 расположен среди многоэтажных домов. Преобладающей растительностью является бирючина обыкновенная (*Ligústrum vulgáre*) и сирень обыкновенная (*Syrínga vulgáris*). Стационар №2 находится среди древесных насаждений в центральной части города. Стационар №3 представлен железнодорожной насыпью. Стационар №4 расположен на берегу реки. Стационар №5 располагался в пределах нового жилого микрорайона, для которого характерно наличие декоративной и сорной растительности. Для измерения степени биоразнообразия в исследуемых биоценозах и для оценки их нарушенности, было решено использовать индекс меры информационного разнообразия Шеннона-Уивера (H) и индекс концентрации доминирования Симпсона (C).

Результаты и их обсуждение. В результате исследования было выявлено 157 экземпляров 23 видов жуужелиц. Наибольшее число видов, равное 11, было обнаружено в районе новостроек, 10 видов жуужелиц найдено в стационаре, расположенном среди древесных насаждений, в остальных трех стационарах выявлено по 5 видов.

Наибольшее количество экземпляров жуужелиц было обнаружено на железнодорожной насыпи (64), а наименьшее на берегу реки (6).

Наиболее высокое значение индекса Шеннона-Уивера отмечены в карабидокомплексах № 2 (1,68) и №5 (1,7). Самый высокий показатель концентрации доминирования характерен для карабидокомплекса, представленного насыпью железнодорожных путей (0,6), стоит отметить, что и индекс Шеннона-Уивера в данном карабидокомплексе имеет такое же значение, которое является самым низким в сравнении с други-

ми. Самое низкое значение индекса Симпсона присуще карабидокомплексу, находящемуся на берегу реки (0,22). Для карабидокомплекса №1 характерны средние значения как меры информационного разнообразия (1,3), так и меры доминирования (1,3).

Таким образом, так как наибольшее видовое богатство в карабидокомплексах №2 и №5, можно говорить о более благоприятных условиях для жизнедеятельности разных видов жуужелиц в указанных местообитаниях. В результате исследования было обнаружено 5 групп жизненных форм жуужелиц: эпигеобионты ходячие, стратобионты скважники поверхностно-подстилочные, стратобионты зарывающиеся подстильно-почвенные, стратобионты скважники подстилочные, геохортобионты гарпалоидные. Наибольший процент приходится на стратобионтовскважников подстилочных, которые встречаются во всех пяти биоценозах, и стратобионтов зарывающихся подстильно-почвенных. Самое большое количество стратобионтовскважников подстилочных сосредоточено в биоценозах №1 и №5 (55,5%), а стратобионты зарывающиеся подстильно-почвенные многочисленны в биоценозе, расположенном на насыпи железной дороги. В биоценозе №2 отмечен высокий процент эпигеобионтов ходячих (60%), которые достаточно малочисленны в остальных изучаемых биоценозах. Также отмечено наличие такой жизненной формы как геохортобионты гарпалоидные, имеющиеся во всех биоценозах, кроме биоценоза на берегу реки. Такое распределение можно объяснить тем, что каждый биоценоз имеет отличительный почвенный покров, являющийся благоприятным только для определенных жизненных форм жуужелиц.

По биотопической приуроченности были выделены следующие виды: эвритропные, лесо-болотные, лесо-луговые, луго-полевые, луго-лесные, лесные, луговые, болотные, прибрежно-лесные и полевые. В подавляющем большинстве представлены луго-полевые виды, максимальное количество которых характерно для биоценозов №1 (88%) и №3 (96%). Достаточно многочисленны лесные виды жуужелиц, достигающие 60% в стационаре №5, 55% в биоценозе №2, 33% в биоценозе №4 и 2,3% в 3-ем стационаре. Самый низкий процент приходится на луговые виды, присутствующие только в районе новостроек (7,8%). В стационарах с высоким количеством луго-полевых видов жуужелиц слабое обилие древесных насаждений, а следовательно многочисленность лесных видов жуужелиц отмечается в стационарах с присутствием деревьев в его пределах.

При изучении ареалов было выявлено 8 типов: евро-сибирские, европейские, западно-палеарктические, западно-центрально палеарктические, транспалеарктические, транспалеарктические суббореальные, евро-кавказские и голарктические. Западно-центрально палеарктические виды обнаружены во всех рассматриваемых стационарах, но самый высокий их процент выявлен на железнодорожной насыпи (96,4%). Также во всех пяти стационарах имеются Евро-Кавказские виды жуужелиц, наибольший процент которых отмечен в стационарах №1 (55,5%) и №5 (55,2%). Западно-Палеарктические виды выявлены только в районе новостроек (5,2%). Достаточно высокий процент приходится на Европейские виды, имеющие 50% в стационаре №2, 33,3% в стационаре №4 и 5,2% в стационаре №5.

Условия влажности и температурный режим в населенном пункте обуславливают доминирование мезофильных видов, в биоценозе расположенном на берегу реки закономерно возрастает доля мезогигрофильных видов. На жд насыпи преобладающими являются ксерофильные виды (66,6%), что обуславливается нахождением биоценоза вблизи дороги и отсутствием каких-либо водных объектов.

Заключение. В результате исследования, проводимого в г. Городке, было обнаружено 157 экземпляров 23 видов жуужелиц в пяти стационарах. Наибольшее видовое разнообразие жуужелиц отмечено в новом жилом микрорайоне (11). Самое высокое число экземпляров обнаружено на железнодорожной насыпи (64), а наименьшее на берегу реки (6). В ходе исследования отмечено 5 групп жизненных форм. Более многочисленными являются стратобионты скважники подстилочные и стратобионты зарывающиеся подстильно-почвенные. При анализе биотопической приуроченности выявлен высокий процент луго-полевых и лесных видов жуужелиц. При изучении ареалов отмечено 8 типов. Преобладающими типами ареалов являются западно-центрально Палеарктические и Евро-Кавказские. Влажность и температурный режим в урбаноценозе обуславливают доминирование мезофильных видов, а также наличие ксерофильных видов жуужелиц.

Литература:

1. Клауспитцер Б. Экология городской фауны. / Пер. с нем. И.В. Орлова, И.М. Марова. – М: Мир, 1990.-246 с.

СОВРЕМЕННЫЕ ПРОБЛЕМЫ В ИССЛЕДОВАНИИ ГЕОЭКОЛОГИЧЕСКОГО СОСТОЯНИЯ УРБАНИЗИРОВАННЫХ ТЕРРИТОРИЙ

Покалюк В.А.,

студентка 5 курса ВГУ имени П.М. Машерова, г. Витебск, Республика Беларусь

Научные руководители – Галкин А.Н., доктор геол.-минер. наук, доцент;

Красовская И.А., канд. геол.-минер. наук, доцент

Рост городского населения, особенно в последние десятилетия, оказался настолько стремительным, что окружающая среда многих городов мира уже не в состоянии удовлетворить многие биологические и социальные потребности современного человека. Урбанизация является мощным экологическим фактором, сопровождающимся преобразованием ландшафта, земельных и водных ресурсов, массовым производством отходов, поступающих в атмосферу, водные и наземные экосистемы.

В экосистеме современных городов нарушено экологическое равновесие, вследствие чего ухудшаются условия проживания человека. Человек должен регулировать все процессы и потоки, происходящие в ней, такие как потребление городом энергии и ресурсов – сырья для промышленности и пищи для людей, количество ядовитых отходов, поступающих в атмосферу, воду и почву в результате деятельности промышленности и транспорта.

В связи с ухудшающейся экологической обстановкой на урбанизированных территориях актуально изучение их окружающей среды, разработка подходов к оценке геоэкологического состояния для дальнейшего прогнозирования и контроля геоэкологической обстановки.

Цель исследования заключается в выявлении проблем в изучении окружающей среды урбанизированных территорий и подходов к оценке их геоэкологического состояния.

Материал и методы. Материалом исследования послужили фондовые и справочные материалы по проблемам изучения геоэкологического состояния урбанизированных территорий. При выполнении исследования были использованы аналитический, сопоставительный и описательный методы.

Результаты и их обсуждение. Функционирование сложных городских геотехнических систем, насыщенных промышленными предприятиями, транспортными средствами, объектами жилищно-коммунального хозяйства, воздействующие на природные комплексы и человека как в городе, так и за его пределами, обусловило формирование целого спектра взаимосвязанных ресурсно-хозяйственных, природно-ландшафтных и социально-демографических проблем. Сложность взаимосвязи этих проблем диктует поиск такого подхода к оценке экологической напряженности территории, в основе которого лежали бы взаимно контролируемые друг друга показатели уровня воздействия и реакции среды, с одной стороны, и измененности природного комплекса (последствий воздействия), с другой.

Методологической основой наших исследований являются системный анализ и многофакторный (синергетический) подход к изучению окружающей среды на основе использования закономерностей, принципов, концепций, методов, выявленных или разработанных в разных отраслях знаний – географии, биологии, экологии, градостроительстве, гигиене и др.

Методические подходы к оценке состояния природного комплекса урбанизированных территорий позволяют оценить фактическую степень измененности техногенных ландшафтов по параметрам состояния различных природных компонентов и провести экологическое районирование урбанизированных территорий. Существует много подходов на уровне оценки состояния загрязнения отдельных природных компонентов (атмосферы, почвенного и растительного покрова, водных источников). Однако пока мало разработаны подходы, позволяющие дать интегральную оценку экологической напряженности территории по всей совокупности параметров. Практически используется лишь метод наложения схем, используемый при отсутствии жестких критериев генерализации контуров и сопоставимых критериев степени опасности каждого из факторов. Первоначальным шагом формирования экологической политики в городах является выявление территориальной дифференциации уровней загрязнения с помощью методов географического районирования.

Заключение. При оценке геоэкологического состояния урбанизированной территории – сложной геотехнической системы, где расположено множество предприятий промышленности, коммуникации, транспорта и в то же время живет человек, возникают определенные проблемы:

- при оценке необходимо учитывать множество самых разных показателей по всем районам и предприятиям, производственным зонам, магистралям, системам связи, рекреационным площадям и т.д., при обработке которых возникают трудности;

- необходимо систематизировать полученные сведения в единую легко интерпретируемую систему;
- система сбора и обобщения имеющихся данных должна быть единой научной концепции.

Рост экологической напряженности является причиной увеличения заболеваемости, смертности населения, ухудшения качества жизни. Поэтому актуальным остается поиск решения проблем реабилитации городских территорий, пораженных техногенным давлением.

Литература:

1. Красовская, И.А. Оценка состояния эколого-геологических условий урбанизированных территорий / И.А. Красовская, А.Н. Галкин. – Витебск: Изд-во УО «ВГУ им. П.М. Машерова», 2007. – 165 с.
2. Лигвенкова, И.А. Экология городской среды: урбоэкология // курс лекций / И.А. Лигвенкова. – Витебск: Изд-во УО «ВГУ им. П.М. Машерова», 2005. – 163 с.

КОЛИЧЕСТВО МЕЗОБИОТЫ В ПОЧВАХ В РАЗЛИЧНЫХ УСЛОВИЯХ

Рыдевская О.В.,

студентка 3 курса ВГУ имени П.М. Машерова, г. Витебск, Республика Беларусь

Научный руководитель – Лакотко А.А.

Почва, как среда обитания животных, очень богата и разнообразна. Именно с образованием живых систем и началось медленное, непрерывное и самообновляемое формирование почвенных субстратов. Исходя из этого понятно, живые организмы играют определенную роль в почвообразовании. В основном эта роль сводится к переработке органических веществ, содержащихся в почве, и ее обогащению минеральными элементами. Также это рыхление и улучшение аэрации. Черви, нематоды и другие животные пропускают через себя почвенные частицы, формируя тем самым органическое удобрение – биогумус. Огромную роль не только в формировании почвы, но и в жизни всех остальных живых существ играют мельчайшие существа, образующие целый невидимый почвенный мир [1,2,3].

Совокупность всех животных каждой группы является важным звеном общей цепи питания. Кроме того, их жизнедеятельность обуславливает качество почв, их самообновляемость и плодородие. Поэтому их роль чрезвычайно важна, особенно в современном мире [4].

Цель работы - определить количество нематод в разных типах почв в условиях поздней осени и зимы.

Материал и методы. Для исследования были различные типы почв и взяты пробы на различных площадках:

1. дерново-подзолистая;
2. легкосуглинистая;
3. чернозем;
4. листовая земля (перегнойная);
5. супесчаная (клубы г. Витебск) после оттаивания;
6. супесчаная (подвал г. Витебск, не промерзающий);
7. перегнойная (оранжерея, ботсад г. Витебска).

Выбор площадок обусловлен различными условиями среды. Пробы были взяты в д. Черноручье, Шкловского р-на, Могилевской обл., в ботаническом саду г. Витебска, в парке проспекта Фрунзе г. Витебска в осенний сезон, клумбах, подвалах – зимний сезон.

Образцы почв отбирали во время ранних заморозков, с глубины 0-10 см органоминерального горизонта почв, снимая подстилку. Всего с каждого пункта было взято 5 отдельных проб, из которых был сделан смешанный образец. Выделение учет мезобиоты из образцов почвы производили с помощью бинокулярного микроскопа МБС-9. Нематоды хорошо приспособляются к различным изменениям условий, поэтому их выживаемость и распространенность высока.

Результаты и их обсуждение. Всего было обработано 35 проб, результаты исследований представлены в таблице. Среднее содержание нематод в исследуемых образцах составило 6 экземпляра на 250 г почвы.

Таблица – Количество нематод в почвах разных типов

| Почва | Среднее количество нематод в образце | Место отбора проб |
|---------------------|--------------------------------------|---|
| дерново-подзолистая | 7±4 | Смешанный лес в д. Черноручье |
| легкосуглинистая | 4±1 | Ботанический сад |
| листовая | 6±3 | Ботанический сад |
| луговой чернозем | 12±7 | д. Черноручье |
| супесчаная | не обнаружено | (клубы г. Витебск) после оттаивания |
| супесчаная | 2±1 | (подвал г. Витебск, не промерзающий) |
| перегнойная | 11±9 | (оранжерея, Ботанический сад г. Витебска) |

В исследуемых образцах из всей мезобиоты были обнаружены только нематоды. Проанализировав собранный материал, в целом очевидно, что количество обнаруженных нематод зависит от типа почвы, чем больше в ней органики, тем выше их количество (от 2±1 экземпляров на 250 г в супесчаных почвах до 12±7 экземпляров на 250 г в луговом черноземе).

Как мы и предполагали, нематоды достаточно устойчивы к экстремальным условиям, и поэтому их активность продолжается в непромерзающих почвах. Однако, в почвах которые промерзли а затем оттаяли нематоды не обнаружены. Наибольшая их активность обнаружена в оранжерейных условиях, так как там круглогодично поддерживаются высокие температуры. Нематоды сохраняют активность в достаточно экстремальных условиях (смешанный лес, подвал: 2-4 экземпляра на 250 г).

Количество нематод зависит так же от типа почвы (луговой чернозем, оранжерея: 11-12 экземпляров на 250 г.) от чего косвенно зависит и плодородие почв.

Заключение. По результатам исследования установлено, что из всей мезобиоты в осенне-зимний период в верхнем слое почвы обнаружены только нематоды. Их активность зависит от температуры, а количество от типа почвы (от 2±1 в бедных гумусом до 12±7 богатых гумусом).

Литература:

1. Бабьева, И.П. Биология почв / И.П. Бабьева, Г.М. Зенова. - М, 1989- 336 с.
2. Воскресенская, О.Л. Большой практикум по биоэкологии Ч.1: учеб. пособие / О.Л. Воскресенская, Е.А. Алябшьева, М.Г. Половникова. - Йошкар-Ола: Мар. гос. ун-т, 2006. - 107 с.
3. Николайкин, Н.И. Экология: Учебник для вузов. / Н.И. Николайкин, Н.Е. Николайкина, О.П. Мелехова. - М, 203 - 263 с.
4. Шилов, А.И. Экология / А.И. Шилов. - М: Высш. шк., 2000. - 512 с.

ОСОБЕННОСТИ РАЗВИТИЯ ТУРИЗМА В ОБЪЕДИНЕННЫХ АРАБСКИХ ЭМИРАТАХ

Самуль Е.И.,

студентка 5 курса ВГУ имени П.М. Машерова, г. Витебск, Республика Беларусь

Научный руководитель – Пиловец Г.И.

Актуальность темы исследования обусловлена положением, которое туристская деятельность занимает в социально-экономических системах. В современном обществе туризм является одним из рентабельных, быстроразвивающихся, динамичных секторов мировой экономики. Во многих государствах туризм играет значительную роль в формировании валового внутреннего продукта и активизации внешнеторгового баланса, оказывает огромное влияние на такие ключевые отрасли экономики, как транспорт и связь, строительство, сельское хозяйство, производство товаров народного потребления, т.е. выступает своеобразным катализатором социально-экономического развития страны, фактором обеспечения занятости населения,

притяжения рабочей силы. В этой связи, изучение туристско-рекреационного потенциала стран мира, несомненно, представляет определенный интерес.

На мировом туристском рынке региона Ближнего Востока успешно развивается международный туризм в ОАЭ (Объединенных Арабских Эмиратах).

Цель данной работы заключается в выявлении особенностей развития туризма в ОАЭ.

Материал и методы. Источниками информации послужили справочная и научная литература, статистические материалы, Интернет-ресурсы. Для выполнения работы использовались следующие методы: описательный, сравнительно-географический, статистический, анализа и обобщения.

Результаты и их обсуждение. В результате проведенного исследования дана характеристика природно-ресурсного, историко-культурного и инфраструктурного компонентов туристско-рекреационного потенциала страны, выявлены особенности развития туризма в ОАЭ.

История обретения независимости страны от Великобритании и создания федерации с названием ОАЭ берет свое начало только с 1971 года. За короткий срок Эмираты совершили беспрецедентный скачок в будущее – на месте безводной пустыни с немногочисленными поселениями на берегу моря возникла богатая и высокоразвитая страна. Сюда стремятся попасть туристы со всего мира.

В связи с тем, что большую часть территории страны занимает пустыня Руб-эль-Хали, наибольшее развитие получили такие виды туризма как: сафари и однодневные туры по пустыне, арабский слалом, верблюжий скачки, соколиная охота. Одним из основных видов туризма в ОАЭ является купально-пляжный, развитию которого способствует выгодное географическое положение страны (с севера страна омывается водами Персидского и Оманского заливов Аравийского моря). Кроме того, в стране хорошо развиты такие виды туризма, как деловой и шоп-туризм. Экскурсионно-познавательный туризм в ОАЭ развит недостаточно в силу того, что в стране сравнительно немного памятников истории и археологии. Несмотря на то, что коренные жители исповедуют ислам и строго соблюдают традиции данной религии, событийный туризм развит достаточно хорошо – проводится большое количество современных и крупномасштабных фестивалей, которые пользуются большой популярностью у туристов. В перспективе возможно развитие лечебно-оздоровительного туризма, так как предоставление данного вида услуг характеризуется невысокими, доступными ценами на соответствующее обслуживание по сравнению с Европой.

Бывшие бедуины, жившие когда-то в оазисах среди непригодных для жизни песков, не перестают удивлять мир новыми мировыми рекордами, более ста из которых занесены в Книгу рекордов Гиннесса (в основном современные постройки: самые роскошные и высокие в мире отели, небоскребы, а также искусственные острова, огромные блюда и др.). Пустыня и равнинный характер ее поверхности не стали помехой для создания уникального и единственного на Ближнем Востоке горнолыжного комплекса.

Развитая инфраструктура в должной степени обеспечивает потребности туристов. Основным видом транспорта является автомобильный. По качеству и доступности транспортной инфраструктуры страна занимает лидирующую позицию среди стран Ближнего Востока. В стране хорошо развита транзитная транспортная инфраструктура, в частности, есть шесть международных аэропортов: в Абу-Даби, Дубае, Шардже, Рас аль-Хайме, Фуджейре и Алэйне, продолжается строительство крупнейшего аэропорта Аль-Мактум. В дополнение к аэропортам и морским портам в ОАЭ имеются развитые телекоммуникации. Система связи (телефонная, Интернет) в ОАЭ очень современная и отлаженная. Гостиничная база ОАЭ – одна из самых современных в мире. Все отели строго сертифицированы. Функционируют рестораны различного типа. Традиционная кухня – арабская.

ОАЭ – федерация из семи арабских государств, расположенных на Аравийском полуострове, каждый из которых по-своему привлекателен для туристов (таблица) [1].

Таблица – Туристская привлекательность эмиратов ОАЭ

| | |
|-----------------|--|
| Абу-Даби | Крупнейший и наиболее богатый эмират, столица и резиденция президента федерации. Абу-Даби является центром делового туризма. |
| Дубай | Второй по величине город и эмират ОАЭ, один из мировых центров бизнеса и торговли, отдыха и развлечений. Дубай специализируется на купально-пляжном и экскурсионно-познавательном видах туризма. |
| Шарджа | «Культурная столица» ОАЭ, третий по величине эмират. Здесь много музеев, исторических памятников, мечетей, базаров. Шарджа является центром экскурсионно-познавательного туризма. |
| Аджман | Самый маленький из всех эмиратов, в прошлом был известен как место добычи жемчуга (сейчас он славится развитой рыбной промышленностью и изготовлением одномачтовых арабских кораблей-доу). |
| Умм-Эль-Кайвайц | Эмират, где развито рыболовство и находится исследовательский центр по разведению рыбы. |
| Рас-Эль-Хайма | Эмират в северной части ОАЭ. С XVI в. он постоянно подвергался захватам и поэтому получил название, которое в переводе означает «пиратское побережье». |
| Фуджейра | Эмират, расположенный в восточной части ОАЭ, рекомендуется для отдыха любителям природы и тем, кто предпочитает уединенную тишину. В Фуджейре три заповедные зоны: водопады Эль-Вурайда, сады Ан-Эль-Мадхаб и горячие источники Айн-Эзь-Гамур. В пустынях эмирата проходят верблюжий бега. |

В каждом эмирате имеется большое количество интересных мест для шоппинга, развлечений и отдыха: торговые центры, рынки, парки развлечений, тематические парки, ночные клубы и др. Также стоит отметить, что, ОАЭ лидируют по показателю повторных поездок. Самым благоприятным временем для посещения ОАЭ считается период с октября по май.

Заключение. ОАЭ – высокоразвитое государство, которое признано одним из самых безопасных мест для отдыха в мире и с каждым годом привлекает все больше иностранных туристов.

Среди факторов, определяющих развитие туризма в ОАЭ можно выделить политическую и экономическую стабильность, развитую современную инфраструктуру, традиционное гостеприимство арабского народа, выход в мировой океан, а также политику эмирата Дубай, направленную на увеличение потока туристов. Власти страны много внимания уделяют сфере туризма, разрабатывая планы, специальные программы, внедряя новые проекты, способствующие его развитию. Одной из главных программ является превращение Дубая в наиболее посещаемый туристами мегаполис мира [2]. Факторами, сдерживающими развитие туризма в стране, являются неблагоприятные природно-климатические условия, близость «горячих точек» планеты, недостаток объектов размещения «бюджетных» туристов.

В целом, страна имеет большие возможности и перспективы в сфере туризма благодаря выгодному географическому положению, наличию исторического наследия и развитой современной инфраструктуры.

Литература:

1. Воскресенский, В.Ю. Международный туризм / В.Ю. Воскресенский. – М.: ЮНИТИ-ДАНА, 2006. – 153 с.
2. Обзор недвижимости Дубая. [Электронный ресурс]. – Режим доступа: <http://todubai.ru/index.php>.

ИССЛЕДОВАНИЕ ФИЗИКО-ХИМИЧЕСКИХ ПОКАЗАТЕЛЕЙ ПРОБ ВОДЫ, ПОЛУЧЕННЫХ ИЗ ПРИРОДНЫХ ИСТОЧНИКОВ ГОРОДА ВИТЕБСКА

Селюн Д.С.,

магистрант ВГУ имени П.М. Машерова, г. Витебск, Республика Беларусь

Научный руководитель – Чиркин А.А., доктор биол. наук, профессор

Качество воды является одним из главных условий для здоровой жизни. Существует ряд факторов, влияющих на качество воды. Со временем эти факторы могут меняться, что приводит к изменению химического состава и физико-химических параметров воды.

Известно, что на долю воды приходится до 70% массы тела. Существуют внутриклеточные и межклеточные водные пространства, соотношение которых поддерживается нейро-эндокринной системой и зависит от качества и количества поступающей в организм и выделяемой из организма воды.

Из естественных вод наиболее важную роль для человека играют поверхностные (наземные - речные воды и воды прудов пресных озер) и грунтовые воды (подземные - ключи, колодцы, скважины). Состав естественных вод весьма разнообразен и меняется в широких границах, а также, зависит от климата и времени года. Большое влияние на состав природных вод оказывает техногенный фактор - поступление в водные объекты промышленных и бытовых сточных вод, сток с сельскохозяйственных полей и др.

Качество природной воды часто не соответствует нормативным требованиям СанПин, предъявляемым к питьевой воде. Питьевой считается вода, пригодная к употреблению внутрь и отвечающая критериям качества - то есть вода безопасная и приятная на вкус. В связи с этим целью исследования явилось изучение физико-химических показателей водных объектов и последующее сравнение полученных данных с нормативными требованиями СанПин Республики Беларусь.

Материал и методы. В качестве исследуемых водных объектов были взяты пробы воды из следующих природных источников города Витебска: реки Двина и Витьба, ручей Дунай, озеро (ВГАВМ) и водопроводная вода. Также была взята проба бутилированной воды как контрольная для сравнения. Исследования проводили с помощью учебно-лабораторного комплекса «Химия».

Методы исследования: описательно-аналитический, статистический. Статистическая обработка проведена с помощью t-критерия Стьюдента.

Результаты и их обсуждение. В подземных водах присутствует, в основном, растворенное двухвалентное железо в виде ионов Fe^{2+} . В поверхностных водах железо окислено до трехвалентного состояния и, кроме того, входит в состав органических комплексов и железобактерий. Норматив содержания железа общего в питьевой воде — не более 0,3 мг/л. Железо придает воде неприятную красно-коричневую окраску, ухудшает её вкус, вызывает развитие железобактерий, отложение осадка в трубах и их засорение. Высокое содержание железа в воде приводит к неблагоприятному воздействию на кожу, может сказаться на морфологическом составе крови, способствует возникновению аллергических реакций.

В результате исследования относительно одинаковыми по содержанию железа оказались образцы водопроводной воды, бутилированной и из реки Двина. Концентрация ионов Fe^{3+} статистически достоверно превысила контрольный уровень в образцах воды из ручья Дунай, озера ВГАВМ и реки Витьба. Однако все исследованные образцы воды не превысили нормативные требования СанПин по содержанию железа.

Концентрации меди в природных водах обычно составляют десятые доли мг/л, в питьевой воде могут увеличиваться за счет вымывания из материалов труб и арматуры. Медь придает воде неприятный вяжущий привкус в низких концентрациях, что и лимитирует её содержание в питьевой воде. В случае обнаружения меди в питьевой воде в количестве более 1,0 мг/л, проводят корректировку состава воды с помощью катионообменных смол.

По содержанию ионов меди образцы бутилированной воды, из реки Двина, водопроводной воды и реки Витьба не имели существенных различий. Концентрация ионов меди озера ВГАВМ статистически достоверно превысила концентрацию этих же ионов по сравнению с контролем. Что касается образца воды из ручья Дунай, то содержание ионов Cu^{2+} оказалось ниже, чем в контрольном образце.

Известно, что небольшие дозы хлора (Cl^-) могут способствовать развитию слизистой оболочки полости рта, глотки, пищевода, вызывать спонтанную рвоту. Вода, содержащая большое количество хлора, оказывает токсическое действие на организм, провоцирует возникновение бронхиальной астмы, воспалительных процессов на коже, способствует повышению уровня холестерина в крови. Особенно чувствительны к действию хлора дети. Нормативные требования содержания ионов хлора в питьевой воде составляют 350 мг/л.

В результате анализа воды на содержание хлорид-ионов было выявлено относительно одинаковое их количество в образцах воды из озера ВГАВМ, реки Витьба и ручья Дунай по сравнению с контролем. А в водопроводной воде и из реки Двина концентрация хлорид-ионов была на статистически достоверно низком уровне, чем в бутилированной воде. Тем не менее, ни один образец воды по содержанию Cl^- не превысил нормативы СанПин.

Заключение. Благодаря успехам аналитической химии в природных водах, используемых в питьевом водоснабжении, обнаружено более 80 элементов периодической системы Д.И. Менделеева. Состав естественных вод зависит от климата и времени года. Большое влияние на состав природных вод оказывает техногенный фактор - поступление в водные объекты промышленных и бытовых сточных вод, сток с сельскохозяйственных полей. Единственно точный и надежный способ проверки воды на качество, пригодность для питья - это ее анализ.

Учебно-лабораторный комплекс «Химия» является многофункциональным прибором, посредством которого можно провести данный анализ и получить соответствующие данные. Согласно полученным результатам можно сделать вывод об относительной чистоте вод в черте города Витебска, соответствующих нормативным требованиям СанПин.

Литература:

1. Кисловский, Л. Д. Структура и роль воды в живом организме / Л. Д. Кисловский. - Л.: ЛГУ, 1966. - 179 с.
2. Министерство здравоохранения Республики Беларусь. - [Электронный ресурс]. - Режим доступа: <http://minzdrav.gov.by>. - Время доступа: 28.02.2016
3. Химико - аналитический центр. - [Электронный ресурс]. - Режим доступа: <http://analizvod.ru>. - Время доступа: 27.02.2016.

ВОЗРАСТНЫЕ ИЗМЕНЕНИЯ БИОХИМИЧЕСКИХ ПОКАЗАТЕЛЕЙ ПЕЧЕНИ У ЖЕНЩИН, ЗАНИМАЮЩИХСЯ СПОРТОМ

Симонович В.Г.,

магистрант ВГУ имени П.М. Машерова, г. Витебск, Республика Беларусь

Научный руководитель - Чиркин А.А., доктор биол. наук, профессор

Подростковый возраст совпадает с пубертатным скачком роста и физического развития. В возрастном периоде 11-16 лет целенаправленно повышается спортивная квалификация спортсмена, вплоть до квалификации «мастер спорта». Это сопряжено с жестоким режимом тренировок и соревнований. Одновременно в этом возрасте в организме спортсменов протекают сложные биологические процессы: переход в подростковое состояние, формирование половой зрелости, усложнение процесса метаболизма и его регуляции. Особенность обмена веществ у детей школьного возраста состоит в том, что значительная доля образующейся энергии (больше, чем у взрослых) идет на процессы роста, развития организма, т. е. на пластические процессы. Следовательно, во время спортивной деятельности расход энергии связан не только с необходимостью восполнить ее источники, но и с процессами роста, развития. Необходимо подчеркнуть, что повышенные нагрузки, выполняемые подростками-спортсменами, влияют не только на мышечную систему, но и, как правило, на функционирование печени. Нормы биохимических показателей печени (билирубин, мочевины, холестерин, альбумины, активность аланин-аминотрансферазы (АлАТ), аспартат-аминотрансферазы (АсАТ) и др.) зависят от возраста и пола спортсмена. Цель исследования: проанализировать возрастную динамику биохимических показателей печени у подростков-спортсменов.

Материал и методы. При работе, под наблюдением находилось 235 девушек-спортсменок, в возрасте от 11 до 18 лет. Все девушки проходили обследование в Витебском областном диспансере спортивной медицины. Предметом исследования послужили 13 биохимических показателей (глюкоза, мочевины, билирубин общий, общий белок, общий холестерин, индекс атерогенности, триглицериды, АлАТ, АсАТ, щелочная фосфатаза, ЛПНП, ЛПВП, альбумины) сыворотки крови, которые вносили в электронные таблицы и обрабатывали с помощью программы Microsoft Excel. В зависимости от возраста были сформированы 2 группы спортсменов (первая группа 11-15 лет и вторая группа 15-18 лет). Цифровой материал обрабатывали методом параметрической вариационной статистики по критерию Стьюдента. Данные для группы «контроль» были взяты из справочного пособия [1].

Методы исследования: описательно-аналитический, статистический.

Результаты и их обсуждение. Полученные результаты представлены в таблице.

Таблица. Биохимические показатели сыворотки крови исследуемых групп, женщины ($\bar{X} \pm S_{\bar{X}}$)

| Биохимические показатели (диапазоны нормы) | Контроль | Общая база | 11-14 лет | 15-18 лет |
|---|-----------|------------------------|-----------|-----------|
| Глюкоза (3,5-6,2 ммоль/л) | 4,68±0,04 | 4,81±0,05 ¹ | 4,89±0,06 | 4,73±0,07 |

| | | | | |
|--------------------------------------|-------------|--------------------------|---------------------------|---------------------------|
| Мочевина (1,7-8,3 ммоль/л) | 5,20±0,09 | 4,21±0,09 ¹ | 3,95±0,12 | 4,48±0,20 ³ |
| Билирубин общий (2-20 мкмоль/л) | 8,66±0,16 | 15,23±0,61 ¹ | 14,62±0,78 | 15,85±0,96 |
| Общий белок (60-83 г/л) | 79,1±0,44 | 72,5±0,38 ¹ | 72,6±0,56 | 72,4±0,52 |
| Общий холестерол (3,6-5,2 ммоль/л) | 4,44±0,04 | 4,37±0,06 | 4,38±0,10 | 5,23±0,21 ³ |
| Индекс атерогенности (2-3 ед.) | 2,26±0,04 | 2,49±0,20 | 2,32±0,12 | 2,72±0,46 |
| Триглицериды (0-2,2 ммоль/л) | 0,91±0,02 | 0,93±0,04 | 0,91±0,04 | 0,95±0,10 |
| АЛАТ (до 40 Ед/л) | 23,0±0,73 | 16,8±0,67 ¹ | 15,0±0,75 | 18,7±1,08 |
| АсАТ (до 40 Ед/л) | 34,0±1,00 | 26,4±0,65 ¹ | 24,9±0,76 | 27,88±1,07 |
| Щелочная фосфатаза (80-306 Ед/л) | 219,2±12,87 | 460,32±20,9 ¹ | 600,53±28,75 ² | 299,80±15,76 ³ |
| ЛПНП (3,27-3,86 ммоль/л) | 2,70±0,04 | 2,20±0,05 | 2,48±0,10 | 2,10±0,05 |
| α- холестерин (ЛПВП) (1,1-2 ммоль/л) | 1,31±0,02 | 1,32±0,02 | 1,31±0,04 | 1,33±0,03 |
| Альбумин (38-51 г/л) | 44,6±0,27 | 41,5±0,21 ¹ | 40,12±0,43 | 41,95±0,23 |

Примечание: достоверное отличие ($P < 0,05$) при сравнении с группой ¹ – «Контроль»; ² – «Общая база»; ³ – «11-14 лет».

Из данных таблицы следует, что у женщин-спортсменок по сравнению с контрольной группой статистически достоверно повышены содержание глюкозы и билирубина, а также снижены содержание мочевины, общего белка, липопротеинов низкой плотности, альбуминов, а также активности АЛАТ, АсАТ, щелочной фосфатазы. Вероятно, занятия спортом сопровождаются умеренной гипергликемией и напряжением обмена белков в реакциях катаболизма. У подростков-спортсменов 11-14 лет статистически достоверно повышено количество холестерина ЛПНП и активность щелочной фосфатазы, что может указывать на избыточные нагрузки на скелет растущего организма и чрезмерное нервно психическое воздействие. У половозрелых спортсменов в возрасте 15-18 лет восстанавливаются содержание мочевины и активность щелочной фосфатазы, но увеличивается уровень общего холестерина на фоне снижения содержания ХС ЛПНП. Эти данные свидетельствуют о напряжении биохимических процессов, связанных с биосинтезом гормонов стероидной природы, у спортсменов на начальном этапе половой зрелости.

Заключение. Занятия спортом сопровождаются развитием относительной гипергликемии и, вероятно, усиленным катаболизмом белков. Возрастная динамика биохимических показателей у спортсменов в возрастном периоде 11-18 лет включает биохимические признаки избыточной нагрузки на скелет и активации синтеза стероидных гормонов.

Литература:

1. Чиркин, А.А. Физиологические значения лабораторных тестов у населения Республики Беларусь: справ.пособие / А.А.Чиркин [и др.]; под ред. В.С. Улащика. – Минск: Адукацыя і выхаванне, 2010. – 88 с.

КРИТЕРИИ ОЦЕНКИ ЗАГРЯЗНЕНИЯ АТМОСФЕРНОГО ВОЗДУХА В РАЙОНЕ ПРОМЫШЛЕННОГО ПРЕДПРИЯТИЯ

Солодка Н.Г., Борисенко О.А.,

студенты 3 курса ВГУ имени П.М. Машерова, г. Витебск, Республика Беларусь

Научный руководитель – Борисевич И.С.

Качество атмосферного воздуха определяется сочетанием многих факторов: первичного поступления загрязняющих веществ от стационарных и мобильных источников, вторичной эмиссией загрязняющих веществ, фотохимических преобразований в атмосфере, а также поступления загрязнителей с трансграничным и региональным переносом [2]. В районе промышленных предприятий воздушная среда загрязняется сложной смесью веществ, состав которой тесно связан с характером производства и зависит от технологического режима, состояния аппаратуры, наличия и мощности газоочистных установок и др.

В связи с вышесказанным возникает необходимость комплексной оценки степени воздействия промышленного предприятия на атмосферный воздух, что и является целью данной работы.

Материал и методы. Материалом исследования послужила нормативно-правовая документация по изучаемому вопросу (Закон Республики Беларусь «Об охране атмосферного воздуха»; Постановления Министерства природных ресурсов и охраны окружающей среды, Министерства здравоохранения и Министерства по чрезвычайным ситуациям Республики Беларусь и др.) [3]. Оценка воздействия предприятия на воздушный бассейн проводилась по результатам инвентаризации выбросов загрязняющих веществ с использованием инструментальных и расчетных (расчетно-аналитических) методов. Инструментальные методы применяются для определения фактического количества выбрасываемых в атмосферу загрязняющих веществ, т.е. для измерения концентраций загрязняющих веществ в местах непосредственного выделения этих веществ в атмосферный воздух на источниках выбросов. Из-за невозможности проведения инструментальных замеров, выполняются расчеты выбросов от организованных и неорганизованных источников, но не более 30% от общего объема выбросов и не более 50% наименований загрязняющих веществ основного производства природопользователя.

Результаты и их обсуждение. Одним из направлений работы действующей на биологическом факультете группы общественных экологов «Экологический патруль», в состав которой входим и мы, является участие студентов в инвентаризации выбросов загрязняющих веществ, проводимой Витебской городской инспекцией природных ресурсов и охраны окружающей среды. Полученные данные по выбросам загрязняющих веществ предприятиями строительной промышленности были использованы нами для оценки их влияния на атмосферный воздух.

Производство строительных материалов сопровождаются выделением порядка тридцати пяти наименований загрязнителей (полидисперсная пыль, газообразные вещества), что оказывают значительную нагрузку на воздушный бассейн. Основной задачей газоочистки служит доведение содержания токсических примесей в газах до предельно-допустимой концентрации (ПДК), установленной санитарными нормами. Наибольшая концентрация каждого вредного вещества в приземном слое не должна превышать максимально-разовой предельно допустимой концентрации (ПДК_{мр}) [1].

В целом воздействие выбросов предприятия на атмосферный воздух оценивается по ряду критериев. К таким критериям относятся количественный и качественный состав выбросов загрязняющих веществ от стационарных источников выбросов, находящихся на объекте воздействия (критерий *C*), а также относительный показатель опасности объекта воздействия (*ПО*). Для расчета значения этих показателей используют формулы:

$$C = \sum_i^n \left(\frac{M_i}{ПДК_{CC}} \right)^{\alpha_i}, \quad ПО = \sum_i^n \left(\frac{M_i}{ПДК_{CF}} \right)^{\alpha_i},$$

где *n* – количество загрязняющих веществ, поступающих в атмосферный воздух от стационарных источников выбросов, находящихся на объекте воздействия; *M_i* – масса выброса *i*-го загрязняющего вещества; ПДК_{СС} и ПДК_{CF} – значение среднесуточной и среднегодовой предельно допустимой концентрации или ориентировочно безопасных уровней воздействия *i*-го загрязняющего вещества в атмосферном воздухе населенных пунктов и мест отдыха населения; *α_i* – установленная безразмерная константа, позволяющая соотнести степень воздействия *i*-го загрязняющего вещества с воздействием загрязняющего вещества третьего класса опасности.

Возможность оценить вероятность наступления на объекте воздействия событий, имеющих неблагоприятные последствия для качества атмосферного воздуха, возникновения техногенной и экологической опасности дает критерий *Z*. По данному критерию объект воздействия относят к категории особо опасных, опасных или неопасных.

В соответствии с выполненными в ходе исследования расчетами, для предприятий, производящих строительные материалы, критерий *C* в среднем составляет 865,00; относительный показатель опасности объекта воздействия также в среднем по предприятию равен 0,740. Данные объекты воздействия относятся к неопасным объектам.

В общем, по степени воздействия выбросов на атмосферный воздух, природопользователи подразделяются на пять категорий опасности. Классификация объектов воздействия на атмосферный воздух по категориям осуществляется для государственного регулирования, управления, нормирования, учета и контроля (надзора) в области охраны атмосферного воздуха.

Для отнесения объекта к определенной категории воздействия на атмосферный воздух необходимо использовать кроме выше перечисленных следующие критерии: количество стационарных источников выбросов, находящихся на объекте воздействия; количество мобильных источников, находящихся на объекте воздействия; размер зоны воздействия исходя из значений расчетных приземных концентраций, создаваемых стационарными источниками выбросов в жилой зоне. Окончательные расчеты позволяют отнести предприятия по производству строительных материалов к третьей категории опасности.

Заключение. В результате исследования изучены и применены на практике критерии, которые позволяют оценить воздействие выбросов предприятий на атмосферный воздух. Установлено, что производство строительных материалов не представляет повышенную техногенную и экологическую опасность. Практическая значимость выполненного исследования заключается в том, что оно вносит вклад в формирование профессиональных компетенций будущего специалиста-эколога.

Литература:

1. Аранская, О.С. Экология современного производства. Учебно-методический комплекс в 2-х ч. Часть 2/О.С. Аранская, И.С. Борисевич, Е.В. Белая.– Витебск: Издательство ВГУ им. П.М. Машерова, 2003.– 173 с.
2. Какарека, С.В. Управление качеством воздушной среды и целевые показатели содержания загрязняющих веществ в атмосферном воздухе/С.В. Какарека// Природопользование. – 2008. – Вып.14.–С. 5-10.
3. Официальный сайт Министерства природных ресурсов и охраны окружающей среды Республики Беларусь [Электронный ресурс]/Министерство природных ресурсов и охраны окружающей среды Республики Беларусь. – Минск, 2016. – Режим доступа: <http://minpriroda.gov.by>. – Дата доступа: 01.02.2016.

СПОРОВЫЕ СОСУДИСТЫЕ РАСТЕНИЯ БЕЛОРУССКОГО ПООЗЕРЬЯ

Тажун Д.И.,

студент 5 курса ВГУ имени П.М. Машерова, г. Витебск, Республика Беларусь

Научный руководитель – Мерзвинский Л.М., канд. биол. наук, доцент

Сосудистые споровые растения (плауны, хвощи, папоротники) являются неотъемлемой частью многих растительных сообществ Белорусского Поозерья, поэтому их изучение является актуальным. Установление видового разнообразия этой группы растений Белорусского Поозерья даёт возможность судить о распространении отдельных видов, их фитоценотической роли, динамике изменения численности, что очень важно для определения влияния на них природных и антропогенных факторов. Гербарные сборы являются важным научным документом, подтверждающим достоверность произрастания тех или иных видов на конкретной территории. Именно поэтому в настоящее во всем мире создаются базы данных, в том числе и электронные, которые позволяют флористам систематизировать и сохранять сведения о собранных гербарных образцах, обмениваться данными с другими учреждениями, проводить таксономические, географические, соэкологические и другие анализы флоры. Оболочка электронной базы данных Microsoft Office Access для гербарных кол-

лекций Республики Беларусь разработана в Центральном Ботаническом Саду НАН Беларуси и передана для использования в других гербариях РБ. Анализ данных, собранных в базе, даёт возможность проанализировать встречаемость, экологическую приуроченность гербаризируемых видов, проследить динамику сборов гербарных образцов в определенном регионе и в республике в целом.

Цель нашего исследования – обобщить сведения о многообразии сосудистых споровых растений Белорусского Поозерья, систематизировать сборы в гербарном фонде ВГУ имени П.М. Машерова и создать электронную базу данных гербарных образцов этой группы растений.

Материал и методы. Использовался традиционный во флористике маршрутный способ в сочетании с полустационарными и стационарными методами. Маршрут прокладывался так, чтобы охватить все типы растительных сообществ региона где могут встречаться плауны, хвощи и папоротники. Просмотрены также литературные источники по теме исследования. Для создания электронной базы послужили образцы гербарного фонда кафедры ботаники. Сбор материала проводился студентами и преподавателями на территории Белорусского Поозерья.

Частично результатам этой работы доложены нами 3 научно-практических конференциях [1,2,3]. В данных публикациях подробно описана методика заполнения электронной базы.

Результаты и их обсуждение. Были проанализирована и внесена в электронную базу данных информация с гербарных образцов представителей отделов Плаунообразные, Хвощеобразные и Папоротникообразные, собранных в гербарии кафедры ботаники ВГУ имени П. М. Машерова по состоянию на 01.02.2016 года. В гербарии представлено 8 видов из отдела Плаунообразных (таблица 1), 7 видов из отдела Хвощеобразных (таблица 2) и 15 видов отдела Папоротникообразных (таблица 3).

Таблица 1 – Отдел Плаунообразные

| Вид | Количество гербарных образцов |
|---|-------------------------------|
| <i>Huperzia selago</i> (L.) Bernh. Ex Schrank et Mard. – Баранец обыкновенный | 25 |
| <i>Lycopodium annotinum</i> L. – Плаун годичный | 9 |
| <i>Lycopodium clavatum</i> L. – Плаун булавовидный | 22 |
| <i>Diphasiastrum tristachyum</i> (Pursh) Holub – Дифазиаструм трехколосковый | 1 |
| <i>Diphasiastrum x zeileri</i> (Rouy) Holub – Дифазиаструм Зейлера | 3 |
| <i>Diphasiastrum complanatum</i> (L.) Holub – Дифазиаструм сплюснутый | 9 |
| <i>Lycopodiella inundata</i> L. – Ликоподиелла заливаемая | 1 |
| <i>Isoetes lacustris</i> L. – Полушник озерный | 5 |

Таблица 2 – Отдел Хвощеобразные

| Вид | Количество гербарных образцов |
|---|-------------------------------|
| <i>Equisetum hyemale</i> L. – Хвощ зимующий | 16 |
| <i>Equisetum variegatum</i> Schleich. Ex F. Weber et D. Mohr – Хвощ пестрый | 5 |
| <i>Equisetum palustre</i> L. – Хвощ болотный | 14 |
| <i>Equisetum fluviatile</i> L. – Хвощ речной | 13 |
| <i>Equisetum pratense</i> L. – Хвощ луговой | 15 |
| <i>Equisetum sylvaticum</i> L. – Хвощ лесной | 25 |
| <i>Equisetum arvense</i> L. – Хвощ полевой | 16 |

Таблица 3 – Отдел Папоротникообразные

| Вид | Количество гербарных образцов |
|---|-------------------------------|
| <i>Ophioglossum vulgatum</i> L. – Ужовник обыкновенный | 11 |
| <i>Botrychium lunaria</i> (L.) Sw. – Гроздовник полулунный | 6 |
| <i>Cystopteris fragilis</i> (L.) Beruh – Пузырник ломкий | 5 |
| <i>Matteuccia struthiopteris</i> (L.) Tod. – Страусник обыкновенный | 17 |
| <i>Dryopteris carthusiana</i> (Vill.) H.P. Fuchs – Щитовник шартрский | 8 |
| <i>Dryopteris filix-mas</i> (L.) Schott – Щитовник мужской | 24 |
| <i>Dryopteris cristata</i> (L.) A. Gray – Щитовник гребенчатый | 20 |
| <i>Dryopteris dilatata</i> (Hoffm.) A. Gray – Щитовник расширенный | 1 |
| <i>Thelypteris palustris</i> Schoff – Телиптерис болотный | 19 |
| <i>Phaeopteris connectilis</i> (Michx.) Watt – Фегоптерис связывающий | 4 |
| <i>Gymnocarpium dryopteris</i> (L.) Newm. – Голокучник трехраздельный | 21 |
| <i>Athyrium filix-femina</i> (L.) Roth – Кочедыжник женский | 5 |
| <i>Pteridium aquilinum</i> (L.) Kuhn – Орляк обыкновенный | 6 |
| <i>Pteridium pinetorum</i> Page a. Mill – Орляк боровой | 12 |
| <i>Polypodium vulgare</i> L. – Многоножка обыкновенная | 4 |

В отделе Хвощеобразных преобладает *Equisetum sylvaticum* L. (25 экземпляров), на втором месте по сборам *Equisetum hyemale* L. и *Equisetum arvense* L. (по 16 экземпляров). Наименьшее количество собранно *Equisetum variegatum* Schleich. Ex F. Weber et D. Mohr (5 экземпляров). Среди сборов растений из отдела Плаунообразных превалирует *Huperzia selago* (L.) Bernh. Ex Schrank et Mard. (25 экземпляров). Наименьшее коли-

чество *Diphasiastrum tristachyum* (Pursh) Holub (1 экземпляр) и *Lycopodiella inundata* L. (1 экземпляр). При этом в сборах имеются включённые в Красную книгу Республики Беларусь плауны (*Lycopodiella inundata* L., *Huperzia selago* (L.) Bernh. Ex Schrank et Mard., *Isoetes lacustris* L. [4].

Среди папоротников в сборах наиболее часто встречается *Dryopteris filix-mas* (L.) Schott (24 экземпляра) и *Dryopteris cristata* (L.) A. Gray (20 экземпляров). Наименьшее количество *Dryopteris dilatata* (Hoffm.) A. Gray (1 экземпляр). Из охраняемых видов: *Polypodium vulgare* L.

Заключение. Таким образом, гербарный фонд ВГУ имени П. М. Машерова по состоянию на 01.01.2016 года, представлен 30 видами споровых сосудистых растений, что составляет 94% от указываемых для Белорусского Поозерья [5].

Литература:

1. Tajun, D. Electronic database of Lycopodiophyta, Equisetophyta and Polypodiophyta presented in the herbarium of VSU named after P.M. Masherov / D. Tazhun // The Youth of the 21st Century: Education, Science, Innovations: materials of the International Conference for Students, Postgraduates and Young Scientists, Vitebsk, December 4, 2014 / Vitebsk State University; editorial board: I.M. Prischeпа (editor-in-chief) [and others]. – Vitebsk: VSU named after P.M. Masherov, 2014. – 106-108 p.

2. Тажун, Д.И. Электронная база данных высших споровых растений (Папоротникообразные) Белорусского Поозерья, представленных в гербарии ВГУ имени П.М. Машерова / Д.И. Тажун // МОЛОДОСТЬ. ИНТЕЛЛЕКТ. ИНИЦИАТИВА. Материалы III Международной научно-практической конференции студентов и магистрантов, Витебск, 23-24 апреля 2015 г. / ВГУ им. П.М. Машерова ун-т; редкол.: И.М. Прищепа [и др.]. – Витебск, 2015. – С. 80 – 81.

3. Tazhun, D., Electronic database of Lycopodiophyta, Equisetophyta and Polypodiophyta presented in the herbarium of VSU named after P.M. Masherov / D. Tazhun, L. Merzhvinsky // The Youth of the 21st Century: Education, Science, Innovations: Proceeding of II International Conference for Students, Postgraduates and Young Scientists, Vitebsk, December 4, 2015/ Vitebsk State University; editorial board: I.M. Prischeпа (editor-in-chief) [and others]. – Vitebsk: VSU named after P.M. Masherov, 2015. – 57-58p.

4. Красная книга Республики Беларусь. Растения : редкие и находящиеся под угрозой исчезновения виды дикорастущих растений / гл. редкол.: И.М. Качановский (предс.), М.Е. Никофоров, В. И. Парфенов [и др.] – 4-е изд. – Минск: Беларус. Этыкл. імя П. Броўкі, 2015. – 448 с.

5. Мерзвинский, Л. М. Флора Белорусского Поозерья: Классификационный список высших сосудистых растений. – Витебск: Издательство ВГУ им. П.М. Машерова, 2000. – 60 с.

ОПРЕДЕЛЕНИЕ ФИЛОГЕНЕТИЧЕСКОГО РОДСТВА В ОТД. FUNGI IMPERFECTI МЕТОДОМ МНОЖЕСТВЕННОГО ВЫРАВНИВАНИЯ НSP (БЕЛКОВ ТЕПЛООВОГО ШОКА)

Талалуева Е.Г.,

выпускница ВГУ имени П.М. Машерова, г. Витебск, Республика Беларусь

Научный руководитель – Колмаков П.Ю., канд. биол. наук, доцент

Грибы, как и другие живые организмы, из параллельных им царств, недостаточно изучены в контексте таксономии. На сегодняшний день n-ое количество видов, только известных, остается вне таксономии, а также с искусственным бинарным названием, которое не несёт никакой практической значимости. Это, в большей мере, касается и таких «видов» грибов, которые составляют группу Fungi Imperfecti. Последние разработки в молекулярном филогенезе, в частности секвенирования ДНК и и-РНК, показывают, что большинство видов из этой группы относятся к определенным таксономическим единицам из других отделов.

Актуальность решения данной проблемы связана с созданием более естественной таксономии таких грибов, используя современные методы исследований, которая бы позволила лучше ориентироваться в их разнообразии с учетом того, что «виды» составляющие данную группу (так называемые плесени), большей своей частью патогенны в отношении всех живых организмов.

Цель работы – провести филогенетический анализ в отношении различных голоморф-анаморф данной группы грибов. Установить их родство путем биологической дивергенции в суперсемействе анализируемых малых протеинов теплового шока (α -кристаллиновый домен) и определить эволюционные отношения в таксономии анаморфных грибов, имеющих несколько типов голоморф.

Материал и методы. Материалом исследования были анаморфные грибы, имеющие несколько типов голоморф, с проблемной таксономией в современной систематике. В работе использовались методы множественного выравнивания белков, кластерный анализ с построением филогенетических деревьев. А также использованы в работе программы BLAST/blastp, Clustal, BLOSUM62 матрица, базы данных SwissProt, UniProt.

Результаты и их обсуждение. Выравнивание малых белков теплового шока грибов дает эволюционную картину о развитии и генезисе данных групп грибов с точки зрения отношения к стрессам, а также возможность анализа мутационного процесса и горизонтального переноса генов, и понятия относительно гомологичных биохимических процессах при стрессе клеток. Анализ данных групп грибов, согласно используемому методу, классифицирует их в естественную систематическую группу. Это помогает выявить родственные связи в этой группе. Помогает ориентироваться в молекулярной филогении других групп и видов грибов при их систематизации в Царстве Fungi. Помогает в разработке лекарственных препаратов от микозов, вызванных данными грибами и отслеживание спонтанных мутаций у родственных эволюционных групп. Из проведенной работы следует, что филогенетический подход в таксономии грибов, основанный на анализе протеинов кодируемых консервативными, в масштабах эволюции, генов более уместен нежели морфологический, физиологический, биохимический или эколого - трофический, которые не указывают на родство, а значит и не могут быть использованы в таксономии плеоморфных грибов, у которых возможно большое количество голоморф. Филогенетические деревья, построенные на основе семейства протеинов с малыми молекулярными массами, не могут указать на более полные филогенетические связи между данными синамор-

фами. Мутации не идут в паттернах или доменах, а лишь в нуклеотидных последовательностях, кодирующих остатки аминокислот, которые находятся на поверхности протеина и составляют его структуру. Паттерны всегда гомологичны и консервативны и мутации идут с низкой эволюционной частотой. На основе знаний принадлежности протеина к той или иной анаморфе, можно предположить структуру «наиболее» важных белков, участвующих в метаболизме, а также заблокировать фолдинг данного протеина, а также предположить действие денатурирующего вещества в соседних родах и семействах патогенного организма.

Заключение. В результате проделанной работы можно однозначно указать, что система грибов, предложенная Саккардом, на основе морфологических и анатомических описаний анаморфных грибов, не может удовлетворять современной таксономии данной группы грибов по причине их видовой принадлежности к аскомицетовым грибам в виде анаморф их телеоморф. Введенная им таксономия является искусственной и не может отражать естественное положение анаморфных грибов в современной систематике живого мира.

Литература:

1. Гарибова Л.В. Обзор и анализ современных систем грибов. / Л.В. Гарибова. – Петрозаводск: Карельский научный центр РАН, 1999. – 28 с.

ОБЪЕКТЫ ВСЕМИРНОГО НАСЛЕДИЯ ЮНЕСКО КАК ТУРИСТСКАЯ ДЕСТИНАЦИЯ НА ПРИМЕРЕ ВЕЛИКОБРИТАНИИ И ИСПАНИИ

Хомченковский М.А., Тимошков Е.Г.,

студенты 5 курса ВГУ имени П.М. Машерова, г. Витебск, Республика Беларусь

Научный руководитель – Бобрик М.Ю., канд. геогр. наук, доцент

Под туристской дестинацией понимается некая социально-географическая местность (место, регион, город, деревня), располагающая всеми необходимыми учреждениями, организациями, средствами размещения, обслуживания и инфраструктурой развлечений. Регион туристской дестинации является одним из самых важных в туристской системе, так как сами туристские дестинации и их имидж привлекают туристов, мотивируют визит, таким образом, активизируют всю туристскую систему.

Испания обладает тремя дестинациями: пляжи, фестивали и праздничные мероприятия, объекты Всемирного наследия Юнеско (ВНЮ). В Великобритании наиболее привлекательными являются объекты из списка ВНЮ и праздничные мероприятия.

Цель работы – проанализировать туры, предлагаемые белорусским туроператором ООО «Внешинтурист», и установить степень насыщенности объектами ВНЮ экскурсионных маршрутов по Испании и Великобритании.

Материал и методы. Исследование проводилось по предлагаемым турам одного из ведущих туроператоров Республики Беларусь ООО «Внешинтурист». Исследование осуществлялось с использованием статистического метода, метода анализа и синтеза, метода типологий.

Результаты и их обсуждение. По данным отчета ЮНВТО Испания занимает второе место в мире по доходам от международного туризма (65 млрд долл. в 2014 год) и третье место по туристическим прибытиям (65 млн чел. в 2014 году). Великобритания занимает восьмое (32,5 млн. чел) и седьмое (42,2 млрд долл.) места соответственно. Таким образом, Испания более востребована в туризме, однако Великобритания использует свой туристский потенциал более рационально, получая больший доход с одного туриста [1].

По данным отчета ЮНВТО за 2015 год Великобритания занимает лишь восьмое место по количеству туристических прибытий, в то время как Испания находится на третьем месте. Причина этого, прежде всего, – отсутствие в Великобритании такой дестинации, как пляжи и, соответственно, пляжного туризма, который является одним из важнейших направлений туристской сферы.

В период с февраля по март 2016 года туроператором ООО «Внешинтурист» предлагалось 6 экскурсионных туров в Великобританию (из них 5 ориентировано на экскурсионный туризм и один комбинированный тур, включающий пляжный отдых в Испании). В то же время Испания ориентирована и на экскурсионный, и на пляжный виды туризма. Степень насыщенности туров в Великобританию объектами ВНЮ составляет 24 %, в Испанию – 25 % (таблица 1).

Таблица – Сравнительная характеристика туров в Испанию и Великобританию по данным ООО «Внешинтурист»

| Количество предлагаемых туров | Испания | Великобритания |
|---|---------|----------------|
| - всего | 20 | 6 |
| - только пляжный туризм | 7 | 0 |
| - только экскурсионный | 10 | 5 |
| - комбинированный | 3 | 1 |
| Количество объектов ВНЮ в туре | 11 | 6 |
| Количество объектов ВНЮ в стране | 44 | 25 |
| Степень насыщенности объектами ВНЮ, % от общего объектов ВНЮ в стране | 25 | 24 |

Рассчитано авторами на основе данных ООО «Внешинтурист» [2,3].

Самыми популярными испанскими регионами являются Каталония, Андалусия и Коста Брава, а самыми часто встречающимися для посещения объектами ВНЮ – работы Антонио Гауди, Альгамбра, Хенералифе, Сарагоса (архитектура в стиле мудехар), исторические центры городов Толедо и Кордова и монастырь Эскориале [2].

В Великобритании самым развитым центром туризма является Лондон. Особенно привлекательными для туристов являются такие объекты ВНЮ, как Лондонский Тауэр, Вестминстерское аббатство, Приморский Гринвич, Стоунхендж, Блейнхемский дворец [3].

Заключение. Количество предлагаемых на белорусском туристическом рынке экскурсионных маршрутов по Испании в три раза превышает аналогичное предложение по Великобритании по причине наличия в стране пляжного туризма. Несмотря на разное количество объектов ВНЮ в двух странах (в Испании – 44, в Великобритании – 25), степень насыщенности предлагаемых туров объектами ВНЮ составляет 24-25 %. Таким образом, туристский потенциал стран в виде такой дестинации как объекты Всемирного наследия Юнеско используется белорусскими туроператорами не полностью. Авторами работы разрабатываются туры по анализируемым странам с высокой степенью насыщенности объектами ВНЮ с последующим их внедрением в деятельность туристических фирм.

Литература:

1. Отчет ЮНВТО за 2015 год – [Электронный ресурс]. Режим доступа: http://tourlib.net/wto/WTO_highlights_2015.pdf. – Дата доступа: 02.03.2016.
2. Внешинтурист. – [Электронный ресурс]. Режим доступа: <http://www.321.by/tours/countries/esp/>. – Дата доступа 01.03.2015.
3. Внешинтурист. – [Электронный ресурс]. Режим доступа: <http://www.321.by/tours/countries/uk/>. – Дата доступа 01.03.2016.

КРИТИЧЕСКИЙ АНАЛИЗ СЕМЕЙСТВА КАПУСТНЫЕ (BRASSICACEAE) В БЕЛОРУССКОМ ПООЗЕРЬЕ

Чернышёва Н.М.,

студентка 4 курса ВГУ имени П.М. Машерова, г. Витебск, Республика Беларусь

Научный руководитель – Мерзвинский Л.М., канд. биол. наук, доцент

Инвентаризация флоры – основополагающий этап в работах по изучению и сохранению растительного мира. Изучение видового разнообразия растений той или иной территории даёт возможность получения данных о распространении отдельных видов и динамике изменения их ареалов во времени, что важно для определения степени их уязвимости к антропогенным факторам, а также о естественном флорогенезе.

Сейчас во всем мире создаются электронные базы данных, которые позволяют точно систематизировать и сохранять сведения о собранных гербарных образцах, а также обмениваться данными с другими учреждениями, как внутри страны, так и с другими государствами. В Центральном Ботаническом Саду (ЦБС) НАН Беларуси была разработана оболочка электронной базы данных Microsoft Office Access для гербарных коллекций Республики Беларусь, которая была передана для использования в гербариях РБ. Точный анализ сборов высших растений в гербарном фонде даёт возможность проанализировать встречаемость, экологическую приуроченность гербаризируемых видов, проследить динамику сборов гербарных образцов растений Беларуси.

Цель исследования – обобщить сведения о многообразии представителей семейства Капустные в Белорусском Поозерье, систематизировать сборы в гербарном фонде ВГУ имени П.М. Машерова и других гербариев, а также и создать электронную базу данных Microsoft Office Access гербарных образцов данного семейства.

Материал и методы. Использовался традиционный во флористике маршрутный способ в сочетании с полустационарными и стационарными методами (стационары учебных полевых практик). Маршрут прокладывался так, чтобы охватить все типы растительных сообществ региона. Проработаны также литературные источники по теме исследования. Для создания электронной базы послужили образцы гербарного фонда кафедр ботаники и собственные гербарные сборы. Результаты этой работы нами доложены на XXI (68) Региональной научно-практической конференции преподавателей, научных сотрудников и аспирантов [1]. Также мы обработали личный гербарий флориста Игоря Иосифовича Шимко.

Работа начинается с главного окна базы данных «Гербарий Витебского государственного университета имени П.М. Машерова». В этом окне представлена следующая информация: таксономическое положение (семейство, род, вид, внутривидовое название, если такое имеется), количество гербарных листов каждого вида, рода, семейства, количество листов по отделам и классам, список всех сборов, список этикеток по семействам, страна сбора образцов, дата сбора и динамика состава. В базу вносится информация, указанная на этикетках гербарных листов. Каждому гербарному образцу присваивается порядковый номер.

Результаты и их обсуждение. Нами проведен критический анализ семейства Капустные, достоверно произрастающих (подтверждено гербарными сборами) в Белорусском Поозерье.

Первые, наиболее полные сведения о семействе Капустные в Белорусском Поозерье, указаны в академическом издании «Флора БССР» (1949 г.) [2]. Для данного региона республики указывалось 45 видов капустных. В более позднем издании «Определитель растений Белоруссии» (1967 г.) [3] указывалось 57 видов. В «Определителе высших растений Беларуси» (1999 г.) [4] указывается 63 вида. Л.М. Мерзвинский в 2000 г. впервые провел критический анализ гербарных сборов по данному семейству и для флоры Белорусского Поозерья указал 54 вида капустных [5]. И.И. Шимко и М.А. Джус (2011 г.) [6], обобщив гербарные сборы ВГУ имени П.М. Машерова, ВГУ и личные сборы коллекторов, сделанные в Белорусском Поозерье, добавили в список еще 9 видов.

В настоящее время проанализирована и внесена в электронную базу данных информация с гербарных образцов представителей семейства Капустные, собранных в гербарии кафедры ботаники ВГУ имени П.М. Машерова а также информация со всех образцов гербария И.И. Шимко, за счёт которых база пополнилась на 240 экземпляров, среди которых 15 видов, отсутствующих в гербарном фонде ВГУ: *Arabis hirsuta* (L.) Scop. – Резуха шершавая, *Brassica armoracioides* Czern. ex Turcz. – Капуста хреновидная, *Camelina rumelica* Velen.– Рыжик белоцветный, *Draba hirsuta* Pers. – Крупка мохнатая, *Draba sibirica* (Pall.) Thell. – Крупка сибирская, *Erucastrum gallicum* (Willd.) O.E. Schulz – Рогачка галльская, *Erysimum altum* (T. Ahti) Tzvel. – Желтушник высокий, *Iberis umbellata* L. – Иберис зонтичный, *Lepidium latifolium* L. – Клоповник широколистный, *Lepidium densiflorum* Schrad. (*L. apetalum* auct.) – Клоповник густоцветный, *Lepidium perfoliatum* L. – Клоповник пронзеннолистный, *Neslia paniculata* (L.) Desv. – Неслия метельчатая, *Rapistrum perenne* (L.) All. – Репник многолетний, *Rapistrum rugosum* (L.) All. – Репник морщинистый, *Rorippa × armoracioides* (Tausch) Fuss – Жерушник хреновидный.

Заключение. Гербарный фонд ВГУ имени П.М. Машерова постоянно за счет сбора новых гербарных образцов. В гербарии на данный момент хранится 293 гербарных образца растений семейства Капустные, из них 13 образцов Зубянки клубненосной, и 5 образцов Лунника оживающего, занесённых в Красную Книгу Республики Беларусь [7]. На данный момент (с учетом гербарных сборов И.И. Шимко) в электронную базу внесены данные 533 гербарных образцов представителей семейства Капустные.

Пользуясь созданной электронной базой нами было проанализировано распространение Капустных в Белорусском Поозерье по административным районам. Установлено что основными районами сборов оказались – Витебский (37,34%), Шумилинский (17,82%) и Городокский (14,07%) районы Витебской области. В гербарии ВГУ имени П.М. Машерова отсутствуют сборы из Лепельского, Толочинского и Чашникского районов. Необходимо с участием студентов проводить флористические исследования и сбор гербария в данных районах, что позволит иметь более полное представление о распространении представителей данного семейства в Белорусском Поозерье.

Литература:

1. Мержвинский, Л.М. Семейство Капустные (Brassicaceae) Белорусском Поозерье / Л.М. Мержвинский, Н.М. Чернышева / Наука – образованию, производству, экономике: материалы XXI (68) Региональной научно-практической конференции преподавателей, научных сотрудников и аспирантов, Витебск, 11–12 февраля 2016 г.: в 2 т. / Вит. гос. ун-т; редкол.: И.М. Прищепа (гл. ред.) [и др.]. – Витебск: ВГУ имени П.М. Машерова, 2016. – Т.1. – С. 72 – 73.
2. Флора БССР: т. 2. – Минск: Издательство Академии Наук Белорусской ССР, 1949. – 510 с.
3. Определитель растений Белоруссии. / Под ред. Б.К. Шишкина, М.П. Томина, М.Н. Гончарика – Минск: Вышэйшая школа, 1967. – 871с.
4. Определитель высших растений Беларуси. /Под ред. В.И. Парфенова. – Мн.: Дизайн ПРО, 1999. – 472 с.
5. Мержвинский, Л. М. Флора Белорусского Поозерья: Классификационный список высших сосудистых растений. – Витебск: Издательство ВГУ им. П.М. Машерова, 2000. – 60 с.
6. Шимко, И.И. Дополнения к списку видов высших сосудистых растений флоры Белорусского Поозерья / И.И. Шимко, М.А. Джус Биологическое разнообразие Белорусского Поозерья : монография / Мержвинский Л. М. [и др.]; под ред. Л.М. Мержвинского – Витебск: ВГУ им. П. М. Машерова, 2011. – С. 141 – 161.
7. Красная книга Республики Беларусь. Растения : редкие и находящиеся под угрозой исчезновения виды дикорастущих растений / гл. редколл: И.М. Качановский (предс.), М.Е. Никофоров, В. И. Парфенов [и др.] – 4-е изд. – Минск: Беларус. Энцикл. імя П. Броўкі, 2015. – 448 с.

АКТИВНОСТЬ КАТАЛАЗЫ В ПОЧВАХ С РАЗЛИЧНОЙ АНТРОПОГЕННОЙ НАГРУЗКОЙ

Шорец М.А., Лижневская О.А.,

студенты 5 курса ВГУ имени П. М. Машерова, г. Витебск, Республика Беларусь
Научный руководитель – Балаева-Тихомирова О.М., канд. биол. наук, доцент

Ферментативная активность почв характеризует способность почвы проявлять каталитическое воздействие на процессы превращения экзогенных и собственных органических и минеральных соединений благодаря имеющимся в ней ферментам. Уровень ферментативной активности почв определяется активностью различных ферментов (инвертазы, протеаз, уреазы, дегидрогеназ, каталазы, фосфатаз), выражаемой количеством разложенного субстрата за единицу времени на 1 г почвы. На ферментативную активность почв оказывают влияния катионы тяжелых металлов, накапливающиеся в почве под воздействием антропогенного влияния [1]. Цель работы – определение активности каталазы в почвах с различной антропогенной нагрузкой.

Материал и методы. Объект исследования – почва. Предмет исследования – активность каталазы в почвах с различной антропогенной нагрузкой (вблизи предприятий, из оживленных мест с большим скоплением выхлопных газов, из парка, вблизи автомагистрали, рядом с водоемом, вблизи железной дороги). Активность каталазы в почвах определяли титриметрическим методом, который основан на измерении текущей или остаточной (перманганатометрической) концентрации перекиси водорода. Каталазную активность выражают в мг/г/сут [2].

По шкале сравнительной оценки ферментативной активности почвы, активность каталазы изменяется в пределах от 1 до 30 мг/г/сут. Средняя активность уреазы составляет 3-10 мг/г/сут, высокая – 10-30 мг/г/сут, слабая – 1-3 мг/г/сут [3].

Математическую обработку полученных результатов проводили методами параметрической и непараметрической статистики с использованием пакета статистических программ Microsoft Excel 2003, STATISTICA 6.0.

Результаты и их обсуждение. Изучение активности каталазы выявило следующие закономерности (таблица 1). Статистически значимые результаты получены при сравнении первой группы почв (р-н завода «Витязь») с группами 2-6; второй группы почв (р-н ТЦ «Эвиком») с группами 3-6; третьей группы почв (парк имени Фрунзе) с группами 4-6; четвертой группы почв (возле проезжей части на улице Фрунзе) с группами 5-6; пятой группы почв (вблизи железной дороги) с группой 6. Как видно из таблицы 1, наибольшая активность фермента зафиксирована в парке имени Фрунзе и в р-не завода «Витязь», возле проезжей части на улице Фрунзе, наименьшая активность – прибрежная зона Двины, средней активностью обладают почвы в районе ТЦ «Эвиком» и вблизи железной дороги. При анализе полученных данных и данных источников литературы об активности каталазы установлены, статистически значимые отличия от низкой активности фермента у групп 2-6, от средней активности каталазы у групп 2, 5, от высокой активности каталазы у групп 1-6.

Таблица 1 – Активность каталазы (мг/г/сут) ($M \pm m$)

| № | Почва и место ее сбора | Активность каталазы |
|----|--|---------------------------------|
| 1. | Р-н завода «Витязь» (n=9) | 8,3 ± 0,72 ^{6,8} |
| 2. | Р-н ТЦ «Эвиком» (n=9) | 4,3 ± 0,34 ^{1,6,7,8} |
| 3. | Парк имени Фрунзе (n=9) | 12,5 ± 0,94 ¹⁻⁸ |
| 4. | Возле проезжей части по улице Фрунзе (n=9) | 7,0 ± 0,53 ^{1-3,6,8} |
| 5. | Прибрежная зона Двины (n=9) | 2,8 ± 0,22 ^{1-4,6,7,8} |
| 6. | Вблизи железной дороги (n=9) | 5,4 ± 0,47 ^{1,2,6,8} |

Примечание – ¹P < 0,05 по сравнению с группой 1; ²P < 0,05 по сравнению с группой 2; ³P < 0,05 по сравнению с группой 3; ⁴P < 0,05 по сравнению с группой 4; ⁵P < 0,05 по сравнению с группой 5; ⁶P < 0,05 по сравнению с низкой активностью фермента; ⁷P < 0,05 по сравнению со средней активностью фермента; ⁸P < 0,05 по сравнению с высокой активностью фермента.

Изменения активности фермента связано с уровнем антропогенного воздействия на почву. Вблизи железной дороги, так как там много выхлопных газов, в прибрежной зоне Двины, возможно связано с тем, что на берегу находились изделия из металлолома, возле проезжей части на пр-те Фрунзе, в р-не ТЦ «Эвиком» и в парке имени Фрунзе. По мере удаления от проезжей части активность фермента уменьшается. При сравнении со шкалой оценки ферментативной активности почвы, установлено, что активность каталазы в группе 3 – высокая, по сравнению с высокой активностью фермента; в группах 1-3, 6 средняя, по сравнению со средней активностью фермента; в группе 5 низкая, по сравнению с низкой активностью фермента.

Заключение. Таким образом, исследование ферментативной активности почв показало, что изменения активности каталазы связано с содержанием ионов тяжелых металлов в почве, как следствия различного антропогенного воздействия, связанного с местом отбора проб. Исходя из результатов исследований активности каталазы и сравнении ее со шкалой сравнительной оценки ферментативной активности почвы, можно сделать вывод, что активность каталазы снижена в почве около железной дороги, повышена в почве из парка, во всех остальных группах значение активности каталазы характеризуется средними значениями.

Литература:

1. Абромян, С.А. Изменение ферментативной активности почв под воздействием естественных и антропогенных факторов / С.А. Абромян // журн. Почвоведение. – 1992. – № 7. – С. 70-82.
2. Александрова, И.В. О методах определения активности некоторых почвенных ферментов / И.В. Александрова // журн. Почвоведение. – № 3. – С. 73-77.
3. Кобылев, О.М. Руководство по исследованию содержания вредных веществ в почвах / О.М. Кобылев. – М., 1994. – 21 с.

3. ИСТОРИЧЕСКАЯ ДИНАМИКА И ДУХОВНАЯ КУЛЬТУРА ОБЩЕСТВА: РЕГИОНАЛЬНЫЙ И ГЛОБАЛЬНЫЙ КОНТЕКСТ

КРЕСТ ПРЕПОДОБНОЙ ЕВФРАСИНИИ ПОЛОЦКОЙ – НАЦИОНАЛЬНАЯ СВЯТЫНЯ БЕЛАРУСИ

*Антоненко А.С., Лавринович А.Н.,
студенты 1 курса ВГУ имени П.М. Машерова, г. Витебск, Республика Беларусь
Научный руководитель – Грушова Л.Д., канд. пед. наук, доцент*

Крест Евфросинии Полоцкой – необычайно редкое, древне-белорусское ювелирное произведение искусства 12 в., религиозная и духовная святыня белорусов. Крест изготовлен в 1161 г. полоцким ювелиром Лазарем Богшей по заказу знаменитой просветительницы, Преподобной Евфросинии Полоцкой как ковчег для хранения христианской реликвии. Актуальной остается немеркнущая сила и слава символа духовности и почитания святыни древней Беларуси. До сих пор не делались попытки классифицировать исторические события, связанные с перемещением Креста Евфросинии Полоцкой, аналогов и копий Кресту.

Цель нашего исследования – показать значение Креста Преподобной Евфросинии Полоцкой как шедевра ювелирного искусства белорусов, основные вехи его исторического перемещения.

Материал и методы. Материалом нашего исследования послужил Крест Евфросинии Полоцкой, исторические летописи, работы В. Алексеевича, Л.М. Бирюковой, С. Богдановича, О. Быховцовой, Н.Г. Куцаевой, А. Канапельки, Н.В. Старковой. Нами использовались методы: описательный, статистический.

Результаты и их обсуждение. История одной из главных святынь Беларуси – креста Евфросинии Полоцкой напрямую связана с историей белорусского народа. В IX веке образовалось древнерусское государство с центром в Киеве. Часть восточнославянских племен, живших на территории современной Беларуси, вошли в его состав [1, с. 64-65].

В VIII-XII вв. на славянских землях встречались шестиконечные кресты. Отметим, что такая форма креста никогда не была преобладающей на восточнославянских землях и чаще всего встречалась в домонгольское время на поселениях белорусов. Такой же шестиконечной формы были аналогии Кресту Евфросинии Полоцкой.

| Крест-аналогия | Принадлежность | Год, век |
|----------------|--|----------|
| | Крест Авраама Ростовского | 1125 г. |
| | Крест из ризницы Благовещенского собора Московского Кремля | XII в. |
| | Крест на «Борисовых камнях» | XII в. |
| | Воздвизальный крест епископа Антония | 1238 г. |

Шестиконечные кресты (анalogии/копии Кресту Евфросинии Полоцкой) распространились в VII-XIII веках в Западной Европе [2, с. 37-38].

| Крест-аналогия | Принадлежность | Год, век |
|----------------|---|---------------|
| Крест-аналогия | Крест Ростислава Михайловича из рода Ольговичей, потомка Владимира Мономаха Вышний Брод в Чехии | 1113-1125 гг. |
| - . . . - | Крест из Намюра в Бельгии | XIII в. |
| Крест-копия | Римский поп Александр IV подарил копию Креста Богши Праскеде (дочери полоцкого князя Василия Параскеву) | Рим, Италия |
| Крест-копия | Крест из меди, принадлежал Александру Васильевичу, окольныйчому смоленскому | 1495 г. |

Важную роль в судьбе белорусского народа сыграла Евфросиния Полоцкая (в миру – Предслава), дочь Георгия (Святослава) Всеславича и внучка легендарного полоцкого князя Всеслава Брячиславича, получившего прозвище Чародей [3, с. 5-15]. Предслава родилась в XII в. (предположительно в 1101, 1104, 1106, 1108, 1112 гг.). Рано постигнув азы грамотности, она много читала и размышляла о своем предназначении. В возрасте 12 лет она ушла в монастырь, получила свое новое имя Евфросиния. Там она продолжала заниматься самообразованием. В ее распоряжении находилась богатая библиотека Софийского собора, который в XI в. был главной святыней Полоцка. Позже она стала игуменьей монастыря Святого Спаса, для которого в 1161 году заказала полоцкому мастеру Лазарю Богше – одному из лучших ювелирных мастеров в Восточной Европе – крест.

Крест Евфросинии имеет 6 концов-лучей. Шестиконечная форма креста символизировала созданный Богом за шесть дней свет. Основа Креста изготовлена из кипариса, обита 22 золотыми и 20 серебряными пластинами с позолотой. Крест был украшен драгоценными камнями, изысканным орнаментом, жемчугом и 20 миниатюрными эмалевыми иконками с изображением Иисуса Христа, Богородицы, святого Иоанна Предтечи,

святых архангелов Михаила и Гавриила, четырех евангелистов: Матфея, Марка, Луки и Иоанна, а также небесных покровителей преподобной Евфросинии Полоцкой и ее родителей.

На оборотной стороне Креста ювелир Лазарь Богша изобразил Отцов Церкви: святителей Иоанна Златоуста, Василия Великого, Григория Богослова, св. апостолов Петра и Павла, а также святых Стефана, Дмитрия и Пантелеимона. Над каждым образом частично греческими, частично славянскими буквами были сделаны надписи [4, с. 133].

Крест Евфросинии Полоцкой – это ещё и ценный памятник древне-белорусской письменности. На золоченных пластинах выбит большой текст, содержащий исторические сведения. Надписи сообщают дату торжественного помещения этой святыни в Спасском храме (1161 г.), имя заказчицы, стоимость работ и материалов. По боковым сторонам Креста сделана надпись-завещание святой Полоцкой игуменьи: «Да не изнесется из монастыря никогда же, яко ни продати, ни отдати. Аще се кто преслушает, изнесет его из монастыря, да не будет ему помощник честный крест ни в сей век, ни в будущий» [5, с. 49]. Несмотря на заветное завещание, Крест не раз переходил из рук в руки в течение XII-XX веков.

| | |
|---|--|
| Основные исторические вехи нахождения, перемещения и воссоздания Креста Евфросинии Полоцкой | Место нахождения, год/век |
| Заказчица – Евфросиния Полоцкая; изготовитель – полоцкий ювелир Лазарь Богша | Храм Преображения/Спасский храм, 1161 г. |
| Войны между полоцкими и смоленскими князьями. | 1180 г. |
| Смоленское войско под началом князя Мстислава Романовича пошло походом на Полоцк (но было разбито). | Полоцк, 1195 г. |
| Крест в качестве трофея перевезли в Смоленск | Успенский собор 1514 г. |
| Великий князь Василий III захватил Смоленск (1512 г.) и перевез Крест в Москву, в Спасский монастырь | Москва, 1514-1563 гг. |
| Царь и Великий князь Иван Грозный отвоевал Полоцк у Литвы, возвратил Крест в Преображенскую церковь | Полоцк, 1563 г. |
| Полоцк захватил польский король Стефан Баторий. Возвращение Креста в Софийский собор. | Софийский собор Полоцк, 1579-1839 гг. |
| Полоцк захватили французы, Крест был замурован в стене Софийского храма. | Софийский собор 1812 г. |
| Петербургский чиновник Н.И. Кёппен приехав в Витебск, узнал о полоцком Кресте, посетил Полоцк и зарисовал Крест | 1820-1821 гг. |
| Полоцкий архиепископ Василий Лужинский повез святыню в Москву и Петербург для народного поклонения. | Успенский собор Кремля, 1839 г. |
| Царь Николай I потребовал перенести реликвию для всенародного поклонения в Казанский собор | Казанский собор, 1841 г. |
| Художник Н.И. Менцов делал зарисовку Креста | Казанский собор, 1841 г. |
| Восстановление Спасского собора. | 1841 г. |
| Крестный ход перенос Креста из Софийского собора в Спасский собор | Спасский собор, 1841-1921 гг. |
| Крест реквизирован большевиками | 1921-1928 гг. |
| Крест из Полоцка перевезен в Минск | Минск, 1928 г. |
| Крест помещен в Могилевский краеведческий музей | Могилев 1929-1941 гг. |
| Исчезновение Креста во время войны | 1941-1992 гг. |
| Восстановление Креста полоцким ювелиром Н.П. Кузьмичем по фотографиям 1896 г., а также по аналогам эмальерного искусства Византии, Древней Руси, Грузии и стран Европы. | 1992-1997 гг. |
| Освещение Креста, возвращение в Спасо-Евфросиниевский монастырь | Полоцк, 1997 г. |

Заключение. Еще в древности наши предки глубоко почитали Крест как символ христианской веры. В Кресте находили чудотворную мощь, на нем присягали, войны брали его в поход. Крест преподобной Евфросинии Полоцкой является шедевром древнебелорусского искусства и письменности. Крест отображает историю Беларуси XIX-XX вв.

Литература:

1. Крест Евфросинии. Превратности судьбы // Наука и жизнь. 2009. № 4. – С. 64-65.
2. Крест – краса церкви: История создания и воссоздания Креста преподобной Евфросинии Полоцкой = Крыж – краса царквы = Cross – beauty of Church : Альбом / Л.В. Алексеев [и др.] ; Пер. на белорус. Яз. Е.А. Щербак; Пер. на англ. Яз. О.А. Лосьмакова. – Мн.: Четыре четверти, 1998. – 118 с.
3. Крест преподобной Евфросинии / В.Б. Пержанко // Исторический журнал. – 2007. - № 7. – С. 5-15.
4. Жыватворшы сімвал Бацькаўшчыны: Гісторыя Крыжа святой Еўфрасііні Полацкай = Животворный символ Отчизны: История Креста святой Евфросинии Полоцкой / аўт.-уклад. У.А. Арлоў; пер. На рус. У. Арлоў; пер. На бел. А. Мельнікаў. – Мн.: Асар, 1998. – 328 с.
5. Славное имя. Святые. Евфросиния Полоцкая / автор-составитель Н.Г. Куцаева. – Научно-популярное издание. – Москва. – 2007. – 80с.

АНГЕЛА МЕРКЕЛЬ: ПУТЬ В «БОЛЬШУЮ ПОЛИТИКУ»

Барановская В.Ю.,

студентка 4 курса ВГУ имени П.М. Машерова, г. Витебск, Республика Беларусь

Научный руководитель – Космач В.А., доктор ист. наук, профессор

Ангела Доротея Меркель – первая женщина-канцлер в истории Германии, немецкий политик, лидер партии Христианско-демократического союза. С 2005 года Ангела Меркель занимает пост федерального канцлера Германии после победы руководимой ею партии ХДС на досрочных выборах в бундестаг. На сегодняшний день эта женщина управляет одной из ведущих экономик на всей планете, она так же держит под контролем коалиционное правительство и свою партию. Даже журнал «Forbes» неоднократно признавал ее одной из самых влиятельных женщин мира.

Актуальность данного исследования заключается в возрастающей популярности Ангелы Меркель в Европе и США. Цель исследования: изучение политического портрета и путей прихода к власти Ангелы Меркель.

Материал и методы. При проведении исследования использовались опубликованные материалы исторической статистики, а также общенаучные (описание, анализ, синтез) и специальные исторические (историко-системный, историко-типологический) методы, обобщения, сравнительно-исторический метод и метод ретроспективного анализа.

Результаты и их обсуждение. Ангела Доротея Меркель родилась 17 июля 1954 г. в Гамбурге и была третьим ребенком в семье лютеранского пастора Хорста Каснера и его жены, учительницы Герлинды. Спустя несколько недель после рождения Ангелы ее семья, в разгар холодной войны, добровольно переехала из процветающей ФРГ в маленький город Темплин (Восточная Германия) для «укрепления церкви». Как и все дети в ГДР – учила в школе русский язык, кое-что помнит до сих пор. Но главным увлечением была физика. Закончила физический факультет в Лейпциге, потом работала в академическом институте.

Разумеется, Меркель состояла в Союзе свободной немецкой молодежи, ходила на собрания, принимала участие в субботниках, но в партию не вступила. Так же она отказалась от сотрудничества с органами госбезопасности ГДР [1].

В политику Ангела Меркель пришла в конце 80-х гг. после падения Берлинской стены. Это событие произвело на нее огромное впечатление. Она сама рассказывала, что в семье Каснеров часто мечтали о воссоединении Германии и говорили, что, когда это произойдет, они первым делом отправятся в Западный Берлин, возьмут столик в лучшем ресторане и отпразднуют событие. Начиная с конца 1989 г. Меркель активно сотрудничала в движении «Демократический прорыв». Уже в 1990 г. она занимает пост пресс-секретаря первого и единственного некоммунистического правительства ГДР под руководством Лотара де Мезьера [2].

1990 г. стал для Ангелы Меркель судьбоносным. На первых общегерманских выборах в бундестаг 2 декабря 1990г. она победила в избирательном округе Рюген-Штральзунд: за нее проголосовало 48,5% избирателей. После этого она постепенно стала подниматься вверх по партийной лестнице. В этом Ангеле активно помогал Хельмут Коль, поскольку ему нужны были в правительстве представители новых феодальных земель, нужны были женщины и нужны были новые, еще не успевшие надоесть избирателям политики, а Меркель отвечала всем этим требованиям. Он стал первым политическим лидером Германии, который серьезно отнесся к Меркель [3].

Уже в январе 1991 года Коль взял Ангелу Меркель в кабинет министром по делам женщин и молодежи. Он называл ее «девочкой» и сделал заместителем председателя правящей партии ХДС. Вскоре она уже стала секретарем ХДС. Журналисты так и называли Меркель: «девочка Коля» [1].

Глава фракции ХДС в бундестаге и его партийный лидер Вольфганг Шойбле выдвинул Ангелу Меркель 22 октября 1998 г. на пост генерального секретаря ХДС. Когда же Шойбле, замешанному в финансовом скандале вокруг Коля, пришлось уйти в отставку, возглавила в 2000 году ХДС, а двумя годами позже и фракцию ХДС/ХСС в бундестаге.

Бывшая «девочка Коля» превратилась в крупного, самостоятельного, достаточно жесткого и, главное, устремленного к вершине власти политика и государственного деятеля Ангелу Меркель. Для многих ее соратников эти ее амбиции стали неожиданностью. В ее адрес раздавалось немало критики, на нее косились, как на «чуждый» элемент из бывшей ГДР.

Ангела Меркель отстранилась от своего покровителя Коля, отодвинула на второй план и своего предшественника в руководстве партией Шойбле и ряд других влиятельных деятелей консервативного лагеря, пытавшихся соперничать в борьбе за влияние и власть [2].

В том, что Меркель вместе с ХДС победит на выборах, ни у кого из германских экспертов не было ни малейших сомнений. Экономический кризис последних лет вынес эту женщину на самый верх.

22 ноября 2005 г. Ангела Меркель была официально избрана бундестагом на пост канцлера. Из 611 голосов за нее проголосовало 397 депутатов [3].

Заключение. Ангела Меркель стала первой женщиной и одновременно в свои 51 самым молодым федеральным канцлером за всю историю ФРГ, первой представительницей бывшей ГДР на этом посту и первым главой правительства с естественнонаучным образованием. Многие аналитики считают, что секрет успеха Ангелы Меркель заключается в ее неприметной внешности и кажущемся отсутствии харизмы – все это стало для нее отличной маской от опасных конкурентов на пути к посту канцлера. Огромный опыт приобретенный Меркель в политической работе, помогает ей достойно и профессионально управлять страной.

Канцлера Германии критикуют сейчас со всех сторон. В переживающих долговой кризис странах Европы ее упрекают в том, что она отстаивает интересы Германии в ущерб единству еврозоны, в частности,

категорически отвергает идею общеевропейских облигаций. В Германии, напротив, Меркель ругают за трату денег немецких налогоплательщиков ради стабилизации евро, поэтому на фоне современного кризиса политическое будущее ее не ясно.

Литература:

1. Патрушев, А. И. Германские канцлеры от Бисмарка до Меркель / А.И. Патрушев. – М.: Изд-во Моск. ун-та, 2009. – С. 425 – 430.
2. Григорьев, Е. Ангела Меркель стала ведущим политиком / Е. Григорьев // Независимая газета. - 2005. - от 21 июля
3. Погорельская, С. В. Ангела Меркель: Политический портрет: Аналитический обзор / С. В. Погорельская. – М.: ИНИОН РАН, 2008. – 104с.

ФИЛОСОФИЯ ЛЮБВИ В ТРУДАХ Н.А. БЕРДЯЕВА

Барановский А.В.,

студент 5 курса ВГУ имени П.М. Машерова, г. Витебск, Республика Беларусь
Научный руководитель – Слемнёв М.А., доктор филос. наук, профессор

Чувство любви всегда волновало сердца людей во все времена. Такое известное и в то же время совсем непонятное чувство. Его трудно объяснить, понять и ещё сложнее выразить.

Мы выбрали эту тему не случайно. Она близка нам в настоящий момент. Чтобы понять, что же такое «любовь», что оно значит для людей, как они её понимают, мы обратились к мыслям русского философа Николая Александровича Бердяева.

Цель – рассмотреть взгляды Бердяева на проблему пола и любви.

Материал и методы. Исследование проводилось на основе анализа трудов Бердяева. Проблеме любви Николай Александрович посвятил главу «Творчество и любовь. Брак и семья» в своей работе «Смысл творчества», а также статью «Метафизика пола любви».

При подготовке статьи использовался, прежде всего, историко-системный метод исследования. Применялись также и другие общенаучные методы: обобщения, анализа, синтеза.

Результаты и их обсуждение. Для философов любого времени тема любви является актуальной. В каждой культуре данная тема занимает значительное место. В русской философской традиции любовь осмысливается в русле христианской традиции. Бог — это любовь. Однако данное словосочетание характеризуют не только отношения человека и Бога, но и являются формулой человеческого общежития. Еще Платона в своих диалогах отмечал, что истина есть объект любви-Эроса. При этом любовь-Эрос может быть как плотской, так и духовной, но всегда возвышающей человека.

Николай Бердяев писал, что «отношение к полу настолько странно и настолько не походит на все остальное, что наводит на мысли об особенной связи пола с падением человека. Пол есть как бы печать падшести человека, утери целостности человеческой природы. Только в конце XIX и начале XX века мысль, наука и литература пошли на большие разоблачения тайны пола и половой жизни... XX век обозначал радикальное изменение человеческого сознания в отношении к полу» [1, с. 134].

Философ утверждает, что «тайна пола раскрывается лишь в любви», и протестует против сведения половой любви к сексуальному акту, полагая, что последний губителен для любви. Для Н. А. Бердяева Эрос есть духовное слияние двух полов, благодаря которому появляется целостная личность, что касается физической любви, то философ ее отвергает, так как считает ее греховной для человека, лишенной всех божественных начал. Такую любовь он определяет как родовую, т. е. направленную на продолжение рода, подобную той, что существует в мире животных [2, с. 199-218].

Продолжение рода не есть настоящая любовь-Эрос, так как в таком случае человек не имеет возможности раскрыть себя и стать полноценной личностью. Н. А. Бердяев смотрит на рождение потомства как на утрату человеческого Я. Продолжение рода есть всего лишь забота тех, кто не смог в себе реализовать совершенную индивидуальность.

Духовная близость извечна, она не ведет к рождению и продолжению рода, она превозносит человеческую душу, делая ее вечной, индивидуальной и неповторимой, как и сам Бог.

А. Бердяев приходит к выводу, что существует три вида единой любви к Богу:

1. Слияние вечной женственности с мужественным началом, индивидуальное избрание образа, предопределенного Богом. Это самая высшая форма любви, в которую все остальные входят как составные части. Такая любовь сохраняет таинство брака, таинство двух воссоединяющихся душ.

2. Любовь к людям, к ближнему своему. Это воплощение обыкновенной христианской любви, это братство всех и каждого во Христе, в теле Богочеловека как единого человечества.

3. Любовь ко всякому существу и уважение любого человека, даже врага, как «потенции образа Божьего», отношение к окружающим людям по предписанию Библии. На данной стадии Эрос становится безличным и бесполом, потому что присущ каждому человеку, вне зависимости от его полового определения.

Все эти виды любви представляют собой единую любовь к Богу, к общей божественной природе, во имя которой «возможно вселенское братство и любовное слияние всех тварей» [3]. Н. А. Бердяев призывает любить весь мир и говорит, что Бог воплощается не только в ближнем, но и в природе, во всем мире.

Заключение. Всё большую популярность в наше время приобретают так называемые «свободные отношения». С одной стороны хорошо – никаких обязанностей друг перед другом, но с другой мы видим распушенность молодых людей, их неумение брать на себя ответственность. Поэтому в жизни и возникают про-

блемы, которые молодые люди топят в вине и многом другом. Нам уже сегодня необходимо обратить внимание на философскую мысль Бердяева, взять на вооружение его идеи.

Литература:

1. Бердяев Н. А. О рабстве и свободе человека: Опыт персоналистической философии // Бердяев Н. А. Царство Духа и царство Кесаря. – М., 1995. – С. 134.
2. Бердяев, Н.А. Философия свободы; Смысл творчества / Н.А. Бердяев. – М.: Правда, 1989. – 607 с.
3. Бердяев Н.А. Эрос и личность. Философия пола и любви / сост. и вступ. ст. В. П. Шестакова. — Санкт-Петербург: Азбука-классика, 2007. — 224 с.

РАЗВІЦЦЁ СЕЛЬСКАГАСПАДАРЧАЙ АДУКАЦЫІ Ў СЕННЕНСКИМ РАЁНЕ НА ПРЫКЛАДЗЕ ВЁСЦЫ БЕЛІЦА (ПОЛЫМЯ)

Бараноўскі А.В.,

студэнт 5 курса ВДУ імя П.М. Маішэрава, г. Віцебск, Рэспубліка Беларусь
Навуковы кіраўнік – Юрчак Д.В., канд. гіст. навук

Сёння на тэрыторыі Сенненскага раёна няма не адной сярэдне- спецыяльнай навучальнай установы. Выпускнікі базавых і сярэдніх школ едуць у бліжэйшыя гарады для атрымання сельскагаспадарчай адукацыі.

Але так было не заўсёды. Цэтрам сельскагаспадарчай адукацыі з’яўлялася вёска Беліца (Полымя). Хлопчыкі і дзяўчынкі вучыліся тут у заатэхнічным тэхнікуме, а пасля ў аднагадовай сельскагаспадарчай школе калгасных бухгалтараў.

Мэта даследавання: вывучэнне развіцця сельскагаспадарчай адукацыі ў Сенненскім раёне на прыкладзе вёсцы Беліца (Полымя).

Матэрыял і метады. Некаторыя звесткі пра Беліцкую сельскагаспадарчую школу можна знайсці ў фондах Дзяржаўнага архіва Віцебскай вобласці. Некалькі артыкулаў, апублікаваных у раённай газеце “Шлях да камунізму”, былі прысвечаны Беліцкаму заатэхнічнаму тэхнікуму і аднагадовай сельскагаспадарчай школе бухгалтараў.

У працэсе даследавання выкарыстоўваўся, перш за ўсё, гісторыка-генетычны метады даследавання. Ужываліся таксама і іншыя агульнанавуковыя метады: абагульнення, аналізу, сінтэзу.

Вынікі і іх абмеркаванне. Восенню 1919 года па ініцыятыве старшыні Сенненскага выканкама Дзмітрыя Філімонавіча Прышчэпава (з 1924 па 1929 гады ён быў народным камісарам земляробства БССР) на базе нацыяналізаванага маёнтка памешчыка Карла Свяцкага была адкрыта Беліцкая сельскагаспадарчая школа. Заняткі ў ёй вяліся толькі ў адным спецыяльным класе. Да канца 1919 года школа прыпыніла сваю дзейнасць, у сувязі з прызывам больш за палову вучняў у войска, а ў пачатку 1921 года школа зноў аднавіла сваю работу [1, л. 70].

Згодна з дадзенымі на 1924 год, пры сельскагаспадарчай школе быў паравы млын, мукамольня і крупадзёрня. Усёй зямлі ў вучэбнай гаспадарцы было 672 дзес. 2081 кв. саж.

На 1 дзес. 2160 кв. саж. размяшчаўся фруктовы сад. У садзе мелася 40 яблынь, 9 груш, 55 кустоў чырвоных і 40 кустоў чорных парэчак, 160 кустоў агрэсту, 400 кустоў малін, 9 кустоў вінаграда, а таксама 4 персікавыя дрэвы і адно абрыкосавае. Астатняя зямля ў гаспадарцы была адведзена пад сельскагаспадарчыя патрэбы школы, а таксама на карыстанне ёй сялянамі.

Жывёлы мелася 112 галоў. Школа вырошчвала коней, кароў, авечак і свіней. Жывёла знаходзілася ў добрым сельскагаспадарчым двары дацкай сістэмы.

У сядзібным доме Свяцкіх размяшчалася сама сельскагаспадарчая школа. Вучыліся тут у чатырох класах. У падрыхтоўчы клас можна было пайсці з 13 гадоў, а ў першы – з 14 гадоў. Тэарэтычныя заняткі праходзілі з 8 да 12 гадзін, а практычныя – з 13 да 17 гадзін. Таксама з 1 кастрычніка па 1 мая было 4 гадзіны практычных і 4 гадзіны тэарэтычных заняткаў, а з 1 мая па 1 кастрычніка праходзілі толькі практычныя заняткі [2, л. 305-309].

Загадчыкам сельскагаспадарчай школы быў Савіцкі Маркел Сцяпанавіч, у будучым доктар сельскагаспадарчых навук. Выкладалі ў школе Краснянскі Фёдар Гаўрылавіч, Падалікан Пётр Піліпавіч, Велішчанскі Сяргей Міхайлавіч, Маркаў Іван Восіпавіч, Лазарэвіч Георгій Нічыпаравіч [3, л. 2, 10-12].

У пачатку 30-х гадоў сельскагаспадарчая школа была рэарганізавана ў сельскагаспадарчы тэхнікум. З 1934 па 1940 год дырэктарам Беліцкага сельскагаспадарчага тэхнікума з’яўляўся Уладзімір Лабанок (дзяржаўны дзеяч, адзін з кіраўнікоў партызанскага руху на Віцебшчыне).

Падчас Вялікай Айчынай вайны тэхнікум прыпыніў сваю дзейнасць. Пасля вайны ён рыхтаваў заатэхнікаў з сярэдняй адукацыяй на працягу чатырох гадоў. У заатэхнічны тэхнікум прымаўся грамадзяне СССР, абодвух полаў ва ўзросце ад 14 да 30 год, якія мелі адукацыю не ніжэй сямі класаў сярэдняй школы і навучаючыся 8 – 9 класаў сярэдняй школы.

Паступаючыя ў тэхнікум здавалі экзамены па наступных прадметах: Канстытуцыі СССР, рускай мове і літаратурнаму чытанню (пісьмова і вусна), матэматыцы (пісьмова і вусна), беларускай мове і літаратуры (пісьмова і вусна). Асобы, якія скончылі сямігадовую школу і 7-8-9 класы сярэдняй школы на „выдатна“, у тэхнікум прымаўся без экзаменаў. Прынятыя ў тэхнікум забяспечваліся стыпендыяй у памеры 140 руб [4, с. 4].

Дырэктарам Беліцкага заатэхнікума у 1950-х гадах быў Новікаў Кірыла Цімафеевіч. З 1958 па 1960 гады ён з’яўляўся старшынёй Сенненскага райвыканкома [5, с. 2].

Вытворчую практыку студэнты заатэхнікума праходзілі ў саўгасе “Полымя” і падшэфным калгасе імя Молатава Беліцкага сельсавета. На жывёлагадоўчых фермах яны выконвалі шматлікія работы, знаёмілі рабочых

ферм з навінкамі ў заатэхнічнай навуцы. Таксама яны пераймалі вопыт работы лепшых жывёлаводаў [6, с. 2].

У адпаведнасці з пастановай Савета Міністраў БССР ад 8 лютага 1954 года № 101 і загадам Міністэрства сельскай гаспадаркі БССР ад 7 чэрвеня 1954 года № 393 Беліцкі заатэхнічны тэхнікум быў пераведзены з в. Беліца ў г. Калінкавічы Гомельскай вобласці і перайменаваны ў Калінкавіцкі заатэхнічны тэхнікум.

Пасля закрыцця тэхнікума ў сядзібным доме Свяцкіх размяшчалася аднагадовая сельскагаспадарчая школа бухгалтараў калгасаў. У школу прымаліся члены калгасаў з 10-гадовай адукацыяй, якія накіроўваліся праўленнем калгасаў і зацвярджаліся дырэктарамі МТС.

Навучэнцы забяспечваліся стыпендыяй у памеры 140 рублёў у месяц і кватэрнымі 25 рублёў у месяц [7, с. 2]. У школе было каля 80-ці навучэнцаў, па 20 чалавек у кожнай групе. Навучанне вялося ў асноўным на нямецкай трафейнай лічыльнай машыныцы “Фелікс” [8]. Беліцкая аднагадовая сельскагаспадарчая школа бухгалтараў калгасаў праіснавала тры гады, пасля чаго была зачынена.

Заклучэнне. Шмат жыхароў Сенненскага і іншых раёнаў атрымалі сельскагаспадарчую адукацыю ў навучальных установах в. Беліца (Польмя). Менавіта гэтае месца дало ім дарогу ў жыццё. Вельмі шкада, што нам не ўдалося захаваць сельскагаспадарчыя навучальныя ўстановы, а нашым выпускнікам школ прыходзіцца паступаць і вучыцца ў іншых раённых цэнтрах.

Літаратура:

1. Дзяржаўны архіў Віцебскай вобласці. Ф. 246, воп. 1, спр. 273.
2. Дзяржаўны архіў Віцебскай вобласці. Ф. 71, воп. 1, спр. 118.
3. Дзяржаўны архіў Віцебскай вобласці. Ф. 170, воп. 1, спр. 209.
4. Бальшавіцкая трыбуна. - 1952. — 15 чэр. — С. 4.
5. Конач, І. С. Рэгістрацыя кандыдатаў у дэпутаты... / І. С. Конач // Шлях да камунізму. - 1953. - 23 студз. - С. 2.
6. Кацюшын, Н. Студэнты дапамагаюць калгасу / Н. Кацюшын, Л. Кацюшына // Шлях да камунізму. - 1954. - 27 мая. - С. 2.
7. Шлях да камунізму. - 1955. - 1 вер. - С. 2.
8. Бухгалтары з палаца Свяцкіх / Абласная газета “Народнае слова” [Электронны рэсурс]. - 2008-2011. Рэжым доступу: <http://nsraper.by/2011/12/12/buxgaltary-z-palaca-svyackix.html>. - Дата доступу: 11.11.2015.

ДЕЯТЕЛЬНОСТЬ ПОИСКОВЫХ ОТРЯДОВ ПСКОВЩИНЫ ПО ПЕРЕЗАХОРОНЕНИЮ ОСТАНКОВ СОЛДАТ ВЕЛИКОЙ ОТЕЧЕСТВЕННОЙ ВОЙНЫ

Баринов К.А.,

студент 5 курса ПсковГУ, г. Псков, Российская Федерация
Научный руководитель – Алиева Л.В., канд. ист. наук, доцент

Одним из направлений работы поисковых отрядов является деятельность по переносу и перезахоронению, брошенных и брошенных братских могил. Эта работа является очень спорной в кругах самих поисковиков, и по состоянию на 2016 г. она прекращена. Но бывают некоторые исключения, когда это необходимо для установления исторической правды, как это произошло с Героем Советского Союза Алией Молдагуловой, погибшей в январе 1944 г.

Материал и методы. Данное исследование написано на основе архивных данных, а также с использованием исторических исследований по данной теме. Основными методами являлись описательный, историко-генетический, историко-сравнительный.

Результаты и их обсуждение. Молдагулова Алия Нурмухамбетовна, снайпер 54-й ОСБ (22 армия, 2 Прибалтийский фронт), ефрейтор. Родилась 25 октября 1925 г. в Казахской АССР. С 1942 г. находилась в составе Красной армии, добровольцем. В 1943 г. окончила Центральную женскую школу снайперской подготовки в Москве. В действующей армии с октября 1943 г. [1].

Подвиг: 14 января 1944 г., в бою за деревню Казачиха, Новокольниковского района, Псковской области «...увлекла бойцов в атаку. Ворвавшись в траншею врага, уничтожила из автомата несколько вражеских солдат и офицера. Погибла в этом бою» [2].

По официальным, но не подтвержденным свидетельствам, она была похоронена в дер. Монаково Новокольниковского района, но по существу, неизвестно где. В 2012 г. из архивных документов стало понятно, что Алии в деревне Монаково нет, похоронена она в братской могиле 54-ой отдельной стрелковой бригады. После тщательной проверки документов и их проработки, делегация из Казахстана вместе с представителями ВППО «След Пантеры», за 2013 и 2014 г. провели эксгумацию останков солдат и их последующее захоронение. В ходе работ архивные данные подтвердились. Были предприняты попытки установить личность самой Алии Молдагуловой, но они не увенчались успехом [3].

Заклучение. На примере захоронения 54-й ОСБ показано одно из самых спорных, но не менее важных направлений работы. Спорным оно является в связи с тем, что, по сути, поисковики поднимают уже «похороненных» солдат, а не неизвестных, с другой стороны, «официальные» места расположения захоронений и реальное положение дел иногда расходятся, что не позволяет говорить о ненужности такой работы.

Литература:

1. Книга памяти. Псковская область. Т. 1. С. 191 // URL: <https://www.obd-memorial.ru/html/info.htm?id=402980214> (дата обращения: 18.02.2016).
2. Алматинские генетики снова задали тон спору о месте захоронения Алии Молдагуловой // URL: <http://informpskov.ru/news/142588.html> (дата обращения: 20.02.2016).
3. Молдагулова Алия Нурмухамбетовна // URL: http://www.warheroes.ru/hero/hero.asp?Hero_id=997 (дата обращения: 18.02.2016).

ИНТЕРЕСЫ ВЕЛИКИХ ДЕРЖАВ НА БАЛКАНАХ НАКАНУНЕ РУССКО-ТУРЕЦКОЙ ВОЙНЫ 1877–1878 гг.

Боровиков И.А.,

студент 3 курса ВГУ имени П.М. Машерова, г. Витебск, Республика Беларусь
Научный руководитель – Моторова Н.С., канд. ист. наук, доцент

Русско-турецкая война 1877–1878 гг. по важности не уступает Крымской и Франко-прусской войнам. Последствия этой войны предрешили дальнейшую нестабильность на Балканах, которая в конечном итоге привела к началу Первой мировой войны. Цель исследования заключается в анализе геополитических интересов ведущих мировых держав в регионе и путей их реализации.

Материал и методы. Исследование подготовлено на основании обзора работ российских и зарубежных ученых (В.И. Виноградова, А.Б. Широкограда, Л. Кинросса). При проведении исследования использовались как общенаучные (описание, анализ, синтез), так и специально-исторические (историко-генетический, историко-сравнительный) методы.

Результаты и их обсуждение. Начавшись в 1875 г., восстания на Балканах к 1876 г. переросли в открытое объявление войны Турции со стороны Сербии и Черногории. Их официально предостерегли от этого шага Австрия и Россия, но сербы не прислушались, будучи уверены в поддержке со стороны России. Однако турки всего за три месяца разбили сербов, а от марша на Белград их удерживала лишь позиция официального Санкт-Петербурга, настаивавшего на перемирии [2, с. 560]. В регионе складывалась ситуация, при которой интересы крупных мировых игроков пересеклись. При этом оформились и благоприятные условия для достижения каждой из заинтересованных сторон своих целей.

Россия и Австрия имели собственные планы решения Восточного вопроса, некоторые варианты которых привели бы к потере Портой остатков самостоятельности и военной оккупации, чего не могла позволить Великобритания [2, с. 560]. Её господству в регионе угрожала, прежде всего, Россия. В расширении Туркестанских владений Лондон видел угрозу своим интересам в Индии. Кроме того, усилившись на Балканах, Российская империя могла заявить свои претензии на Константинополь и проливы [1, с. 66].

Страх англичан был не вполне оправдан, так как война не была выгодна России. В этой ситуации были сделаны попытки решить вопрос мирно, не разрушая остатков суверенитета всей Османской империи. Пути решения Восточного вопроса, выработанные на «Константинопольской конференции», не нашли поддержки у турецкой власти, а провозглашением конституции османы могли обмануть только себя [2, с. 561].

Последним шансом на мирное разрешение кризиса было подписание Лондонского протокола 1877 г., который Турция также отвергла, посчитав его условия вмешательством в свои внутренние дела. Этот отказ и послужил поводом для начала Русско-турецкой войны 1877–1878 гг. [4, с. 19].

Россия как защитница православных христиан и славян видела в происходящих событиях причину для вмешательства в балкано-турецкие дела. На всю мощь заработал механизм славянофильской пропаганды, который отчаянно призывал придти на помощь угнетаемым славянам. В то же время о прямом военном столкновении, в котором, вероятно, примет участие не только Турция, но и ряд стран Западной Европы, не могло быть и речи [3, с. 354]. Поэтому Россия вместе с Англией и работала над вариантами мирного урегулирования ситуации, но безрезультатно. Турция, уверовав в свою силу, отказывалась от всех мирных предложений.

Некоторое влияние на мнение султана Абдул-Хамида оказала линия, проводимая лордом Беконсфилдом, который опасался усиления России в Балканском регионе. В противовес ему действовала партия Уильяма Гладстона, выступающая чуть ли не за организацию крестового похода. Массовые зверства в Болгарии только подливали масла в огонь и усиливали эту позицию. Таким образом, в самом кабинете министров Англии были серьезные разногласия относительно вариантов решения турецко-балканского вопросу. Подобный исход устраивал Россию, которая надеялась обезопасить свои позиции на случай войны. В итоге была достигнута договоренность о том, что если война между Россией и Портой всё же и произойдёт, Британия не потерпит никаких угроз Стамбулу и Босфору [2, с. 561].

Если взглянуть вглубь ситуации, становятся понятны причины, по которым Англия не решалась на прямое столкновение с Россией. Это было связано с позицией Франции, Австро-Венгрии и Германии.

Франция, имея крупные финансовые вложения в Турцию, не была заинтересована в столкновении последней с Россией, да и сама не хотела ссориться со столь важным для себя союзником [1, с. 67], ибо, как показала «военная тревога» 1875 г., Германия была готова пойти на новый конфликт с Францией, чтобы нанести упреждающий удар и не дать последней восстановиться после войны 1870–1871 гг., и только вмешательство Англии и России спасло положение Франции [4, с. 13].

Германия не могла прямо вмешаться в балканские дела. Это вызвало бы войну с Россией, чем не преминула бы воспользоваться Франция, жаждавшая реванша.

Германская империя заняла нейтральную позицию ещё и по той причине, что отвлечение России на восточные дела дало бы ей шанс разделаться с Францией в случае войны, а также из-за австро-венгерских интересов в Балканском регионе. Берлин искал надежных союзников. События «военной тревоги» 1875 г. показали, что Россия таким союзником не будет. Оставалось рассчитывать только на Австро-Венгерскую империю. Надеясь, что Австро-Венгрия станет проводником германского влияния на Балканах и Ближнем Востоке, Германия была готова помочь ей с приобретением ряда территорий. Этот шаг имел двойную выгоду: получив желаемое, Австро-Венгрия была бы в высшей степени благодарна и готова защищать интересы северного соседа. К тому же Россия не смогла бы проводить на Балканах и в Малой Азии свою политическую линию без оглядки на новоиспечённых союзников [1, с. 67].

Австро-Венгерская империя после утраты своего влияния в Италии в 1859 г. и в Центральной Европе в результате Австро-прусской войны 1866 г. активизировалась на Балканах. Габсбурги имели в этом регионе как территориальные претензии (Босния и Герцеговина), так и торговые (захват балканского рынка). К тому же укрепление и укрупнение любого славянского государства на Балканах не сулило Австро-Венгрии ничего хорошего. Это угрожало взорвать «лоскутную империю» изнутри, так как на ее территории проживали миллионы славян [1, с. 66].

Россия в этой ситуации вынуждена была «откупиться» от Австро-Венгрии: «в 1876 г. между Австро-Венгрией и Россией был заключен тайный договор, предусматривавший образование на Балканах не одного обширного славянского государства, а ряда самостоятельных государств, и расширение Австро-Венгрии за счет Боснии и Герцеговины» [3, с. 353].

Заключение. К 1877 г. на Балканах сложилась благоприятная политическая обстановка для реализации Россией своих интересов. Она даже позволяла вести открытую войну против Турции, не опасаясь повторения «крымского сценария» 1853–1856 гг. Ведущие западноевропейские державы не имели возможности прямо помешать России и были вынуждены впоследствии прибегнуть к другому средству воздействия – дипломатии.

Литература:

1. Виноградов, В.И. Русско-турецкая война 1877–1878 гг. и освобождение Болгарии / В.И. Виноградов. – М.: Мысль, 1978. – 295 с.
2. Кинросс, Л. Расцвет и упадок Османской империи / Кинросс Л. – М.: КРОН-ПРЕСС, 1999. – 696 с.
3. Свечиц, А.А. Эволюция военного искусства / А.А. Свечиц. – М. – Л.: Воениздат, 1928. – Том II. – 621 с.
4. Широкопад, А.Б. Русско-турецкие войны 1676–1918 гг. / А.Б. Широкопад. – Минск: Харвест, 2000. – 144 с.

ПРОБЛЕМЫ ИЗУЧЕНИЯ СОЦИОКУЛЬТУРНОГО ПРОСТРАНСТВА ГОРОДА

Валеева Н.А.,

магистрант 1 курса ПсковГУ, г. Псков, Российская Федерация
Научный руководитель – Тимошенкова З.А., канд. ист. наук, доцент

В последние годы возрос интерес исследователей различных областей знания к изучению пространства, в частности пространства города. Существует множество подходов к изучению пространства, однако исследователи-историки довольно часто обращаются к изучению социокультурных черт городского пространства. Актуальность работы состоит в привлечении внимания исследователей-историков и специалистов из других областей к этой междисциплинарной проблеме.

Цель работы – анализ факторов, которые необходимо учитывать при изучении социокультурного пространства города.

Прежде всего, необходимо отметить, что понятие «социокультурное пространство» в науке в настоящее время не сформулировано достаточно четко. Это словосочетание используется в научной литературе и рассматривается преимущественно с опорой на понятия «пространство» и «социальное пространство».

Общепризнано, что для исследования социокультурного пространства необходим междисциплинарный диалог и опыт, накопленный различными областями знания, его синтез.

Материал и методы. Научно-теоретической основой являются работы отечественных и зарубежных специалистов в области изучения социальных пространств, исторической урбанистики и истории культуры. В работе использован метод анализа имеющихся точек зрения в отношении сущности, структуры и способов изучения социокультурных пространств, а также метод синтеза, связанный с объединением в единое целое существующих в науке мнений относительно причин, осложняющих работу с этим понятием.

Результаты и их обсуждение. Социологи в лице П. Бурдьё [1] представляют социальный мир как «многомерное пространство», которое формируется совокупностью сил - «различными видами власти или капиталов, которые имеют хождения в различных полях» [1, с. 15 – 16]. П. Бурдьё также отметил важнейшее свойство общественного пространства – его динамичность и изменчивость: «структура социального пространства определяется в каждый момент структурой распределения капитала и прибыли, специфических для каждого конкретного поля... каждое поле является местом более или менее декларируемой борьбы за определение легитимных принципов деления поля» [1, с. 31].

При изучении социокультурного пространства необходимо учитывать как именно происходит эта «борьба» в разных «полях» в каждый момент времени, не упустив из виду развитие культурного пространства города.

В исследованиях специалистов, изучающих пространства разных времён, отмечено, что «социокультурное пространство» нельзя понимать как совокупность «социального» и «культурного». Исследователи подчёркивают [3, с. 161], что «социокультурное пространство» – это не просто физическое пространство, заполненное социальными образованиями и социальными конструкциями, в рамках которых происходит социальное взаимодействие по аккультурации пространства.

Историками-урбанистами город рассматривается именно в двух проекциях (социальной и культурной): как социальная организация, сосредоточение социальных структур, групп, ролевых функций, и как средоточие культурных ценностей, образцов и норм человеческой деятельности и поведения [6]. В исторической науке по-прежнему каждая из этих проекций анализируется в отдельности.

Но городское социокультурное пространство является пространственной средой, конструируемой человеком, оно неделимо и дифференцировано, его составляет социум, ценности и символы, информация и

коммуникация, и всё перечисленное является своего рода зеркалом, в котором отражаются различные грани духовного состояния городского общества [2]. Оно аккумулирует в себе выработанные и накопленные обществом культурные ценности, менталитет населяющих его людей, а также освоенную природную среду [5].

Социальная структура города формируется под влиянием демографических, этнических, экономических, социальных, экологических и религиозных процессов, специфики расселения в рамках городского пространства и особенностей районов проживания [6]. Изменение любого влияющего фактора, одновременно побуждает другие факторы оказывать на город влияние. Эти процессы находят свое выражение как в физическом времени и пространстве, так и в социальном времени и пространстве.

Отметим также, что определение термина «городская культура» как части социокультурного пространства города остаётся неясным. Однако отечественные исследователи предпринимают шаги по его уточнению, предлагают собственные типологизации городских культур, выделяют признаки исследуемого объекта. Например, Семёнов М.Ю. [4] городскую культуру рассматривает не как термин культурологический, а как конкретно-исторический феномен, характерный для конкретной местности в конкретный временной промежуток. При этом в городской культуре исследователь выделяет ядро (сам город) и периферию (сельские местности и посёлки городского типа) в рамках городской культуры и её распространения. Характер взаимодействия между ядром и периферией обусловлен историческим контекстом, что приводит автора к мысли о том, что городская культура – это не константа, а некоторая незамкнутая, динамично развивающаяся система, характеризовать которую представляется возможным только в плане степени сформированности (высокой / низкой) [4].

Заключение. Таким образом, исследователь в сфере исторической урбанистики сталкивается с проблемой динамичного и одновременно хронологически отдалённого развития объекта исследования и его многоаспектности. В данном случае объект (город) можно сравнить со сложным и многофункциональным механизмом, который вёл непрерывную работу в постоянно изменявшихся условиях.

Литература:

1. Бурдые П. Социология социального пространства: пер. с фр./ отв. ред. перевода Н.А. Шматко. – СПб: Алетейя, 2014. – 288 с.
2. Капкина Л. В. Особенности социокультурного пространства монопрофильного города как особого типа поселения // Сайт «Всероссийская научно-практическая конференция "Социокультурное пространство современной России: вызовы XXI века"» <http://conf.incxo.ru/osobennosti-sociokulturnogo-prostr/>. Дата обращения: 03.11.2015.
3. Ремизова М.Н. Интерпретация понятия «социокультурное пространство» в классической социологии // Исторические, философские, политические и юридические науки, культурология и искусствоведение. Вопросы теории и практики. – Тамбов: Грамота. – 2012. – № 10 (24): в 2-х частях. Ч. I. – С. 158 – 162.
4. Семёнов М.Ю. Проблема исторического исследования феномена городской культуры (теоретический аспект) // Научные ведомости Белгородского государственного университета. Серия: История. Политология. Экономика. Информатика. – 2009. – № 1 (56). Т. 9. – С. 59 – 65.
5. Сургаев В. Я. Методологические основы функционирования социокультурного пространства // Вестник ЧГАКИ. – 2009. – №4 (20).
6. Тулиганова И. В. Социокультурное пространство современного города: автореферат диссертации кандидата философских наук: 09.00.11 / Тулиганова Ирина Валерьевна; [Место защиты: Саратов. гос. ун-т им. Н.Г. Чернышевского]. – Саратов. – 2009. 166 с. Электронный ресурс: сайт «Библиотека диссертаций» <http://www.dslib.net/soc-filosofia/sociokulturnoe-prostranstvo-sovremennogo-goroda.html> Дата обращения: 03.11.2015.

СИМВОЛ В СИСТЕМЕ ПОНЯТИЙ ФИЛОСОФИИ ИСКУССТВА

Васильева В.В.,

магистрант ВГУ имени П.М. Машерова, г. Витебск, Республика Беларусь
Научный руководитель – Цыбульский М.Л, канд. искусствоведения, доцент

Понятие «символ» давно стало междисциплинарным: к нему в своих исследованиях обращаются философы, историки, культурологи, исследователи искусства. Данное понятие сегодня изучается с разных позиций. Исследование символа в контексте философии в свою очередь открывает широкий круг проблем. Постмодернистская философия, поставив под сомнение фундаментальные категории современной культуры, проявила немалый интерес и к проблемам символа, связав его изучение с поиском трансцендентных основ бытия, духовности.

Цель – рассмотреть значение и трактовку «символа» в системе понятий в философии искусства.

Актуальность проведённого исследования связана с проблемами современного искусства, которое невозможно себе представить без знаково-символических кодов. Символу в искусстве сегодня не хватает философского, эстетического и, главное, семиотического обоснования. Раскрывая содержание понятия символа в философии искусства, мы пытались: определить место символа в системе философских понятий; выявить разные его смыслы; проследить соотношение символа с другими, сходными, понятиями.

Материал и методы. Исследование строится на анализе корпуса философских, и культурологических текстов, касающихся различных аспектов проблемы символа. В работе используются сравнительно-сопоставительный и аналитический методы исследования.

Результаты и их обсуждение. В философской литературе, особое внимание уделяется проблеме разграничения понятия «символ» и ряда других семантических категорий таких как «знак», «метафора», «аллегория» и т.д. Этой проблемой фундаментально занимались Э.Кассирер и А.Ф.Лосев. В трудах этих философов наиболее подробно изложены основные проблемы символа: структура, функции, место в системе культурной традиции. Среди ученых, разрабатывающих данную проблему, необходимо упомянуть также В.И.Антонова, С.С.Н.Рубцова, К.А.Свасьяна, Ю.М.Лотмана, В.Н.Топорова. [1]

На первый взгляд, сущность понятия символ, кажется простой и доступной для понимания обывателя. Но как алмаз, который улавливает световые лучи и сверкает на солнце, символ раскрывает свои стороны только при тщательном рассмотрении. Зачастую не только в разговорной речи, но и в литературе по искусству, само понятие «символ» соотносится и трактуется одинаково с такими терминами как: знак, аллегория, эмблема, метафора. Однако все вышеперечисленные обозначения несут в себе разный смысл. Мир философии глубоко символичен. Символ — это одна из разновидностей знаков. Другими разновидностями знаков являются соответственно иконические знаки (знаки-копии) и знаки-признаки (их часто называют также индикаторами или симптомами). Знак — это свидетельство о другом. Характерная особенность иконических знаков состоит в их известном сходстве с обозначаемым предметом.

Символ представляет собой наиболее сложную структуру, в отличие от знака. Символ и аллегория зачастую ставятся на одну строку, при этом их значение уравнивается. Но символ и аллегория имеют общее сходство лишь в единичных чертах. В аллегории обычно имеется какая-нибудь совершенно отвлеченная мысль, иллюстрируемая сравнением, которое, взятое само по себе, может быть очень пышным и художественным. Следовательно, в каком-то пункте общее и единичное совпадают как в аллегории, так и в символе, но они не являются одним и тем же понятием. Зачастую можно встретить отождествление таких понятий как символ и эмблема. Однако это два совершенно противопоставленных друг другу понятия. Сущность эмблемы заключается только в конвенциональном обозначении того или другого общественно-исторического или личного значения. Художественность здесь ни при чем, как, впрочем, и символ тоже не нуждается в художественном исполнении, а может выполнять свои символические функции также и внехудожественными средствами.

Близки к друг другу понятие символа и метафоры. Но в то же время между ними есть отличия, которые, в конечном счете, определяют их как два разных понятия. И в символе и в метафоре идея вещи и образ вещи проносятся друг друга, и в этом их безусловное сходство. Но в метафоре нет того загадочного предмета, на который ее идейная образность только указывала бы как на нечто ей постороннее. Этот предмет как бы вполне растворен в самой этой образности и не является чем-то таким, для чего метафора была бы символом.

Важно рассмотреть взаимоотношение и таких понятий как: символ и реалистический образ. О реалистическом образе, во всяком случае, нельзя сказать, что действительность в нем не дана, а только задана. Она своеобразно отражается в нем, так как иначе этот реалистический образ вовсе и не был бы реалистическим. Другими словами, нам представляется, что символ отличен от реалистического образа только тем, что он не просто отражает действительность, а еще является и ее порождающим принципом. То, что остается в реалистическом образе после исключения из него всякого символического принципа можно назвать натуралистической копией предмета. Эта натуралистическая копия тоже может быть правдивой, но правдивость эта — буквальная, непринципиальная, безыдейная, фотографическая.

Важной особенностью мифа, отличающей его от символа является то, что миф отождествляет идейную образность вещей с вещами как таковыми, и отождествляет вполне субстанциально. Идейная образность, не лишаясь ни своей идейности, ни своего образного характера, прямо так и преподносится в буквальном виде. Миф, не есть символ или наоборот.[2]

Заключение. Все рассмотренные выше категории совершенно уникальны и различны между собой. В совокупности они дают возможность глубже понять сущность современного искусства. Проанализировав символ как понятие философии искусства, следует отметить, что это понятие не просто встречается в философской литературе, но является ключом к пониманию большого числа проблем культурологического и искусствоведческого характера. В работе был проведен сравнительный анализ символа с аллегорией, знаком, метафорой и дано более очерченное определение символа. Исследование показало, что символ не заключает в себе окончательного содержания, поскольку в разные эпохи это понятие трактуется по-разному. Есть основание полагать, что именно философское осмысление символа является прологом к сущностному пониманию целого ряда художественных образов в произведениях современного искусства

Литература:

1. Символ в искусстве [Электронный ресурс] /Символ в искусстве –<http://mybiblioteka>, 2015. – Режим доступа: <http://mybiblioteka.su/tom2/2-132260.html>. - Дата доступа:26.02.2016
2. Лосев А.Ф. Знак Символ Миф. Труды по языкознанию/А.Ф. Лосев. – Издательство московского университета, 1982. – 480 с.

ПРЕДСТАВИТЕЛЬСТВО ПОЛИТИЧЕСКИХ ПАРТИЙ РЕСПУБЛИКИ БЕЛАРУСЬ В ВИРТУАЛЬНОМ ПРОСТРАНСТВЕ

Васильева Т.А.

студентка 5 курса ВГУ имени П.М. Машерова, г. Витебск, Республика Беларусь
Научный руководитель – Костючков А.Н.

На 04.12.2015 года в Республике Беларусь зарегистрировано 15 политических партий. Одна из важных функций любой политической партий – информирование населения о своей деятельности с целью получение поддержки избирателей. Эта деятельность возможна в форме газет, журналов, буклетов, листовок, сайтов, блогов, групп в социальных сетях. В силу значительных преимуществ Интернета по сравнению с традиционными средствами передачи информации использование новых информационных технологий становится важнейшим фактором эффективности политических факторов. Целью данной работы является анализ и оценка деятельности политических партий Беларуси в Интернете. Актуальность данного исследования обу-

словлена особенностями создания, развития и функционирования политических партий как неотъемлемого элемента демократической политической системы (как основного признака демократического государства) построение которой является приоритетным направлением деятельности Республики Беларусь.

Материал и методы. Материалами для исследования послужили сайты и группы в соц. сетях политических партий Республики Беларусь. В ходе исследования применялись: описательный метод, метод анализа и синтеза.

Результаты и их обсуждение. Мы классифицировали все партии по их численности и сформировали 3 группы: *малые* – до 3 тыс. (8 партий), *средние и крупные* – свыше 3 тыс. (7 партий). Затем нами была разработана шкала оценок деятельности партий по двум критериям:

Первый – Качество сайта (максимально оценивается в 3 балла, т.к. сайт более информативен, чем группа в соц. сетях): 0 баллов – партия не имеет сайта; 1 балл – у партии есть сайт, однако он давно не обновлялся, либо наполнение и оформление сайта слабое; 2 балла – есть сайт, на котором время от времени обновляется информация; 3 балла – информация на сайте партии постоянно обновляется. Второй – Активность в соц. сетях (максимально оценивается в 2 балла, т.к. группа в соц. сетях менее информативна): 0 баллов – групп в социальных сетях нет; 1 балл – группы есть в одной из социальных сетей; 2 балла – группы есть в 2 и более социальных сетях.

Вся информация сведена в таблицу 1 (графа 1 включает Качество сайта, 2 – Активность в социальных сетях, 3 – Общая оценка).

Таблица 1. Оценка деятельности политических партий Беларуси

| Политическая партия (численность на указанный год) | Общие сведения (дата создания / лидер, сайт) | 1 | 2 | 3 |
|--|--|---|---|---|
| <i>Малые партии</i> | | | | |
| Белорусская партия “Зелёные” (1141 / 2002) | 1994 / О. Новиков www.belgreens.org | 2 | 2 | 4 |
| Белорусская партия левых “Справедливый мир” (1250 / 2009) | 1991 / С. Калякин www.smir.biz | 2 | 2 | 4 |
| Консервативно-Христианская Партия — БНФ (1257 / 2002) | 1999 / З. Позняк www.narodnaja-partyja.org | 2 | 1 | 3 |
| Партия Белорусский Народный Фронт (1259 / 2002) | 1993 / А. Янукович www.narodny.org | 3 | 2 | 5 |
| Партия “Белорусская социал-демократическая Грамада” (1271 / 2002) | 1998 / С. Шушкевич www.hramada.by | 1 | 0 | 1 |
| Белорусская социально-спортивная партия (1448 / 2003) | 1994 / В. Александрович | 0 | 0 | 0 |
| Белорусская патриотическая партия (1500 / 2015) | 1996 / Н. Улахович | 0 | 0 | 0 |
| Социал-демократическая партия Народного Согласия (2881 / 2002) | 1997 / С. Ермак | 0 | 0 | 0 |
| <i>Средние и крупные партии</i> | | | | |
| Объединённая гражданская партия (4000 / 2011) | 1995 / А. Лебедько www.ucpb.org | 3 | 2 | 5 |
| Белорусская социально-демократическая партия (Грамада) (4723 / 2012) | 2005 / И. Вештард www.bsdp.org | 3 | 2 | 5 |
| Коммунистическая партия Беларуси (6000 / 2011) | 1996 / И. Карпенко www.comparty.by | 3 | 2 | 5 |
| Республиканская партия труда и справедливости (6500 / 2012) | 1993 / В. Заднепрный www.rpts.by | 2 | 1 | 3 |
| Белорусская аграрная партия (7600 / 2003) | 1992 / М. Русый | 0 | 0 | 0 |
| Республиканская партия (9000 / 2002) | 1994 / В. Белозор www.rprb.narod.ru | 1 | 0 | 1 |
| Либерально-демократическая партия (44 982 / 2012) | 1994 / С. Гайдукевич www.ldpb.by | 3 | 2 | 5 |

По результатам исследования мы делаем вывод, что из 15 партий самыми активными в виртуальном пространстве являются 5 (Партия БНФ, Объединённая гражданская партия, Белорусская социально-демократическая партия, Коммунистическая партия Беларуси, Либерально-демократическая партия). В ходе анализа мы выяснили, что численность партии не влияет на её активность в виртуальном пространстве, т.к. самые малые партии получили общую оценку **4 балла** (Белорусская партия “Зелёные”, Белорусская партия левых “Справедливый мир”), тогда как средние и крупные **0-1 балл** (Белорусская аграрная партия, Республиканская партия). Активность политических партий в интернете мы отразили с помощью процентного соотношения на диаграммах 1, 2 и 3.

Диаграмма 1. Активность всех политических партий



Диаграмма 2. Активность малых политических партий



Диаграмма 3. Активность средних и крупных политических партий

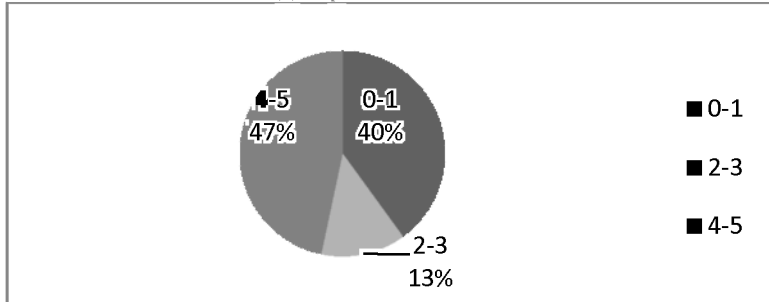

Заключение. Таким образом, 47 % (7 партий) активно ведут себя в виртуальном пространстве, 12% (2) проявляют среднюю активность, оставшиеся 40 % составляют партии с низкой активностью (2) и абсолютно пассивные (4). Среди малых партий 50% (4) имеют баллы 0 и 1, что свидетельствует об их низкой их активности, однако 38% (3) несмотря на небольшое количество членов партии ведут себя активно в Интернете. Среди средних и крупных политических партий 29 % (2) имеют низкую активность, 14% (1) имеют среднюю активность, а 57% (4) активно продвигаются на просторах сети.

ЧЕЛОВЕЧЕСКАЯ ИНДИВИДУАЛЬНОСТЬ КАК ГЛАВНЫЙ МЕТОД ПОЗНАНИЯ

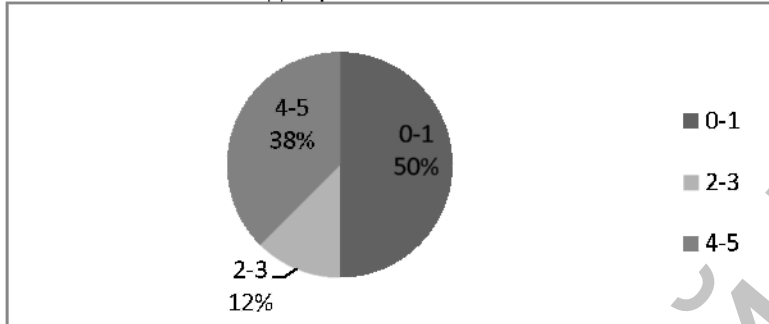
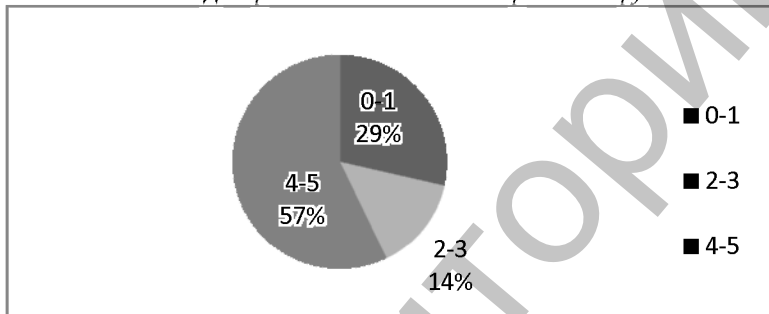
Войтеховская Д.А., Мальцева В.С.,

студентки 2 курса ВГУ имени П.М. Машерова, г. Витебск, Республика Беларусь

Научный руководитель – Уткевич В.А., канд. филос. наук, доцент

Актуальность темы нашего исследования детерминирована тем, что в современных условиях резко возрастает значение субъективного фактора не только в гуманитарном познании, но и во всем процессе познавательной деятельности человека.

Слово «метод», в переводе с древнегреческого языка означает «путь». Таким образом, целью работы является анализ субъекта познания не только как пользователя различных гносеологических методов, но и как индивида, реализующего свое онтологическое бытие в качестве особого пути познания.

Материал и методы. Методологической основой нашей работы послужили труды отечественных и зарубежных исследователей в области теории познания. Основным методом, примененный авторами – диалектический синтез.

Результаты и их обсуждение. В основании всех научных теорий лежит развитый категориально-понятийный аппарат, который В. С. Степин называл взаимосогласованной концептуальной сетью абстрактных объектов. «Эту сеть объектов, – писал он – мы будем называть фундаментальной теоретической схемой. Исходные признаки ее абстрактных объектов и их главные отношения всегда характеризуют наиболее существенные черты исследуемой в теории предметной области» [1, с. 30]. Согласно данному методологическому положению, концеп-

туальный аппарат представляет собой в первую очередь некоторую теоретическую репрезентацию предмета познания. Не отрицая справедливость данной точки зрения (назовем ее «предметоцентризм»), мы считаем, что указанная репрезентация не является главной. Дело в том, что человек, как субъект гносеологической деятельности фиксирует в своем концептуально-понятийном аппарате в первую очередь именно такие характеристики объекта, которые представляют собой достаточно устойчивую репрезентацию схемы изучения этого объекта. Соответственно, данное утверждение логично назвать «методоцентризмом», а отмеченная нами схема изучения объекта – это некоторая гносеологическая «выжимка» совокупности методов, применяемых при его изучении. Причем, методоцентризм проявляется не только в сфере научного познания, но и в любой другой гносеологической деятельности человека. Следовательно, становление концептуального аппарата является гносеологической ковариацией предмета познания и совокупности методов, применяемых к объекту познания.

Субъект познания отражает в своем сознании не онтологическое бытие, то есть безусловное бытие как таковое, а всего лишь феноменологическое, то есть условное бытие, условием существования которого как раз и является его включенность в гносеологический процесс. Таким образом, в рамках нашего исследования, под феноменологическим мы будем понимать в первую очередь не праксиологическую составляющую бытия (хотя она, безусловно, присутствует в случае включения объекта познания в практическую деятельность человека), а именно гносеологическую. Следовательно, из предложенной авторами концепции можно сделать вывод о том, что для человека ничто не может реально существовать вне рамок его гносеологической деятельности. Причем, не обязательно должна существовать актуальная реализация данной деятельности. Напротив, даже существование потенциальной возможности ее актуализации порождает эффект реальности для человека определенного фрагмента бытия. Конечно, мы не утверждаем, что познание создает онтологический мир. Речь в данном случае идет только лишь о субъективном бытии «для человека».

Отметим, что если онтологическое бытие самодостаточно (или порождено, опять же, онтологическим бытием, но более высокого уровня), то феноменологическое бытие «для нас» порождено познанием. Кроме того, процесс этого порождения носит ярко выраженный иерархический двухуровневый характер. Все дело в том, что люди не только познают мир, но и выделяют себя в качестве особого субъекта гносеологического процесса, со-принадлежащего и одновременно не принадлежащего ему.

Адекватное понимание феномена со-принадлежности и ковариантности познающего субъекта познаваемому объекту пришло в науку не сразу. «В силу наивности, по-видимому, неизбежной в первый период, – отмечал Пьер Тейяр де Шарден, – наука вначале воображала, что она может наблюдать явления в себе такими, какими они протекают независимо от нас. Инстинктивно физики и натуралисты вначале действовали так, как будто их взгляд сверху падает на мир, а их сознание проникает в него, не подвергаясь его воздействию и не изменяя его. Теперь они начинают сознавать, что даже самые объективные их наблюдения целиком пропитаны принятыми исходными посылками, а также формами или навыками мышления, выработанными в ходе исторического развития научного исследования» [2, с. 38].

В философском дискурсе, начиная с прошлого столетия, достаточно широко применяется такое понятие как «герменевтический парадокс». Обратим внимание на то, что данный парадокс обычно используется не в теории познания, а именно в теории понимания. Однако, на наш взгляд, в гносеологии реально существует аналогичный ему «гносеологический парадокс». Описывая его сущность, Шарден, отмечая феномен двойственности современного познания, подчеркивал, что люди «дойдя до крайней точки в своих анализах, они уже толком не знают, составляет ли постигаемая ими структура сущность изучаемой материи или же отражение их собственной мысли. И в то же время они замечают – как обратный результат их открытий, – что сами целиком вплелись в то сплетение связей, которое рассчитывали набросить извне на вещи, что они попались в собственную сеть. Метаморфизм и эндоморфизм, сказал бы геолог. Объект и субъект переплетаются и взаимопреобразуются в акте познания. Волей-неволей человек опять приходит к самому себе и во всем, что он видит, рассматривает самого себя» [2, с. 38].

Вернемся теперь к нашему исходному положению о том, что в концептуально-понятийном аппарате в первую очередь выделяются такие характеристики объекта, которые представляют собой репрезентацию схемы изучения этого объекта. Если исходить из того, что человек «во всем, что он видит, рассматривает самого себя», то можно считать сам гносеологический субъект особой индивидуальной схемой познания.

Безусловно, что данное методологическое положение в различных сферах познавательной человеческой деятельности реализуется по-разному. Для естественнонаучного познания его практическая реализация носит достаточно ограниченный характер. В наименьшей же степени ограниченность характерна для так называемых «наук о духе», например, для истории. Именно в последней, как показано многими величайшими мыслителями, не может существовать никаких общих методов познания, поскольку познаваемый исторический объект всегда единственен, а, соответственно, неповторим и уникален в этой своей единственности. Естественно, что в данном случае уникальными будут и познающий субъект, и сами методы познания. Логично сделать вывод о том, что именно человек, изучающий какое-то историческое событие, сам, в своей экзистенциальной погруженности в историю, в своей исторической целостности, будет являться главным методом познания данного события.

Заключение. Результатом нашего исследования является вывод о том, что неповторимая человеческая индивидуальность находит свое реальное выражение и в такой своей сфере деятельности как гносеологическая, а, следовательно, человек в его индивидуальной неповторимости и представляет собой главный метод познания.

Литература:

1. Степил, В. С. Становление научной теории. Содержательные аспекты строения и генезиса теоретических знаний физики. / В. С. Степил. – Минск: изд-во БГУ, 1976. – 319 с.
2. Шарден, П. Т. де. Феномен человека. / П. Т. де Шарден. – М.: Наука, 1987. – 362 с.

ФОРМИРОВАНИЕ ДУХОВНОЙ КУЛЬТУРЫ МОЛОДЁЖИ: ИЗ ПРАКТИКИ СТУДЕНЧЕСКОЙ ЖИЗНИ

Гарцун Анна, Каменская Мария,

студенты 2 курса Барановичского государственного университета, г. Барановичи, Республика Беларусь
Научный руководитель – Демидович А.В., канд. ист. наук

Актуальность проблемы формирования духовно-нравственной культуры студенческой молодёжи в современных условиях глобализации обуславливается социокультурными процессами в обществе и сменой парадигмы современного образовательного процесса. Результатами воздействия глобализирующих процессов очень часто становятся такие тенденции, как расширение свобод и прав человека, зачастую воспринимаемых как вседозволенность и безответственность, что приводит впоследствии к развитию «комплекса «исторической неполноценности», проявляющегося в разрушительном отношении к национально-историческим, культурным и религиозным ценностям [1, с. 57].

Согласно современным подходам и концепциям целью высшего образования и воспитания является формирование социально-политической, духовно-нравственной и морально зрелой личности. При этом духовная зрелость предполагает освоение понятий о религиозной культуре, нравственности, морали как о ценностях общечеловеческих и гражданских. Человек не может быть признан духовно зрелой личностью, если он не обладает достаточно определённым уровнем религиозной духовно-нравственной культуры [2, с. 4]. Христианское вероучение и мораль, должны быть стабилизирующим и консолидирующим основанием, на котором строится духовно-нравственная жизнь белорусского народа, и на которые будет опираться система образования и воспитания [3, с.51].

Материал и методы. Представленное исследование проводится в рамках приоритетной тематики научно-исследовательской работы кафедры социально-гуманитарных дисциплин Учреждения образования «Барановичский государственный университет». Методология данного исследования обусловлена необходимостью применения системного подхода, учитывающего современные общенаучные достижения, методы социально-гуманитарного исследования, а также методологию изучения духовной культуры в рамках философии культуры и культурологии. Теоретико-методологическую основу статьи составляют принципы объективности и историзма. Важным при написании статьи оказался ценностный подход, позволивший из многочисленных исторических фактов избрать наиболее близкие и актуальные к исследуемой проблеме. Для освещения рассматриваемой проблемы в статье широко использовались как общенаучные методы (обобщение, анализ, синтез, сравнение, индукция и дедукция), так и традиционные специально-исторические методы исторического познания, используемые в современной науке: историко-генетический и историко-сравнительный.

Результаты и их обсуждение. В стороне от высокой и благородной цели, направленной на духовно-нравственное просвещение студенческой молодёжи не остался и Барановичский государственный университет. Между Барановичским государственным университетом и Пинско-Лунинецкой епархией Белорусской православной церкви 14 октября 2010 г. было подписано аналогичное соглашение о сотрудничестве. В этом же направлении 26 февраля 2013 г. между БарГУ, РОО «Родители и учителя – возрождение православного образования», Международным благотворительным фондом «Семья – Единения – Отечество» был подписан договор о сотрудничестве в гуманитарной сфере.

В Барановичском государственном университете преподаватели в учебно-воспитательном процессе часто используется религиозоведческий материал для профилактики опасных для общества проявлений девиантного поведения. В повышении духовно-нравственного воспитания молодёжи особо следует отметить практику постоянных конструктивных контактов с представителями ведущих традиционных конфессий Беларуси, прежде всего, с представителями Белорусской православной церкви. В последнее время преподавателями БарГУ организованы встречи и беседы студентов с представителями БПЦ, организованы посещения студентами храмов г. Барановичи и региона, выставок религиозной литературы, проведены чтения лекций на тему «Церковь и государство в Республике Беларусь» перед городской общественностью в рамках Единых дней информирования. Особо необходимо отметить создание в БарГУ комнаты духовного просвещения, в которой осуществляются регулярные встречи студентов университета с православным священником о. Виталием (Лозовским В.В.), благодаря чему сотни обучающихся смогли соприкоснуться с религиозными таинствами и обрести духовно-нравственную поддержку. В 2015-16 учебном году в БарГУ введён специализированный модуль по выбору студентов «Религиоведение».

Большое внимание в Барановичском государственном университете уделяется научным исследованиям по религиозной проблематике. Так, например, 17 мая 2013 г. БарГУ совместно с Пинско-Лунинецкой епархией БПЦ провел Международную научную конференцию «Христианство и общество (к 1700-летию Миланского эдикта)». В программу конференции было включено около 60 докладов, выставка научно-популярной и религиозной литературы, выступление церковного хора, концертная программа «Да пребудет в вашем доме любовь». Проблемное поле конференции включало широкий спектр направлений, касающихся вопросов взаимодействия церкви, государства и общества, истории религии, проблем духовно-нравственного развития современного общества, вопросов взаимоотношения науки, религии и образования, культурологической и философской тематики.

Результаты теоретических и практических исследований последних двух лет преподавателей и студентов БарГУ по социально-религиозной проблематике нашли своё отражение в дискуссиях на Республиканских научно-практических конференциях «Трансформационные процессы современного белорусского общества в Новейшее время» (БарГУ, 18.04.2014 г.) и «Историко-философские и социально-политические аспекты сохранения национальной идентичности белорусского общества» (БарГУ, 17.04.2015 г.). Профессорско-

преподавательский состав университета опубликовал на религиозную тематику более 50 научных статей и две монографии: «Православие в Европе: свидетельства наших дней» (2013 г.) и «Религия и европейская интеграция: взаимодействие церквей с учреждениями Европейского Союза» (2015 г.).

Студенты БарГУ регулярно выступают с научными докладами на Республиканских научных семинарах студентов высших учебных заведений Беларуси, проводимых Минской духовной академией и семинарией в г.п. Жировичи. Научные исследования по религиозной тематике озвучивались в ходе работы секции научной конференции.

Совместными усилиями сотрудников БарГУ и представителей Пинско-Лунинецкой епархии БПЦ систематически проводятся круглые столы: «1025-летие Крещения Руси: выбор цивилизационного пути развития» (30.11.2013 г.), «Первая мировая война: уроки истории» (01.12.2014 г.), «**Болезни и соблазны нового тысячелетия**» (приурочен ко всемирному Дню борьбы со СПИДом) (02.12.2015 г.), «Святые родного края» (посвящается 85-летию Свято-Покровского собора г. Барановичи) (02.03.2016 г.) [1, с. 58].

Практические результаты этих мероприятий служат делу духовного просвещения, укреплению морально-нравственных основ нашего общества и сохранению исторического самосознания белорусского народа.

Заключение. Таким образом, из этого следует что, даже умелый и профессиональный технократ, выпущенный из стен вуза, вряд ли будет способен понять элементарные запросы простого человека, который для него всегда останется наёмным работником, подчинённым, но не сотоварищем, личностью. Ведь решение социально-экономических проблем, обеспечение политической и культурной безопасности белорусского общества зависит от духовно-нравственного здоровья общества [4, с. 118]. Использование религиозного компонента в системе образования и воспитания студенческой молодёжи является большим вкладом в дело духовно-нравственного развития современного общества.

Литература:

1. Кочурко В.И., Демидович А. В. Религиоведческие аспекты духовно-нравственного воспитания в высшей школе в современных условиях глобализации общества. Сборник материалов Международной научной конференции: Проблемы и перспективы инновационного развития университетского образования и науки. 26-27.02.2015. Гродно, ГрГУ им. Купалы, 2015. – С. 269-270.

2. Концепция воспитания детей и учащейся молодёжи в Республике Беларусь // Наст. Газ. – 2000. – 22 лютага. № 6. – С. 4.

3. Христианство в Беларуси: история и современность / Т.П. Короткая, А.И. Осипов, В.А. Теплова. – Минск: «Молодёжное научное общество», 2000. – 72 с.

4. Осипов, А.О. Православие и духовная безопасность / А.О. Осипов. – Минск: «БПЦ», 2012. – 221 с.

РАННИЕ АНГЛИЙСКИЕ РАБОТОРГОВЫЕ ЭКСПЕДИЦИИ В ВЕСТ-ИНДИЮ

Григорьева В.М.,

студентка 4 курса ПсковГУ, г. Псков, Российская Федерация

Научный руководитель – Михеев Д.В., канд. ист. наук

Чтобы понять, какой путь проделало европейское общество, активно борющееся сегодня за права человека, важно обратиться к периоду Великих географических открытий и первоначального накопления капитала, когда работорговля стала одной из основ обогащения многих европейских держав.

Цель исследования – определение роли англичан в распространении на начальных этапах работорговли в испанских владениях в Вест-Индии.

Материал и методы. Источниками для исследования послужили дневники участников английских работорговых экспедиций, а также письма и донесения английских и испанских официальных лиц. Были использованы общенаучные методы индукции и дедукции, анализа и синтеза, специально-исторические – историко-генетический и ретроспективный.

Результаты и их обсуждение. Работорговля служила важным источником первоначального накопления для многих западноевропейских стран, в том числе и для Англии. В числе первооткрывателей данного «промысла» был английский адмирал из Плимута Джон Хокинс, представитель влиятельной торговой династии.

Хокинс активно участвовал в торговле с Канарскими островами. Общаясь с местным населением, он узнал некоторые особенности вест-индской торговли и пришёл к выводу, что она может принести очень хорошую прибыль [1, Р. 48].

В начале 1560-х гг. по инициативе Хокинса в Лондоне было основано акционерное общество предпринимателей и государственных служащих, которое выдало ему необходимые средства для первого пробного предприятия. Он рассчитывал, что удача первой экспедиции позволит рассчитывать на большие средства от партнеров. Также, создав данное общество, Хокинс заручился покровительством со стороны влиятельных лиц. Исходя из того, что он планировал наладить постоянную торговлю с испанской Вест-Индией, это было необходимо.

В октябре 1562 г. Хокинс вышел из Плимута с флотилией в три корабля с экипажем не более 100 человек и направился к Канарским островам [2, Р. 5–6]. Затем корабли проследовали к побережью Африки, где между Зеленым мысом и Сьерра-Леоне англичане захватили не менее 300 чернокожих невольников силой оружия и другими способами [2, Р. 7]. Португальцы в свою очередь сообщают о том, что Хокинс захватил 6 кораблей, с 900 неграми и товарами на 32.000 дукатов на борту. Слоновую кость и другие товары он отправил на одном из своих кораблей в Англию, а сам направился в Вест-Индию.

В апреле 1563 г. Хокинс достиг северного побережья острова Эспаньолы, где многие плантаторы ждали его груз. Работорговля осуществлялась на основе обмена. За рабов они получали колониальные товары такие как: жемчуг, имбирь, сахар, шкуры и т.п. Испанские источники сообщают, что ему было предано некоторое количество золота, но Хокинс этого не подтверждает. В своей первой экспедиции в Вест-Индию Джон

Хокинс посетил три испанских порта, а именно: Изабелла, Пуэрто-Плата и Монте-Кристи, где происходил обмен рабов на товары. Исход данного обмена оказался взаимовыгоден как для представителей испанских властей на местах, так и для англичан. Рабы попали в руки испанцев, а англичане получили от этого определенный доход. Хокинс с полученным товаром вернулся в Англию в сентябре 1563 г. [2, Р. 8].

Летом 1564 г. Хокинс начал готовиться к новой экспедиции. Королева Англии формально приняла его к себе на службу и предоставила корабль – «Джизес ов Любек». Помимо него, в состав флотилии были включены такие корабли, как «Соломон», «Тайгер» и «Суоллоу» [2, Р. 9]. Елизавета всегда принимала участие в выгодных предприятиях, не тратя огромные средства и силы. Королеве всегда доставалась большая часть прибыли вне зависимости от размера ее вклада.

Таким образом, в Англии работорговые экспедиции Хокинса фактически признали законными. Необходимо отметить, что и раньше возражения государственных чиновников вызывало отнюдь не насилие, совершаемое над африканцами, а нарушение прав португальской и испанской короны. Для португальцев знатный английский торговец был пиратом, а для испанцев – контрабандистом. Казалось, у него было больше шансов найти общий язык со вторыми, чем с первыми. Необходимо отметить, что испанский посол де Сильва, проверяя факты, связанные с экспедицией Хокинса, сообщал, что англичане мирно торговали с португальцами и даже устраивали совместные нападения на негритянские поселения [1, Р. 502].

Свою вторую экспедицию в Вест-Индию Хокинс осуществлял по тому же маршруту. Кроме коммерческих операций, Хокинсу было поручено посетить недавно основанную французами колонию во Флориде. Это было, прежде всего, связано с тем, что королева была обеспокоена, что французы здесь обнаружат огромные запасы золота, такие как в Мексике и Перу. Хокинс в ходе экспедиции убедился, что французы никакого золота не нашли [2, Р. 67].

Испанский посол де Сильва в своих отчетах отмечал, что доход вкладчиков в ходе второй экспедиции составил 60 % от вложенной суммы [1, Р. 504]. Необходимо отметить, что вторая экспедиция Хокинса в отличие от первой уже приобретает черты «вооруженной торговли». И доказательством этому служат многочисленные конфликты, которые возникали с местными представителями власти. В основном причиной конфликтов являлось несогласие испанцев с английскими ценами на товары. В своих донесениях они могли сообщить не о торговых сделках, а о выкупе за поселение, представляя англичан в качестве простых пиратов.

Заключение. Таким образом, на фоне общего ухудшения экономического положения английские купцы и наиболее предприимчивые джентри смогли заметно преумножить свои состояния за счет работорговых экспедиций. От данного рода деятельности не отказывались и королевские чиновники, вкладывая средства для осуществления экспедиций.

Литература:

1. Calendar of Letters and State Papers Relating to English Affairs, Preserved Principally in the Archives of Simancas / Ed. by M. Hume. Vol. I. 1558 – 1567. L.: Public Record Office, 1892. – 708 p.
2. The Hawkins' Voyages during the Reigns of Henry VIII, Queen Elizabeth, and James I. L., 1878. – 453 p.
3. Williamson J. A. Hawkins of Plymouth: A New History of Sir John Hawkins and of the other Members of His Family Prominent in Tudor England. L.: Black, 1969. – 348 p.

ВЗАИМОПРОНИКНОВАНИЕ ДВУХ КУЛЬТУР ВО ВРЕМЯ ЭВАКУАЦИИ ЕВРОПЕЙСКОГО НАСЕЛЕНИЯ СССР В УЗБЕКИСТАН В ПЕРИОД ВЕЛИКОЙ ОТЕЧЕСТВЕННОЙ ВОЙНЫ

Григорян Т.А.,

студентка 4 курса ОренбургГПУ, г. Оренбург, Российская Федерация

Научный руководитель – Хисамутдинова Р.Р., доктор ист. наук, профессор

В настоящее время в исторической науке актуальной становится история повседневности, где главным объектом исследования становится человек: его жизнь, быт и интересы.

Цель данной работы: определить, каким образом эвакуация европейского населения СССР в Узбекскую ССР повлияла на культуру приезжих и местных жителей.

Материал и методы. Материалами этого исследования послужили воспоминания людей, эвакуированных в Узбекистан во время Великой Отечественной Войны, и воспоминания местных жителей. Методы – проблемно-хронологический метод, метод исторического анализа, описание.

Результаты и их обсуждение. СССР – страна, включавшая в себя не только необъятные земельные просторы, но и около 200 наций и народностей. Это значит – около 200 совершенно уникальных, самобытных, ни на что не похожих культур.

Но, несмотря на государственную политику интернационализма, культурная взаимосвязь разных национальностей была слабой. Зачастую даже представители родственных национальностей не знали многих аспектов культурной жизни «братского народа». А что до связей таких полярных культур, как, к примеру, европейская и азиатская, то между их представителями в СССР лежала культурная пропасть.

Великая Отечественная война – событие, оказавшее влияние на все сферы жизни. Ее последствия отразились не только в политике и экономике, но и значительным образом оказали влияние на культуру страны. В частности, на культурное национальное взаимодействие.

Война сблизила представителей всех наций и народностей огромной державы, как на фронтах войны, так и в тылу.

Влияние войны на взаимопроникновение двух культур можно проследить на примере эвакуации европейского населения в Узбекскую ССР.

Во время войны Узбекистан помимо размещения на своей территории более 90 крупных промышленных предприятий, принял десятки учреждений науки и культуры. Около миллиона человек были эвакуированы сюда из захваченных районов или городов, находящихся под угрозой. Около 300 тысяч детей получили приют в детских домах или семьях местных жителей. [2, с. 221]

Эвакуированные, прибывая на вокзал, ждали на перроне, пока за ними приедут представители администрации и расквартируют их. Но зачастую, сами местные жители приходили на перрон и приглашали в свой дом семьи эвакуированных. Разбирали даже многодетные семьи. К вечеру перрон всегда оставался пуст. Всей стране стал известен патриотизм ташкентского кузнеца Шаахмеда Шаахмудова и его жены Бахры, принявших в свою семью на воспитание 14 детей разных национальностей. [1; 5, с. 339]

Таким образом, представителям разных национальностей приходилось жить под одной крышей. Это, несомненно, приводило к культурному обмену между ними.

С самого начала приезжие окунулись в совершенно им неведомую жизнь и культуру узбекского народа.

Как вспоминает Александр Волков, сын художника А.Волкова, автора знаменитой «Гранатовой чайханы»: «Я хорошо помню, как какие-то кочевые племена почему-то проходили через Ташкент. По нашей улице шли бесконечные вереницы караванов – с детьми, женщинами сидящими, верблюды были украшены коврами, на них были сложены вещи...» [6]

Жизнь в Узбекистане оказала большое влияние на гастрономическую культуру эвакуированных. Жители европейской части СССР до этого не были знакомы с большим количеством приправ и специй. И, несмотря на то, что в тяжелые военные годы об изысканных и дорогих блюдах не могло идти и речи, все же по праздникам местное население готовило не очень сложные национальные блюда, которыми угощались приезжие. И уже после эвакуации многие рецепты блюд, а также большого количества специй и приправ прочно вошли в гастрономические предпочтения европейского населения СССР. [3, с. 749]

Также преемственность культур прослеживается и в моде, в основном, в женской. После войны, с появлением возможности шить новую одежду, европейские модные тенденции прочно входят в наряды узбекских женщин. В свою очередь, колорит расцветок местных тканей и материалы, ранее не распространенные в европейской части страны, к примеру, Хан-Атлас, эвакуированные женщины вносят в свой послевоенный гардероб.

В республику было эвакуировано большое количество ученых, которые внесли огромный вклад в изучение наследия узбекской классики и фольклора. В этот период были переведены на русский язык знаменитые классические произведения узбекской литературы – поэмы Навои «Лейли и Меджнун», «Фархад и Ширин», лирические произведения Захириддина Мухаммада Бабура, стихи Фурката, лирика и сатира Муками.... Народные эпосы – «Алпомыш» и «Кёр-Оглы».

В то же время на узбекский язык были переведены многие шедевры русской классической литературы. А на русском языке выходили сборники стихотворений узбекских поэтов. Жизнь в Узбекистане оказала влияние на творчество многих деятелей искусства. Очень красочные поэтические воспоминания о жизни в Узбекистане остались нам от Анны Ахматовой: « Я буду помнить звездный кров/ В сиянье вечных слав/ И маленьких баранчуков/ У чернокосых матерей/ На молодых руках». [4]

Заключение. Таким образом, взаимопроникновение среднеазиатской и европейской культур во время эвакуации было распространено как на бытовом, так и на высоком уровнях. Этот опыт повлиял на дальнейшее углубление межнациональных связей и в послевоенное время.

Литература:

1. Документальный фильм «Дети войны». Реж. Исхаков Д. 2010. [Электронный ресурс] / Режим доступа: - https://www.youtube.com/watch?v=JYEPV_5lgJU. – Дата доступа: 21.02.2016.
2. Ефимов В. И. Патриотические подвиги труда Самаркандской области в годы Великой Отечественной войны. — Самарканд, 1962. С. 422.
3. Саидова Г. Ш. Жизнь эвакуированных детей в Узбекистане в годы Второй мировой войны // Молодой ученый. 2013. №12. С. 740-765.
4. Татаринова Н. Анна Ахматова в Ташкенте. [Электронный ресурс]. / Режим доступа: - <http://ahmatova.niv.ru/ahmatova/vospominaniya/tatarinova-ahmatova-v-tashkente.htm>. - Дата доступа: 21.02.2016.
5. Хисамутдинова Р.Р. Великая Отечественная война Советского Союза (1941-1945 годы): военно-исторические очерки. Оренбург: Изд-во ОГПУ, 2014. С. 476.
6. Яновская М. Эвакуация жизни: Как жили в Ташкенте во время войны. Воспоминания современников [Электронный ресурс]. / Режим доступа: - <http://www.centrasia.ru/newsA.php?st=1431625680>. – Дата доступа: 21.02.2016.

СОЗДАНИЕ И ДЕЯТЕЛЬНОСТЬ ШКЛОВСКОГО БЛАГОРОДНОГО ПАНСИОНА

Даниленко С.Н.,

магистрант МГУ имени А.А. Кулешова, г. Могилев, Республика Беларусь

Научный руководитель – Снопкова Е.И., канд. пед. наук, доцент

В последней четверти XVIII в. на территории Могилевской губернии происходит становление частной системы образования. Среди частных учебных заведений особое место занимал Шкловский благородный пансион. Цель нашей работы – является рассмотрение и анализ основных направлений деятельности Шкловского благородного пансиона.

Материал и методы. Основным материалом для сбора и анализа эмпирических фактов выступили работы А.Н. Корсакова, М.С. Лалаева и М.И. Мещерского. Для достижения обозначенной цели автор исследования использовал следующие методы: исторический метод познания, нацеленный на изучение исторических фактов

и включающий в себя элементы сравнения, и анализа и др.; метод хронологической реконструкции историко-педагогического процесса; метод герменевтического анализа историко-педагогической литературы.

Результаты и их обсуждение. Шкловский благородный пансион был создан известным русским военным деятелем и одним из фаворитов Екатерины II – Семеном Гавриловичем Зоричем. В 1778 г. С.Г. Зорич был уволен в отставку с большим вознаграждением и поселился в подаренном ему Екатериной II богатом местечке Шклове. М.И. Мещерский о Шклове того времени писал: «не во всяком губернском городе можно найти такое разнообразие товаров, особенно дамских, как в этом простом местечке» [1, с. 49]. В первый год своего пребывания в Шклове С.Г. Зорич взял к себе на воспитание двух бедных малолетних дворян – Егора Кисликова и Василия Райковича (родственник С.Г. Зорича). В дальнейшем из-за увеличения числа воспитанников возникла необходимость создания для них специальной школы. В 1778 г. было открыто учебное заведение, которое С.Г. Зорич назвал Шкловским благородным училищем. На создание училища владелец Шклова выделил около 80 тысяч рублей, а его ежегодное содержание, при увеличившемся числе воспитанников, доходило до 50 тысяч рублей. Данное учебное заведение находилось в специально построенном для него каменном здании с больницей и открытым манежем для обучения верховой езде. С.Г. Зоричем были выписаны надзиратели и учителя, а также заведена библиотека, физический кабинет, зоологический музей и картинная галерея. На должность первого директора Шкловского благородного училища С.Г. Зорич пригласил француза Тимолеона-Альфонса-Гамена-де-Сальморана. В 1781 г. он прибыл из Москвы в Шклов [2, с. 81].

С момента открытия Шкловского благородного училища численность учеников ежегодно увеличивалась. В связи с этим С.Г. Зорич дал указание построить на правом возвышенном берегу р. Днепр новое трехэтажное каменное здание. 22 сентября 1793 г. (в день коронации Екатерины II) состоялось торжественное его открытие [2, с. 88].

В Шкловское благородное училище принимались только дети дворян (от 8 до 20 лет), которые перед поступлением в училище, должны были представлять доказательства о своем дворянском происхождении. Изначально училище предназначалось для обучения детей белорусских дворян, однако это ограничение строго не исполнялось. Среди воспитанников были также выходцы из Польши, Венгрии, Франции и др. [2, с. 89-90]. Воспитанники училища разделялись на казенных и своекоштных. Казенные воспитанники содержались за счет суммы отпускаемой С.Г. Зоричем на училище, а своекоштные должны были иметь от своих родителей только платье и обувь. Позднее, в училище стали допускаться и приходящие ученики или экстерны.

Процесс обучения в Шкловском благородном училище, которое состояло из пяти классов, базировался на военном порядке. В учебный курс училища входили следующие предметы: закон Божий, чтение и письмо на русском, французском и немецком языках, арифметика, рисование, грамматика, история, география, геометрия, высшая математика, гражданская архитектура и военные науки [3, с. 9].

По окончании благородного училища большинство воспитанников по протекции С.Г. Зорича определялись офицерами в действующую российскую армию.

Шкловское благородное училище обладало богатой библиотекой. Она насчитывала 178 русских, 743 французских, 70 немецких, 12 польских и 27 латинских книг. В эту библиотеку воспитанники допускались по средам, субботам, воскресеньям и праздничным дням. Шкловское училище было также знаменито своей картинной галереей, в которой были собраны оригиналы и копии с картин знаменитых художников Итальянской, Фламандской, Голландской и Немецкой школы. В картинной галерее можно было найти произведения Давида Теньера, Питера Пауля Рубенса, Карло Дольчи и др. Кроме произведений живописи в ней находилось еще собрание гравюр с картин и статуй знаменитой Дрезденской галереи, множество рисунков и чертежей [2, с. 92].

В 1797 г. император Павел I подписал указ, согласно которому Шкловское училище было причислено в казенное ведомство, так как самостоятельно С.Г. Зорич не мог дальше финансировать данное учебное заведение [4]. За С.Г. Зоричем была сохранена должность главного директора.

22 мая 1799 г. произошел пожар в результате, которого сгорело здание Шкловского благородного училища. В этом же году после продолжительной болезни С.Г. Зорич скончался, а вскоре после его смерти Шкловское училище было переименовано в кадетский корпус. В 1800 г. он был переведен в Гродно [5, с. 267-268].

Заключение. В последней четверти XVIII в. на территории Могилевской губернии также происходит становление частной системы образования. Среди частных учебных заведений особое место занимал Шкловский благородный пансион, который был создан известным русским военным деятелем и одним из фаворитов Екатерины II – Семеном Гавриловичем Зоричем. В данное училище принимались только дети дворян (от 8 до 20 лет), которые перед поступлением в училище, должны были представлять доказательства о своем дворянском происхождении. Среди воспитанников были выходцы из Польши, Венгрии, Франции и др. По окончании благородного училища большинство воспитанников по протекции С.Г. Зорича определялись офицерами в действующую российскую армию.

Литература:

1. Мещерский, М.И. Семен Гаврилович Зорич / М.И. Мещерский // Русский Архив. – 1879. – № 5. – С. 37-65
2. Корсаков, А.Н. С. Г. Зорич. Его биография / А.Н. Корсаков // Русский Архив. – 1879. – № 5. – С. 65-99
3. Лалаев, М.С. Исторический очерк образования и развития Первого Московского кадетского корпуса, что ныне Первая Московская военная гимназия. 1778-1878 / Сост. по офиц. источникам и изд. под ред. ген-майора Лалаева. – СПб., 1878. – 208 с.
4. О причислении в казенное ведомство устроенного в Шклове генерал-лейтенантом Зоричем училища, и об отпуске ежегодно на содержание оного суммы из общих государственных доходов // Полное собрание законов Российской империи Т. 24: С 6 ноября 1796 по 1798: [№ 17530-18301] – С. 516-517
5. Григорьев, В.В. Исторический очерк русской школы / В.В. Григорьев. – Москва: Т-во тип. А. И. Мамонтова, 1900. – 587 с.

ОФИЦЕРЫ И ОКТЯБРЬСКИЙ ПЕРЕВОРОТ НА РУМЫНСКОМ ФРОНТЕ В «ВОСПОМИНАНИЯХ О ФЕВРАЛЬСКОЙ И ОКТЯБРЬСКОЙ РЕВОЛЮЦИЯХ» И.А. ГРИГОРЬЕВА

Жаворонков Е.А.,

магистрант ВГУ имени П.М. Машерова, г. Витебск, Республика Беларусь

Научный руководитель – Яковлева Г.Н., канд. ист. наук, доцент

Проблема взаимоотношений офицеров российской армии и большевиков, судьбы бывшего офицерства в первые годы советской власти в последнее время вызывает повышенный интерес. Несмотря на увеличение научных трудов, в той или иной мере раскрывающих заявленные темы, по-прежнему в историографии нет полной картины, характеризующей все аспекты указанной проблематики. Особое место в изучении заявленных тем занимает вопрос восприятия офицерством Октябрьского переворота и их тактика поведения в сложившейся обстановке стремительных перемен. В историографии присутствует выраженная рядом авторов (А. Г. Кавтарадзе, С. В. Волков и др.) точка зрения на указанный вопрос, разделяемая и нами. Тем не менее, рассмотрение вопроса о поведении офицерства в первые месяцы после октябрьских событий с использованием новых источников представляется нам актуальным и интересным.

Цель работы – на примере воспоминаний И. А. Григорьева выявить характерные особенности поведения офицерства в первые месяцы после Октябрьского переворота.

Материал и методы. Источником для написания статьи послужили «Воспоминания о Февральской и Октябрьской революциях» большевика И. А. Григорьева, которые хранятся в Государственном архиве новейшей истории Смоленской области. Методы исследования: анализ, индукция, нарративный.

Результаты и их обсуждение. Иван Алексеевич Григорьев – солдат 764-го пехотного Зареченского полка 191 пех. дивизии при 36 армейском корпусе, находившемся на Румынском фронте. К моменту Октябрьского переворота Григорьев был председателем полкового комитета, а вскоре после него стал выборным командиром своего полка.

В начале своего повествования автор замечает, что по получении вести об октябрьских событиях к полковому комитету явился батальон смерти во главе со своими офицерами с требованиями «разъяснения происходящих событий в России». Получив таковые, офицеры и батальон не предприняли никаких враждебных комитету действий и подчинились его власти [1, л. 16].

Сведения об участии офицеров в комитетах и съездах представляют особый интерес. Автор сообщает, что на следующий день после получения вести о перевороте проходило заседание полкового комитета, «на котором присутствовали все свободные офицеры» [1, л. 16 об.]. Григорьев также отмечает, что на дивизионный съезд, из 20 избранных делегатов было выбрано и «4 или 5 офицеров более левого течения» [1, л. 17]. Как видно из слов автора, офицерство не только проявляло самый живой интерес к солдатскому комитету, но и часть офицеров принимала в его деятельности активное участие. Описывая дивизионный съезд, автор отмечает, что на нём присутствовало большое количество офицерства из полков и штаба дивизии [1, л. 17 об.]. При этом Григорьев считает, что у части офицеров отсутствовали какие-либо политические предпочтения. Обосновывая этот тезис, автор пишет, что штабные офицеры «одинаково аплодировали всем ораторам, которые особенно остроумно полемизировали со своими противниками» [1, л. 18 об.]. Указанные наблюдения Григорьева лишней раз доказывают существующий в историографии тезис об аполитичности части высшего офицерства.

Но многие офицеры начавшиеся в армии изменения не приняли. И. А. Григорьев пишет, что после получения извещения о переходе власти в руки комитетов, в полковой комитет ежедневно стали приходиться 2-3 офицера и подавать рапорта о краткосрочных отпусках. Необходимость отлучки офицеры всегда объясняли «семейными неурядицами и тем, что на родине разгромили дом» [1, л. 19]. При этом автор оговаривается, что в комитете знали, «что основная причина отпуска части офицеров заключается в бегстве на Дон, где уже начали организовываться контрреволюционные части белогвардейцев» [1, л. 19 об.]. Отпускали же, как пишет автор, подавших рапорт потому, что считали их пребывание в полку более опасным, нежели их нахождение в тылу, где у них не было «опоры». Таким способом из полка ушло, по мнению И. А. Григорьева, около трети всех офицеров. Воспоминания хорошо отражают отношение офицерства к происходившим в стране событиям и стремление части из них поскорее покинуть службу.

Отдельный интерес вызывает описание И. А. Григорьевым выборов командира полка. Его выбирали из пять кандидатур: автор воспоминаний, бывший командир полка полковник Козлов, один капитан, один поручик и один фельдфебель. Автор утверждает, что он не желал быть выбранным и открыто поддерживал кандидатуру старого командира, т. к. контроль за ним всё равно был полностью в руках комитета [1, л. 19 об.-20]. Солдаты, в итоге, предпочли видеть своим командиром Григорьева. Интересно при этом описание реакции бывшего командира полка на результаты выборов:

«В тот же вечер меня попросил прийти в штаб полка старый командир. Когда я вошел в штаб, то мне представилась такая картина. Командир полка сидел и плакал, а адъютанты и штабные офицеры угрюмо курили и молчали. Командир подошел ко мне и нервной скороговоркой стал мне доказывать, что я отнял у него полк, а с полком и всё его прошлое. Что теперь его, старика, поставят в строй простым солдатом и будут над ним издеваться и т. д., а в конце добавил, что я поступил не честно, отняв от него полк» [1, л. 20].

Реакция командира, описанная Григорьевым, показывает крушение всего жизненного пути кадрового офицера и отражает те чувства горечи и страха, которые возникали у офицера, лишившегося своей должности, – стать простым солдатом и подвергнуться издевательствам со стороны своих бывших подчиненных. Учитывая отношение солдат к офицерству, эта боязнь имела под собой веские основания. И. А. Григорьев в своих воспоминаниях пишет, что он успокоил полковника Козлова, дав ему обещание не допускать никаких издевательства и разрешив покинуть полк в любое удобное для него время.

Следующий эпизод, касающийся деятельности офицерства, связан с тем, что командующий Румынским фронтом генерал Д. Г. Щербачев отказал в снабжении всем воинским подразделениям, не подчинявшимся его приказам. 191 пехотная дивизия в полной мере относилась к таковым. В связи со сложившейся обстановкой на втором дивизионном съезде было принято решение сняться с позиций и выступить в Россию. Разработать план поручили временно командовавшему дивизией (перевыборов комсостава на этом уровне не было произведено) полковнику А. Б. Ястржембскому (у Григорьева – «Ястржемский»). Автор замечает, что поначалу полковник отказывался исполнять поручение съезда, т. к. не было приказа штаба корпуса, однако поставленный перед ультиматумом Ястржембский вынужден был согласиться [1, л. 21-22].

Интересен также эпизод, являющийся примером того, как офицерство могло менять своё отношение к командирам, выбранным из солдат. «Одна из демобилизованных команд потребовала от Нач. хоз. части Галковского /быв. шт. капитана/ чтобы он разделил среди них полковые суммы, и когда последний отказался, то стали раздаваться голоса: “К стенке его контрреволюционера” и Галковского с квартирмейстером окружили, чтобы учинить самосуд» [1, л. 24]. Решение конфликта И. А. Григорьевым, вызвало благодарность не только Галковского и безымянного квартирмейстера, но и остальных офицеров полка. Вот как это описывает сам автор: «С этого момента отношение со стороны бывших офицеров ко мне значительно изменилось в лучшую сторону, о чем мне откровенно сказали командиры батальонов, когда по старой традиции явились поздравить меня с новым годом. Один из бывших шт. капитанов, командир батальона сказал: “тов. Командир, когда вас выбрали, то у нас офицеров было совещание, и мы не хотели вам подчиняться, но опасались, что солдаты могут с нами расправиться, но теперь мы убедились, что в настоящей обстановке, только вы можете вывести нас из положения, в котором полк находится. В настоящий момент командиру стратегия не нужна, а нужен авторитет масс, твердость и знание политики. Мы вас будем поддерживать”. Мои “таланты” он конечно преувеличил, но частично был прав. Солдаты верили только своему человеку» [1, л. 24об.-25].

Заключение. Воспоминания И. А. Григорьева свидетельствуют о большом интересе офицерства к смене власти, расколе офицерского корпуса по политическим взглядам и отношению к октябрьским событиям. В них нашло своё отражение и тяжелое психологическое состояние офицеров, связанное с потерей прежнего социального статуса и своих должностей в результате введенных выборов и необходимостью подчиняться солдатам, ставшим на должности командиров. В воспоминаниях отражено негативное отношение большинства офицерства к происходившим в армии переменам, влияние личностного фактора (поведения самого командира по отношению к «бывшим») на восприятие офицерами выборных командиров.

Литература:

1. Государственный архив новейшей истории Смоленской области – Ф. 7. Оп. 1. Д. 69.

ЗБОРОВСКИЙ ДОГОВОР 1649 ГОДА КАК КЛЮЧЕВОЙ ЭТАП СТАНОВЛЕНИЯ УКРАИНСКОЙ КАЗАЧЕСКОЙ ГОСУДАРСТВЕННОСТИ

Закоморный Я.О.,

*курсант Харьковского национального университета внутренних дел, г. Харьков, Украина
Научный руководитель – Дедурин Г.Г., канд. ист. наук, доцент*

Национально-освободительная война середины XVII в. является одним из наиболее значимых событий украинской истории. Актуальность этих событий для современников состоит в том, что именно тогда был заложен фундамент современной украинской государственности. Ее формирование происходило не только на полях сражений, но и во время дипломатических переговоров, встреч, подписания первых международных договоров украинской казаческой державы – Гетманщины. В этом контексте исключительное значение имел Зборовский мирный договор, заключенный в августе 1649 г.

Целью является определение предпосылок заключения Зборовского договора, отношения к нему со стороны разных польских и украинских социальных групп, влияния на последующий ход Национально-освободительной войны и характер украинско-польских отношений.

Материал и методы. Достижению поставленной цели будет способствовать ознакомление с рядом исторических исследований посвященных этому драматическому периоду украинской истории, принадлежащих как классикам отечественной историографии (М. Грушевский), так и современным историкам (В. Смольский, В. Степанков). Помимо этого, при работе над докладом автор использовал ряд опубликованных источников, в том числе, собственно текст Зборовского мирного договора.

В основе данного доклада лежат как общенаучные (анализ, синтез, дедукция, индукция), так и конкретно-исторические (проблемно-хронологический, историко-генетический, историко-сравнительный) методы, примененные в рамках антропологического подхода.

Результаты и их обсуждение. Национальные, социальные и религиозные притеснения украинского населения Речи Посполитой привели к началу в январе 1648 г. Национально-освободительной войны, которую возглавил бывший чигиринский сотник Богдан Хмельницкий. Военная кампания 1648 г. оказалась чрезвычайно удачной для казаческой армии, которую массово поддержало крестьянство и представители других социальных групп. В конце 1648 г. почти все этнические украинские территории были освобождены от польского гнета. Новый король Ян II Казимир обратился к казаческому гетману с просьбой о перемирии [5, с. 78]. Б. Хмельницкий принял это предложение.

Но, придя в себя после первых поражений и усилив войско несколькими тысячами наемников, польская сторона уже зимой 1649 г. решила возобновить наступление на позиции повстанцев. Во время кампании 1649 г. украинское войско в начале июля осадило воинские соединения коронного гетмана Я. Вишневецкого

в крепости Збараж (нынешняя Тернопольская область), а шляхтичам во главе с королем, нанесло удар под Зборовым в августе 1649 года [4, с. 51].

Ситуация для поляков складывалась критическая. Среди окруженных в Збараже начался голод, тогда как 4 тыс. воинов было потеряно в бою под Зборовым. Но развитие первоначальный успех казаческому войску помешала измена татарского хана, который был не заинтересован в его победе и потому пошел на тайные переговоры с польским королем. Это позволило полякам выйти из окружения и заключить компромиссный Зборовский мир.

Зборовский договор изменил правовой статус казаческого государства. Речь Посполитая была вынуждена признать автономию украинских земель в пределах Киевского, Брацлавского и Черниговского воеводств. Также, заключение этого договора свидетельствовало о том, что Гетманщина впервые признавалась суверенным субъектом международных отношений [6, с. 93].

Историки неоднозначно оценивали договор. Так, М. Грушевский отмечал: «Зборовский финал был тяжелым ударом и для одной и для другой стороны. Обе испытали разочарование, считая его вынужденной необходимостью, и обе всеми силами старались не показать этого перед широкой публикой, делая вид, что вполне удовлетворены результатами, достигнутыми в Зборове» [1, с. 90].

Действительно, польские элиты преимущественно акцентировали на положительных для них сторонах Зборовского мира, а именно: спасение осажденного войска, возвращение утраченных провинций, ослабление украинского войска и уменьшения опасности со стороны татар. Вскоре после заключения мира, канцлер Е. Оссолинский составил инструкцию к депутатам сеймиков, где указывалось, что несмотря на все тяготы, которые постигли Польшу, король не только смог их преодолеть, но и усложнил положение казаков тем, что был расторгнут договор между Крымским ханством и Гетманщиной, а сам хан перешел на польскую сторону [3, с. 93].

Очевидно, что Зборовский мир не только не ослабил противоречия между королевским двором и шляхтой, а наоборот – привел к их обострению. Магнаты считали, что мир был подписан за их счет. Это давало им основания для обвинений в адрес короля. Польские магнаты и шляхта не допускали и мысли о возможности долгосрочного существования украинской казаческой государственности. Они не были готовы пойти даже на предоставление автономии в каком-либо виде. В договоре они видели лишь возможность временной передышки в деле возвращения украинских земель под свой полный контроль. В контексте этого среди шляхтичей все-таки обсуждались планы отстранения от власти короля в ходе ближайшего заседания сейма [2, с. 211].

Следует так же отметить, что Б. Хмельницкий прикладывал немалые усилия, с целью добиться от правящей верхушки Речи Посполитой исполнения условий Зборовского договора и даже редактировал его содержание исходя из украинских интересов. Об этом свидетельствует проект нового договора, который в начале 1650 г. гетман предоставил королю [5, с. 81].

В апреле 1650 г. в польский сейм поступило анонимное письмо, в котором речь шла о том, что Б. Хмельницкий тайно от Варшавы вступил в переговоры с врагами Речи Посполитой (Трансильванией, Швецией) [6, с. 102]. Эта информация ускорила возобновление боевых действий.

Заключение. Зборовский договор, заключенный в августе 1649 г. получил неоднозначные оценки, как среди польских, так и среди украинских элит. Часть шляхты, занимавшая умеренные позиции, надеялась, что этот документ вполне может прекратить кровопролитие. Однако были и противники этого договора, представлявшие так называемую «партию войны». Решающее влияние на короля имели представители именно агрессивно настроенной части шляхты. Таким образом, Зборовский договор не стал завершением украинского-польского вооруженного противостояния, но оказался важным этапом в процессе становления украинской государственности.

Литература:

1. Анікісіно І. Роль Зборівського договору в історії України / І. Анікісіно // Україна і світ: гуманітарно-технічна еліта та соціальний прогрес. – Харків: НТУ «ХПІ», 2015. – Ч. 1. – 2015. – С. 89 – 91.
2. Грушевський М. Історія України-Русі / М. Грушевський. – К.: Наукова думка, 1995. – Т. 8. – 856 с.
3. Голобуцкий В. Дипломатическая история освободительной войны украинского народа 1648-1654 гг. / В. Голобуцкий. – Киев: Госполитиздат УССР, 1962. – 360 с.
4. Смолій В., Українська національна революція XVII ст. (1648 – 1676 рр.) / В. Смолій, В. Степанков. – Київ: Наукова думка, 1997 – 193 с.
5. Чуприна В. Хмельниччина (1648-1657 рр.) / В. Чуприна, З. Чуприна. – Львів: Світ, 2003. – 175 с.
6. Юга О. Позиція еліти Речі Посполитої щодо Зборівського договору 1649 року / О. Юга. // Проблеми історії країни Центральної та Східної Європи. – Кам'янець-Подільський: К-ПНУ, Вип. 3. – С. 93 – 103.

ЗОНЫ ОККУПАЦИИ СОЮЗНИКОВ ПО АНТИГИТЛЕРОВСКОЙ КОАЛИЦИИ И ОККУПАЦИОННАЯ ПОЛИТИКА ВЕЛИКИХ ДЕРЖАВ В ГЕРМАНИИ

Залеская Н.В.,

студентка 4 курса ВГУ имени П.М. Машерова, г. Витебск, Республика Беларусь

Научный руководитель – Космач В.А., доктор ист. наук, профессор

Актуальность данного исследования заключается в том, что изучение опыта союзнического решения германского вопроса после Второй мировой войны имеет важное историческое и политическое значение, так как он может быть переосмыслен и использован в решении международных проблем на современном этапе.

Цель исследования: изучить особенности устройства оккупационных зон в Германии, а также выявить и проанализировать основные аспекты оккупационной политики великих держав в своих зонах оккупации.

Материал и методы. При проведении исследования использовались опубликованные материалы исторической статистики, а также общенаучные (описание, анализ, синтез) и специальные исторические (историко-системный, историко-типологический) методы.

Результаты и их обсуждение. Согласно решениям Крымской и Потсдамской конференций в феврале и июле-августе 1945 г. вся территория Германии была разделена на четыре зоны оккупации – американскую, британскую (английскую), французскую и советскую. «Большой Берлин», который находился в центре советской зоны оккупации, был разделен на четыре сектора оккупации [1, с. 306-307].

Американская зона оккупации включала примерно 30% территории Германии с населением 16,7 млн. человек. Она была менее значимой в промышленном отношении, чем английская, зато здесь было сосредоточено самое крупное поголовье скота и около 1/3 сельхозугодий [1, с. 308]. Позже к американской зоне была присоединена часть британской зоны, включавшая г. Бремен. Во главе американской оккупационной зоны в 1945 г. стоял генерал армии Дуайт Эйзенхауэр, после него военными губернаторами были Джордж С. Паттон в 1945 г., Джозеф Д. Макнарни в 1945-1947 гг., Люциус Д. Клей с марта 1947 г., а затем Кларенс Т. Хьюбер.

Американская оккупационная политика в Германии отличалась большими колебаниями, порой крайностями в отношении к немцам и союзникам по антигитлеровской коалиции. Вначале американцы придерживались решений Крымской и Потсдамской конференций, затем встали на путь их ревизии, что привело к конфронтации с СССР, «холодной войне» и расколу Германии. США надеялись на быструю демократизацию немцев путем их «перевоспитания» и «переориентации» с помощью культуры и системы образования [2].

Британская зона была самой большой из всех четырех как по численности населения (22,7 млн. чел.), так и по промышленному потенциалу. В ее состав входила Рурская область – индустриальное сердце Германии. Во главе британской военной администрации до апреля 1946 г. стоял фельдмаршал Бернард Л. Монтгомери, а в 1947-1949 гг. – генерал Брайан Робертсон. Британская военная администрация пыталась использовать накопленный веками опыт «косвенного правления», делая ставку на формирование лояльного управленческого персонала из самих немцев. Однако такая политика не удалась, так как рос собственный управленческий персонал: если в 1945 г. в зоне было около 10 тыс. английских служащих, то в 1948 г. – уже около 60 тыс [1, с. 307].

В ранней фазе оккупации англичане следовали так называемой «краткосрочной политике». Ее суть сводилась к тому, что, во-первых, британские офицеры, вступив на немецкую землю, должны были помнить, прежде всего, об интересах Британии; во-вторых, эта политика была направлена на решение самых неотложных задач – разбор руин, организацию мирной жизни, снабжение населения и т.д. С ноября 1945 г. начала осуществляться «долгосрочная политика». Теперь речь шла о внутреннем обновлении Германии. В 1946-1947 гг. англичане осуществили в своей зоне административную реформу, образовав новые земли: Северный Рейн – Вестфалия, Нижняя Саксония, Шлезвиг-Гольштейн; а также возродили права старинных вольных городов-государств Гамбурга и Бремена. Следует отметить, что британская политика в Германии была вполне консервативной и не ознаменовалась серьезными преобразованиями ни в экономике, ни в политике зоны.

Французская зона была самой маленькой по площади – примерно 15% территории послевоенной Германии, где проживало около 12% населения (5,8 млн. чел.). В то же время в состав зоны входила индустриальная Саарская область, которая по уровню промышленного производства лишь немногим уступала Рурской области [3]. В 1945 г. военным губернатором французской зоны оккупации был Жан Мари де Латр де Тассиньи, а в 1945-1949 гг. – Мари Пьер Кениг.

В первые годы оккупации на французскую политику сильный отпечаток наложило прошлое. В обществе были сильны антинемецкие настроения, поэтому правящая элита Франции и Ш. де Голль считали, что решать германскую проблему нужно исходя, прежде всего, из интересов Франции, а именно: отделить от Германии Саар, поставить под международный контроль Рур и Рейнскую область. В целом французская оккупационная политика была плохо скоординирована с политикой трех других держав [3].

Советская зона занимала 30% территории Германии, где проживало около 28% населения страны (17,8 млн. чел.). До войны этот район давал более 30% промышленной продукции, 35% возделываемых сельхозугодий послевоенной Германии. Советскую военную оккупационную администрацию (СВАГ) в Германии возглавляли Г.К. Жуков в 1945-1946 гг., В.Д. Соколовский – в 1946-1949 гг. и В.И. Чуйков – в 1949 г. Сотрудникам СВАГ приходилось работать в более трудных условиях, чем работникам западных оккупационных администраций, так как здесь ощущалась мощная пропаганда антикоммунизма и антисоветизма, которая велась в Германии с октября 1917 г. и усилилась в годы нацизма. Следует также отметить, что доля самостоятельности в принятии решений у работников СВАГ была гораздо меньшей, чем у работников западных оккупационных властей. Все принципиальные вопросы решались в Москве, жестко проводилась сталинская политика в решении германского вопроса [3].

С точки зрения немцев время оккупации было суровым, но не в одинаковой степени. По воспоминаниям современников наиболее жесткой представлялась советская оккупация; менее жесткой, но все равно суровой – французская; самыми терпимыми – американская и английская.

Заключение. Германия, признанная агрессором во Второй мировой войне, после капитуляции была поделена между странами-победительницами (СССР, США, Великобритания, Франция) на четыре зоны оккупации. Соответственно Берлин оказался разделенным на четыре сектора оккупации. В оккупационной политике западных держав наблюдался определенный дуализм. С одной стороны, они добивались ослабления Германии как военного, экономического и политического соперника, а с другой стороны, Германия была им нужна как важный партнер в рыночной экономике и как возможный стратегический союзник в борьбе против угрозы мирового большевизма. Что касается советской оккупационной политики, то она была обусловлена соображениями национальной безопасности с одной стороны, а с другой – была тесно связана с общей экспансионистской политикой Сталина в Восточной Европе.

Литература:

1. История Германии: учеб. Пособие для студентов вузов: в 3 т. / под ред. Б. Бонвеча, Ю.В. Галактионова. – Кемерово: Кузбассвузиздат, 2005. Т. 2: От создания Германской империи до начала XXI века. – 624 с.
2. Weimer, W. Deutsche Wirtschaftsgeschichte: von der Währungsreform bis zum Euro. – Hamburg, 1998. S. 16.
3. Зоны оккупации Германии после Второй мировой войны (Американская, Британская, Французская, Советская) [Электронный ресурс]. - Режим доступа: <http://1939-1945.info/srazheniya-i-sobytiya> - Дата доступа: 20.02.2016.

РОЙ МЕДВЕДЕВ ОБ ЭКОНОМИЧЕСКОМ КРИЗИСЕ 1980-х гг. В СОЮЗЕ СОВЕТСКИХ СОЦИАЛИСТИЧЕСКИХ РЕСПУБЛИК

Занкович П.В.,

студентка 4 курса ВГУ имени П.М. Машерова, г. Витебск, Республика Беларусь
Научный руководитель – Космач В.А., доктор ист. наук, профессор

Рой Александрович Медведев – историк, публицист, политический деятель, автор многочисленных трудов и статей, посвященных истории Коммунистической партии Союза Советских Социалистических Республик (СССР). В своей работе «Советский Союз. Последние годы жизни» он затрагивает причины, реалии кризисной ситуации в экономике СССР в 1980-х гг., а также рассматривает те события, которые впоследствии привели к распаду государства, что составляет актуальность заявленной темы исследования.

Цель исследования – определить причины экономического кризиса 1980-х гг. в СССР и рассмотреть к каким последствиям в стране это привело.

Материал и методы. Исследование имеет историографический характер и написано на основе работы Роя Медведева «Советский Союз. Последние годы жизни». При проведении исследования были использованы опубликованные материалы исторической статистики общенаучные (описание, анализ, синтез) и специальные исторические (историко-системный, историко-типологический) методы.

Результаты и их обсуждение. В 1985-1987 гг. в СССР наблюдалось ухудшение экономической ситуации. По данным официальной статистики, в СССР в 1985 г. только на 2% возрос розничный товарооборот, а оборот внешней торговли упал на 1%. Самым серьезным показателем начинавшегося кризиса советской экономики оказался неожиданно образовавшийся и растущий дефицит государственного бюджета, т.е. превышение расходов над доходами. Доходы в 1988 г. поднялись всего на 0,5 млрд. рублей, а расходы возросли почти на 30 млрд. рублей.

Это был кризис, который имел много как объективных, так и субъективных причин. Самая простая из причин финансового кризиса заключалась в резком уменьшении поступлений в бюджет от продажи алкогольной продукции. Уже в 1985 г. бюджет безвозвратно потерял по этой статье более 10 млрд. рублей. Второй и во многих отношениях еще более болезненной причиной падения доходов советского бюджета было падение мировых цен на нефть. В 1980 г. среднегодовая цена на нефть составляла около 80 долларов за баррель, но в 1983 г. уже 30 долларов за баррель. Для пополнения доходной части бюджета руководством СССР и КПСС было принято решение о печати и пуске в оборот десятков миллиардов бумажных денег. Все это привело к излишку денег, так как в стране нарастал товарный дефицит. Огромные трудности возникали не только во внутренней, но и во внешней торговле. На оплату поставок по уже заказанным ранее товарам и технологиям СССР начал расходовать свой золотовалютный запас, который в 1986-1988 гг. очень быстро уменьшался.

Жесткая централизация всей советской экономики, постоянный дефицит товаров и услуг – причины создания в СССР теневой экономики. Расходы на идеологию и пропаганду, а также на содержание большого партийного аппарата финансировались отнюдь не за счет одних только партийных взносов. Одну из причин возникновения кризисной ситуации в СССР в 1985-1987 гг. Рой Медведев видит в общем кризисе советского социализма, корни которого были заложены еще в 1917 г. Существование диспропорции в экономике СССР также способствовало ухудшению ситуации в стране. В СССР существовала значительная диспропорция между развитием промышленности и развитием сельского хозяйства. Из других диспропорций советского хозяйства нельзя не отметить чрезмерно высокий уровень расходов советского бюджета на производство оружия. Экономисты считали, что США тратят на военные цели около 10 % от своего валового внутреннего продукта (ВВП), тогда как СССР направлял на военные цели до 40 % своего ВВП. Большая часть диспропорций в советской экономике была связана не столько с недостатками средств, сколько с ошибками централизованного руководства и планирования. Главной экономической проблемой СССР в 1980-е гг. была бедность народа. Было невозможно объяснить эту бедность не иначе как ошибками и просчетами властей.

Самым болезненным и неожиданным для руководства СССР, и КПСС стало обострение в 1987-1988 гг. финансового кризиса. По официальной статистике, дефицит государственного бюджета, который в 1985 г. составил 1,4 млрд. рублей, поднялся в 1987 г. до 52 млрд. рублей, а в 1988 г. превысил 80 млрд. рублей. По официальным данным, инфляция в 1987 и 1988 гг. составила примерно 7–7,5 % в расчете на год, а внутренний государственный долг увеличился в 1985-1988 гг. с 141,6 млрд. рублей до 398,2 млрд. рублей.

Экономический и финансовый кризис развивался в недрах экономики достаточно быстро, но до верхов партии и государства доходили не сразу и в сильно ослабленном виде. Всех обеспокоил, однако сбой, который произошел в январе 1987 г., когда промышленное производство в стране упало сразу на 6 % по сравнению с декабрем 1986 г.

Было решено подготовить и провести специальный Пленум ЦК КПСС по проблемам экономической реформы. В комиссию по подготовке Пленума, кроме М. Горбачева и Н. Рыжкова, вошла группа ведущих экономистов страны: А. Аганбегян, Н. Петраков, В. Медведев, В. Павлов, С. Ситарян. Пленум ЦК КПСС, состоявшийся в конце июня 1987 г., принял решение «О задачах партии по коренной перестройке управления экономикой». М. Горбачев впервые начал говорить о приоритетности для партии решения трех задач: продовольствие, жилье, товары и услуги, т.е. материального благосостояния народа. Важные меры были приняты в сфере внешней торговли. Право непосредственного выхода на мировой рынок было предоставлено 20 министерствам, а также 70 крупнейшим предприятиям и объединениям. Были сняты многие ограничения на право купли-продажи частных домов в сельской местности и в пригородных районах.

Конституция СССР признавала возможность существования в стране только трех видов социалистической собственности: государственной, колхозно-кооперативной, а также собственность общественных организаций. Частная собственность сразу же определялась как несправедливая система экономических отношений, ведущих к эксплуатации.

Заключение. Положение дел в советской экономике 1980-х гг. и явный кризис советской модели социализма в целом были сильным ударом по всей идеологической надстройке советского общества. Несмотря на принимаемые руководством страны и экономистами меры, остановить развитие кризиса советской экономики и общего кризиса советской модели социализма не представлялось возможным. В 1989 г. этот кризис только усугубился и обострился, а в 1990 г. вступил в фазу распада – как экономики, так и политической системы социализма. Этот распад завершился уже к концу 1991 г. Теоретически этот распад и крах не были неизбежны, однако для глубокого и смелого маневра у руководства КПСС не было ни времени, ни политической воли, ни понимания обстановки. Об этом можно судить, обращаясь не только к экономическим, но и к политическим реалиям 1987-1988 гг. [1, с. 94-149].

Литература:

1. Медведев, Р. Советский Союз. Последние годы жизни. Конец советской империи / Р. Медведев. – М.: АСТ: АСТ МОСКВА: Полиграфиздат, 2010. – 637 с.

ДУХОВНО-ПРАВСТВЕННЫЕ ПРИОРИТЕТЫ РЕСПУБЛИКАТАТАРСТАН В СОВРЕМЕННЫХ УСЛОВИЯХ

Исхакова Л.М.,

*студентка 2 курса ФГБОУ ВО «Набережночелнинский государственный университет»,
г. Набережные Челны, Российская Федерация*

Научный руководитель – Исхакова Н.Р., канд. социол. наук

От уровня духовно-культурного развития общества зависят социально-экономический и политический прогрессы. Это вдвойне актуально для народов, идущих мирным, правовым путем к обретению или восстановлению политической независимости. Именно по такому пути идет сегодня татарский народ, видящий в становлении суверенной Республики Татарстан гарантию полноценного, всестороннего национального развития. В силу неоднородности общественного сознания, одной из главных задач современного российского общества, является идеология межнационального сознания. В частности, Республика Татарстан является регионом, в котором попытки государственного регулирования идеологических процессов связываются с «татарской общественной идеологией» [3, с.213]. К ним относятся такие ценности, как «патриотизм», «интернационализм», «социальная справедливость», «этнические и религиозные ценности». Таким образом, среди основных проблем, проблема духовного обновления общества является актуальной.

Целью данной работы является – выявление духовно-нравственных приоритетов жителей, проживающих на территории Республики Татарстан.

Материал и методы. Для выявления духовно-нравственных приоритетов жителей РТ использовался метод анкетного опроса, в котором участвовали 100 респондентов разного возраста. Выборка респондентов нерепрезентативна. Среди опрошенных - 60 % составляют юноши, 40% - девушки.

Результаты и их обсуждение. Особое место при выявлении приоритетов татарстанской идеологии занимают ценности общественно-политической сферы. Результаты проведенных авторами исследований [2, с.164], на которые должно ориентироваться общество показывают, что сторонников приобщения к западным ценностям, значительно больше среди молодежи (20,3%). Национальные ценности предпочтительны среди людей старшего и среднего возраста. Не случайно здесь внимание обращено на политический аспект культуры. Политическая культура общества вырастает на фундаменте его общей культуры. «Обществу, государству для стабильного, устойчивого развития нужна новая философско-социологическая концептуальная основа. Такой основной идеологией программ социально-экономического развития социальных общностей любого уровня может стать идея качества жизни, куда входят образование, культура, морально-психологический климат в обществе, где общечеловеческие ценности занимают лидирующую роль» [3, с.213].

В татарской литературе есть немало писателей (Р. Батулла, Н. Гыйматдинова, Ф. Сафин, Р. Файзуллин, З. Хаким, Ф. Яруллин), которые на примерах своих героев воспитывают в подрастающем поколении высшие нравственные ценности: любовь, доброту. В серии рассказов писателя А. Еники («Глядя на горы», «Одиночество» и др.) важное место занимает тема красоты и искусства, наполняющих жизнь человека радостью, одухотворенностью. В повести «Невысказанное завещание» показано, что потеря связи поколений ведет к бездуховности [4, с.127]. Однако сегодня писатели бьют тревогу по поводу резкого снижения количества издаваемых книг. Мало печатается произведений классиков татарской литературы (Г. Ибрагимов, Г. Исхаки, Х. Такташ, К. Тинчурин, Г. Тукай), современных литераторов, и молодое поколение растет, плохо зная национальные традиции своего народа. Общеизвестно, что литература помогает сохранить язык, который влияет на общую культуру молодежи.

От уровня культурного развития общества зависят и перспективы его социально-экономического и политического прогресса. Это вдвойне актуально для народов, идущих мирным, правовым путем к обретению или восстановлению политической независимости. Именно по такому пути идет сегодня татарский народ, видящий в становлении суверенной Республики Татарстан гарантию полноценного, всестороннего национального развития. В силу неоднородности общественного сознания, одной из главных задач современного российского общества, является идеология межнационального сознания. В частности, Республика Та-

тарстан является регионом, в котором попытки государственного регулирования идеологических процессов связываются с «татарской общественной идеологией» [2, с.169]. К ним относятся такие ценности, как «патриотизм», «интернационализм», «социальная справедливость», «этнические и религиозные ценности». Особое место при выявлении приоритетов татарстанской идеологии занимают ценности общественно-политической сферы. Результаты проведенных авторами исследований [2, с.169], на которые должно ориентироваться общество показывают, что сторонников приобщения к западным ценностям, значительно больше среди молодежи (20,3%). Национальные ценности предпочтительны среди людей старшего и среднего общества. Не случайно здесь внимание обращено на политический аспект культуры. Политическая культура общества вырастает на фундаменте его общей культуры. «Обществу, государству для стабильного, устойчивого развития нужна новая философско-социологическая концептуальная основа. Такой основной идеологией программ социально-экономического развития социальных общностей любого уровня может стать идея качества жизни, куда входят образование, культура, морально-психологический климат в обществе, где общечеловеческие ценности занимают лидирующую роль» [4, с.128]. Социально-политическое развитие современного Татарстана связано с самоопределением, государственностью, развитием языка и культуры. Культура Татарстана развивается в неразрывном единстве с культурой других народов, населяющих республику.

В нашем исследовании упор сделан на этническую сторону вопроса. Социологическое изучение этнокультурных ценностей и их влияния на формирование общечеловеческих ценностей может осуществляться с выяснения отношения детей различных национальностей к музыкальной культуре и ее основным компонентам. На вопрос «Любите ли Вы петь?» 85,6 % опрошенных школьников в возрасте 11-14 лет татарской национальности ответили «да», 17,9 % - «нет»; 85,5 % респондентов русской национальности ответили «да», 17,4 % - «нет»; 75 % детей «других» национальностей ответили «да», 25 % - «нет».

Среди детей юношеского возраста 15-17 лет татарской национальности любят петь 75,8 %, 24,2 % не любят петь; русской национальности любят петь 73 % опрошенных детей, 27 % не любят петь; среди детей «других» национальностей любят петь 93,8 %, не любят петь 6,2 %. Среди детей младшего возраста любят петь 100 %.

Результаты ответов говорят, что молодежь всех национальностей любит петь, но больше их среди «других» национальностей, чем русских и татарских школьников.

Заключение. Таким образом, проведенное исследование автором статьи показало, что дети всех национальностей на первое место ставят современную эстрадную музыку, затем идет классическая музыка (исключение составляет юношеский возраст, классическая музыка у детей этого возраста стоит на третьем месте), затем идет популярная – у школьников среднего возраста и на последнем месте народная музыка. Отсюда следует вывод - национальная музыка нуждается в поддержке семьи, школы. Именно там закладывается национальная культура будущего поколения. Необходимо воспитывать рост национального самосознания школьников, развивать движение за возрождение национальной самобытности, возвращаясь к национально-культурным истокам.

Поэтому одним из ведущих направлений в Республике Татарстан, способствующим возрождению национальной культуры у школьной молодежи, должны стать общечеловеческие ценности, которые заложены в музыкальной культуре.

Литература:

1. Арсланова, С.К. Инновационная активность в трудовой деятельности в аспекте города (на материалах города Набережные Челны) / С.К.Арсланова [и др.] //Международный журнал экспериментального образования. 2014. №3-2.- С.96.
2. Исакова, Н.Р. Морально-нравственный потенциал формирования духовной культуры молодежи (на материалах Республики Татарстан) /Н.Р. Исакова [и др.] //В мире научных открытий. Красноярск: научно-инновационный центр, 2014. №5 (53)(Социально-гуманитарные науки).- С.169.
3. Сафиуллина, Н.З. Духовная культура как нравственный ориентир в воспитании современной молодежи / Н.З. Сафиуллина [и др.] //Адлеровские социологические чтения. 2012. Т.1. № -1.-С. 213.
4. Сафиуллина, Н.З. Исторические аспекты развития национальной культуры народов России (на материалах Республики Татарстан) /Н.З. Сафиуллина [и др.] //Международный журнал экспериментального образования. 2013. №11-2.-С. 127-129.

СОВРЕМЕННАЯ РОССИЙСКАЯ ИСТОРИЧЕСКАЯ НАУКА О ПРИЧИНАХ ПЕРВОЙ МИРОВОЙ ВОЙНЫ

Карпова Д.Г.,

*студентка 6 курса ПсковГУ, г. Псков, Российская Федерация
Научный руководитель – Алиева Л.В., канд. ист. наук, доцент*

Одной из тем современной историографии, вызывающих неподдельный интерес исследователей, является Первая мировая война. К числу ключевых аспектов изучения Первой мировой войны относится вопрос о причинах ее возникновения. За последние годы появилось немало работ, затрагивающих эту проблему. Цель работы – проанализировать в сравнительном аспекте взгляды современных авторов на проблему происхождения Первой мировой войны.

Материал и методы. Источниковую базу нашего исследования составили публикации российских историков 2008– 2014 гг., посвященные Первой мировой войне. Основными методами являлись описательный, историко-генетический, историко-сравнительный.

Результаты и их обсуждение. *Политические.* На теорию империализма В. И. Ленина при объяснении причин Первой мировой войны опирался А. И. Исаков [1].

Схожей позиции придерживался С. Я. Лавренов [2]. Ведущей причиной Первой мировой войны он признал антагонизм великих держав, порожденный империалистическим капитализмом.

Борьбу за нефть главной причиной войны назвал Я. М. Поливанов [3]. Автор полагал, что основной причиной Первой мировой войны было стремление Великобритании обеспечить доступ к европейской нефти.

Первую мировую войну как следствие кризиса авторитарного государства рассмотрел М. Н. Рудман [4].

Необходимость применения к анализу причин Первой мировой войны геополитического подхода обосновал К. И. Зубков [5]. Автор пришел к выводу о том, что объяснить происхождение войны возможно лишь соединяя динамику международных отношений конца XIX – начала XX вв. с долгосрочными интересами вовлеченных в войну государств.

В другой статье К. И. Зубков признал войну следствием международных противоречий, вызванных качественными сдвигами в ведущих экономиках мира в период 1870 – 1914 гг., на который приходится вторая промышленная революция [6].

Среди причин войны более значимыми, чем международная обстановка 1871 – 1900 гг., Азаров В. Н. признал взаимное недоверие государств, стремление добиваться своих политических целей за счёт других, постоянное наращивание вооружений [7].

Анализ причин войны не в общем, а применительно для России поставил своей задачей Б. Н. Земцов [8]. Автор полагал, что внешнеполитический курс России находился в зависимости от великодержавных настроений Николая II. Схожую проблему рассмотрел Я. М. Поливанов, поставив вопрос о том, в силу каких причин Россия вступила в войну. Такой причиной он признал зависимость российской промышленности от английских инвестиций [9].

Духовные. Исследуя русско-германские отношения как причину войны, С. В. Рыбаков показал, что их ухудшение было обусловлено царившей в Германии на протяжении всего XIX в. идеологической атмосферой, пропагандировавшей неравенство [10].

Психологическую подготовку населения к войне – русско-германскую «газетную войну» начала 1914 г. – рассмотрела Е. Г. Кострикова [11]. Н. Е. Журбина отметила, что германская пресса сыграла провокационную роль в развязывании Первой мировой войны [12].

Фактор национализма в происхождении Первой мировой войны ведущим назвала С. В. Букалова [13]. Схожую тему затронул С. Э. Цветков. По его мнению, распространение националистических идей сформировало главную причину Первой мировой войны – уверенность в ее возникновении и победоносном завершении [14].

Причины Первой мировой войны на светские и духовные разделили А. П. Ветошкин и В. В. Усманов [15]. К светским причинам авторы отнесли монополистический капитализм и противоречия между великими державами. Духовные истоки войны остаются непроясненными, подчеркнули авторы.

Вопрос о причинах войны затронул Е. Ю. Сергеев [16]. Он высказал мысль о том, что война готовилась не только венценосными особами и профессиональными политиками, но и рядовым населением отдельных стран с целью добиться национального или имперского единения. В. Н. Виноградов сосредоточил внимание на изучении международных отношений предвоенного периода [17].

В возникновении и распространении идей неравенства и превосходства одних людей над другими усматривал истоки Первой мировой войны С. В. Рыбаков [18].

Следствием демографических процессов Первую мировую войну считал В. Дьячков. Перенаселение приводило к развитию массового и индивидуального стресса, к агрессии и, наконец, к прорыву этой агрессии во внутренних и внешних войнах, революциях [19].

Заключение. Итак, за последние шесть лет отечественная историография Первой мировой войны обогатилась новыми интересными статьями. Историки и политологи внесли свой вклад в разработку вопроса о причинах ее возникновения. Причем исследователи не только объяснили происхождение войны, но и разделили истоки на объективные и субъективные. Тем самым современная наука сочетает различные оценки и выводы, позволяя соседствовать зачастую противоположным мнениям.

Литература:

1. Исаков, А.И. Великая война // Обозреватель. – 2014. – № 3. – С. 121–128.
2. Лавренов, С.Я. Глубинная причина Первой мировой войны // Обозреватель. – 2014. – № 6. – С. 109–117.
3. Поливанов, Я.М. Нефть как конфликтогенный фактор мировых войн XX века // Вестник Казанского технологического университета. – 2010. – № 9. – С. 839–842.
4. Рудман, М.Н. Первая мировая война как кризис авторитарного государства // Вестник ВЭГУ. – 2014. – № 6 (74). – С. 159–169.
5. Зубков, К.И. Геополитический подход к анализу причин Первой мировой войны: дискуссионные проблемы теории // Уральский исторический вестник. – 2014. – № 1 (42). – С. 33–42.
6. Зубков, К.И. Вторая промышленная революция и происхождение Первой мировой войны // Урал индустриальный. Бакунинские чтения: индустриальная модернизация Урала в XVIII–XXI вв. 2014. – С. 66–74.
7. Азаров, В.Н. Европа в 1871–1900 гг.: политическое равновесие или подготовка к войне? // Научный диалог. – 2014. – № 5 (29): История. Социология. – С. 90–99.
8. Земцов, Б.Н. Причины Первой мировой войны: степень влияния стереотипов власти. Вестник МГОУ. Серия: История и политические науки. – 2015. – № 5. – С. 170–175.
9. Поливанов, Я.М. К вопросу о причинах войны: политико-дипломатические аспекты // Вестник Костромского государственного университета им. Н. А. Некрасова. – 2015. – № 3. – Т. 21. – С. 32–36.
10. Рыбаков, С.В. К вопросу о русско-германских отношениях в канун Первой мировой войны // Известия Уральского Федерального университета. Серия 3: общественные науки. – 2015. – № 1. – Т. 137. – С. 97–112.
11. Кострикова, Е.Г. Русско-германская «газетная война» начала 1914 года // Вестник Новгородского государственного университета. – 2011. – № 63. – С. 45–48.
12. Журбина, Н.Е. Роль прессы в процессе перемены общественно-политического климата Германии накануне Первой мировой войны // Известия Российского государственного педагогического университета им. А. И. Герцена. – 2008. – № 77. – С. 68–72.

13. Букалова, С.В. Фактор национализма в происхождении Первой мировой войны // Исторические, философские, политические и юридические науки, культурология и искусствоведение. Вопросы теории и практики. – 2013. – № 8. – Ч. II. – С. 27–29.
14. Цветков, С.Э. Как начался «настоящий» XX век // Гуманитарные науки. Вестник финансового университета. – 2014. – № 2 (14). – С. 38–42. – № 4 (16). – С. 28–41.
15. Ветошкин, А.П., Усманов, В.В. Возвращение национальной памяти // Зауральский научный вестник. – 2014. – № 1 (5). – С. 83–95.
16. Сергеев, Е.Ю. Актуальные проблемы изучения истории Первой мировой войны // Уральский научный вестник. – 2014. – № 1 (42). – С. 6–12.
17. Виноградов, В.Н. Первая мировая война: взгляд историка // Новая и новейшая история. – 2014. – № 5. – С. 3–28.
18. Рыбаков, С.В. О морально-психологических предпосылках Первой мировой войны // Мир Евразии. – 2014. – № 3 (26). – С. 74–85.
19. «Неизвестная» Первая мировая война. Материалы круглого стола // Вестник ТГУ. – 2014. – № 8 (136). – С. 7–19.

ГЕОПОЛИТИКА СОВРЕМЕННОЙ ЯПОНИИ

Коваль В.А.,

студент 4 курса ВГУ имени П.М. Машерова, г. Витебск, Республика Беларусь
 Научный руководитель - Космач В.А., доктор ист. наук, профессор

В XXI веке на место одного из мировых лидеров будет претендовать и Япония. Несмотря на то, что в настоящее время Япония остается экономической сверхдержавой, серьезным региональным конкурентом Китая, одной из ведущих стран мира, ей присуща в отличие от США, ЕС, Китая, России все-таки ограниченная геополитическая роль ввиду пацифистского характера ее конституции.

Цель исследования – выявить геополитическое положение Японии в XXI веке.

Материал и методы. Содержится статистический материал и применены общенаучные методы (описание, анализ, синтез), специальные исторические методы (историко-генетический, историко-сравнительный, историко-типологический) исследования.

Результаты и их обсуждение. *Геополитические ресурсы Японии:*

1. Основной ресурс – это экономическая и финансовая мощь. Вторая по экономической мощи (после США) держава мира. В 2006 году ВВП Японии составил 4,464 трлн. долларов (ВВП США – 13 трлн. долларов). ВВП на душу населения – 33 100 долларов. Многие годы уровень безработицы в Японии составляет менее 3%, а уровень инфляции – 1,5% [2, с.416–440].

2. Благодаря своим колоссальным финансовым ресурсам Япония прочно удерживает второе место в мире, уступая лишь США по объемам ассигнований на национальную оборону. На содержание и оснащение формируемых на контрактной основе, а потому по-настоящему отборных, 250-тысячных вооруженных сил японское правительство ежегодно выделяет, по разным подсчетам, от 40 до 50 млрд. долларов. В результате за прошедшие полвека скромно названные «силами самообороны» японская армия, авиация и флот по насыщенности современными видами военной техники приблизились к вооруженным силам НАТО, а по некоторым параметрам сопоставимы с потенциалом Америки. Но большим ограничением в использовании военной мощи Японии в качестве геополитического ресурса является пацифистский характер ее конституции [1, с.130]

3. Демократический режим Японии можно назвать «мягким» геополитическим ресурсом в Азиатско – Тихоокеанском регионе.

4. Япония является членом геополитически влиятельных межправительственных организаций (ВТО, G-8, ОЭСР, МВФ/МБРР, АПЕК, АСЕАН, в которых решаются важные и разнообразные проблемы мировой и региональной безопасности.) [1, с.131]

Геополитическая стратегия Японии:

1. Своим основным союзником Япония по-прежнему считает Соединенные Штаты Америки. Япония остается протекторатом США. Она связана с США договором об обороне, на ее территории расположены американские войска (остров Окинава).

2. Основной геостратегии Японии является концепция строительства «дуги свободы и процветания» по внешнему периметру евразийского материка, включающей различные регионы от Австралии, Индии, Центральной Азии до Восточной Европы и Балтийского моря.

3. Япония стремится к тому, чтобы ее отношения с Китаем развивались подконтрольными ей темпами. Обеспокоенная тем, что Южная Корея превращается в экономического соперника, Япония стремится поддерживать собственное влияние на Корейском полуострове.

4. Разрешение территориальной проблемы и заключение мирного договора с Россией. Япония стремится вернуть себе Северные территории, которые в настоящее время принадлежат России. Япония настаивает на своем суверенитете в отношении четырех островов (Хабомаи, Шикотан, Итуруп, Кунашир).

5. Высшее руководство Японии открыто стремится к формированию самостоятельных вооруженных сил, законодательному закреплению права японской армии участвовать совместно с США в военных операциях в любой точке мира, созданию государственного органа разведки наподобие ЦРУ и намерено это сделать в ближайшие 6 лет. В апреле 2007 года внесенный правительством закон о референдуме, цель которого – пересмотр «мирных статей» конституции был одобрен палатой представителей японского парламента и принят палатой советников парламента Японии, и теперь он вступил в силу. Как известно, в части 1 статьи 9-й нынешней конституции Японии, принятой сразу после окончания Второй мировой войны под давлением

антигитлеровской коалиции, декларируется, «что японский народ навсегда отказывается от войны как способ защиты суверенитета, а также от применения вооруженной силы как средства разрешения международных споров». [1, с. 133]

Сценарии геополитики Японии:

Сценарий 1. США, уставшие от «имиджевых» локальных конфликтов, и внутренних экономических проблемам, решают сжать расходы на сферы влияния. Китай усиливается и расширяет сферу своих национальных интересов. США создают иные альянсы в Азии и идут на раздел сфер влияния. В этом случае Япония может попасть в китайскую сферу влияния.

Сценарий 2. США, сохраняют свои притязания на определяющую позицию в регионе. Они развивают отношения с Китаем, но при этом создают систему сдерживания с помощью своих союзников и партнеров. Япония играет ключевую роль в этом процессе. Индия также, не вступая в открытое соперничество с Китаем, служит балансом для роста китайского влияния в Азии.

Сценарий 3. Многостороннее азиатско-тихоокеанское сотрудничество отвечает интересам Японии. Такое сотрудничество может иметь три положительных последствия:

I. Воздействие на Китай (возможно удастся его сдерживать).

II. Может помочь остаться США в регионе не смотря на постепенное ослабление позиций.

III. Увеличение влияния Японии как главного экономического партнера. В рамках азиатской интеграции Япония может занять лидирующие позиции как страна, обладающая высоким научно-техническим потенциалом и громадным ресурсом, которой есть что предложить партнерам.

Сценарий 4. Сценарий основан на создании союзов (типа ЕС) государств, имеющих разные ресурсы жизнеобеспечения. [1, с.132]

Заключение. Прежде всего Японии необходимо укрепление связей с такими странами «разделяющими общественные ценности» как Австралия и Индия. Эти страны должны рассматриваться Японией в качестве потенциального стратегического партнера по Азии как территориального экономического расширения. Япония, обладая технологическим и идеологическим ресурсом, должна инициировать действия по приобретению классических ресурсов (энергетический и инфраструктурный). В этом отношении исключительным приоритетом Японии в геополитических проектах будущего должны выступать государства, имеющие данные ресурсы, но абсолютно не имеющие высокие технологии их переработки. Обладая громадным ресурсом в области высоких технологий, Япония может предложить своим азиатским партнерам (включая Центральную Азию) инновационную экономику будущего.

Реализация данного Проекта позволит Японии стать центром если не мировой «IT империи», то азиатской точно. В этом ключе, борьба за Азию (например, газовый ресурс Туркмении, ториевые пески Индии, безлюдные побережья Австралии) является для Японии очень перспективной геополитической игрой XXI века. Для ЕС и США это политический ресурс против России и Китая.

Литература:

1. Лебедева, Т.П. Геополитика / Лебедева Т.П. – М.: Издательство УО «МГУ им. Ломоносова», 2008. – 315 с.

2. Никонов, В.А. Код цивилизации. Что ждет Россию в мире будущего? / В.А. Никонов. М.: Издательство «Э», 2015. – 672 с.

ГЛАВЛИТ СССР В ПЕРИОД «ОТТЕПЕЛИ»

Козлов А.А.,

магистрант ВГУ имени П. М. Машерова, г. Витебск, Республика Беларусь

Научный руководитель – Яковлева Г.Н., канд. ист. наук, доцент

Политическая цензура в СССР была неотъемлемой частью государственной системы. После смерти И.В. Сталина в советском обществе начинают происходить изменения, сказавшиеся на положении органов политической цензуры.

Цель статьи – изучить воздействие «хрущевской оттепели» на органы политической цензуры в СССР.

Материал и методы. Источниковую базу работы составляют документы НАРБ и ГАВО. Методология исследования основана на принципах историзма, объективности и системности. При работе с документами использовались общенаучные и специальные исторические методы.

Результаты и их обсуждение. В соответствии с решением Совета Министров СССР от 15 марта 1953 г. органы цензуры были переданы в систему МВД СССР [3, л. 3]. Начальником Главного управления МВД СССР по охране военных и государственных тайн в печати был назначен К. К. Омельченко. По штатному расписанию на этот период в центральном аппарате Главлита значился 301 человек. Весьма примечательно, что в проекте Положения об МВД СССР, который рассматривался и был подписан Л.П. Берия 17 июня 1953 г., в качестве основных задач министерства, наряду с привычной «борьбой с вредительской деятельностью, ведением разведывательной и контрразведывательной работы» и прочим, значилась «охрана военных и государственных тайн в печати». Однако только несколько месяцев спустя было Главлиту официально найдено «под крылом» у одного из своих главных покровителей. После ареста, отстранения от всех должностей и расстрела Л. П. Берия началась кардинальная структурная и кадровая реорганизация, затронувшая ведущие направления деятельности МВД СССР [1]. В октябре 1953 г. Главлит был выделен из системы МВД в самостоятельное Управление по охране военных и государственных тайн в печати при СМ СССР. Его руководителем вновь был утвержден К. К. Омельченко [6, с. 115]. Соответствующие органы этого управления на местах также были выделены из системы местных органов МВД и подчинены их Советам Министров союзных и авто-

номных республик, исполкомам областных советов депутатов трудящихся. В районах, не имевших освобожденных работников по охране военных и государственных тайн в печати, эта работа была возложена на ответственных работников аппарата райисполкома или райкома КПСС, утверждаемых соответственно облисполкомом, крайисполкомом, СМ союзной республики, не имевшей областного деления, или Советом Министров автономной республики [2, л. 36]. С 1 октября 1955 г. в структуре Главлита СССР были упразднены должности районных цензоров-совместителей [7, с. 39].

Образовательный уровень цензоров облитов был невысок, в лучшем случае они имели среднее или незавершенное высшее образование [7, с. 40]. Их социальный статус был невысок, объем работы постоянно возрастал. Зарплата, не превышавшая 500-700 рублей в месяц, условия работы едва ли соответствовали тому уровню ответственности, которая лежала на штатных цензорах [5, л. 4]. С 1955 г. Главлит стал требовать принимать на работу людей только с высшим образованием, а цензорам, не имевшим достаточной общеобразовательной подготовки, надо было поступать в вузы [7, с. 40]. Тем не менее, это указание было выполнено не во всех управлениях. Так, в Красноярском управлении даже в 1967 г. из семи сотрудников только двое имели высшее образование [4, л. 37].

Состоявшийся в 1956 г. XX съезд КПСС приоткрыл завесу над преступлениями режима, началось возвращение из лагерей уцелевших его жертв, реабилитация многих писателей, ученых и политических деятелей, чьи работы стали возвращаться из Спецхрана. Сложилась ситуация некоторой идеологической неопределенности, что влияло и на цензуру. Но в том же году произошли события в Польше и Венгрии, а затем последовали внутренние репрессивно-идеологические акции, которые должны были приструнить творческую интеллигенцию. Цензура вновь начинает ужесточаться. 27 ноября 1956 г. Секретариат ЦК рассматривал вопрос «О работе Главлита». В марте следующего года принято постановление ЦК под тем же названием. Начальник Главлита СССР К.К. Омельченко, занимавший этот пост свыше десяти лет, был снят с работы, на эту должность назначен заместитель заведующего Отделом пропаганды и агитации ЦК П.К. Романов. В постановлении подчеркивалось также отсутствие необходимой оперативности и настойчивости в изменении устаревших цензорских регламентов и инструкций. Оно обязывало Главлит «обеспечить коренное улучшение работы цензуры, повысить роль Главлита и его местных органов». Вместе с тем ограничивались контролируемые функции Главлита в отношении охраны государственной и военной тайны: из его компетенции был выведен политико-идеологический контроль [1]. В 1957 г. был введен в действие новый единый «Перечень сведений, запрещенных к опубликованию в открытой печати, передачах по радио и телевидению». В 1958 г. было утверждено новое Положение о Главлите СССР и Главлите БССР, в котором определялись основные права и обязанности Главлита и его местных органов [7, с. 45].

В августе 1963 г. в структуре и функциях Главлита произошли очередные изменения. Его глава П.К. Романов разъяснял, что в соответствии с постановлением ЦК КПСС «Об упорядочении издательского дела в стране и повышении роли издательств в хозяйственном и культурном строительстве» от 1 августа 1963 г. Главлит был включен в состав вновь созданного Государственного комитета Совета Министров СССР по печати. На несколько лет его роль и статус снизились [1].

Заключение. Таким образом, с наступлением «хрущевской оттепели» начинается определенная структурная реорганизация органов цензуры. Происходит постепенное сокращение низших подведомственных звеньев и цензорского штата и одновременно с этим делается ставка на повышение профессионального уровня цензоров. Подчинение Главлита Госкомитету по печати уменьшило его роль, но вопрос об отмене цензуры в стране всерьез не ставился.

Литература:

1. Горяева, Т.М. Политическая цензура в СССР. 1917-1991 гг. / Т.М. Горяева. - М.: РОССПЭН. - 407 с. [Электронный ресурс]. - Режим доступа: <http://www.fedy-diary.ru/html>. - Дата доступа: 14. 10. 2014.
2. Государственный архив Витебской области (далее ГАВО). - Фонд 3991. Оп. 1. - Д. 1.
3. ГАВО. - Фонд 3991. - Оп. 1. - Д. 3.
4. ГАВО. - Фонд 3991. - Оп. 2. - Д. 49.
5. Национальный архив Республики Беларусь. - Фонд 1195. - Оп. 2. - Д. 72.
6. Энциклапедыя гісторыі Беларусі У 6 т. Т 6. Кн. 2. Усвея-Яшып. Дадатак / Беларус. Энцыкл.; Рэдкал.: Г. П. Пашкоў (галоўны рэд.) і інш.; Маст. Э. Э. Жакевіч. - Мн. БелЭн, 2003. - 616 с.: іл.
7. Яковлева, Г.Н. Деятельность Управления по охране военных и государственных тайн в печати при Витебском облисполкоме (обллита) в период «оттепели» / Г.Н. Яковлева // Ученые записки УО «ВГУ им. П.М. Машерова»: сборник научных трудов. Витебск: ВГУ имени П.М. Машерова, 2013. - Т. 16.- С. 35-45.

РАЗРАБОТКА ГОРОДСКОЙ ЭКСКУРСИИ «ЖИЗНЬ И ТВОРЧЕСТВО ЮДЕЛЯ МОИСЕЕВИЧА ПЭНА»

Кондратенко Ю.А.,

студентка 4 курса ВГУ имени П.М. Машерова, г. Витебск, Республика Беларусь

Научный руководитель – Плытник Е.Г.

В конце 1910-х годов в губернском городе Витебске сошлись пути многих известных художников XX века. У них были разные взгляды на искусство, различная принадлежность к тому или иному художественному течению, и обстоятельства, приведшие их в древний город над Двиной. Магия имен М. Шагала, Л. Лицицкого, К. Малевича, Р. Фалька каждый год манит в Витебск сотни туристов [1]. Однако имя одного художника неоправданно забывают. У истоков «Витебской школы» стоял мастер, воспитанный на традициях позднего передвижничества, незаурядный педагог Юдель Моисеевич Пэн. В 1896 Юдель Пэн открывает частную студию, которая считается первым художественным учебным заведением на территории Беларуси. Школа

Пэна открыла дорогу в профессиональное искусство многим молодым талантам: в разные годы её посещали М. Шагал, О. Цадкин, Л. Лисицкий, С. Юдовин, Д. Якерсон, З. Азгур и другие именитые художники [1]. По существу, именно многолетними усилиям Ю. Пэна была создана та благодатная почва, на которой смогло вырасти древо художественной школы.

Целью данного исследования является разработка экскурсионного маршрута «Жизнь и творчество Юдея Моисеевича Пэна» и определение перспектив его использования.

Творчество Ю.М. Пэна на данный момент известно достаточно узкой группе людей: художникам, искусствоведам, культурологам. Многие туристы знают о Юде Моисеевиче только как о первом учителе Марка Шагала. Однако, в последнее время все чаще начинают обращаться к творческому наследию художника. Летом 2015 года картины мастера вывозились на выставку в Литву. В связи с этим можно отметить, что экскурсия о жизни и творчестве Юдея Моисеевича Пэна может стать новым брендом Витебска, а тема актуальна и требует дальнейшей разработки.

Материал и методы. При написании данной работы использовались статьи белорусских и российских искусствоведов, электронные ресурсы, личный опыт исследователя, полученный при проведении экскурсии, а также следующие методы: описательно-аналитический, сравнительно-сопоставительный, методы анализа и синтеза.

Результаты и их обсуждение. Витебск – культурная столица Республики Беларусь. Город, который славится своим творческим наследием и потенциалом. По Витебску разработаны экскурсионные маршруты, которые раскрывают разные стороны жизни этого тысячелетнего города. Однако тема жизни и творчества первого учителя Марка Шагала, художника, подарившего Витебску сотни шедевров, мастера, который любил и восхвалял город, ставший его второй родиной – Юдея Моисеевича Пэна – практически не отражена в городских экскурсиях.

При разработке данного экскурсионного маршрута учитывалась методика разработки экскурсии, отраженная в работах Емильянова Б.В. и других исследователей. Целями маршрута являются: знакомство экскурсантов с личностью Юдея Моисеевича Пэна и его становлением как художника; формирование интереса к дальнейшему изучению жизни и творчества мастера; создание образа Витебска как центра художественной культуры и искусства.

В данный экскурсионный маршрут вошли объекты, которые прямо или косвенно связаны с жизнью и творчеством Юдея Пэна. Например: здание на улице Калинина, 1 (здание будущего музея Ю.М. Пэна), ул. Калинина, 5А (бывшее здание художественной школы, в народе называемое «Дом Вишняка»), здание «Синего дома», на месте которого до войны находилась квартира Ю. М. Пэна, а также художественный музей, в котором представлено наследие художника.

Витебск – уникальный город во многих отношениях. В связи с нашей темой его уникальность заключается в том, что именно здесь находится самая большая коллекция картин Ю.М. Пэна. Мастер создал сотни картин, портретов, этюдов, эскизов из жизни местечковых евреев. Наиболее сильной стороной творчества художника являются композиционные портреты. Кумиром всей жизни Ю.М. Пэна был Рембрандт. Портреты, написанные в «рембрандтовской» манере, выделяются своей выразительной и драматичной светотенью [3]. Пэновские «старички» и «старухи» могли быть и реальными жителями Витебска и собирательными образами. В его картинах сочетается глубина психологической характеристики с исключительным мастерством живописи [4]. В Витебском Художественном музее хранится 183 работы Пэна, 166 живописных и 17 графических, к сожалению, площадь экспозиционного пространства не позволяет выставить все картины мастера, и большинство из шедевров хранится в запаснике. В будущем планируется открытие музея, посвященного жизни и творчеству Юдея Моисеевича Пэна, где будут представлены все работы выдающегося художника. Юдель Моисеевич очень любил Витебск, его вдохновляли узкие и шумные улочки, городские красавицы и франты, повседневная жизнь небольшого провинциального городка. Как мы уже отмечали: в музее представлена лишь малая часть видов города, но даже на них видно с какой любовью и уважением к своей второй родине относился художник.

По типу передвижения экскурсия является пешеходной и не подразумевает использование транспортных средств, в силу близкого расположения объектов и небольшой протяженности маршрута (1,1 км). Данная экскурсия является тематической, но в то же время подходит для различных категорий экскурсантов. Целевой аудиторией могут стать школьники старших классов, студенты ВУЗов, люди среднего и старшего возрастов, все те, кто желает больше узнать об уникальности нашего города.

Данная разработка прошла апробацию в реальных условиях. Было проведено 2 экскурсии для студентов исторического факультета ВГУ имени П.М. Машерова и для гостей и жителей Витебска в рамках акции «Любимому городу посвящается...».

Заключение. Таким образом, экскурсия «Жизнь и творчество Юдея Моисеевича Пэна» в Витебске имеет широкий потенциал для развития. Однако для успеха недостаточно инициативы энтузиастов, необходимо более тесное сотрудничество музеев, бизнеса и местных органов власти. Необходима активная реклама. Имя Юдея Моисеевича Пэна может выступать эффективным средством популяризации города Витебска как центра живописи, а также источником доходов в местный бюджет, а разработанный экскурсионный маршрут будет пользоваться популярностью среди гостей и жителей города.

Литература:

1. Витебский Музей Марка Шагала [Электронный ресурс] / Николай Гунин. Из истории Витебской художественной школы. – Витебск, 2008. – Режим доступа: <http://www.chagal-vitebsk.com/?q=node/398>. – Дата доступа: 03.03.2016.
2. Шатских, А.С. Юрий Моисеевич Пэн. Жизнь и деятельность / А. С. Шатских – Витебск: Жизнь искусства. 1917 – 1922. – М.: Языки русской культуры, 2001. – 256 с.
3. Ле Фоль, Клер. Витебская художественная школа (1897 – 1923): зарождение и расцвет в эпоху Ю. Пэна, М. Шагала и К. Малевича / Клер Ле Фоль — Минск: Профилен, 2007 – 240 с.
4. Всемирный еврейский портал [Электронный ресурс] / Знаменитые евреи Витебска. Юдель Пэн. Часть первая. – Минск, 2012. – Режим доступа: <http://jews.by/>. – Дата доступа: 03.03.2016.

БРУСИЛОВСКИЙ ПРОРЫВ: ОБЗОР ИСТОРИОГРАФИИ

Копцев К.И.,

студент 3 курса ВГУ имени П.М. Машерова, г. Витебск, Республика Беларусь

Научный руководитель – Моторова Н.С., канд. ист. наук, доцент

Историография Луцкого, или Брусиловского, прорыва довольно обширна, но в ней есть существенные проблемы и нерешенные вопросы. Цель исследования – проанализировать отечественную историографию, посвященную данной военной операции.

Материал и методы. Исследование носит историографический характер и подготовлено на основании обзора работ российских ученых – А.А. Боброва, А.И. Литвинова, В.А. Рунова, С.Н. Семанова и др. При проведении исследования использовались как общенаучные (описание, анализ, синтез), так и специально-исторические (историко-генетический, историко-сравнительный) методы.

Результаты и их обсуждение. Первые работы, посвященные Брусиловскому прорыву, принадлежали его непосредственным творцам и участникам – А.А. Брусилову и начальнику его штаба В.Н. Клембовскому. Впервые по этому вопросу А.А. Брусилов высказался во время дискуссии о Луцком прорыве в августе 1920 г. Его выступление было опубликовано в 1924 г. в труде «Луцкий прорыв: Сборник материалов Военно-исторической комиссии». Внимание этой военной операции было уделено и на страницах «Моих воспоминаний» А.А. Брусилова, которые переиздавались 7 раз. В 1920 г. вышел в свет труд В.Н. Клембовского «Стратегический очерк войны 1914 – 1918 гг. Ч.5. Период с октября 1915 г. по октябрь 1916 г. Позиционная война и прорыв австрийцев Юго-Западным фронтом».

Но уже в начале 1920-х гг. многие исследователи не соглашались с заключениями А.А. Брусилова и В.Н. Клембовского. Они считали, что их заслуги преувеличены. Например, такие крупные военные специалисты, как А.А. Свечин, П.С. Балуев, А.И. Литвинов и А.М. Зайончковский, упрекали А.А. Брусилова в недостаточной подготовке войск, просчетах в оценке обстановки и выборе направления главного удара, в колоссальных потерях Юго-Западного фронта [2].

В 1930-е гг. сложилась стройная система взглядов на наступление Юго-Западного фронта 1916 г. Данная стратегическая операция была разделена на две основные части – прорыв (май–июнь) и развитие дальнейшего наступления без завершения даты. Военные историки А.А. Базаревский и Л.В. Ветошников рассматривали действия русских войск после июля 1916 г. как нанесение разрозненных ударов по обороне, имевшей позиционный характер. Они давали отрицательную оценку действиям А.А. Брусилова, указывали на недостаточную подготовку к большому наступлению, его неумение связать воедино действия всех армий Юго-Западного фронта, пассивность Ставки Верховного главнокомандующего в вопросах своевременной и эффективной поддержки войск Юго-Западного фронта, ведение боевых действий, быстро истощавших русские войска [4].

В период Великой Отечественной войны возрос интерес к отечественной военной истории и к личности А.А. Брусилова в частности. Было опубликовано большое количество популярных и художественных изданий о Брусиловском прорыве. Среди них можно отметить статью генерал-майора М. Галактионова «Брусилов как полководец (к 90-летию со дня рождения)» в газете «Красная Звезда» от 18 августа 1943 г. В 1944 г. была опубликована статья профессора В. Мавродина «Брусилов (очерк боевой деятельности)». Эти публикации нельзя назвать серьезными научными исследованиями, они основывались на слепом цитировании мемуаров А.А. Брусилова.

В конце 1940-х – 1970-х гг. интерес к личности А.А. Брусилова и наступлению Юго-Западного фронта в 1916 г. явно упал. Хотя время от времени к этой тематике возвращались различные исследователи. Например, в 1964 г. была опубликована работа И.И. Ростунова «Генерал Брусилов». В целом для советских исследований этого периода характерны следующие оценки при анализе наступления Юго-Западного фронта:

- идея наступления принадлежала лично А.А. Брусилову, и он лично настоял на его проведении;
- наступление имело громадный успех – противник потерял 2 млн человек, перебросил с других театров военных действий 2,2 млн солдат и офицеров, благодаря чему были остановлены операции у Вердена (Франция) и Тренто (Италия);
- прорыв удался только благодаря изобретенному лично Брусиловскому методу – наступлению всеми армиями сразу, с тактическими задачами для каждой, с тем чтобы противник не догадался, где наносится главный удар;
- наступление остановилось из-за численного превосходства противника, отсутствия у Брусилова резервов, бездарности М.В. Алексева и командующего 8-й армией А.М. Каледина, «измены» А.Е. Эверта [1, с. 343–344].

В 1980-х гг. отношение к истории Первой мировой войны начало постепенно меняться. В 1980 г. в серии «Жизнь замечательных людей» была опубликована книга С.Н. Семанова «Брусилов» [5]. Автор на основании анализа широкого круга источников опроверг утверждения зарубежных исследователей, которые недооценивали роль русской армии в ходе Первой мировой войны. В годы перестройки были опубликованы первые антисоветские фрагменты из второй части воспоминаний А.А. Брусилова (самое полное издание мемуаров генерала вышло в 2004 г.).

После распада СССР была создана Ассоциация историков Первой мировой войны. Одним из активных ее деятелей является С.Г. Нелипович. В 1998 г. он опубликовал работу «Брусиловский прорыв как объект мифологии» [5] и главу в труде «Первая мировая война: Пролог XX века». С.Н. Нелипович отмечает, что Бруси-

ловский прорыв 1916 г. занимает важное место в истории Первой мировой войны, а его масштабы и драматизм не менее потрясли мир, чем ставший символом стратегии истощения Верден.

В настоящее время возродился интерес к изучению событий Великой войны 1914–1918 гг., публикуются работы, посвященные не только Брусиловскому прорыву, но и по личности самого А.А. Брусилова. В 2009 г. Б.Ю. Александров защитил кандидатскую диссертацию на тему «Брусилов: военная и общественно-политическая деятельность 1877–1924 гг.». В 2014 г. вышли работы В.А. Рунова «Генерал Брусилов. Лучший полководец Первой Мировой войны» [4] и А.А. Боброва «Брусиловский прорыв» [1]. На современном этапе Брусиловский прорыв оценивается как одна из самых удачных и значительных тактических операций Первой мировой войны.

Заключение. Историография Брусиловского прорыва имеет волнообразную тенденцию изучения. В 1920–1940-е гг. наблюдался повышенный интерес к данной теме, в 1950–1970-х гг. последовал резкий спад. В годы перестройки интерес к событиям Первой мировой войны снова возрос. В 1990–2000-х гг. данная тематика активно разрабатывается различными исследователями.

Литература:

1. Бобров, А.А. Брусиловский прорыв / А.А. Бобров. – Москва: Вече, 2014. – 384 с.
2. Литвилов, А.И. Майский прорыв IX армии в 1916 г. / А.И. Литвилов. – Петроград: Военное издательство Военного округа, 1923. – 88 с.
3. Нелипович, С.Н. Брусиловский прорыв. Наступление Юго-Западного фронта в кампанию 1916 года / С.Н. Нелипович. – Москва: Цейхгауз, 2006. – 48 с.
4. Рунов, В.А. Генерал Брусилов. Лучший полководец Первой Мировой войны / В.А. Рунов. – Москва: Эксмо, 2014. – 416 с.
5. Семанов, С.Н. Брусилов / С.Н. Семанов. – Москва: Молодая гвардия, 1980. – 318 с.

ТУРИСТСКО-РЕКРЕАЦИОННЫЙ ПОТЕНЦИАЛ БЕЛАРУСИ

Кузьмина А.А., Медведева О.С.,

студенты 1 курса ВГУ имени П.М. Машерова, г. Витебск, Республика Беларусь

Научный руководитель – Грушова Л.Д., канд. пед. наук, доцент

В настоящее время актуально говорить о потенциале развития туризма в Республике Беларусь. Особую значимость приобретает раскрытие возможностей туристского потенциала, его активное и грамотное использование. В обществе растет осознание значимости здорового образа жизни. Тем самым сложились предпосылки для развития лечебного туризма в мире. Его роль в формировании и развитии современного туризма в регионе постоянно повышается, особенно с эколого-географической точки зрения. Для жителей Беларуси проблема рекреации особенно важна, так как Чернобыльская катастрофа поставила под угрозу здоровье детей и взрослых, проживающих на радиоактивно загрязненных территориях [1, с. 13-17].

Целью нашего исследования является изучение туристско-рекреационного потенциала Республики Беларусь и роли туризма в жизни страны.

Материал и методы. Методологической основой нашего исследования послужила информация Национального статистического комитета Республики Беларусь о рекреационном потенциале страны. В ходе исследования были использованы методы: теоретический, описательный, статистический.

Результаты и их обсуждение. Туризму, как важному сектору экономики, придается в нашей стране статус одного из основных государственных приоритетов, и правительство вкладывает огромные средства в его развитие. И если в 90-х гг. в РБ наблюдался устойчивый рост курортно-рекреационных учреждений (общая вместительность до 180 000 мест), то в настоящее время сеть курортно-оздоровительных комплексов значительно сократилась (до 150 000 мест).

Необходимо стремиться к повышению доли дохода от туризма в бюджете страны. Оздоровительный туризм Беларуси представлен санаторно-курортным (466), профилактическим лечением, спортивно-оздоровительным отдыхом всех групп населения [2]. На территории республики функционируют 74 санатория, 12 детских реабилитационно-оздоровительных центров, 2 дома отдыха, 1 пансионат с лечением, 94 базы отдыха, 5 туристско-оздоровительных комплексов, 20 турбаз, 19 оздоровительных центров.

Резервы природных рекреационных ресурсов имеются во всех регионах страны, но особенно богат север – Белорусское Поозерье. Беларусь часто называют «синеекой» за большое количество озер. Всего в стране насчитывается свыше 10 000 озер общей площадью 2 258 кв. км. Особой туристской привлекательностью обладают озерные группы – Браславская, Ушачская, Нарочанская, Лепельская, Голубые озера и др. Витебская область концентрирует около 90% озер, благоприятных для рекреационного использования. Озерно-болотные комплексы Полесья могут использоваться для организации экологического и рыболовно-охотничьего туризма [1, с. 13-17].

Республика Беларусь располагает богатым природным туристическим потенциалом, который еще не в полной мере раскрыт. По данным национального статистического комитета РБ, численность организованных туристов, прибывших в Беларусь в 2014 г., составила 137, 4 тыс. человек, из них 115, 6 тыс. – из СНГ, 113, 2 тыс. – из России. К сожалению, следует констатировать, что численность туристов, выезжающих из Республики Беларусь, по-прежнему преобладает над числом посещающих страну.

Услуги для размещения туристов в Беларуси предоставляли 4 мотеля, 331 гостиница, 37 гостиничных комплексов, 7 туристско-гостиничных комплексов, 151 средство размещения иных видов, их единовременная вместимость на конец 2014 года составила 35,4 тыс. мест [3]. Государство огромную роль уделяет развитию агро- и экотуризма. Агротуризм или сельский туризм получил признание в большинстве европейских стран

во второй половине прошлого столетия. Сельский туризм имеет все шансы помочь белорусской деревне и развить положительный имидж нашей страны, незаметной пока на мировом туристическом рынке.

Заключение. Туристско-рекреационный потенциал Беларуси достаточно высок, но еще не в полной мере используется. Для РБ характерны как туристско-оздоровительный, так и познавательно-туристский типы рекреационного туризма. Благодаря развитию туризма Беларусь становится все более известной в мире как государство с богатой историей и культурой. Туризм позволяет повысить доходы национальной экономики, стимулировать развитие других отраслей, развивать инфраструктуру курортов и лечебно-оздоровительных местностей, сохранять культурное наследие и природные ресурсы.

Литература:

1. Туристско-экскурсионный потенциал Беларуси: учебно-методический комплекс для студ. III спец. «Музейное дело и охрана историко-культурного наследия» / [авт.-сост. А.Л. Дединкин]; М-во образования РБ, УО «Витебский гос. ун-т им. П.М. Машерова». – Витебск: Изд-во УО «ВГУ им. П.М. Машерова», 2007. – 58 с.
2. Туризм в Республике Беларусь в 2014 г. [Электронный ресурс]. – Режим доступа: <http://belstat.gov.by/ofitsialnaya-satistika/otrasli->
3. statistika/naselenie/turizm/operativnye-dannye_16/turizm_v_rb_2013/

МЕРОПРИЯТИЯ И НАПРАВЛЕНИЯ РАЗВИТИЯ ВЪЕЗДНОГО ТУРИЗМА БЕЛАРУСИ ИЗ ПРИГРАНИЧНЫХ СТРАН ЕС

Курлович Т.С., Троянова Д.А.,

студенты 4 курса ВГУ имени П.М. Машерова, г. Витебск, Республика Беларусь

Научный руководитель – Шахнович Е.С.

В последнее время многие регионы Восточной Европы при создании стратегий регионального развития уделяют особое внимание процессам, связанным с развитием международного туризма. Туризм, будучи приоритетом в стратегиях регионального развития, оказал существенное влияние и на развитие приграничного сотрудничества.

Цель данной публикации исследовать развития приграничного туризма, выявить его особенности и проблемы, создание благоприятных условий для формирования эффективного конкурентоспособного туристического рынка.

Материал и методы. При написании работы использовались Интернет источники, аналитические данные, методы анализа и синтеза, материалы практической работы производственной практики в информационно-туристическом центре отдела образования спорта и туризма Мнорского райисполкома и ОДО ТА «Витпол».

Результаты и их обсуждение. Республика Беларусь и приграничные с нами страны ЕС обладают всеми ресурсами для качественного время препровождения, как в самой стране, так и за ее пределами. Эти страны, как свидетельствует история, были связаны тесными соседскими узами еще с давних времен.

Следует отметить, что успешное развитие туризма в любой стране и регионе зависит от целого комплекса факторов, условий и ресурсов. В явном выигрыше находятся те страны, которые имеют море и горы. Несмотря на то, что Беларусь не располагает этими для туризма ресурсами, она имеет ряд других преимуществ. Среди них:

близость к Западной Европе – туристскому рынку с очень высоким финансовым потенциалом;

- древняя и богатая история, самобытная культура (15 тыс. объектов, имеющих историческую, культурную и архитектурную значимость);
- богатый природный потенциал, включающий уникальные водно-болотные угодья, реликтовый лес – Беловежскую пушу и т. д. [1].

Для успешного развития приграничного туризма в настоящее время проводится ряд мероприятий, а это обеспечение связей между местными, национальными и международными средствами передвижениями, чтобы туристское передвижение не имело разрывов транспортных сообщений и создание сети придорожного сервиса в сфере обслуживания. В ходе проведенного исследования было выявлено, что для успешной реализации стратегических планов по устойчивому развитию приграничного туризма необходимо провести следующие мероприятия:

- реконструкцию хозяйств и выбор альтернативных форм размещения туристов;
- расширение (модернизация) сферы туристских услуг;
- стандартизацию и сертификацию туристского продукта и туристских услуг;
- реорганизацию системы учета и контроля рынка, определение наиболее перспективной и доходной категории туристов и приоритетных для развития видов туризма;
- организацию рекламной кампании по популяризации туризма и его объектов в регионе и вне (отечественный и международный рынок), возможности проведения региональных и участия в национальных туристских ярмарках и выставках;
- определение сельскохозяйственных и фермерских хозяйств (особенно конеферм, звероферм и экспериментальных хозяйств), на базе которых возможно развитие агротуризма (сельского туризма);
- вести подготовку региональных кадров для туристской отрасли;
- осуществлять разработку проектной и научно-исследовательской документации по развитию, реставрации, реконструкции, модернизации объектов и территорий туризма, реабилитацию ранее популярных, но утерянных туристских маршрутов и разработку новых.

Большую роль в этом играют также действия по сохранению памятников – объектов историко-культурного наследия. Так Совет министров Республики Беларусь утвердил государственную программу «Замки Беларуси» на 2012—2018 годы. Согласно этой программе планируется решить несколько задач:

- проведение реставрационных работ и консервационных мероприятий на историко-культурных ценностях;
- музеефикация памятников археологии;
- определение границ и регламентов содержания территорий историко-культурных ценностей, создание условий для развития туризма.

В рамках госпрограммы «Замки Беларуси» к 2018 году восстановят 38 замков, дворцов и замчищ [2]. Возврат и реституция ценностей из-за рубежа существенно обогатит коллекции белорусских музеев [3]. Это позволит создавать более качественные экспозиции с задействованием большого количества оригинальных предметов.

В тоже время следует сказать о недостатках, которые существуют в данной сфере. В Республики Беларусь нет крупных компаний, работающих на этой ниве. Для сравнения, например, немецкий туристический оператор «TUI (Touristik Union International) имеет, кроме своих туристических представителей и агентств во многих странах, имеет в своем распоряжении 285 собственных отелей [4]. Малочисленные мелкие предприятия Республики Беларусь не могут вывести сферу обслуживания на должный качественный уровень, не в состоянии охватить требуемые масштабы работы. Возможным выходом в сложившейся ситуации видится создание в стране крупного туристического оператора, который объединит в себе многочисленные маленькие турфирмы. Так же одним из вариантов является приглашение иностранного капитала на белорусский рынок, который подымет уровень сферы обслуживания, создаст новые рабочие места и усилит конкурентоспособность туристического рынка республики.

На основании проведенного исследования выявлены основные направления успешного развития приграничного туризма:

- внедрение принципа «зеленого» и «красного» коридоров на действующих погранпереходах;
- создание на погранпереходах информационно-туристского центра;
- создание культурно-туристских зон;
- развитие придорожной сети объектов туристского обслуживания.
- организация трансграничных маршрутов через пограничные переходы;
- согласование программ обслуживания иностранных групп с зарубежными партнерами;
- организация международных фестивалей и слетов и др.

Заключение. Границы Беларуси (с Польшей на западе, Литвой и Латвией на северо-западе и севере) с учетом центрального, транзитного расположения республики должны выполнять не барьерные, а контактные функции в развитии туризма. Добрососедские отношения с сопредельными государствами и общность исторического развития служат предпосылками туристского обмена. Реализация комплекса направлений и мероприятий, позволят сделать въездной туризм доходной составляющей экономики Республики Беларусь.

Литература:

1. Туризм в Беларуси: тенденции и перспективы. [Электронный ресурс]. Режим доступа: <http://bsc.by/story/turizm-v-belarusi-tendencii-i-perspektivy> - Дата доступа: 09.12.2015г. - электронный ресурс.
2. Дзяржаўная праграма "Замкі Беларусі на 2012 - 2018 гады / Совет министров Республики Беларусь. [Электронный ресурс]. Режим доступа: <http://www.government.by/ni/solutions/1764> - Дата доступа: 09.12.2015г. - электронный ресурс.
3. Каля 90% беларускіх каштоўнасцяў знаходзяцца ў розных краінах свету // [Электронный ресурс]. Режим доступа: <http://news.tut.by/culture/343625.html> - Дата доступа: 09.12.2015г. - электронный ресурс.
4. TUI AG // Svooy-Tt.Ru [Электронный ресурс]. Режим доступа: <http://svooy-tt.ru/company/tui> - Дата доступа: 09.12.2015г. - электронный ресурс.

АРХИПЕЛАГ СПРАТЛИ В XXI В.: ТЕРРИТОРИАЛЬНЫЕ СПОРЫ В ЮЖНО-КИТАЙСКОМ МОРЕ И ПРЕТЕНЗИИ СТОРОН

Курякова Е.С.,

студентка 4 курса ВГУ имени П.М. Машерова, г. Витебск, Республика Беларусь

Научный руководитель – Величко Н.В., канд. ист. наук, доцент

Южно-Китайское море (ЮКМ) является настоящим «яблоком раздора» сразу между несколькими странами. На небольшие острова и атоллы предъявляют претензии друг к другу Япония, Китай, Тайвань, Малайзия, Филиппины, Бруней и Вьетнам. Претензии сторон предъявляются, главным образом, на острова Спратли и Парасельские острова. Данные острова являются зоной международной напряженности и поводом для военных захватов, вооружений флагов и т.п. и могут стать причиной серьезных военных столкновений. Цель исследования – определить роль архипелага Спратли как важного морского объекта в ЮКМ, выявить причины интереса к нему со стороны стран региона.

Материал и методы. В ходе работы над темой исследования были привлечены находящиеся в открытом доступе документы, относящиеся к современной геополитике и внешней политике Китая. При написании работы были использованы такие общенаучные методы, как описание, анализ, синтез, а также историко-системный метод.

Результаты и их обсуждение. Архипелаг Спратли (Наньшачуньдао) находится в юго-западной части ЮКМ и состоит из 230 мелких островов и рифов общей площадью 250 тыс. км². Он расположен между терри-

ториями Вьетнама, Филиппин и Малайзии. Важной особенностью ЮКМ является довольно обширный и неглубокий континентальный шельф, что предопределяет серьёзное экономическое значение островов. Обладание любым из участков этого архипелага даёт тому или иному государству суверенитет над соответствующей экономической зоной.

В основе спора за острова Спратли лежат, прежде всего, экономические интересы. В этом районе предполагаются большие залежи нефти и природного газа. По различным оценкам, запасы нефти здесь могут составить до 225 млрд. баррелей, газа – 280 млрд. м³. Акватория архипелага богата биоресурсами. Здесь также проходят основные транспортные коммуникации, связывающие Тихий и Индийский океаны, по которым ежегодно осуществляется 50% мировых и около 80% китайских грузовых перевозок [1].

Территория островов оспаривается сразу шестью государствами: Вьетнамом, Китаем, Тайванем, Малайзией, Филиппинами и Брунеем. Несмотря на свой крошечный размер, острова архипелага имеют важное значение с точки зрения присутствия в регионе. В настоящее время под контролем Вьетнама находятся около 40 островов, Китай занимает 15, Филиппины – восемь, Малайзия – шесть островов архипелага. Тайвань владеет самым большим по размерам островом – Тайпин (Иту-Аба). Все указанные государства разместили воинские подразделения на подконтрольных островах, активно развивают их инфраструктуру и осваивают находящиеся в этом районе природные ресурсы [2, с. 16].

На протяжении всего XX в. право владеть архипелагом оспаривали Китай, Япония, Франция, Вьетнам («унаследовал» от Франции её права на данные острова). Наиболее активные столкновения интересов стран наблюдались в 1975 г., после того, как армия социалистического Вьетнама направила свои усилия на оккупацию островов из группы Спратли [3].

Новая волна противоречий в регионе ЮКМ наблюдается в XXI в. В 2004 г. самолёты ВВС Филиппин были обстреляны над акваторией архипелага. Филиппинские военные обвинили в этом армию Вьетнама, сообщив, что два самолёта-разведчика были обстреляны ПВО Вьетнама и получили значительные повреждения. В 2005 г. Вьетнам вновь объявил о суверенитете над островами Спратли.

Наиболее ярким доказательством территориальных претензий стран Юго-Восточной Азии (ЮВА) являются события конца мая 2011 г., когда китайское правительство заявило, что вьетнамское судно нарушило морскую границу и вошло во внутренние территориальные воды Китая в регионе островов Спратли. Этот инцидент стал причиной демонстраций, которые прошли перед посольством Китая во Вьетнаме 5 июля 2011 г.

Ещё одним событием, которое вызвало широкий резонанс, стало вытеснение 9 июня 2011 г. двух китайских судов, которые находились на спорной территории, кораблями ВМС Вьетнама. Летом этого же года Китай спустил на воду новый авианосец, предназначенный для патрулирования китайской границы в ЮКМ. Это шаг послужил почвой для противоречий Китая с Ассоциацией стран Юго-Восточной Азии.

Несмотря на то, что, по утверждениям Китая, авианосец будет использоваться исключительно в целях научных исследований и практики, многие страны рассматривают этот шаг как намерение Китая повлиять на решение спорных ситуаций в ЮКМ в будущем.

В ответ на это Вьетнам решил увеличить финансирование своего военного сектора и закупил у России ракеты, способные противостоять авиационным атакам. Поимом этого Вьетнам проводил морские учения совместно с США, что было расценено китайскими властями как знак враждебности и попытка втянуть США в диспуты вокруг ЮКМ.

Следует отметить важность региона Спратли и для США. Для США важно не допустить превращения региона в горячую точку. Ситуация осложняется, поскольку США рассматривается государствами-спонсорами из ЮВА как гарант стабильности в ЮКМ. Следовательно, Спратли становятся удобной площадкой, на которой растущий Китай, всё настойчивее заявляющий о своих территориальных амбициях, может проверить политическую волю США и их стремление защитить своих партнёров, свои экономические интересы и интересы безопасности [4, с. 16].

В этом случае США сталкиваются с серьёзной дилеммой: с одной стороны, необходимость соблюдения баланса интересов в поддержке союзников и партнёров перед лицом растущей мощи Поднебесной, а с другой, важность политических и экономических отношений между КНР и США.

Ситуацию разряжает осознание факта, что обострение конфликта никому не выгодно, поскольку интересы сторон-участниц взаимосвязаны и взаимозависимы, однако, Китай проявляет завидную настойчивость, заявляя о своих правах на все острова Спратли.

Заключение. Переплетение геополитических, военно-стратегических, экономических факторов, а также национально-государственных интересов и амбиций участников спора превращают проблему территориальной принадлежности островов Спратли в одну из наиболее опасных конфликтных ситуаций в ЮВА, характеризующуюся весьма высокой степенью военно-политической напряжённости.

Архипелаг Спратли находится в юго-западной части ЮКМ между территориями Вьетнама, Филиппин и Малайзии. Обладание любым из участков этого архипелага даёт тому или иному государству суверенитет над соответствующей экономической зоной. В основе спора за острова Спратли лежат, прежде всего, экономические интересы. В этом районе предполагаются большие залежи нефти и природного газа. Акватория архипелага богата биоресурсами. Здесь также проходят основные транспортные коммуникации, связывающие Тихий и Индийский океаны. Несмотря на свой крошечный размер, острова архипелага имеют важное значение с точки зрения присутствия в регионе. Для США важно не допустить превращения ЮВА в горячую точку.

Литература:

1. Чан Чьюнг Тхюн. Территориальные конфликты в Южно-Китайском море [Электронный ресурс]. – Режим доступа: <http://vnsea.net/tabid/149/ArticleID/515/language/enUS/Default.aspx>. – Дата доступа: 04.02.2016.

2. Шляпина, А.О. Китай – страны АСЕАН: территориальные споры в Южно-Китайском море / А.О. Шляпина // Ойкумена. Регионоведческие исследования. – 2013. – № 2. – С. 10–18.
3. Конфликт в Южно-Китайском море // Xilong Wang [Электронный ресурс]. – Режим доступа: <http://ru.gbtimes.com/mir/konflikt-v-yuzhno-kitayskom-more>. – Дата доступа: 03.02.2016.
4. Золотухин, И.Н. Американский взгляд на территориальный спор вокруг архипелага Спратли / И.Н. Золотухин // Ойкумена. Регионоведческие исследования. – 2014. – № 2. – С. 15–22.

ЭКСПОЗИЦИОННО-ВЫСТАВОЧНАЯ ДЕЯТЕЛЬНОСТЬ КРАЕВЕДЧЕСКИХ МУЗЕЕВ БССР В ПЕРВОЕ ПОСЛЕВОЕННОЕ ПЯТИЛЕТИЕ

Лесная О.Ю.,

*аспирант ВГУ имени П.М. Машерова, г. Витебск, Республика Беларусь
Научный руководитель – Гужаловский А.А., доктор ист. наук, профессор*

Одним из ведущих направлений деятельности краеведческих музеев БССР в послевоенный период была экспозиционно-выставочная деятельность. В «Положении о краеведческом музее» было прописано, что музей, как политико-просветительное и научно-исследовательское учреждение, создает экспозицию в целях научной пропаганды знаний о своем крае, повышения культурно-политического уровня трудящихся, воспитания советского патриотизма и мобилизации населения на выполнение общегосударственных задач [1, д. 52, л. 1]. Целью работы является экспозиционно-выставочная деятельность краеведческих музеев БССР в первое послевоенное пятилетие.

Материал и методы. Исследование основано на архивных материалах фонда партархива Института истории партии при ЦК КПБ, хранящихся в Национальном архиве Республики Беларусь, и документах из фонда учреждений и организаций культуры, искусства, печати, СМИ, хранящихся в Государственном архиве Витебской области. Используются сравнительно-исторический и описательно-аналитический методы.

Результаты и их обсуждение. Музейная экспозиционно-выставочная деятельность строилась на принципе пропаганды марксистско-ленинского понимания явлений, фактов и предметов. При создании экспозиций музейные сотрудники исходили из тематики экспозиции и тех вопросов, которые музей обязан был осветить для правильной оценки посетителем данного явления, факта, экспоната и для пропаганды определенных мыслей, взглядов, мировоззрения [2, д. 10, л. 107].

В рамках экспозиционно-выставочной деятельности сотрудниками музеев организовывались стационарные и передвижные выставки и экспозиции по отделам природы, истории, социалистического строительства и Великой Отечественной войны [1, д. 52, л. 1-2].

Основная цель стационарной и передвижной экспозиции заключалась в показе превосходства советской системы над капиталистической. Наряду с общим показом достижений по области всесторонне освещались достижения сельсовета, района, поселка, города, показывалась деятельность знатных людей области – кем они были до революции и кем стали при Советской власти [2, д. 19, л. 320].

Так, в 1945 г. в Минске была организована художественная выставка «Победа», посвященная освобождению Советской Белоруссии от немецких захватчиков [1, д. 26, л. 340]. Ко второй годовщине освобождения Белоруссии историко-краеведческие музеи провели работу по организации выставок, посвященных героическому прошлому белорусского народа, его культуре, государственным и общественным деятелям, обновили и расширили отделы, посвященные Великой Отечественной войне [2, д. 8, л. 312].

После выхода Постановления Совета Министров БССР № 1595 от 11 ноября 1947 г. «О мероприятиях по улучшению показа социалистического строительства в музеях БССР» на крупных предприятиях и в колхозах стали организовывать музеи и музейные уголки для системного накопления материалов по истории социалистического строительства [2, д. 19, л. 335].

Культурно-просветительные учреждения принимали участие в посевных и избирательных кампаниях. Музеями проводилась работа по оформлению витрин, посвященных выборной кампании в Верховный Совет СССР 1946 г. [2, д. 6, л. 35 об, 354], в выборах в местные советы депутатов трудящихся БССР. В этом направлении велась работа по улучшению качества показа трудящимся советского периода истории, характеризующие историю социалистического строительства со дня Великой Октябрьской революции и те достижения, с которыми страна, республика, область пришли к выборам. Пересматривались экспозиции с целью пополнения ее материалом к выборам и переработки в сторону дальнейшего улучшения. Организовывались выставки-передвижки на темы связанные с выборами, например, «Что дала советская власть трудящимся Белоруссии», «Сталинская конституция – самая демократичная в мире», «Пятилетний план нашей области» и др. [2, д. 19, л. 320].

Кроме этого все государственные и областные краеведческие музеи должны были обновить стационарные экспозиции в направлении более яркого показа разделов, посвященных Сталинской Конституции, организовать 1-2 передвижные выставки на тему «Сталинская Конституция – Конституция победившего социализма», а также провести «музейные дни», посвященные вопросам советского патриотизма, достижениям промышленного, сельского хозяйства, науки и культуры [2, д. 42, л. 242 об.; д. 51, л. 213].

К выборам в Верховный Совет СССР 1950 г. музеи дополнили экспозиции новыми документами, разработали специальные стенды, а также организовали 9 стационарных выставок и 22 передвижных. В избирательную кампанию музеи впервые применили новую форму массовой работы – так называемые музейные «четверги» и «воскресенья» [1, д. 281, л. 260-261].

В посевных кампаниях музеями организовывались передвижные выставки, пропагандирующие агротехнические мероприятия в посевной кампании, опыт передовиков сельского хозяйства, опыт освоения новых культур и т.д. [2, д. 8, л. 461; д. 20, л. 691 об.]. Так, в 1949 г. в областных и районных музеях организовывались передвижные выставки «Мастера сталинского урожая» [2, д. 29, л. 98], в 1950 г. – выставки, пропагандирующие достижения передовой сельскохозяйственной науки и опыт работы передовых колхозов, совхозов, МТС и мастеров высоких урожаев – Героев Социалистического труда и орденосцев [2, д. 31, л. 212].

Заключение. Таким образом, экспозиционно-выставочная деятельность краеведческих музеев БССР в первое послевоенное пятилетие реализовывалась в рамках организации стационарных и передвижных выставок и экспозиций по отделам природы, истории, социалистического строительства и Великой Отечественной войны. Особое значение имело отражение политики коммунистической партии и советского правительства, в связи с чем, музеи принимали участие в посевных и избирательных кампаниях, обеспечивали широкий показ социалистического строительства, пропаганды и внедрения достижений науки и передового опыта в сельском хозяйстве, достижений в стране, республике, области, районе.

Литература:

1. Национальный архив Республики Беларусь. – Ф.4-ПА. – Оп. 47.
2. Государственный архив Витебской области. – Ф. 2806. – Оп. 1.

ТУРИСТИЧЕСКИЙ ПОТЕНЦИАЛ ТРАДИЦИОННЫХ ФОЛЬКЛОРНЫХ ОБРАЗОВ БЕЛАРУСИ

Маковецкий В.Г., Субботина С.А.,

учащиеся 2 курса Полоцкого колледжа ВГУ имени П.М. Машерова, г. Полоцк, Республика Беларусь

Научный руководитель – Кабылкова А.А.

Издrevле белорусы верили в то, что мир вокруг населен духами, что лесная чаща, водоём, болото или поле являются местом обитания какого-либо сверхъестественного существа. Такие мифические существа могли бы стать объектом туризма и тем самым олицетворять духовную культуру, быт и традиции белорусов. Туристы со всего мира смогли бы посещать Беларусь для того, чтобы узнать множество сказочных легенд о мифических героях.

Актуальность исследования в том, что данное направление туризма в наши дни развито очень слабо, его можно было бы использовать в туристической индустрии как новинку, принося доход и привлекая большое количество туристов. Туризм, связанный с изучением фольклорных образов, мог бы обеспечить смену обстановки, комплекс ярких впечатлений и положительных эмоций, которые необходимы в условиях напряженного городского ритма жизни для восстановления физических и в особенности духовных сил людей.

Цель исследования – изучить наиболее яркие фольклорные образы, разработать максимум идей по их популяризации в сфере туризма.

Материал и методы. На основе изучения статей, посвященных традиционным фольклорным образам, составлен примерный перечень самых популярных персонажей. При помощи социологического опроса, анализа и обобщения сделаны выводы о туристическом потенциале данных образов.

Результаты и их обсуждение. Изучив литературные источники, мы составили условный список наиболее популярных фольклорных образов в белорусской культуре. В этот список вошли домовая, леший, водяной, Зюзя, русалки и Баба Яга.

Домовой – это добрый дух, хранитель дома и всего, что в нем находится. Выглядит домовая как маленький старичок около 30 сантиметров ростом с длинной бородой. Считается, что чем старше домовая, тем моложе он выглядит, так как рождаются они стариками, а умирают младенцами. Домовой обитает практически в каждом доме, выбирая самые укромные места: за печкой, под порогом, на чердаке, в углу или даже в печной трубе. Домовой внимательно следит за своим домом и семьей, которая в нем живет, защищает их от злых духов и напастей. Домовой очень любит чистоту и порядок в доме, а не любит, когда обитатели дома лентяйничают. Впрочем, серьезного вреда человеку домовая не причинит, а иногда дух, обитающий в доме, проказничает и без особой на то причины.

Леший, или же по-другому лесовик, лешак, лесовой, лесун, дух леса в славянской мифологии. Обитает леший в каждом лесу, особенно любит еловые. Одет как человек: красный кушак, левая пола кафтана обыкновенно запахнута за правую, а не наоборот, как все носят. Обувь перепутана: правый лапоть надет на левую ногу, левый – на правую. Глаза у лешего горят, как угли. Леший может стать пнем и кочкой, превратиться в зверя и птицу. Лешие не вредят людям, а скорее проказничают. Славяне верили, что леший служит как бы бессознательным оружием наказания за вольные и невольные грехи человека.

Еще один популярный образ в белорусском фольклоре – водяной. Само его имя говорит о том, что он является хозяином водной стихии. Он, как и леший, представляется получеловеком-полуживотным. Непременным атрибутом внешности водяного является длинная зелёная борода. Ростом водяной, по мнению рассказчиков, выше обычного человека. Лицом водяной схож с человеком. Глаза у него большие, с ладонь величиной, и красные, а нос как сапог, не меньше. Водяной владеет искусством оборотничества. Он может принять образ чёрной собаки, но чаще предпочитает выступать в виде рыбы, иногда даже крылатой.

Зюзя – одно из диалектных названий Мороза в некоторых белорусских и западно-русских говорах, мифический персонаж, известный в белорусском и украинском Полесье, олицетворяющий зимнюю стужу, холод. Изображался в виде лысого деда небольшого роста, с длинной седой бородой. Ходит, согласно поверью, босиком, без шапки, в белом кожухе. В руке железная булава. Под Новый год белорусы варили кутью, приговари-

вая: «Зюзя на дворе – кутья на столе». Чтобы мороз не был лютым и не повредил озимые, первую ложку кутьи хозяин кидал Зюзе в окно со словами: «Мароз, хадзі куццю есці!». Его дыхание – сильная стужа, его слезы – сосульки, иней – замерзшие слова, а волосы – снежные облака. Зимой он бегает по полям, лесам, улицам и стучит своей булавой (посохом). От этого стука трескучие морозы сковывают реки, ручьи, лужи льдами. А если он ударит посохом (булавой) об угол избы, непременно бревно треснет. С ноября по март Мороз так силен, что даже солнце перед ним робеет. Он очень не любит тех, кто жалуется на стужу, бодрым же и весёлым дарует здоровую телесную крепость и румянец. По фольклорным представлениям, треск деревьев во время сильных морозов объясняется тем, что Зюзя стучит по деревьям.

Изучив теоретические основы, мы провели социологический опрос, в ходе которого выяснили, что самыми популярными и известными персонажами среди учащихся Полоцкого колледжа ВГУ имени П.М.Машерова (100 респондентов в возрасте от 15 до 20 лет, преимущественно девушки) являются домовая, русалка и Баба Яга. На протяжении веков люди придумывали фантастических персонажей для своих сказаний. Со временем некоторые образы настолько вжились, что отождествлялись с реально существующими образами и стали частью культуры народов. Кроме вопроса о том, кто же самый популярный фольклорный персонаж, мы спросили, как можно популяризовать этот образ в сфере туризма. Наиболее популярным предложением было создать курортный отель, стилизованный под тематику русалки. Учащиеся предлагали создать ресторан или кафе, которые были бы украшены в синем цвете, где еда в основном из морепродуктов, ведь такие заведения, по мнению опрошенных, не оставили бы туристов равнодушными. Также достаточно часто встречались предложения разместить памятники таким персонажам, как домовому, олицетворяющему быт и уют в доме, а также Бабе Яге как одному из известнейших мифических персонажей белорусов.

В обобщенном виде способы популяризации, предложенные молодыми людьми, выглядят так:

1) музей «Домовой и его друзья» (предполагает тематические выставки и проведение фольклорных обрядов);

2) памятники мифологическим героям: русалке, Бабе Яге, домовому;

3) тематический парк мифологических героев (на территории могли бы располагаться гостиница и развлекательные центры с участием этих героев);

4) детский театр мифологических существ (репертуар такого театра был бы построен исключительно на фольклорных произведениях);

5) городок мифологических существ (на территории могли бы находиться домик, где живёт домовая, а также озеро, где обитает водяной, и лес, из-за деревьев которого выглядывал бы леший);

6) фонтан в виде водяного;

7) домик изо льда зимой, в котором живёт Зюзя;

8) специализированные магазины и кафе (в таких заведениях все было бы стилизовано под старину, предлагались бы игрушки, книги, статуэтки, посвящённые этим героям).

Некоторые из предложенных учащимися идей уже воплощаются на территории Республики Беларусь. Так, в деревне Озерки Постаковского района Витебской области уже функционирует Усадьба Зюзи Поозерского, также установлены скульптура русалке в Лепеле и скульптура цмока у Лепельского озера.

Заключение. Изучение белорусского фольклора, привлечение внимания к традиционному фольклорным образом имеет большой туристический потенциал и способно вызвать вполне реальный интерес к данной теме как белорусских, так и зарубежных туристов.

Литература:

1. Афанасьев, А.Н. Мифы древних славян / А.Н. Афанасьев. – М.: РИПОЛ классик, 2014. – 288 с.

БЕНИТО МУССОЛИНИ: ЧЕЛОВЕК И ПОЛИТИК

Михайлова Я.Д.,

студентка 4 курса ВГУ имени П.М. Машерова, г. Витебск, Республика Беларусь

Научный руководитель – Космач В.А., доктор ист. наук, профессор

Актуальность данного исследования заключается в том, что личность Бенито Муссолини является значимой и спорной фигурой в истории Италии. Данное исследование поможет провести всесторонний анализ личности и выявить особенности его характера, которые повлияли на ход исторических событий.

Цель исследования: изучение исторического портрета и прихода к власти лидера фашистской партии в Италии – Бенито Муссолини.

Материал и методы. При проведении исследования использовались опубликованные материалы исторической статистики, а также общенаучные (описание, анализ, синтез) и специальные исторические (историко-системный, историко-типологический) методы.

Результаты и их обсуждение. Бенито Муссолини родился 29 июля 1883 года в семье кузнеца, который придерживался твёрдых социалистических и антиклерикальных убеждений. Молодой человек имел вспыльчивый и независимый характер, но это не помешало ему окончить школу в Форлиполи и получить диплом учителя. Чтобы избежать службы в армии, он путешествовал, часто сидел без работы, ночевал в ночлежках и картонных коробках под мостами, а также задерживался полицией за бродяжничество и попрошайничество.

В скором времени он вступил в ряды социалистов, где выделялся пламенными речами на собраниях и митингах. В 1912 году Муссолини стал редактором газеты партии социалистов «Аванти», которая выходила в Милане. Как социалист он был решительным противником войны и писал статьи, направленные против

вступления Италии в Первую мировую войну. Но со временем он внезапно отошёл от политической линии социалистов и стал, наоборот, требовать вступления Италии в войну на стороне союзных держав. После исключения Муссолини из партии, он сумел очень быстро организовать собственную газету в Милане «Иль пополо д'Италия». На её страницах он впервые развил и распространил по Италии те идеи, которые легли в основу фашистского движения. 23 марта 1919 года Бенито основал в Милане революционно-националистическую группировку, которую назвал «Фаши ди комбаттименто». Муссолини порвал с левым крылом социализма и примкнул к крайне правому крылу итальянского национализма. Он также организовывал группы головорезов, так называемых чёрнорубашечников, которые начали откровенную жестокую уличную гражданскую войну с социалистами, коммунистами, католиками и либералами [1].

28 октября 1922 года Бенито возглавил фашистский марш на Рим, получив от короля Виктора Эммануила III мандат на формирование коалиционного правительства. Муссолини был наделён диктаторскими полномочиями сроком на один год. В 1924 году он формально сложил с себя диктаторские полномочия и назначил выборы, предварительно изменив законодательство, чтобы независимо от результатов голосования его партии было гарантировано парламентское большинство в две трети мест [1].

Вскоре после начала работы парламента нового созыва разразился скандал, который мог привести к утрате всего достигнутого фашистами и лично Муссолини. 10 июня 1924 г. по дороге из дома в парламент исчез депутат-социалист Джакомо Матеотти, который сразу после своего избрания начал выступать с речами, в которых разоблачал методы, использовавшиеся фашистами в ходе предвыборной кампании. 14 июня значительная часть депутатов от левых и либеральных партий заявила о своём неучастии в работе парламента до выяснения всех обстоятельств. Так сформировался оппозиционный фашистам блок. Исполнители убийства вскоре были выявлены, но это обстоятельство уже не представляло большой опасности для режима [2].

Муссолини установил однопартийную диктатуру и проводил политику строжайшей цензуры, а также достиг примирения с католической Церковью, подписав Латеранский конкордат в 1929 году, по которому Ватикан признавался суверенным папским государством [4].

Обеспечив себе твёрдую диктаторскую власть внутри страны, Муссолини – теперь его называли не иначе как дуче, то есть вождь – предпринимал ряд агрессивных шагов во внешней политике [3].

К середине Второй мировой войны Муссолини привел страну на грань разрушения. Весь народ и даже руководители фашистской партии оставили его. Король Виктор Эммануил 25 июля 1943 года лишил его полномочий премьер-министра и отдал приказ об аресте диктатора [5].

Муссолини был похищен по приказу Гитлера и оставлен в Северной Италии, оккупированной немецкими войсками, в качестве марионеточного правителя. В ходе развивающихся событий, Бенито Муссолини и его любовница Клара Петаччи пытались бежать в Германию, но были схвачены на границе у озера Комо итальянскими партизанами. Оба они были расстреляны 28 апреля 1945 года, а их тела были повешены вверх ногами в Милане на Пьяцца Лоретто [1].

Заключение. Муссолини не был осенен величием от рождения – ему пришлось самому, с помощью собственных способностей и честолюбия, подниматься из безвестности. И он так преуспел в этом, что стал диктатором Италии, управлявшим страной более двадцати лет и вызвавшим у своего народа большое восхищение, чем любой другой человек за всю историю Италии. Находясь на вершине успеха, Муссолини пал жертвой лести, которую любил и к которой даже вынуждал своих ближайших друзей. Он позволил втянуть себя в игру, где высшей ставкой было мировое господство, но ему не хватило для этого, ни материальных ресурсов богатой страны, ни личных умственных способностей и характера.

Литература:

1. Островцов, А.А. Великие правители XX века / А.А. Островцов, М.А. Островцова. – Москва: Мартин, 2002. – 480 с.
2. Кузьмина, О.В. История Новейшего времени: учебник для студ. учреждений высш. проф. образования / О.В. Кузьмина, Ю.Н. Ушаков. – Москва: Издательский центр «Академия», 2013. – 400 с.
3. Смит, Д. Муссолини / Д. Смит. – М.: «Интер Дайджест», 1995. – 384 с.
4. Хибберт, К. Бенито Муссолини: Биография / К. Хибберт. – Ростов-на-Дону: изд-во «Феникс», 1998. – 512 с.
5. Ридли, Д. Муссолини / Д. Ридли. – М.: АСТ, 1999. – 448 с.

ТВОРЧЕСКОЕ НАСЛЕДИЕ В. КОРОТКЕВИЧА КАК ОБЪЕКТ ТУРИСТИЧЕСКОГО ИНТЕРЕСА

Михайловский Р.М.,

студент 4 курса ВГУ имени П.М. Машерова, г. Витебск, Республика Беларусь

Научный руководитель – Плытник Е.Г.

Экскурсии, связанные с жизнью и творчеством знаменитых людей, получили большое распространение в Европе и США. Так, например, «Диккенсовский Лондон» – парк, созданный на основе произведений Ч. Диккенса и позволяющий погрузиться в эпоху описанную писателем [3]; «Тур «Миллениум» в Стокгольме, созданный по романам трилогии «Миллениум» Ст. Ларссона [4]; или «Литературный тур» по пабам «Literary Pub Crawl» в Дублине, объединяющий в себе живые выступления музыкальных групп и тур, в процессе которого туристы знакомятся с богатым культурным наследием ирландской столицы [5]. В Беларуси также проводятся подобные туры, например, экскурсия «Витебск – город Марка Шагала», которая повествует о жизни художника в Витебске, «Литературные места Молодеченщины», где туристы знакомятся с местами, связанными с жизнью и творчеством Янки Купалы и Максима Богдановича, однако данная тематика пока не получила широкого распространения. Тема исследования видится актуальной в связи с развитием культурно-познавательного туризма Беларуси.

Цель данной работы – проанализировать возможность использования творческого наследия В. Короткевича в качестве объекта туристического интереса и нового направления развития туризма на территории Республики Беларусь.

Материал и методы. При проведении исследования использовались интернет-ресурсы, статьи периодической печати белорусских и российских исследователей, официальные туристические интернет-порталы (holiday.by), а также описательно-аналитический, сравнительно-сопоставительный, методы анализа и синтеза.

Результаты и их обсуждение. На наш взгляд, жизнь и творчество В. Короткевича может вызвать живой интерес у туристов, как на внутреннем, так и на внешнем туристическом рынке. Это обусловлено рядом причин:

1. Известность не только в Республике Беларусь, но и за её пределами. В. Короткевич, является одной из наиболее ярких фигур белорусской литературы. Многие его работы переведены более чем на 20 языков [6].

2. Именно В. Короткевич был в числе первых белорусских писателей, начавших работать в жанре исторического детектива, при этом раскрывая многообразие белорусской культуры и исторического прошлого народа. Как отметила литературовед А. Воробей «Короткевич – честь и совесть белорусской литературы, писатель, который смог полностью раскрыть душу народа и его национальный характер, выявить передовые общественные и эстетические идеалы» [1].

3. Обширность регионов и временных периодов, которые писатель охватывает в своих произведениях, позволяет создать разнообразный туристический продукт, способный заинтересовать различные категории туристов;

4. Значительный вклад В. Короткевича в развитие белорусской литературы. Как отмечает литературный критик Л. Рублевская «целое поколение белорусских литераторов, к которому принадлежу и я вышло из творчества Владимира Короткевича, приняв сердцем его исторический романтизм, его трагический и прекрасный миф о Беларуси» [2].

В г. Орше (родине писателя) есть музей, посвящённый жизни знаменитого земляка и представлены его книги. Музей очень органично войдёт в туры, затрагивающие жизнь писателя, но если обратиться к произведениям, то одно дело провести 20-30 минут, рассматривая опубликованные издания, и совсем другое – погрузиться в историю самому и увидеть всё своими глазами.

На наш взгляд, туры по творческому наследию В. Короткевича должны быть не просто экскурсионными маршрутами в привычном понимании, а театрализованными представлениями с использованием костюмов и аниматоров, экскурсоводов и самих туристов, которых необходимо активно задействовать в экскурсии.

На наш взгляд, подобные экскурсионные программы выглядят привлекательно для широкого круга туристов и способны составить здоровую конкуренцию существующим маршрутам подобной направленности, как на внутреннем, так и на внешнем туристических рынках.

Во-первых, это интереснее и привлекательнее для туристов любящих и ценящих творчество автора, чем просто посещение музея. Это целая серия туров, которые позволят не только лично побывать в местах описанных писателем, но и посмотреть многие уголки нашей страны.

Во-вторых, это позволит людям не знакомым с произведениями автора, узнать о литературе и истории нашей страны в интерактивном виде. Ведь произведения В. Короткевича преподносят нам историю отдельных регионов и мест, а так же эпох простым и понятным языком. А участие в экскурсии костюмированных экскурсоводов, позволит ещё глубже проникнуться атмосферой происходящего и своими глазами увидеть события прошлого.

В-третьих, данные туры можно использовать в качестве познавательных, обучающих и воспитательно-идеологических. Это история страны в разные её периоды.

В-четвёртых, это популяризация истории и культуры среди местных жителей и гостей. Кого-то привлечёт имя, кого-то творчество, кого-то красивые анимированные экскурсии и новые места, но каждый проникнется атмосферой, духом, а главное узнает много нового о Беларуси и её истории.

Заключение. В заключении стоит отметить, что тематические туры, связанные с жизнью и творчеством известных людей, широко распространены в мире. Однако в Республике Беларусь подобные экскурсии не заняли еще свою нишу в туристической индустрии, несмотря на большое количество всемирно известных писателей, художников, поэтов. Опираясь на творчество Владимира Короткевича, можно создать серию туров длительностью от 2 до 7 дней, которые вызовут интерес не только у жителей страны, но и у гостей Беларуси, и помогут презентовать нашу страну как самобытный край со своей богатой историей и культурой. Кроме того, данные тематические маршруты способны нести в себе не только просветительскую и популярно-массовую, но и познавательную, воспитательную и идеологическую функции.

Литература:

1. Уладзімір Караткевіч. Жыццё і творчасць/ Верабей А. Л. Пад рэд. Гарбачэўскай Т. А. — 2-е. — Мн.: Беларуская папука, 2005. — 271 с

2. Рублевская Л. И., Гений, странник, комета, или Портрет писателя в стиле коллаж.../ Рублевская Л. И.//Советская Белоруссия -2005. - 26 ноября

3. Dickens World - The Home Of Charles Dickens// [Электронный ресурс]. - 2016. Режим доступа: <http://www.dickensworld.co.uk/> - Дата доступа: 20.02.2016.

4. The Millennium Tour// [Электронный ресурс]. - 2016. Режим доступа: <http://stadsmuseet.stockholm.se/english/guided-tours/the-millennium-tour-the-girl-with-the-dragon-tattoo/> - Дата доступа: 20.02.2016.

5. Dublin Literary Pub Crawl// [Электронный ресурс]. - 2016. Режим доступа: <http://www.dublinpubcrawl.com/> - Дата доступа: 20.02.2016.

6. Биография В.Короткевича// [Электронный ресурс]. - 2016. Режим доступа: <http://karatkevich.ru/biography.html> - Дата доступа: 24.02.2016.

ОСНОВНЫЕ НАПРАВЛЕНИЯ И ПЕРСПЕКТИВЫ РАЗВИТИЯ ТУРИСТИЧЕСКОЙ ОТРАСЛИ В РЕСПУБЛИКИ БЕЛАРУСЬ

Мищенко А.И.,

студент 4 курса ВГУ имени П.М. Машерова, г. Витебск, Республика Беларусь

Научный руководитель – Пороховская М.В.

Развитие туризма в любой стране, регионе зависит от целого комплекса факторов, условий и ресурсов. В явном выигрыше те страны, которые имеют море и горы. Несмотря на то, что Беларусь не располагает этими знаковыми для туризма ресурсами, она имеет ряд преимуществ в сравнении с другими странами [1,2].

К сожалению, в нашей стране туристический бизнес по многим причинам не достиг такого размаха, как за рубежом, изучение экономических и управленческих основ его еще не превратилось в хорошо разработанную отрасль экономической науки, а менеджменту и маркетингу туристских услуг только в последние годы начали обучать на университетском уровне. В этих условиях тем более актуальным представляется освоение зарубежного опыта, а также исследование отечественной практики использования мировых тенденций развития индустрии туризма [3].

Развитие туристической отрасли как высокоприбыльного сектора экономики является важным фактором социального развития и культурного подъема Беларуси. Можно отметить, что формирование белорусского туристского рынка началось с 1990 г. одновременно шло три процесса:

- распад предприятий старого типа (экскурсионных бюро, бюро путешествий);
- создание новых предприятий, которые впоследствии стали называться туроператорами или турагентами;
- модификация старых туристских предприятий путём перестройки на разработку туристского продукта, имеющего спрос у белорусского потребителя [5].

Цель исследования - анализ динамики развития туризма в период с 2010 г. по 2014 г. и выработка предложений по совершенствованию управления туристической отраслью в Республике Беларусь.

Материал и методы. В качестве материалов исследования использовалась планирующая и учетная документация туристических фирм г. Витебска, нормативно-правовые документы в сфере туризма. Методы исследования: анализ научно – методической литературы, анализ, сравнения, синтез и обобщения.

Результаты и их обсуждение. Проанализировав данные о структуре въездного туристского потока, можно сказать, что приоритетными для Беларуси внешними рынками являются Россия, Литва, Польша, Турция, Соединенное Королевство, Германия.

С момента становления независимости Республики Беларусь выездной туризм стал активно развиваться. Наиболее посещаемыми белорусскими туристами остаются: Турция, Украина, Россия, Польша, Болгария, Литва.

Анализ выездного потока показывает, что расширяются туристские предпочтения белорусских граждан: наряду с традиционным интересом к странам с тёплыми морями, у белорусов всё более популярными становятся страны, где пляжный отдых можно совместить с интересной культурно-познавательной программой, а также с лечением. Помимо отдыха у моря у белорусских туристов так же пользуются спросом познавательные туры. В этом сегменте лидируют страны Европы.

Проблемы, сдерживающие развитие туристической отрасли в РБ:

1. Сохраняется тенденция к преобладанию выездного туризма над въездным.
2. По большинству компонентов и характеристик системы туристского обслуживания Республика Беларусь не достигла приемлемого уровня в соответствии с международной практикой,
3. Слабо развита система маркетинга национального туристского продукта и его продвижения на мировом и внутреннем рынке
4. Материально-техническая база туризма на 70-80% нуждается в реконструкции.
5. Не сформирована целостная система подготовки, переподготовки и повышения квалификации специалистов для сферы туризма.

Заключение. Устойчивое развитие туризма - процесс длительной перспективы, требующий поступательных грамотных решений в краткосрочном периоде. Для этого необходимы: разработка рекреационных и экскурсионных программ; внедрение приемлемых стандартов обслуживания; формирование определенных традиций гостеприимства; внедрение нововведений и широкое использование информационных технологий; развитие маркетинговой стратегии в сфере туризма; создание современной инфраструктуры гостиничного и санаторно-курортного хозяйств; совершенствование ценовой политики при создании белорусского турпродукта, способного конкурировать с соседними государствами.

В целом же туризм, развивающийся устойчиво, позволяет повысить доходы национальной экономики, стимулировать развитие других отраслей, укрепить здоровье населения, развить инфраструктуру курортов и лечебно-оздоровительных местностей, сохранить культурное наследие и природные лечебные ресурсы.

Литература:

1. Национальный Интернет-портал Республики Беларусь [Электронный ресурс]. – Режим доступа: <http://www.belarustourism.by>. – Дата доступа: 25.02.2015.
2. О туризме: Закон Республики Беларусь от 25 ноября 1999 г. № 326-3 (с изменениями и дополнениями).
3. О некоторых мерах государственной поддержки развития туризма в Республике Беларусь. Указ Президента Республики Беларусь от 2 июля 2006 г. №371 (с изменениями и дополнениями)
4. Об утверждении Национальной программы развития туризма в Республике Беларусь на 2008 - 2010 годы. Постановление Совета Министров Республики Беларусь от 21 декабря 2007 г. № 1796.
5. Об утверждении Национальной программы развития туризма в Республике Беларусь на 2011 - 2015 годы. Постановление Совета Министров Республики Беларусь от 24 марта 2011 г. № 373.

ОТ «ЯЗЫКА ВРАЖДЫ» К «ЯЗЫКУ СОГЛАСИЯ»

Мухина А.А.,

*магистрант ХГУ имени Н.Ф. Катанова, г. Абакан, Российская Федерация
Научный руководитель – Костякова Ю.Б., канд. ист. наук, доцент*

Студенчество является наиболее социально активной частью населения страны. Особенно высок лидерский потенциал у тех, кто обучается в вузах гуманитарной (филологической) направленности. Молодые люди, владеющие языком как средством общения и убеждения, могут оказывать серьезное влияние на своих сверстников и представителей других поколений. При этом важным является не только то, какие идеи они будут пропагандировать, но и то, какой язык будут для этого использовать – «язык вражды» или «язык согласия». Поэтому актуальность исследования обусловлена необходимостью разработки мер по профилактике у студентов языковых вузов «языка вражды» и воспитанию у них культуры использования «языка согласия». Цель исследования – выявить состояние межнациональных отношений в Институте филологии и межкультурной коммуникации ХГУ им. Н. Ф. Катанова и разработать план мероприятий, которые будут способствовать формированию толерантного языкового поведения студентов.

В настоящее время существует целый ряд определений «языка вражды», используемых для обозначения негативных высказываний: «словесный экстремизм», «речевая (языковая) агрессия», «речевая демагогия», «речевой (языковой) конфликт», «речевое насилие», «речевая (языковая) манипуляция» [1, с. 11-12]. «Язык согласия» противоположен «языку вражды». Согласие, как ценность поведения и общения, прежде всего, связано с понятием единства – взглядов, позиций, образа жизни [2, с. 136].

Материал и методы. В исследовании были использованы методы анкетирования, проектирования, обобщения. Исследование проводилось на базе Института филологии и межкультурной коммуникации Хакасского государственного университета им. Н. Ф. Катанова (Россия, Республика Хакасия, г. Абакан).

Результаты и их обсуждение. В настоящее время в ИФиМК обучается 452 студента. По нашим наблюдениям, в группах направлений «Журналистика», «Лингвистика», «Русский язык и литература» есть студенты – хакасы, тувинцы. Но их количество составляет от одного до пяти человек на курс. В то же время по направлению «Хакасский язык и литература» обучаются преимущественно представители коренного этноса Хакасии.

Проведенное нами среди преподавателей анкетирование показало, что педагоги в подавляющем большинстве не замечали конфликты на национальной почве, использование обучающимися «языка вражды» и какие-либо трудности в коммуникации между студентами – представителями различных национальностей. Лишь один респондент смог припомнить случай использования оскорбительных высказываний в адрес представителей другого этноса. Еще один преподаватель сообщил, что замечает трудности в межнациональной коммуникации среди студентов.

Мы провели также анкетирование студентов-первокурсников всех четырех направлений обучения ИФиМК. Из 97 человек было опрошено 38 (39 % от их общего количества). Среди них оказались русские (22 чел.), хакасы (13 чел.), эвенк, немец и тувинец. Два респондента признались, что в процессе учебы чувствовали дискомфорт, связанный со своей национальностью. Один человек ощущает недоверие со стороны однокурсников – представителей других этносов, двое испытывают трудности в установлении с ними контактов. Следовательно, проблема межнациональных отношений среди студентов не воспринимается как острая, имеет латентный характер.

Но анкетирование позволило выяснить, что проблема межнациональных отношений в студенческой среде ИФиМК является актуальной. Отсутствие ее остроты (явных конфликтов, публичных оскорблений по национальному признаку и т. д.) не должно успокаивать руководство института. На наш взгляд, профилактика среди студентов «языка вражды» и приобщение их к сознательному использованию «языка согласия» во взаимоотношениях с представителями других национальностей должна проводиться с помощью различных мероприятий, которые расширяют представления обучающихся о языках и культурах, обычаях и традициях различных народов.

Опрошенные преподаватели считали, что пропаганде национальных языков и культур и, как следствие, формированию толерантного языкового поведения лучше всего будут способствовать концерты и музыкально-игровые программы, праздники, творческие и языковые конкурсы. Студентов больше всего в этом плане привлекают концерты и праздники, музыкально-игровые программы, творческие и языковые конкурсы.

Мы считаем, что первым этапом в формировании толерантного языкового поведения студентов должны стать тренинги под общим названием «Студенческое братство – на всю жизнь». Такие мероприятия предназначены для нормализации психологического климата, установление дружеских отношений между студентами разной национальности, обучения приемам нейтрализации конфликтных ситуаций, связанных с социальными и национальными особенностями обучающихся. Итогом проведения тренингов станет формирование положительного настроения на восприятие «другого» человека, на совместные действия в учебной и культурно-массовой деятельности.

Продолжением послужат мероприятия, приуроченные к различным зимним праздникам. В институте существуют традиции проведения конкурсов, например, плакатов и стихов, для создания которых участники используют как родные языки (русский, хакасский, тувинский), так и иностранные. Эта практика является продуктивной, поскольку позволяет им не только продемонстрировать свое владение языком, но и обращает внимание на другие языки, в том числе национальные.

Традиционным мероприятием является вузовская научная конференция «Катановские чтения». В ее рамках можно создать специальную секцию «Воспитание этноориентированной личности в языковом вузе»,

на которой студенты смогут представить доклады о языках, культурах и традициях других народов и своем отношении к проблеме взаимоотношения этих народов.

Своеобразным итогом проделанной за год работы, направленной на воспитание толерантного языкового поведения студентов, станет «Праздник национальных культур». Анкетирование помогло выяснить, что наиболее востребованными в рамках такого праздника будут следующие мероприятия. Круглый стол «Что в имени твоем?», на котором участники расскажут об истории своего народа, именах, обычаях и традициях. «Театрализованное представление», где конкурсанты должны будут представить культуру своего народа (музыку, песни, танцы и т.д.). Конкурс «Особенности национальной кухни», на котором зрителям-дегустаторам и членам жюри подадут для оценки традиционные блюда разных народов, расскажут о приготовлении этих кушаний, продуктах и традициях подачи гостям.

Заключение. Широкая информационная и разъяснительная кампания, предложенные нами мероприятия различного масштаба, видов и форм, как мы считаем, могут изменить пассивное отношение студентов к проблеме межнациональных отношений в вузе. Итогом этого станет устранение из лексикона обучающихся «языка вражды», сознательное использование ими «языка согласия» во взаимоотношениях с представителями других национальностей, расширение их представлений о языках и культурах, обычаях и традициях различных народов и, как следствие формирование толерантного языкового поведения.

Литература:

1. Евстафьева, А. В. «Язык вражды» в средствах массовой информации: лингвистические и экстралингвистические факторы функционирования / А. В. Евстафьева: автореф. дис. ... канд. филол. наук. – Тамбов, 2009. – 26 с.
2. Чешкина, Э. В. Все как один: язык согласия в корпоративной прессе / Э. В. Чешкина // Известия Уральского государственного университета. – 2006. – № 40. – С. 136-146.

ТРАГЕДИЯ ГЕРМАНИИ 1930-х – 1940-х гг. В ЖИВОПИСИ ОТТО ДИКСА

Никифорова А.О.,

студентка 3 курса ПсковГУ, г. Псков, Российская Федерация

Научный руководитель – Хришкевич Т.Г., канд. ист. наук

Современный мир в очередной раз столкнулся с войной. Она глядит на нас со страниц средств массовой информации, фотографии холодно и реалистично фиксируют драму гибели и разрушения. Прошедший век пережил множество войн, но не только фотографии и документы сохранили их атмосферу. Живопись Первой и Второй мировой как никакая другая насыщена трагедией войны. Обращение к творчеству Отто Дикса делает наше исследование актуальным, так как ни один другой немецкий художник не изобразил ад обеих войн так, как он. Война и трагедия стали центральными темами художника, не случайно им посвящено более сотни его работ, в которых он показывает всю силу своего мастерства и ужас происходящего. Цель нашего исследования – показать трагедию Германии 1930-х 1940-х гг. через живописное творчество Отто Дикса.

Материал и методы. При анализе творчества Дикса нами использованы методы историзма, эмпирического и теоретического исследования.

Результаты и их обсуждение. Анри Барбюс сказал о живописи Отто Дикса: «Тот, кто извлек из своего мозга и сердца эти картины ужаса, которые он нам сейчас показывает, опустился до дна в глубочайшую пропасть войны. Подлинный большой немецкий художник, ... создает ... в ярких вспышках молнии апокалипсический ад войны...». [4]

О. Дикс изобрел дикий, обусловленный увиденными разрушениями визуальный язык. Политические и социальные реалии Германии 1930-40-х годов не поддавались передаче привычными художественными средствами – они требовали новых, экспериментальных форм. После прихода Гитлера к власти наступает конец карьеры Отто Дикса, несмотря на недолгие иллюзии новых властей, что творчество художника частично укладывается в рамки официальной эстетики национал-социализма. Уже в 1933 г. Дикса исключают из Дрезденской академии. Его работы запрещали выставлять, его искусство было причислено к «вырожденческому». В таком качестве оно пропагандировалось на выставке «дегенеративного» искусства. К сожалению, мы не можем в полной мере увидеть подлинное отображение истории Германии тех лет в живописи Дикса – в 1937 г. 260 его картин были сожжены в Берлине. [4]

Стремясь избежать преследования, художник с женой и детьми переезжает в провинцию на юг Германии и селится под городом Зинген. Он по-прежнему запечатлевает трагедию настоящего, используя в своих картинах язык аллегорий. Дикс обращается к библейским сюжетам, на свет появляется одно из самых знаменитых полотен художника – «Семь смертных грехов» (1933 г.). В символических образах Дикс раскрывает истинное лицо надвигающегося фашизма. Карлик с маленькими глазками и черными усиками (безусловно, сам фюрер) едет верхом на страшной старухе, а за ним следуют ужасные образы. [2]

В сороковые Дикс остается под надзором властей, в числе «неблагонадежных лиц», ведь такая абсурдная, с одной стороны, и такая правдивая, с другой, картина не могла не вызвать ажиотажа среди верхов. Это полотно характеризует художника как смелого, понимающего, что если не он, то никто другой не донесет до народа истинное лицо трагедии его родины.

В 1946 г. Дикс вернулся из плена и вновь участвовал в коллективных выставках в Германии. «После Второй мировой войны я несколько изменил свою технику. Я больше не использовал как образец старых мастеров, не обращался к Ренессансу. Начал рисовать пейзажи, целую серию пейзажей. И картины на религиозные сюжеты, с использованием библейских мотивов. Впрочем, к религиозным темам я обращался и до это-

го, в прошлом», - писал художник. [3] Ему удалось тронуть сердца людей, прикоснуться к мыслям и заставить задуматься об ужасе и аде войны. Духом непримиримого протеста проникнуты произведения Дикса этих лет. Например, антифашистская аллегория «Се человек», 1949 г.

Заключение. Дикс не только явился «сторонним» выразителем трагедии времени, он оказался в непосредственной близости к ней, будучи призванным в «фольксштурм». Его творчество отобразило все стороны жизни Германии 1930-40-х гг.: политическую и военную. Настоящее мировое признание пришло к художнику уже посмертно. До сих пор он во многом известен благодаря своему видению двух ада – военного и послевоенного; он остаётся документалистом своего времени, портретистом эпохи. Вплоть до сегодняшнего дня работы О. Дикса выставляются в ведущих музеях Германии.

Литература:

1. Otto Dix. Der Krieg [Electronic resource]. – Mode of access: <http://www.skd.museum/de/sonderausstellungen/archiv/otto-dix-der-krieg-das-dresdner-triptychon/> – Date of access: 25.02.2016.
2. Otto Dix [Electronic resource]. – Mode of access: http://www.otto-dix.de/werk/f_innere_emigration/a_gemaelde/view . – Date of access: 24.02.2016.
3. Апокалиптический ад войны. Живопись и графика Отто Дикса. [Электронный ресурс]. – Режим доступа: <http://darkermagazine.ru/page/apokalipsicheskij-ad-vojni-zhivopis-i-grafika-otto-diksa> . – Дата доступа: 23.02.2016
4. Либман Е. Сто памятных дат. Художественный календарь на 1991 год. – М.: Советский художник, 1990.

ЯКОБ УЛЬФЕЛЬДТ О ЛИВОНСКОЙ ВОЙНЕ

Новолодский А.С.,

*студент 2 курса магистратуры ИИиМО ЮФУ, г. Ростов-на-Дону, Российская Федерация
Научный руководитель – Мининкова Л.В., доктор ист. наук, профессор*

Актуальность темы состоит в том, что для понимания места Ливонской войны в общественном сознании средневековой России и европейских стран и отношения к участию в ней России имеют значение источники личного происхождения, в частности, сочинения западноевропейских авторов. Якоб Ульфельдт был одним из представителей европейского общества, осведомленным автором, который мог дать некоторые подробности участия России в Ливонской войне и оценку увиденным событиям

Цель статьи – выявление характеристик и оценок роли России в Ливонской войне Якобом Ульфельдтом.

Материал и методы. Методологической основой работы является принцип историзма, с позиций которого Записки Якоба Ульфельдта рассматриваются как явление культуры своего времени. Другой методологической основой является современный принцип понимания человека прошлых эпох и культуры изучаемого времени. Указанные принципы реализуются в историко-генетическом методе, направленном на выявлении причин формирования взглядов Якоба Ульфельдта на Ливонскую войну. Историко-сравнительный метод позволяет сопоставить и понять сходство и различие в подходах и оценках событий Ливонской войны другими авторами.

Результаты и их обсуждение. Якоб Ульфельдт, который составил «Записки о путешествии в Россию» на латыни [5, с.34], нес службу при датском короле Фредерике II и был назначен официальным главой датского посольства, направленного в 1578 г. к Ивану IV Грозному для подписания мирного договора между Данией и Россией, так как прежний договор был нарушен русской стороной в 1575 г, когда крепости Гаспель, Леаль и Лоден ливонские наместники русского царя захватили у датчан. Однако по ряду причин текст договора был подписан в пользу России, что вызвало недовольство Фредерика II, и в 1579 г. Якоб был вынужден уйти в отставку. В 1588 г. Ульфельдт предпринимает попытку вернуться к политической карьере при новом короле Кристиане IV, в надежде добиться реабилитации. В свое оправдание он подготовил рапорт, к которому были приложены «Записки о путешествии в Россию», которые Ульфельдт планировал опубликовать. Но, как утверждает датский историк, первый исследователь труда Ульфельдта, Кнуд Расмуссен, Записки нигде не публиковывались и были обнаружены Мельхиором Гольдастом, который издал их в 1608 г. без указания автора. В 1627 г. публикуется второе издание Записок под именем Якоба Ульфельдта, которое стало известно благодаря священнику Клаусу Кристоферсену Люскандеру [6, с.57-58]. На датском языке Записки издаются в труде Педера Хансена Ресена «Хроника короля Фредерика Второго». В 1883 г. Записки Ульфельдта были переведены на русский язык и изданы Е. В. Барсовым. Современный перевод Записок с латинского на русский язык принадлежит Л.Н.Годовиковой [6, с.105]. Первое обстоятельное исследование Записок Якоба Ульфельдта было проведено известным датским историком Кнудом Расмуссеном, который опубликовал факсимильное издание на латинском и датском языках, дополнив издание предисловием и комментариями. [6, с.105]

По мнению К. Расмуссена, Ульфельдт составлял Записки во время путешествия по России, так как сочинение представляет из себя дневник, в котором зафиксированы численность и состав делегации, а также по дням ведется рассказ о произошедшем с датчанами [6, с.61]. Для А.Л. Хорошкевич, труд Ульфельдта интересен и тем, что это единственный иностранный посол, принятый Иваном Грозным в Александровской слободе, в которой проходили переговоры, описанные автором [5, с.12].

Так как путь датчан пролегал около театра военных действий, то Ульфельдт является непосредственным свидетелем некоторых военных операций. Так, когда их делегация подошла в июне 1578 г. к Пернову и, расположившись лагерем на поле по причине отказа пройти внутрь города, он узнал, что ранее известные ему слухи о нахождении небольшого отряда шведов в предместье Пернова оказались правдой. Ульфельдт пишет и о ставшей ему известной неудачной вылазке русских против уже упомянутых шведов, потерпевших неудачу и потерю в 80 человек [5, с.291]. Данные сведения подтверждаются челобитной от некой вдовы Марфы Лазаревой, которая была рассмотрена в Поместном приказе в декабре 1578г. [2, с.174].

Ульфельдт повествует и о другом столкновении шведских всадников с русскими под Дерптом, про которое он узнал, видимо, от приставов, сопровождавших датскую делегацию. На обратном пути, расположившись в Дерпте, датчане узнают об осаде Вендена. Ульфельдт пишет о том, что воссоединившиеся польские и шведские войска наносили победоносный удар по русскому ополчению, которое бежало вместе со своим предводителем дьяком Андреем Щелкаловым. Этот рассказ Якоба находит подтверждение и в сообщении ливонского хрониста Р. Гейденштейна. [1, с.35-36]. Описывая осаду при крепости Венден, Ульфельдт упоминает, что ему известны слухи о зверстве русских по отношению к пленным, знатым женщинам и девушкам, изложить которые он не может в силу своего потрясения этими бесчинствами. Ульфельдт называет Ивана IV самым злейшим врагом христиан, т.к. после его опричной политики от некогда цветущей страны осталась одна голая пустыня. Для доказательства он приводит описание страшной картины опустошения в г. Оберпален после взятия его русскими войсками в 1578 г. [5,333].

Кроме того, Ульфельдт подтверждал массовые переселения людей, связанные с Ливонской войной, т.к. был свидетелем массового вывоза ливонских жителей. Он пишет о большом числе ливонских пленников, которых перевозили на территорию бывшего Казанского царства. Об этом имеются сведения и в сочинении французского капитана Жака Маржерета, который писал, что Иван IV «переселил в Московию жителей Дерпта и Нарвы». [4, с.23].

В Записках Ульфельдта неоднократно встречается описание русского войска, которое сопровождало пленных, большая часть которого состояла из татар, это же отмечает и Т. М. Кармов, утверждая, что основной массой состава войск были татары и черкесы, а природных русских в составе этого корпуса было лишь несколько небольших отрядов [3, с.93].

Заключение. Подводя итог, важно отметить, что Записки Якоба Ульфельдта, являются ценным историческим источником, который содержит важные сведения о Ливонской войне и ее понимании современниками. Сочинение Ульфельдта предоставляет возможность рассмотреть происходящие события в России XVI в. через призму видения и суждения иностранца-посла, который впервые посещает русские земли и фиксирует окружающую его действительность, что также помогает составить представление о том, какие последствия имела Ливонская война для России.

Литература:

1. Гейденштейн Р. Записки о Московской войне. СПб., 1889.
2. Документы Ливонской войны: подлинное делопроизводство приказов и воевод 1571 — 1580 гг. // Памятники истории Восточной Европы: Источники XV — XVII вв. Т. III / Сост. И. Граля, Н. Ф. Демидова, Б. Н. Флоря, Ю. М. Эскин. М.; Варшава, 1998.
3. Кармов, Т.М. На службе «белому царю»: участие кабардинцев в Ливонской войне // Исторические, философские, политические и юридические науки, культурология и искусствоведение. Вопросы теории и практики. 2012. №12-2.
4. Маржерет Ж. Состояние Российской державы и великого княжества Московского // Россия XVII в. Воспоминания иностранцев. – Смоленск, 2003.
5. Путешествие в Россию Я. Ульфельдт, пер. Л. Н. Годовикова - М.: Языки славянской культуры, 2002.
6. Расмуссен К. О книге Якоба Ульфельдта «Hodoerogicon Ruthenicum», Франкфурт, 1608//Скандинавский сборник. Вып. XXIII. Таллин, 1978.

ИСТОРИОГРАФИЧЕСКИЙ И ИСТОЧНИКОВЕДЧЕСКИЙ АСПЕКТЫ ИЗУЧЕНИЯ ОПОЛЧЕНИЯ ПСКОВСКОЙ ГУБЕРНИИ В ГОДЫ КРЫМСКОЙ ВОЙНЫ

Печенкина Д.И.,

студентка 2 курса ПсковГУ, г. Псков, Российская Федерация
Научный руководитель – Никитина Н.П., канд. ист. наук, доцент

Крымская война ключевым образом повлияла на историю Российской империи, показав несостоятельность рекрутской системы. В помощь действующей армии императором Николаем I был издан указ об организации ополчений в великорусских губерниях. Такое воинское формирование было организовано в Псковской губернии манифестом от 31 июля 1855 года.

Работ, посвященных истории ополчения в годы Крымской войны не так много. Если говорить о трудах, посвященных Псковскому ополчению, то они практически отсутствуют, этим в свою очередь и обусловлена актуальность данной статьи. Цель работы заключается в исследовании историографии и источниковой базы по истории Псковского ополчения в годы Крымской войны.

Материал и методы. Материалом исследования является литература, посвященная ополчениям в годы Крымской войны и архивные источники по истории Псковского ополчения. В работе применялись общенаучные методы: синтеза и анализа, а так же системный подход и принцип историзма.

Результаты и их обсуждение. Историографию вопроса можно условно разделить на три периода: дореволюционный, советский и постсоветский период. Дореволюционная историография Крымской войны довольно обширна: труды М.И. Богдановича [8], Н.Ф. Дубровина [11], А. М. Зайончковского [12]. В основном она представлена фундаментальными трудами, в которых введен в оборот большой комплекс источников. При всем многообразии источников тема ополчения в дореволюционной историографии рассматривалась эпизодически и не подвергалась глубокому всестороннему изучению. В советский период историческая наука оказалась под влиянием марксистско-ленинской идеологии. Характер работ нередко зависел от установок партии. В целом же, для советской историографии характерна опора в фактологии на дореволюционные события, а также выявление причинно-следственных связей с точки зрения интересов самодержавия [7, 9, 17]. Но, как и в дореволюционной историографии, тема ополчения, была также слабо освещена. Тема ополчения в годы Крымской войны частично была раскрыта в докторская диссертация Б.Ф. Ливчака [13]. В данной

работе автор не затрагивает вопроса о создании, комплектовании и перевооружении ополченских дружин. Постсоветская историография обратилась как раз к теме ополчения. Здесь можно отметить диссертацию С. Ю. Окунева [16], отдельная глава которой посвящена ополчению в годы Крымской войны: формирование государственного подвижного ополчения и его роль в войне. Современная историография характеризуется вниманием к отдельным аспектам войны, прежде всего на периферии. Разработка темы ополчения получила свое развитие на региональном уровне. Существует ряд статей посвященных ополчениям Смоленской, Тульской, Саратовской губерний [15]. Псковскому ополчению посвящена только одна статья В.П. Волковой [10, с. 105-110], которая представляет собой обобщенный материал архивных документов, без связных деталей и политических особенностей того периода. Информация о псковском ополчении содержится в статье М.Т. Марковой [14, с. 74-80]. В ней упоминает о роли дворянства при формировании Псковского ополчения. Вероятно, наличие столь малого количества работ по истории Псковского ополчения, связано с тем, что оно никак не проявило себя в ходе Крымской войны, в той степени как ополчение 1812 года.

В то же время в различных фондах ГАПО представлен обширный материал о Псковском ополчении. Информация о Псковском ополчении содержится также в «Псковских губернских ведомостях» [7, с. 201]. В числе наиболее значимых источников следует выделить архивные материалы фондов «Начальника государственного подвижного ополчения Псковской губернии» [2] и «Начальник дружины № 198 Псковского ополчения» [5]. В нем представлены приказы по дружинам, списки офицеров, данные о снаряжении и обмундировании. Данные по дружинам Псковского ополчения представлены в отдельных фондах [4]. В них содержится материал об особенностях формирования каждой дружины. Значительный пласт источников представлен в фонде «Канцелярии Псковского губернатора» [1]: сведения о сборе ратников в уездах губернии, пожертвованиях на формирование ополчения, распоряжениях гражданского губернатора. Фонд «Псковское губернское дворянское депутатское собрание» [3] содержит материалы экстраординарных заседаний в августе 1855 года, когда началось формирование ополчения. В целом, источниковая база способствует изучению почти всех аспектов формирования Псковского ополчения. Однако большое количество дел в плохом состоянии (плесень), и недоступны для изучения, что оставляет ряд пробелов в вопросе Псковского ополчения.

Заключение. Подводя итог, можно сказать, что дореволюционные и советские исследователи не интересовались деятельностью ополчений отдельных губерний. Лишь современная историография в рамках микроистории обратилась к тематике ополчений, в том числе и Псковского ополчения. Историю, которого можно проследить лишь по архивным источникам, сохранность которых на сегодняшний день позволяет проследить основные аспекты формирования и деятельности ополчения.

Источники:

1. Государственный архив Псковской области (далее – ГАПО). Ф. 20. Оп. 1. Д. 1862, 1863.
2. ГАПО. Ф. 44. Оп. 1. Д. 1, 2, 3, 4, 5, 6.
3. ГАПО. Ф. 110. Оп. 1. Д. 1488, 1489.
4. ГАПО. Ф. 136. Оп. 1. Д. 1, 2, 3, 4, 5, 6, 7, 8, 9.
5. ГАПО. Ф. 343. Оп. 1. Д. 1.
6. Псковские губернские ведомости. Отдел местный. 1855. № 31. 10 августа. С. 201.

Литература:

7. Бестужев, И.В. Крымская война 1853-1856 гг. / И.В. Бестужев. – М.: Издательство АН СССР, 1956. – 174 с.
8. Богданович, М.И. Восточная война 1853-1856 гг.: в 4 тт. / М.И. Богданович. – СПб.: Типография Суздальского, 1876-1877. – 1634 с.
9. Бушуев, С.К. Крымская война (1853-1856 гг.) / С.К. Бушуев. – М.: Воениздат, 1946. – 159 с.
10. Волкова, В.П. Псковская губерния в Крымской войне 1853-1856 гг. / В.П. Волкова // Материалы Пятых Псковских Архивных Чтений, 15-16 ноября 2010 года. – Псков: ООО Печатный двор «СТЕРХ», 2011. – С. 105-110.
11. Дубровин, Н.Ф. История Крымской войны и обороны Севастополя: в 3 тт. / Н.Ф. Дубрович. – СПб.: Тип. Товарищества «Общественная польза», 1900. – 1434 с.
12. Зайончковский, А.М. Восточная война 1853-1856 гг. в связи с современной ей политической обстановкой: в 2 тт. / А.М. Зайончковский – СПб.: Энциклопедия изготовления государственных бумаг, 1908-1913. – 3103 с.
13. Ливчац, Б.Ф. История ополчения в вооруженных силах России XIX века: автореф. дис... докт. ист. наук. – М., 1965. – 36 с.
14. Маркова, М.Т. Основные направления деятельности Псковского Дворянского депутатского собрания 1778-1917 гг. / М.Т. Маркова // Псков. Научно-практический, историко-краеведческий журнал. – 2004. – № 4. – С. 74-80.
15. Мраморнов, А. И., Тотфалушин, В.П. Формирование саратовского ополчения в годы Крымской войны // Военно-исторические исследования в Поволжье: сб. науч. трудов. Саратов: «Научная книга», 2005. Вып. 6. – С. 247 – 251.
16. Окунев, С.Ю. Государственное ополчение в России в XIX - начале XX века: дисс. ... канд. ист. наук. – Курск, 2011. – 197 с.
17. Тарле, Е.В. Крымская война: в 2 тт. / Е.В. Тарле – М.: Академия наук, 1950. – 1200 с.

ВОЙНА ЗА ЛИВОНСКОЕ НАСЛЕДСТВО: ПРИЧИНЫ И СУЩНОСТЬ

Печкуренко В.В.,

студент 3 курса ВГУ имени П.М. Машерова, г. Витебск, Республика Беларусь

Научный руководитель – Моторова Н.С., канд. ист. наук, доцент

Война за Ливонское наследство стала первым геополитическим и культурно-цивилизационным противостоянием в Восточной Европе. Следы этой борьбы прослеживаются и сегодня, а потому цель данного исследования – отразить причины и сущность войны за Ливонское наследство для понимания специфики Прибалтийского края.

Материал и методы. Исследование подготовлено на основании обзора работ российских ученых – С.М. Соловьева, И.Б. Грекова, В.В. Пенского, А.И. Филюшкина. При проведении исследования использовались

как общенаучные (описание, анализ, синтез), так и специально-исторические (историко-генетический, историко-сравнительный) методы

Результаты и их обсуждение. В классической историографической концепции Ливонской войны 1558–1583 гг., увидевшей свет и утвердившейся в исторической науке чаяниями М.М. Щербатова и Н.М. Карамзина [5, с. 251–254], значительное внимание было уделено обоснованию необходимости присоединения Балтийского края к растущему Московскому государству. В качестве причины, побудившей Иоанна Грозного к активной внешней политики в этом регионе, С.М. Соловьев указывал «стремление начать деятельные торговые связи с Западной Европой» и «потребность в усвоении плодов европейской гражданственности» [4, с. 289].

Современный взгляд на проблему дает принципиально иное, более детальное видение Ливонской войны. А.И. Филюшкин утверждает: «Процесс борьбы за Прибалтику... можно определять как серию Балтийских войн, под которыми предлагается понимать: первую русско-шведскую войну 1555–1557, так называемую «войну коадьюторов» в Ливонии 1556–1557, собственно Ливонскую войну 1558–1561, русско-литовскую войну 1561–1570, датско-шведскую войну 1563–1570, Московскую войну 1577–1581, вторую русско-шведскую войну 1578–1583, третью русско-шведскую войну 1589–1595, Инфлянтскую польско-шведскую войну 1601–1611, датско-шведскую войну 1611–1613, шведскую интервенцию Северо-Запада России 1609–1617, борьбу Швеции и Речи Посполитой за Прибалтику в 1617–1629 гг. Первые военные кампании... были искусственно объединены историками в историографический концепт Ливонской войны (1558–1583)» [5, с. 9].

В.В. Пенской предлагает вместо некорректного обозначения «Балтийские войны» использовать термин «война за Ливонское наследство» [3, с. 137]. В качестве доказательства своей позиции он приводит довод о том, что действия на море в конфликтах исследуемого периода не занимали центральное место. При этом В.В. Пенской считает возможным раздвинуть хронологические границы «Ливонской войны». Таким образом, ее началом становится 1555 г., т.е. начало первой русско-шведской войны, а концом – завершение третьей русско-шведской войны – 1595 г. Следуя этой логике, В.В. Пенской вслед за А.И. Филюшкиным заключает, что собственно Ливонской войной был лишь конфликт 1558–1561 гг.

Война за Ливонское наследство, подготовленная «всем ходом социально-экономического и политического развития Русского государства» [1, с. 313–314], была тем более неизбежной, что многие европейские державы (Швеция, Дания, Королевство Польское, Великое княжество Литовское) готовились делить имущество «большого человека» Северо-Восточной Европы. Оставалось только найти достойный повод и успеть раньше соседей.

Каждая из вышеперечисленных держав имела собственные интересы в регионе. Швеция, чьи отношения после разрыва Кальмарской унии с Данией характеризовались как острое соперничество, стремилась получить соразмерный с пресловутыми «зундскими пошлинами» источник дохода. Среди интересов шведской короны можно также отметить недопущение усиления Русского государства с целью решения в свою пользу пограничного вопроса и проект превращения Балтийского моря в «Шведское озеро» [6, с. 220]. Отсюда вытекала озабоченность Густава I Вазы привлечением иностранных специалистов в Москву и установлением прямого, пусть и ограниченного коротким периодом навигации в Белом море, сношения с англичанами. Дания стремилась компенсировать территориальные потери [5, с. 9], а между Польским Королевством и Великим княжеством Литовским с одной стороны и Великим княжеством Московским с другой решался вопрос о гегемонии в Восточной Европе.

В современной историографии касательно войны за Ливонское наследство принято выделять два специфических вопроса, составляющих в сущности единое и неразрывное целое: балтийский и собственно ливонский. Первый из них «имел «морской» характер и затрагивал в первую очередь интересы Дании и Швеции, которые боролись за право установить собственный контроль за Балтийским морем и в полной мере использовать полученную монополию на владение *Mare Balticum* для реализации своих великодержавных планов. «Ливонский» же вопрос «был преимущественно «континентальным» и касался в первую очередь Русского государства и Великого княжества Литовского» [3, с. 136–137].

Иоанн Васильевич Грозный первый начнет решать ливонский вопрос, в перспективе долженствующий дать будущей России свободный доступ к Балтике и предоставляемым ею возможностям. Поводом к началу военных действий 1558 г. послужил факт неуплаты ливонской дани Дерптским епископством [2, с. 142–143].

Иоанну Грозному было чрезвычайно важно получить свободный доступ к Балтийскому морю и контролировать именно города балтийского побережья, через которые по-прежнему шла основная часть торгового оборота Русского государства. Длительное время в историографии бытовало мнение, что к этому его якобы настоятельно подталкивала одна из оформившихся при дворе партий войны [2, с. 31], стремившаяся разделить «богатые» прибалтийские земли между собой. Принимая во внимания деспотичный характер правления Иоанна IV, что если подобная точка зрения и была бы верна, то правильнее говорить о совпавших стремлениях царя, широких слоев дворянства и торговых людей.

Попытки мирного подчинения Ливонской конфедерации были. К ним следует отнести поставленный вопрос о дерптской дани. Ее уплата ливонской стороной стала бы подтверждением отношений зависимости от Москвы и в корне изменила ситуацию [2, с. 31–32].

Заключение. Непонимание Москвой и Ливонской конфедерацией статей договора 1554 г., разобщенность и внутренняя рыхлость последней, ее неспособность договориться и организовать даже внутри собственных границ привели к тем событиям, что мы ныне согласились называть «войной за Ливонское наследство».

Литература:

1. Греков, И.Б. Очерки по истории международных отношений Восточной Европы XIV–XVI вв. / И.Б. Греков. – М.: Издательство восточной литературы, 1963. – 376 с.

2. Курукин, И.В. К изучению источников о начале Ливонской войны и деятельности правительства Адашева и Сильвестра / И.В. Курукин // Источниковедческие исследования по истории феодальной России / Ак. наук СССР, Ин-т истории СССР; отв. ред. В.И. Буланов. – М., 1981. – С. 29–48.
3. Пенской, В.В. Ливонская война 1558–1561 гг. / В.В. Пенской // История военного дела: исследования и источники. – 2014. – Специальный выпуск II: Лекции по военной истории XVI–XIX вв. Ч. I. – С. 133–217.
4. Соловьев, С.М. Сочинения: в 18 кн. / отв. ред.: И.Д. Ковальченко, С.С. Дмитриев. – М.: Мысль, 1988–2000. – Кн. III. – 1989. – 783 с.
5. Филошкин, А.И. Изобретая первую войну России и Европы: Балтийские войны второй половины XVI в. глазами современников и потомков / А.И. Филошкин. – СПб.: Дмитрий Буланин, 2013. – 880 с.
6. Филошкин, А.И. Русско-литовская война 1561–1570 и датско-шведская война 1563–1570 гг. // История военного дела: исследования и источники. – 2015. – Специальный выпуск II: Лекции по военной истории XVI–XIX вв. Ч. II. – С. 219–289.

ТРАНСГРАНИЧНОЕ СОТРУДНИЧЕСТВО ВИТЕБСКОЙ ОБЛАСТИ В СФЕРЕ ТУРИЗМА

Пищулова А.П.,

студентка 4 курса ВГУ имени П.М. Машерова, г. Витебск, Республика Беларусь

Научный руководитель – Шорец В.М., канд. ист. наук, доцент

В современных условиях туризм является одной из важных отраслей экономики. В этой связи Главой государства поставлена задача развития внутреннего и въездного туризма, агротуризма. Существенный вклад в ее решение призваны внести регионы Республики Беларусь, в том числе и Витебщина.

Цель статьи – определить место Витебщины в трансграничном сотрудничестве в сфере туризма

Материал и методы. В исследовании использованы публикации исследователей по проблемам развития туризма, статистические и информационные материалы, нормативно-правовые акты. Для достижения поставленной в статье цели применялись общенаучные (описание, анализ, синтез) и специальные исторические (историко-системный, историко-типологический) методы.

Результаты и их обсуждение. Витебский регион обладает значительным туристским потенциалом. На его территории расположены транспортные артерии, связывающие наиболее крупные и развитые экономические регионы России с Европой. По территории Витебщины проходят два европейских транспортных коридора: Критский № 2 (Берлин – Варшава – Минск – Москва), соединяющий Германию, Польшу, Беларусь и Россию. Критский № 9 (Хельсинки – Санкт-Петербург – Киев – Кишинев – Бухарест), соединяет Финляндию, Литву, Россию, Беларусь, Украину, Молдову, Румынию, Болгарию и Грецию.

На территории Витебщины находится 938 историко-культурных ценностей, внесенных в Государственный список историко-культурных ценностей Республики Беларусь, в том числе: 931 недвижимая историко-культурная ценность, из них 374 памятника археологии, 291 памятник архитектуры, 258 памятников истории, 4 памятника искусства, 2 памятника градостроительства, 2 заповедных места; 6 движимых историко-культурных ценностей, из них 1 комплект (клад серебряных монет XVII века в учреждении культуры "Лепельский районный краеведческий музей"), 1 памятник искусства (колокол в деревне Коляшки Лиозненского района), 4 коллекции (археологические и нумизматические предметы, рукописные и печатные издания, произведения искусства из научно-исследовательского и просветительного учреждения культуры "Национальный Полоцкий историко-культурный музей-заповедник"); 1 нематериальная историко-культурная ценность (обряд "Женитьба Терешки" в деревне Велевщина Лепельского района) [3].

В Витебской области три памятника архитектуры имеют высшую - нулевую категорию ценности: костел Иоанна Крестителя в деревне Камаи Поставаского района, Софийский собор и Спасо-Преображенская церковь в городе Полоцке. Для области характерна достаточно высокая средняя плотность экскурсионных объектов – 33 ед. на 1 тыс. км кв., что позволяет туристам за короткий отрезок времени посетить больше интересных мест. Так же большой интерес представляет природно-заповедный фонд Витебской области, который включает более 300 объектов, 200 памятников природы, 88 заказников, 2 национальных парка и единственный в Беларуси Березинский биосферный заповедник. Витебщина обладает богатым природным потенциалом для развития агротуризма. Агроусадеб в области насчитывается более 450. К услугам туристов 97 гостиниц, рассчитанных на 4,8 тыс. мест, более 112 санаторно-курортных и оздоровительных организаций : 7 санаториев, 1 детский санаторий, 2 детских реабилитационно-оздоровительных центра, 32 базы отдыха и другие, где в прошлом году было размещено около 340 тыс. отдыхающих. Ведется большая работа по реконструкции и обновлению существующего гостиничного фонда, приведению его к общепризнанным мировым стандартам, так как общая проблема, присущая подавляющему большинству гостиниц, состоит в отсутствии классификации, что означает, что многие из них не имеет класса даже «одной звезды» [2].

Большое внимание в области уделяется развитию активного туризма различной тематической направленности: экологической, культурно-познавательной, кулинарной. Созданы привлекательные маршруты для конных и пеших прогулок, велосипедные и водные маршруты (катание на лодках, сплавы на байдарках). Такие маршруты пролегают как по территории области, так и имеют продолжение в соседние приграничные страны: Латвию, Литву, Россию.

Туристическую деятельность на территории Витебской области осуществляют более 116 предприятий, в том числе 12 осуществляют туроператорскую деятельность, 40 турагентскую, 64 – турагентскую и туроператорскую деятельность. Туристические предприятия в 2014 году направили за рубеж 40709 туристов. В 2014 году Витебщину посетили 1056 туристов из иностранных государств и 15850 из стран СНГ [2]. Ежегодно тысячи тури-

стов посещают Международный фестиваль искусств «Славянский базар в Витебске», а для его трансляции приезжает около 500 представителей средств массовой информации из разных стран. За 20 лет во время проведения фестиваля в городе Витебске побывали более 60 тысяч участников из 68 стран мира [1].

Несмотря на имеющуюся положительную динамику, туристический потенциал Витебщины используется не в полной мере. Сохраняется существенный разрыв между въездным и выездным туризмом. Преодоление данной негативной тенденции связано с решением следующих первоочередных задач. В их числе:

- создание и организация трансграничных туристических маршрутов, которые помимо объектов Витебщины будут включать и туристические объекты соседних государств;
- развитие сети предприятий быстрого питания, позволяющих при относительно небольших материальных затратах решить проблему предоставления услуг питания с минимальными затратами времени на получение и прием пищи;
- дальнейшее развитие туристической инфраструктуры и туристических маршрутов в области;
- улучшение качества предоставляемых гостиничных услуг, контроль за стоимостью размещения;
- размещение в общественных местах инфокиосков, рекламных проспектов, карт области с обозначением туристических объектов области и города Витебска;
- своевременное ознакомление населения области о проводимых мероприятиях в рамках сотрудничества с другими государствами;
- создание единого интернет-ресурса, на котором будут обозначены предложения туристических организаций, список объектов размещения и питания, а также достопримечательности области.

Заключение. Проведенный анализ свидетельствует, что Витебщина располагает значительным потенциалом для развития трансграничного туризма. Важно его не только развивать, но и рационально использовать.

Литература:

1. Международный фестиваль искусств "Славянский базар в Витебске" [Электронный ресурс]. – 2016. – Режим доступа: <http://www.belarus.by/ru/about-belarus/culture/international-arts-festival-slavonic-bazaar> – Дата доступа: 25.02.2016.
2. Москалев Ю.И. Культура, туризм и отдых / Ю.И. Москалев // Статистический ежегодник Витебской области [Электронный ресурс]. – 2015. – Режим доступа: http://vitebsk.belstat.gov.by/bgd/podgotovlennyye-publicatsii/public_compilation?id=72 – Дата доступа: 25.02.2016.
3. Об утверждении Программы сохранения историко-культурного наследия витебской области на 2013 – 2015 годы // Решение Витебского областного Совета депутатов [Электронный ресурс]. – 2012. – Режим доступа: <http://naviny.org/2012/06/21/by96586.htm> – Дата доступа: 24.02.2016.

ОЛЬСТЕРСКАЯ ПРОБЛЕМА: ОТ ГОМРУЛЯ 1914 г. ДО «ИРЛАНДСКОГО СВОБОДНОГО ГОСУДАРСТВА» 1921 г.

Полежаева И.С.,

студентка 4 курса ВГУ имени П.М. Машерова, г. Витебск, Республика Беларусь

Научный руководитель – Космач В.А., доктор ист. наук, профессор

Актуальность данного исследования заключается в том, что ольстерская проблема является одной из самых острых территориальных и религиозных проблем в мире.

Цель исследования – выявление сущности национально-религиозного и территориального конфликта в Северной Ирландии.

Материал и методы. При проведении исследования были использованы опубликованные материалы исторической статистики, а также общенаучные (описание, анализ, синтез) и специальные исторические (историко-системный, историко-типологический) методы.

Результаты и их обсуждение. В апреле 1912 г. либеральное правительство Г. Асквита выдвинуло законопроект о предоставлении Ирландии самоуправления. Несмотря на ограниченную форму предлагавшейся либералами автономии, предложения Асквита вызвали ожесточенное сопротивление в Ольстере — на северо-востоке Ирландии.

Там в отличие от других районов страны проживало много выходцев из Англии и Шотландии, протестантов по вероисповеданию. Еще в конце XIX в. они создали Юнионистскую партию, представители которой были противниками гомруля и отстаивали сохранение англо-ирландской унии 1800 г. После внесения Либералами билля об Ирландии юнионисты Ольстера, руководимые Эдвардом Карсоном, выступили с резкой критикой этого законопроекта. В своем неприятии гомруля они нашли понимание со стороны британских консерваторов, возглавляемых Эндрю Бонар Лоу, которые организовали в различных районах страны шумную пропагандистскую кампанию, направленную против предоставления Ирландии самоуправления.

Сторонники Э. Карсона заручились поддержкой ряда крупных британских промышленников, банкиров, высшего офицерства и даже неофициально английского короля Георга V. В начале 1913 г. ольстерские юнионисты начали создавать Ольстерский добровольческий корпус, куда вошли несколько тысяч человек; это объединение представляло собой военизированные формирования протестантов. В начале 1914 г. для вооружения подобных подразделений в Германии была приобретена большая партия оружия. Осенью 1913 г. в Белфасте (крупнейшем городе на северо-востоке Ирландии) было сформировано подпольное Временное правительство Ольстера, представители которого объявили о готовности захватить власть в городе в случае, если в стране будет введен гомруль. Все это свидетельствовало о существовании хорошо организованного и щедро финансируемого антиправительственного заговора на северо-востоке Ирландии.

В условиях, когда либеральное правительство не могло контролировать действия ольстерских юнионистов, сторонники гомруля в Ирландии (в подавляющем своем большинстве католики) стали создавать на юге

страны, в Дублине, собственные военизированные подразделения национальных волонтеров для защиты права на самоуправление. Численность таких отрядов в короткий срок достигла 100 тыс. человек. Ирландия оказалась на грани гражданской войны. В Британии в это время углублялся политический кризис, вызванный событиями в Ирландии и активными внепарламентскими действиями консерваторов, направленными на срыв предоставления гомруля Ирландии. Высшей точкой этого кризиса стало неповиновение в марте 1914 г. британских офицеров, расквартированных в Ирландии, приказу военного министра либерального правительства направить регулярные войска в Белфаст, чтобы не допустить назревавший там мятеж противников гомруля [1].

Вследствие всех этих событий либеральное правительство было вынуждено пойти на серьезные уступки в вопросе о предоставлении Ирландии, самоуправления. В сентябре 1914 г. билль о гомруле стал законом. Однако под его действие не подпадали шесть графств на территории Ольстера, которые остались в подчинении Лондона, а само введение ограниченной автономии. Ирландии было отложено до окончания Первой мировой войны.

Кроме парламентского кризиса 1911 г. и крайнего обострения ситуации вокруг Ирландии, общественная жизнь Великобритании в предвоенные годы характеризовалась, как уже отмечалось выше, и значительным всплеском забастовочной активности. Таким образом, годы, предшествовавшие Первой мировой войне, были отмечены серьезным внутренним кризисом британского общества, ростом социальной напряженности и ожесточенной политической борьбой по различным вопросам между ведущими партиями страны. Наиболее чувствительным ударом для Лондона стало его фактическое поражение в Ирландии. В декабре 1918 г. в ходе всеобщих выборов в британский Парламент 73 из 105 мест, предназначенных для представителей Ирландии, завоевали сторонники Шин Фейн — партии, которая ставила своей целью получение независимости своей страны и создание Ирландской Республики [3]. Депутаты от Шин Фейн отказались принимать участие в работе палаты общин и 21 января 1919 г., собравшись в Дублине, объявили о начале деятельности ирландского парламента — дойла, от имени которого они приняли Декларацию независимости и провозгласили основание Ирландской Республики. Было сформировано ирландское правительство, которое возглавил единственный уцелевший лидер восстания 1916 г. Имон де Валера. По всей Ирландии начали создаваться новые органы власти. Ллойд Джордж, не желая смириться с таким развитием событий, попытался силой восстановить там власть Лондона. В сентябре 1919 г. британское правительство объявило дойл вне закона, и в Ирландию была направлена 60-тысячная армия. Так началась Англо-ирландская война (1919-1921), которую нередко называют войной за независимость Ирландии [2].

С 1919 г. Ирландию захлестнула волна террора и насилия. Печальную известность получили британские подразделения специальных констеблей, прозванных по цвету их формы «черно-пегими». Они вербовались в основном из бывших военных и полицейских. Эти соединения прославились в Ирландии особой жестокостью. Британским войскам противостояла состоявшая из добровольцев Ирландская республиканская армия (ИРА), численность которой к весне 1921 г. достигла 100 тыс. человек. В борьбе против британских полицейских и военных частей отряды ИРА с успехом применяли тактику партизанской войны. Столкнувшись с ожесточенным сопротивлением ирландцев, Ллойд Джордж в июле 1921 г. был вынужден пойти на перемирие. После длительных переговоров 6 декабря 1921 г. был заключен компромиссный договор, по которому северо-восток Ирландии — часть Ольстера (шесть наиболее промышленно-развитых графств) признавался частью Соединенного Королевства. Остальная территория острова (26 графств, или 3/4 всей Ирландии) получила статус доминиона и стала именоваться «Ирландское Свободное Государство». Лондон и после декабря 1921 г. сохранил контроль над внешней политикой Ирландии, и на ее территории оставалось несколько британских военных баз [1].

Заключение. По англо-ирландскому договору 1921 г., предоставившему католической Ирландии независимость от Англии, Ольстер остался в составе Великобритании (Соединенного королевства Великобритании и Северной Ирландии). Партия «Шин Фейн» («Мы сами») и Ирландская республиканская армия (ИРА) повели борьбу за воссоединение этой территории с остальной Ирландией.

Литература:

1. Остапенко, Г. С. Новейшая история Великобритании: XX – начало XXI века / Г. С. Остапенко, А. Ю. Прокопов // Учеб. Пособие. – М.: Вузский учебник: ИНФРА – М, 2012. – 427 с.
2. Всемирная история в 9 т. – Т. VIII / под ред. И. И. Минца. – М.: Изд-во соц. – пол. литературы, 1961. – С. 318 – 321.
3. Гренвилл, Дж. История XX века. Люди. События. Факты / Дж. Гренвилл. – М.: «Аквариум», 1999. – С. 142 – 143.

ПЕРЕПОДГОТОВКА ШКОЛЬНЫХ РАБОТНИКОВ ВИТЕБСКОЙ ГУБЕРНИИ В 1918-1924 гг.

Половинко О.А.,

магистрант ВГУ имени П.М. Машерова, г. Витебск, Республика Беларусь
Научный руководитель – Тетерина В.В., канд. пед. наук, доцент

В марте 1918 года был создан отдел народного образования (далее – ОНО) Витебского губернского исполкома. Своей первоочередной целью отдел ставил претворение в жизнь декретов и постановлений ВЦИК РСФСР и Наркомпроса по вопросам образования, в том числе «Положения о единой трудовой школе» и «Основных принципов единой трудовой школы». В соответствии с этим необходимо было определить конкретное содержание и пути реализации переподготовки учительских кадров, подавляющее большинство которых было совершенно не подготовлено к работе в новой трудовой школе.

Целью данного исследования является рассмотрение и анализ основных этапов и содержания переподготовки школьных работников Витебской губернии в 1918 – 1924 гг.

Материал и методы. Источниковой базой служат материалы Государственного архива Витебской области. Для достижения поставленной цели были использованы метод теоретического анализа содержания

источников, метод научного синтеза фактических материалов, ретроспективный метод, позволяющий рассматривать события с точки зрения динамики развития и преемственности.

Результаты и их обсуждение. Осуществление коренной реформы школы, составной частью которой стала и переподготовка учительства, на территории Витебской губернии усложнялось военными действиями и оккупацией в 1918 г. немецкими войсками ее западных уездов, а также прифронтовым положением.

Поэтому первые двухмесячные учительские курсы для учителей губернии в июне 1918 г. были организованы в Петрограде и Москве. Их целью в циркулярном письме Наркомпроса значилось «вести учительство в круг общеобразовательных и педагогических знаний, обязательных для каждого участника новой единой трудовой школы». Витебский губернский ОНО обязывался командировать на эти курсы «не более 10 человек от каждого уезда» [1, Л. 1-2 об., 3-3 об.].

Летний период 1919 г. ознаменовался рядом краткосрочных курсов для школьных работников, проведенных уездными ОНО в Полоцком, Дриссенском, Суражском, Витебском, Лепельском, Невельском уездах соответственно [2]. Кроме того, губернским ОНО были организованы «передвижные курсы из 1-2 лекторов, рассчитанные на 30-50 человек, продолжительностью от 7 до 15 дней по 2-3 часа в день». Основным содержанием этих курсов стала профессионально-ремесленная подготовка педагогов, а также изучение края, проведение экскурсий, коллекционирование материалов местной фауны и флоры. Дополнялись данные курсы «двумя передвижными библиотеками-выставками с 10 летучими витринами на разные темы» [2, Л. 38-38 об.].

События советско-польской войны 1919-1921 гг. в очередной раз нарушили реорганизацию школьного дела и нанесли колоссальный ущерб людским ресурсам и учебно-материальной базе формирующейся системы переподготовки педагогов губернии. Так, запланированные в Витебском уезде в летний период 1921 г. курсы не были проведены из-за «полного отсутствия помещений для устройства курсантов» [4, Л. 37], в Суражском уезде «ввиду отсутствия денежных знаков предполагаемые курсы открыть не представилось возможным» [5, Л. 12]. Исключение составили лишь губернские 6-недельные курсы, впервые проводимые в 2 потока в зависимости от уровня подготовки школьных работников [3, Л. 101-101 об.].

Чтобы в корне переломить ситуацию, при которой «неподготовленность школьных работников очень велика, лучшие учителя ушли» [7, Л. 1], а «учителя выпускаемые нас не удовлетворяют» [8, Л. 5 об.], на VII губернском съезде заведующих уездных ОНО в Витебске (25-27 января 1923 г.) было принято решение «считать работу по переподготовке непрерывной» и «текущей весной и летом организовать краткосрочные уездные курсы для наиболее слабых работников и губернские курсы на 100 человек для наиболее активных» [8, Л. 21 об.]. Для этого самым тщательным образом были разработаны инструкции по организации курсов, составлены сметы расходов и учебные планы. Учебный план губернских 6-недельных курсов состоял из 260 часов по следующим предметам: педагогика, социология, агрономия и сельскохозяйственная экономика края, родной язык (русский – О.П.), математика, обществоведение, экскурсионная практика и др. [10, Л. 106]. По окончании курсов самые активные педагоги были посланы в Москву на сельскохозяйственную выставку [11, Л. 3 об.].

Летние курсы в Витебске получили положительную оценку инспектора Наркомпроса О.А. Войцеховской: «Кроме того необходимо указать на огромное достижение губОНО в смысле проведения в широком объеме летней переподготовки учительства, на которую потрачено немало сил и средств» [6, Л. 247 об.]. Сами курсанты указывали, что курсы это «только первый толчок к сдвигу в области нового школьного строительства, за ними должна последовать самая серьезная переподготовка» [11, Л. 23-23 об.]. Всего переподготовку на губернских курсах прошли 132 педагога школ I ступени [11, Л. 32].

На IV Всероссийском съезде заведующих губОНО, в соответствии с постановлением Главсоцвоса «О зимней кампании по подготовке и переподготовке работников социального воспитания», было принято решение закрепить успех летней кампании в следующем году путем «переподготовки... учительства в духе новых программ ГУСа» [9, Л. 225]. Эти программы были призваны покончить с разрывом между теорией и практикой, связать обучение и воспитание с жизнью и трудовой деятельностью.

Активно проводимая политика белорусизации получила свое отражение и в сфере школьного образования. Так, предписывалось «принять меры к переводу на белорусский язык преподавания с 1 и 2 годов обучения школ с белорусским составом населения, выделить средства для закупки учебников и учебно-методических пособий на белорусском языке» [6, Л. 174]. Целью проводимых с 1 по 15 января 1924 г. в Минске курсов-конференции по переподготовке школьных работников-белорусов стало «освещение, углубление целого ряда вопросов по белорусоведению, разработка практических мероприятий и подхода к массовому переводу школ на белорусский язык» [6, Л. 174]. Губернским ОНО на эти курсы было командировано 25 учителей школ I ступени.

Заключение. За время нахождения Витебской губернии в составе РСФСР (1917-1924 гг.) в деле переподготовки школьных работников были достигнуты значительные успехи. Несмотря на объективные трудности, вызванные военными действиями и послевоенной разрухой, к концу исследуемого периода был заложен прочный фундамент для развития системы повышения квалификации учителей Беларуси.

Литература:

1. Государственный архив Витебской области (ГАВО). – Фонд 246. – Оп. 1. – Д. 4.
2. Там же. – Д. 20.
3. Там же. – Д. 28.
4. Там же. – Д. 35.
5. Там же. – Д. 42.
6. Там же. – Д. 61.
7. Там же. – Д. 64.
8. Там же. – Д. 65.
9. Там же. – Д. 86.
10. Там же. – Д. 90.
11. Там же. – Д. 95.

РЕФЛЕКСИЯ КАК НЕОБХОДИМЫЙ ЭТАП ФОРМИРОВАНИЯ ГНОСЕОЛОГИЧЕСКИХ ПРОЦЕССОВ

Пригожая Д.О.,

*студентка ВГУ имени П.М. Машерова, г. Витебск, Республика Беларусь
Научный руководитель – Уткевич В.А., канд. филос. наук, доцент*

Человек не может существовать вне процессов познания. Таким образом, актуальность работ по различным гносеологическим проблемам детерминирована самой сущностью человеческого бытия.

Целью работы является методологический анализ такого гносеологического феномена как рефлексия, представляющего собой атрибут любого познавательного процесса.

Материал и методы. Методологической основой исследования служат труды отечественных и зарубежных специалистов в области гносеологии и эпистемологии. Основным методом, применяемым автором является метод системно-структурного анализа.

Результаты и их обсуждение. Термин «рефлексия» этимологически происходит от латинского слова «reflexio», что на русский язык можно перевести двумя различными способами. Во-первых, как «отражение», а, во-вторых, как «обращение назад». То, что рефлексия, понимаемая во втором смысле, является не только необходимым этапом становления развитой научной теории, но и любого гносеологического процесса – очевидно. Конечно, познание – это формирование нового знания, но не менее важным для этого процесса является и то, что, всякое познание одновременно есть **по-знание**, то есть гносеологическое действие, осуществляемое после получения знания и направленное на него. Следовательно, оно представляет собой метагносеологический феномен.

Кроме того, применительно к процессу становления научной теории мы можем утверждать, что он носит ярко выраженный бифуркационный характер. Дело в том, что в любой «точке» данного процесса происходит его гносеологическое разделение, а само слово «бифуркация» в переводе с латинского языка как раз и означает «раздвоение», «разделение», «разветвление». В рамках же нашего исследования, мы будем под бифуркацией понимать диалектическое единство раздвоения результата гносеологического процесса (как некоего его своеобразного распада) и соединения, протекающего в рамках единого познавательного хронотопа.

Именно на существование такого диалектического единства указывал мексиканский философ прошлого столетия эли де Гортари, специализировавшийся в сфере диалектической логики. «Следует отметить, – писал он, – что в ходе превращения различных процессов постоянно не только соединение, но и происходит распадение и отделение соединенных элементов и сторон. Кроме того, каждый единый процесс состоит из частей, проявляющих свою индивидуальность на более низком уровне, при этом каждый процесс одновременно является и составным элементом определенной группы процессов, выступающих на более высоком уровне как единое целое» [2, с. 106].

Мы полагаем, что репрезентацию подобного рода единого гносеологического процесса возможно достаточно адекватно воспроизвести посредством хорошо известной гегелевской триады: «тезис – антитезис – синтез». На наш взгляд, в отмеченной триаде роль тезиса будет играть первичный акт познания, с помощью которого достигается получение какого-то исходного нового знания. Обратим внимание на то, что в рамках этого гносеологического этапа, данное знание необходимо рассматривать в **единении его единственности**, причем это единение предполагает **потенциальное наличие двойственности**. Антитезис же будет соответствовать бифуркации тезиса. Однако антитезис в этом случае не является результатом **разъединения единственности**. Напротив, единение при этих условиях будет сохраняться, но оно переходит на качественно иной уровень, представляя собой **актуальное единение двойственности** исходного тезиса. И, наконец, синтез в познавательном плане аналогичен рефлексии.

Взаимосвязь рефлексии и бифуркации в гносеологических процессах приводит к появлению принципиально новой «геометрической конфигурации» последней. Как уже отмечалось, бифуркация – это разделение, происходящее аналогичным способом тому, как, например, происходит разделение дороги на перекрестке. «Перекресток» же любого нелинейного процесса принято называть термином «точка бифуркации». Однако в познавательном акте точка бифуркации служит границей именно внутри единого линейного процесса, разделяющегося в данной «точке» на прямо противоположные составляющие, лежащие на одной и той же гносеологической «прямой». Вектор одного из них направлен на получение исходного знания, которое в рамках гегелевской триады мы назвали «тезисом». Вектор другого повернут противоположно относительно первого и направлен на получение метазнания об исходном знании. Такое метазнание мы назвали «антитезисом».

С математической точки зрения, сумма длин двух противоположно направленных коллинеарных векторов меньше длины каждого из них, следовательно, в точках бифуркации должно происходить существенное снижение общего уровня знания, но математика не в состоянии адекватно отразит их протекание познавательных процессов. В данном случае необходимо применять не формальную, а диалектическую логику, согласно которой в точке своего соприкосновения тезис и антитезис многократно усиливают друг друга, а тем самым и мультиплицируют результат своего совместного действия, то есть синтез.

Отметим, что в реальном процессе познания, как правило, существует не одна точка бифуркации, а несколько. Таким образом, в каждой из них одновременно с самим гносеологическим актом, присутствует и момент рефлексии над предыдущим актом. Именно рефлексия уже полученного знания, способствует формированию предмета будущего исследования. Для того чтобы аргументировать данное утверждение остановимся вначале на семантическом понимании самого термина «предмет исследования».

Мы полагаем, что из множества различных вариантов определения данного термина, в рамках нашего исследования наибольшим методологическим потенциалом обладает следующее определение А. Ф. Зотова.

«В сознании, – отмечал он, – существует, хотя постоянно и видоизменяется, определенная схема подхода к объекту. Благодаря этому, происходит вычленение в объектах более или менее устойчивых характеристик, совокупность которых мы в дальнейшем будем называть предметом исследования» [3, с. 18]. Взяв за основу приведенное определение, мы предполагаем, что именно результат рефлексии в точке бифуркации гносеологического процесса позволяет сформировать ту самую схему подхода к изучению объекта, которую А. Ф. Зотов назвал «предметом исследования». Конечно, как уже отмечалось, данная рефлексия осуществляется над полученным знанием, но не только и даже не столько над ним. На наш взгляд, она в первую очередь осуществляется над предыдущим предметом исследования. Таким образом, мы имеем дело с целой гносеологической цепочкой: рефлексия; рефлексия над рефлексией; рефлексия над рефлексией над рефлексией и. д.

Заключение. В заключение мы ответим на вопрос о том, каким образом осуществляется исходная рефлексия. При ответе мы используем точку зрения Х.-Г. Гадамера на применение рефлексии в историческом познании. «В действительности, – писал он, – не история принадлежит нам, а мы принадлежим истории. Задолго до того, как мы начинаем постигать самих себя в акте рефлексии, мы с полнейшей самоочевидностью постигаем себя в качестве членов семьи, общества и государства...» [1, с. 329]. Точно также не познание принадлежит нам, а мы принадлежим познанию. И задолго до того как посредством рефлексии формируется первичный предмет познания, мы уже принадлежим ему, так как изначально принадлежим онтологической Истине.

Литература:

1. Гадамер, Х.-Г. Истина и метод: Основы философской герменевтики / Х.-Г. Гадамер. – М.: Прогресс, 1988. – 704 с.
2. Гортари, Э. де. Введение в диалектическую логику / Эли де Гортари. – М.: Иностранная литература, 1959. – 355 с.
3. Зотов, А.Ф. Структура научного знания / А.Ф. Зотов. – М.: Политиздат, 1973. – 182 с.

РЕГИОНАЛЬНЫЙ НАРОДНЫЙ КОСТЮМ – КУЛЬТУРНОЕ НАСЛЕДИЕ БЕЛАРУСИ XIX–XX вв.

Рамушевич В.В., Аврамов Д.А.,

студенты 1 курса ВГУ имени П.М. Машерова, г. Витебск, Республика Беларусь

Научный руководитель – Грушова Л.Д., канд. пед. наук, доцент

Региональный народный костюм Беларуси дает представление о богатстве и разнообразии народной одежды белорусов конца XIX в. и начала XX в. Костюм воспринимается как целостный образ со своими особенностями: строением пропорций отдельных частей, составом однотипных предметов, характерным подбором цветов сложившейся цветовой гаммы.

Актуальным является в нашем исследовании то, что до сих пор не производилась классификация сходства и отличия региональных костюмов по отдельным его компонентам.

Целью нашего исследования является изучение многообразия народных региональных костюмов белорусов XIX–XX вв., классификация сходства и отличия костюмов по типичным признакам их оформления.

Материал и методы. Материалом для нашего исследования послужили народные женские костюмы Западного и Восточного Полесья, Поднепровья, Центральной Беларуси (Минщины), Поозерья, Понеманья. Нами применялись методы: описательный, аналитический, обобщающий.

Результаты и их обсуждение. Комплекс крестьянской одежды белорусов XIX–XX вв. представлял собой реальное воплощение художественного творчества и народных эстетических представлений и соединял в себе своеобразные, необычно живописные узорные и цветовые решения [1, с. 50]. В соответствии с образной структурой костюма нами были выявлены общие и отличные черты между местными вариантами общих типичных комплексов. По сумме таких признаков как крой, декорирование, орнамент, цветовое решение костюма, а главное, внешней и внутренней структуре выявлены типичные эталонные формы.

Нами было установлено, что их общность и отличия отвечают этнографическим зонам на территории Беларуси. Женский костюм отличался ярким контрастом красного и белого цветов в южных районах. При этом красный, близкий к бордовому цвету, преобладал в западных регионах, в центральной зоне Полесья он постепенно светлел и приближался к ярким красно-карминным оттенкам. На Гомельщине к основным цветам добавлялся синий цвет, в восточных районах Поднепровья наблюдалась полихромия цветовых сочетаний, в Центральной Беларуси преобладала серебристая перламутровая гамма. Холодным зелено-синим цветом характеризовались костюмы северо-западной части Беларуси.

Комплекс женского костюма Западного и Восточного Полесья (Брестская, Гомельская и южной часть Минской области) состоял из сорочки, юбки, фартука, головного убора, горсета, широкого плетеного пояса, украшений, обуви (сапоги, лапти, боты, постолы). К общим признакам костюма относились: декоративное оформление костюма, длина поясной одежды, крой кабата, пропорция и соотношение частей костюма. При этом существенная разница наблюдалась в манере ношения костюма, приемах украшения и сочетания его компонентов. Отличительной чертой народных костюмов Западного и Восточного Полесья являлась структура и пропорциональное соотношение его частей: длина горсета, пришитые и непришитые с горсетом юбки, разные по форме головные уборы, горизонтальные/ вертикальные полосы на юбках и сам пошив юбок, оформление и пошив фартуков.

Женский костюм Поднепровья отличался единством стиля оформления, скромностью и лиричностью орнамента. Отличительные особенности заключались в крое поясной одежды, в названии фартука (саян, панева, андарак), в состав обуви входили туфли. Эталонным вариантом костюма Центральной Беларуси представляет комплекс, в который входят компоненты, типичные всем областям, отличительной особенностью является юбка-андарак, длинный кабат до щиколоток по длине андарака, который закрывает на 7/8 юбку.

В XIX в. произошли изменения структуры костюма, в его состав вошли кофты, юбки, “набиванки”, сорочки (в качестве белья) и “станики”. Большое влияние на белорусский костюм оказывало присутствие жи-

телей приграничных областей: латышей, литовцев, русских староверов и др. В *Поозерье* характерным признаком костюма были два варианта юбок: юбка-андарак и саян типа сарафана с преобладанием голубого и синего цветов. В *Понеманье* (Гродненская, Витебская области) женский костюм подчеркивал пластичность и стройность фигуры. Костюм имел два варианта: обычный и включающий кофту, которая надевалась на сорочку и “станик”, который шнуровался и затягивался лифом. Использовались два вида оформления андарака: в клеточку и в поперечную полосу холодной цветовой гаммы (синий, бирюзовый, зеленый). Своеобразную выразительность придавали костюму разнообразные варианты чепцов и каптуров.

Отличительными особенностями *сорочек* во всех регионах Беларуси были белый цвет, широкие рукава с орнаментом на их верхней части (только в Восточном Полесье узор располагался на плече и доходил до середины рукава). Рукава сорочки как правило собирались в сборку и заканчивались нешироким манжетом (в Восточном Полесье с застежкой на пуговицу). В верхней части сорочка оформлялась сборкой или откидным воротником (*Западное Полесье*), воротником-вышитой стойкой (*Поднепровье*), съемным воротником (*Восточное Полесье*).

Горсет имел разные виды в зависимости от региона. В *Западном Полесье* он не везде был обязателен с декоративной полоской в районе груди. Богатством *Восточного Полесья* считался горсет, короткий, украшенный зубчиками из шелка или сукна красного, темно-вишневого цвета с пришитым нагрудником. Он представлял собой безрукавку, собранную баской, плотно облегающей талию. В *Поднепровье* горсет доходил до талии типа русской “шубейки” с пришитой и собранной в сборки баской и расширяющимися клинами, в *Центральной Беларуси* горсет был коротким или длинным из тонкой ткани с рисунком из роз.

В *Западном Полесье юбка* – “спадница” шерстяного белого цвета с горизонтальными темно-красного цвета полками. Ее называли “уркой”, “палатняником” (широкая, присобранная в сборку на талии, вытканная узором “в клетку” юбка). В *Восточном Полесье*, встречались юбки с пришитым горсетом, юбку называли “андарак” с “деяткой”. Разнообразие юбок иллюстрирует их названия: “даматкан”, “крыжаванка” (с клеткой-узором на белом фоне), “бялёвка” (белый андарак в мелкую клетку), “папярэчка” [2, с. 85]. В *Поневровье* — это юбка-“саян” сшитая с лифом или юбка-“панёва” – из прямоугольного куска ткани, несшитая с лифом.

Уникальным признаком женского костюма был *головной убор*. В разных регионах он был своеобразным. В *Западном Полесье* – это хорошо накрахмаленная украшенная на концах орнаментом “наметка” (3 м/60 см), которая завязками приходилась на лоб. В *Восточном Полесье* – это “рогатые чепчы”. В *Поднепровье* наметку завязывали в виде поднятых вверх “рожек”. В *Центральной Беларуси* на голову надевали “каптур” в виде плоской шапочки, горизонтально закрепленной на макушке.

Фартук – в *Восточном Полесье* его называли “заказник”/“хвартух” – с несколькими декоративными полосами закрывал юбку на 10 см от ее края, в *Центральной Беларуси* – с поперечными полосами, с широким орнаментом до середины фартука, с кружевным оформлением внизу фартука, с вертикальными цветочками в виде роз и кружевами.

Заключение. Мы рассмотрели общие и отличные признаки региональных компонентов костюма, сохранившихся у белорусов в XIX-XX вв. Каждый из них является гармоничным целым, включает предметы более ранних эпох и появившиеся в новое время. Их сочетанием определялось разнообразие вариантов одежды белорусов в границах этнографических регионов Беларуси.

Литература:

1. Маленко, Л.И. Белорусский костюм XIX-XX вв. / Л.И. Маленко. – Минск: Бел. паука, 2006. – 142 с.
2. Маленка, Л.І. Беларускі народны касцюм /Л.І. Маленка. – Мінск: Ураджай, 2001. – 160 с.

ОТКРЫТОЕ АКЦИОНЕРНОЕ ОБЩЕСТВО – ОСНОВА ФОРМИРОВАНИЯ РЫНОЧНОЙ ЭКОНОМИКИ В РЕСПУБЛИКЕ БЕЛАРУСЬ

Ребицкая Е.В.,

студентка 2 курса ВГУ имени П.М. Машерова, г. Витебск, Республика Беларусь

Научный руководитель – Преснякова Т.В.

Политика Республики Беларусь, со дня приобретения нею независимости, направлена на формирование рыночной экономики. Для построения экономически развитого государства в первую очередь необходимо разгосударствление и приватизация государственного имущества. Эффективным способом осуществления приватизации является создание и преобразование государственных предприятий в открытые акционерные общества. Вопрос правильности выбора политики приватизации государственного имущества и преобразования государственных унитарных предприятий в открытые акционерные общества является актуальной темой в нашем государстве. Эта проблема рассматривалась такими белорусскими учеными, как В.Ф. Чигир, Г.А. Василевич, И.А. Маньковский, С.Г. Дробязко, Т.М. Шамба.

Цель данной статьи – доказать приоритет открытого акционерного общества над другими субъектами хозяйствования, в частности над закрытым акционерным обществом, и показать фундаментальное значение открытого акционерного общества для формирования рыночной экономики в Республике Беларусь.

Материал и методы. При написании статьи руководствовались Гражданским кодексом и рядом Законов Республики Беларусь, таких как Закон «О хозяйственных обществах» и Закон «О приватизации государственного имущества и преобразовании государственных унитарных предприятий в открытые акционерные

общества». Методологическая основа статьи включает в себя общие методы теоретического исследования (анализ и синтез), а также методы эмпирического исследования (наблюдение и сравнение).

Результаты и их обсуждение. Рыночная экономика – экономика, организованная на основе развития частной собственности и товарно-денежных отношений. Переход к рыночной экономике предполагает создание частной собственности, плюрализм и равноправие форм собственности, гармоничное сочетание государства и рынка [4]. Единая государственная политика в области приватизации и преобразования государственных унитарных предприятий в открытые акционерные общества в Республике Беларусь, установленная одноимённым законом, направлена на создание благоприятных экономических условий для развития эффективной социально ориентированной рыночной экономики [2]. Почему же выбор пал именно на открытое акционерное общество, в чём их приоритет перед другими формами хозяйственных обществ?

Статья 65 Закона Республики Беларусь «О хозяйственных обществах» определяет акционерное общество – хозяйственное общество, уставный фонд которого разделен на определенное число акций [3]. Считается, что акционерные общества появились как результат приватизации, а в настоящее время они являются преобладающей по своему количеству организационно-правовой формой коммерческих организаций.

Акционерное общество может быть открытым или закрытым. Акционерное общество, участник которого может отчуждать принадлежащие ему акции без согласия других акционеров неограниченному кругу лиц, признается открытым акционерным обществом [3]. Число акционеров открытого акционерного общества не ограничено, что является его первым достоинством. Открытое акционерное общество может проводить свободную продажу своих акций согласно действующему законодательству о ценных бумагах. Открытое акционерное общество имеет возможность привлекать средства акционеров для пополнения уставного фонда и расширения своей деятельности, причем эти средства не подлежат возврату (за исключением полной ликвидации общества), так как акции обществом не выкупаются, а лишь перепродаются другим акционерам. Владельцы могут продавать, передавать свои акции неограниченному кругу физических или юридических лиц не спрашивая разрешения других акционеров и не уведомляя их об этом. В то время как в закрытом акционерном обществе такая продажа или открытая подписка на акции проводиться не может. Они могут быть предложены определенному, ограниченному Уставом, кругу лиц, числом не более 50 [1].

Открытое акционерное общество – это самая высокая степень организационной формы коммерческой организации. Через неё можно привлечь больше инвестиций для организации крупного производства. Имеется возможность привлечь в состав акционеров своих постоянных контрагентов, создавая при этом общую заинтересованность в результатах деятельности общества. Также и само общество может приобрести ценные бумаги других обществ, образуя при этом целые сети заинтересованных в работе друг друга организаций. Кроме того, создается возможность реального превращения всего трудового коллектива предприятия в собственников путем приобретения каждым из них акций общества. Все эти достоинства, не присущие другим хозяйственным обществам, ставят открытое акционерное общество на ступень выше других коммерческих организаций.

Ещё одно, на наш взгляд, наиболее важное достоинство открытого акционерного общества – акционеры не отвечают по обязательствам акционерного общества и несут риск убытков, связанных с деятельностью этого общества, в пределах стоимости принадлежащих им акций [1]. Т.е. акционеры вкладывают деньги и получают дивиденды, а риск утраты своего имущества в случае неудачных действий акционерного общества для них минимален. При этом риски и права привилегированных акционеров заметно ниже, т.к. владельцы привилегированных акций имеют право на выплату твердого фиксированного дохода [3].

Заключение. В целом открытое акционерное общество отличается долголетием, прочностью и стабильностью. Деятельность акционерного общества не зависит от изменений, которые происходят в его составе. Другими словами, выход акционера из общества путем продажи своих акций не влечет его распада. А в результате свободной покупки и продажи акций возможно оперативное перераспределение капиталов между отдельными предприятиями и даже целыми отраслями, что в свою очередь позволяет в определенной степени избегать кризисных ситуаций. Таким образом, свободный оборот акций, отсутствие ответственности по обязательствам общества своим имуществом и реальная возможность создания крупных производств – это те достоинства открытого акционерного общества, которые дали ему возможность стать основой для построения рыночной экономики в Республике Беларусь.

Литература:

1. Гражданский кодекс Республики Беларусь: принят Палатой представителей 28 октября 1998 г.: одобр. Советом Респ. 19 ноября 1998 г.: текст Кодекса по состоянию на 15 окт. 2004 г. – Мн.: Амалфея, 2004. – 83 с.
2. Гануш Г.И., Панова Л.И. Национальная экономика Беларуси: учебно-методический комплекс / Г. И. Гануш, Л. И. Панова. – Минск: БГАТУ, 2011. – 260 с.
3. О приватизации государственного имущества и преобразовании государственных унитарных предприятий в открытые акционерные общества: Закон Респ. Беларусь от 19 января 1993 г. № 2103-XII : с изм. и доп.: текст по состоянию на 16 июля 2010 г. – Минск: Дикта, 2010. – 39 с.
4. О хозяйственных обществах: Закон Респ. Беларусь от 9 декабря 1992 года № 2020-XII : с изм. и доп.: текст по состоянию на 5 янв. 2015 г. – Минск: Дикта, 2015. – 63 с.

ТИБЕТСКИЙ ВОПРОС И ПОЛИТИКА КНР В ТИБЕТЕ

Савельева В.А.

*студентка ВГУ имени П.М. Машерова, г. Витебск, Республика Беларусь
Научный руководитель – Величко Н.В., канд. ист. наук, доцент*

События в Тибете остаются в фокусе внимания многих политиков и наблюдателей на Западе. Антикитайский бунт, вспыхнувший в Лхасе в марте 2008 г., показал, что коренное население этого автономного района Китайской Народной Республики (КНР) не смирилось с теми порядками, которые устанавливают в Тибете центральные власти. Цель работы – на основе анализа отношений между тибетцами и центральным правительством Китая выявить позиции сторон по тибетскому вопросу.

Материал и методы. При написании данного исследования были привлечены открытые материалы Генерального консульства КНР в Санкт-Петербурге. Из методов научного исследования автор задействовал анализ, а также историко-системный и историко-генетический методы.

Результаты и их обсуждение. Тибетцы изначально представляли собой самостоятельный этнос и не являлись частью ханьцев (собственно китайцев). Своё собственное государство они создали в VII в. н.э. Оно существовало более пяти веков. В правление династии Юань (1280–1368 гг.) китайская империя силой превратила Тибет в административную часть своего государства. Это произошло в XIII в. В таком положении он оставался около двух веков. Когда силовой нажим Китая ослаб, Тибет обрёл независимость. В XVII в. Далай-лама стал духовным и светским главой Тибета. В середине XVIII в. Цинская династия (1644–1912 гг.) вновь включила Тибет в состав Китая. Но при этом власть Далай-ламы сохранилась. Во времена Китайской Республики и правления партии Гоминьдан ситуация по существу не изменилась. Тибет фактически продолжал своей жизнью отдельно от Китая.

В 1949 г. после победы Коммунистической партии Китая (КПК) над Гоминьданом в гражданской войне новое правительство Мао Цзэдуна возвестило об «освобождении» Тибета. В октябре 1950 г. китайские войска вошли в Восточный Тибет и, сокрушив плохо оснащённую тибетскую армию, взяли его под контроль. После вынужденного заключения в мае 1951 г. тибето-китайского соглашения Тибет стал «национальным автономным регионом», но под фактическим контролем со стороны китайских коммунистов.

С середины 1950-х гг. в Тибете разрасталось движение сопротивления, переросшее в восстание в марте 1959 г. Далай-лама и многие министры были вынуждены бежать в Индию, где им было предоставлено убежище. Восстание не получило достаточно широкой народной поддержки и было подавлено. Многие последователи Далай-ламы покинули страну вслед за ним. После 1959 г. были отменены многие налоги, экспропрированы владения крупных мирских землевладельцев и лам, а также проведены реформы, обозначаемые сторонниками линии КПК как «ликвидация крепостной системы» [1].

Коренное население Тибета проводило неоднократные акции сопротивления китайским властям, наиболее крупные восстания происходили в 1987–1989 и 2008 гг. накануне Олимпийских игр в Пекине. Оно фактически руководствуется принципом: мы, тибетцы, живём сами по себе, а власти – сами по себе. Тибетцы продолжают жить, прежде всего – духовно, своей традиционной жизнью, не воспринимая ни идеологию, ни правление центральных властей КНР [2].

Далай-лама XIV и Тибетское правительство в изгнании методами ненасилия стремятся решить вопрос подлинной автономии Тибета, защиты прав тибетцев, сохранения тибетской культуры и религии, защиты экологии Тибета. Далай-лама предлагает так называемый «срединный путь» решения тибетского вопроса. Он разъясняет, что «срединный путь» пролегает между независимостью Тибета и той степенью автономии, которая существует сейчас. «Срединный путь» отражает позицию тибетцев и состоит из следующих требований: 1) считаться с присущими только Тибету и тибетцам особенностями; 2) восстановить статус Далай-ламы; 3) вернуть в состав Тибетского автономного района тех областей, которые были «отрезаны» от Тибета в 1965 г.; 4) ханьцы и китайские мусульмане должны переселиться с территории их родины в другие районы Китая, а армия – выведена. Китайские власти считают невозможным установление какого-либо особого статуса для Тибета и рассматривают действия Далай-ламы как сепаратистские [3, с. 48].

Общественное мнение за пределами КНР, в особенности в западных странах, склоняется в пользу независимости или широкой автономии Тибета. Однако КНР и многие китайцы обвиняют западные СМИ в искажённой романтизации Тибета как земного рая до 1950 г. Большинство учёных КНР считают, что Тибет до 1950 г. был «феодалным», а миф о ненасильственном обществе опровергается многочисленными войнами, в которых участвовали тибетские войска с XVII в [4].

Заключение. Вопрос отношений Тибета и Китая является крайне сложным и противоречивым и имеет долгую историю. На сегодняшний день коренное население Тибета избегает сотрудничества с властями КНР и периодически выражает недовольство в различных формах гражданского неповиновения.

Далай-лама предлагает «срединный путь» решения тибетского вопроса. Он включает следующие требования: считаться с присущими только Тибету и тибетцам особенностями; восстановить статус Далай-ламы; вернуть в состав Тибетского автономного района тех областей, которые были «отрезаны» от Тибета в 1965 г.; ханьцы и китайские мусульмане должны переселиться с территории их родины в другие районы Китая, а армия – выведена. Китайские власти считают невозможным установление особого статуса для Тибета и рассматривают действия Далай-ламы как сепаратистские. Общественное мнение за пределами КНР склоняется в пользу независимости или широкой автономии Тибета. При этом правительства и главы западных государств стремятся поддерживать положительные отношения с Китаем, поэтому осторожно подходят к

вопросу о статусе Тибета, стараются воздерживаться от вовлечения в тибетские дела. В настоящее время ни одно государство не признаёт независимость Тибета, считая его частью КНР.

Литература:

1. Национальная районная автономия в Тибете // Генеральное консульство Китайской Народной Республики в Санкт-Петербурге [Электронный ресурс]. – Режим доступа : <http://saint-petersburg.china-consulate.org/rus/zt/zgxz/t173482.htm>. – Дата доступа : 20.02.2016.
2. Тибетский вопрос Китая: есть ли решение? // Военное обозрение [Электронный ресурс]. – 22 сентября 2014. – Режим доступа : <http://topwar.ru/58621-tibetskiy-vopros-kitaya-est-li-reshenie.html>. – Дата доступа : 18.02.2016.
3. Галенювич, Ю.М. Снежные горы и Поднебесная / Ю.М. Галенювич // Азия и Африка сегодня. – 2009. – № 3. – С. 46–48.
4. «КНР может распасться, как Советский Союз» // Газета.Ру [Электронный ресурс]. – Режим доступа : http://www.gazeta.ru/science/2013/06/26_a_5382253.shtml. – Дата доступа : 20.02.2016.

ИСТОРИЧЕСКОЕ РАЗВИТИЕ БЕЛЫХ ДИ И ГОСУДАРСТВА ЧОУЮ (СЕВЕРНЫЙ КИТАЙ)*

Станьева В.В., Шульга Д.П.,

студентка 1 курса НовосибирскГУ, г. Новосибирск, Российская Федерация

Научный руководитель – Шульга Д.П.

* Исследование проведено в рамках государственного задания в сфере научной деятельности (№ 33.702.2014/К).

В советском, российском и белорусском востоковедении очень ярко стоит проблема соотнесения известных науке имен народов Китая с археологическими культурами и памятниками.

Материал и методы. В процессе сбора нарративных (указаны ниже) и археологических источников и первичной их обработки, а также историографического анализа литературы применялись специальные методы истории, археологии, этнографии, источниковедения (типология, классификация; статистический, сравнительно-исторический анализы и др.).

Результаты и их обсуждение. Ввод в научный оборот России и Республики Беларусь новых переводов китайских источников и литературы, первичный анализ этих данных. Особый интерес представляет частичный перевод «Чжаньго цэ», публикуемый в настоящей статье.

Общность «ди» в исторических источниках Китая прослеживается с самого раннего этапа, фигурируя еще в сообщениях, описывающих период династии Шан (1600–1027 гг. до н.э.). Что касается широты употребления данного «этнонима», то уже в эпоху Восточная Чжоу (722 г. – сер. III в. до н.э.) это было общее наименование для иноземцев, обитавших к северу и северо-западу от Центральной равнины Китая. Еще более размытым термин становится в период переход от древности к Средневековью. Известный деятель эпохи Троецарствия (220–288 гг. до н.э.) Чжугэ Лян пишет следующее: «Северные ди не живут оседло, они кочуют в поисках воды и трав, это способствует их набегам на юг. Ответные походы на север затруднены, ибо там горные хребты и пустыни, которые дают возможность для обороны. Для пропитания охотятся и пьют молоко, от холода их защищает кожаная одежда на меху, они стреляют в зверя на скаку, и этим добывают средства к существованию. Им никак не привить законы морали, победить их с помощью армии невозможно. Империя Хань не боролась с ними, на то есть три причины: ханьские солдаты являлись и воинами, и землепашцами, от этого становясь усталыми и робкими. Народы севера приходили для выпаса скота и охоты, они были оживленными и смелыми. Утомлённый не может соперничать с бодрым, робкий не в состоянии сравниться с отважным. Это первая причина отказа от боевых действий. Солдаты Хань были выносливы, могли проходить сотню ли в день, но северные народы использовали лошадей, что позволяло им преодолевать расстояние в несколько раз быстрее. Во время походов на север ханьской армии необходимо было нести с собой провизию и снаряжение, а кочевники на лошадях преследовали, так что способы перемещения были различными, нередко избирался неправильный путь для прохода войск и т.д. Это вторая причина отказа от боевых действий. Империя Хань опиралась в основном на пехоту, а северные народы – на конницу; в поле кавалерист быстрее пешего воина, и разница между их скоростью огромна. Это третья причина отказа от боевых действий. Учитывая вышеописанную ситуацию, перечислим советы по охране границ. На охрану рубежей должны быть отправлены лучшие воины и командиры, в это же время элитные войска должны быть готовы к защите. Необходимо создать обширную сеть складов с провизией, возвести систему сигнальных башен, чтобы узнавать о перемещениях врага. Когда внутренние территории врага опустеют, надо стягивать силы, чтоб, пользуясь отсутствием войск неприятеля, нанести удар. Таким образом можно одолеть врага малыми затратами, не начиная масштабной кампании расстроить планы противника» [3, с. 142]. Таковыми же по степени точности были, например, наименования «ху» или «жун».

Так или иначе в период Чуньцю (722 г. – сер. V в. до н.э.) ареал «ди» понимался как территория к северу от чжоуского Лояна (雒陽), на востоке до Тайханшаня, на западе до севера современной провинции Шэньси.

В 569 г. до н.э. произошло значимое событие – могущественное китайское царство Цзинь заключило мир с кочевой общностью сюй. По тому поводу при дворе правителя Цзинь была дискуссия, но цзиньский Дао-гун озаметил, что «мир с сюй имеет 5 преимуществ. Во-первых, племена сюй – кочевники; дорогие товары обмениваются на землю, которая приносит выгоду. Во-вторых, в пограничных районах нет волнений, местные жители в дружеских отношениях с ними, крестьяне собирают высокие урожаи. В-третьих, Сюй важны для Цзинь, ближайшее окружение поддерживает нас, владетельные князья проявляют гибкость. В-

четвертых, нашим солдатам не нужно страдать. В-пятых, вспоминая Хоу И и его добродетель, рано или поздно мир будет установлен».

После того как в государстве Цзинь был принят мирный политический курс, на территории, обозначенной в начале настоящей статьи как ареал белых ди, произошли явные изменения. В записи в «Цзо-чжуань» от 18 года Сян-гуна (555 г. до н. э.) сказано: «Пришли белые ди». «Комментарии» Ду Юя гласят: «Белые ди – другие ди, прежде не имевшие связей с Лу, посему впервые упоминаются». Это самая ранняя запись в китайских источниках доимперского периода о появлении белых ди к востоку от Тайханьшаня. Вскоре после этого, целый ряд кочевых объединений стали описываться как вассалы белых ди.

Впрочем, это вовсе не означало, что мир между китайскими государствами и их соседями-номадами был вечен. Например, в 12 год Чжао-гуна из царства Лу (530 г. до н. э.) воины Цзинь разгромили объединенные фэй и сяньюев: «Цзинь покоряет сяньюев. Осенью Цзинь, Сюнь и У объединили войска, прошли через сяньюев и успешно вступили в Сян. В августе (...) фэйские мужи погибли». В 15 год Чжао-гуна из Лу (527 г. до н. э.) цзиньские полководцы возглавили поход против княжества Гу, связанного с кочевниками. «Солдаты Цзинь совершают поход на сяньюев, осаждают Гу», «после победы над Гу возвращаются домой, не потеряв ни единого человека, а коршуны слетаются на воинов Гу» [2, с. 25–26].

В 506 году племена сяньюев, пережив вышеописанные поражения, основали государство Чжуншань [1, с. 137]. Чоую, государство белых ди, по свидетельству источников, было подчинено сяньюйскому Чжуншань. В бамбуковых анналах («Чжаньго цэ. Сичжоу цэ») сказано: «Порядок в Чоую, союзнике Чжуншань, подобен таковому в Фэй и Гу». Среди подчиненных союзников царства Чжуншань называются Чоую, Фэй, Гу. Очевидно, ко времени появления царства Чжуншань государство Чоую уже существовало.

Заключение. Таким образом, о хронологии государства Чоую в исторических книгах упоминается лишь вскользь, невозможно установить точную дату его образования. Впрочем, известно, что это произошло между 569–506 гг. до н. э. Однако само по себе существование на территории Северного Китая государства с правящей элитой из кочевников (в данном случае – белых ди) является доказанным фактом.

Литература:

1. Цао Инчунь. «Стремительный скачок» и «шаг в ногу» — анализ особенностей экономического развития царства Чжуншань // журнал Хэбэйского педагогического университета (Философия и социальные науки). 2011. Вып.34, № 4. С. 137–140. (на кит. яз.).
2. Чжао Сюоуха. Белые ди и древнее государство Чоую // Научный альманах музея провинции Шаньси. 2011. С. 23–28. (на кит. яз.).
3. Чжугэ Лян. Военный трактат Чжугэ Ляна. — Пекин: Яньшань чубаньшэ, 2008. — 278 с. (на кит. яз.).

ЖУРНАЛ «РУССКАЯ СТАРИНА»: ИСТОРИЯ СОЗДАНИЯ, СОДЕРЖАНИЕ И СТРУКТУРА

Струнченко А.А.,

магистрант ВГУ имени П.М. Машерова, г. Витебск, Республика Беларусь

Научный руководитель – Косов А.П., канд. ист. наук, доцент

Во второй половине XIX в. сложился определенный стандарт, основные, характерные черты, присущие именно историческому журналу как особому типу изданий. Именно в то время начали выходить журналы с устойчивой периодичностью и специально посвященные исторической проблематике. Среди исторических изданий XIX в. следует отметить ежемесячный исторический журнал «Русская старина», который издавался в 1870 – 1918 гг. в Петербурге. Для отечественных исследователей данный журнал представляет интерес, в первую очередь, как источник по истории северо-западных окраин Российской империи: содержание его материалов имеет большое значение для изучения процесса развития белорусских земель во второй половине XIX – начале XX вв.

Цель работы – охарактеризовать журнал «Русская старина» как важный источник по истории северо-западных окраин Российской империи.

Материал и методы. Материалом настоящего исследования является журнал «Русская старина». Методологической основой работы послужили общенаучные (анализ, синтез, описание, сравнение) и специально-исторические (историко-сравнительный, историко-типологический, историко-генетический) методы исследования.

Результаты и их обсуждение. «Русская старина» – один из наиболее известных журналов в дореволюционной России, на страницах которого публиковались воспоминания, дневники, переписка и другие исторические документы [1, с. 314]. Основной целью данного журнала было служить разработке русской истории новейшего времени, начиная с Петра I. Иногда, впрочем, в нём помещались и оригинальные исследования из истории допетровской Руси. Как отмечалось в программном объявлении, цель «Русской старины» будет состоять «в ознакомлении ее читателей с «императорским» периодом отечественной истории и истории русской литературы» [8]. В данном журнале было опубликовано много материалов, касающихся истории Российской империи, в том числе и ее северо-западных окраин.

В отличие от существовавших ранее исторических журналов, которые заполняли свои страницы обработанными статьями, его основатель и первый редактор-издатель М.И. Семевский предназначал «Русскую старину» главным образом для помещения сырого материала – исторических документов и разных записок, воспоминаний и дневников исторических деятелей. Вот почему «Русская старина» при М.И. Семевском не только не отдавала архивной затхлостью, но и обыкновенно называлась живой «Русской стариной...» [3, с. 301].

Что касается названия журнала, то оно было избрано не случайно. Друг М.И. Семевского, историк Н.К. Шильдер и биограф М.И. Семевского В.В. Тимошук, объясняя такой выбор, считали, что на редактора повлия-

ла статья Н.М. Карамзина «Русская старина», опубликованная в 1803 г. в журнале «Вестник Европы». Советский историк С.С. Дмитриев давал другое объяснение, указывая, что в 1825 г. вышла «Карманная книжка для любителей отечественного. Русская старина». По его словам, это была попытка будущих декабристов основать свой исторический журнал. Поэтому, возможно, что, выбирая название, М.И. Семевский хотел подчеркнуть преемственность с изданием декабристов [2, с. 84; 6, с. 4].

Первое издание журнала вышло 9 января 1870 г. Его объём составил 4,5 печатного листа. К сентябрю появилось еще пять книжек. «Интерес к ним был настолько велик, что издатель тут же сделал их второй выпуск. Однако, и он (общий тираж 2 600 экземпляров) не удовлетворил читательский спрос» [6, с. 4]. «На второй год издания (1871) число подписчиков доходило до 3 500; в последующие годы число их все увеличивалось и одно время достигало 6 000; средним числом журнал расходился ежегодно в количестве 5 000 экз...» [7, с. 322]. Спрос на издание был настолько велик, что некоторые тома переиздавались неоднократно. О том, что «Русская старина» пользовалась популярностью, можно судить по сообщению в двенадцатом томе (1875 г.) «О новом издании «Русской старины» 1870 года», где сообщалось: «... В виду того, а также в течение четырех лет получая довольно часто от наших подписчиков заявления о желании их иметь «РУССКУЮ СТАРИНУ» 1870 г., редакция готова приступить к новому ее изданию...» [5, с. 240].

Исследуя издание данного журнала, видно, что, в первые годы один том «Русской старины» включал в себя шесть книг, впоследствии – 4, а с 1882 года – 3. Объём каждого из них составлял 600 – 800 страниц [6, с. 4]. Точных, строго определённых тематических разделов в «Русской старине» не было. Разные исторические материалы: статьи, письма, мемуары и т.п. помещались вперемешку. Каждый том содержал титульный лист, имел оглавление, состоящее из разделов: записки и воспоминания; исследования, исторические и биографические очерки; переписка, рассказы и очерки; история русской литературы; история художеств и искусств; портреты и рисунки; библиографический листок русских исторических книг, объявления. Журнал содержал именной указатель, оглавление за год и сводные систематические указатели содержания. Некоторые тома содержали подписку на издание, которая содержала стоимость и правила подписки. Как правило, в журналах содержались предисловия к публикациям, в которые входил тот минимум, который был необходим, чтобы вызвать интерес читателя к представленному материалу. Классическими можно считать предисловия к мемуарам А.Т. Болотова, И. Позье, Г.И. Добрынина и других. Все они были опубликованы в первые годы издания журнала. К началу 1880-х гг. наблюдается тенденция сокращения научной части комментария и усиление дидактической [4, с. 30 – 31].

Заключение. По богатству и ценности материала журнал «Русская старина», бесспорно, занимает ведущее место среди российских исторических журналов XIX в. Историки и сейчас высоко оценивают и широко используют в своих работах публикации журнала, в том числе при изучении истории северо-западных окраин Российской империи. Ведь, «Русская старина» один из важнейших источников по истории и краеведению Беларуси.

Литература:

1. Бронникова, Е. Вступительная статья: Материалы по истории издания журнала «Русская Старина». 1892 – 1915 // Е. Бронникова // Российский Архив: История Отечества в свидетельствах и документах XVIII – XX вв.: Альманах. – М.: Студия ТРИТЭ: Рос. Архив. – 1994. – Т. V. – С. 314 – 316.
2. Георгиева, Н.Г. Русская историческая журналистика. Тексты специального курса лекций. Часть первая. Российская историческая журналистика в XVIII – начале XIX вв. / Н.Г. Георгиева. – М. – Берлин: Direct MEDIA, 2015. – 135 с.
3. Дмитриев, С.С. Источниковедение русской исторической журналистики (Постановка проблемы и проблематика) / С.С. Дмитриев // Источниковедение отечественной истории: сб. ст. / Академия наук СССР, Институт истории СССР; редкол.: Н.И. Павленко (гл. ред.). – М.: Наука, 1976. – С. 272 – 305.
4. Кох, О.Б. Вопросы археографии на страницах «Русской старины» / О.Б. Кох // Вестник СПбГУКИ. – 2006. – Июль. – С. 30 – 43.
5. О новом издании «Русской старины» // Русская старина. – 1875. – Январь. – Т. 12. – С. 240.
6. Подлишский, А. Архивариус русской истории / А. Подлишский // Книга и мы. – 1996. – № 8. – С. 4.
7. Энциклопедический словарь: в 86 томах. / под ред. К.К. Арсеньева, в.в. Петрушевского; изд. Ф.А. Брокгауз [Лейпциг], И. А. Ефронь [С.-Петербург]. – СПб.: Семеновская Типо-Литография И. А. Ефрона, 1899. – Т. XXVII. Розанвель-Ръша. – С. 321 – 322.
8. Журнал «Русская старина» – вопросы истории [Электронный ресурс]. – Режим доступа: <http://ru-history.livejournal.com/2802581.html>. – Дата доступа: 04.01.2016.

ГЕОПОЛИТИЧЕСКОЕ ЗНАЧЕНИЕ ЭТНИЧЕСКОГО КУРДИСТАНА

Сурвило Я.Ф.,

студентка 4 курса ВГУ имени П.М. Машерова, г. Витебск, Республика Беларусь

Научный руководитель – Величко Н.В., канд. ист. наук, доцент

В начале третьего тысячелетия курдский вопрос становится одной из главной среди ближневосточных проблем. Геополитическое значение Курдистана определяется его выгодным расположением, стратегическим, экономическим и демографическим потенциалом. Во всем мире ширится понимание того, что без решения курдской проблемы на демократических началах невозможно добиться мира и благосостояния во всей Западной Азии. Практически глобализация курдского вопроса выражается в непосредственной вовлечённости ведущих держав в обсуждение и принятие решений, касающихся этой проблемы прямо или косвенно, а также в участии в этом процессе международных политических, общественных, культурных и гуманитарных организаций. Цель работы – выявить стратегический, экономический и демографический потенциал Курдистана.

Материал и методы. В процессе написания данного исследования приоритетными являлись специальные исторические методы, такие как описательный, историко-системный, историко-генетический. Автор обращался к статистическим данным и документам, опубликованным в востоковедческих сборниках и научных артикулах по проблематике исследования.

Результаты и их обсуждение. Курдистан – «страна курдов», в которой они составляют абсолютное или относительное большинство населения, – имеет площадь около 500 тыс. кв. км (примерно – современная Испания). Он расположен на «перекрестке» Ближнего Востока, включающего смежные территории Турции, Ирана, Ирака, Сирии и непосредственно граничащего с другими странами Арабского Востока и Закавказья. Природа щедро одарила Курдистан естественными богатствами. Его недра хранят богатейшие запасы нефти высокого качества и неглубокого залегания, а также разных руд, в том числе урановых [1, с. 53]. Горы, прорезанные двумя крупнейшими реками Западной Азии Тигром и Евфратом, обладают огромным гидроэнергетическим потенциалом. Аллювиальные почвы самой природой предназначены для интенсивного земледелия, а горные пастбища дают благоприятнейшие возможности для отгонного скотоводства [2, с. 72].

Общая численность населения Курдистана значительна для страны с преимущественно горным ландшафтом, хотя более или менее точную цифру назвать невозможно, ибо соответствующая статистика отсутствует. С определённой оговоркой общую численность населения Курдистана можно оценить как приближающуюся к 30 миллионам, из них курдов будет около 25 миллионов. До 5 миллионов относят к «некурдистанским» курдам, проживающим дисперсно или в эмиграции (в Центральной и Западной Турции, Восточном Иране – Хорасане, странах СНГ, Западной Европе и в других районах мира) [3, с. 11]. Словом, Курдистан обладает весьма значительным людским потенциалом (не только по ближневосточным меркам), основную часть которого составляют курды, народ с ярко выраженными этно-национальными признаками [4, с. 4].

Курды – народ автохтонный, древнейшие поселенцы в Передней Азии, чья историческая жизнь превышает две с половиной тысячи лет (с момента начала формирования курдской народности). Курды, чья этническая консолидация в народность завершилась незадолго до наступления эпохи арабских завоеваний и исламизации (VII в. н.э.), были активными участниками всех исторических событий на Ближнем Востоке. Курдами по национальности были многие выдающиеся политические деятели и военачальники региона. Значительный вклад внесли курды и в культуру народов Западной Азии, особенно прославившись богатейшим по разнообразию и содержанию фольклором. В новое и новейшее время курды всегда были на передовой линии борьбы народов Ближнего Востока за свободу и независимость [5, с. 28].

Страна потенциально способна иметь национальную экономику – необходимое условие для формирования единого курдского общества, а следовательно – и единого курдского государства. Борьба курдского народа за самоопределение, конечной целью которой является создание единого централизованного курдского государства, за превращение Курдистана из этно-географического в политико-юридическое понятие, в самостоятельный субъект в системе международных отношений и составляет подлинную сущность курдского вопроса [6, с. 170].

Курдская проблема – это, прежде всего, внутренний вопрос ближневосточных государств, в состав которых входит этнический Курдистан. В каждом из них он стоит по-особому и поэтому заслуживает специального изучения. Курдский вопрос в каждой из стран, разделивших Курдистан, является одним из главных или даже единственной национальной проблемой [7, с. 95]. В тоже время, этот внутренний вопрос по своей сути одновременно является и межгосударственной, и международной проблемой.

Заключение. *Стратегический потенциал* Курдистана обусловлен его выгодным положением. Политический контроль над ним или даже над одной его частью создает каналы прямого или косвенного влияния на все разделившие его страны и частично на их непосредственных соседей. Горный рельеф Курдистана превращает страну в естественную крепость, делает малоэффективным применение даже современной военной техники, в том числе авиации, танков и мотопехоты. Благодаря этому, как показала история, оборонительный потенциал воинственного населения Курдистана был весьма высок, его полное покорение всегда было сопряжено с исключительными трудностями и никогда не было до конца успешным. *Экономический потенциал* основан на природных богатствах Курдистана, в первую очередь, нефтяных. В последнее время значение Курдистана резко возросло в связи с тем, что он рассматривается как район, через который проходят нефте- и газопроводы из регионов Персидского залива и Каспийского моря к портам Средиземноморья. Недаром основатель Турецкой республики Мустафа Кемаль Ататюрк как-то сказал, что войну на Ближнем Востоке выиграет тот, кто владеет Курдистаном. Курдистан располагает значительным *демографическим потенциалом*. Общая численность населения Курдистана приближается к 30 миллионам, основную его часть составляют курды.

Литература:

1. Лазарев, М.С. Курдистан в геополитическом аспекте / М.С. Лазарев // Восток – 1998. – № 6. – С. 53–61.
2. Лазарев, М.С. Курдская проблема в европейском измерении / М.С. Лазарев // Азия и Африка сегодня. – 1997. – № 2. – С. 70–72.
3. Лазарев, М.С. Новая Россия и старый курдский вопрос / М.С. Лазарев // Азия и Африка сегодня. – 1994. – № 1. – С. 8–12.
4. Лазарев, М.С. Борьба продолжается / М.С. Лазарев // Азия и Африка сегодня. – 1998. – № 2. – С. 3–9.
5. Жигалина, О.И. Независимость или автономия? / О.И. Жигалина // Азия и Африка сегодня. – 1999. – № 9. – С. 26–28.
6. Жигалина, О.И. Курдская проблема в культурном и геополитическом аспекте / О.И. Жигалина // Восток. – М., 1999. – № 5. – С. 170–172.
7. Гасратян М.А. Новая турецкая конституция и курдский вопрос / М.А. Гасратян // Турция: история и современность (сборник статей). – М.: Наука, 1988. – С. 89–99.

РОЛЬ СОВЕТСКОГО КИНОИСКУССТВА В ГОДЫ ВЕЛИКОЙ ОТЕЧЕСТВЕННОЙ ВОЙНЫ

Типикина В.А.,

студентка 4 курса ОренбургГПУ, г. Оренбург, Российская Федерация

Научный руководитель – Хисамутдинова Р.Р., доктор ист. наук, профессор

Изучение советского кинематографа о Великой Отечественной войне приобретает особое значение в свете событий, происходящих в современном мире, когда не только в зарубежной, но и в российской исторической науке предпринимаются попытки некоторыми историками фальсифицировать историю войны. Цель работы: определить роль советского киноискусства в годы Великой Отечественной войны.

Материал и методы. Материалами исследования послужили воспоминания людей, живших непосредственно в годы Великой Отечественной войны. Методы – проблемно-хронологический метод, метод исторического анализа, описание.

Результаты и их обсуждение. Зачем человеку кино? Для того чтобы почувствовать то, что чувствовали люди в тех условиях. Главная заслуга кино – подарить зрителю эмоции, которых нам не хватает в жизни. Мы вместе с героями проживаем их жизнь. Советские фильмы – это отражение объективной реальности.

Хотелось бы отдельно остановиться на тех фильмах, которые выходили в годы Великой Отечественной войны. В это время большевики огромное значение придавали кинематографу, как искусству, способному стать средством патриотической агитации, помочь в укреплении национального единства, воспитать в людях смелость, упорство, мужество и храбрость. Кино становится главным орудием в борьбе с фашизмом.

Разнообразными были жанры кинолент. В первую очередь, это были документальные фильмы, которые начали сниматься с первых дней нападения фашистов. На работу киностудий сказывались как нехватка оборудования, специалистов, так и удручающие события на поле боя. Несмотря на это в первые же дни выходят «Боевые киносборники». В этих лентах использовались лозунги, которые быстро запоминались народу и имели ударное действие. Среди режиссеров выделяются С. Корган, С. Фомин, Р. Кармен [3, с. 118]. Отличительной чертой этих фильмов на раннем этапе была их поверхностность, кинооператоры снимали, прежде всего, боевую технику, поднимавшихся в атаку бойцов, а вот сами военные действия оставались за пределами съемки, далеко от глаз зрителей. Затем характер съемок меняется, в кадр попадают реальные картины происходящего на фронте, это было необходимо для того, чтобы зрители видели всю правдивость тяжелого положения на фронте.

В 1942 г. работники кино приступили к созданию полнометражных документальных фильмов на военные темы. Первым документальным полнометражным фильмом о войне стал «Разгром немецких войск под Москвой», выпущенный на экран в феврале 1942 г., а последней лентой, завершающей летопись войны, - фильм «Суд народов» о Нюрнбергском процессе, выпущенной в ноябре 1946 г. [4, с. 350]. Значимость данного жанра трудно переоценить, ведь он стал основой для художественных картин, вышедших уже после Великой Отечественной войны.

Художественные фильмы снимались труднее, чем документальные. Во время войны работа велась на эвакуированных студиях, таких как Алма-Аты в Казахстане. Фильм, появившийся одним из первых в годы войны, стал «Секретарь райкома» режиссера И. Пыррева. Сюжет повествует о партийном руководителе Степане Кочете, который подтолкнул людей на ожесточенный бой с врагом. В картине царит атмосфера напряженности будней войны, она передается через отчаяние людей, которым свойственен героизм и мужество. А руководитель в такое непростое время смог остаться по-прежнему настоящим хозяином родной земли [2, с. 134].

Во время войны получила распространение театральная драматургия. По мотивам пьесы К. Симонова режиссером В. Пудовкиным была снята картина «Во имя родины». В центре картины военная часть, окруженная неприятелем, люди здесь стоят до конца и готовы отдать свои жизни ради победы.

Советские художественные фильмы призваны были рисовать переживания и психическое состояние только русских солдат, обходя стороной немецких. Но в 1944 году режиссер М. Ромм выпускает картину «Человек № 000», в которой лежит противостояние немецких и русских солдат в мировоззрении, учит ненависти к фашизму [2, с. 138].

Особое место среди кинолент занимают комедии, которые должны были поднять настроение масс. Они были востребованы народом, но снималось их немного: «Свинарка и пастух», «Новые похождения Швейка», «Антоша Рыбкин». Также в военных комедиях нередко встречается образ Гитлера, но он предстает перед зрителями неряшливым, как и все немецкие солдаты. Для того была причина: авторам хотелось создать у зрителей чувство морального, физического превосходства над фашистами. В целом можно сказать, что именно комедии помогали отвлечься от серых будней войны, от напряженной обстановки на фронте, вызывая смех и положительные эмоции [2, с. 139].

Нельзя не сказать о фильме «Иван Грозный», который выходит в 1943 году и становится последней работой Эйзенштейна. Исторические картины ценились высоко, так как помогали найти героев в прошлом, рассказать о мужестве и храбрости. Сталин высоко оценил картину, правда картина популярностью среди зрителей не пользовалась, люди шли на нее скорее из уважения к режиссеру [2, с. 143].

Для нас сейчас большое значение имеют воспоминания фронтовиков и детей войны. Многие из них поделились с нами своими впечатлениями от тех картин, которые демонстрировались во время Великой Отечественной войны. По воспоминаниям Веры Никаноровны Морозовой, уроженки села Гамалеевка Чкаловской области, 1929 года рождения, фильмы являлись неотъемлемой частью жизни тыловика. «Только по фильмам мы имели хоть какое-то представление о том, что происходило на фронте. У нас в селе кино показывали редко, раз в месяц, поэтому мы так ждали его!». А вот воспоминание ребенка войны Иглина Вадима Алексеевича, жителя города Чкалов: « Мне тогда всего 4 года было, но в памяти осталось воспоминание о том, как мама со

слезами на глазах смотрела фильмы о войне! Страшно ей было их пересматривать и после окончания войны, потому как мы в оккупации находились и много зверств фашистских видели!» [1].

Заключение. Можно сделать вывод о том, что в годы войны ценилось качество, нежели количество выпускаемых картин. Они славились правдивостью, красочностью и патриотичностью. Кино стало главным средством борьбы против захватчиков. После просмотра фильма, людям хотелось совершать подвиги, работать на износ, отдать все для достижения желанной победы.

Литература:

1. Архив автора. Воспоминания детей войны. Интервью взято в апреле 2015 года.
2. История советского кино : в 4 т / Гл. ред. И. Н. Владимирцева, А. М. Сандлер. Т. 3. М.: «Искусство», 1975. С. 134-143
3. Кудрявцев С. Все о кино. М., 1995. С. 118-119
4. Хисамутдинова Р.Р. Великая Отечественная война Советского Союза (1941-1945 годы): военно-исторические очерки. Оренбург: Изд-во ОГПУ, 2014. 476 с.

СОТРУДНИЧЕСТВО РЕЙХСВЕРА И РККА В 1922-1933 гг.

Титович В.М.,

студент 4 курса ВГУ имени П.М. Машерова, г. Витебск, Республика Беларусь

Научный руководитель – Космач В.А., доктор ист. наук, профессор

Сотрудничество Веймарской Германии и Союза Советских Социалистических Республик в названный период развивалось по всем сферам. Но наиболее плодотворным и качественным сотрудничество оказалось именно в военной сфере. Взаимовыгодность контактов военных двух стран была очевидной и выгодной для всех. Молодая Красная Армия нуждалась в опыте и технических разработках Германии. А немцы, ограниченные статьями Версальского договора на военное развитие, были заинтересованы в разработках на советской территории запрещенных для Германии видов вооружения (авиация, танковое вооружение, химическое оружие).

Цель исследования – выявить основные направления военного сотрудничества СССР и Германии в указанный период, и к каким результатам это сотрудничество привело. Актуальность данного исследования заключается в том, что военное сотрудничество Веймарской Германии и СССР определяли внешнюю политику обеих стран в эти годы [2].

Материал и методы. Общенаучные методы (описание, анализ, синтез), специальные исторические методы (историко-генетический, историко-сравнительный, историко-типологический), также были использованы материалы исторической статистики.

Результаты и их обсуждение. Военная взаимопомощь Германии и СССР проявлялась в следующих пунктах:

1. По линии закупки военной продукции. Это было одно из приоритетных направлений сотрудничества, и прежде всего для Советского Союза. Типичным примером могут служить закупки советской стороной авиационной техники в Германии [1, с. 67]. Поскольку Версальским договором Германии было запрещено производить военную технику, то Советский Союз закупал у нее продукцию двойного назначения, которую переоснащал для использования в военных целях [1, с. 68].

2. По линии создания совместных концессионных предприятий. Так, уже в 1931 г. в СССР действовало 5 заводов по производству отравляющих веществ (в Иващенково, Рубежной, Черноречье, Березняках и Угреше). Для снаряжения химических боеприпасов были оборудованы 2 разливные станции общей производительностью 5 млн. снарядов и более в год [1, с. 68].

3. По линии содействия в организации промышленного производства. Эта разновидность военно-технической кооперации осуществлялась преимущественно по приоритетным направлениям – авиация, танки, артиллерия, кораблестроение, где отставание советских вооруженных сил было наиболее ощутимым [1, с. 69].

4. По линии обмена специалистами и подготовки инженерно-технических кадров. Так, только в 1931-1933 гг. на советских предприятиях работало свыше 200 немецких специалистов, среди них 20 опытных конструкторов и 14 инженеров. В свою очередь, советские специалисты стажировались на немецких предприятиях [1, с. 69-70].

5. По линии контактов между военными флотами СССР и Веймарской Германии. Первые контакты имели место в конце 1921 г. Тогда представитель германского флота капитан 1-ранга В. Ломан договорился с Реввоенсоветом о возврате германских кораблей, конфискованных в годы первой мировой войны [1, с. 70].

В ходе визита Уншлихта в Берлин было предложена конкретная программа сотрудничества ВМФ СССР и Германии:

1. Участие немцев в строительстве в СССР современных подводных лодок.
2. Совместное строительство сторожевых судов.
3. Совместное строительство быстроходных торговых катеров.
4. Немецкое техническое содействие развитию советских ВМС.
5. Участие советских военно-морских специалистов в практической работе германского флота [1, с. 70-71].

6. По линии регулярного обмена военными делегациями, в особенности во второй половине 20-х гг. В этом же период Германию посетили официальные советские делегации, возглавлявшиеся представителями Реввоенсовета СССР. Визит делегации М.Н. Тухачевского в Германию в сентябре 1932 г. был последним крупным визитом советских военачальников накануне прихода к власти А. Гитлера [1, с. 71].

7. По линии создания и работы совместных учебно-воспитательных центров: авиационного в Липецке, танкового в Казани, химического в «Томке». Авиационная школа в Липецке была организована весной 1925 г. Официальное соглашение о создании авиационной школы и академии авиационных материалов в Липецке было подписано в Москве 15 апреля 1925 г.

Всего за период с 1925 по 1933 г. в Липецке прошли подготовку более 120 немецких боевых лётчиков и около 100 лётчиков-наблюдателей (всего порядка 270 человек) [1, с. 71-72].

Договор об организации танковой школы в Казани был заключён 2 октября 1926 г. в Москве. Поскольку организация школы являлась для Германии нарушением Версальского договора (это же касалось и авиационной школы в Липецке), то большое внимание уделялось конспирации [1, с. 72].

За этот же период (1921-1931 гг.) на Технических курсах ОСО-АВИАХИМа (ТЕКО) прошло обучение 65 советских офицеров. Первые военно-химические испытания военных подразделений Германии и Советского Союза проводились с 1926 г. сначала на полигоне «Подосинки». Впоследствии испытания проходили на полигоне «Томка». Там проводилась большая часть совместных советско-германских аэро-химических испытаний [1, с. 72-73].

8. По линии посещения офицерами Красной армии и рейхсвера маневров и учений партнёра, а также стажировок в его войсках и штабах. С 1922 по 1933 гг. в Германии было откомандировано около 200 человек командного состава РККА, большая часть которых, к сожалению, была репрессирована в 1937-1938 гг. Такое же количество немецких офицеров посетило Советский Союз [1, с. 73].

9. По линии обучения командиров Красной Армии на академических курсах рейхсвера. До 1933 г. на академические курсы в Германию было направлено 12 групп представителей РККА общей численностью около 50 человек. В ходе обучения шел взаимный обмен опытом [1, с. 74].

10. По линии обмена разведанными. Со второй половины 20-х гг. и эта форма сотрудничества набирала темп. В ноябре 1931 г. начальник генштаба рейхсвера генерал В. Адам в ходе своего визита в СССР благодарил К. Ворошилова за разведматериалы по Польше и просил «способствовать их получению в дальнейшем, высоко оценив качество переданных советской разведкой материалов» [1, с. 74].

Заключение. Как видно из вышеизложенного, то военное сотрудничество Красной Армии и рейхсвера в названный период оказалось взаимовыгодным. Однако немецкие военные, прошедшие обучение в СССР, впоследствии оказались на командных должностях в вермахте. Поэтому можно сделать вывод о том, что Советский Союз, не подозревая об этом, заложил против себя же бомбу замедленного действия.

Литература:

1. Космач, В.А. До и после Рапалло: Советская Россия и СССР во внешней культурной политике Германии (1917-1932 гг.) / В.А. Космач. – Витебск: Издательство УО «ВГУ им. П.М. Машерова», 2003. – 178 с.

2. Каптор, Ю.З. Закрытая дружба. Секретное сотрудничество СССР и Германии 20 – 30-х годов / Ю.З. Каптор. – Москва: Политическая энциклопедия, 2014. – 383 с.

ОЦЕНКА КОНКУРЕНТОСПОСОБНОСТИ ТУРИСТИЧЕСКИХ ОРГАНИЗАЦИЙ

Тиханский И.В.,

студент 3 курса ВГУ имени П.М. Машерова, г. Витебск, Республика Беларусь

Научный руководитель – Янкевич Е.М.

Туризм – одно из наиболее динамичных явлений современного мира. В последнее время он приобрел колоссальные темпы роста и масштабы влияния на уровень развития мирового сообщества в целом, а во многих странах является базовой отраслью экономики. В настоящее время проявляется интерес и к туризму в Беларуси, стране, обладающей большим туристским потенциалом, но занимающей большую долю в мировом туристском потоке (1,5%), что обусловило актуальность данной статьи.

Материал и методы. В процессе исследования применялись как теоретические, так и эмпирические методы: методы системного и сравнительного анализа. Информационной базой исследования послужили данные статистических и таможенных органов.

Результаты и их обсуждение. Развитие туризма является одним из приоритетных направлений социально-экономического развития Республики Беларусь. Туристский потенциал Беларуси базируется, главным образом, на многообразии, красоте и первозданности природы страны, уникальности историко-культурного наследия и имеет более чем 15-ти тыс. объектов, имеющих историческую, культурную, архитектурную значимость, памятных мест, связанных с именами выдающихся деятелей мировой истории и культуры.

Проблема конкурентоспособности актуальна для Беларуси. Успех решения задач по выявлению и усилению конкурентных позиций организации в большей мере зависят от исследования поведения потребителей и выбора ими тех или иных предпочтений.

Конкурентоспособность - это философия работы в условиях рынка, ориентированная на: понимание нужд потребителя и тенденции их развития; прогнозирование поведения и оценка возможностей конкурентов; оценка состояния и тенденций развития рынка; знание окружающей среды и ее тенденций; умение создать такой товар (услугу) и так довести его до потребителя, чтобы потребитель предпочел его товару конкурента. [1, с.53].

С появлением SWOT - модели аналитики получили инструмент для своей интеллектуальной работы, что позволило сформулировать аналитикам в виде логически согласованной схемы взаимодействия сил, слабостей, возможностей и угроз. Цель построения расширенной SWOT матрицы: сфокусировать внимание аналитика на построении четырех групп, различных стратегий. Каждая группа стратегий с определенной парной комбинацией внутренних и внешних обстоятельств [2, с. 123]

Существует множество подходов оценки конкурентоспособности. Нами рассмотрены следующие методы: SWOT-анализ; метод GAP; метод LOTS; модель анализа McKinsey 7S; метод PIMS. Каждый метод анализа раскрывает сущность конкурентоспособности исследуемого объекта. Также широкое распространение при анализе конкурентных преимуществ получили методы экспертных оценок.

Для формирования конкурентоспособности туристического продукта следует руководствоваться следующими факторами:

- соотношением величины цены продукта данной туристической фирмы с ценами фирм-конкурентов;
- общей характеристикой конкурентной политики туристических фирм-конкурентов;
- возможностью дифференциации цен в зависимости от конъюнктуры туристического рынка — от спроса и предложения;
- системой скидок от цены туристических услуг;
- наличием ассортиментной диверсификации туристического продукта с позиции удовлетворения конкурентной потребности;
- наличием бренда и эффективностью рекламной информации.

Перечисленные факторы должны соответствовать выше изложенным сегментам туристического рынка, принятым в качестве объектов конкурентной диагностики.

На основе данных статистики и таможенного комитета, видно, что число иностранных туристов посетивших Республику Беларусь с каждым годом возрастает: в 2014г. по отношению к 2013г. увеличение на 0,6%. (Численность иностранных туристов, посетивших Республику Беларусь, чел.: в 2014- 137 444, в 2013 - 136 821)[3], что свидетельствует об увеличении спроса на туристский продукт (услугу). Каждая турфирма направлена на обслуживание иностранных туристов. (Численность туристов Республики Беларусь, выезжавших за рубеж, чел. в 2014- 740 514, в 2013 - 708 376, - наблюдается рост на 32 138 чел. или на 4,5%). В результате анализа, видно, что в последнее время наблюдается тенденция увеличения спроса на выездной туризм. Только ситуация с внутренним туризмом отрицательная (снижение на – 20 033 чел., -26,3%). Экспорт и импорт услуг по статье «поездки» тоже вырос на 12,5 и 11,0% соответственно, а значит, что разрабатываемые услуги и продукт должны пользоваться спросом среди потребителей и что, в свою очередь, даст стимул для дальнейшего увеличения объема продаж, расширению ассортимента продукции и услуг.

Нами проведен анализ исследования конкурентной среды организации ИТА «С», с помощью матрицы STEEP-анализа. Построив матрицу GE, отразили сильные стороны, конкурентоспособность организации, размер отрасли и долю организации ИТА «С» на рынке. В результате исследования оказалось, что бизнес ИТА «С» относится к средним позициям: средний уровень привлекательности рынка, средний уровень относительных преимуществ организации в данном виде бизнеса.

Такое положение определяет и осторожную стратегическую линию поведения: инвестировать выборочно и только в очень прибыльные и наименее рискованные мероприятия.

Установлена степень привлекательности отрасли туризма. В результате выяснено, ИТА «С» может улучшить свои результаты только за счет грамотной стратегии дифференциации – создавая и развивая прибыльные сегменты, а также создавая барьеры для выхода конкурентов на эти сегменты. Так же проведена оценка конкурентоспособности ИТА «С» по сравнению с тремя ведущими туристскими организациями, выяснили, кто является наиболее опасным конкурентом ИТА «С» в плане борьбы за рыночную долю. В целом все конкурентные показатели можно оценить выше среднего. Наибольшее конкурентное преимущество достигается за счет: высокого качества услуг; широкого ассортимента услуг. Следует улучшить работу компании в таких сферах как: ценообразование; подбор персонала среднего и низшего звена; эффективность маркетинга. В результате исследования построен профиль конкурентоспособности ИТА «С» по отношению к другим конкурирующим организациям.

Заключение. Анализируя полученные результаты, можно смело сказать, что работа турагентств в нашей стране востребована. Опираясь на проведенные маркетинговые исследования деятельности турфирм, для повышения конкурентоспособности туристическим агентствам и занятия большего сегмента рынка, необходимо разрабатывать программу действий фирмы в области предоставления услуг населению: выявлять, какая услуга будет пользоваться максимальным спросом, соответствовать потребностям потребителя, определять ее качество по сравнению с конкурентами. Необходимо привлекать новых туристов, с помощью рекламных акций, дня открытых дверей, недель «горячих туров», выездных презентаций и т.д.

Литература:

1. Малхотра, Н. К. Маркетинговые исследования. Практическое руководство: пер. с англ. / Н. К. Малхотра – 4-е изд. – М.: Вильямс, 2007. – 1200 с.
2. Светуньков, С. Г. Методы маркетинговых исследований: учеб. пособие / С. Г. Светуньков. – СПб.: ДНК, 2011 – 352 с.
3. Национальный Интернет-портал Республики Беларусь [Электронный ресурс] / Основные показатели организаций, осуществляющих туристическую деятельность. – Режим доступа: <http://www.belstat.gov.by/> - Дата доступа: 26.02.2016.

ЭКОЛОГИЧЕСКИЙ ТУРИЗМ КАК СРЕДСТВО ФОРМИРОВАНИЯ РАЦИОНАЛЬНОГО ПРИРОДОПОЛЬЗОВАНИЯ И ЕГО РАЗВИТИЕ В БЕЛАРУСИ

Тиханский И.В.,

студент 3 курса ВГУ имени П.М. Машерова, г. Витебск, Республика Беларусь

Научный руководитель – Янкевич Е.М.

В процессе глобализации мирового хозяйства происходят негативные изменения в географической оболочке Земли (климатические изменения, деградация почв и земель, разрушение экосистем и уменьшение биоразнообразия, загрязнение воды, почвы, воздуха и т.д.) [2]. Вместе с тем рост массового туризма увеличивает антропогенную нагрузку на природные и культурно-исторические туристические ресурсы. Эта нагрузка возрастает прямо пропорционально темпам роста туристских посещений. При этом многими исследователями в области туризма отмечают изменение конъюнктуры туристского рынка. Считаем, что сегодня туриста сложно удивить отелями «все включено», морским побережьем, шикарным сервисом и прочей роскошью, которую предлагают туристические агентства своим клиентам. На стыке нарастание противоречий между удовлетворением туристского спроса и рациональным использованием туристских и природных ресурсов появилось такое направление как экологический туризм (экотуризм) – это разновидность туристической деятельности направленная на удовлетворение потребности человека в отдыхе и сохранении природы [1].

Целью данного исследования стало изучение мирового опыта развития экотуризма, его возможностей и перспектив в Беларуси.

Материал и методы. При написании работы использовалась статистическая информация о динамике роста объектов экологического туризма, а также статьи периодической печати. Исследование проводилось с помощью описательно-аналитического, сравнительного методов, обобщения, группировки и синтеза.

Результаты и их обсуждение. В качестве результатов исследования можно выделить:

Во-первых, Республика Беларусь обладает значительным потенциалом для развития экотуризма. Состав природной флоры Беларуси насчитывает 28 видов деревьев, 42 вида кустарников, свыше 820 видов травянистых растений. Лесистость территории Республики, 36,3% - близка к оптимальной. Всего растительный мир включает около 12 тысяч видов растений и грибов. Животный мир – один из важнейших биологических ресурсов, наше национальное и мировое достояние. Разнообразие животного мира Беларуси в настоящее время представлено 457 видами позвоночных животных и более 20 тыс. видов беспозвоночных животных. Территория Беларуси является водораздельной для бассейнов Балтийского и Черного морей. Всего насчитывается 20800 рек, общей протяженностью 90600 км. В Беларуси имеется 10800 озер и более 9000 болот, четыре Национальных парка: Беловежская пушта, «Браславские озера», «Припятский», «Нарочанский». 2 заповедника: Березинский биосферный заповедник, Полесский радиационно-экологический заповедник. Система особо охраняемых природных территорий Беларуси включает 85 заказников республиканского значения и 348 – местного, 305 памятников природы государственного и 542 регионального уровней. Их общая площадь составляет 1595,7 тыс. га, или 7,7% территории страны [3];

Во-вторых, согласны с тем, что экотуризм несёт в себе воспитательную функцию и формирует мировоззрение, направленное на бережное отношение к природе, которую в условиях мировой глобализации мы так пытаемся сохранить. Как правило, посещение экологического тура не ограничивается временем, проведенным в нем, эти туры в очередной раз напоминают о том, что забота о природе это одна из первоочередных задач каждого из нас.

В-третьих, внутренний экологический туризм, нами предлагается развивать, опираясь на советское наследие, это различного рода лагеря, походы, кружки, в которых дети смогут познакомиться с природой, научиться её ценить и беречь.

В-четвёртых, в чистой форме экологического туризма в Беларуси нет, однако определённые успехи в развитии имеет его составная часть — агроэкотуризм. Наша страна заняла второе место в номинации «Агротуризм» по итогам конкурса National Geographic Traveler Awards 2015. Численность туристов, воспользовавшихся услугами агроэкотуризма за 2015 год, составила 294,3 тыс. человек. По данным Министерства по налогам и сборам Республики Беларусь, на конец 2015 года в республике зарегистрировано 2 263 субъекта агроэкотуризма, что на 226 субъектов больше, чем на 2014 год и на 382 больше, чем на 2013 [4].

В-пятых, на сегодняшний день были выявлены определённые проблемы развития экотуризма в Беларуси. Прежде всего – слабая организованность экотуров, что негативно сказывается на природе. Также отмечается недостаточное количество автокемпингов, караванингов, мест под палаточные лагеря. Слабая реклама экотуров за рубежом (Граждане Республики Беларусь в общем числе агроэкотуристов составили 88,1%) [4]. Предполагается, что ряд проблем будет решён с принятием Национальной программы развития туризма в Республике Беларусь на 2016 – 2020 годы.

Заключение. По результатам проведенных исследований нами выявлено, что экологический туризм – это туризм с заботой о природе. Республика Беларусь обладает богатым природным и культурным потенциалом, что в свою очередь создает перспективу для развития данного вида туризма. Вместе с тем его становление может стать позитивной реакцией на глобальные экологические проблемы, которые усиливаются по истечении определённого периода. И хотя на сегодняшний день в данном направлении имеется ряд проблем, однако в перспективе развитый экотуризм будет являться одним из средств сохранения природно-ресурсного богатства нашей страны и привлечения соответствующих поступлений в бюджет.

Литература:

1. Кекушев, В.П. Основы менеджмента экологического туризма: Учебное пособие / В.П. Кекушев, В.Б. Степаницкий. – М.: Издательство МНЭПУ, 2001. – 60 с.

2. Полецук, Н.И. Факторы, сдерживающие развитие агроэкотуризма в Беларуси / И.И. Полецук // Беларусь в современном мире: материалы IX международной научной конференции, Минск, 29 октября 2010 г. – С. 192-193.

3. Природные ресурсы Беларуси [Электронный ресурс]: Режим доступа: http://bel.vokrugsveta.by/ru/about_belarus/today/resources. - дата доступа: 26.02.2016.

4. Национальный статистический комитет Республики Беларусь [Электронный ресурс]: Режим доступа: http://www.belstat.gov.by/o-belstate_2/novosti-i-meropriyatiya/novosti/turizm-v-respublike-belarus/?sphrase_id=18381 - Дата доступа: 26.02.2016.

ОБ ИЗМЕНЕНИЯХ В ТОРГОВЛЕ НА СЕВЕРО-ЗАПАДНОМ КАВКАЗЕ В КОНЦЕ 20-х - НАЧАЛЕ 30-х гг. XIX ВЕКА

Ткаленко Н. С.,

студент 2 курса АрмавирГПУ, г. Армавир, Российская Федерация
Научный руководитель – Великая Н.Н., доктор ист. наук, профессор

2 сентября 1829 года подписанием Адрианопольского мирного договора завершилась российско-османская война (1828-1829 гг.). К России перешло все восточное побережье Черного моря (от устья реки Кубани до пристани Святого Николая с крепостями Анапа, Суджук-кале, Поти) и Закубанье. Непосредственное влияние этого события на торговые операции в регионе до сих пор не изучено. Цель данной работы рассмотреть изменения в торговле на Северо-Западном Кавказе на рубеже 20-30-х гг. XIX века.

Материал и методы. Источниками для написания работы послужили Акты, собранные Кавказской Археологической Комиссией (далее - АКАК), а также указы императора Николая I, опубликованные в Полном Собрании Законов Российской Империи (далее - ПСЗРИ). Методологическую основу исследования составили принципы историзма, объективности и системности.

Результаты и их обсуждение. До присоединения Северо-Западного Кавказа к Российской империи, крепость Анапа, где торговали невольниками, представляла собой «средоточие влияния турок на горские народы». Министр финансов Е.Ф. Канкрин предлагал сохранить Анапу в качестве главного торгового пункта на побережье и «учредить таможенную заставу в данном пункте, привоз всех Российских товаров». По его мнению, «мы сможем снабдить горцев тем, чем нужно» [1, с.132].

Российское правительство стремилось пресечь взаимоотношения закубанцев с Турцией, и тем самым прекратить торговлю пленниками [2, с.887-888]. Следует отметить, что работорговля играла важную роль в системе жизнеобеспечения горцев. Например, за девушку можно было выручить в пересчете на российские деньги 250 рублей серебром [3, с.77]. Чтобы прекратить этот вид торга, на Черноморском побережье строились укрепления и посты охраны, которые при обнаружении конфисковали у купцов «живой товар».

Россия имела торговые отношения с закубанскими народами еще до присоединения Северо-Западного Кавказа. Черкесы больше всего нуждались в соли, которую Россия поставляла им из озер Черномории. В Журнале Комитета, учрежденного для устройства Закубанского края, есть сведения о том, что в черкесские земли еще в 1825 году было отпущено около 45 000 пудов соли, большое количество железа, бумажных и шерстяных материй, сафьяна и посуды. Взамен от горцев поступали хлеб, мед, воск и др. Торговые операции в основном происходили на меновых дворах, устроенных близ Екатеринодара и Талызинской переправы [4, с.891].

Для расширения торговли в 1830 году Николай I издал указ «О временных правилах для меновой торговли с горцами в Анапе», где были закреплены основные положения торговых операций [5, с.336]. Также в крепости Анапа был учрежден магазин для оптовой продажи Крымской соли закубанцам [6, с.681].

Однако большинство горцев оказалось не готово переориентироваться с торговли «живым товаром», приносившим большую прибыль, к новым ее формам. Об этом свидетельствует то, что доходы от менового двора были невелики [7, с.891]. А Турция, несмотря на запрет торговли в регионе, постоянно отправляла торговые корабли к горцам, что и являлось, как считали российские военные, причиной упадка меновых дворов [8, с.892-893]. Экономическая политика России на Северо-Западном Кавказе вызывала недовольство горцев, которые, как о том свидетельствуют документы, не прекращали устраивать набеги в российские пределы за «живым товаром» [9, с.895-896].

Заключение. Таким образом, юридическое включение Северо-Западного Кавказа в состав Российской империи, положило начало медленному и трудному процессу переориентации торговых операций горцев с традиционной работорговли, которая обостряла ситуацию в регионе и провоцировала набеги, на мирные экономические занятия и формы торговли, которые способствовали сближению закубанских народов с Россией.

Литература:

1. АКАК. Тифлис, 1878. Т.VII. «Отношение гр. Канкрин к ген. Паскевичу, от 23 сентября 1829 года». - 994 с.
2. АКАК. Тифлис, 1878. Т.VII. «Отношение гр. Нессельроде к ген. Паскевичу, от 8-го апреля 1830 года». - 994 с.
3. Великая Е.В., Великая Н.Н., Мирные формы интеграции Северо-Восточного Кавказа в состав Российской империи (1801-1859 гг.): монография / Е.В. Великая, Н.Н. Великая; под ред. проф. С.А. Головановой. – Армавир: РИО АГПУ, 2015. – 252 с.
4. АКАК. Тифлис, 1878. Т.VII. «Отношение гр. Нессельроде к ген. Паскевичу, от 8-го апреля 1830 года. Журнал Комитета». - 994 с.
5. ПСЗРИ 2. Т. V. 24 апреля 1830 года «О временных правилах для меновой торговли с горцами в Анапе». - 1115 с.
6. ПСЗРИ 2. Т. V. 28 июня 1830 года «Об учреждении в крепости Анапе магазина для оптовой продажи Крымской соли горцам». - 1115 с.
7. АКАК. Тифлис, 1878. Т.VII. «Отношение от т.с. Родофиникина к гр. Воронцову, от 3-го июня 1830 года». - 994 с.
8. АКАК. Тифлис, 1878. Т.VII. «Рапорт н. с. Козинца гр. Воронцову, от 25-го июля 1830 года». - 994 с.
9. АКАК. Тифлис, 1878. Т.VII. «Рапорт шт-к. Новицкого гр. Паскевичу, от 5-го декабря 1830 года». - 994 с.

ДЕТСКИЙ ДОСУГ В ПРОИЗВЕДЕНИЯХ РУССКИХ ЖИВОПИСЦЕВ 1870 – 1939 гг.

Трифопова О.Ю.,

студентка 4 курса ПсковГУ, г. Псков, Российская Федерация

Научный руководитель – Алиева Л.В., канд. ист. наук, доцент

Цель нашего исследования заключается в том, чтобы на основе картин раскрыть одну из немногих сторон крестьянского детства в период с 1870 по 1939 гг. Изменение досуга крестьянского ребенка прослеживается в двух качественно различных периодах 1870 – 1917 гг. и 1918 – 1939 гг.

Материал и методы. Основными источниками нашего исследования являются живописные полотна русских художников 1870 – 1939 гг. Основными методами являлись описательный, историко-генетический, историко-сравнительный.

Результаты и их обсуждение. В большей степени образ отдыхающего ребенка представлен в живописи 1870 – 1917 гг. Его раскрывают картины представителей Товарищества передвижных художественных выставок. Образы отдыхающих крестьянских детей периода 1870 – 1917 гг. были представлены русскими художниками: В.Е. Маковским «Крестьянские мальчики» 1880 г., «Крестьянские дети» 1890 г., «Рассказы деда» 1881 г., К.В. Лемохом «Варька», 1893 г., Н.П. Богдановым-Бельским «Крестьянские мальчики» 1910 г., «Деревенские друзья» 1912 г., «Крестьянские дети», 1915 г. Данные полотна отображают крестьянских детей на прогулке, где они ничем не обременены. Также в детский отдых входит общение со сверстниками, пожилыми людьми, которые рассказывают им различные истории.

С 1918 г. начинает постепенно формироваться культура, пропитанная духом советской эпохи, ее атрибутикой. С данного времени начинает меняться и образ отдыхающих крестьянских детей. Образ отдыхающих крестьянских детей представлен на картинах Н.П. Богданова-Бельского – «Дети за пианино», 1918 г., «День рождения учительницы», 1920 г., «Праздник на крылечке», 1931 г., «Летний день», 1931 г., «Кружок рукоделия в русской деревне», 1936 г., «В церкви», 1938 г.; Ф.В. Сычкова – «Христославы», 1935 г. В образе отдыхающих крестьянских детей на полотнах художников изображаются дети, играющие на пианино, в шашки, участвующие в кружках по рукоделию. Важное значение приобретают картины, изображающие крестьянских детей в церкви, которые появляются с 1935 г., что говорит о сохранности религиозных верований в русской деревни и их порицании художественными средствами.

Сравнив два периода в живописи, проследив изменения в образах отдыхающих крестьянских детей на картинах, мы пришли к следующим выводам: в картинах, написанных в имперский период, крестьянские дети чаще всего изображались на полотнах празднично проводящими свободное время, общающимися со сверстниками и старшим поколением. Коренным образом меняется образ крестьянского ребенка в живописи советского периода. Отличительной чертой в изображении досуга является то, что дети не сидят просто так, без дела, у них появляются увлечения: игра на пианино, в шахматы, рукоделие. Досуг крестьянского ребенка становится более насыщенным и полезным.

Заключение. Анализ изобразительных источников показывает, что живописные полотна являются ценным источником информации, дополняющим образы крестьянских детей 1870 – 1939 гг., представленных в художественной и научной литературе. Визуализация образов позволяет нам в большей степени понять внутренний мир ребенка, меняющийся под влиянием политических и экономических катаклизмов, а также закладывает основу для комплексной разработки темы досуга крестьянского детства 1870 – 1939 гг.

Литература:

1. Богданов-Бельский Николай Петрович: альбом репродукций / И.Н. Барышев, К.К. Сазонова. – М., 1962.
2. Владимир Маковский: альбом / В.Б. Розенвассер. – М.: Издательство «Изобразительное искусство», 1986. – 56 с.
3. Русские художники: Энциклопедия / И.А. Башинская. – СПб., 2000. – 864 с.
4. Рассказ о русской живописи / Г.С. Островский. – М.: Издательство «Изобразительное искусство», 1987. – 357 с.
5. Савицкая, Т.А. В поисках правды и красоты: очерк о художниках-передвижниках. – М.: Изобразительное искусство, 1976. – 144 с.

КУЛЬТУРНОЕ БОГАТСТВО НАЦИИ НА ДЕНЕЖНЫХ ЗНАКАХ РЕСПУБЛИКИ БЕЛАРУСЬ

Улахович В.А., Михайлов А.А.,

студенты 1 курса ВГУ имени П.М. Машиерова, г. Витебск, Республика Беларусь

Научный руководитель – Грушова Л.Д., канд. пед. наук, доцент

Республика Беларусь имеет свою собственную денежную систему. В ней отражается история, особенности и культурное богатство страны. Деньги, как и изображения на них, неоднократно менялись. Деньги являются важнейшим атрибутом экономики. Имея деньги, можно реализовать различные проекты, получить хорошее образование, сделать жизнь комфортнее и безопаснее. Они определяют статус человека, его положение в обществе, успешность.

Целью нашего исследования является изучение изображений на денежных знаках различного периода истории Республики Беларусь.

Материал и методы. Методологической основой нашего исследования являются денежные знаки Республики Беларусь, введенные в 1992, 2000 и 2016 годах. Использовались методы: описательный, сравнительный, статистический.

Результаты и их обсуждение. После провозглашения независимости Республики Беларусь в мае 1992 г. были введены в обращение расчетные билеты НБРБ, которые действовали параллельно с советским, а в дальнейшем и российским рублем. В мае 1994 г. постановлением НБРБ единственным платежным средством в стране признан белорусский рубль, а в налично-денежном обороте банкноты, именуемые "расчетные билеты".

| Банк-нота | Лицевая сторона (фон из гильоширных элементов) | Оборотная сторона |
|------------|---|--|
| 50 коп. | изображение белки | Герб Республики Беларусь «Погоня» 1991-1995гг. |
| 1 руб. | бегущий заяц | |
| 3 руб. | два бобра в зеленых тонах | |
| 5 руб. | два волка с преобладанием голубых и синих цветов | |
| 10 руб. | рысь (стоит) и рысенок (сидит рядом) | |
| 25 руб. | идуший лось | |
| 50 руб. | медведь (барibal) | |
| 100 руб. | изображение зубра | |
| 200 руб. | архитектурный ансамбль «Ворота Минска» | |
| 500 руб. | обелиск на Площади Победы | |
| 1000 руб. | Национальная академия наук Беларуси | |
| 5000 руб. | Троицкое предместье в Минске | |
| 20000 руб. | здание Национального банка Беларуси | |
| 50000 руб. | Холмские ворота Брестской крепости | |

В 1996 г. с изменением государственного герба и флага изменился дизайн банкнот.

| Банкнота рубль | Лицевая сторона г. Минск | Оборотная сторона |
|-----------------------|--|--|
| 100 000 (1996 г.) | Национальный академический Большой театр оперы и балета РБ | сцена из балета «Избранница» Евгения Глебова, ниже надпись «Я.А.Глебаў Выбранніца (Я. Купалы)» |
| 1 000 (1998 г.) | изображение Национальной академии наук Беларуси | узорная виньетка, внутри которой номинал «1 000» |
| 5 000 | изображение Троицкого предместья | в центре узорной виньетки номинал «5 000» |
| 50 0000 | Республиканский дворец культуры профсоюзов | скульптурная композиция с фронтона здания дворца культуры профсоюзов |
| 1 000000 (1999 г.) | Национальный художественный музей РБ | фрагмент картины И. Хруцкого «Портрет жены с цветами и фруктами». |
| 500 0000 | Дворец спорта | Спорткомплекс «Раубичи» |

1 января 2000 г. введены в обращение новые банкноты с водяным знаком и защитной нитью.

| Банк-нота | Лицевая сторона | Оборотная сторона | Город |
|----------------------|---|--|---------|
| 1 рубль (2000 г.) | здание Национальной академии наук Беларуси | большая цифра «1» | Минск |
| 5 рублей | Троицкое предместье | большая цифра «5» | Минск |
| 10 рублей | старое здание Национальной библиотеки Беларуси | большая цифра «10» | Минск |
| 20 рублей | здания Национального банка Беларуси | интерьера здания Национального банка Беларуси | Минск |
| 50 рублей | в центре Холмские ворота Брестской крепости | вход в мемориал «Брестская крепость-герой» | Брест |
| 100 рублей | Национальный академический большой театр оперы и балета Республики Беларусь | сцена из балета «Избранница» Евгения Глебова, и подпись «Я.А. Глебаў «Выбранніца» (па пазмах Я. Купалы)» | Минск |
| 500 рублей | Дома культуры профсоюзов | скульптура с фронтона здания Дворца профсоюзов | Минск |
| 1 000 рублей | здание Национального художественного музея Беларуси | фрагмент картины И. Ф. Хруцкого «Портрет жены с цветами и фруктами» (1838) | Минск |
| 5 000 рублей | Дворец спорта | спортивный комплекс «Раубичи» | Минск |
| 10 000 рублей | панорама Витебска (мост через реку) | летний амфитеатр в Витебске | Витебск |
| 20 000 рублей | Дворец Румянцевых-Паскевичей | Гомельский дворец в XIX в. на картине А. Идзекского, с над-писью «Выгляд гальскага | Гомель |

| | | | |
|----------------|--|---|---------|
| | | пала-ца з карціны А. Ідзёкоўскага. Сярэдзіна XIX ст.” | |
| 50 000 руб-лей | Мирский замок | коллаж из декоративных элементов Мирского замка | Мир |
| 1 00000 рублей | Несвижский замок | картина Наполеона Орды «Несвижский замок» | Несвиж |
| 2 00000 рублей | Могилёвский областной художественный музей имени Масленикова | коллаж из декоративных элементов здания музея. | Могилёв |

С 1 июля 2016 года в нашей стране вводятся новые денежные знаки. [2]. В дизайне новых банкнот сохранена преемственность – использованы изображения памятников архитектуры и градостроительства. Все номиналы новых белорусских банкнот отличаются по цвету.

| Банкнота | Лицевая сторона город | Оборотная сторона |
|----------|---|--|
| 5 руб. | Белая вежа г. Каменец, Брестская область | Коллаж, посвященный первым славянским поселениям (фрагмент кожаного пояса, деревянное колесо, изображение древнего детинца «Берестье») |
| 10 руб. | Спасо-Преображеская церковь г. Полоцк | Коллаж, посвященный просветительству и книгопечатанию (книги, знак Ф. Скорины, Крест Е. Полоцкой, фрагмент орнамента) |
| 20 руб. | дворец Румянцевых и Паскевичей г. Гомель | Коллаж, посвященный теме духовности (колокол, Туровское Евангелие, древний город Туров, фрагменты резьбы) |
| 50 руб. | Мирский замок Гродненская область | Коллаж, посвященный теме искусства (лира, лавровые ветви, перо, бумага, нотный стан) |
| 100 руб. | замок Радзивиллов г. Несвиж | Коллаж, посвященный теме театра и народных праздников (скрипка, бубен, жалейка, Слуцкие пояса праздников «калядная зорка», театр «Батлейка») |
| 200 руб. | Могилёвский областной худ. музей имени П.В. Масленикова | Коллаж, посвященный теме ремесла и градостроительства (золотой ключ и печать г. Могилёва, кафля, фрагмент решетки) |
| 500 руб. | Национальная б-ка РБ г. Минск | Коллаж (перо, чернильница, обложки книг, лист папоротника) |

Заключение. Изображения на банкнотах Республики Беларусь меняли свой облик, отображающий культурные особенности нашей страны: её фауну, архитектуру, историю. В последних образцах денежных банкнот привлекается внимание к особенностям областей.

Литература:

1. Кудрявцева, М. Кушоры отбросят четыре нуля /М. Кудрявцева // Республика. – 5 октября 2015 г.
2. Сялжина, А. Нацбанк показал новые деньги / А. Сялжина // Советская Беларусь. – 11 ноября 2015 г.

ИЗМЕНЕНИЕ ПРЕДСТАВЛЕНИЯ НЕМЦЕВ О РУССКИХ ВОЕННОСЛУЖАЩИХ НА НАЧАЛЬНОМ ЭТАПЕ ВЕЛИКОЙ ОТЕЧЕСТВЕННОЙ ВОЙНЫ

Усманова И.И.,

студентка 4 курса ОренбургГПУ, г. Оренбург, Российская Федерация

Научный руководитель – Хисамутдинова Р.Р., доктор ист. наук, профессор

О Второй мировой войне написано много литературы, особое место занимают источники личного происхождения, то есть дневники, письма, мемуары очевидцев. В последние десятилетия они стали более доступны, что, несомненно, расширяет границы для новых исследований. Для того чтобы как можно объективнее видеть события Второй мировой войны, нужно знать, что происходило и по «ту сторону» фронта.

Цель данной работы: выяснить, как поменялось отношение немецких солдат и офицеров к русским военнослужащим.

Материал и методы. Материалами данного исследования послужили письма, дневниковые записи и воспоминания нацистских военнослужащих. Методы – сравнительный, метод исторического анализа, описание.

Результаты и их обсуждение. Каково же было представление немцев о русских до войны? В предложениях министерства по делам оккупированных территорий или «восточного министерства» о русском народе говорилось как «о людях примитивного полуевропейского типа», «расово неполноценных, тупых», которые нуждаются в руководстве [4, с.284].

В памятке для немецких солдат и офицеров «Двенадцать заповедей поведения немцев на Востоке и их обращения с русскими», принятой 1 июля 1941 г. говорится о том, что русский народ желает, чтоб ими управляли: «приходите и владейте нами». Русский человек, по их мнению, «по своей натуре женственен и сентиментален» [4, с.289].

Нацистский идеолог А. Розенберг в своей книге «Миф XX века» всячески унижает русского человека, подкрепляя это псевдо фактами. Он говорит о том, что русский, единственный в мире, кто «не внес ни одной идеи в множество человеческих идей и все, что он получил от прогресса, было им искажено». Русский хоть и движется, но по кривой линии, которая не ведет к цели, и он «подобен маленькому ребенку, который не умеет думать правильно». Он соглашается с Лотропом Штоддардом, который назвал русского «недочеловеком», потому что «демонизм этой крови инстинктивно направлен против всего, что еще внешне действовало смело, выглядело по-мужски нордически» [3].

Образ русского народа, созданный фашистской пропагандой, коренным образом меняется уже с начала войны. В первые же дни войны немцы были поражены силой сопротивления воинов Красной Армии. Об этом свидетельствует запись в дневнике начальника Генерального штаба сухопутных войск Германии генерала Гальдера 29 июня 1941 г.: «Сведения с фронта подтверждают, что русские всюду сражаются до последнего человека...». 6 июля Гальдер сделал следующую запись: «Из частей сообщают, что на отдельных участках экипажи танков противника покидают свои машины, но в большинстве случаев запираются в танках и предпочитают сжечь себя вместе с машинами» [5, с. 81].

Унтер-офицер Р. Рупп в своем письме жене пишет о том, его «охватывает чувство личного бессилия и человеческой вины». Он плачет, хотя и «плакать и сострадать не имеет смысла» при виде тех печальных картин, что предстают перед его глазами [1, с.63].

В немецкой листовке подольским курсантам звучит призыв перейти на сторону врага, обещания тепла и еды, к курсантам обращаются как к «доблестным красным юнкерам». Немцы еще уверены в своей победе, но восхищены «сопротивлением и героизмом настоящих солдат». [1, с.101]

Немецкие военнослужащие, даже рядовые, начинают осознавать, что война будет далеко не такой, на какую они рассчитывали. Из писем немецких солдат ноября-декабря 1941 видно, что они уже обессилены, они постоянно мерзнут, и признают, что не верят командованию, которое говорит, что все будет просто. Солдаты уже увидели, как на самом деле воюют «недочеловеки» [2].

С самых первых минут нападения Гитлера на СССР русские военнослужащие проявляли невероятный героизм, мужество, храбрость, что полностью перевернуло представление немцев о русских.

Для некоторых фашистских захватчиков «война и все связанные с нею ужасы» заканчивались самоубийством еще в самом начале войны (из свидетельства гауптмана Н.Данцера) [2].

Душевный подъем, который испытали немецкие летчики, когда начали внезапный налет на СССР, и не получили сопротивления уже через несколько часов «сменяется тревогой», о чем пишет в своем отчете генерал-полковник начальник Генерального штаба сухопутных сил вермахта Ф.Гальдер, он докладывает, что «противник перешел к активным действиям» [2].

Танкист Г.Бекер называет русских «особой расой», с первых минут нападения для него борьба уже была «не на жизнь, а на смерть» [1, с.154].

Немцев обескураживали русские таранщики. Они привыкли, что при безвыходном положении враг просто сдавался, делал все, чтобы сохранить свою жизнь. На «русской же земле все было совершенно иначе» из воспоминаний ветерана французской кампании вермахта Г.Хаап [2].

Фашистские захватчики не ожидали такого серьезного отпора, какой оказали брестские погранзаставы, у которых даже не было тяжелого оружия. Майор, командир батальона Нойман в своих свидетельствах рассказывает о случае, когда «5 русских военнослужащих атаковали целый батальон», который понес значительные потери; «он не ожидал ничего подобного» [2].

Немцы не ожидали сопротивления и от первых военнопленных, которых схватили ночью во время сна, но даже они быстро организовались и «начали ожесточенную борьбу в тылу врага».

Значительные потери понес офицерский состав вермахта от рук русских снайперов, в результате чего немецкая атака «захлебнулась» без своих командиров. Русские же солдаты давали отпор и без руководящего состава, об этом говорят и сами немцы [2].

У немецких военнослужащих больше поворачивается язык называть русских «скотами», «животными», теперь они называют их «зверьями», «безумными», но уже в другом смысле, как характеристика того, как воюет русский.

Артиллерист В.Адамчик в своих воспоминаниях восхищается героизмом русских. Он больше не верит, что «они идут на смерть из-за страха перед комиссарами, потому что среди погибших не было их трупов» [2, с.160].

Заключение. Таким образом, можно сделать вывод о том, что мужественное сопротивление русских врагу привело к изменению отношения немцев к советским военнослужащим уже в начальном этапе войны. Об этом ярко свидетельствуют источники личного происхождения.

Литература:

1. Мазур В.А. Ради жизни на земле: Великая Отечественная война 1941-1945 в документах и свидетельствах. Учебная книга по истории. Екатеринбург: ИПП «Уральский рабочий», 1995. 251 с. [Электронный ресурс]. / Режим доступа: - http://militera.lib.ru/docs/0/pdf/sb_radi-zhizni-na-zemle.pdf. - Дата доступа: 25.02.2016
2. Непридуманные рассказы о войне. [Электронный ресурс]: Электронное периодическое издание. / Москва, 2011.- Режим доступа: <http://www.world-war.ru>. - Дата доступа: 25.02.2016
3. Розенберг А. Миф XX века. Оценка духовно-интеллектуальной борьбы фигур нашего времени. Пер. А.С. Лобанов. Каунас: Изд-во «ГИНТАРС», 1998. 520 с. [Электронный ресурс]. / Режим доступа: - http://www.pseudology.org/Pobeda/RosenbergAlfred_TheMythXXveka2.pdf. - Дата доступа: 25.02.2016
4. Хисамутдинова Р.Р. Великая Отечественная война Советского Союза (1941-1945 годы): военно-исторические очерки. Оренбург: Изд-во ОГПУ, 2014. 476 с.
5. Хисамутдинова Р.Р. Советский Союз накануне и в годы Великой отечественной войны: учебное пособие к лекционному курсу. Оренбург: Изд-во ОГПУ, 2015. 248 с.

ПЫТАННІ САМАВЫЗНАЧЭННЯ БЕЛАРУСКАГА НАРОДА Ў ТВОРАХ ФРАНЦІШКА БАГУШЭВІЧА

Ушылава Т.В.,

магістрант ВГУ імя П.М. Машэрава, г. Віцебск, Рэспубліка Беларусь
Навуковы кіраўнік – Рудкоўскі Э.І., канд. філас. навук, дацэнт

Праблема самавызначэння беларускага народа займае значнае месца ў творчасці многіх прадстаўнікоў беларускай культуры другой паловы XIX стагоддзя. Адным з першых, хто на поўны голас заявіў аб гэтых праблемах і паспрабаваў даць адказ на іх, быў пачынальнік нацыянальнага адраджэння Францішак Бенядзікт Багушэвіч. Лёсавызначальнымі для беларускага народа зборнікамі-маніфэстамі сталі яго “Дудка беларуская” і “Смык беларускі”. Ён узяўся на абарону “тутэйшага”, раскажаў яму пра “бацькаву спрадвечную мову”, пра “сваю зямлю”, пра багатую гісторыю краіны. А ці не гэта з’яўляецца асноўным для вырашэння чалавекам важнага пытання: “хто я такі?”.

Мэта даследавання – аналіз поглядаў Ф. Багушэвіча на праблемы нацыянальнага самавызначэння беларускага народа.

Матэрыял і метады. Для даследавання мастацкіх тэкстаў са зборнікаў Францішка Багушэвіча “Дудка беларуская” і “Смык беларускі” былі выкарыстаны агульнанавуковыя і канкрэтна-навуковыя метады.

Вынікі і іх абмеркаванне. Францішак Багушэвіч скрупулёзна на працягу ўсяго жыцця аналізаваў гістарычныя падзеі, рысы народа, асаблівасці мовы. Як аўтар называе нашу краіну? “Спрадвек, як наша зямелька з Літвой злучылася, як і з Польшчай з’ядналася дабравольна, дык усе яе “Бяларусыі” звалі, і не дарма ж гэта! Не вялікая, не малая, не чырвоная, не чорная яна была, а белая; нікога не біла, не падбівала, толькі баранілася...” – ці не падказка гэта простаму чалавеку, што існуе назва? [1, с. 34]. Францішак Багушэвіч сцвярджае, што нашая краіна займала годнае месца ў геапалітычнай прасторы Еўропы: “...як тое зярно ў гарэху, была наша зямліца – Беларусь!” [1, с. 34]. І дзе ж тая “наша зямліца”? – “Там, братцы, яна, гдзе наша мова живець: яна ад Вільні да Мазыра, ад Вітэбска за малым не да Чарнігава, гдзе Гродна, Міньск, Магілёў, Вільня і шмат мястэчкаў і вёсак...” [1, с. 34]. Зборнікі Францішка Багушэвіча “Дудка беларуская” і “Смык беларускі” напісаны ад імя Мацея Бурачка і Сымона Рэўкі з-пад Барысава адпаведна. І гэта не выпадкова. Просты чалавек распавядае такому ж простаму бяздольнаму “мужыку”, што ён мае права на годнае існаванне незалежна ад статусу, нацыянальнасці і веравызнання. Як жа не паверыць тутэйшаму “дурному як варона” мужыку больш дасведчанаму і разумнаму (але такому ж бяздольнаму) зямляку? Бо ён сцвярджае: “...я шмат гдзе быў, шмат чаго відзеў і чытаў: і пераканаўся, што мова нашая ёсць такая ж людская і панская, як і француска, альбо нямецкая, альбо і іншая якая. Чытаў я ці мала старых папераў, па дзвесце, па трыста гадоў таму пісаных у нашай зямлі і пісаных вялікімі панамі а нашай мовай чысцюсенькай, як бы вот цяпер пісалася...” [1, с.33].

А ці мае наш народ мову як паказчык сталай нацыі? Гэта адно з галоўных пытанняў, якое паэт уздымае ў сваёй творчасці. Менавіта яго словы стануць “запаветам” для беларусаў: “Не пакідайце ж мовы нашай беларускай, каб не ўмерлі!” [1, с. 34]. Гэты заклік падхапілі ўсе багушэвічавы прыхільнікі і паслядоўнікі. Гэтае пытанне актуальнае і зараз. Францішак Багушэвіч і сёння папярэджвае нас: “Шмат было такіх народаў, што страцілі найперш мову сваю, так як той чалавек прад скананнем, катораму мову займе, а потым і зусім замёрлі...” [1, с. 34]. Што перашкаджае сучаснаму беларусу карыстацца сваёй “бацькавай спрадвечнай мовай”? Чаму за такі тэрмін мы не ўсвядомілі гэтага ўрока? Чаму мы працягваем думаць, што мова наша – “мужыцкая”, “што ёю нічога добрага ні сказаць, ні напісаць не можна” [1, с.33]? Аўтар дае адказ і свайму пакаленню, і нам, нашчадкам: “Ой, не! Наша мова для нас святая, бо яна нам ад Бога даная, як і другім добрым людцам, і гаворым жа мы ёю і шмат добрага, але так ужо мы самі пусцілі яе на здзек...” [1, с. 33]. Спрадвечнаму беларускаму слову аўтар надае сакральны сэнс, роднае слова паўстае сімвалам праўды: “Ой, нашто ж мне дана тая мая мова, / Як я не ўмею сказаць тое слова, / Каб яго пачулі, каб яго пазналі, / Каб яго, тое слова, ды праўдай назвалі...” [1, с.46]. “Дудка...” павінна абудзіць беларуса, адкрыць яму вочы на рэальнае становішча спраў, а “Смык...” – стаць тым інструментам, які закране глыбокія нацыянальныя струны, прымусіць увесць свет пачуць беларускае слова.

А ці ведаў гэты пакрыўджаны народ, што ён мае назву? Зараз мы ўсведамляем, што мы – “беларусы”. А кім лічыў сябе палачанін ці гарадзенец тых часоў? Са шматлікіх твораў XIX стагоддзя, можна даведацца, што лічылі нашыя землякі сябе “тутэйшымі” [3, с. 5]. Гэтак жа, як і беларус у творы “Хрэсьбіны Мацюка”: “Тутэйшы, – кажу я, – свой чалавек: / Сын бацькі свайго, а бацька дзяцей, / Тут і радзіўся, тут жыву век” [1, с.54].

Для заваёўнікаў Беларусі важна было дамагчыся таго, каб карэннае насельніцтва думала, што яно рускае і праваслаўнае або польскае і каталіцкае [3, с. 6]. Супраць гэтай сістэмы паўстаў Мацей, ён мужана вынес усе пакуты, але не здрадзіў сабе: “...каб сто катоў / Дралі мне скуру, пяклі на агню, / Я веры сваёй тыкі не змяню!” [1, с.56]. Ці не штуршок гэта для патэнцыйнага чытача? Гераізм Мацея і больш, чым праз сто гадоў, здзіўляе і натхняе. Беларус у творах Францішка Багушэвіча – гэта чалавек, які любіць сваю зямлю, шануе яе. Такой пранікнёнай і кранальнай любоўю да сваёй радзімы прасякнуты верш “Мая хата”. Тонкай ніткай праведзена параўнанне паміж старой, нахіленай хатай і родным краем. Але і нават такая “хата” – мілая і дарагая сэрцу беларуса: “Кепска ж мая хатка, падваліна згніла, / І дымна, і зімна, а мне яна міла; / Не буду мяняцца хоць бы і на замкі, – / Калок свой мілейшы, як чужыя клямкі” [1, с.45]. Беларусу не трэба іншай долі, не трэба лепшай урадлівай зямлі, бо: “Ад чужога хлеба губы абсядаюць” [1, с.45]. Хоць і паказвалі “мужыка” не ў лепшым святле, рабілі з яго бязглуздага дурня, але ён не “дурны як варона”. Ва ўсе часы сумленны чалавек пакутваў ад несправядлівых судаў, заможных і хцівых паноў, але беларус пакутваў яшчэ і ад таго, што яго не лічылі прадстаўніком годнага народа. Ды і прасіў ён не шмат: “...Каб сваю зямельку араць / І ўмерці на ёй хоць калі.” [1, с.98].

Францішак Багушэвіч прадбачыць, што змены будуць. Але ці хуткія яны? Письменник памёр на ўзыходзе новага стагоддзя і даў сваім словам натхненне ўсім тым, хто прыйшоў на літаратурную ніву роднай краіны. “Смык ёсць, а хтось скрыпку, можа, даробе, а там была “Дудка” – вот і мы зробім музыку...” – прапано-ва, на якую адгукнуліся ўжо ў новым XX стагоддзі выбітныя прадстаўнікі сваёй краіны: Алаіза Пашкевіч, Максім Багдановіч, Янка Купала, Якуб Колас, Алесь Гарун, Пімен Панчанка, Ніл Гілевіч, Максім Танк і яшчэ шмат іншых таленавітых творцаў [1, с.85]. У іх творах пра родны край і свой народ чуецца філасофія знакамітага беларускага песняра [2, с. 17].

Заклучэнне. Францішак Багушэвіч кінуў заклік беларусам, каб мы ўсвядомілі, што з’яўляемся прадстаўнікамі багатай гістарычна і культурна нацыі. Творчасць знакамітага беларускага пісьменніка раскрывае рысы характару беларуса: памяркоўнасць, не зайздроснасць да чужога, працавітасць, добрае пачуццё гумару. Письменник паказаў усяму свету, хто такі беларус, і сцвердзіў яго права на існаванне. Францішак Багушэвіч – постаць лёсавызначальная ў фарміраванні нацыянальнай свядомасці і ўмацаванні роднай мовы. Нельга ўявіць беларускую літаратуру і гісторыю без яркай, шматграннай асобы пісьменніка: “Дзякуй табе, браце, Бурачок Мацею, / За тое, што ў сэрцы збудзіў ты надзею, / Што між братоў нашых знаходзяцца людзі / З кахаючым сэрцам і баляшчай грудзям” (Адам Гурыновіч) [1, с.370].

Літаратура:

1. Выбраныя творы / Францішак Багушэвіч ; уклад з тэксталагіч. падрыхт., прадм. і камент. Язэпа Янушкевіча. – Мінск: Беларуская навука, 2015. – 445 с. : [4] л. іл. – (Беларускі кнігазбор: БК. Серыя I, Мастацкая літаратура).
2. Бельскі, А. Дзякуй табе браце, Бурачок Мацею... Духоўная прысутнасць і вобраз Францішка Багушэвіча ў творчасці беларускіх паэтаў / А. Бельскі // Роднае слова. – 1998. - № 11. С. 17-25.
3. Лашук, В. Да шытанія аб назовах і саманазовах Беларусі ў творчасці Францішка Багушэвіча / В. Лашук // Роднае слова. – 2001. - № 5. С. 5-6.

БЕЛОРУССКО-ИРАНСКИЕ ОТНОШЕНИЯ: СТАНОВЛЕНИЕ И РАЗВИТИЕ

Филипцов К.А.,

студент 3 курса ВГУ имени П.М. Машерова, г. Витебск, Республика Беларусь

Научный руководитель – Величко Н.В., канд. ист. наук, доцент

Белорусско-иранские отношения могут служить примером успешного сотрудничества между двумя странами. Географически они близки друг к другу, Беларусь есть что предложить Ирану в технологической области, в торговом обмене. Иран может стать источником инвестиций. Цель исследования – на основе анализа белорусско-иранских отношений выявить приоритетные направления сотрудничества между Республикой Беларусь и Исламской Республикой Иран.

Материал и методы. При проведении исследования были использованы общенаучные (описание, анализ, синтез) и специальные исторические (историко-системный, историко-типологический) методы, а также документы из новостных сайтов и официального сайта Министерства иностранных дел Республики Беларусь.

Результаты и их обсуждение. Становление белорусско-иранских отношений началось с конца XX в. В начале 1980-х гг. советское руководство направило в БССР большую группу коммунистов-эмигрантов из революционного Ирана [1, с. 4]. Именно эти люди играли и продолжают играть значительную роль в развитии белорусско-иранского сотрудничества.

Дипломатические отношения между Республикой Беларусь и Исламской Республикой Иран были установлены в марте 1993 г. Однако их фактическое развертывание приходится на время правления А.Г. Лукашенко в Беларуси, а также президента-реформиста М. Хатами в Иране (1997–2005 гг.). В декабре 1997 г. в Иране было открыто посольство Республики Беларусь [2]. В феврале 2001 г. в Минске было открыто посольство Исламской Республики Иран.

В 1990-е гг. отношения между двумя государствами были несколько инертными. Активизация белорусско-иранских связей наблюдается в начале 2000-х гг., о чем свидетельствуют интенсивный обмен визитами на высшем и высоком уровнях (март 1998 г. – первый визит А.Г. Лукашенко в Иран, сентябрь 2004 г. – визит Президента Ирана М. Хатами в Беларусь, ноябрь 2006 г. – второй визит А.Г. Лукашенко в Иран, май 2007 г. – визит М. Ахмадинежада в Беларусь), рост товарооборота между государствами, а также сотрудничество в сфере образования и культуры.

На данный момент договорно-правовая база белорусско-иранских отношений составляет более 40 соглашений.

В целях развития и укрепления торгово-экономических отношений между странами в 1995 г. была создана Межправительственная смешанная белорусско-иранская комиссия по вопросам экономического сотрудничества. С 2004 г. товарооборот между странами вырос примерно в 2,5 раза, однако не достиг заявленного сторонами уровня. Экспорт из Беларуси в Иран составляют грузовые автомобили, сельскохозяйственная техника, металлопродукция, удобрения и синтетические волокна. Иран поставляет в Беларусь легковые автомобили и части к ним, цитрусовые, ковры, изделия из пластмассы и фармацевтические препараты [3].

Правительство Республики Беларусь надеялось на партнерство с Ираном в области разведки и добычи нефти и газа, так как Исламская Республика Иран обладает значительными энергетическими ресурсами. Так, в сентябре 2007 г. стороны подписали контракт, согласно которому ПО «Белоруснефть» получило право добывать нефть на иранском месторождении Джофеир. Однако в августе 2011 г. ПО «Белоруснефть» официально объявило о выходе из контракта по разработке данного месторождения [4]. Таким образом, сотрудничество в этой области на данный момент не получило должного развития. Вместе с тем необходимо отметить, что

в ближайшее время правительства Ирана и Беларуси намереваются подписать протокол о сотрудничестве в области энергетики.

Другим значимым и перспективным направлением белорусско-иранского сотрудничества является машиностроение. В 2010 г. в Иране было организовано сборочное производство грузовых автомобилей «МАЗ» [5]. В 2006 г. иранская компания «Iran Khodro», выпускающая легковые машины «Саманд», заключила договор с белорусской компанией ЗАО «Юнисон», в результате которого под Минском была запущена сборочная линия автомобилей этой марки [6].

Осенью 2002 г. в Минске была организована первая национальная выставка Исламской Республики Иран под названием «Иран представляет», которая продемонстрировала потенциал развития экономического и технического белорусско-иранского сотрудничества. Такого рода выставки проводятся ежегодно. Открытый в 2003 г. еженедельный авиарейс по маршруту «Тегеран – Киев – Минск» способствовал организации сообщения между двумя государствами, более интенсивному развитию бизнеса, открыл новые перспективы сотрудничества в сфере туризма. На сегодня существует прямой авиарейс «Минск – Тегеран».

Приоритетным направлением белорусско-иранского сотрудничества выступает сфера образования. Инициатором развития и укрепления сотрудничества в этой области стала иранская сторона. Исламская Республика Иран пропагандирует изучение персидского языка и иранской культуры посредством открытия центров по изучению фарси в вузах Республики Беларусь (БГЭУ, БГУ, БГПУ им. М. Танка), организации стажировок в Иране для белорусских студентов, изучающих персидский язык.

Заключение. Начало белорусско-иранскому сотрудничеству было положено в 1993 г. В настоящее время белорусско-иранские отношения развиваются весьма интенсивно, что подтверждается как активными политическими контактами на межправительственном и межведомственном уровнях, так и довольно высокими показателями экономического сотрудничества. Реализация совместных проектов свидетельствует о положительной динамике развития политического, экономического и культурного взаимодействия. Перспективными направлениями белорусско-иранского сотрудничества являются область энергетики, машиностроение и сфера образования.

Литература:

1. Богдан, С. Ситуационный анализ белорусско-иранских отношений в 1993–2012 гг. / С. Богдан [Электронный ресурс]. – Режим доступа: http://belinstitute.eu/images/doc-pdf/sa_08_2012_ru.pdf. – Дата доступа: 30.01.2016.
2. Двусторонние политические отношения // Министерство иностранных дел Республики Беларусь [Электронный ресурс]. – Режим доступа: <http://iran.mfa.gov.by/rus/relations>. – Дата доступа: 28.01.2016.
3. Торгово-экономическое сотрудничество // Министерство иностранных дел Республики Беларусь [Электронный ресурс]. – Режим доступа: <http://iran.mfa.gov.by/rus/relations>. – Дата доступа: 27.01.2016.
4. Беларусь и Иран окончательно похорошили «проект Джеффер» // Информационный портал «Naviny.by» [Электронный ресурс]. – Режим доступа: http://naviny.by/rubrics/economic/2013/02/05/ic_articles_113_180735/. – Дата доступа: 29.01.2016.
5. В Иране открылось сборочное производство белорусских грузовиков // Информационный портал «Вести Кавказа» [Электронный ресурс]. – Режим доступа: <http://www.vestikavkaza.ru/news/30116.html>. – Дата доступа: 30.01.2016.
6. Сулейманов, Р. Белорусско-иранские отношения на современном этапе / Р. Сулейманов [Электронный ресурс]. – Режим доступа: <http://news.narod.co.il/news/189642>. – Дата доступа: 30.01.2016.

ТУРИСТСКО-РЕКРЕАЦИОННЫЙ ПОТЕНЦИАЛ ВИТЕБСКОЙ ОБЛАСТИ: ТЕРРИТОРИАЛЬНАЯ ДИФФЕРЕНЦИАЦИЯ

Шакалец А.С., Шалкевич Д.В.,

студентки 4 и 5 курса ВГУ имени П.М. Машерова г. Витебск, Республика Беларусь

Научный руководитель – Строчко О.Д.

Туризм – один из наиболее динамичных видов хозяйственной деятельности. Туристская индустрия оказывает существенное влияние на экономические, политические и культурные связи между государствами, способствует повышению уровня жизни и социальному развитию территорий всех рангов. Развитию туристического сектора в нашей стране уделяется большое внимание. В Республике Беларусь туризму придан статус одного из государственных приоритетов [1]. Витебская область с её небогатой минерально-сырьевой базой, относительно невысокой промышленной и сельскохозяйственной нагрузкой располагает значительными ресурсными возможностями для развития туризма.

Как любой вид хозяйственной деятельности туризм использует определенные виды ресурсов, которые размещаются в пространстве. Знания территориальной дифференциации компонентов туристско-рекреационного потенциала (ТРП) существенно повышают экономическую эффективность и экологическую безопасность данной отрасли хозяйства. В связи с чем, цель исследования – выявить территориальную дифференциацию компонентов ТРП в разрезе административных районов Витебской области.

Материал и методы. Исследование базировалось на данных ежегодного статистического сборника «Туризм и туристические ресурсы в Республике Беларусь» [2], отчетов управления спорта и туризма Витебского областного исполнительного комитета, которые обрабатывались с использованием описательного, сравнительно-географического, аналитического, математико-статистического и бально-рейтингового методов.

Результаты и их обсуждение. В исследовании мы исходили из представления о ТРП как комплексе, включающем природные, культурно-исторические и инфраструктурные компоненты [3].

Итоговое ранжирование административных районов Витебской области по территориальной и душевой концентрации природных (R_1), историко-культурных (R_2) и инфраструктурных (R_3) объектов туристско-рекреационного назначения, приведенное в таблице 1, позволило предложить их группировку по обеспеченности совокупным ТРП:

1 группа – с высокой степенью обеспеченности: Полоцкий, Браславский, Глубокский, Лепельский, Оршанский, Витебский, Бешенковичский районы;

2 группа – со средней степенью обеспеченности: Россонский, Городокский, Миорский, Поставский, Верхнедвинский, Ушачский, Шумилинский районы.

3 группа – с низкой степенью обеспеченности: Дубровенский, Лиозненский, Докшицкий, Толочинский, Сенненский, Чашницкий, Шарковщинский районы.

Таблица-1. Ранжирование административных районов Витебской области по концентрации объектов всех компонентов туристско-рекреационного потенциала, 2014 год

| Районы | Ранги | | | ΣR | R |
|----------------|-------|-------|-------|------------|----|
| | R_1 | R_2 | R_3 | | |
| 1 | 2 | 3 | 4 | 5 | 6 |
| БЕШЕНКОВИЧСКИЙ | 10 | 10 | 6 | 26 | 7 |
| БРАСЛАВСКИЙ | 1 | 4 | 4 | 9 | 2 |
| ВЕРХНЕДВИНСКИЙ | 8 | 7 | 19 | 34 | 12 |
| ВИТЕБСКИЙ | 14 | 6 | 2 | 22 | 6 |
| ГЛУБОКСКИЙ | 2 | 2 | 5 | 9 | 3 |
| ГОРОДОКСКИЙ | 16 | 8 | 8 | 32 | 9 |
| ДОКШИЦКИЙ | 15 | 17 | 14 | 46 | 17 |
| ДУБРОВЕНСКИЙ | 20 | 12 | 9 | 41 | 15 |
| ЛЕПЕЛЬСКИЙ | 9 | 5 | 7 | 21 | 4 |
| ЛИОЗНЕНСКИЙ | 12 | 14 | 18 | 44 | 16 |
| МИОРСКИЙ | 4 | 19 | 10 | 33 | 10 |
| ОРШАНСКИЙ | 7 | 11 | 3 | 21 | 5 |
| ПОЛОЦКИЙ | 5 | 1 | 1 | 7 | 1 |
| ПОСТАВСКИЙ | 6 | 16 | 11 | 33 | 11 |
| РОССОНСКИЙ | 3 | 9 | 17 | 29 | 8 |
| СЕННЕНСКИЙ | 11 | 20 | 21 | 52 | 19 |
| ТОЛОЧИНСКИЙ | 21 | 15 | 12 | 48 | 18 |
| УШАЧСКИЙ | 17 | 3 | 15 | 35 | 13 |
| ЧАШНИЦКИЙ | 18 | 21 | 16 | 55 | 20 |
| ШАРКОВЩИНСКИЙ | 19 | 18 | 20 | 57 | 21 |
| ШУМИЛИНСКИЙ | 13 | 13 | 13 | 39 | 14 |

Наше исследование доказывает наличие территориальной дифференциации объектов ТРП по административным районам Витебской области. Прослеживается следующая пространственная тенденция в их размещении: количественно более бедный ТРП характерен для районов юга и юго-востока области. Большая концентрация объектов всех компонентов ТРП представлена на территории центральных, западных и северных районов Витебской области. Мы объясняем это тем, что большинство районов, расположенных на западе региона, характеризуется значительной площадью (кроме Шарковщинского) и меньшей продолжительностью советского периода в истории их развития, что способствовало лучшей сохранности культурно-исторических объектов, чаще всего культово-религиозного назначения или памятников достижениям Российской Империи и не представлявшим ценности для советской идеологии. В северных регионах, в силу меньшей хозяйственной нагрузки, разнообразнее и лучше сохранность ценных туристско-рекреационных природных объектов.

Заключение. В Витебской области решающим компонентом в повышении или понижении рейтинга района по размещению ТРП является инфраструктура. Данная составляющая характеризуется динамичностью развития и, в отличие от природного и культурно-исторического компонентов, создается здесь и сейчас. Решение проблемы эффективного использования ТРП Витебщины состоит в элементарном насыщении территории объектами туристской инфраструктуры надлежащего качества и научно-обоснованного количества, регулирующего и оптимизирующего антропогенную нагрузку (в т.ч. и туристскую) на окружающую среду.

Для развития туризма в Витебской области культурно-исторический компонент является менее значимым, чем природный. Перспективы развития туризма в области связаны с более активным использованием природного компонента ТРП.

Литература:

1. Шорец, В. М. Правовое обеспечение туристической деятельности : учеб.-метод. пособие / В.М. Шорец. – Минск : РИПО, 2014. – 130 с.
2. Туризм и туристические ресурсы в Республике Беларусь. Статистический сборник. – Минск : Национальный статистический комитет Республики Беларусь, 2014. – 105 с.
3. Квартальнов, В.А. Туризм: учебник / В.А. Квартальнов. – М. : Финансы и статистика, 2002. – 320 с.

ТЕАТРАЛЬНЫЙ ФЕСТИВАЛЬ КАК СРЕДСТВО РАЗВИТИЯ МЕЖДУНАРОДНЫХ СВЯЗЕЙ В СФЕРЕ КУЛЬТУРЫ

Шаранова Е.Ю.,

*студентка 3 курса ХГУ имени Н.Ф. Катанова, г. Абакан, Российская Федерация
Научный руководитель – Вольф О.А.*

В России сегодня существует множество культурных учреждений. Деятельность некоторых из них направлена на развитие и популяризацию культуры в своем субъекте, а также в связях с ближайшими регионами; другие ставят перед собой более масштабные задачи, развивая международные связи. Делается это, в том числе, с помощью организации различных международных мероприятий, что является хорошим способом для поддержания диалога между представителями разных стран, а также для привлечения туристов, которые могут по достоинству оценить культуру и быт русского народа

Материал и методы. Материалом для работы послужили публикации в СМИ о международном эколого-этническом фестивале театров кукол «Чир Чайаан» (Республика Хакасия), а также личные беседы с участниками и организаторами фестиваля. В качестве методов использовались опрос, анализ и описательный метод.

Результаты и их обсуждение. Театр кукол «Сказка» был основан 28 декабря 1979 года. В репертуаре театра разножанровые спектакли для детей и взрослых. География гастрольной деятельности давно вышла за пределы России. Италия, Испания, Египет, Болгария, Китай, Сербия, Таджикистан, Турция, Польша, Франция, Чехия – в этих странах знают о театре «Сказка», а также о самобытности Хакасии.

Театр является организатором уникального проекта – международного эколого-этнического фестиваля театров кукол «Чир Чайаан», который стал брендовым не только для самого театра, но и для Хакасии и России в целом. «Чир Чайаан» – это большая творческая лаборатория, обмен идеями и источник вдохновения, а для зрителей – возможность познакомиться с лучшими творческими коллективами России и зарубежья, увидеть богатство и многообразие культурных традиций разных народов. Здесь собираются профессиональные театры кукол России и зарубежных стран, музыкальные коллективы, критики, арт-менеджеры, режиссеры из разных уголков мира.

Первый раз фестиваль прошел в 2003 году, с тех пор многое изменилось, дополнилось и преобразилось: расширилась география проведения мероприятий, из года в год пополняется состав участников, с большим интересом приезжают именитые гости. Театр кукол «Сказка» много гастрольно работает за рубежом, где его сотрудники заводят новые знакомства и деловые контакты. Впоследствии новых друзей театр приглашает на свой фестиваль или сам отправляется «в гости» к новым знакомым на другие международные мероприятия.

В общественно-политическом издании «Культура» Светлана Окольниковая – Министр культуры РФ – на вопрос «Как вас принимают Канны на фестивале российского искусства, в котором «Сказка» участвовала неоднократно?» ответила: «Наши коллективы неизменно пользуются успехом <...> Сорокаградусная жара, у нас костюмы из меха, кожи, замши, а зрители отказывались отпускать наших артистов, кричали «браво!», фотографировались с ними» [1].

В 2014 году в рамках фестиваля на площади у Правительства РФ сделали сцену, на которой выступили гости из Санкт-Петербурга – театр «Странствующие куклы господина Пэжо», а также уличный театр «Close Act» из Голландии. Если первые покорили зрителей актерской игрой, то вторые поразили костюмами и масштабами представления. В центре провинциального города Абакана появились настоящие драконы, которые выходили из искусственного тумана. На «Чир Чайаане» голландцы показали две части одного большого представления, воплощающего красоту старинных европейских сказок и технологичность 21 века. Артисты передвигались на ходулях, мастерски жонглировали веерами исполинских размеров. Костюмы мифических существ – драконов – вызвали у зрителей неподдельный интерес. Оказалось, что ящером управляет человек, сидящий внутри, при этом передвигается он также на ходулях. «Close-Act» постоянно расширяет свою карту путешествий, теперь артисты открыли для себя и Хакасию. Дирекция фестиваля «Чир Чайаан» пригласила коллектив на следующий фестиваль, который планируется провести в 2016 году.

Болгарский театр «Кредо» в 2012 году был гостем фестиваля, а в 2014 вновь принял приглашение из Хакасии и привез спектакль «Шинель» по произведению Н. В. Гоголя. Актёр театра Стелиан Радиев впервые играл этот спектакль на русском языке, в своём интервью интернет-изданию «Републик» он признался: «Очень переживал, выучить текст – не сложно, на это требуется не больше 15 дней. Но здесь очень много импровизации, на болгарском я могу постоянно что-то добавлять в текст, а здесь вроде и хотелось что-то ещё сказать зрителям, но, к сожалению, незнание языка мешает. А публика мне очень понравилась, люди реагировали на такие моменты, на которые в Болгарии никогда не реагировали. Наверное, Гоголь всё-таки понятнее именно для русских людей» [3].

Театр – это особый вид искусства, где главенствующая роль отводится чувствам и эмоциям. Техническое оснащение, костюмы, реквизиты и язык, с помощью которого рассказывается история, это второстепенные вещи. На фестивале «Чир Чайаан» можно осознать, что коммуникативный барьер не может препятствовать взаимопониманию разных культур.

В один из фестивальных дней на площади у правительства РФ прошел концерт, на котором выступили звезды мировой оперы из России, Бразилии и Великобритании. Мало кто из присутствующих задумывался о значении известных слов, ведь с помощью звука, жеста, мимики артисты со сцены убеждали, что культура не имеет границ.

Признание «Чир Чайаана» как важнейшего культурного проекта мирового уровня состоялось и закрепилось. На федеральном уровне фестиваль отметили в 2012 году: «Сказка» получила Премия Правительства РФ в области культуры за реализацию и успешное продвижение проекта «Международный эколого-этнический фестиваль театров кукол «Чир Чайаан».

Организация фестиваля – это огромный труд, который требует многих ресурсов, прежде всего, экономических. Проводя эколого-этнический фестиваль, Хакасия понимает и принимает тот факт, что сюда должно съезжаться большое количество людей, которые, возможно, познакомятся с Россией впервые именно здесь. Поэтому фестивалю – это часть формирования образа не просто Хакасии, а всей России в «ее лице».

Свое мнение о фестивале «Чир Чайаан» высказал профессиональный театральный критик Александр Лавров в статье, опубликованной в «Петербургском театральном журнале»: «Что касается международного статуса фестиваля, то он не дутый, как часто бывает» [2].

Заключение. Можно сделать вывод, что фестивали, подобные «Чир Чайаану», являются одним из важнейших средств, позволяющих региону вести межкультурный и межэтнический диалог на международном уровне.

Литература:

1. Позднякова К. Сибирская «Сказка» для Круазетт. Интервью с Министром культуры РХ С. Окольниковой // Газета «Культура». 2015. URL: <http://portal-kultura.ru/articles/person/118653-sibirskaya-skazka-dlya-kru-azett/?CODE=118653-sibirskaya-skazka-dlya-kruazett&print=Y>, дата обращения 20.01.2016.

2. Театр мира и дух земли // Газета «Хакасия». 2013. 28 марта. URL: <http://gazeta19.ru/news/14338>, дата обращения 24.02.2016.

3. Титова А. Гоголевская «Шинель» – простая, но глубокая // Интернет-издание «Республика». URL: http://www.r19.ru/journal/gogolevskaya-shinel-prostaya-no-glubokaya/?sphrase_id=49937, дата обращения 24.02.2016.

РАСПАД СССР: ПРИЧИНЫ И ГЕОПОЛИТИЧЕСКИЕ ПОСЛЕДСТВИЯ

Щукина А.И.,

студентка 4 курса ВГУ имени П.М. Машерова, г. Витебск, Республика Беларусь

Научный руководитель – Космач В.А., доктор ист. наук, профессор

В 1991 г. произошёл распад Советского Союза. Советский период истории, начало которому положил октябрь 1917 г., завершился, вначале беловежскими, а затем алма-атинскими соглашениями. Президент Российской Федерации В. В. Путин назвал распад и крушение СССР величайшей геополитической катастрофой XX века.

Цель исследования- среди множества причин распада СССР выделить главные из них; рассмотреть, к каким геополитическим последствиям привел распад Советского Союза.

Материал и методы. При проведении исследования были использованы опубликованные материалы исторической статистики, а также общенаучные (описание, анализ, синтез) и специальные исторические (историко-системный, историко-типологический) методы.

Результаты и их обсуждение. Среди объективных причин и субъективных обстоятельств, которые привели к распаду Советского Союза, выделим главные.

Во-первых, сама модель советской экономики и государственно-политическая система оказались весьма уязвимыми и во второй половине 1980-х гг. пришли в кризисное состояние. Советская модель экономического развития в 1980-е годы уже не обеспечивала экономической безопасности СССР [2]. Главной проблемой в это время была бедность населения, которую можно было объяснить только просчётами власти. В 1961 г. согласно принятой Программе КПСС советским людям гарантировалось улучшение материального положения с построением материально-технической базы коммунизма. Но спустя 20 лет положение не изменилось.

Несмотря на то, что экономика СССР была предельно милитаризована, «убили» страну не военные расходы, а инвестиции в гражданский сектор, которые составляли 50% бюджета при отдаче только в 3%. В годы девятой пятилетки (1971-1975 гг.) экономический рост фактически прекратился. Советский Союз стал обеспечивать своё благополучие «за счёт нефтяного допинга» и золотого запаса [1].

Во-вторых, в 1980-е гг. Советский Союз вступил в полосу кризиса, одним из его составляющих была «геронтократия» («власть старцев»). Средний возраст членов Политбюро ЦК КПСС в 1980 г. составлял около 75 лет. Дела страны решали не просто старые, но и больные люди с консервативными взглядами на мир, не имевшие ни возможностей, ни желания проведения модернизации. Между тем, номенклатура наращивала свой бюрократический аппарат (к сер. 1980-х гг. численность управленцев составила 18 млн. человек). На содержание такого аппарата ежегодно расходовалось более 40 млрд. рублей (10% госбюджета) [2].

В-третьих, ослабленным положением Советского Союза воспользовались американцы и англичане. Ими была проведена спецоперация «Агент влияния», сутью которой было проведение «своего человека» на место лидера Советского государства. Предполагалось, что он «развалит» сначала партийный аппарат, а затем и страну.

Интерес западных спецслужб к личности М. Горбачева возник не ранее 1968 г., а в декабре 1984 г. он вместе с супругой были приглашены М. Тэтчер в Лондон. Это были своеобразные «смотрины», которые прошли успешно. Когда 11 марта 1985 г. генеральным секретарём ЦК КПСС был избран М. С. Горбачёв, планы Запада наполовину осуществились. Все в СССР ждали обновления, но М. Горбачёв пошёл на «перестройку» государственно-политической системы, которая могла сохраняться ещё не одно десятилетие, совершив тем самым огромную ошибку [2].

Чтобы резко ослабить Советский Союз ЦРУ и НАТО специально обвалили цены на нефть, что не могло пройти для СССР без тяжёлых последствий. Следующим шагом Запада было вытеснение СССР из торговли современными видами оружия на мировых рынках.

К 1987 г. страна зашла в тупик. Быстро нарастал товарный дефицит. СССР стал массово закупать потребительские товары за границей, но для этого нужна была валюта, которую Москва стала просить у западных стран. США и Запад только этого и ждали. В 1988 г. внешний долг СССР составил 25 млрд. долларов.

Так Запад, американцы, используя различные уловки подвели к гибели огромную страну. Без внешне-го влияния Советский Союз не мог распастся. 76% советских граждан выступили за сохранение единого

СССР. Но для выполнения этой задачи требовались решительные и сильные лидеры в руководстве. Действующие же лидеры не оправдали ожиданий и привели к гибели СССР.

7-8 декабря 1991 г. в Вискулях Б. Ельцин и Г. Бурбулис- от РСФСР, Л. Кравчук и В. Фокин- от Украины, С. Шушкевич и В. Кебич- от Беларуси подписали Соглашение о прекращении существования СССР "как геополитической реальности" и образовании СНГ. Прямо из Вискулей по телефону сначала президенту США Дж. Бушу, а потом М. Горбачёву было сообщено об этом. 21 декабря 1991 г. в Алма-Ате состоялось второе рождение СНГ, но уже в составе 11 республик. 25 декабря М. С. Горбачёв ушёл в отставку. Советский Союз окончательно прекратил своё существование.

Геополитические последствия распада СССР:

1. Из геополитики и системы международных отношений исчезло огромное и достаточно сильное государство, для сохранения которого была необходима "экономическая модернизация".

2. Биполярный мир превратился в многополярный. Была разрушена послевоенная система международных отношений.

3. С исчезновением СССР ушли в прошлое сдерживающие факторы для американского гегемонизма. Активизировались Китай и государства арабо-мусульманского мира.

4. Негативно отразился распад Советского Союза на геополитическом статусе России. Она потеряла статус "великой державы", а по всему периметру границ её обложили "оранжевыми" революциями.

5. "Перестройка" не только привела к гибели СССР и КПСС, но и "подпитала" почву для сепаратизма и радикального национализма, с помощью которых сегодня ведут тонкую игру против России и государств СНГ американцы, НАТО, Запад и их союзники [1].

Заключение. Есть ли выход из сложившейся ситуации? Да, есть. Выходом из данной ситуации является следующее. Из XX века необходимо взять всё то, что служило величию и процветанию государства. Необходимо учесть все ошибки прошлого, для того, чтобы в будущем больше не допустить "геополитических катастроф".

Литература:

1. Космач, В. А. Распад СССР и геополитические последствия/ В. А. Космач // От Киевской Руси до России XXI века: веки российской истории, государственности, общества и культуры: материалы Международной научной конференции, посвященной 1150-летию Российской государственности, Витебск, 24-25 мая 2012 г./ Международный университет "МИТ-СО"; редкол.: В. А. Космач (гл. ред.) [и др.]- Витебск, 2012.- с. 97-110

2. Медведев, Р. Советский Союз. Последние годы жизни. Колея советской империи/ Р. Медведев- Москва: Время, 2015.- 416 с.

РЕЛИГИЯ В ИСТОРИИ США

Якушева Н.О.,

магистрант ВГУ имени П.М. Машерова, г. Витебск, Республика Беларусь

Научный руководитель – Шорец В.М., канд. ист. наук, доцент

Среди индустриально развитых государств одним из самых религиозных являются США. По последним данным, верующие составляют более 80% населения страны. Самой быстрорастущей религией на сегодняшний день в Америке является ислам. Рост религиозности США – проявление миграции и глобализации.

Цель статьи – показать роль религии в истории Америки.

Материал и методы. В исследовании использованы публикации по проблемам религиозности в США, статистические материалы, Конституция США, Соглашение на «Мэйфлауэре». Методологическую основу исследования составили принципы историзма, объективности. Были использованы общенаучные методы анализа и синтеза.

Результаты и их обсуждение. История религии Америки началась с миграции пуритан. В 1620 году они заключили между собой Соглашение на «Мэйфлауэре» [1,5]. В американской юридической литературе оно признается первым правовым документом, регулирующим и направляющим жизнь переселенцев. Оно до сих пор считается многими исследователями первой Конституцией Америки, хотя юридически оно не обладало фундаментальной основой, определяющей структуру правительства и органов, регулирующих общественные отношения. Соглашение устанавливает политическую систему, при которой все органы самоуправления выборные, но выбирать и быть избранными в них могут лишь члены церкви. Эта религиозная и политическая система превратила церковь в государственную. Пуритане фактически установили республиканскую форму правления. Источником закона пуритан являлась Библия.

В колониальной Америке сформировались две государственные церкви – англиканство и конгрегационализм. Англиканская церковь сохраняла элементы католичества, так как пуритане были разделены на сторонников пресвитерианства и конгрегационализма. Позднее произошла секуляризация в форме перехода от пуританства к эдвардианству и арминианству [2,49,67]. Перед революцией усилился религиозный плюрализм за счет распространения протестантских церквей. Доктрины и культ этих церквей были очищены от мифологических элементов. Под влиянием изменившегося положения конгрегационализм перестает быть господствующей религией, Америка становится страной добровольных вероисповедных организаций, в результате чего идет фактически духовный отход от религии и морали.

В это время Ревайвеллизм становится постоянной чертой религиозной жизни США. Под его влиянием появилось множество проповедников, которые проповедовали новое отношение к религии. Среди них были Д. Эдвардс, Д. Муди, Ч. Финни, Р. Торрей и другие. Под их руководством создавались общины и религиозные течения, что являлось не только нарушением порядков, установленных господствующей церковью, но и прямым вызовом ее влиянию. Прихожане сотнями выходили из старых конгрегаций и вступали в новые общины баптистов и методистов.

К середине XIX в. под влиянием ревивалистского движения оказались многие протестантские церкви. Особенно большое влияние оно оказало на Баптистскую и Методистскую церкви. Во многих случаях это за-

канчивалось расколом отдельных общин, и в дальнейшем эти отделившиеся общины положили начало так называемому «движению святых» или «движению святости». Отличительной особенностью приверженцев «движения святых» является не их вероучение, которое во многом совпадало с вероучением баптистов и методистов, а особенности культа и обрядности.

Первая буржуазная революция в Америке создала устойчивые политические формы — Конституцию [4]. Конституция США — это секулярный (светский) документ. Согласно мнениям составителей Конституции, религия является личным делом между христианами и Богом. В связи с этим в церковные дела правительство вмешиваться не должно. Поэтому церковь и государство — это две власти, которые должны быть разделены, как и гласит Конституция США. Причем одна ветвь должна служить духовным потребностям граждан, а другая светским. Поэтому американская революция впервые в истории отделила церковь от государства. В США это было следствием ослабления значения вероисповедных различий и религиозного плюрализма: не было доминирующей церкви, которая могла бы стать государственной.

Во второй половине XIX века произошла огромная миграция на территорию Америки из стран Восточной и Юго-Восточной Европы. Иммигранты из романских стран, стран Балтии, Южной Германии и Польши были католиками. С помощью мигрантов католическая церковь окрепла в конце XIX века и стала оказывать большое влияние на жизнь общества. В результате, во внутривластном плане, между протестантами и католиками на протяжении всего XX века продолжала идти борьба за господствующее положение. Однако основным религиозным направлением остается протестантизм.

XX век — церковь становится более светской. 1970-е — начало 1980-х годов XX века — начало массового распространения индуизма и буддизма. В противовес восточному влиянию, в 1980-х — 90-х гг. XX века складывается мощное движение христиан, выступающих за активное влияние на политику США. Представители этого движения — «Моральное большинство», «Христианская коалиция», «Христианские новые правые».

После трагедии 11 сентября 2001 года религиозность американского общества резко усилилась, а призыв президента Д. Буша-младшего вернуться к христианским ценностям был принят и религиозность населения стремительно выросла.

Выделяют следующие основные элементы гражданской религии в США [3,127]:

- молитвы во время президентских инаугураций,
- молитва перед началом заседаний Верховного Суда «Храни, Господь, этот досточтимый суд»,
- обращения в День благодарения и национальный день молитвы,
- слова «под Богом» в клятве верности,
- цитаты из Священного Писания, закрепленные на стенах правительственных зданий,
- президентское благословение «Боже, благослови Америку» и т.п.

Необходимо отметить, что все президенты США были религиозны и принадлежали к той или иной конфессии. На сегодняшний день рост исламизма (политический ислам) представляет определенный вызов американскому обществу. Здесь прослеживается усиление степени влияния исламского фактора на политику США в свете актуальности решения вопросов борьбы с международным терроризмом после терактов 11 сентября 2001 года.

Заключение. Таким образом, религия сыграла и продолжает играть огромную роль в истории США. Она повлияла на образование американских колоний, оказала воздействие на ход военных действий в период войны североамериканских колоний за независимость, её влияние прослеживается и в общественно-политической жизни США сегодня.

Литература:

1. Ивашин Э.А. Хрестоматия: пособие для вузов /Э.А. Ивашин. — М.: Дрофа, 2005. — 399с.: ил.
2. Фурман, Д.Е. Религия и социальные конфликты в США/Д.Е. Фурман.- М.: Наука, 1981. — 256с.
3. Добродум О.В. Религиозная политика в начале XX века (на примере США)/ О.В. Добродум//Территория новых возможностей. Вестник Владивостокского государственного университета экономики и сервиса. — 2011. — №1. — С. 121-131.
4. Конституция США [Электронный ресурс]//americos.com

ОЦЕНКА КОНКУРЕНТОСПОСОБНОСТИ ТУРИСТИЧЕСКИХ ОРГАНИЗАЦИЙ

Янкевич Е.М.,

старший преподаватель ВГУ имени П.М. Машерова, г. Витебск, Республика Беларусь

Туризм — одно из наиболее динамичных явлений современного мира. В последнее время он приобрел колоссальные темпы роста и масштабы влияния на уровень развития мирового сообщества в целом, а во многих странах является базовой отраслью экономики. В настоящее время проявляется интерес и к туризму в Беларуси, стране, обладающей большим туристским потенциалом, но занимающей большую долю в мировом туристском потоке (1,5%), что обусловило актуальность данной статьи.

Материал и методы. В процессе исследования применялись как теоретические, так и эмпирические методы: методы системного и сравнительного анализа. Информационной базой исследования послужили данные статистических и таможенных органов, научная литература.

Результаты и их обсуждение. Развитие туризма является одним из приоритетных направлений социально-экономического развития Республики Беларусь. Туристский потенциал Беларуси базируется, главным образом, на многообразии, красоте и первозданности природы страны, уникальности историко-культурного наследия и имеет более чем 15-ти тыс. объектов, имеющих историческую, культурную, архитектурную значимость, памятных мест, связанных с именами выдающихся деятелей мировой истории и культуры.

Проблема конкурентоспособности актуальна для Беларуси. Успех решения задач по выявлению и усилению конкурентных позиций организации в большей мере зависят от исследования поведения потребителей и выбора ими тех или иных предпочтений.

Конкурентоспособность – это философия работы в условиях рынка, ориентированная на: понимание нужд потребителя и тенденции их развития; прогнозирование поведения и оценка возможностей конкурентов; оценка состояния и тенденций развития рынка; знание окружающей среды и ее тенденций; умение создать такой товар (услугу) и так довести его до потребителя, чтобы потребитель предпочел его товару конкурента. [1, с.53].

С появлением SWOT – модели аналитики получили инструмент для своей интеллектуальной работы, что позволило сформулировать аналитикам в виде логически согласованной схемы взаимодействия сил, слабостей, возможностей и угроз. Цель построения расширенной SWOT матрицы: сфокусировать внимание аналитика на построении четырех групп, различных стратегий. Каждая группа стратегий с определенной парной комбинацией внутренних и внешних обстоятельств [2, с. 123]

Существует множество подходов оценки конкурентоспособности. Нами рассмотрены следующие методы: SWOT-анализ; метод GAP; метод LOTS; модель анализа McKinsey 7S; метод PIMS. Каждый метод анализа раскрывает сущность конкурентоспособности исследуемого объекта. Также широкое распространение при анализе конкурентных преимуществ получили методы экспертных оценок.

Для формирования конкурентоспособности туристического продукта следует руководствоваться следующими факторами:

- соотношением величины цены продукта данной туристической фирмы с ценами фирм-конкурентов;
- общей характеристикой конкурентной политики туристических фирм-конкурентов;
- возможностью дифференциации цен в зависимости от конъюнктуры туристического рынка — от спроса и предложения;
- системой скидок от цены туристических услуг;
- наличием ассортиментной диверсификации туристического продукта с позиции удовлетворения конкурентной потребности;
- наличием бренда и эффективностью рекламной информации;
- разработанностью гарантий качества оказания туристических услуг.

Перечисленные факторы должны соответствовать выше изложенным сегментам туристического рынка, принятым в качестве объектов конкурентной диагностики.

На основе данных статистики и таможенного комитета, видно, что число иностранных туристов посетивших Республику Беларусь с каждым годом возрастает: в 2014г. по отношению к 2013г. увеличение на 0,6%. (Численность иностранных туристов, посетивших Республику Беларусь, чел.: в 2014- 137 444, в 2013 - 136 821)[3], что свидетельствует об увеличении спроса на туристский продукт (услугу). Каждая турфирма направлена на обслуживание иностранных туристов. (Численность туристов Республики Беларусь, выезжавших за рубеж, чел. в 2014- 740 514, в 2013 - 708 376, - наблюдается рост на 32 138 чел. или на 4,5%). В результате анализа, видно, что в последнее время наблюдается тенденция увеличения спроса на выездной туризм. Только ситуация с внутренним туризмом отрицательная (снижение на – 20 033 чел., -26,3%). Экспорт и импорт услуг по статье «поездки» тоже вырос на 12,5 и 11,0%- соответственно, а значит, что разрабатываемые услуги и продукт должны пользоваться спросом среди потребителей и что, в свою очередь, даст стимул для дальнейшего увеличения объема продаж, расширению ассортимента продукции и услуг.

Нами проведен анализ исследования конкурентной среды организации ИТА «С», с помощью матрицы STEEP-анализа. Построив матрицу GE, отразили сильные стороны, конкурентоспособность организации, размер отрасли и долю организации ИТА «С» на рынке. В результате исследования оказалось, что бизнес ИТА «С» относится к средним позициям: средний уровень привлекательности рынка, средний уровень относительных преимуществ организации в данном виде бизнеса.

Такое положение определяет и осторожную стратегическую линию поведения: инвестировать выборочно и только в очень прибыльные и наименее рискованные мероприятия.

Установлена степень привлекательности отрасли туризма. В результате выяснено, ИТА «С» может улучшить свои результаты только за счет грамотной стратегии дифференциации – создавая прибыльные сегменты, а также создавая барьеры для выхода конкурентов на эти сегменты. Так же проведена оценка конкурентоспособности ИТА «С» по сравнению с тремя ведущими туристскими организациями, выяснили, кто является наиболее опасным конкурентом ИТА «С» в плане борьбы за рыночную долю. В целом все конкурентные показатели можно оценить выше среднего. Наибольшее конкурентное преимущество достигается за счет: высокого качества услуг; широкого ассортимента услуг. Следует улучшить работу компании в таких сферах как: ценообразование; подбор персонала среднего и низшего звена; эффективность маркетинга. В результате исследования построен профиль конкурентоспособности ИТА «С» по отношению к другим конкурирующим организациям.

Заключение. Анализируя полученные результаты, можно смело сказать, что работа турагентств в нашей стране востребована. Опираясь на проведенные маркетинговые исследования деятельности турфирм, для повышения конкурентоспособности туристическим агентствам и занятия большего сегмента рынка, необходимо разрабатывать программу действий фирмы в области предоставления услуг населению: выявлять, какая услуга будет пользоваться максимальным спросом, соответствовать потребностям потребителя, определять ее качество по сравнению с конкурентами. Необходимо привлекать новых туристов, с помощью рекламных акций, дня открытых дверей, недель «горячих туров», выездных презентаций и т.д.

Литература:

1. Малхотра, Н. К. Маркетинговые исследования. Практическое руководство: пер. с англ. / Н. К. Малхотра – 4-е изд. – М.: Вильямс, 2007. – 1200 с.

4. Светуньков, С. Г. Методы маркетинговых исследований: учеб. пособие / С. Г. Светуньков. – СПб.: ДНК, 2011 – 352 с.

5. Национальный Интернет-портал Республики Беларусь [Электронный ресурс]/ Основные показатели организаций, осуществляющих туристическую деятельность.- Режим доступа: <http://www.belstat.gov.by/> - Дата доступа: 26.02.2016.

4. ОПРЕДЕЛЕНИЕ СОЦИАЛЬНОЙ РОЛИ, ЗАКОНОМЕРНОСТЕЙ ФУНКЦИОНИРОВАНИЯ ЯЗЫКОВ, ЛИТЕРАТУР, ФОЛЬКЛОРА БЕЛАРУСИ В КОНТЕКСТЕ РАЗВИТИЯ ЕВРОПЕЙСКОЙ И МИРОВОЙ КУЛЬТУР. ТЕОРИЯ И ПРАКТИКА ЛИТЕРАТУРНОЙ РАБОТЫ. ЖУРНАЛИСТИКА

ИНТЕРПРЕТАЦИИ ПЬЕСЫ А.П. ЧЕХОВА «ВИШНЕВЫЙ САД» В ТЕАТРАЛЬНОМ И КИНОИСКУССТВЕ

Азаркевич В.В.,

студентка 5 курса ВГУ имени П.М. Машерова, г. Витебск, Республика Беларусь

Научный руководитель – Шевцова Л.И., канд. пед. наук, доцент

А.П. Чехов явился автором, сумевшим опередить свое время и создавшим драматургию совершенно особого рода. Творчество Чехова подвело итоги столетнему развитию русской драмы и открыло ей новые пути. Популярность чеховских пьес не угасла и сейчас. Многие современные режиссеры (как театральные, так и кинорежиссеры) активно раскрывают уже собственный талант через интерпретации текстов автора, который завоевал мировую славу русской драме.

Каждый вид искусства имеет собственный способ выражения, собственную знаковую систему. Это приводит нас к выводу, что язык пьесы будет отличаться от языка театральной сцены и языка фильма. Более того, язык спектакля будет отличен от экранизации. Актуальность исследования заключается в том, что нами впервые предпринята попытка проанализировать возможность интерпретации различных трактовок одного и того же материала.

Цель работы – изучить специфику пьесы А.П. Чехова «Вишневый сад» и варианты ее интерпретации.

Материал и методы. Материалом исследования являются пьеса А.П. Чехова «Вишневый сад», спектакль А. Шапиро «Вишневый сад», фильм С. М. Овчарова «Сад». В процессе исследования были использованы следующие методы: сравнительно-сопоставительный, описательно-аналитический.

Результаты и их обсуждение. Основной театральной постановки и экранизации драматического произведения всегда является текст пьесы, поэтому в нашем конкретном случае становится важным язык А.П. Чехова. Что прежде всего бросается в глаза даже при беглом изучении мастерства писателя? Каждый персонаж по-своему главный. Каждый персонаж чеховского рассказа или пьесы говорит своим собственным, только одному ему присущим языком, каждое действующее лицо имеет свой голос, свои собственные интонации. В этом и заключается одновременно свобода трактовки текста пьесы и трудность в выявлении авторской позиции.

По данным «Википедии», насчитывается 124 российских и зарубежных театральных постановок «Вишневого сада». Существует 8 экранизаций [1]. Мы рассмотрим две интерпретации пьесы в театральном и киноискусстве: спектакль А. Шапиро «Вишневый сад», фильм С. М. Овчарова «Сад».

Ярким примером авторской интерпретации можно назвать спектакль А. Шапиро [2]. Четвертая постановка «Вишневого сада» в истории МХАТа была осуществлена в 2004-ом году и, позднее, была приобщена к юбилею со дня рождения Станиславского. Во время просмотра пьесы постоянно возникают вопросы: зачем, к чему это, почему так, разве это сюда подходит?.. В речь персонажей вклиниваются современные разговорные слова и обороты, не принадлежащие тексту пьесы. Декорации изумительно просты и властны. Занавес разъезжаться и образует аллею. Слева стоит книжный шкаф, сзади - трехколесный велосипед. Сцена пуста. Пустые люди на пустой сцене произносят пустые фразы; все их воспоминания, надежды и боли фиктивны, и отчасти они уже об этом начали догадываться. Царит общая неврастения и алогичность интонаций: персонажи говорят друг с другом так, как будто сами слова вызывают у них отвращение. Характеры героев тоже удивляют новизной и вычурностью. Кажется, что персонажей вырубил вместе с садом еще до начала представления. Странное ощущение: талантливые артисты на голом плацу сцены выглядят отчаянно. То есть спрятаться некуда, а надо играть и жить. Жить там, где, по замыслу, жизнь кончилась. И начинается жуткий разнобой, невообразимая мешанина хрестоматийного с оригинальным, концептуального с традиционным, свежего с рутинным, а живого с мертвым. Жесткая, фарсовая концепция режиссера прочитывается с ходу: МХАТ для А. Шапиро – это и есть обреченный и утраченный вишневый сад.

Фильм «Сад» был снят в 2008 году российским кинорежиссером и сценаристом С.М. Овчаровым [3]. С первых же минут фильм удивляет отсылкой к кинематографу 20-х годов: ускоренное движение, перемотка, заставки немом кино в роли ремарок... Однако мы слышим звуки, музыку, диалоги. Сама картинка немного театральна, разумеется, по замыслу режиссера. Главным было показать не старый обветшалый дом, а мимику и пластику персонажей, поэтому режиссер использует обилие крупных планов.

В титрах самого фильма Овчаров сразу обозначил тот жанр, который был заявлен Чеховым – комедия. В одном из интервью Овчаров говорит: «Я стремился сделать то, чего не выполнил театр при жизни Чехова. Изучал письма, воспоминания людей, ему близких, чтобы понять, чего он хотел» [4].

Фильм получился комичным. Элементы водевиля и фарса – одна из особенностей картины. Все герои пьесы, почти не отходя от ее оригинального текста, весь фильм ведут себя экспрессивно, гротескно, вычурно, просто валяют дурака. Этот ритм, закрученный в начале, продолжается до самого конца. Но эту легкость, ко-

мичность пронизывают глубокие Чеховские мысли. Как бы ни отобразил режиссер действие, текст остается авторским. Благодаря тексту, идейной составляющей диалога, зритель понимает, в чем заключается драматизм. В разных частях фильма всплывают кадры цветущего вишневого сада и крупные планы плачущих или страдающих лиц, перебивающие комичность предыдущих сцен. И вот эта полуторачасовая попытка примирить свое представление о пьесе, жанре фильма и речи героев приводит к большому эмоциональным и интеллектуальным затратам. Зрителю не удастся расслабиться и отдаться яркому потоку, ему необходимо выстроить взаимосвязь легкости фарса и тяжеловесности глубины смысла. Сергей Овчаров не отошел от идеи автора, более того, он уловил и подхватил бурлесковость пьесы, возведя ее в абсолют, при этом выверив драматичность эпизодов и сцен, главным образом, в речах Варвары и Любви Андреевны.

Заключение. Особенностью экранизации или театральной постановки остаётся противоречие между чистым иллюстрированием литературного или иного первоисточника, буквальным его прочтением и уходом в большую художественную независимость. Режиссёр может отказаться от второстепенных сюжетных линий, деталей и эпизодических героев, или, наоборот, ввести в сценарий эпизоды, которых не было в оригинальном произведении, но которые лучше передают, по мнению режиссёра, основную идею уже собственного произведения.

Литература:

1. Словари и энциклопедии на Академике: Википедия // Академик [Электронный ресурс]. – Академик, 2000-2010. – Режим доступа: https://ru.wikipedia.org/wiki/Вишневый_сад. – Дата доступа: 22.02.2016.
2. Видеохостинг: YouTube. |Электронный ресурс|. – Режим доступа: <https://www.youtube.com/watch?v=wEXEld5Mvxc> – Дата доступа: 22.06.2016.
3. Видеохостинг: YouTube. |Электронный ресурс|. – Режим доступа: https://www.youtube.com/watch?v=GC_hRxzzZ2Y – Дата доступа: 22.06.2016.
4. Искусство кино/Архив/2008/№9, сентябрь/Сергей Овчаров: «Я готов ставить чеховский «Вишневый сад» еще и еще...». [Электронный ресурс]. – Режим доступа: <http://kinoart.ru/archive/2008/09/n9-article12> – Дата доступа: 22.06.2016.

КЛАССИФИКАЦИЯ НАИМЕНОВАНИЙ КАФЕ И РЕСТОРАНОВ ВИТЕБСКА И ВИТЕБСКОЙ ОБЛАСТИ

Алексеева А.Е.,

студентка 5 курса ВГУ имени П.М. Машерова, г. Витебск, Республика Беларусь

Научный руководитель – Генкин В.М., канд. филол. наук, доцент

В современной лингвистике названия городских объектов, в частности коммерческих и бюджетных организаций, всё чаще становятся объектом лингвистических исследований, что во многом обусловлено социально-экономическими и культурными изменениями, произошедшими в обществе на рубеже XX–XXI вв. В белорусском языкознании в последние десятилетия отмечается повышение интереса к языку и ономастике города, однако до настоящего времени в нём мало работ, посвящённых комплексному изучению эргонимического пространства. В связи с тем, что эргонимы являются частью духовной культуры, в значительной степени зависят от социокультурной действительности, обладают довольно широкими прагматическими возможностями, отражают особенности взаимодействия и взаимовлияния культур, приобретает особую актуальность изучение белорусской эргонимии в поликультурной среде.

Целью данной работы является установление особенностей номинации ресторанов и кафе города Витебска и Витебской области. Результаты данной работы могут быть использованы при анализе названий ресторанов и кафе других населённых пунктов и для выработки рекомендаций по наименованию (переименованию) объектов общественного питания.

Материал и методы. Предметом исследования являются семантические особенности номинации и процессы, влияющие на их формирование и развитие, а его материалом послужили 168 наименований объектов общественного питания, расположенных в Витебске и Витебской области.

Результаты и их обсуждение. Каждое название есть результат акта искусственной номинации, оно определённым образом мотивировано, что позволяет установить принципы, идеи номинации, выявить мотивы, которыми руководствовался номинатор. Анализ показывает, что ведущим принципом номинации является стремление реализовать в названии рекламную функцию: в 70-и из собранных единиц (41,6% от общего числа) доминирующим является именно рекламный компонент. Следует отметить, что рекламная функция присуща в большей или меньшей степени каждому наименованию, так как для привлечения и увеличения клиентуры необходимо создать запоминаемое название. Однако некоторые онимы выполняют, по сути, только рекламную функцию, отсутствует явная связь между названием и заведением: *ресторан «Янтарь», кафе «Ок», «Жемчужина», «Престиж»* и др.

Достаточно распространены в регионе названия, в составе которых присутствуют антропонимы разных групп. Мы насчитали 26 таких наименований (15,4%): *кафе «Чаплин», рестораны «Граф Суворов», ресторан «Князь Альгерд», кафе «Тальши», «Дионис», «Гулливёр»* и т.п. Как видно из примеров, в названиях использованы имена реальных исторических персонажей (витебского князя Альгерда, русского полководца А.В. Суворова, всемирно известного киноактера Чарли Чаплина и др.), имена литературных персонажей (героя классического романа Дж. Свифта – Гулливера), мифоантропонимы (имя древнегреческого бога Диониса), имена владельцев заведения (Тальши) и др. Мы исключили из данного списка название ресторана *«Виктория»*, которое мотивировано не антропонимом, а опосредованно урбанонимом: ресторан расположен на площади Победы в г. Витебске.

Важным фактором номинации предприятий питания является также стремление показать принадлежность ресторана или кафе к определенной кухне (19 названий – 11,3%). Нужно отметить, что, к сожалению, здесь преобладают названия, связанные с кухнями других (нередко весьма далеких от Беларуси) наро-

дов: итальянской (кафе «IsolaPizza», «Пицца Смайл», «Basta Pasta»), японской (ресторан «Арена суши», кафе «Sushi ok», «Сушиешка»), американской (ресторан «Планета Burger»). Единичны названия, ориентирующие на национальную кухню: кафе «Будьбьяная», «Лидские блины».

Отметим небольшую группу наименований, которые указывают на конкретные блюда либо напитки: кафе «Кекс», «Арена Десерто», «Delice» «Бирхаус», «Кофейня».

Зафиксированы названия, которые указывают на локализацию объекта внутри населенного пункта либо нахождение в данном населенном пункте: кафе «Корчма на Покровке», «Ля Ратушь» «Задвинье», «Орша» и др. Косвенно к ним примыкает и наименование ресторана «Витебск экспресс», так как последний расположен в здании железнодорожного вокзала города Витебска. Есть и другие заведения общественного питания, названные в честь географических объектов, но они лишены прямой связи с денотатом: кафе «Чикаго», «Европа» и др.

Всего 5 наименований из собранного материала можно отнести к названиям, указывающим на определенный круг посетителей (кафе «Молодёжное», рестораны «Собрание» и др.).

Заключение. Можно сделать выводы о тенденциях в наименовании заведений общественного питания: с целью создания запоминающегося названия индивидуальные предприниматели чаще всего используют наименования, которые не всегда явно отражают связь с именуемым заведением, а служат, по их мнению, лишь для привлечения внимания.

РАЗВИТИЕ ЖАНРОВ НАРОДНОЙ ПЕСНИ ВО ФРАНЦИИ

Антропенко Н.А., Гетманская Е.А.,

студенты 4 курса ВГУ имени П.М. Машерова, г.Витебск, Республика Беларусь

Научный руководитель – Цветков Г.В.

Французская музыка — одна из самых интересных и влиятельных европейских музыкальных культур, которая черпает истоки из фольклора кельтских и германских племен, живших в давние времена на территории нынешней Франции. Со становлением Франции в период Средневековья во французской музыке слились народные музыкальные традиции многочисленных регионов страны. Французская песня известна нам с двенадцатого века. Но долгое время она не была характерно народной, а сливалась с общей поэзией. Только с шестнадцатого века начинается их разделение.

Цель нашего исследования — проследить развитие музыкальной культуры Франции на основе жанров народной песни.

Материал и методы. При написании данной работы использовался теоретический материал Гумилева Н.С., Виноградовой О.А., Ж. Тьерсо и Г. Шнеерсона, а также такие методы как описательно-аналитический, сравнительно-сопоставительный, методы анализа и синтеза.

Результаты и их обсуждение. Исследователь-самоучка Патрис Куаро (1875-1959) смог проанализировать истоки традиционной песни с большой точностью. Согласно его труду, традиционная песня обладает следующими характеристиками:

– Это старинная песня, которая пришла из далеко минувшего общества. Эту песню можно было услышать и в начале 19 века (и даже в 21 веке), но новые уже не создаются. Главным хранителем такой песни были крестьяне.

– Песня является традиционной, если она передается преимущественно устным образом на многие века и поколения.

– По этой причине, у каждой песни есть множество версий, ее слова и часто мелодия слегка меняются. Ни одна из версий не является ни “подлинной”, ни “настоящей”: все это — плод коллективного труда, на основе далекой первоначальной версии, след которой был утерян.

Большинство дошедших до нас французских народных песен создавалось в семнадцатом веке; в восемнадцатом же веке, то время как все другие нации живо интересовались своей народной поэзией, обрабатывали ее и собирали, французы, восхищаясь чужими песнями, известными им в переводах, пренебрегали своими [1, с. 98]. Все песни позже подвергались обработке, обновлявшей строение фраз и заменявшей вышедшие из употребления слова современными. Все они могут быть разделены на два основных типа: балладный, когда рассказывается какое-нибудь событие, особенно поразившее народное воображение, и лирический, с обязательным припевом, пение которого заменяло музыку или сопутствовало ей на деревенских балах.

Несмотря на то, что во многих местностях Франции крестьяне говорят на особых наречиях, так называемых патуа, остатках древнего языка, вытесненного языком центральной Франции, народные песни написаны чистым французским языком. “Когда крестьянин хочет творить, он ищет слова более изысканные, чем те, которые он слышит каждый день, особый поэтический язык” [2, с. 10].

Среди песен, принадлежащих той или другой деревне, почти не бывает заслуживающих внимания. Это, по большей части описания местных событий, обольщений, драк, краж, грубые и наивные. Однако в работах французских фольклористов рассматриваются многочисленные жанры народной песни: лирические, любовные, песни-жалобы (complaintes), танцевальные (rondes), сатирические, песни ремесленников (chansons de metiers), календарные, например, рождественские (Нозль); трудовые, исторические, военные и др. [3, с. 204].

В общих чертах, традиционные песни содержат следующие тематику и лексику:

– темы берутся из повседневной жизни и описывают конкретные, повторяющиеся ситуации, но исход которых может меняться: молодой солдат уезжает “служить родине” и об этом сообщает его невеста (по разным версиям, она ему обещает вечную верность или он ее оставляет “в затруднительном положении, с ре-

бенком на руках”); военный возвращается в страну и его жена, считавшая его мертвым, вновь вышла замуж (он вызывает свою замену на дуэль или такой “храбрый моряк, вернувшийся с войны”, возвращается в свой полк, оставляя свою жену ее новой жизни);

– песни содержат поэтические клише, например, “светлый” фонтан (“светлом фонтане, меня уводит гулять”); “кавалер” берет свою “возлюбленную” за ее “белую” руку (“И я ее взял за белую руку, на свою лошадь ее поднял”); “красивое” море (“Красавица заходите на мое красивое судно, вдоль моря, красивого, красивого моря”);

Среди разнообразных форм любовных песен наиболее примечательна пастурель. Она относится к народному жанру, но со времени своего появления сильно обработан трубадурами и труверами, которые подчинили его известным правилам [1, с. 103]. Они начинаются обыкновенно как повествование каким-либо вариантом фразы типа “Однажды я пошла гулять”. Часто рассказчик уточняет время действия, место сцены — это всегда луг, виноградник или сад. Далее начинается любовный диалог между двумя героями, это может быть пастушка с сеньором, или с пастушком. Затем следует три варианта развязок: если собеседник пастух — он будет очастливлен; если это сеньор - его отошлют обратно в его замок или же он сам станет свидетелем нежных излиятий пастушки и пастушка.

В Провансе, где вся жизнь идет на вольном воздухе, единственные любовные песни — это “обадос” и “серенадос”, которые парни адресуют своим возлюбленным, импровизируя под их окнами, сравнивая их с цветами, со звездами и так далее или попросту развлекая их концертом со звуками тамбурина и галубета.

Французские сельские праздники многочисленны и разнообразны. Первый и самый важный народный годовой праздник — это праздник зимнего солнцестояния. Он празднуется в начале года, то есть в зависимости от провинций - от рождества до крещения, он называется “Агиланеф”. Песни “агиланеф” представляют действительно один из основных типов народно-песенного жанра колядки (песни сбора новогодних приношений). В силу обычаев музыка становится вполне понятным языком, порой великолепно заменяя речь, то есть каждый из народных праздников имеет свой лейтмотив.

Ритмика и рифма французских народных песен далека от идеала, однако творец народной песни — брат творца сказок. Для него почти нет сравнений и вовсе нет метафор. Они тотчас переходят у него в развитие образа. Там, где обыкновенный поэт сравнил бы девушку с дикой уточкой, он заставляет девушку превратиться в эту птицу. Соловей, утешающий пастушку, переносит вести от нее к возлюбленному и обратно. Корабль, на котором должны плыть девушки, строится из слоновой кости и серебряных досок, а снасти на нем шелковые и паруса кружевные. Чудо так естественно входит в это творчество, так глубоко проникает его, что нам кажутся событиями иного мира и самые обыкновенные истории: возвращение мужа, похищение девушки.

Французская музыкальная культура развивалась, взаимодействуя также с музыкальными культурами других европейских народов, в частности итальянского и немецкого. Общение народов поддерживалось войнами, союзами, паломничествами и огромным скоплением народа на ярмарках. Кроме того, в среде народа были свои странствующие поэты, большей частью нищие слепцы, которые охотно заимствовали песни друг у друга и разносили их по всей западной Европе. Мотивы же своего творчества они часто получали в монастырях, где грамотные монахи, с целью увеличить приток паломников, охотно сообщали им истории, сложенные поэтами-специалистами.

Заключение. В данной работе были рассмотрены некоторые жанры народной песни. К фольклорным принадлежат также песни, связанные с галльскими и кельтскими верованиями. В этих песнях бежит и смеется веселая, как вино, и горячая, как солнце, галльская кровь. Среди лирических жанров особое место занимают пасторали (идеализация сельской жизни). В произведениях любовного содержания преобладают темы неразделённой любви, расставания. Немало песен посвящено детям - колыбельные, игровые, считалки (фр. comptines). Разнообразны трудовые (песни жнецов, пахарей, виноградарей и др.), солдатские и рекрутские песни. Особую группу составляют баллады о крестовых походах, песни, изобличающие жестокость феодалов, королей и придворных, песни о крестьянских восстаниях (эту группу песен исследователи называют “поэтическим эпосом истории Франции”).

Литература:

1. Тьерсо, Ж.Б. История народной песни / Ж.Б.Тьерсо. – М: Советский композитор, 1975. – 364 с.
2. Гумилев, Н.С. Французские народные песни / Н.С. Гумилев. – Берлин: Петрополис, 1923. – 109 с.
3. Виноградова, О.А. Французская музыка / О.А. Виноградова // Музыкальная энциклопедия / Советская энциклопедия; под ред. Ю.В. Келдыша. – М., 1973. – С. 203-210.

СЕМАНТИЗАЦЫЯ ПАЧУЦЦЯЎ І ЭМОЦЫЙ У МОВЕ СУЧАСНАЙ ЖАНОЧАЙ ПАЭЗІІ

Анем А.С.,

студэнтка 3 курса ВДУ імя П.М. Машэрава, г.Віцебск, Рэспубліка Беларусь

Навуковы кіраўнік – Дзядова А.С., кандыдат філал. навук, дацэнт

Жаночая паэзія як катэгарыяльнае паняцце ў айчынай навуцы ўвайшло ва ўжытак толькі ў канцы ХХ ст. Жаночая паэзія заўсёды адрозніваецца ад мужчынскай не толькі сваёй тэматыкай, але і светаўспрыманнем аўтара, своеаслівым псіхалагічным уздзеяннем на чытача. Створаная рознымі аўтарамі са сваім адметнасцямі светабачання, яна аб’ядноўвае вершы, у тэматычным змесце якіх выяўляецца асабістае перажытае, уласныя жаночыя адчуванні і памкненні. Мэта нашага артыкула – раскрыць асаблівасці семантызацыі пачуццяў і эмоцый у мове сучаснай беларускай жаночай паэзіі. Крыніцамі даследавання паслужылі паэтычныя зборнікі двух аўтараў – В. Русілка [1] і А. Багамолавай [2].

Матэрыял і метады. Матэрыялам даследавання з'яўляюцца лексічныя адзінкі ў мове паэзіі В. Русілка і А. Багамолавай, семантыка якіх звязана з асаблівасцямі праяўлення чалавечых пачуццяў і эмоцый. Асноўныя метады даследавання – апісальны метады і метады навуковага назірання.

Вынікі і іх абмеркаванне. Паэтычныя творы жанчын – гэта своеасаблівы свет эмоцый і пачуццяў. Па словах І. Шматковай, “як высокамастацкі феномен беларуская жаночая лірыка вылучаецца павышанай эмацыянальнасцю, звязанай з ідэалізацыяй рэчаіснасці, пшчотнасцю, чуллівасцю да ўсяго жывога, пранікнёнасцю” [3, 27]. У мове паэзіі даследаваных аўтараў эмацыійныя і псіхалагічныя асаблівасці ўнутранага жаночага свету выяўляюцца не толькі ў спецыфічнай арганізацыі паэтычнага радка, але і праз вобразна-выяўленчы патэнцыял твораў, спецыфіку семантыкі ўжытых лексічных адзінак.

Сфера пачуццяў і эмоцый прадстаўлена ў мове паэтычных твораў В. Русілка і А. Багамолавай найперш праз такія паняцці, як шчасце, радасць, весялосць. Пачуццё шчасця – гэта адчуванне ўнутранай гармоніі, якая ўзнікае ў выніку ўзаемадзеяння чалавека з навакольным асяроддзем і іншымі людзьмі. Таму чым больш задавальнення атрымлівае чалавек ад жыцця, тым больш ён адчувае сябе шчаслівым. Як катэгорыя эмацыійная, шчасце суадносіцца і мяжуе з супрацьлеглай катэгорыяй няшчасця і пакут. Безумоўна, у жаночай паэзіі мадэль “жаночага шчасця” ствараецца з такіх устойлівых сэнсавызначальных паняццяў, як “каханне”, “любоў”, “доля” і інш. Паводле аўтарскіх уяўленняў, шчасце не даецца ад нараджэння кожнаму. Больш за тое, яно можа мець выпадковы, пераходны характар: *Ды вось я тут стаю ў чарзе на шчасце.* [1, 12]; *...Покуль думала-гадала, / Шчасце ўсё пракукавала...*[2, 46]. Для шчасця і радасці як зменлівых эмоцый і пачуццяў характэрна хуткаплыннасць, а то і імгненнасць. Таму і заклікае адзін з аўтараў: *Няхай цябе боль абміне, / Радасць няхай не пакіне!* [2, 32]. У адным са сваіх вершаў, звяртаючыся да маленькай дачкі, В. Русілка сцвярджае, нібы пераконвае сябе самую: *У бясконцасці лёсу свайго ты будзеш шчаслівай і маму запомніш.*[1, 42]. Лексічнае акружэнне слоў, якія ў сваёй семантыцы рэпрэзентуюць шчасце, радасць і весялосць, выяўляе важнасць і значнасць для чалавека гэтых эмоцый, пастаяннае імкненне да іх адчування. У мове твораў дастаткова часта лексічныя адзінкі, якія рэпрэзентуюць названыя вышэй эмацыійныя катэгорыі, уступаюць у сінтагматычныя сувязі з дзеясловамі прошлага, цяперашняга і будучага часу. Гэта сведчыць, відаць, пра магчымасць усведамлення чалавекам сваіх станоўчых эмацыійных пачуццяў і перажыванняў, якія “засталіся ў мінулым”, або жаданне перажыць іх зноў у будучым, а таксама пра немагчымасць чалавека да канца спасцігнуць, поўнасцю асэнсаваць вялікае душэўнае задавальненне ў момант яго праяўлення.

Адчуванне радасці, шчасця можа быць уласціва не толькі чалавеку: *Радзе пошук.*[1, 32]; *Праца і радасць.*[1, 32], але таксама жывой і нежывой прыродзе. У мове жаночай паэзіі гэта перадаецца дзякуючы метафары: *...І восень радзе вясёлкай* [2, 6]; *Салаўі развесялілі цішу – / І нясуць нас крылы ўсё вышай!*[2, 28]; *І шчасліва хвалі / Лодку гналі к мелі...* [2, 49] і інш. Глыбокая думка, выразная нацыянальна-культурная семантыка закладзена ў параўнанні роднага беларускага слова з “кветкай шчасця”: *Бы кветка шчасця, спадчыннае слоўка.* [1, 24], дзе метафара *кветка шчасця* ўвасабляе сабой папараць-кветку, якая, паводле легенды, расцітае ў купальскую ноч і выступае ў духоўнай культуры беларусаў сімвалам шчасця.

Індывідуальна-аўтарскія “якасці-прыметы” эмоцый радасці, якія выяўляюцца ў моўным кантэксце паэтычных твораў названых вышэй аўтараў, выступаюць метафарычныя эпітэты-прыметнікі: *Я яшчэ за цябе памалюся / У цішы сваёй светлай радасці.* [2, 40]; *Я – апошні / Сведка вясновай, зялёнай радасці / І асенняй, шэрай жуды...*[2, 47] і інш. “Меднакосай радасцю” называе В. Русілка сваю дачку. У аснове вобразнага пераасэнсавання ляжыць колер валасоў дзяўчынкі: *Мая меднакосая радасць, / мой анёлак найўны, апошні і першы.* [1, 42]. Трэба адзначыць, што названыя аўтарскія прыметы характарызуюцца сваім падабенствам, бо маюць агульны сэнсавы кампанент ‘радасць як пачуццё, якое хутка скончыцца, недоўгачасовая эмоцыя’. Як бачым, семантычнае поле пачуццяў і эмоцый у моўнай тканіне прааналізаваных вершаў рэпрэзентуецца праз разнастайныя моўна-выяўленчыя сродкі: метафару, эпітэт, персаніфікацыю, параўнанне і інш.

Радасць і весялосць з’яўляюцца асабістымі эмацыійнымі перажываннямі, чалавек перажывае (альбо не перажывае) іх сам, прыгадваючы свае ўласныя адчуванні, што выяўляецца праз даволі частае ўжыванне асабовых і прыналежных займеннікаў: *Я яшчэ за цябе памалюся / У цішы сваёй светлай радасці.*[2, 40]; *Мая меднакосая радасць...*[1, 42] і інш.

Заклучэнне. Такім чынам, у мастацкай тканіне даследаваных твораў можна канстатаваць вялікую колькасць разнастайных вобразаў, звязаных з уяўленнямі чалавека пра шчасце, радасць і весялосць. Гэтыя вобразы могуць мець характар не толькі агульнавядомых і зразумелых, але і індывідуальна-аўтарскіх наватвораў, якія не сустракаюцца ў побытавых зносінах.

Літаратура:

1. Русілка, В.І. В. І. Р.: вершы, лірычныя мініяцюры / В.І. Русілка. – Віцебск: Віцеб. абл. друк., 2009. – 68 с.
2. Багамолава, А.М. Рэха сустрэчы: вершы / А.М. Багамолава. – Мінск: А. М. Варахін, 2008. – 64 с.
3. Шматкова, І. Беларуская жаночая паэзія 2-й паловы ХХ ст.: агульнае і вечнае / І. Шматкова. – Роднае слова. – 2012. – №1. – С. 23–31.

ЖАНРАВА-СТЫЛЁВАЯ СПЕЦЫФІКА ЛІТАРАТУРНАЙ КАЗКІ

Бадзяла А.І.,

студэнтка 4 курса ВДУ імя П.М. Машэрава, г. Віцебск, Рэспубліка Беларусь
Навуковы кіраўнік – Навасельцава Г.В., канд. філал. навук

У сучасным прыгожым пісьменстве актуалізуецца жанр аўтарскай літаратурнай казкі. Сам тэрмін казка паходзіць ад слова казаць – гэта малы эпічны жанр, шырока распаўсюджаны ў вуснай народнай творчасці. У аснову казкі звычайна пакладзены фантастычныя ці авантурныя падзеі, аднак яе канцоўка, як правіла, аптымістычная: дабро перамагае зло. Літаратурная казка вылучылася з фальклору двума шляхамі: па-першае, праз вольную інтэрпрэтацыю сталых фабульных схем казкі; па-другое, на аснове арыгінальнай фабулы, у якую свабодна ўводзяцца фантастычныя элементы. Гісторыя беларускай літаратуры і сучасная мастацкая практыка ілюструюць розныя прыклады: так, да першай разнавіднасці можна аднесці казкі У. Дубоўкі (“Як Сінячок лятаў да сонца”, “Разумная дачка”), да другой – З. Бядулі (“Мурашка-Палашка”), асобныя творы В. Віткі [1, с. 39]. У сучасным айчынным літаратуразнаўстве недастаткова вывучаны жанр літаратурнай казкі. Вышэй сказанае абумоўлівае мэту даследавання – выявіць жанрава-стыльовую спецыфіку літаратурнай казкі на прыкладзе твораў вядомых аўтараў.

Матэрыял і метады. Матэрыялам даследавання выступаюць асобныя казкі Я. Коласа, З. Бядулі, для аналізу якіх выкарыстаны апісальны і кампаратывны метады.

Вынікі і іх абмеркаванне. Казка, як эпічны жанр, нягледзячы на ўсю сваю знешнюю прымітыўнасць і несур’езнасць, з’яўляецца глыбокім і каштоўным творам, які вывучаецца з гістарычнага, культурнага і лінгвістычнага пунктаў гледжання. Казка адлюстроўвае гісторыю народа, этнаграфію, рэлігію, гісторыю формаў мыслення і такім чынам нясе ў сабе каласальную інфармацыю, якая перадаецца з пакалення ў пакаленне. Казка як жанр фальклору існуе ў кожнай краіне і, як правіла, мае глыбокія гістарычныя карані і ўстойлівыя традыцыі. Фальклорную казку прынята лічыць чымсьці нахштальт працягу антычнай міфалогіі. Паказальна, што казачныя сюжэты інтэрнацыянальныя, гэта сведчыць пра тое, што казкі ўсіх народаў паходзяць да адной крыніцы.

Апроч фальклорнай, народнай, казкі, якая першапачаткова існавала толькі ў вуснай форме, расказвалася казачнікамі і спявалася баянамі, існуе казка аўтарская. Літаратурная казка – жанр складаны, шматпланавы і малавывучаны на постсавецкай прасторы. Азначэнні жанру – *літаратурная*, або *аўтарская*, або *пісьменніцкая казка* – указваюць на абавязковую наяўнасць аўтара-пісьменніка, прысутнасць у тэксце аўтарскага пачатку, выяўленне індывідуальнага стылю пісьменніка-творцы. Літаратурная казка, па-сутнасці, бярэ пачатак у казцы народнай, але індывідуальны аўтарскі вымысел, супрацьпастаўлены фальклорнай традыцыі, істотна адрознівае адпаведныя жанры ў фальклору і літаратуры [4, с. 92].

На працягу свайго развіцця літаратурная казка ўсё больш адыходзіць ад фальклорнага “прататыпа”, набывае рэалістычныя рысы, насычаецца бытавымі падрабязнасцямі, выразна выяўляе аўтарскі пачатак. Адбываецца таксама парушэнне структуры сюжэту, характэрнай для народнай казкі, з’яўляюцца нехарактэрныя для фальклору вобразы. Вынікам літаратурнай звалюцы становіцца тое, што з’яўляюцца казкі, зусім не падобныя па сюжэтнай арганізацыі, вобразнай сістэме да казак народных. На падставе падобнасці ці не падобнасці да фальклорных жанраў С. Шамякіна вылучае наступныя віды літаратурных казак. Па-першае, гэта амаль поўнае супадзенне аўтарскай казкі з канкрэтнай народнай казкай ці шэрагам казак на аднолькавыя матывы, якія сустракаюцца ў многіх народаў свету. Другі выпадак – частковае супадзенне літаратурнай казкі з фальклорным матэрыялам, частковае запазычанне. Трэці від літаратурных казак – творы, якія амаль цалкам непадобныя да фальклорных жанраў [4, с. 94–96]. Згодна з вышэй прыведзенай класіфікацыяй, большасць казак, якія напісаў Змітрок Бядуля, створана на аснове фальклорных матываў, але пісьменнік напаўняў казкі новым зместам і ўзбагачаў іх (напрыклад, «Іванка-прастачок»).

Цікава тое, што літаратурная казка можа арганічна выяўляць рысы легенд ці паданняў, анекдотаў ці жартаў. У адной і той жа казцы могуць змешвацца прыкметы некалькіх фальклорных жанраў. Напрыклад, казка Змітрака Бядулі “Скарб”, дзе галоўны герой наслухаўся дзедавых казак пра багатыя скарбы і на Купалле адпраўляецца іх шукаць. У лесе хлопчык сустракаецца з хохлікам, які паказвае яму свае падземныя скарбы і знаёміць са сваёй сям’ёй, занятай працай. Хлопчык зразумеў, што «матка-зямля мае шмат багацця. Яна шчодрая да тых, хто любіць працаваць» [3, с. 53]. У вобразе хлопчыка Саўкі выяўляюцца тыповыя для яго ўзросту рысы характару (цікаўнасць, спалох, задзірыстасць). Такія сюжэты, дзе звычайны чалавек сустракаецца з нячыстай сілай, характэрныя для фальклорнага жанру.

Вялікую ролю ў аўтарскіх казках адыгрывае псіхалагізм, да якога часта звяртаюцца пісьменнікі. Гэта псіхалагічны партрэт персанажаў, вытлумачэнне матываў, тых ці іншых паводзін герояў, а таксама зварот увагі чытачоў на душэўныя перажыванні. Гэтым літаратурная казка моцна адрозніваецца ад фальклорнай, дзе не існуе псіхалагічных характарыстык.

Псіхалагізм аўтарскай казкі ярка выяўлены ў апавесці-казцы Змітрака Бядулі “Сярэбраная табакерка”. У яе сюжэт была пакладзена народная казка аб паланенні палешуком смерці, якую ён пасадаў у табакерку, дзякуючы чаму на зямлі перастала гінуць усё жывое. Казка падобна да фальклорнай (жывёлы размаўляюць і дзейнічаюць як людзі), што характэрна і для “Казак жыцця” Якуба Коласа, дзе жывёлы і птушкі размаўляюць чалавечым голасам, дрэвы перамяшчаюцца ў прасторы, рачулікі і хмаркі жывуць, думаюць, па-філасофску разважаюць.

Адметнасць кампазіцыі казкі З. Бядулі заключаецца ў тым, што ў ёй спалучаецца рэалістычна-бытавы план з казачна-фантастычным. У пачатку твора апісваецца рэалістычная карціна вячэры звычайнай сялянскай сям’і, дзе акрамя бацькоў прысутнічаюць стары дзед і хлопчык з дзяўчынкай. Каб унукі за вячэрай паводзілі сябе добра, дзед ім паабяцаў даць панюхаць тытуню са святочнай табакеркі, (яна была гордасцю

ўсёй сям'і) [2]. Дзед пачынае расказвае гісторыю пра тое, як гэтая табакерка трапіла ў сям'ю ад прадзеда. Фантастычны план, які мае непасрэдную сувязь з фальклорнымі творами, уключаецца ў дзеянне непасрэдна з апавядання старога казачніка. Аўтар раскрывае, як адбываюцца дзівосныя пераўтварэнні і незвычайныя прыгоды з героямі казкі. Так, дзед становіцца зайцам, ажывае такая містычная істота, як смерць, сарока ператвараецца ў каралеву Лялю, кардынал Баніфацыі пераапрацаецца прафесарам Джыованні Чарэнца, аптэкар Савіцкі стварае мясныя буракі, якія растуць на градках, і сонныя парашкі, якія ўсыпляюць людзей.

Заклучэнне. Літаратурная казка як жанр бярэ пачатак у казцы народнай, аднак пры гэтым вылучаецца шэрагам спецыфічных рыс. Найперш трэба адзначыць індывідуальны аўтарскі вымысел, змяненні ў сюжэтнай структуры, з'яўленне нехарактэрных для фальклору вобразаў. Мастацкі псіхалагізм прыўносіць у твор непаўторнасць паказанага характару, што набліжае аўтарскую казку да апавядання. Казкі Змітрака Бядулі выяўляюць аўтарскае светабачанне, філасофскае асэнсаванне тагачаснай грамадскай рэчаіснасці, аўтар запазычвае традыцыйную фальклорную схему, якую напайняе наватарскім ідэйна-мастацкім зместам.

Літаратура:

1. Адамовіч, Г.Я., Гоўзіч І.М. Тэорыя літаратуры : вучэбна-метадычны комплекс. / Г.Я. Адамовіч [і інш.]. – Мінск : БГПУ, 2014. – 328 с.

2. Бядулі, З. Сярэбраная табакерка /З. Бядулі. – Мінск : Маст. літ., 2006. – 142 с.

3. Казкі беларускіх пісьменнікаў : для мал. шк. узросту / маст. М.Дз. Рыжы. – Мінск : Юнацтва, 1999. – 334 с.

4. Шамякіна, С. Беларуская літаратурная казка / С. Шамякіна // Палымя. – 2008. - №8. – С. 92–97.

ЗАПАЗЫЧАНАЯ ЛЕКСІКА Ў НАРОДНА-ДЫЯЛЕКТНАЙ МОВЕ ВІЦЕБШЧЫНЫ

Бадзяла А.І.,

*студэнтка 4 курса ВДУ імя П.М. Машэрава, г. Віцебск, Рэспубліка Беларусь
Навуковы кіраўнік – Арцямёнак Г.А., канд. філал. навук, дацэнт*

Кожная мова ўзбагачае слоўнікавы запас за кошт слоў, запазычаных з іншых моў. Гэты працэс з'яўляецца натуральным вынікам эканамічных, палітычных і культурных сувязей пэўнага народа з іншымі этнасамі, сведчаннем цесных моўных кантактаў. Прычыны ўзнікнення новых слоў і новых значэнняў старых слоў, запазычвання лексікі заключаюцца часцей за ўсё ў сацыяльных зменах, а таксама ў развіцці вытворчасці.

Звычайна запазычаныя словы прыходзяць у мову як новыя разам з рэаліямі і паняццямі, радзей – як сінонімы да вядомых слоў. Найбольш успрымальная да запазычанняў літаратурная мова, асабліва яе тэрміналагічная падсістэма. Разам з тым аналагічныя працэсы ўласцівы і народна-дыялектнай мове розных рэгіёнаў. Іншамоўная лексема пранікае ў дыялект і замацоўваецца ў ім, калі абазначае істотную для моўнікаў бытавую ці культурную рэалію. Лексічныя запазычання могуць прыходзіць як са славянскіх моў, так і з неславянскіх. Для беларускай у асноўным мовамі-пасрэднікамі з'яўляюцца руская і польская мовы, праз якія ў актыўны ўжытак трапілі многія іншамоўныя намінацыі.

Іншамоўная лексіка, якая выкарыстоўваецца ў дыялектнай мове розных рэгіёнаў, звяртае на сябе значна меншую ўвагу навукоўцаў, чым запазычаныя ў беларускай літаратурнай мове. Між тым такія дыялектныя лексемы, як правіла, маюць большую ступень асвоенасці і ўваходзяць у актыўны слоўнікавы запас моўнікаў, выступаючы для іх натуральнымі і частотнымі сродкамі штодзённага бытавога маўлення. Актуальнасць вывучэння запазычанага лексікі ў гаворках непасрэдна звязана з праблемай механізмаў яе асваення і культурнай функцыяй у мове-рэцэптары, апасродкавана – з праблемай захавання традыцыйных беларускіх дыялектаў. Мэта артыкула – выявіць асноўныя колькасныя і якасныя характарыстыкі запазычанага лексікі ў дыялектнай мове Віцебшчыны.

Матэрыял і метады. Матэрыялам даследавання выступае запазычаныя лексіка, зафіксаваная ў “Рэгіянальным слоўніку Віцебшчыны”, “Віцебскім краёвым слоўніку” і “Слоўніку Сенненшчыны”. Для яе разгляду выкарыстаны апісальна-класіфікацыйны, статыстычны метады, аналіз слоўнікавых дэфініцый, стылістычны аналіз.

Вынікі і іх абмеркаванне. У беларускіх слоўніках зафіксавана шмат слоў іншамоўнага паходжання. Гэтыя словы ўваходзілі ў нашу мову на працягу доўгіх гадоў. Запазычаныя словы могуць называць прадметы і з'явы, якія ўвогуле з'яўляюцца новымі для нашай краіны, тады ў іх няма беларускамоўных адпаведнікаў. Але ёсць і такія выпадкі, калі іншамоўная назва прадмета становіцца больш ужывальнай, чым уласнабеларускае слова. Народна-дыялектная мова ў гэтых адносінах не выключэнне.

На падставе фанетычных і граматычных прымет запазычаных слоў у названых крыніцах было выяўлена 275 лексічных адзінак іншамоўнага паходжання. З іх 75 з'яўляюцца германізмамі. Некаторыя запазычаныя нямецкія словы маюць спрадвечна беларускія адпаведнікі, але так укараніліся ў нашай мове, што ўжываюцца часцей за іх, напрыклад, слова *дах* (ад ням. *Dach*). *Ляцеў птах цераз божы дах...* [1, с. 94]. У беларускай мове ёсць уласны адпаведнік – слова *страха*, якое сёння ўжываецца даволі рэдка. Існуюць і назвы прадметаў, якія наогул не маюць сінонімаў сярод спрадвечна беларускіх слоў, напрыклад, *лямпа* (ад ням. *Lampe*). *Лямпа доўга гарыць* [1, с. 182]. Некаторыя словы пераходзяць у беларускую мову без змены сэнсу і амаль без змены фанетычнай формы: *der Zucker – цукар* [1, с. 337]. Існуе шэраг адметных рыс, якія паказваюць на паходжанне слоў менавіта з нямецкай мовы. Па-першае, гэта наяўнасць выбухнога гука [г]. *Гафт* ‘карункі’. *У маёй матулькі ўсе плаціцы былі з гафтам* [2, с. 149]. Па-другое, фанетычнай прыметай нямецкага запазычання з'яўляецца наяўнасць у словах гука [ф]. *Фалды* ‘трубкападобныя складкі на адзенні’. *Ён чалавек дрэнь – адрэў фалды ды ўцікай* [1, с. 325].

Другая па велічыні група змяшчае ў сабе 73 іншамоўныя лексічныя адзінкі, якія трапілі ў беларускую мову з польскай. Тыповая прымета паланізмаў – гэта спалучэнне *дл.* Параўн.: *навідла. Я булачкі з ябланы*

павідлай здзелала [3, с. 76]; *кавадла* (*кувадла*) 'цяжкая металічная апора асобай формы для ручной коўкі металу'. У нашай кузьні дрэннае *кувадла* [1, с. 147]. На тое, што слова з'яўляецца паланізмам, указваюць і спалучэнні зычных *нд* (*нт*), *нб*, *нг*: *мінтэрка* 'гайка'. *Зьдзелай мне разьбу ў мінтэрку* [1, с. 190]; *пэнд* 'кірунак, шлях'. *Ідзі тым пэндам і пападзеш* [1, с. 242]; *гавэндаць* 'гаварыць, размаўляць'. *Гавэндаюць яны што пупала* [4, с. 102]; *мітрэнга* 'трывога, хваляванне'. *У нас была мітрэнга – ваўкі схапілі сьвіньню* [1, с. 190].

Трэцяя па аб'ёме група складаецца з 23 лексічных адзінак, якія паходзяць з французскай мовы. Французскія словы (галіцызмы) актыўна пранікаюць у беларускую мову пачынаючы з XVI ст. і асабліва ў XVIII – XIX стст. Найбольш важная прыкмета галіцызмаў – націск. Ён заўсёды фіксуецца на апошнім складзе слова: *кадрэль* 'назва танца'. *Кадрэль усе ўмелі танцаваць* [2, с. 222]; *фатэль* 'мяккае крэсла'. *У хаце стаялі фатэлі і многа рознай мэблі* [3, с. 318]. Яшчэ адна прыкмета галіцызмаў – спалучэнні галосных з групай зычных, у склад якіх уваходзяць насавыя (*анд*, *ант*): *андыляцыя* 'завіўка'. *Малая ты яшчэ андыляцыю рабіць* [2, с. 43]; *пантоплі* 'дамашнія туфлі'. *На падарак пантоплі купілі* [3, с. 109].

У слоўніках-крыніцах былі знойдзены 22 лацінізмы. З'яўляючыся працяглы час дзяржаўнай мовай многіх краін Еўропы, лацінская мова ў перыяд сярэднявекі зрабілася міжнароднай мовай навукі, школы, філасофіі, дыпламатыі. Пераважна праз польскую мову лацінізмы ў XVI – XVII стст. шырокім патокам пранікалі ў старабеларускую. У гутарковы ўжытак увайшлі, напрыклад, наступныя лацінізмы: *кварта* 'металічная пасудзіна з ручкай, з якой п'юць квас'. *Кварты раньшы былі, ваду пілі* [4, с. 258]; *адэнт* 'пост перад Калядамі'. *Хутка ўжо адэнт скончыцца* [2, с. 34]; *фенхель* 'расліна, якую спажываюць у ежу; кроп'. *Зусім нядаўна я ўзнала, што фенхель можна браць для салатаў* [3, с. 318]; *бравэрка* 'від паліто з даматканнага сукна'. *Вазьмі сваю бравэрку* [1, с. 41].

У слоўніках было знойдзена 21 слова-цюркізм. Гэта адзінкі з татарскай і турэцкай моў. Яркая фанетычная прымета цюркізмаў, якая дазваляе выявіць словы з адпаведнай этымалогіяй, – неаднаразовае паўтарэнне аднаго і таго галоснага гука ў слове (сінгарманізм): *саган* 'чыгун'. *Наварылі саган бульбы* [1, с. 274]; *таган* 'прыстасаванне ў выглядзе трох пераплеценых уверсе калкоў, на якое раней падвешвалі калыску'. *Кладзі дзяцёнку ў таган* [1, с. 306]. З цюркскіх моў да нас прыйшлі назвы прадметаў побыту: *кары* 'вялікія калёсы для перавозкі грузаў'. *Напта доўгея кары, але добрыя* [1, с. 156]; *тарантас* 'вялікі воз для перавозкі снапоў'. *Тарантас маеі, дык і сена вазіць ня гора* [1, с. 308]; *кантар* 'гіра'. *Вясы ё, а кантароў няма* [1, с. 153].

Заклучэнне. Прааналізаваўшы "Рэгіянальны слоўнік Віцебшчыны" ў 2 частках, "Слоўнік Сенненшчыны" (1 том) і "Віцебскі краёвы слоўнік" М. Каспяровіча, мы прыйшлі да наступных высноў:

– запазычаныя словы з'яўляюцца істотнай крыніцай узбагачэння слоўнікавага складу дыялектнай мовы Віцебшчыны;

– самы вялікі пласт іншамоўнай лексікі складаюць словы, якія прыйшлі ў народна-дыялектную мову з нямецкай і польскай;

– найбольшая колькасць запазычанняў адносіцца да назваў прадметаў побыту;

– народна-дыялектная мова Віцебшчыны амаль не адлюстроўвае запазычанай навуковай тэрміналогіі.

Літаратура:

1. Каспяровіч, М. Віцебскі краёвы слоўнік (матэрыялы) / М. Каспяровіч ; пад рэд. М.Я. Байкова і праф. Б.І. Эпімаха-Шыпілы. – 2-е выд., стэрэат. – Менск : АРСНЕ, 2011. – 371 с.

2. Рэгіянальны слоўнік Віцебшчыны : у 2 ч. / Л.І. Злобін (рэд.) [і інш.]. – Віцебск : ВДУ імя П.М. Машэрава, 2012. – Ч. 1. – 304 с.

3. Рэгіянальны слоўнік Віцебшчыны : у 2 ч. / пад рэд. А.С. Дзядовай. – Віцебск : ВДУ імя П.М. Машэрава, 2014. – Ч. 2. – 358 с.

4. Слоўнік Сенненшчыны : у 3 т. Т. 1: А–К / Нац. акад. навук Беларусі, Цэнтр даслед. беларус. культ., мовы і літ.-ры, філ. "Інт-т мовы і літ. імя Я. Коласа і Я. Купалы"; уклад. : Н.М. Буцько [і інш.]; рэд. В.М. Курцова, Л.П. Кушчэвіч. – Мінск : Беларус. навука, 2013. – 519 с.

ПЕДАГАГІЧНАЯ КАШТОЎНАСЦЬ ПАЭЗІІ УЛАДЗІМІРА КАРАТКЕВІЧА

Бардзюкова М.В.,

студэнтка 5 курса ВДУ імя П.М. Машэрава. г. Віцебск, Рэспубліка Беларусь

Навуковы кіраўнік – Русілка В.І., канд. філал. навук, дацэнт

Уладзімір Караткевіч з'яўляецца адной з самых яркіх постацей беларускай літаратуры XX стагоддзя. Ён плённа працаваў як паэт, празаік, драматург, публіцыст, літаратурны крытык, перакладчык і кінасцэнарыст.

Аktуальнасць дадзенай працы заключаецца ў тым, што добра даследаваная ў айчынай літаратуры паэзія У. Караткевіча разглядаецца з пункту гледжання яе выхаваўчых магчымасцяў.

Мэта даследавання: выяўленне выхаваўчага патэнцыялу паэзіі У. Караткевіча і яе пракцыя на школьную практыку.

Матэрыял і метады. Матэрыялам даследавання з'яўляюцца паэтычныя творы Уладзіміра Караткевіча. Метады даследавання: дэскрыптыўны, структурна-аналітычны.

Вынікі і іх абмеркаванне. Караткевіч выяўляў асаблівую прыхільнасць да гістарычнай тэматыкі, шмат зрабіў для абуджэння нацыянальнай свядомасці беларусаў. Письменнік узяў шырокія пласты айчынай гісторыі, перадаў дух мінулых эпох, выявіў буйныя характары, раскрыў багаты духоўны свет сваіх герояў і звязаў іх асабісты лёс з лёсам народным. Па словах Анатоля Бутэвіча, "кожны народ мае ў сваёй гісторыі такіх дзеячаў, у аспе і творчасці якіх найбольш поўна ўвасоблены характар і адметнасць яго самога. Беларусы не выключэнне. Хіба што прызнанне да такіх сыноў Бацькаўшчыны прыходзіць часам са спазненнем... Пе-

раадольваючы пэўнае неразуменне, пакідаючы безуважнымі прыдзіркі асабліва пільных чытальнікаў сваіх твораў, Караткевіч здолеў дайсці да душы прагматычна абачлівага беларуса. Ён абудзіў у ёй тое поклічнае рэха, якое ўжо ніколі, відаць, не заглужне, не адпусціць ад напісанага Уладзімірам Сямёнавічам...” [2, с. 13].

Яго творчасць вызначаецца рамантычнай акрыленасцю, высокай мастацкай культурай, патрыятычным пафасам, вялікай пазнавальнасцю і гуманістычным гучаннем. Письменнік істотна ўзбагаціў беларускую літаратуру ў тэматычных і жанрава-стылёвых адносінах, напоўніў яе інтэлектуальным і філасофскім зместам.

Уладзімір Караткевіч арыгінальна і непаўторна раскрыўся як паэт. Ён з’яўляецца аўтарам змястоўных паэтычных зборнікаў “Матчына душа” (1958), “Вячэрнія ветразі” (1960), “Мая Іліяда” (1969), “Быў. Ёсць. Буду.” (1986).

Паэзія У. Караткевіча ўласцівы пранікнёны лірызм, эпічнасць, рытміка-інтанацыйная разнастайнасць, інтэлектуальнасць, філасафічнасць, драматызм і жыццесцвярдзальнае гучанне. “Паэзія Караткевіча заўжды – ад першага радка да апошняга – гучала тастаментна”, – адзначаў Васіль Зуёнак. – “Ён быў дакладны і строга, – як у змесце, так і ў форме ніякага фармальнага штукарства, ніякіх бразготак і танных упрыгожанняў – верш класічна стройны, з каранямі ў глебе, з кронаю – пад аблок” [2, с. 14]. Вершы Караткевіча, як і яго творчасць у цэлым, здзіўляюць сваёй разнастайнасцю, але ўсе яны насычаны абаяльнасцю гісторыі і, у прыватнасці, сувязямі між мінулым і сучаснасцю; у іх таксама выяўляецца вялікая любоў да мовы і культуры Беларусі. Варта таксама адзначыць, што вершы У. Караткевіча часта каменціруюць і дапаўняюць яго раманы і п’есы. Напрыклад у вершы “Паўлюк Баграм”, аўтар расказвае аб сялянскім хлопчыку, які ў 1828 годзе напісаў першы верш на сучаснай беларускай мове, а потым быў прызваны ў армію ў пакаранне за ўдзел у Крошынскім бунце. У гэтым вершы Уладзімір Караткевіч узнаўляе абураны плач па паэту-брату, знішчанаму ўладай. У вершах “Кнігі” і “Мова” паэт адзначае, што толькі спасціжэнне гісторыі дазваляе адчуць сябе нацыяй. Мова – святыня, дадзеная чалавеку як вялікі скарб на векі вечныя, каб жыць і быць самім сабой – сапраўднай асобай.

Паэзія У. Караткевіча вызначаецца патрыятычным пафасам, асацыятыўнасцю мыслення, мяккім лірызмам. Так, у вершы “Бацькаўшчына” паэт захоплены прыгажосцю роднай зямлі і жыцця: “Мой чароўны беларускі край, / Бацькаўшчына светлая мая!” [1, с. 125]. Гэты верш насычаны вялікай колькасцю мастацкіх сродкаў, напрыклад як: метафары, эпітэты, параўнанні. Аўтар выкарыстоўвае шмат пыталых і клічных сказаў.

Велічна і ўрачыста гучыць верш “Беларуская песня”, які прасякнуты любоўю і гонарам за сваю зямлю і яе людзей: “Дзе мой край? // Дзе асілкі-хлапцы маладымі ўзрастаюць дубамі, // А мужчыны, як скалы, – ударыш, і зломіцца меч” [1, с. 136].

Паэт стварыў маштабны і цэласны вобраз Беларусі, апаэтызаваў яе, пакляўся ёй у адданасці і вернасці. Так можа напісаць чалавек, якому любая кожная мясціна ў родным краі, які душой і сэрцам адданы Айчыне, жыве яе клопатамі і праблемамі. Твор умоўна можна падзяліць на некалькі частак: у 1-ай падаецца гістарычнае і геаграфічныя сімвалы Беларусі; у 2-ой расказваецца пра незвычайны народ з гордай мовай, якую параўноўвае з булатным клінком; у 3-й паэт дае клятву вернасці: ніколі не пакінуць свай краі і нікому не аддаць яго. Верш паэта прасякнуты сцвярдзеннем магутнасці і несмяротнасці чалавека, рамантычнай узнёсласцю, асацыятыўнай вобразнасцю, патрыятычным гучаннем. Радзіма – адна на свеце, самая прыгожая і непаўторная.

Шмат вершаў У. Караткевіч прысвяціў самаму гарачаму пачуццю – каханню, якое такое крохкае і адна-часова непераможнае. Каханне ў творах У. Караткевіча заўсёды духоўна ачышчанае і ўзвышае чалавека. У вершах беларускага мастака слова любоў да жанчыны зліваецца з любоўю да жыцця, прыроды. Няма такой моцы, якая паўстала б перад невынішчальнай сілай жыцця і кахання. У вершы “Маладая вясна” вылучаюцца два планы – прырода і каханне, – якія ўзаемадапаўняюць адно аднаго і даюць штуршок для лірычнага палёту перажыванняў паэта. Як рамантык аўтар захапляецца прыродай, сузіранне спалучаецца з летуценнасцю і тугой па нязведаным і бясконцым: “Маладыя, пушыстыя лісцейкі грушы, // А за імі, па скалах, дубоў галізна. // Ў беласнежным прыбоі, у квецені рушыць // Маладая вясна” [1, с. 197].

Прыродаапісальнае ў вершы “Туман” суадносіцца з унутраным, духоўным. Лірычныя вобразы пейзажных твораў nataляюць прагу чалавека да стасункаў з прыродай, якая ў сваю чаргу патрабуе ад кожнага высокай маральнасці і чалавечнасці: “Сёння ноччу туман зоры ясныя вымеў, // І прачнулася раніца ў флёрах сівых: // Нават мёртвыя жэрды здаюцца жывымі // З-за жамчужных зіхоткіх гірляндаў на іх” [1, с. 189].

Заклучэнне. Такім чынам, паэзія У. Караткевіча мае значную педагагічную каштоўнасць, бо грунтуецца на агульначалавечых і нацыянальных каштоўнасцях. Яе вывучэнне спрыяе выхаванню гарманічнай асобы. Вершатворчасць Уладзіміра Караткевіча з’яўляецца кардынальнай часткай яго літаратурнай спадчыны. Яго паэзія вельмі разнастайная, хоць і нескладаная па форме. Шырокі дыяпазон тэм і вершаваных жанраў разам з адносна прастай, прамой манерай, садзейнічалі любові і цёпламу прыняццю яго творчасці ў чытачоў, якія з задавальненнем яго цытавалі і цытуюць дасюль.

Літаратура:

1. Гапчарова-Цынкевіч, Т. Духоўны свет чалавека і каардынаты часу ў паэзіі Уладзіміра Караткевіча / Т. Гапчарова-Цынкевіч // Роднае слова. – 2010. – № 11. – 96 с.
2. Караткевіч, У. Збор твораў : у 8 т. / У. Караткевіч. – Мінск: Маст.літ., 1987. – Т. 1: Вершы, паэмы. – 431 с.

**КАНЦЭПЦЫЯ І МЕТАДАЛОГІЯ КРЫТЫКІ ПАЧАТКУ ХХ ст.
У НАВУКОВЫХ АРТКУЛАХ МАКСІМА БАГДАНОВІЧА**

Белаўс Н.П.,

*аспірант ВДУ імя П.М. Маішэрава, г. Віцебск, Рэспубліка Беларусь
Навуковы кіраўнік – Бароўка В.Ю., доктар філал. навук, прафесар*

Творчая спадчына Максіма Багдановіча – істотная частка духоўнай культуры беларускага народа. Паводле ацэнкі беларускага літаратуразнаўца, паэта і даследчыка А. Лойкі: “Максім Багдановіч як творца, мысліцель, гісторык... унікальная, феноменальная з’ява, якая не ўкладваецца ні ў рамкі свайго часу, ні ў рамкі цэлых літаратурных эпох” [2, с. 11]. Мэта дадзенай работы – прааналізаваць канцэпцыю багдановічаўскай крытыкі і прасачыць станаўленне яе метадалогіі.

Матэрыял і метады. Фактычным матэрыялам паслужылі крытычныя артыкулы Максіма Багдановіча “Глыбы і слаі”, “За тры гады”, “Забыты шлях”, для аналізу якіх комплексна прымяняліся дэскрэптыўны і канкрэтна-гістарычны метады.

Вынікі і іх абмеркаванне. Максім Багдановіч унёс неацэнны ўклад у беларускае літаратуразнаўства і крытыку, нягледзячы на тое, што яго дзейнасць у галіне літаратуразнаўства і крытыкі працягвалася не болей за сем гадоў. На хуткае станаўленне Багдановіча як крытыка і гісторыка беларускай літаратуры паўплывалі традыцыі папярэднікаў. У большай ступені – руская акадэмічная навука. Творца, знаёмы з працамі прадстаўнікоў міфалагічнай школы, псіхалагічнага метаду, параўнальна-гістарычнага літаратуразнаўства, усё ж аддаў перавагу культурна-гістарычнаму ці гісторыка-культурнаму кірунку ў развіцці навуковай думкі.

Літаратурна-крытычная і гісторыка-літаратурная метадалогія М. Багдановіча складвалася з творчага ўзбагачэння і засваення найбольш змястоўных сцвярджэнняў культурна-гістарычнага метаду і адмаўлення прынцыпаў, што не пацвердзілі мэтазгоднасць свайго існавання. Асновы метадалагічнай школы, да якой належыў пісьменнік, – імкненне знайсці, выявіць і апісаць прычынна-выніковыя сувязі паміж літаратурай і гісторыяй, сістэмны падыход пры вывучэнні літаратурных з’яў, цікавасць да спецыфікі нацыянальнага слоўнага мастацтва, – у поўнай меры адпавядалі патрабаванням маладога беларускага літаратуразнаўства пачатку ХХ ст.

Гісторыка-літаратурная канцэпцыя М. Багдановіча найбольш поўна бачыцца ў працах “Кароткая гісторыя беларускай пісьменнасці да XVI стагоддзя” (1911), “За сто лет” (1911), “Новый период в истории белорусской литературы” (канец 1912 або пачатак 1913), “Белорусское возрождение” (1914). Вывучыўшы і прааналізаваўшы вядомы на той час фактычны матэрыял, даследчык вылучыў пэўную перыядызацыю гісторыка-літаратурнага працэсу, разгледзеў кожны з перыядаў, даў аб’ектыўную ацэнку асобным помнікам старажытнага пісьменства і некаторым творам новай літаратуры.

Галоўным лічыцца той факт, што М. Багдановіч здолеў выявіць пэўныя заканамернасці развіцця літаратуры, паказаў старажытную беларускую літаратуру і слоўнае мастацтва новага часу ў выглядзе цэльнага працэсу з пэўнымі законамі, а не выпадковым спалучэннем літаратурных помнікаў і асобных твораў. Канцэпцыя Багдановіча-крытыка складалася з меркавання, што ўзровень і стан літаратуры абумоўлены канкрэтнымі культурнымі, гістарычнымі, нацыянальнымі і палітычнымі абставінамі, у якіх знаходзілася грамадства на тым ці іншым этапе свайго развіцця.

Даследчыкі лічаць вяршыняй метадалагічных пошукаў Максіма Багдановіча артыкул “В. Самійленко”, які сам аўтар назваў літаратурным партрэтам. Як сцвярджае даследчык М. Мушыньскі, гэты артыкул – “глыбокі, паслядоўны па выкладанні думак тэарэтыка-метадалагічны трактат, своеасаблівае праграма, якую Багдановіч накрэсліваў перад беларускай літаратурнай крытыкай” [4, с. 16].

Артыкул “В. Самійленко” можна ўспрымаць як сапраўдны духоўны заповіт, у якім заключана літаратурна-эстэтычнае, грамадзянскае і светапогляднае крэда паэта. Пра сур’ёзнасць задач даследчыка, акрамя іншага, сведчаць і заўвагі пра неабходнасць больш шырокага погляду на працэс навуковай інтэрпрэтацыі твора, пра ўспрыманне яго як адзінага цэлага, якое ўтрымлівае ўсе істотныя паказчыкі творчай асобы мастака.

У гэтым артыкуле ўпершыню шырока і ўсеагульна Багдановіч загаварыў пра гуманістычную скіраванасць творчасці, што адпавядала тэарэтычнай канцэпцыі вулчэння ў пачуццёвым свеце рамантычнага і гумарыстычнага “міроотношений”. Крытык аднёс У. Самійленку да другога тыпу, для якога характэрны жывы саўдзел, спачуванне, вера ў чалавека. Апісваючы сваё разуменне псіхалогіі “міроотношения”, заснаванага на гумары, Багдановіч, заўважае: “... юмор – это созерцательность, мягкость и широта. Человек, проникнутый им, смотрит со своей высоты вниз на землю и видит маленьких людей, сочувственно следит за их жизнью, борьбой и поступками, и ласковая улыбка теплится на его устах. Многое понимая, он многое прощает. Он склонен находить у людей не столько пороки, сколько слабости. Ему, конечно, в высокой степени знакомо чувство грусти, но оно согрето у него верою в человека и конечное торжество идеала” [1, с. 304–305].

Багдановіч даволі талерантна гаворыць пра сузіральнасць мастака, “обдуманность и неторопливость” яго вершаў, “тихий прибой лиризма”, заўважаючы пры гэтым, што “мысль... у него проста, челоуечна и культурна”, што дазваляе гаварыць аб нечым “более сложном и значительном: о целостном поэтическом мироотношении” [1, с. 306]. Прыведзенае выказванне можна трактаваць не толькі як тэарэтычнае абгрунтаванне новых прынцыпаў паэтыкі і эстэтыкі, заснаваных на прадуманасці, руплівай шліфоўцы, даводцы кожнага твора, але і як своеасаблівае дэклараванне крытэрыяў уласнай філасофска-эстэтычнай сістэмы, што, па сутнасці, паклала пачатак узнікненню новага метаду крытыкі. У аснову гэтай сістэмы і метаду пакладзены прынцыпы “сальерызму” – стараннага давядзення думкі да лагічнага канца, глыбокай яе прадуманасці, успрыманне літаратурнага твора як эстэтычнага феномена [3, с. 164].

Артыкулы “Глыбы і слаі” (1911), “За тры гады” (1913), “Забыты шлях” (1915) паклалі пачатак беларускай прафесійнай крытыцы і літаратуразнаўству. Іх значэнне стала яшчэ большым, калі на многія палажэнні, выказаныя ў артыкулах, у будучым абаперлася навуковая гісторыя беларускай літаратуры [4, с. 16].

Максім Багдановіч імкнуўся ахапіць у сваіх крытычных працах увесь тагачасны літаратурна-грамадскі рух у цэлым і кожнага яго ўдзельніка ў прыватнасці. Дарэчы, гэта яму шмат у чым удалося. З вялікай гордасцю за родную літаратуру, проста і не хрэстаматыйна, гаворачы, што яна яшчэ “няразвітая і каравая”, Багдановіч пісаў у сваім першым літаратурным аглядзе “Глыбы і слаі”: “...Наша пісьменнасць неразвітая і каравая, але вялікім пачуццём напоўнена ўсё яе цела, не на грашовых справах трымаецца яна і ніколі не пойдзе чысціць боты капіталу!” [1, с. 184]. Выказанне крытыка – не проста дэкларацыя, а сапраўдная праграма развіцця нацыянальнай літаратуры. Гэтымі словамі Багдановіч вызначыў асноўны пафас перадавой беларускай літаратуры.

Заклучэнне. Галоўную заслугу Багдановіча як даследчыка літаратуры трэба бачыць у тым, што ён, абапіраючыся на перспектыўныя ідэі і метадалагічныя пастулаты культурна-гістарычнай школы, заклаў трывалыя асновы нацыянальнага літаратуразнаўства і крытыкі, стварыў навукова абгрунтаваную канцэпцыю развіцця беларускай літаратуры ад старажытнасці да пачатку XX ст. Талент Багдановіча-вучонага і крытыка роўнавялікі яго таленту мастака: у Багдановіча-паэта былі выдатныя папярэднікі і сучаснікі, але як літаратуразнаўца ён быў першаадкрывальнікам і ішоў па амаль нікому не знаёмаму шляху.

Літаратура:

1. Багдановіч, М. Поўны збор твораў : у 3 т. / М. Багдановіч. – Т. 2 : Маст. проза, пераклады, літаратурныя артыкулы, рэцэнзіі і нататкі, чарнавыя накіды. – Мн: Навука і тэхніка, 1993. – 600 с.
2. Лойка, А. Максім Багдановіч. / А. Лойка. – Мн.: Палымя, 1988. – 333 с.
3. Максімовіч, В. А. Беларуская літаратура першай трэці XX стагоддзя / В. А. Максімовіч. – Мн.: Беларус. навука, 2006. – 424 с.
4. Мушыньскі, М. М. Багдановіч – крытык і гісторык літаратуры / М. Мушыньскі // Палымя. – 1985. – № 9. – С.15-18.

ТЕМАТИКА ЛИТЕРАТУРЫ ВИРТУАЛЬНОГО ПРОСТРАНСТВА

Беякова Е.С.,

магістрант ВГУ имени П.М. Машерова, г. Витебск, Республика Беларусь
Научный руководитель – Лапатинская О.В., канд. филол. наук, доцент

Современная литература виртуального пространства представляет собой огромное количество публикуемых ежедневно произведений в сети Интернет. В произведениях данного вида литературы тема представляет собой один из основных интересов для литературоведческого исследования, так как является поливариантной единицей в силу интертекстуальности данного вида литературы, а также его массовой природы. Целью данного исследования является подробное исследование тематики произведений литературы виртуального пространства, а также построение ее классификации.

Материал и методы. Объектом исследования является литературное творчество писателей в сети Интернет. В работе используются метод сравнительного и текстового анализа, элементы количественного метода, а также метод классификации.

Результаты и их обсуждение. Произведения литературы виртуального пространства в силу ее интертекстуальности и жанровой синтетичности обладают огромным тематическим потенциалом. Тема определяется как жизненное явление, рассмотренное в рамках художественного материала. Каждое отдельно взятое произведение редко содержит в себе лишь одну тему. Так, произведения чаще всего представляют собой комбинацию тем, состоящую из доминирующей или же нескольких доминирующих, а также различных вариантов второстепенных тем. Доминирующей темой является предмет, явление или процесс, повествование о котором идет на протяжении всего произведения. Второстепенные же темы представлены кратко и могут присутствовать в произведении в довольно большом количестве [1].

Согласно Б.В. Томашевскому, тема может приблизиться по смыслу или даже быть идентифицирована с мотивом. Темы являются “мелкими деталями” литературного произведения и могут называться мотивами, “мельчайшими, далее неделимыми” [2, с. 98]. Так как практически во всех работах авторов в сети Интернет присутствуют главные и второстепенные темы, мы можем говорить о комбинации тем/мотивов, представленных в них.

Комбинация мотивов – очень широко распространенный подход к исследованию особенностей темы в различных жанрах. Литературное произведение представляет собой комбинацию мотивов, в которых эти самые маленькие единицы находятся в различных положениях и представлены большим числом вариаций. А.Н. Веселовский говорил о том, что возможно уменьшить бесконечное разнообразие тематических проявлений и свести их к ограниченному числу мотивов [3, с. 214].

Говоря о тематике литературы виртуального пространства, следует отметить, что в силу ее массовости можно выделить наиболее характерную доминирующую тему для каждого из жанров. Следует также отметить, что жанры подобной литературы и жанры, выделяемые в литературоведении, отличаются. Так, наиболее распространенными жанрами литературы виртуального пространства являются Adventure, Comedy, Horror, Detective, History, Drama, Fantasy, Romance, Thriller. Тематика каждого из этих в основном синтетических жанров имеет свои особенности.

Жанр «Adventure» представляет собой произведения, содержащие множество быстро развивающихся событий, сменяющих друг друга и наполняющих произведение динамичностью. Доминирующим в данных произведениях является мотив приключения. Часто он же является единственным в произведении. Так, наиболее яркими примерами подобных литературных работ можно считать «Подвеску с секретом» Сергея Дол-

гих и «Вернуться к началу» Forst. Однако в данном жанре также встречаются комбинации мотивов, в которых второстепенными темами могут являться самые разные, от любви до жажды мести, как в произведении «Три тысячи нескучных километров» Елены Калугиной.

В жанре «Detective» ярко выражено присутствие какой-либо тайны, загадки, которую на протяжении всего произведения герои пытаются разгадать. Часто в современной литературе виртуального пространства данный жанр содержит в себе комбинацию мотивов, представляющую смесь криминала, любви, порой жестокости и смерти [4]. Примерами подобных произведений можно считать «Домино» Максима Шапиро и «Формула судьбы» Александра Столярова.

«History» схож с классическим историческим романом в литературоведении, однако вследствие интертекстуальности литературы виртуального пространства данный жанр отличается от литературного. Так, в нем чаще всего представлены герои, события и идеи различных произведений, что делает почти невозможным выделить доминирующую тему такого произведения. Таким образом, литературная работа данного жанра представляет собой поливариантную комбинацию мотивов. «Один из тысячи» автора Акапа является ярким примером.

Жанр «Romance» предполагает наличие доминирующей темы любви, однако в литературе виртуального пространства произведения данного жанра нередко содержат дополнительные мотивы, что сближает его по тематике с другими синтетическими жанрами. Яркими примерами являются «Загадай желание» Иллириссы и «Оковы судьбы» Кетарис Эртель. Произведения жанра «Drama» близки по тематике с жанром «Romance», однако в них доминирует тема трагической любви. В произведениях также могут присутствовать темы смерти и одиночества, как в «Обожженной душе» Виктории Невской.

«Comedy» – это юмористические произведения, часто представляющие собой нестандартную комбинацию мотивов с соответствующей тематикой, основным элементом которых является все же юмор. Так, в произведении «Верное решение» Mollie мы видим совмещение мотивов, однако наибольший интерес вызывает все же комическая сторона.

Жанры «Noir» и «Thriller» представляют собой комбинацию мотивов, доминирующим в которой является мотив тайны [5, с. 117]. Однако в отличие от «Thriller», где второстепенных мотивов обычно мало, а может и вообще не быть, в жанре «Noir» представленных мотивов гораздо больше. Например, в произведении «Лабиринт Пустоты» Влада Полякова на фоне таинственных событий развиваются мотивы любви и поиска счастья.

В одном из наиболее распространенных жанров литературы виртуального пространства – «Fantasy» – отыскать доминирующий мотив довольно сложно, так как это наиболее синтетический жанр в сети Интернет, и представляет собой всевозможные комбинации мотивов. Так, в произведении «Оковы крови» автора Ratmog мы встречаем мотивы борьбы и одиночества, в произведении же «Повелитель мгновений» Валерия Иванова сочетаются мотивы дружбы, любви и поиска смысла жизни.

Заключение. Таким образом, можно сделать вывод о том, что выделение одной, характерной темы для каждого из жанров литературы виртуального пространства является затруднительным в силу их синтетического характера. Каждый жанр в литературе подобного вида имеет собственную доминирующую тему. Второстепенные же мотивы, представленные в произведении, поливариантны и встречаются в различных жанрах.

Литература:

1. Theme // Literary devices [Электронный ресурс]. - 2016. - Режим доступа: <http://literarydevices.net/theme/>. - Дата доступа: 27.02.2016.
2. Томашевский, Б. В. Теория Литературы. Поэтика / Б.В. Томашевский. - М., 2002. - 176 с.
3. Веселовский, В.Н. Избранное: Историческая поэтика / В.Н. Веселовский. - М.: Росспэн, 2006. - 281 с.
4. Тема и идея // Литературное произведение [Электронный ресурс]. - 2016. - Режим доступа: <http://www.bsu.by/Cache/pdf/231793.pdf>. - Дата доступа: 18.02.2016
5. Bacon-Smith, C. Science Fiction Culture / C. Bacon-Smith. - University of Pennsylvania Press, 2000. — 325 с.

ОЙКОНИМИЯ БЕЛОРУССКО-ЛИТОВСКОГО И БЕЛОРУССКО-ЛАТЫШСКОГО ПОГРАНИЧЬЯ

Богдя Н.В.,

студентка 5 курса ВГУ имени П.М. Машерова, г. Витебск, Республика Беларусь

Научный руководитель – Генкин В.М., канд. филол. наук, доцент

Актуальность данного исследования обусловлена недостаточной изученностью белорусской ойконимии в лингвокультурологическом аспекте. В этом отношении особенно интересными оказываются названия приграничных территорий, которые до сих пор не были предметом специального изучения. Цель исследования – выявить структурные модели ойконимов и принципы мотивации географических названий приграничного региона, установить их особенности.

Материал и методы. Материалом данного исследования являются ойконимы белорусско-литовского и белорусско-латышского пограничья. В качестве материала выступают 1196 наименований белорусских населенных пунктов, расположенных в трех районах Витебской (Браславском, Верхнедвинском, Поставском) и пяти Гродненской областей (Вороновском, Гродненском, Ивьевском, Островецком и Шучинском). В процессе исследования использовались следующие методы: описательный, метод структурного анализа, этимологический и количественный.

Результаты и их обсуждение. Со структурной точки зрения все ойконимы представлены тремя группами:

- 1) простые названия (1085 единиц, что составляет 90,8% от общего числа);
- 2) составные (57 единиц, или 4,7%);

3) сложные (34 единицы, или 2,8%).

В целом, такое соотношение характерно и для других районов (см., например, данные по Витебской области [1, с. 11]). На исследуемой территории были также отмечены омонимичные ойконимы, отличающиеся нумеративным показателем (*Войнаришки 1, Войнаришки 2, Крюки 1, Рачнёво 2* и т.д.). Таких названий обнаружено 20 единиц (1,7%).

Семантический анализ показал, что здесь преобладают ойконимы антропонимного происхождения (1012 наименований или 84,6%). В качестве ойконимообразующих основ выступают крестильные и некрестильные имена, причем в регионе преобладают антропотопонимы, восходящие к прозвищам и некрестильным именам. В основах таких ойконимов отражены лексемы разных семантических групп:

- 1) связанные с профессиями: *Дегутишки, Ковали, Рыбаки, Столярщина*;
- 2) образованные на базе числительных: *Третьяки*;
- 3) отражающие особенности внешности, черт характера: *Белишки, Белевичи, Беляны, Луповщина, Чернево, Чернилово, Чернявцы, Чурилово, Русцы*;
- 4) связанные с этнонимами: *Гуделишки, Гудинишки, Латыши, Москалишки*;
- 5) образованные от названий представителей животного и растительного мира: *Волки, Боровикишки, Гервишки, Жвирблишки, Жуково* и др.

Отличительной особенностью приграничной ойконимии является более высокая частотность этнопонимов, многие из которых указывают на выходцев из соседних прибалтийских земель: *Видзишки, Видзы, Видзы-Ловчинские, Латыши, Латышонки* и др.

Ойконимы, образованные от крестильных имен, составляют группу в 143 единицы (12%). В качестве основ здесь выступают личные имена из следующих языков-источников: древнегреческого (53 или 4,4%: *Ермолово, Григоровщина, Юрели, Александрина, Александрово, Александрия, Алекса* и т.д.); древнееврейского (35 или 2,9%: *Михалинка, Михайлово, Бена, Беняны, Беньки, Яново, Янанишки, Янушевичина, Янишки, Янканцы, Янули* и др.); латинского (26 ойконимов – 2,17% *Юльяново, Юлишки; Павлюки, Пашково, Пашевичи, Пашели, Мартинишки, Мартинковичи, Мартиново*); древнегерманского (*Гевенишки, Маеришки, Вильяново, Тришоки*) и др. Есть названия, восходящие к древнерусскому антропонимикону (21 единица – 1,75 % *Багдюны, Гавраны, Любишки, Любянцы, Володьки*).

Вторую по числу названий группу составляют ойконимы отапельлятивного происхождения 11,7% (140 единиц). Их мотивирующие основы достаточно разнообразны и отражают:

- 1) особенности ландшафта, географической среды: *Берёзовка, Бугры, Вербовка, Горовые, Дуброво, Зыбки, Лозовка, Узбережь, Черноземье* и др.;
- 2) названия типов поселений: *Дворище, Дворчаны, Дворчище, Красносельцы, Новое Село, Новоселки, Подворанцы, Посада, Пустоселье, Селищи, Слобода, Слободка* и т. д.;
- 3) социальные и экономические явления (трудовые навыки, благосостояние, транспортные пути и т.п.): *Тартак, Гута, Межанцы, Мостище, Мостяны, Пановка, Перевозники* и т.п.;

Группа ойконимов отгидронимного происхождения составляет всего 44 единицы, это 3,7% наименований. Зафиксировано 19 названий населенных пунктов, образованных лексико-семантическим способом (*Кончаны, Росица, Вята, Идолта, Волосо, Ельно, Лоша*), и 23 ойконима, в образовании которых использованы топонимические форманты (*Друйка ← р. Друя, Закаменка ← оз. Каменка, Заплющина ← оз. Плюсы, Заснуддзе ← оз. Снуды, Зарачье ← р. Рака, Освеица ← р. Освея, Устье ← р. Усвица* и др.).

Заключение. Таким образом, ойконимия белорусско-литовского и белорусско-латышского пограничья представлена взаимосвязью структурных моделей и принципов мотиваций ойконимов, выявление особенностей которых имеет значение для характеристики лексико-семантической системы приграничного региона.

Литература:

1. Генкин, В. М. Ойконимия и катойконимия Белорусского Поозерья / В. М. Генкин. – Витебск: Издательство УО «ВГУ имени П. М. Машерова», 2009. – 115 с.

ПРОБЛЕМЫ КВАЛИФИКАЦИИ СТЕРЕОТИПОВ В ЛИНГВИСТИКЕ

Бульня А.С.,

магистрант ВГУ имени П.М.Машерова, г. Витебск, Республика Беларусь

Научный руководитель – Горегляд Е.Н., канд. филол. наук, доцент

Язык прессы – это сложное и неоднородное с лингвистической точки зрения явление, которое всегда привлекало и привлекает внимание лингвистов. Средства массовой информации играют важную роль в рождении стандартных формул речевого поведения. Употребление стереотипных формулировок на страницах газет имеет разную мотивацию: социокультурную, бытовую, эмоционально-психологическую. Цель нашего исследования – изучение проблем квалификации стереотипных формул в лингвистической литературе.

Материал и методы. Методологической основой изучения стандартных формул в публицистическом тексте являются разработки ряда ученых-лингвистов – Г.О.Винокура, В.Г.Костомарова, Г.Я.Солганика, Д.Э.Розенталя, Е.В. Ключева, И.Б. Голуб и др. При написании работы использовался метод наблюдения, эвристический метод, метод стилистического анализа.

Результаты и их обсуждение. Все исследователи газеты отмечают специфическую роль языка в периодической печати. Собственно языковедческие работы по исследованию языка газет немногочисленны.

Одной из первых является работа Я. Шафира «Газета и деревня», где автор рассматривает язык в ряду составных частей «газетной культуры». Одной из частных черт газетного языка он признает наличие стандартных речевых оборотов, что является, с его точки зрения, «дефектом», так как газетный язык должен быть близок к разговорному [4, с.12]. На похожих позициях стоят М. Гус, Ю. Загорянский и Н. Каганович – авторы книги «Язык газеты».

Функционально-стилистическое направление в изучении языка газеты открывает работа Г.О. Винокура «Язык газеты». Язык прессы, по мнению исследователя, принадлежит к области письменной речи и отличается от других ее более сложных форм «прежде всего тем, что он лишен художественной, поэтической функции и выполняет задания строго и элементарно коммуникативные» [1, с.180]. Винокур считал речевые штампы обязательным признаком газетной речи. «Эта механичность, этот шаблон необходим для того, чтобы газета могла правильно выполнить свою культурную функцию» [1, с.194].

Новым направлением в изучении стандартных речевых формул стала практическая стилистика, которая рассматривает газетный язык в общем контексте литературного языка с точки зрения нормативности, целесообразного выбора синонимов, использования разных пластов лексики и т. д. В ее русле развилось изучение отдельных слов и выражений, типичных для газет, активизировались лингвистические исследования на газетном материале.

«В газетно-публицистическом стиле сосуществуют и борются две противоположные тенденции — тяготение к стабильности (воспроизведение готовых формул, словосочетаний и конструкций) и стремление к экспрессии, которое порождает поиски новых средств воздействия на читателя. Экспрессивные средства (метафоры, перифразы и т. п.) очень быстро превращаются в штампы, теряя при этом свой эмоциональный заряд, и требуют замены. Газетно-публицистический стиль и устойчив, и подвижен...» [4, с.19].

Автор многочисленных пособий по русскому языку и практической стилистике Д.Э. Розенталь считает, что «одним из источников засорения литературного языка являются речевые штампы», но в то же время отмечает, что «стандарты удобны и для говорящего (пишущего) и для слушающего (читающего)», так как всех устраивает легкая воспроизводимость готовых речевых формул, автоматизация самого процесса воспроизведения, облегчение коммуникации между членами коллектива [5, с.186].

Проблема использования стереотипов на страницах газет обсуждалась такими исследователями, как В.Г. Костомаров и Г.Я. Солганик. Так, одним из отличительных свойств языка газеты В.Г. Костомаров считает автоматизацию и стандартизацию средств выражения. По мнению Г.Я. Солганика, «нет достаточного основания считать отличительным и единственным признаком языка газеты его высокую шаблонность». Он отмечает, что «внутри газетной речи насыщенность словесными клише различных газетных жанров неодинакова», что «вряд ли можно говорить о стандартизованности газетного языка в целом», так как «язык газеты – сложное и неоднородное с лингвистической точки зрения явление, характеризующееся рядом признаков» [6, с.6].

Н.И. Формановская рассматривает проблему стереотипов в связи с речевым этикетом и культурой общения. В повседневном обиходе множество стереотипного, привычного в поведении, в том числе и речевом, и это помогает исполнять привычное автоматически, освобождает умственную и физическую энергию для творческих задач. Значение стереотипов, стандартов, клише Н.И. Формановская видит в том, что они «сберегают читателю массу времени, когда он извлекает информацию из стандартной «упаковки» [7, с.41]. Она подчеркивает, что в самом понятии «стандарт», «клише», «стереотип» нет ничего отрицательного.

И.Б. Голуб рассматривает коммуникативные стереотипы в рамках литературного редактирования при разборе ошибок, вызванных неоправданным употреблением стилистически окрашенной лексики. Особое внимание она уделяет словам, связанным с официально-деловым стилем (канцеляризмам, речевым штампам). Среди речевых штампов автор выделяет прежде всего шаблонные обороты речи и универсальные слова. Недостаток их в том, что они делают речь неточной, так как пишущий не старается найти нужное слово, а использует общие формулировки. Речевым штампам и канцеляризмам противопоставлены языковые стандарты. Эту группу коммуникативных стереотипов И.Б. Голуб выделяет вслед за В.Г. Костомаровым и понимает под ними «готовые, воспроизводимые в речи средства выражения, используемые в газетных материалах» [2, с.211]. Такие коммуникативные стереотипы позволяют сэкономить речевые средства, а также избежать повторения слов.

Среди современных лингвистов изучением коммуникативных стереотипов занимается также у Е.В. Ключев [3]. Он затрагивает вопрос о коммуникативных стереотипах в связи с фатическими речевыми актами. Е.В. Ключев дает дефиницию понятию «стереотип», определяет роль речевых стандартов в языке, выделяет основные «классы» стереотипов, а также рассматривает вопрос о циркуляции банальностей в обществе.

Заключение. Специфика языка газеты заключается в наличии большого количества стереотипных формул. Языковеды подходят с разных позиций к изучению данного вопроса, высказывают различные мнения о природе и функционировании стереотипов в языке прессы. Единый взгляд на природу и сущность стереотипных конструкций в современной науке до конца не выработан.

Литература:

1. Винокур, Г.О. Культура языка / Г.О.Винокур. – М.: Комкнига, 2010. – 352 с.
2. Голуб, И.Б. Стилистика русского языка / И.Б. Голуб. – М.: Рольф: Айрис-пресс, 1997. – 448 с.
3. Ключев, Е.В. Речевая коммуникация / Е.В.Ключев. – М.: Приор, 1998. – 224 с.
4. Костомаров, В.Г. Русский язык на газетной полосе / В.Г. Костомаров. – М.: Издательство Московского университета, 1971. – 276 с.
5. Розенталь, Д.Э. Справочник по правописанию и литературной правке / Под ред. И.Б. Голуб. – М.: Рольф: Айрис-пресс, 1999. – 368 с.
6. Солганик, Г.Я. О языке газеты / Г.Я. Солганик – М.: Издательство Московского университета, 1968. – 48 с.
7. Формановская, Н.И. Речевой этикет и культура общения / Н.И. Формановская – М.: Высшая школа, 1989. – 156 с.

ЭФЕМИЗМЫ В АНГЛОЯЗЫЧНЫХ НОВОСТНЫХ СМИ

Вайтюль А.М.,

студентка 5 курса ВГУ имени П.М. Машерова, г. Витебск, Республика Беларусь

Научный руководитель – Воробьева О.И., канд. филол. наук, доцент

В последнее время стало актуальным изучение «языка в действии» то есть в речи, а не внутреннего устройства, структуры языка. Одними из самых показательных источников информации о культурных и социальных предпочтениях языковой традиции носителей языка, фиксирующими традиционные способы замены и регистрирующими самые незначительные, сиюминутные изменения, отражающими особенности общественной оценки явления действительности, являются эвфемизмы [1,3].

В настоящее время в лингвистической науке наблюдается повышенный интерес к использованию эвфемизмов в языке СМИ, поскольку именно такие языковые единицы являются важными средствами манипулирования общественным мнением. В связи с этим представляется актуальным обращение к текстам англоязычных СМИ, посвященным описанию военно-политических конфликтов, а также экономической ситуации и социальных явлений. Целью нашего исследования явился анализ функций и особенностей употребления в масс-медиа англоязычных эвфемизмов, относящихся к экономико-политической и социальной сферам.

Материал и методы. Материалом для исследования послужили статьи из английских журналов «The Globalist» и «The Economist» за 2008- 2015 гг. В работе использовался описательный метод, структурно-семантический и контекстуальный анализ. Следует отметить, что выявленные нами эвфемизмы в большинстве случаев являются контекстуальными, то есть являются эвфемизмами только для данного контекста, в соответствии с данной ситуацией. Другими словами, если выбранное нами слово будет употреблено в другом контексте, при описании иного явления, оно может и не являться эвфемизмом.

Результаты и их обсуждение. Слово «эвфемизм» происходит от греческого *euphemeo* – «говорю вежливо». В словаре русского языка С. И. Ожегова эвфемизм определяется как слово или выражение, заменяющее другое, неудобное для данной обстановки или грубое, непристойное, например «неумный» вместо «дурак».

В Лингвистическом энциклопедическом словаре эвфемизмы определяются как «...эмоционально нейтральные слова или выражения, употребляемые вместо синонимичных им слов или выражений, представляющих говорящему неприличными, грубыми или нетактичными» [2, с. 630].

Материал статьи под названием «*Is Iraq really coming right?*» автора Фреда Кеннеди посвящен жизни в Ираке после войны, взаимоотношениям между разными партиями и людьми разных исповеданий. Также автор рассказывает о том, каким образом будут проходить выборы в Ираке в ближайшем будущем и какие партии претендуют на руководство страны. В подготовке к выборам стране помогает ООН во главе с США: *Moreover, under the tutelage of an energetic UN team in Baghdad, the system for the provincial elections provides for open lists, whereas last time they were closed.*

Здесь мы наблюдаем замену слова *power* («власть») на эвфемизм *tutelage* («опекунство», «забота»). В данном примере наблюдается ложная денотация, то есть подмена одного понятия другим: слово *tutelage* может быть употреблено вместо *power* в некоторых ситуациях, когда не теряются семы, определяющие значение слова *power*, или в том случае, когда данные семы не несут основную смысловую нагрузку. Но в данном контексте эти семы являются важными для полного понимания ситуации. Вследствие эвфемизации происходит искажение сути явления для оправдания действий государства. Также употребление эвфемизма *tutelage* вместо лексемы *power* позволяет скрыть реальную полноту власти ООН и США в Ираке. Кроме того, происходит смещение прагматического фокуса в направлении «принуждение – свободный выбор», «насильственность – естественный ход событий», «незаконность – законность действий». Функция эвфемизма *tutelage* заключается в искажении информации об агрессивных военных действиях США в Ираке.

Продолжая тему выборов в Ираке, автор статьи рассказывает о том, кто из представителей США занимается данной проблемой: *In any event, as the recently departed American mastermind of the surge, General David Petraeus, repeatedly said, the gains remain "fragile and reversible".*

Говоря об американском агенте, автор употребляет эвфемистическую замену *mastermind* («руководитель») вместо *agent* («агент», «шпион»). Это приводит к смещению прагматического фокуса в направлении «аморальное поведение – благородный мотив», «незаконность – законность действия». Следовательно, употребление эвфемизма с ложной денотацией *mastermind* в данном контексте приводит к сокрытию незаконности действий властей, их аморальности. Функция эвфемизма *mastermind* – сокрытие информации об агрессивных военных действиях США в Ираке.

В этой же статье, говоря о выборах в Ираке, автор упоминает о гибели Саддама Хусейна: *The main shift will be towards much stronger representation for Sunni Arabs, who have been sorely under-represented since Saddam's demise.*

Несмотря на то, что Саддам Хусейн был убит, автор употребляет лексику *demise* («смерть», «кончина»), которая в данном случае является эвфемистической заменой слова *murder* («убийство»). Это позволяет скрыть реальную причину смерти бывшего правителя Ирака Саддама Хусейна. Мы наблюдаем смещение прагматического фокуса в направлении «насильственность – естественный ход событий», «я/мы-ответственность – они-ответственность». Автор использует скрывающий эвфемизм с ложной денотацией *demise* вместо слова *murder*. Такая подмена слов позволяет скрыть реальные причины смерти Саддама Хусейна, и причастность к этому правительству США. Функция эвфемизма *demise* – сокрытие информации о незаконных действиях властей США.

Таким образом, специфика употребления эвфемизмов в английских текстах СМИ военно-политической тематики заключается в том, что заменяя прямое наименование, они меняют суть самого де-

нотата в представлении адресата, хотя на самом деле происходит изменение лишь способа подачи какого-либо явления.

Автор статьи «The rich are the new whipping boys of British politics. But they are less friendless than they seem» Стив О'Брайен пишет о том, что власти Британии собираются повысить налоги и тем самым поднять доход государственной казны. Но люди с разным достатком будут платить разный налог, причем установлено четкое разграничение между «бедными» и «богатыми» в соответствии с их годовыми доходами: *Most well-off people instinctively resist the idea that they are rolling in it: the rich are always different, elsewhere, someone else.*

В данном примере слово *rich* («богатый») заменено смягчающим эвфемизмом с синонимической денотацией *well-off* («обеспеченный», «состоятельный»), имеющим другой оттенок значения. Такая замена употребляется в связи с нормами политической корректности, чтобы не задеть людей другого более низкого класса, с худшим финансовым положением. Кроме того, это приводит к смягчению значения слова *rich*, с целью успокоить общественное мнение. Наблюдается смещение прагматического фокуса в направлении «неравный статус – равный статус». Функция эвфемизма *well-off* – смягчение информации о дискриминации людей по социальному статусу.

Заключение. Изучение эвфемизмов англоязычных СМИ с точки зрения тематики позволило определить основные и наиболее частотные темы и сферы эвфемизации в языке масс-медиа. Эвфемизмы, обозначающие аспекты внутренней и внешней политики, составляют основную часть всех отобранных эвфемизмов. Эвфемизмы, обозначающие аспекты экономической ситуации и социальной среды, представляют значительную часть английских новостных СМИ. Однако, среди отобранных примеров их заметно меньше, чем эвфемизмов первой группы. В проанализированных нами журнальных текстах широко используются эвфемизмы с целью сокрытия или намеренного искажения информации о реальных событиях или фактах, основная цель процесса эвфемизации – избежать коммуникативных конфликтов. Используя данную группу слов, коммуниканты осознают их психологическую уместность, соблюдают вежливость, социальные нормы, такт, выполняют требования к речи (политкорректность).

Литература:

1. Володина, М.Н. Язык средств массовой коммуникации/ М.Н. Володин. – Москва : Альма Матер, 2008. – 124 с.
2. Лингвистический энциклопедический словарь/ гл.ред. Ярцева В.Н. - М.: Советская Энциклопедия, 1990. – 685 с.
3. Москвин, В. П. Эвфемизмы: системные связи, функции и способы образования/ В.П. Москвин// Вопросы языкознания. - М.: - 2001. - №3 - С. 58–70.

ТИПОЛОГИЧЕСКОЕ СХОДСТВО МОТИВОВ В РОМАНАХ Г. СЕНКЕВИЧА «ОГНЕМ И МЕЧОМ» И А. ПУШКИНА «КАПИТАНСКАЯ ДОЧКА»

Васильева С.Г.,

магистрант ВГУ имени П.М. Машерова, Витебск, Республика Беларусь
Научный руководитель – Гладкова А.А., канд. филол. наук, доцент

Польский и русский реалистический роман XIX – начала XX вв. складывался как самостоятельное жанровое образование и занял одно из главных мест в литературе исследуемого периода. Одним из самых популярных и цитируемых мастеров польской реалистической прозы второй половины XIX – начала XX вв. стал Генрик Сенкевич. Не последнюю роль в становлении писательского таланта Г.Сенкевича сыграло глубокое знание им русской литературы. В его произведениях встречаются мотивы, в которых мы узнаем сюжеты из произведений русских писателей, язык произведений наполнен русизмами. Цель – выявление особенностей взаимовлияний русской и польской литератур (на примере романа Г. Сенкевича «Огнём и мечом» и романа А.Пушкина «Капитанская дочка»).

Материал и методы. Материалом для анализа послужили указанные произведения Г.Сенкевича и А.Пушкина, воспоминания, статьи, дискуссии в печати. При работе использован описательно-аналитический метод.

Результаты и их обсуждение. После сопоставления романов «Капитанская дочка» и «Огнем и мечом», не вызывает сомнения утверждение, что они схожи, несмотря на описание разных событий (восстание Емельяна Пугачева 1773-1775 гг. у Пушкина и восстание Богдана Хмельницкого 1647-1651 гг. у Сенкевича). В первом и во втором случае есть эпохальный исторический персонаж, целью которого является завоевание власти, свержение существующей. На фоне разрушительных сил восстания и происходят основные события романов.

И у Пушкина, и у Сенкевича главные герои вначале знакомятся со своими врагами, не зная, кто на самом деле перед ними, и как в будущем для них обернется спасение их жизней. В дальнейшем знакомство играет на руку главным героям. Предводители восстания не забывают отплатить добром и даже помогают обоим: «Я не мог не подивиться странному сцеплению обстоятельств; детский тулуп, подаренный бродяге, избавлял меня от петли...» [1, с. 66]. При чтении произведений становится очевидно, что если бы Пушкин «расписал» «Капитанскую дочку» до тяжеловересного романа, то получилось бы произведение Сенкевича.

Пройдя через все перипетии судьбы, Гринев и Скетуский находят награду – любовь. Но не только композиционно эти произведения напоминают друг друга, схожа и их проблематика. Проблематика романов «Огнем и мечом» и «Капитанская дочка» не была привнесена из современной жизни. Она существовала в самой исторической действительности описываемого столетия. Исторический роман явился и политическим произведением. От того, как решаются поставленные в романе вопросы, зависело в дальнейшем развитие страны, которую представляли авторы. Именно поэтому Сенкевичу и понадобилась такая позитивная концовка. Это делалось потому, что ослабленной Польше нужна была вера в светлое будущее [2, с. 703].

Проблематика романов необычайно остра и разнообразна. Положение и требования народа, взаимоотношения разных сословий и проблемы государственной внутренней политики, крепостное право и морально-бытовые стороны жизни дворянства, шляхты, обязанности дворянства перед народом, государством и своим сословием – таковы основные вопросы, затронутые в произведениях Г. Сенкевича и А. Пушкина. Конечно, важнейшими из них являются вопросы об историко-политическом смысле и значении восстаний. Сама польско-казацкая война была для Сенкевича братоубийственной: он постоянно пользуется этим словом: «...ибо павшим в братоубийственной войне к вековечному блаженству путь был заказан...» [2, с. 1021].

Оба писателя стремятся раскрыть и показать всю совокупность явлений, связанных с восстанием: широкое распространение движения, его причины, истоки и начало восстания, его ход, социальный и национальный состав участников движения, рядовая масса восставших и ее вожди, расправа с помещиками и отношение восставших к мирным жителям, психология крестьянских масс, дворянская расправа с крестьянами, бессмысленность и жестокость кровавого мятежа – все это отражено в произведениях.

Также в анализируемых романах существует любовный треугольник (Гринев, Маша, Швабрин – в «Капитанской дочке»; Скутуский, Елена, Богун – в «Огнем и мечом»). Антиподами положительных героев являются Швабрин и Богун, оба добиваются любви главных героинь, но тщетно.

Несмотря на то, что Юрко Богун жесток (однажды в присутствии Елены он убил человека, и с тех пор она испытывает к Богуну отвращение), он – рыцарь: «Изю всех атаманов только он, пожалуй, и олицетворяя собою казака-рыцаря, потому и песня избрала его своим любимцем, а имя прославилось по всей Украине» [2, с. 68]. Сенкевич также наделяет Богуну необычайной красотой и делает его жертвой обстоятельств: «Орлиный нос, изогнутые ноздри и белые зубы, сверкавшие при каждой улыбке, придавали всему лицу выражение несколько хищное, но вообще был это тип красоты украинской, пылкой, броской и задорной» [2, с. 79]. Своими руками он чинит расправу над семьей Кунцевичей за предательство старой княгини. Этот персонаж выглядит трагической фигурой, человеком, для которого кровные узы, связывающие его со своим народом, утрачивают силу перед лицом требований чести и чувства любви к женщине. Симпатии польских читателей романа Сенкевича в основном были на стороне Богуну, которого они предпочитали образу Скутуского. К сожалению, линия Богуну — не главная в сюжете романа.

Если Сенкевич создает образ Богуну так, что в некоторых моментах мы жалеем и сочувствуем герою, то Пушкин на протяжении всего повествования создаёт у читателя отрицательное восприятие образа не только с помощью изображения дурного характера: «Он обходится со мною очень жестоко и грозит, коли не одумаюсь и не соглашусь, то привезет меня в лагерь к злодею...» [1, с. 85], но и непривлекательной внешности: «...ко мне вошел молодой офицер невысокого роста, с лицом смуглым и отменно некрасивым, но чрезвычайно живым» [1, с. 24].

У писателей нет только положительных и только отрицательных персонажей, некоторые обстоятельства заставляют героев действовать не так, как ожидает читатель (Заглоба, Хмельницкий у Сенкевича, Пугачев у Пушкина).

Отметим, что повествование у Пушкина ведется от лица героя. Этот приём использован потому, что целый ряд суждений автор может отнести на счет своего персонажа, снять с себя ответственность за них. Это удобно для произведения на такую политически острую тему. У Сенкевича присутствие автора мы чувствуем с самых первых страниц романа: мы видим, как выглядят герои, их привычки, характеры, образ жизни, – писатель наблюдает за действием и героями со стороны и читатель вместе с ним.

Заключение. В историческом романе Г. Сенкевича «Огнем и мечом» (первая часть трилогии) явно прослеживаются мотивы одного из первых исторических произведений русской литературы – «Капитанской дочки» А. Пушкина. Мы отмечаем схожесть авторской трактовки не только образов главных героев (Хмельницкий – у Сенкевича, Пугачёв – у Пушкина), идентичность некоторых сюжетных линий, но и общую проблематику произведений.

Литература:

1. Пушкин, А.С. История Пугачева; Капитанская дочка / А.С. Пушкин. – Москва: ДАРЪ, 2005. – 399 с.
2. Сенкевич, Г. Огнем и мечом: роман / Г. Сенкевич; [пер. с пол. А. Эшеля, К. Старосельской; послесл. и примеч. Б. Стахесса; ил. Б. Папкова]. – Москва: Правда, 1991. – 1178 с.

СЕМАНТИЧНЫЯ ДЫЯЛЕКТЫЗМЫ Ў ГАВОРКАХ ВІЦЕБШЧЫНЫ: ПРАФЕСІЙНАЯ ЛЕКСІКА

Васільева Т.А.,

студэнтка 5 курса ВДУ імя П.М. Машэрава, г. Віцебск, Рэспубліка Беларусь

Навуковы кіраўнік – Дзядова А.С., канд. філал. навук, дацэнт

У гаворках Віцебшчыны, якія ўваходзяць у паўночна-ўсходні дыялект Беларусі, даволі значную ў колькасным плане і цікавую ў нацыянальна-культурных адносінах лексіка-семантычную групу ўтвараюць семантычныя дыялектызмы, што ўяўляюць сабой прафесійную лексіку. Мэтай даследавання з’яўляецца комплексны аналіз семантычных дыялектызмаў тэматычнай групы ‘прафесійная лексіка’. Актуальнасць працы абумоўлена тым, што ў беларускай дыялекталогіі пакуль няма комплекснага навуковага даследавання, якое было прысвечана аналізу семантычных дыялектызмаў у гаворках Беларускага Паазер’я. Крыніцай даследавання паслужыў “Рэгіянальны слоўнік Віцебшчыны” [1], [2].

Матэрыял і метады. Матэрыялам даследавання з’яўляецца тэматычная група прафесійнай лексікі, якая выступае ў якасці семантычных дыялектызмаў у жывой народнай мове жыхароў паўночна-ўсходняй часткі Беларусі. Асноўнымі метадамі даследавання з’яўляюцца таксанамічны і апісальны метады.

Вынікі і іх абмеркаванне. Як вядома, семантычныя дыялектызмы супадаюць па сваёй знешняй форме са словамі літаратурнай мовы, але маюць іншае значэнне і з'яўляюцца ў адносінах да іх спецыфічнымі амонімамі. Паводле свайго значэння лексічныя адзінкі тэматычнага кола 'прафесійная лексіка', якія выступаюць у ролі семантычных дыялектызмаў у гаворках Віцебшчыны, падзяляюцца на дзве лексіка-семантычныя групы:

- 1) назвы рыбалоўных прылад;
- 2) назвы пчалярскіх прылад.

Прафесіяналізмы ў жывой народнай мове семантызуюць найбольш пашыраныя віды гаспадарчых заняткаў, якія спрадвеку былі характэрныя для жыхароў нашага рэгіёна. На Віцебшчыне здаўна займаліся рыбалоўствам і бортніцтвам, што пацвярджаецца наяўнасцю значнай колькасці семантычных дыялектызмаў, якія рэпрэзентуюць у сваім значэнні гаспадарчую дзейнасць нашых землякоў. Лексіка-семантычная група назваў рыбалоўных прылад уключае ў свой склад такія лексемы, як **абарэц** 'прылада для лоўлі рыбы': *Абарэц – такая сетка на палках.* (Бікульнічы Пол.) [1,20]; **баўтун** 'рыбацкая прылада – доўгі шост з патаўшчэннем на канцы, які служыць для запалохвання рыбы моцным шумам і загоны яе ў сетку': *Пэўна, баўтун зачатиўся за ціну.* (Мілашова Міёр.) [1,75]; **двайнік** 'рыбалоўная сетка': *Пайду на рэчку дваінік пастаўлю.* (Іванск Чаш.) [1,173]; **дзед** 'цэнтральная палка ў крызе (рыбалоўнай снасці)': *У маёй крыгі дзед саўсім разваліўся.* (Губіца Шум.) [1,с.173]; **казá** 'сетка для лоўлі рыбы': *Возьмем казу́ ды на возера вечарком.* (Баяры Чаш.) [1,223]; **трайнік** 'рыбалоўная прылада, крыга': *Дзед узяў трайнік сала з гуркамі і пайшоў на раку.* (Шаркаўшчына) [2,301] і інш. Многія прыведзеныя лексічныя адзінкі маюць выразныя матывацыйныя асновы.

Дастаткова выразным з'яўляецца вобразнае пераасэнсаванне ў лексемах, якія намінуюць розныя віды рыбацкіх лодак. Гэта сінанімічныя найменні **баран** 'вялікая рыбацкая лодка': *Мы любілі з маленькімі катацца на возеры на баранё.* (Дварэц Чаш.) [1, 69] і **качка** 'драўляная лодка': *Чатыры чалавекі качка можа і не вытрымаць.* (Мілашкі Брасл.) [1,245].

У лексіка-семантычную групу назваў пчалярскіх прылад уваходзяць лексічныя адзінкі разнастайнага семантычнага напавунення накшталт такіх, як **ляжак** 'калодачны вулей, які ўстанаўліваецца на козлах': *Ляжак з асіны майстравалі, бо воздух дзержыць.* (Пятровічы Шарк.) [1, 300]; **стайк** 'калодачны вулей': *Стаякі ў лесе для пчол ставілі.* (Зароўе Леп.) [2, 280] і інш.

З'ява метафарызацыі ўласціва семантычнаму дыялектызму **сіта** 'галаўны ўбор з сеткай, які надзяваюць пры аглядзе пчол': *Эта сіта адзяваюць на галаву, каб пчолы не пакусалі.* (Данілкава Тал.) [2, 257]. Трэба адзначыць, што сярод даследаваных намі семантычных дыялектызмаў дастаткова пашыранай з'яўляецца пчалярская лексіка, для якой характэрна з'ява полісеміі. Гэта, напрыклад, назоўнік **стаўка 1** 'пчаліны домік': *У мяне ёсць на агародзе сем ставак з пчалінымі сем'ямі.* (Дабравольск Тал.) [2, 280]; 2) 'прылада або невялікі вулей для прываблівання пчол': *Падай мне стаўку, можа, удацца заманіць пчол.* (Старое Лядна.) [2, 280].

Заклучэнне. Даследаваны моўны матэрыял сведчыць пра тое, што пераважная большасць дыялектнай прафесійнай лексікі, якая выступае ў ролі семантычных дыялектызмаў, абазначае канкрэтныя прадметы, пэўныя вырабы, інструменты ці дэталі і самым непасрэдным чынам звязана з такімі традыцыйнымі заняткамі і відамі дзейнасці беларусаў, як рыбалоўства і пчалярства. Вынікі даследавання могуць знайсці прымяненне пры разглядзе пытанняў, звязаных з упарадкаваннем і ўдасканаленнем спецыяльнай лексікі беларускай літаратурнай мовы.

Літаратура:

1. Рэгіянальны слоўнік Віцебшчыны: у 2 ч. / Л. І. Злюбін (рэд.) [і інш.]. – Віцебск: УА "ВДУ імя П.М.Машэрава", 2012. – Ч. 1. – 304 с.
2. Рэгіянальны слоўнік Віцебшчыны: у 2 ч. / склад.: Г. К. Семанькова, Т. А. Грачына, А. С. Дзядова [і інш.]; пад рэд. А. С. Дзядовай. – Віцебск: ВДУ імя П.М.Машэрава, 2014. – Ч. 2. – 358 с.

АДМЕТНАСЦЬ ПАЭТЫЧНАГА МЫСЛЕННЯ Л.ДРАНЬКО-МАЙСЮКА

Вежык А.А.,

навучэнка 2 курса Аршанскага каледжа ВДУ імя П.М.Машэрава, г. Орша, Рэспубліка Беларусь
Навуковы кіраўнік – Чыкаванова К.А.

Сучасная беларуская паэзія – з'ява шматаблічная, яна складаецца з цікавых творчых індывідуальнасцяў, увабрала ў сябе багаты мастацкі спектр вобразаў, тэм, пачуццяў і думак. Адзін з яе яскравых прадстаўнікоў, Л.Дранько-Майсюк, – мастак слова, які лічыць сваімі настаўнікамі П.Верлена і А.Маціса, захапляецца паэзіяй А.Рэмбо, С.Вальехі, – гукажывапісны, меладычны паэт. Трэба адзначыць, што творчасць Л.Дранько-Майсюка ўплывае на літаратурны працэс сучаснай Беларусі: паэт стваральнік новых жанраў, пачынальнік новых тэм у сучаснай беларускай літаратуры. Менавіта ў яго творах назіраецца блізкасць беларускага і еўрапейскага, мастак слова імкнецца ўзняць беларускую літаратуру да сусветных вяршыняў. Менавіта гэтымі поглядамі і тлумачыцца актуальнасць абранай тэмы даследавання.

Матэрыял і метады. Паэзія Л.Дранько-Майсюка – гэта "мелодыя любові, шматгалосая, шматколерная. Мелодыя фарбаў роднае зямлі, матчынае мовы, што дала яму сілу і чароўнасць паэтычнага голасу, каб далучыць гэтую дзіўную і непаўторную мелодыю да мелодыі еўрапейскае ды сусветнае культуры" [4, с.18]. Таму асноўная мэта даследавання – вызначэнне адметнасці паэтычнага мыслення паэта. Для яе вырашэння прымяняліся наступныя метады даследавання: вывучэнне і аналіз літаратуразнаўчай, крытычнай, мастацкай літаратуры па даследуемай праблеме, аналіз і супастаўленне вершаваных твораў паэта.

Вынікі і іх абмеркаванне. Паэтычная думка Л.Дранько-Майсюка ахоплівае разнастайныя тэмы сучаснага жыцця: грамадзянскія, інтымныя, філасофскія. Галоўная прыкмета яго творчасці, на наш погляд, заключаецца ў тым, што якую б тэму ён ні закрануў, раскрывае паэт яе з пункту гледжання эстэтычнага падыходу да рэчаіснасці, шукаючы прыгажосць у любой з'яве жыцця, адкрываючы і ўзносячы яе перад чытачом.

Для мастака слова незалежна ад абранай тэмы вершаў характэрна імкненне да прыгажосці, сімвалам якой выступаюць у шматлікіх творах Л.Дранько-Майсюка кветкі. Гэтым паэт працягвае і развівае ў сучаснай беларускай паэзіі прынцыпы эстэтызму. Прыгажосць паэт бачыць усюды: у прыродзе, грамадскім жыцці, мастацтве, – імкнецца раскрыць яе для чытача.

Паэт любіць выяўленчую прадметнасць і разам з тым вобразную асацыятыўнасць, роздум. Ён – творца неардынарнага мастацкага самавыяўлення. Гэтая акалічнасць адзначана літаратуразнаўцамі і крытыкамі: “Л.Дранько-Майсюк знаходзіць мову прадметна-канкрэтную, каб прыйсці да свайго верша, спецыфічнасць якога перш за ўсё ляжыць у знітанасці традыцыйнага вершаскладання з сучасным мысленнем, і, наадварот, нацыянальнага светаадчування з наватарствам у форматворчасці,” – адзначае Г.Кісліцына [1, с.42].

Кветкі не проста з'яўляюцца аздобай у лірычных вершах паэта, яго эса, яны – паэзія яго душы, яго жыцця. Аўтар здзіўляе чытача сваімі непараўторнымі асацыяцыямі, у якіх яго, ні з чым непараўнальны погляд на свет:

Я ведаю цябе ад хрызантэм
І да радзімкі, самай патаемнай, –
Ад чыстых ненапісаных паэм
І да заўсёды музыкі багемнай...
Як хрызантэма, мокне галава...
Халодны дзень у кожную хвіліну
Цалуе і не кіне цалаваць
Твае пялёсткі, лісце і сцябліну [2, с.265].

У паэзіі і прозе Л.Дранько-Майсюка гучыць узнёслы гімн матчынаму гароду: праз першародную красу, фарбы кветніка перадаецца музыка любові, кахання:

А я жыхар гароднага эдэму,
Там я знайшоў свой камень хрызаліт,
Калі петунію прасіў і хрызантэму
Сущыць баязлівы твой блакіт.
О, твой блакіт – цяпло жывых петуній
І хрызантэмнай музыкі жывой,
Такі ж блакіт у позірку матулі
Любові Аляксееўны маёй [2, с.251].

Радкі інтымнай лірыкі палоняць шчырым, тонкім узнаўленнем самых патаемных адценняў чалавечай душы. Паэт выкарыстоўвае ўсе магчымасці мелодыкі слова:

У Вашым голасе квітнеюць астры,
Якіх не бачыў я раней.
Мне зразумела ўсё і ўсё ясна...
У Вашым голасе квітнеюць астры,
І кожнай кветцы Бог сказаў: квітней [3, с.67].

Астры – кветкі, вобраз якіх найбольш часта паэт ужывае ў сваіх творах.

Паэзія Л.Дранько-Майсюка мае свой адметны музычны лад:

Да сімфанічнага спакою
Плыла, не чуючы званка,
Па-над трамвайнаю ракою
Твая трывожная рука...
Хачу спакою ўсіх сімфоній,
Каб мець абедзвюх рук спакой –
Трывожнай, што ў маёй далоні,
І той рукі, што не ў маёй [2, с.165].

Музыка, музычныя інструменты ў творах паэта пераплятаюцца з кветкамі, успрымаюцца праз іх: чорная лілея габоя, пастаральная крапіва фагота, гітара гучыць хрызантэмна.

Свет, які стварае паэт у сваіх вершах уражае паўнотой жыцця, суладнасцю, чысцінёй. Кожнае слова, кожная мастацкая дэталі, якія выкарыстоўвае Л.Дранько-Майсюк у сваіх творах падпарадкавана адной ідэі – служэнню прыгажосці, якая, на думку мастака, павінна выратаваць усіх людзей.

Для паэзіі Л.Дранько-Майсюка характэрна інтэлектуальная заглыбленасць, канкрэтна-пачуццёвая вобразнасць у спалучэнні з медытатыўнасцю, культура мастацкага мыслення паэта, разнастайнасць вобразна-выяўленчых сродкаў. Паэт добра ведае традыцыі сусветнага мастацтва, а таму шырока выкарыстоўвае іх і абапіраецца на іх у сваіх вершах.

Галоўная задача паэзіі і паэта, на думку Л.Дранько-Майсюка, – вечнае служэнне прыгажосці, пошук эстэтычнага ідэалу. Менавіта апошняй задачы падпарадкаваны і мастацка-выяўленчыя сродкі творчасці Л.Дранько-Майсюка: у яго творах пераважаюць фарбы і кветкі (спяваецца нават гімн матчынаму гароду), чыстыя, нескранутыя чалавекам, любімы колер сіні.

Заклучэнне. Такім чынам, аналіз выяўленчых сродкаў твораў Л.Дранько-Майсюка дае падставу сцвярджаць, што паэт на сучасным этапе працягвае эстэтычную традыцыю мастацтва. Аб гэтым сведчыць яго імкненне да прыгажосці, паэтызацыя кахання, шматколернасць твораў, іх музычны лад.

Літаратура:

1. Бельскі, А. Свет ад травы да зор. Беларуская паэзія: Сістэма вобразаў прыроды, паэтыка пейзажу / А.Бельскі. – Мн., 1998. – 120 с.
2. Дранько-Майсюк, Л. Гаспода: Выбранае / Л.Дранько-Майсюк. – Мн., 1998. – 384 с.
3. Дранько-Майсюк, Л.В. Стомленасць Парыжам / Л.Дранько-Майсюк. – Мінск, 1995. – 192 с.
4. Новік, М. Кветкі Палесся ў Еўрапейскім кантэксце / М.Новік // Роднае слова. – 2000. – № 3. – С. 13 – 18.

ІДЭЙНА-МАСТАЦКАЯ СПЕЦЫФІКА АПАВЯДАННЯ “АПОКРЫФ” МАКСІМА БАГДАНОВІЧА

Гарбачова К.Ю.,

выпускніца ВДУ імя П.М. Машэрава, г. Віцебск, Рэспубліка Беларусь
Навуковы кіраўнік – Падстаўленка В.Ф., канд. філал. навук, дацэнт

Максім Багдановіч – класік беларускай літаратуры. Сваёй дзейнасцю ён унёс вялікі ўклад у станаўленне нацыянальнага прыгожага пісьменства. Гэты творца адлюстраван у апавяданнях духоўнае жыццё эпохі, закранаў важныя грамадскія пытанні свайго часу, у тым ліку і пытанні сапраўднай маральнай прыгажосці чалавека, што і да нашых дзён не страціла сваёй значнасці.

Мэта артыкула – выявіць ідэйна-мастацкую рознаспектнасць апавядання “Апокрыф” Максіма Багдановіча.

Матэрыял і метады. Даследаванне праводзілася з выкарыстаннем метадаў тэкстуальна-аналітычнага, канкрэтна-гістарычнага аналізу мастацкага твора – апавядання “Апокрыф” Максіма Багдановіча.

Вынікі і іх абмеркаванне. Апавяданне “Апокрыф” Максіма Багдановіча датуецца 1913 годам. Напісана ў саркальна-ўзнёслым стылі евангельскіх паданняў, найчасцей увасобленым у жанры апокрыфа. Пачынаецца твор эпічнай формулай: “Ад Максіма кніжніка пачатак...” [1, с. 50]. Далей уводзіцца апакрыфічны матыў вандравання Хрыста, апостала Пётра і святога Юр’я, апісанне іх сустрэчы ў беларускай вёсцы з музыкам, разважанні пра карыснае і прыгожае. Матывы вандраванняў святых былі вядомы Багдановічу з біблейскіх міфаў, рускіх былін, беларускіх легендарных казак, твораў айчынных, польскіх і рускіх рамантыкаў XIX – пачатку XX стагоддзяў.

У адпаведнасці з традыцыяй святых вандроўнікі з аўтарскага “Апокрыфа” вядуць павучальную гутарку. На нашу думку, герояў займаюць не касмаганічныя ўяўленні і не інтэрпрэтацыя біблейскіх сюжэтаў і рэлігійных догмаў, тут вырашаецца эстэтычная праблема, надзённая для беларускай літаратуры часоў нацыянальнага адраджэння: ці патрэбна галодным песня? Ці мае права складаць яе музыка ў часе жніва, ухільваючыся ад фізічнай працы? Апостал Пётр лічыць, што музыка і песні не патрэбны няшчасным. Такая пазіцыя дэтэрмінавана суровай этыкай раннехрысціянскіх абшчын, дзе ўзнік і панаванне прынцып “хто не працуе, той не есць”, і хрысціянскай дактрынай, што асуджала хараство і мастацтва як цялесныя спакусы. У заходнееўрапейскіх хрысціянскіх міфах Пётра лічыўся князем апосталаў, ключнікам, цвёрдым у веры, як скала. Беларускія легендарныя казкі прыпісваюць святым Пётру, Юр’ю і Міколе панскую пыхлівасць, сварлівасць і нават злапамятнасць. У гэтых творах святых супернічаюць паміж сабой, змагаюцца за ўладу і славу, помсцяць адзін аднаму, спаганяючы злосць на мужыках.

На наш погляд, у творы Багдановіча Юры наогул бяздзейнічае. Пётра паказваецца дагматыкам, сляпым жорсткім маралістам, які нават спачуванне бедным ператварае ў крайнасць, гатовы збядніць іх духоўна. Хрыстос не падтрымлівае вучня-фанатыка: “Ты, шкадуючы галодных людзей, асудзіў песню, але галодныя людзі не асудзілі яе” [1, с. 50]. Думаецца, постаць Пётра набліжана Багдановічам да хрысціянскай патрыстыкі, твораў сярэднявечных айцоў царквы, аскетаў, якія сумняваліся ў маральнасці мастацтва, а зямную красу называлі распуснай “спакусай вачэй” (Святы Аўгустын). Адзіным увасабленнем красы быў для іх бог і свет божых ідэй. Такія погляды рашуча аспрэчаліся эстэтыкай і мастацтвам эпохі Адраджэння, якое абвясціла ўсё прыгожае маральным.

Завяршаецца аналіз твора павучальнай прытчай пра каласы і васількі, у якой апошня паказваецца не звычайным пустазеллем у жыцці, а красой карыснай, толькі карысць гэта ў духоўнай культуры. Земляроб, гаспадар нівы, гаворыць пра васількі: “я не вырву з каранём іх, як усякае благое зелле. Няхай растуць і радуецца, як у маленстве, сэрца маё” [1, с. 51]. Хрыстос, прызнаючы бяспрэчнасць поглядаў селяніна, развівае гэтую думку, надае ёй шырокі быццёвы сэнс: “добра быць коласам; але шчаслівы той, каму давялося быць васільком. Бо нашто каласы, калі няма васількоў?” [1, с. 52]. Пацвярджэннем слушнасці сказанага выступае песня жней, у якой адзначаецца: “Няма лепш цвяточка над васілёчкам” [1, с. 52]. На нашу думку, Хрыстос апраўдаў музыку, які адчуваў сябе вінаватым перад жнеямі за тое, што не працаваў разам з імі ў полі, а толькі дарыў ім песні на радасць і сталенне душы.

Заканчваецца апавяданне традыцыйна для апокрыфаў магічнай закрэпкай – перасцярогай людзей, якія забылі прамовы Хрыста і сляды яго босых ног “даўно ўжо затапталі”. У кантэксте творчасці Багдановіча гэты зварот гучыць як напамін пра фатальную нястачу пашаны да мінулага, да мудрых традыцый народа. Відавочна, што ў творы Хрыстос адыгрывае ролю апекуна народнага звычаю і мастацтва, заступніка мастакоў, які і сам валодае дарам слова, пра што сведчыць вобразнасць, афарыстычнасць і ўзвышанасць стылю яго гаворкі. Эфект прамойніцкай ўзнёсласці дасягаецца сінтаксічнымі інверсіямі, узмацняльнымі паўтарамі слоў, афарызмамі, парадоксамі, архаізмамі і рытуальнымі формуламі: “Сапраўды кажу табе я”, “Я ж гаварыў вам”, “Так казаў гаспадар у сэрцы сваім”, “Не схіляй нізка галавы тваёй”, “Не хавай твар свой ад вачэй людскіх”, “Шануйце ж песні свае”, “Бо спяваюць нават і жабы ў багне”, “Жыва яшчэ душа ў народзе гэтым” [1, с. 52].

У апавяданні “Апокрыф” мова апостала Пятра адрозніваецца практычнай прыземленасцю, “дзелавітасцю”, натхнёнасцю і інверсійнасцю сустракаюцца ў ёй як бы ў парадку пераймання. Стрыманай з’яўляецца мова музыкі, словы Пётры адрозніваюцца і адназначнасцю, правакуюць апошняга на ключавое выказванне, якое складае ідэйнае ядро твора: “Няма красы без спажытку, бо сама краса і ёсць спажытак для душы” [1, с. 51]. У кантэксце спрэчкі Хрыста з Пятром гэта азначае: мала дапускаць сумяшчальнасць прыгожага з карысным ды патрабаваць іх абавязковага спалучэння ў творах мастацтва, трэба бачыць іх дыялектычную ўзаемаабумоўленасць, разумець як еднасць процілегласцей, а не проста суседства ці кампраміс антыномій.

Краса і мастацтва, паводле Багдановіча, прысутнічаюць усюды, дзе толькі існуе жыццё, у самых высокіх і самых будзённых сферах, напрыклад, на жніве песня здымае стому цяжкай працы, на хаўтурах сучае збалелыя душы, дапамагае адолець трагічнае ўзрушэнне. Патрэба ў красе – натуральная і ўсеагульная патрэба жыцця і душы народнай, краса – пажытак для душы. Варта заўважыць, што праўда аб карыснасці красы выяўляецца ў дыскусіі. Хрыстос выступае як дыялектык, а Пётра – метафізік і артадокс. Першы бярэ матэрыял для разважанняў і высоў у самім жыцці, абапіраецца на жыццёвую практыку народа, які валодае здаровым сэнсам, разумнымі патрэбамі, а другі абапіраецца на этыку і мараль у жыцці.

Заклучэнне. Максім Багдановіч – выдатны пісьменнік, адзін з адкрывальнікаў сапраўдных духоўных каштоўнасцей у нацыянальнай літаратуры пачатку ХХ ст. Усе яго апавяданні прысвечаны чалавеку, жыццю, Бацькаўшчыне і разуменню прыгожасці як фактару духоўнага ўзбагачэння асобы. Багдановіч у апавяданні “Апокрыф” узнімае адзначаныя пытанні на філасофскі, дыялектычны ўзровень і паказвае нежыццёвасць самой ідэі чыстай красы, мастацтва, адарванага ад матэрыяльных і духоўных патрэб народа. Памылковай, на яго думку, з’яўляецца пазіцыя несумяшчальнасці красы і карысці, мастацтва і працы. Мастацтва па сваёй прыродзе шматфункцыянальнае, яно здольнае ставіць і вырашаць адначасова сацыяльныя, эстэтычныя і выхаваўчыя задачы. Аб’ект мастацтва – чалавек, а яму, нават прыгнечанаму, галоднаму і цёмнаму, хочацца не толькі хлеба надзённага, але і стравы духоўнай – свабоды, самапавагі і красы.

Літаратура:

1. Багдановіч, М. Поўны збор твораў. У 3 т. Т. 2. Маст. проза, пераклады, літаратурныя аргументы, рэцэнзіі і нататкі, чарнавыя накіды / М. Багдановіч. - Мн.: Беларуская навука, 2001. - 600 с.

СТРУКТУРА ПРОЗВІШЧАЎ ЖЫХАРОЎ ЛЕПЕЛЬСКАГА РАЁНА ВІЦЕБСКОЙ ВОБЛАСЦІ

Гарбёнак Л.В.,

студэнтка 4 курса ВДУ імя П.М. Машэрава, г. Віцебск, Рэспубліка Беларусь

Навуковы кіраўнік – Семянькова Г.К., канд. філалаг. навук, дацэнт

Прозвішчы – спадчынныя афіцыйныя найменні людзей, якія паказваюць на прыналежнасць чалавека да пэўнай сям’і і з’яўляюцца ўстойлівымі кампанентамі трохчленнай формулы называння чалавека. Прозвішчы складаюць значную частку лексікі кожнай мовы свету, з’яўляючыся адбіткам гісторыі пэўнага этнасу, своеасаблівай энцыклапедыяй народа. Паколькі вывучэннем сучасных прозвішчаў жыхароў Лепельскага раёна Віцебскай вобласці ніхто да гэтага спецыяльна не займаўся, праведзенае намі даследаванне з’яўляецца актуальным, бо дапамагае высветліць месца названых адзінак у антрапаніміі Віцебшчыны і Беларусі ў цэлым.

Мэта нашага даследавання – выяўленне асаблівасцяў структуры прозвішчаў жыхароў Лепельскага раёна Віцебскай вобласці.

Матэрыял і метады. Матэрыялам паслужылі адзінкі, сабраныя аўтарам з тэлефонных даведнікаў вёсак Зялёны Востраў, Вялікі Поўсвіж, Новыя Валосавічы, Старыя Валосавічы, Таронкавічы, Весялова, Грыгаравічы Лепельскага раёна Віцебскай вобласці. Выкарыстаны апісальны і элементы статыстычнага метаду даследавання.

Вынікі і іх абмеркаванне. Як вядома, усе прозвішчы па структуры дзеляцца на першасныя і другасныя. Упершыню такі падзел прапанаваў акадэмік М.В. Бірыла. Як адзначаецца М.В. Бірылам, першасныя прозвішчы займаюць значнае месца ў беларускай антрапаніміцы [1, с. 4]. Наш матэрыял, сабраны на тэрыторыі Лепельскага раёна, пацвярджае выказаную М.В. Бірылам думку пра значнае распаўсюджанне першасных прозвішчаў на тэрыторыі рэспублікі: паводле падлікаў, першасным прозвішчам належыць на Лепельшчыне 42% ад усіх зафіксаваных. Калі параўноўваць атрыманыя намі дадзеныя з агульнымі паказчыкамі па Віцебскай вобласці, то бачна, што такія адзінкі на даследаванай тэрыторыі значна перавышаюць лічбы па Віцебскай вобласці (каля 30%) [2]. На Лепельшчыне выяўлена дзве групы першасных прозвішчаў – адзінкі, аманімічныя з апелятыўнымі назоўнікамі, і антрапонімы, што супадаюць з апелятыўнымі прыметнікамі. Прычым прозвішчы, аманімічныя з апелятыўнымі назоўнікамі (*Салавей, Шкіндзер, Ганчар, Кос, Казыра*), складаюць пераважную большасць (97,6% ад усіх першасных), адзінкі ж, што супадаюць з апелятыўнымі прыметнікамі (*Сыты, Мілы*), нешматлікія (2,4% ад усіх першасных). Першасныя найменні, якія супадаюць з уласнымі імёнамі, на Лепельшчыне не былі выяўлены.

Прыналежнасць прозвішчаў першай з названых груп да мужчынскага або жаночага роду не залежыць ад граматычных паказчыкаў апелятыва. Род у такіх найменнях вызначаецца па асабовым уласным імені пры антрапоніме або па прыметніку, які да іх дапасуецца [2, с. 70]. Напрыклад, *Наталля Пух, Павел Пух*, вясёлая *Яніна Шкіндзер*, мэтанакіраваны *Максім Казыра*. Род у прозвішчах другой з названых груп залежыць ад полу носьбіта: *Алена Сытая, Аляксей Мілы*.

Да першасных варта аднесці таксама прозвішчы, аманімічныя з вытворнымі адзінкамі тыпу *Жарнасек, Крыванос*, паколькі яны не маюць у сваім складзе прозвішчаўтваральных фармантаў. Аднак такія онімы

з'яўляюцца нячастымі на даследаванай тэрыторыі.

У зафіксаваных першасных прозвішчах, што супадаюць з вытворнымі назоўнікамі, можна вылучыць фінальныя элементы. У Лепельскім раёне найбольш часта сустракаецца фармант *-ка/-ко*: *Папко, Пуцько, Шарко, Гарыслаўка, Дрынько*. Ад усіх першасных прозвішчаў такія найменні складаюць 46%.

Другасныя прозвішчы ўтвораны шляхам далучэння прозвішча-ўтваральных фармантаў да імён ці іх форм, мянушак або тапонімаў: *Разум-аў < Розум + аў, Камароў-скі < Камароў+скі*.

Асноўным спосабам утварэння прозвішчаў з'яўляецца суфіксацыя. Да ліку суфіксаў, якія ўтвараюць другасныя прозвішчы, адносяцца фарманты *-аў/-еў/-аў, -скі/-цкі, -іч/-ыч/-ыц, -ін/-ын, -овіч/-евіч/-авіч, -ук/-юк, -чук, -енка/-энка/-анка, -онак/-ёнак, -еня/-эня*, а таксама тыя, якія могуць ужывацца і ў першасных прозвішчах, *-ік/-ык/-чык, -ец/-эц/-авец*.

Усе славянскія прозвішчы дзеляцца на агульнаславянскія, усходнеславянскія і ўнутрымоўныя.

Да агульнаславянскіх прозвішаў адносяцца найменні з фармантамі *-аў/-еў/-аў, -ін/-ын, -скі/-цкі, -іч/-ыч/-ыц, -ак/-як, -ік/-ык/-чык, -ец/-эц/-авец*. Агульнаславянскія прозвішчы вельмі распаўсюджаныя ў Лепельскім раёне: яны складаюць 86% ад усіх другасных. Найбольш пашыранымі з'яўляюцца прозвішчы на *-скі/-цкі*. На другім месцы па прадуктыўнасці з'яўляюцца найменні тыпу *-овіч/-евіч/-авіч, -іч/-ыч/-ыц*. Трэцяе месца па колькасці прозвішчаў займаюць адзінкі на *-аў/-еў/-аў*. Атрыманьня намі дадзеныя адрозніваюцца ад паказчыкаў па Віцебшчыне, дзе сярод агульнаславянскіх на першым месцы па колькасці адзінак знаходзяцца найменні на *-аў/-еў/-аў*.

На тэрыторыі Лепельскага раёна ўсходнеславянскія прозвішчы займаюць дзясятую частку ад усіх другасных (10%). Найбольш пашыраны антрапонімы на *-енка/-энка*, значна менш адзінак на *-ук/-юк, -чук*.

Да ўнутрымоўных найменняў належаць адзінкі на *-онак/-ёнак, -еня/-эня*, але ў сабраным намі матэрыяле сустракаюцца толькі прозвішчы на *-онак/-ёнак*, якія складаюць 1,5% ад усіх другасных.

Заклучэнне. Як паказвае фактычны матэрыял, характар распаўсюджанасці розных па структуры прозвішчаў на Лепельшчыне не заўсёды супадае з паказчыкамі па Віцебшчыне і Беларусі ў цэлым. Так, першасным прозвішчам на даследаванай тэрыторыі належыць больш значнае месца (42%), чым на Віцебшчыне ў цэлым (каля 30%). Сярод першасных асноўную частку займаюць адсубстантыўныя найменні (97,6% ад першасных, прычым адзінкі з фармантам на *-ка/-ко* складаюць амаль палову ад усіх субстантыўных – 47%). Першасныя прозвішчы, аманімічныя з уласнымі асабовымі імёнамі, на Лепельшчыне не зафіксаваны ўвогуле.

На даследаванай тэрыторыі прадстаўлены ўсе тры тыпы другасных адзінак – агульнаславянскія, усходнеславянскія і ўнутрымоўныя. Агульнаславянскія складаюць 93% ад усёй колькасці другасных найменняў (па Віцебшчыне – менш за 60%), усходнеславянскія – 5,5% (па Віцебшчыне – 6%), унутрымоўныя – 1,5% (па Віцебшчыне – 4%).

Такім чынам, прозвішчы жыхароў Лепельшчыны займаюць сваё, спецыфічнае месца ў антрапанімічне Віцебшчыны і Беларусі ў цэлым.

Літаратура:

1. Бірыла, М.В. Беларуская антрапанімія 1: Уласныя імёны, імёны-мянушкі, імёны па бацьку, прозвішчы / М.В. Бірыла. – Мінск: Навука і тэхніка, 1969. – 508 с.
2. Мезенка, Г.М. Беларуская антрапанімія: вучэбны дапаможнік / Г.М. Мезенка. – Віцебск: Выдавецтва ВДУ імя П.М. Машэрава, 2009. – 254 с.

ЖАНР ПАЭМЫ Ў ТВОРЧАСЦІ ЯЎГЕНІ ЯНІШЧЫЦ

Гаўрыленка Ю.М.,

студэнтка 5 курса ВДУ імя П.М. Машэрава, г. Віцебск, Рэспубліка Беларусь

Навуковы кіраўнік – Русілка В.І., канд. філал. навук, дацэнт

Яўгенія Янішчыц – беларуская паэтэса, аўтар зборнікаў «Снежныя грамніцы» (1970), «Дзень вечаровы» (1974), «Ясельда» (1978), «На беразе пляча» (1980), «Пара любові і жалю» (1983), «Каліна зімы» (1987). Яе творчасць – шчырая эмацыйная ліра-драматычная споведзь пра час, пра сябе, аднавяскоўцаў і родныя мясціны. Значную частку яе творчасці займае жанр паэмы, да якога паэтэса звярталася на працягу ўсёй сваёй творчасці.

Мэта працы – даследаваць жанр паэмы ў творчасці Яўгені Янішчыц.

Матэрыялы і метады. Зборнікі паэзіі Я. Янішчыц, паэмы «Ягядны хутар», «Зорная паэма», «Акно ў дождж», для аывучэння якіх выкарыстаны апісальны, параўнальна-супастаўляльны, метады кантэкстнага аналізу.

Вынікі і іх абмеркаванне. У паэмах Яўгені Янішчыц знайшлі адбітак две асноўныя плыні яе творчасці: выяўленне інтымнага жыцця галоўнай гераіні і любоў да родных мясцін.

З самага першага зборніка тэма Палесся і аднавяскоўцаў становіцца візітнай карткай паэзіі Янішчыц. Ціхая беларуская вёска, навакольная прырода ўплывалі на абуджэнне таленту і фарміраванне светапогляду паэтэсы. Радзіма ў паэтычным мысленні Я. Янішчыц выступае як спрадвечная, старажытная зямля, унікальны этнічна-прыродны свет – загадкавы і таямнічы. Яна глыбока выявіла пачуццё любові да роднага краю, раскрыла філасофію народнага жыцця, менталітэт палешукоў. Гэтай тэме прысвечана паэма «Ягядны хутар», якая стала свайго роду паэтычным помнікам народу, часу, прыродзе палескага краю. Пра гэта піша С. Калядка: «Калі паэму Я. Коласа «Новая зямля» называюць энцыклапедыяй жыцця беларускага народа на новым этапе яго гістарычнага развіцця, то паэму Янішчыц можна назваць «дапаможнікам» па азнаямленні з побы-

там і жыццём Палесся. Вядома, паміж гэтымі творамі вялікая адлегласць – і гістарычная, і паэтычная. Гэта відаць і ў характары структурнай будовы паэмы Яўгеніі Янішчыц, у якой назіраецца чаргаванне розных форм падачы паэтычнага тэксту» [2, с. 83]. Паэтэса імкнецца быць як мага бліжэй да народнай стыхіі, да саміх асноў народнага жыцця. Літаратурная традыцыя перадаецца ад Я. Коласа, Я. Купалы, А. Вярцінскага, В. Зуёнкі і творча, па-мастацку перапрацоўваецца.

Паэма найперш звяртае на сябе ўвагу спробай паяднаць традыцыйны сілаба-танічны верш і рыфмаваную прозу. «Інтэрфэрэнцыя паэтычных і праязічных радкоў стварае спектральную, мазаічную пабудову твора, якая адпавядае фрагментарнай разарванасці жыцця ўвогуле. Арганічнае спляценне паэтычных і праязічных форм і элементаў дазваляе будзённаму надаць рысы аб'ектыўнага карэлята» [2, с. 83]. Перспектыўнымі для паэтэсы аказаліся жанравыя пошукі. Паэма ўражвае сваёй неардынарнай формай, гэта своеасаблівая паэма ў пісьмах. Падобныя эксперыменты камбінаванага пісьма («камбайн») сталі вядомыя яшчэ ў 20-я гады ў паэмах Уладзіміра Дубоўкі «Кругі», «Штурмуецца будучыні аванпосты».

Як зазначае Дз. Бугаёў, у кампазіцыйнай структуры паэмы «Ягядны хутар» бачыцца спалучэнне двух планаў: аб'ектыўна-лірычная плынь традыцыйнага верша, звязаная з непасрэднай прысутнасцю аўтара ў гушчы вясковых падзей, і рыфмаваная проза ў форме лістоў з дому – ад маці, дзядзькі Арцёма, стрыечнага брата Уладзіка. Як верш, так і проза, паяднаныя адзіным кампазіцыйным стрыжнем (асоба самой апавядальніцы), гучаць у аднолькавай эмацыянальнай танальнасці, што стала выявай самых прыхільных, сардэчных узаемаадносін паэтэсы з вяскоўцамі, постаці якіх акрэсліваюцца, нібы жывыя. Непасрэдная прысутнасць сярод землякоў найлепш пацвярджае, што яна ў вясковым гурце заўсёды свая: і працы сялянскай не цураецца, і да людзей уважлівая, і за парадзі да яе звяртаюцца. Вясковыя падзеі – аснова лірычнага роздуму – перажываюцца як свае, уласныя [1, с. 639]. У паэме выразна выяўляецца народны матыў, сувязь з фальклорам. У размовах з вяскоўцамі чуецца і вострае слоўца, і прыпеўка, тут паяднаныя гумар, усмешкі, смех праз слёзы, галашэнні з прычыны смерці нястомнага працаўніка дзядзькі Арцёма.

Як і «Ягядны хутар», «Зорная паэма» – сведчанне скіраванасці да вясковых праблем. У ёй таксама «Сцежка ў маленстве віруе, вяртаецца // Між курганоў і шчымлівых бяроз» [3, с. 291]. Вобразнасць лірыкі Янішчыц падмацоўваецца прысутнасцю ў тэкстце фальклорных матываў, радкоў з народных песень: «Чуецца? – Сыплецца рэхам па вёсцы // Грайка-гармонік, хоць іскры тушы: // Хлопцы ўсе гуляць ідуць, // А мне хочацца абуць: // Лапці новыя згарэлі, // І страхоўкі не даюць» [3, с. 295].

Аснова «Зорнай паэмы» – роздум лірычнай гераіні, якую непакояць думкі пра тое, што адбываецца навокал, яна разважае над праблемамі часу, многія з якіх засталіся актуальнымі і на пачатку XXI ст. Кампазіцыйна паэма падзелена на дзве часткі, кожная з якіх мае свой эпіграф. Гераіня чакае сустрэчы з родным краем, куды збягае ад гарадской мітусні. На гэта ў самым пачатку настройваюць нас радкі радкі Я. Коласа «Мой родны кут, як ты мне мілы...». Але вёска перажывае не лепшыя часы, што вельмі непакоіць паэтэсу. Негатыўныя наступствы бачацца на кожным кроку. Гэта найперш безгаспадарлівасць, нежаданне працаваць на зямлі: «Прагне зямелька пляча абароннага, // Просіць за бульбу, за лён і траву» [3, с. 308]. Востра адчуваюцца недахоп кадрў, кар'ерызм, п'янства.

Другую частку паэмы пачынае эпіграф М. Багдановіча «Зорка Венера ўзышла над зямлёю...», які найперш звязаны з самай назвай паэмы. Але паэтэса зноў вяртаецца да праблем сучаснасці. Асабліва пакутуюць ад абыхавага стаўлення адпаведных дзяржаўных інстанцый нямоглыя адзінокія старыя, якім няма каму нават выклікаць хуткую дапамогу, бо на ўсю вёску адзін тэлефон: «З гускамі век дажывае Харыта, // Ў дом састарэлых не хоча ісці» [3, с. 310]. Янішчыц спрабуе знайсці адказы на набалелыя надзённыя пытанні, але адназначнага адказу не існуе.

Зусім іншая па тэматыцы паэма «Акно ў дождж». У цэнтры сюжэта – нешчаслівае каханне галоўнай гераіні-паэтэсы, якая наведвае былога каханага. У яго жонка, шчаслівая сям'я – тое, чаго ніколі не будзе ў жыцці паэтэсы. «Жанчына-творца – завязь лета з гарчынкай шчасця на губах...» [4, с. 71]. Менавіта так кажа пра сябе галоўная гераіня. Адзіным, хто разумее яе, з'яўляецца дождж: «А пад дажджом пабыць няшкодна, // Каб потым цешыцца цяплом [4, с. 68]. Падчас размовы з мастаком гераіня ўспамінае былое, аб чым сведчаць шматлікія лірычныя адступленні – роздумы аб сутнасці жыцця. І ўсё ж такі канец паэмы аптымістычны: «І жыць нанова – асалода, // Страчаючы вясну надзей. // Заднее ў сотнях вокан згода // І ў тым акне, дзе згаснуў дзень. // Рукой дастаць да аблачыны, // Забыць, што страчана даўно. // І безпрычынна, і з прычыны // Сваё расшторваю акно» [4, с. 86]. Гэта сведчыць аб тым, што каханне можа з'явіцца ў жыцці жанчыны, бо акно – сімвал сувязі з жыццём.

Заклучэнне. Адзначаныя ўласцівасці твораў дазваляюць аднесці іх да жанру лірычнай паэмы, які шырока выкарыстоўваецца ў паэзіі Яўгеніі Янішчыц. У той жа час паэмы Янішчыц вызначаюцца наватарскай формай. Разам з лірычным кампанентам у творах моцны сюжэтны пачатак. Удалыя жанравыя пошукі прывялі да стварэння паэмы «Ягядны хутар», у якой арганічна паяднаны традыцыйны сілаба-танічны верш і рыфмаваная проза. Такім чынам, творчасць Яўгеніі Янішчыц – важкі набытак беларускай літаратуры.

Літаратура:

1. Гісторыя беларускай літаратуры XX стагоддзя: У 4 т. Т. 4. Кн. 2. 1986-2000 / павук. рэд. У. В. Гіламедаў, С. С. Лаўшук. – Мінск: Беларуская навука, 2003. – 975 с.
2. Калядка, С. Непрыручальная птушка Палесся. Творчая індывідуальнасць Яўгеніі Янішчыц / С.У. Калядка. – Мінск: Беларуская навука, 2007. – 216 с.
3. Янішчыц, Я. Выбранае / Я. Янішчыц. – Мінск: Мастацкая літаратура, 2000. – 351 с.
4. Янішчыц, Я. На беразе пляча: Лірыка / Я. Янішчыц. – Мінск: Мастацкая літаратура, 1980. – 96 с.

СТРУКТУРА СЛОЖНЫХ АНГЛИЙСКИХ СЛОВ В ХУДОЖЕСТВЕННОМ ТЕКСТЕ

Гринченко Д.В.,

студентка 5 курса ВГУ имени П.М. Машерова, г. Витебск, Республика Беларусь

Научный руководитель – Кузьмина И.А.

Текст – «динамический процесс», способами существования которого являются процессы его производства и восприятия. Обыденное сознание под текстом склонно подразумевать тексты письменные, даже печатные. В теории же текстом, как правило, именуют любое последовательное выражение какого-либо содержания, не обязательно письменное [3, с. 3]. Художественный текст, или художественное произведение является разновидностью общего понятия текста. Художественный текст характеризуется целостностью, законченностью и оформленной структурой, что приобретает благодаря деятельности автора. Художественный текст богат эпитетами, метафорами, сравнениями и новыми словами, которые автор придумал специально. Особого внимания в английском художественном тексте заслуживает использование автором сложных слов, в том числе и окказионализмов, которые способны создать неповторимую атмосферу произведения. Художественный текст – это сложная многоуровневая структура, которая отображает виденье автором окружающего мира и направлена к читателю.

Актуальность исследования определяется исключительной ролью словосложения в английской системе словообразования. Высокая продуктивность сложных слов в языке в целом и в художественном тексте в частности требует фундаментального и всестороннего их описания. Лексический состав художественного текста на современном этапе развития английского языка всё больше и больше тяготеет к авторскому словотворчеству. Целью нашей работы является исследование структуры сложных английских слов, используемых в художественном тексте.

Материал и методы. Исследование проводилось на материале романа Стивена Кинга «Бегущий человек» с помощью описательного метода и методов сплошной выборки, количественного подсчета и структурного анализа.

Результаты и их обсуждение. Художественный текст – это отдельное, в крайней степени индивидуальное произведение художественной речи, а также целостная единица в системе подобных текстов. В тексте выражается фантазия автора, его умение подать ту или иную информацию, преподнести и раскрыть тему, свои мысли и чувства, ощущения. Современный художественный текст тяготеет к авторскому словотворчеству и самовыражению через использование различных художественных средств, современные авторы широко используют сложные слова и окказионализмы.

Интерес авторов к созданию индивидуальных сложных слов можно объяснить рядом причин:

- стремлением автора кратко изложить какую-либо мысль (в этом случае сложное слово позволяет заменить не только словосочетание, но и зачастую всё предложение целиком);
- желанием автора ввести новое понятие или явление (что характерно для фантастической литературы и поэтической речи);
- необходимостью точно выразить идею, мысль или понятие;
- желанием подчеркнуть особое отношение к предмету речи, дать ему свою характеристику, оценку;
- потребностью просто избежать тавтологии [2, с.150].

Сложные слова приобретают всё возрастающую популярность среди авторов художественной литературы. В романе Стивена Кинга «Бегущий человек» сложные слова употребляются достаточно часто. Характерной причиной этого является их яркая эмоциональная окраска и возможность экономии речи. Примером может служить окказионализм *Miss Smell-so-sweet*. Антономазия в данном случае, как частная разновидность окказионализма, используется для описания качеств персонажа.

Достаточно распространенной оказалась группа сложных слов, в состав которых входит предлог. Существительное *some-one*, которое в данном случае переводится как *приманка*, используется автором с иронией, обозначая нечто такое, что в крайней степени привлекательно и за что люди будут бороться.

Группа слов, которые могут быть отнесены к структурному типу «существительное + существительное», составляют примерно 40% всех выбранных сложных слов (*highrise, airshift, clotheslines*). Структурный тип «прилагательное + существительное» представлен сложными словами *big-money, oldbuds* и др.

Заключение. Таким образом, сложные слова широко используются в тексте художественного произведения. Характерной причиной этого является их яркая эмоциональная окраска и возможность экономии речи. Стивен Кинг достаточно часто использует словосложение для создания окказионализмов, которые блестяще описывают качества персонажа. Чаще всего в произведении «Бегущий человек» используются сложные слова структурного типа «существительное + существительное», написанные слитно или через дефис.

Литература:

1 Арнольд, И.В. Лексикология современного английского языка: учеб. Пособие / И.В. Арнольд. – М.: Флинта: Наука, 2012 – 376с;

2 Бабенко, Н.Г. Окказиональное в художественном тексте. Структурно - семантический анализ / Н.Г. Бабенко. – К.: Феникс, 1997 – 84 с.;

3 Уланович, О.И. ТЕКСТ И ЕГО ПОНИМАНИЕ // Вестник МГЛУ. Серия 2. Психология, педагогика, методика преподавания иностранных языков. – № 3. – Минск: МГЛУ, 2001. – С. 22 – 30.

МАТЫВАВАНАСЦЬ І ФУНКЦЫІ СУЧАСНЫХ НІКНЭЙМАЎ

Гугалінская Т.А.,

студэнтка 3 курса ВДУ імя П.М. Машэрава, г. Віцебск, Рэспубліка Беларусь
Навуковы кіраўнік – Семянькова Г.К., канд. філалаг. навук, дацэнт

XXI ст. – час новых адкрыццяў і дасягненняў у розных галінах навукі і культуры. Са з’яўленнем сеціва каардынальна змянілася і жыццё грамадства, раздзяліўшыся на рэальнае і віртуальнае. У паўсядзённым жыцці інтэрнэт стаў выкарыстоўвацца як для пошуку інфармацыі, так і для зносін, што змяніла сітуацыю ў сістэме ўласных імёнаў карыстальнікаў. У інтэрнэце ўласнае імя пачало замяняцца нікнэймам (нікам) – аналагам сапраўднага імені чалавека. Сеткавае імя стала неад’емнай часткай чалавека падчас знаходжання яго ў сеціве. Нікнэйм дае магчымасць кожнаму карыстальніку паказаць сваю індывідуальнасць, стварыць новы вобраз, падкрэсліць сваё “Я”, што не заўсёды атрымліваецца ў рэальным жыцці. У сувязі са сказаным вывучэнне сучасных нікнэймаў з’яўляецца актуальным. Мэта публікацыі – вызначыць асаблівасці матываванасці і функцый сучасных нікнэймаў.

Матэрыял і метады. Матэрыялам для даследавання паслужыла картатэка нікнэймаў, сабраная аўтарам падчас зносін з карыстальнікамі сеціва. Выкарыстаны апісальны метады даследавання.

Вынікі і іх абмеркаванне. Тэрмін *нік* шырока выкарыстоўваецца ў сетцы інтэрнэт, ён даследуецца ў манаграфіях, артыкулах і дысертацыях, прысвечаных вывучэнню спецыфікі віртуальнай камунікацыі, яе жанраў, камп’ютарнага сацыялекта, маладзёжнага дыскурсу [1, с. 152]. У энцыклапедыі інтэрнэта “Вікіпедыя” *нік* вызначаецца як сеткавае імя, псеўданім, які выкарыстоўваецца карыстальнікам звычайна падчас зносін у інтэрнэце (у чаце, форуме, блогах) [2]. Нельга не пагадзіцца з думкай, што “нікі валодаюць большай намінацыйнай унікальнасцю і індывідуальнасцю, чым асабовае імя, паколькі ў межах, напрыклад, чата заўсёды адпавядаюць толькі аднаму пэўнаму карыстальніку, які імкнецца самастойным і ўсвядомленым выбарам імені выказаць свае інтэнцыі і ўстаноўкі, застаючыся пры гэтым ананімным” [2, с. 152].

Збіраючы фактычны матэрыял, мы задавалі наступныя пытанні носьбітам нікнэймаў: чым Вы кіраваліся, калі стваралі сваё сеткавае імя? што ляжыць у аснове Вашага сеткавага імені?

Усе сабраныя найменні (163 адзінкі), мы раскласіфікавалі на семантычныя групы ў залежнасці ад характару матывацыі. У аснову класіфікацыі ўзяты падзел нікнэймаў, прапанаваны ў вучэбным дапаможніку “Беларуская антрапанімія” [1, с. 156], дзе вылучаецца 10 лексіка-семантычных груп: 1) чалавек (прафесія, тытул, унутраныя / знешнія якасці, паходжанне і інш.); 2) жывёла, птушкі, насякомыя; 3) натурфакты (расліны, з’явы прыроды, стыхіі, рэчывы, нябесныя целы і інш.); 4) знешнія прыкметы і ўнутраныя якасці; 5) прадметы, створаныя чалавекам; 6) абстрактныя паняцці (эмоцыі і інш.); 7) незямныя і міфічныя істоты; 8) невядомая асоба / ананім; 9) заклік, каманда, пажаданне або меркаванне; 10) вынік словатворчасці намінараў.

Наш матэрыял дазваляе пашырыць названую класіфікацыю і выдзеліць яшчэ 5 груп: 1) нікі, утвораныя на аснове мянушак; 2) змененыя прозвішчы; 3) прэцэдэнтныя імёны; 4) сапраўднае прозвішча і імя; 5) створаныя адвольным наборам літар. Разгледзім асобныя з названых груп.

Група найменняў, якія характарызуюць *знешнія прыкметы чалавека, унутраныя якасці, з’яўляецца* дастаткова багатай па колькасці адзінак. Праз вобраз, які стварае карыстальнік, можна ўявіць пэўныя рысы асобы (характар, паводзіны, захапленні, жыццёвыя правілы): *P@шк@См@йл* (чалавек, які часта ўсміхаецца, стараецца заўсёды быць у добрым настроі), *В_Перчнк@*; *S. Ангелочек~*K*; *velikaya*; *BelKo* (знешнім выглядам носьбіт падобны да вавёркі); *kudijashk@*; *S_ГлаЗаму_цвета_неба*; *gerkulies* (займаецца спортам); *bandit*; *кнопка_20_14* (дзяўчынка маленькага росту) і інш.

Група *нікаў, утвораных ад сапраўднага прозвішча і імені карыстальніка*, небагатая па колькасці адзінак. Такія найменні ілюструюць адкрытасць, упэўненасць носьбіта, адсутнасць боязі назваць сапраўднае імя. Словатворчасць тут амаль адсутнічаюць: *karinalomat_*; *~irinka.limanovskaya~*; *kostya~shynevich*; *marina.garanina_*.

Група *нікаў, якія характарызуюць род дзейнасці асобы, інтарэсы*, прадстаўлена наступнымі прыкладамі: *Rybollovv*; *Sport1kk* (займаецца спортам); *terminator19*; *filtanya* (філолаг); *Металлуст* (прыхільнік металічнага кірунку ў музыцы); *legendgame*; *lit_man* (шмат чытае); *ina_art* (займаецца фотоздымкай); *svetlana-ta1ina* (носьбіт вырашчвае ягады).

Нікі, якія супадаюць з прэцэдэнтнымі імёнамі, характарызуюць захапленні чалавека, яго інтарэсы і прыярытэты ў выбары любімых персанажаў, гістарычных дзеячаў, кніг. Нікі гэтай разнавіднасці ствараюць групу імёнаў, добра знаёмых кожнаму. Гэта імёны вядомых гістарычных асоб, папулярных артыстаў, герояў кінафільмаў і музычных твораў, любімых кніг. У названую групу мы ўключылі найменні *NoGGano* (ад псеўданіма вядомага рэп-выканаўца); *Афродита*; *lenin*; *holmse*; *Supermen_*; *im_nimfadora* (супадае з іменем галоўнай гераіні фільма “Тары Потэр”); *Vinni_nyxhx*. Вызначальна, што носьбіты нیکاў названай групы – гэта падлеткі ад 16 да 18 гадоў, што можна патлумачыць агульнасцю поглядаў і інтарэсаў гэтага пакалення, а таксама жаданнем падлеткаў падкрэсліць сваю індывідуальнасць, быць чымсьці падобным на сваіх куміраў.

Нікі, якія не нясуць ніякай сэнсавай нагрузкі, а створаны адвольным наборам літар, складаюць невялікую па колькасці групу. Да іх мы аднеслі найменні *vbqssg*; *aaitt*; *dfkthf*. Часцей за ўсё, такія нікі лёгка набіраць на клавіятуры, бо клавішы размешчаны блізка адна каля адной (першы і другі выпадак). Але сустракаюцца і больш складаныя выпадкі, напрыклад, нік *dfkthf* – гэта імя *Валера*, набытае пры ўключаным рэгістры лацінскіх літар. Пацкавіўшыся ў карыстальніка, ці было гэта памылкай першапачаткова, удалося атрымаць станоўчы адказ. З размовы выявілася, што потым гэты нік “прыжыўся” і пачаў выкарыстоўвацца.

Заклучэнне. Такім чынам, падводзячы вынікі, трэба сказаць, што нікнеймы прызначаны для выкарыстання ў якасці ідэнтыфікатара асобы падчас зносін ў сеціве. Нікі дазваляюць носьбіту замяніць уласнае імя на штучна створанае, што можа прыцягнуць увагу, зацікавіць; карыстальнік можа стаць больш адкрытым ў сваіх думках і поглядах, больш смела выказваць свае меркаванні, інакш кажучы, быць незалежным у інтэрнэце. Нельга не пагадзіцца з аўтарамі вучэбнага дапаможніка “Беларуская антрапанімія”, што “нік – гэта асобны від перыферыйнага антрапаніма, які адрозніваецца функцыянаваннем у асабіста арыентаваным віртуальным дыскурсе, інварыянтнасцю і ўнікальнасцю афармлення, што надае чалавеку ў сітуацыі інтэрнэт-зносін нейкі афіцыйны статус. Разнародная карціна графічнага афармлення і функцыянавання нікаў, іх намінацыйная ўнікальнасць дае магчымасць удзельнікам віртуальных зносін адлюстраваць сваю індывідуальнасць і дэманструе імкненне да пераадолення стандарту” [1, с. 157].

Літаратура:

1. Беларуская антрапанімія: вучэбны дапаможнік / Г.М. Мезенка (лаўрук, рэд.) [і інш.] – Віцебск: УА “ВДУ імя П.М. Машэрава”, 2009. – С. 152-157.
2. Википедия [электронны ресурс]. – Режим доступа: <http://ru.wikipedia.org/wiki/Ник>. – Дата доступа 26.02.16.

ПОИСК ПУТЕЙ СБЛИЖЕНИЯ ЭМИГРАНТСКОГО ДВИЖЕНИЯ И НОВОЙ СОВЕТСКОЙ ДЕЙСТВИТЕЛЬНОСТИ В ОСМЫСЛЕНИИ К. БОЛОТИНОЙ

Гурская Я.А.,

магистрант ВГУ имени П.М. Машерова, г. Витебск, Республика Беларусь

Научный руководитель – Гладкова А.А., канд. филол. наук, доцент

Первая Мировая война, Октябрьская революция и последующая за ней Гражданская война 1917-1922/1923 годов положили начало уникальному явлению в истории не только Российской Империи, но и всего мирового сообщества – первой волне русской эмиграции. На протяжении 20 лет (1917-1940) писатели, поэты, философы, богословы, художники, артисты, а также офицеры и чиновники формировали так называемое Русское зарубежье, чей вклад в русское и мировое культурное наследие необычайно велик. Связано это, в первую очередь, с исторической миссией сохранения (а в каких-то аспектах и возрождения) и дальнейшего развития русских традиций, с ассоциацией эмигрантов как преемников Российской Империи, противопоставляющих себя новосформировавшемуся государству СССР. Соответственно, в произведениях писателей-эмигрантов мы встречаем негативное отношение к советской действительности («Машенька» В.В. Набоков, «Последние и первые» Н.Н. Берберова, «Ночные дороги» Г.И. Газданов, И.А. Бунин «Окаянные дни» и др.).

Однако с ростом немецкой агрессии в Европе, в особенности после объявления СССР войны Германии и странам Оси, в эмигрантской среде распространились антифашистские движения, «*документы и мемуары свидетельствуют о росте патриотических настроений в русском зарубежье*» [2, с. 65]. И, разумеется, это противоречивое явление, когда потерпевшая поражение сторона принимает позицию своих «заклятых врагов» нашла отражение и в художественной литературе.

Цель нашего исследования – рассмотреть особенности изображения взаимоотношений представителей эмигрантской среды с прямыми представителями Советского Союза.

Материал и методы. Материалом для изучения послужили рассказы Клеопатры Болотиной «Призыв» и «Гость из Москвы». При исследовании использован сравнительно-аналитический метод.

Результаты и их обсуждение. Отталкиваясь от личности автора, факта её эмиграции после революции и становления как писателя уже в Соединённых Штатах, мы можем предположить, что изображение патриотизма в адрес Советского Союза ею будут продемонстрировано с ярко выраженным негативом. И действительно, на призыв «*Помочь России – дело нашей совести!*» [1, с. 6] мы находим в тексте вполне закономерный ответ: «*О какой России вы говорите? Она уничтожена до основания*» [1, с. 7]. На этой почве происходит столкновение двух главных героев рассказа «Призыв» – Фёдора Константиновича Гнедова и Бориса Вячеславовича Кустарёва. Оба они белые офицеры, закоренелые монархисты и чувствуют свою ответственность за «потерю России». Однако если Фёдор Гнедов в качестве доводов приводит насильственное изгнание, кардинальные изменения жизненного уклада, радикальные методы борьбы с «инакомыслящими», то Борис Кустарёв разрывается между «долгом перед совестью» и тягой к Родине. Пытаясь ответить самому себе на вопрос: «Почему я на стороне Советов?», капитан Кустарёв вспоминает младшего брата, который остался в России, только потому, что он русский и согласен меняться вместе с Родиной, как бы в официальных бумагах она не называлась. Фактически, он приходит к отрицанию двойственности России, которая для эмигрантской среды представляется как Россия-настоящая-эмигрантская и Россия-фальшивая-советская.

Окончательно Борис Вячеславович уверовал в свою правоту, когда узнал, что брат пошёл на фронт и погиб, защищая, казалось бы, «чужую» страну. Для него, русского офицера, не встать на защиту своего отечества приравнивается к трусости, а тот факт, что Михаил Кустарёв, не будучи военным, вступил в ряды Красной армии, является прямым унижением. В результате, внутренняя борьба с самим собой приводит главного героя к участникам советской миссии, он просит взять его в СССР, чтобы на фронте отдать долг Родине. В глазах большинства эмигрантов данный поступок расценивается как предательство, как «поклонение серпу и молоту», а последовавший отказ стал ещё большим унижением для Бориса Кустарёва. Таким образом, столкновение двух противоборствующих сторон оканчивается недопониманием и «расколом» эмигрантской среды.

В другом рассказе «Гость из Москвы» перед читателями предстаёт Лугин Николай Васильевич, который с 1922 года живёт в Нью-Йорке и работает в «*одном из первоклассных отелей*» [1, с. 59]. Уже больше 20 лет он не но-

сит военной формы, не думает о правых и виноватых, не сравнивает Российскую Империю и Советский Союз. Он смирился с эмиграцией. Однако всё меняется, когда в отеле останавливается «советский генерал Утёнов, с женой» [1, с. 61]. Осознание, что ему необходимо будет зайти в номер и поприветствовать советского генерала сбивает Лугина с толку. Он не знает, какие розы выбрать: белые – явная насмешка, красные – будто преклонение. Он не знает, как обращаться к постояльцу: гражданин – генералу не подходит, Ваше Превосходительство – сродни оскорблению, остаётся товарищ – но для самого Николая Васильевича это звучит как пошлость.

После личной встречи с генералом Лугин придаётся ностальгии, он вспоминает свою бытность в составе Белой армии, восхищается статностью советского генерала, понимая, что он тоже русский, что, несмотря на историческую трагедию, их объединяют общие корни. Неуверенность сменяется желанием выказать уважение Утёнову, продемонстрировать, что в этой войне он, как русский солдат, выступает на стороне СССР. Но какой подарок русский может сделать русскому? Николай Васильевич решает самолично приготовить настоящую русскую водку. После кропотливой работы на кухне герой оставляет подарок в номере вместе с запиской «Добро пожаловать!». Однако на следующий день выясняется, что генерал с супругой отель покинули, подарок не приняли, а приветственную записку небрежно кинули рядом с бутылкой. Для человека, увидевшего в красивом гордом военном «*всю свою Россюшку*» [1, с. 65], данный жест был оскорблением личной гордости, крахом несбыточных надежд и горькой насмешкой одновременно. Таким образом, перед нами вновь предстаёт картина, где герой-эмигрант, поддавшийся душевным порывам, стремился «воссоединиться» с героем-с-родины, однако эти действия не увенчались успехом.

Заключение. Издавна реальная историческая действительность находила отражение в художественной литературе, вероятно, поэтому так велико влияние, которое она оказывает на формирование у широкой аудитории мнения на то или иное событие. Для писателей-эмигрантов образ Советской России и советских граждан будет противопоставляться России эмигрантской и самим эмигрантам, как продолжателям традиций Российской Империи. В рассматриваемых нами произведениях мы столкнулись с литературным отражением того факта, что во время Второй Мировой войны эмигрантская диаспора переживала волну патриотизма, в этот период создавались пункты помощи, организовывались собрания, на которых собирали деньги для советских бойцов, для агитационной работы из СССР приглашались солдаты и офицеры. Однако подвергнувшийся художественной обработке исторический факт в итоге предстаёт перед читателями как очередной виток оскорблений чувств эмигрантов белого движения, как извечное противостояние двух сторон. Если русский эмигрант тянется к России, хочет помочь делом или выказать уважение и гордость за «советских братьев», то в ответ встречает лишь молчание или издевательство. Таким образом, в рассказах К.Болотиной мы наблюдаем классический пример отражения в литературе эмигрантского взгляда на взаимоотношения русских и советских людей.

Литература:

1. Болотина, К.М. Русская душа в изгнании / К.М. Болотина. – Нью-Йорк : В. Камкин, 1967. – 187 с.
2. Бригадина, О.В. «Три волны» российской советской эмиграции (1917-1991 гг.) : Учеб.-метод. комплекс / О.В. Бригадина. – Мп. : БГУ, 2003. – 217 с.

НАЗВЫ БУЛЬБЫ Ў ГАВОРКАХ ВІЦЕБШЧЫНЫ

Дайнакова М.А.,

студэнтка 4 курса ВДУ імя П.М. Маішэрава, г.Віцебск, Рэспубліка Беларусь

Навуковы кіраўнік – Дзядова А.С., канд. філал. навук, дацэнт

У гаворках Віцебшчыны бытуе шмат слоў, якія з’яўляюцца найменнямі агародных раслін, а таксама іх частак. Семантычны аналіз дыялектнай лексікі з агульным значэннем ‘агародная расліна’ ў жывой народнай мове Беларускага Паазер’я дазволіў пераканацца ў колькаснай перавазе назваў агародніны, якія служаць для намінацыі бульбы. Актуальнасць даследавання тлумачыцца нязначнай колькасцю мовазнаўчых прац, прысвечаных вывучэнню дыялектнай мовы Віцебшчыны. Мэта артыкула – даць семантычную характарыстыку назваў з агульным значэннем ‘бульба’ ў дыялектнай мове Віцебшчыны. Крыніцай даследавання паслужыў “Рэгіянальны слоўнік Віцебшчыны” [1], [2].

Матэрыял і метады. Колькасны склад такіх найменняў налічвае каля 50 дыялектызмаў, што выступаюць у якасці лексічнага матэрыялу нашага даследавання. Асноўнымі метадамі даследавання з’яўляюцца апісальны метад і метад навуковага назірання.

Вынікі і іх абмеркаванне. Як сведчыць прааналізаваны матэрыял, са 155 зафіксаваных на старонках “Рэгіянальнага слоўніка Віцебшчыны” найменняў агародніны амаль трэцяя іх частка (каля 50 лексічных адзінак) мае значэнне ‘бульба як агародная расліна і сельскагаспадарчая культура’, а таксама ‘клубні гэтай расліны, якія выкарыстоўваюцца як прадукт харчавання, корм і сыравіна’.

Бульба як агародная расліна і прадукт харчавання была вядома ў Беларусі з першай паловы XVIII ст. Таму нашы землякі невыпадкова лічаць яе другім хлебам. Гэта тлумачыцца тым, што бульба знайшла шырокае распаўсюджанне ў сельскай гаспадарцы і, натуральна, у сістэме харчавання беларусаў. Сярод найбольш ужывальных дыялектызмаў звяртае на сябе ўвагу назоўнік *барабля (барабуля)* ‘бульба’, напрыклад: *Ужо трэба бараблю саджаць.* (Кузняцова Віц., Баева Дубр.). Большая частка даследаваных намі лексем мае матываванае значэнне. Так, выразная матывацыя назіраецца ў такіх варыянтных дыялектызмах, як *эменка (эмінка, ёмя)* ‘бульба, адабраная для харчавання чалавека’ (матывуецца дзеясловам *есці*): *Бабуля век капае бульбу ў два кошыкі: у адзін – эменку, у другі – семенку.* (Навасельцы Шарк., Пусташы Пол., Сарочына Уш.); *Сёлета эмінкі вялікі засек поўны насыталі.* (Сакольнікі Віц.); *Ёмя ў нас сёлета вельмі смачная.* (Галбея Глыб.);

сэменка (сэмінка, сямянка) 'сеянка; дробная насенная бульба, прызначаная для пасадкі' (паходзіць ад назоўніка *семя*): *У етым гаду нам хваціць сваёй сэменкі.* (Бялянавічы Віц., Балаі Міёр., Навасельцы Шарк.); *Схадзі навывірай сэмінкі, а то зайтра можа не хапіць для пасеву.* (Бачэйкава Беш.); *Сямянка захавалася добра, не пагніла, не памерзла.* (Груздава Паст.). З такой жа семантыкай у гаворках Верхнядзвінскага раёна ўжываецца матываваны назоўнік *сэўка* 'насенная бульба' (матывуецца дзейсловам *сеяць*): *І як прыдзе ўрэмя, сэўку ў зямлю тыркай.* (Весніно В.-Дзв.). Агульнасцю семантычнага кампанента аб'яднаны паміж сабой значэнні назваў *насэніцца, пруллі* і *лапун* 'бульба, якая перазімавала ў зямлі': *Глядзіце, насэніцца з поля не бярыце!* (Цяцёркі Віц.); *У вайну пруллі вясной збіралі і елі.* (Зорніца Леп.); *Вайной людзі й лапуні елі.* (Руць Чаш.).

У цяжкія, неўраджайныя на збожжа гады бульба ратавала ад голаду многіх беларусаў. У вёсках неаднойчы даводзілася чуць, што менавіта гэтая сельскагаспадарчая культура выратавала людзей у вайну, прычым у ежу ўжываліся і леташнія, перамерзлыя, і нават гнілыя клубні, і бульбяныя лупіны. З адным і тым жа значэннем 'гнілая бульбіна' на Віцебшчыне даволі шырока сустракаюцца найменні **кархалікі**: *Вайной кархалікі спасалі ад голаду людзей.* (Крынкі Лёзн.); **пльбішка**: *Адны пльбішкі пасля даждзя на гародзе выкапываюцца – не будзе бульбы сёлета.* (Зубава Арш., Анэліна Тал.); **шаблёўка**: *Усяго ў вайну наеліся, дажэ шаблёўку елі.* (Ула Беш.); **шаймбры**: *Вясной, як толькі снег спадзець, шаймбры на полі іскалі.* (Задуброўе Віц.); **шаймбква**: *Вясной як снег растаіць, дык мы шаймбкву збіраем.* (Абольцы Тал.); **гацакі (гацак)**: *Бульбяныя гнілушкі ў нас называлі гацакі.* (Старая Будаўка Тал.); **гонікі (гонік)**: *После зімы многа гонікаў асталася.* (Паддуб'е Леп.). Апошняя назва з'яўляецца полісемантычнай і, апрача значэння, указанага вышэй, выяўляе ў жывых народных гаворках іншую семантыку – 'мёрзлая бульбіна': *Свіням будзем варыць гонікі.* (Новы Пагост Міёр., Лазы, Замошша Тал.), а таксама 'спечаная мёрзлая бульбіна': *Мы пасля вайны гонікі толькі і елі.* (Коравічы Чаш.). Сема 'вялікі, буйных памераў' актуалізуецца ў значэнні назоўніка **бузіня** 'вялікая, буйная бульба': *Бузіню я ў мяшкі пасытала і ў кладоўку зацягнула, а дробную свінням аставіла.* (Спігалшчына Міёр.). У семантычнай апазіцыі да праілюстраванага наймення знаходзяцца сінанімічныя дыялектныя абазначэнні дробнай бульбы тыпу **бабурá (бабурь, бубурь, бубарыкі)**: *Добрай бульбы вельмі мала, трапляецца толькі бабурá.* (Слабада Віц.); **пачопка**: *У етым годзе адной пачопкі накапалі.* (Вялікае Сяло Сен.); **свінушка (свінаўка, свінёўка, свінуха, свінók)** 'дробная бульба, прызначаная на корм жывёле': *Сяні бульбу рыла, дык адна свінушка.* (Баршчоўка Віц., Канашы Гар.); *После вайны дажа свінаўку елі.* (Загор'е Глыб.); *У гэтым годзе мала была бульбы, больш усяго свінёўкі.* (Старое Лядна Леп.); *Нада парасяттам свінухі наварыць.* (Абольцы Тал.); *Калі бульбу капаім, свінók у асобны кошык сразу адкідаем.* (Бабічы Глыб.) і інш. Трэба адзначыць, што ў розных рэгіёнах Віцебскай вобласці шырокае распаўсюджанне набыла мнагазначная назва бульбы **парэнка (парэнік, паронкі)**, у семантычнай структуры якой першыя два значэнні з'яўляюцца матываванымі (ад дзейслова *парыць* 'апрацоўваць парай, варам') – 1) 'параная бульба ў лупінах, паранка': *У катле, на запарніку, дзед варыць парэнку для свінак.* (Ляды Дубр., Дроздава Тал., Лісуны Арш.); 2) 'завараная кіпенем сумесь бульбы, сечкі, мякіны і пад., прызначаная для корму жывёле': *Резалі салому, складывалі ету резь, дабаўлялі муку і запарівалі, дзелалі парэнку карове.* (Вядзерава Беш., Сураўні Шум.); 3) 'дробная бульба, прызначаная для корму жывёле': *Ну і бульба зрадзіла сёлета – адны паронкі!* Серкавіцы Тал., Буда Дубр.).

Шырокую лінгвагеаграфію ў гаворках Віцебскай вобласці мае найменне са значэннем 'скараспелка як гатунак ранняй бульбы'. Напрыклад, **спэшка (скараспёйка, скараспёлаўка, скараспёшка, скураспёлка): Спэшку шчэ толькі пасадзілі.** (Серкавіцы Тал.); *Увесну бабуля раздзяляе бульбу на скараспёйку, сеянку і паранку.* (Лукомль Чаш.); *Самая смачная бульба – скараспёлаўка, асабэнна з зялёным укропчыкам, цыбулькай і сальцам.* (Тумінічы Арш.) і інш.

Заклучэнне. Такім чынам, тэматычная група найменняў агародных раслін у гаворках Віцебшчыны вызначаецца разнастайнымі па сваёй семантыцы найменнямі са значэннем 'бульба', што выразна рэпрэзентуе побытавую сферу і сельскагаспадарчую дзейнасць беларусаў, а таксама сведчыць пра своеасаблівасць і адметнасць жывой народнай мовы жыхароў розных раёнаў Віцебшчыны.

Літаратура:

1. Рэгіянальны слоўнік Віцебшчыны: у 2 ч. / Л. І. Злобін (рэд.) [і інш.]. – Віцебск: УА "ВДУ імя П.М.Мапэрава", 2012. – Ч. 1. – 304 с.
2. Рэгіянальны слоўнік Віцебшчыны: у 2 ч. / склад.: Г. К.Семянькова, Т. А. Грачыха, А. С. Дзядова [і інш.]; пад рэд. А. С. Дзядовой. – Віцебск: ВДУ імя П.М.Мапэрава, 2014. – Ч. 2. – 358 с.

ВЛИЯНИЕ ХАРАКТЕРА ПОТРЕБИТЕЛЯ НА НОМИНАЦИЮ БАНКОВСКИХ ПРОДУКТОВ РЕСПУБЛИКИ БЕЛАРУСЬ

Жилина И.К.,

магістрант ВГУ імя П.М. Машэрава, г. Витебск, Республика Беларусь
Научный руководитель – Мезенко А.М., доктор филол. наук, профессор

Имена собственные во все времена вызывали у людей особый интерес, поскольку человек всегда был окружен различными объектами живой и неживой природы, которые имеют свои наименования.

Специальные отметины на товарах древних людей являлись предшественниками современных рекламных названий (коммерческих имен, словесных товарных знаков, прагматонимов, прагмонимов, товарнонимов). Сегодня они имеют особое значение в процессе номинации, поскольку относятся к различным товарным категориям, которые являются динамично развивающимся полем ономастикона русского языка. Исследовательский интерес представляют имена продуктов не только материальной, но и нематериальной деятельности человека. Он обусловлен практической целью: от номинаций зависят маркетинговые коммуникации, которые обуславливают экономическую эффективность продукции на рынке.

С развитием постиндустриального общества все большую роль начинают играть банки, которые помогают сохранить и преумножить капитал. Вместе с ними развивается и перечень услуг, которые они предоставляют. В настоящее время большинство людей не представляют своей жизни без использования банковских продуктов. Поэтому объектом нашего исследования является такая разновидность онимов, как банкони́мы (названия вкладов, кредитов и т.д.). Актуальность нашего исследования обусловлена тем, что такие важные для потребителя категории, как названия банковских продуктов, остаются мало исследованными с точки зрения номинации. Целью исследования является определение влияния характера потребителя на процесс номинации банковских продуктов Республики Беларусь.

Материал и методы. Материалом для исследования послужили 1079 онимов, которые получены методом сплошной выборки из официальных электронных ресурсов банков Республики Беларусь. При обработке материала применялись также семантический, сравнительный и дескриптивный методы.

Результаты и их обсуждение. Все банковские продукты можно разделить на две группы по характеру потребителя: для физических и для юридических лиц. Наиболее широко представлены те, которые предназначены для частных клиентов. Это объясняет количественное преимущество банкони́мов данного типа, поскольку банки с помощью необычных названий своих продуктов привлекают именно частных пользователей. Физлица, заинтересовавшись ярким и броским названием, далее будут рассматривать рациональные аспекты предложения по тому или иному банковскому продукту. Таким образом, название выступает в роли ай-стоппера (англ. *eye-stopper*), то есть коммуникативного рекламного и PR-элемента, который привлекает внимание клиентов, останавливая взгляд на том или ином продукте. «Главное в создании маркетинговой коммуникации с применением ай-стоппера – вызвать любопытство, поразить, выделить из общего ряда, привлечь внимание и обеспечить, тем самым, интерес и запоминаемость коммуникации» [1].

Если говорить о банковских продуктах для юридических лиц, то в данной группе также существует множество денежных предложений, однако их номинации не имеют ярко выраженной аттрактивной направленности. Это, на наш взгляд, можно объяснить тем, что юридические лица (малый и средний бизнес, корпоративные клиенты) серьезно подходят к выбору продукта, зачастую для этого существуют специальные лица или группа лиц, поэтому название не играет решающей роли. Из этого следует, что, как правило, банкони́мы, предназначенные для юридических лиц, в своих именах отражают стандартный набор принципов номинации: указание на предназначение, качественную оценку и условия реализации продукта, а значит, транслируют основные характеристики продукта. Чаще всего среди онимов данной группы встречаются номинации с лексемой «бизнес», например, вклады «*БИЗНЕС-ВЗЛЕТ*», «*БИЗНЕС-МАНЕВР*», кредиты «*Авто для бизнеса*», «*Бизнес 3D*», «*Бизнес-Недвижимость*», «*Бизнес-Развитие*», «*Бизнес-решение*», «*Для бизнеса*», «*Люди бизнеса*», «*На развитие бизнеса*» и др. Если это зарплатные проекты, то чаще всего в названии встречается слово «зарплата» или «зарплатный», например, «*Моя зарплата*», «*Зарплатный*», «*Зарплатный VIP*», «*Зарплатный-Стандарт*» и др. Однако есть и другие, например, «*Люкс*», «*Отличный*», «*Партнерский*», «*Премиум*», «*Стандартный*», «*Free cash*» и др.

Среди банкони́мов, называющих продукты для частных лиц, помимо стандартных названий, указывающих на предназначение, условия реализации продукта, качественную оценку, встречаются такие, которые никак не связаны с данными критериями и с денежной семантикой в целом («*Венера*», «*Оранжевая мечта*», «*Парус*», «*Четыре сезона*» и т.д.). Обнаружены названия с метафорическим значением, например, «*Валютная шкапулка*», «*Депозитный кошелек*», «*Карта сокровищ*», «*Кредитная фабрика*», «*Халва*», «*Шкварки*» и др.

Еще одной особенностью банковских продуктов для физлиц является создание сезонных продуктов, что не характерно для кредитных и депозитарных продуктов для юридических лиц. Практически у каждого банка есть сезонные продукты, а также те, которые приурочены к праздничным событиям, например, «*Да калядаў*», «*Зимовая казка*», «*Новогодний*», «*Рождественский*», «*Сезонный*», «*Олимпийский год*» (указание на 2014 год, когда проводилась Зимняя олимпиада в Сочи) и др. Действие таких продуктов ограничено во времени, однако при высоком спросе его могут продлить, но значение его имени уже потеряет свою актуальность. Таким образом, использование названий, относящихся к праздникам и к знаменательным событиям, дополнительно привлекают внимание клиентов и создают акцент на эксклюзивности предложения. Важно отметить, что сезонные продукты, как правило, не являются принципиально новыми предложениями. Происходит лишь процесс переименования старых, с привязкой к праздникам, сезону отпусков и знаменательным датам (в том числе и юбилеям самого банка). Это, в первую очередь, дает возможность напомнить о продуктах и повысить интерес к давно известным предложениям. Если продукт теряет актуальность, то выходит точно такой же на следующий срок, но с новым названием.

Заключение. Таким образом, анализ имеющегося в нашем распоряжении материала позволяет утверждать, что названия банковских продуктов для юридических лиц не имеют большого семантического разнообразия в номинации, да и по количеству они значительно уступают названиям продуктов для частных лиц. В свою очередь банкони́мы, называющие банковские продукты для физических лиц отличаются несколько большим разнообразием, что подчеркивает важность их аттрактивной функции. Основными принципами номинации банкони́мов для частных клиентов являются: качественная оценка, предназначение или цель использования, условия реализации, отражающие реальную характеристику банковского продукта, а также предполагаемые потребители, оперативность реализации продукта, соответствие тематической линейке, побуждения и призывы, время совершения банковской сделки. Данная группа онимов преобладает и по количеству единиц.

Литература:

1. Ай-стоппер // Записки маркетолога [Электронный ресурс]. – Режим доступа: http://www.marketch.ru/marketing_dictionary/marketing_terms_a/eye-stopper/. – Дата доступа : 10.02.2016.
2. Суперапская, А. В. Товарные знаки / А. В. Суперапская, Т. А. Соболева. – М.: Либроком, 2009. – 192 с.
3. Суперапская, А. В. Общая теория имени собственного / А. В. Суперапская. – М.: Либроком, 2012. – 368 с.

ЯЗЫКОВАЯ РЕПРЕЗЕНТАЦИЯ ЦЕННОСТЕЙ В АНГЛИЙСКИХ И РУССКИХ АВТОРСКИХ СКАЗКАХ (НА ПРИМЕРЕ О. УАЙЛЬДА И А.Н. ТОЛСТОГО)

Зиянина В.Н.,

*магистрант ВГУ имени П.М. Машерова, г. Витебск, Республика Беларусь
Научный руководитель – Маслова В.А., доктор филол. наук, профессор*

О ценности как философской категории заговорили в России в конце XIX века. Тем не менее, она играет немаловажную роль в лингвистике, так как «язык фиксирует и отражает систему ценностей, настроения, оценки определенного социума» [2, с. 60]. Аксиологическая система представляет собой многообразие видов – интеллектуальные, эстетические, нравственные, религиозные, социальные, духовные, материальные и другие ценности. Согласно Е.М. Вольф, «ценностные отношения закреплены в языке в семантических (а иногда и синтаксических структурах)» [1, с. 6]. Актуальность работы определяется недостаточностью исследования этого аспекта в художественных произведениях и, в частности, в сказках. Цель работы состоит в выявлении способов репрезентации ценностей в языке авторских сказок.

Материал и методы. Использовались сопоставительный и сравнительно-исторический методы. Материалом для нашего исследования послужили сборники А.Н. Толстого «Сорочьи сказки» (1910) и О. Уайльда «Счастливый принц и другие сказки» (The Happy Prince and Other Tales, 1888).

Результаты и их обсуждение. Язык сказочных произведений отражает не только авторское отношение к ценностям, но и ценности народа, к которому он принадлежит и, собственно, те ценности, которые писатель стремится привить. В сказках уделяется внимание преимущественно нравственным, социальным и духовным ценностям.

В процессе анализа нами были рассмотрены следующие ценностные оппозиции – «добро» и «зло», «жизнь» и «смерть», «жертвенность» и «эгоизм». Все три категории нашли свое отображение в сказке «Заяц» А.Н. Толстого. Добро и одновременно жертвенность проявляются в том, что сосна позволяет зайцу спрятаться от волка в своем дупле, а злом выступает сам волк, ищущий зайца. Смерть настигает и сосну, и волка. И только эгоистичный заяц, жалея лишь себя, «высочил из дупла и запрыгал куда глаза глядят».

Бинарная пара «жертвенность» и «эгоизм» является главной на лексико-семантическом уровне сказок А. Н. Толстого и О. Уайльда. Неоспоримыми примерами жертвенности в сказках английского писателя являются Соловей (сказка «Соловей и роза»), который ради любви вонзает в свое сердце острый шип розы («все мучительнее и мучительнее становилась боль, все громче и громче раздавалось пенье Соловья³»), и Скворец (сказка «Счастливый принц»), оставшийся зимовать возле статуи Счастливого Принца, обрекая себя тем самым на гибель («Я улетаю в Обитель Смерти. Смерть и сон не родные ли братья?⁴). Среди персонажей, которые, в противовес вышеназванным, проявляли эгоизм, Великан (сказка «Великан-эгоист»), не позволяющий детям играть в его саду («Мой сад – это мой сад⁵»), и Мельник, который делает все, чтобы усложнить жизнь своего друга, маленького Ганса (сказка «Преданный друг»), и нет ни капли сочувствия в его речи, когда мальчик умирает («Для меня это, во всяком случае, большая потеря, – отозвался Мельник, – потому что ведь я почти подарил ему мою тачку, а теперь положительно не знаю, что с ней делать⁶»). Образцом жертвенности у А.Н. Толстого выступают грибы в одноименной сказке («И все грибы до единого к Ивану да Косичке, один за другим, скок в рот – и проглотились»), а также Кот (сказка «Кот Васька»), проученный колдуньей («Давай, – говорит, – хвост по уговору. Замурлыкал кот, замыкал, слезами облился. Делать нечего. Отдал хвост. И стал кот – куцый. Лежит целые дни на печурке и думает: «Пропади они, железные зубы, пропадом!»). Примером эгоизма в его сказках является Петух (сказка «Мудрец»), воображающий, что он умнее других животных и что «его, петуха, в суп – никогда».

В ходе исследования мы отметили, что О. Уайльд для изображения ценностей использует парантезу и инверсию, а А.Н. Толстой – инверсию и иронию.

Заключение. Репрезентация ценностных категорий проявляется на разных уровнях (лексическом, синтаксическом, семантическом и др.). Однако в нашем исследовании мы проанализировали лексико-семантический уровень, представленный тропами.

Литература:

1. Вольф, Е.М. Функциональная семиотика оценки / Е.М. Вольф. – М. : Едиториал УРСС, 2002. – 280 с.
2. Коцюбицкая, Л.В., Кузина, О.А. К вопросу об аксиологии в лингвистике / Л.В. Коцюбицкая, О.А. Кузина // Вестник Ленинградского государственного университета им. А.С. Пушкина. – 2015. - № 1 – С. 59-66.
3. Толстой, А.Н. Собрание сочинений: в 10 т. / А.Н. Толстой. – М. : Худож. лит., 1985. – 479 с. – 8 т.
4. Уайльд, О. Сказки / О. Уайльд // Пер. с англ. Ю.И. Кагарлицкий, Т.А. Озерская, К. Чуковский. – М. : Махаон, 2010. – 144 с.
5. Wilde, O. Fairy tales and stories / O. Wilde. – London : Octopus Books Limited, 1980. – 335 p.

³ 'Bitter, bitter was the pain and wilder and wilder grew her song'.

⁴ 'I am going to the house of death. Death is the brother of sleep, is he not?'

⁵ 'My own garden is my own garden'.

⁶ 'A great loss to me at any rate,' answered the Miller; 'why, I had as good as given him my wheelbarrow, and now I really don't know what to do with it'.

ОБРАЗ ИИСУСА ХРИСТА В ЛИРИКЕ СЕРГЕЯ ЕСЕНИНА И АЛЕКСАНДРА БЛОКА

Золотая Ю.В.,

студентка 4 курса ВГУ имени П.М. Машерова, г. Витебск, Республика Беларусь

Научный руководитель – Крикливец Е.В., канд. филол. наук, доцент

Конец XIX – начало XX веков – эпоха напряженных религиозно-философских исканий в России, названная участниками этого процесса духовным Ренессансом. Формирование новой эстетической концепции побуждало писателей Серебряного века затрагивать в своих произведениях евангельскую тему. Но если в XIX веке фигура Христа рассматривалась преимущественно в религиозно-философском контексте, то ближе к рубежу веков приходит иное отношение к этому образу. В литературе XX века, таким образом, рождается иное видение Спасителя.

Актуальность работы определяется тем, что Образ Иисуса Христа занимает одно из ведущих мест в культурном наследии человечества. Интерес этот кроется в том, что, обращаясь к библейским сюжетам и образам, деятели искусства осмысливали современную им действительность, возникала необходимость героя, подобного евангельскому образу Иисуса Христа, – справедливого, милосердного, высоконравственного. Цель нашей работы – раскрыть функции и значение образа Иисуса Христа в лирике С. Есенина и А. Блока.

Материал и методы. Материалом исследования послужила лирика Сергея Есенина и Александра Блока. Изучение произведений названных авторов осуществлялось на сравнительно-типологическом уровне.

Результаты и их обсуждение. Одним из многочисленных подходов к постижению своеобразия творческой индивидуальности Александра Блока следует признать аспект, основанный на выявлении глубин общекультурного знаменателя, связанного с православно-христианской антропологией.

Образ Христа – это, прежде всего, высокий нравственный идеал. Он несет в себе Добро, Любовь, Красоту. И Блок, руководствуясь именно этими нравственными ценностями, находит воплощение своего идеала во Христе.

Христос, не являясь полноценным художественным образом, представлен, тем не менее, в лирике поэта, в разных ипостасях – как объект познания, символ нравственного ориентира, исцеления от духовного недуга.

Писателя влекло религиозное «живое» чувство. Неуклонное обращение поэта именно к Сыну Божьему, а не к Его учению также приближает его именно к Православию.

Христос в поэме Блока «Двенадцать» – это заступник всех угнетенных и обездоленных, всех, кто был некогда «загнан и забит», несущий с собою «не мир, но меч» и пришедший для того, чтобы покарать их, притеснителей и угнетателей. Это Христос – воплощение самой справедливости, находящей свое высшее выражение в революционных чаяниях и деяниях народа, – какими бы суровыми и даже жестокими ни выглядели они в глазах иного сентиментально настроенного человека. Вот тот Христос, с которым, сами того не ведая, идут красногвардейцы, герои поэмы Блока [4, с. 20].

Обращает на себя внимание также соединение Блоком Христа с Родиной и своим народом (поэтический цикл «Родина»). Поэт всегда трепетно и вполне православно ощущал единство «родины земной» и «Родины Небесной» [1, с. 110].

Образ Иисуса Христа также постоянно присутствует в поэтическом мире дореволюционной лирики Сергея Есенина [3, с. 63]. Даже если он не изображается, то действующие фигуры уподобляются ему. Например, в стихотворении «Задымился вечер, дремлет кот на брус...» мы не видим того, кто молитвенно обращается к Богу, создается ощущение, что говорит сама природа, мир, так как данные слова очень гармоничны в пейзажной зарисовке:

Задымился вечер, дремлет кот на брус.

Кто-то помолился: «Господи Иисусе» [2, с. 208].

Евангельский мотив незаметной, непоказной любви к ближнему, милосердия звучит в стихотворении «Шел Господь пытаться людей в любви» (1914) [2, с. 52].

Гений для Сергея Есенина – человек слова и дела, как Христос. Он говорил о своей вере во Христа именно как в человека, «одаренного светлым умом и благородною душою, как в образец любви к ближнему»:

И в каждом страннике убогом

Я вызнать пойду с тоской,

Не Помазуемый ли Богом

Стучит берестяной клюкой (стихотворение «Не ветры осыпают пуши») [2, с. 51].

Поэт осознает, что не напрасно живет в этом мире, когда «чувствует радуницу Божью...» и видит в этот миг Иисуса Христа «под венком, в кольце иголок» (стихотворение «Чую радуницу Божью») [2, с. 55].

Заключение. Образ Иисуса Христа в лирике Сергея Есенина и Александра Блока призван собрать, объединить разобщенный род людской. Писатели обращались к этому образу в самых различных ситуациях, которые они отражали в своем творчестве. Создавая новый образ человека, Сергей Есенин и Александр Блок находили в нем вневременной идеал.

Литература:

1. Блок, А.А. Стихотворения и поэмы / А.А. Блок. – Москва, 1983. – 206 с.
2. Есенин, С.А. Я, Сергей Есенин / С.А. Есенин. – Москва, 2010. – 576 с.
3. Наумов, Е. Сергей Есенин: личность, творчество, эпоха / Е. Наумов. – Ленинград, 1969. – 494 с.
4. Соловьёв, Б. Перевод Александра Блока / Б. Соловьёв // Александр Блок. Собрание сочинений в шести томах. Том первый. – Москва, 1971. – 414 с.

ЭВФЕМИЗМЫ В ТЕКСТАХ СОВРЕМЕННОЙ АНГЛОЯЗЫЧНОЙ ПРЕССЫ

Карпушенко О.А.,

студентка 5 курса ВГУ имени П.М. Машерова, г. Витебск, Республика Беларусь
Научный руководитель – Пищулина Т.А.

Эвфемизм как нейтральное по смыслу и эмоциональной нагрузке слово или описательное выражение, обычно используется в текстах и публичных высказываниях для замены других, считающихся неприличными или неуместными, слов и выражений. Эвфемизмы используются в речевых или печатных текстах для замены слов, признанных грубыми или непристойными. По мере того, как утончаются формы быта человека, прямые обозначения известных предметов и явлений начинают считаться неподобающими и извлекаются из языка, в особенности из его литературного отражения.

Данная тема достаточно актуальна в настоящее время, так как эвфемизация является одним из определяющих языковых процессов, основная цель которого определена как стремление избежать коммуникативного конфликта. Целью нашей работы является изучение частоты использования эвфемизмов в современной англоязычной прессе.

Материал и методы. В поиске эвфемистических единиц, мы проанализировали статьи таких периодических изданий как «The Guardian», «The Times», «The Washington Post», «The Sunday Times», а также обращались к таким источникам, как «Языковое табу» Кацева А.М., «Эвфемизмы в современной русской речи» Крысина Л.П. Мы будем использовать следующие методы исследования: метод анализа, сравнения и сопоставления, описания, изучения.

Результаты и их обсуждение. В современных СМИ вместо многих понятий употребляются эвфемизмы, которые уже стали неотъемлемой частью новостной лексики: уничтожены – убиты; неконтролируемое рыночное ценообразование – либерализация цен и т.д. В англоязычных СМИ наблюдается аналогичная картина: starvation – ‘undernourishment’; war – ‘conflict’; crisis – ‘depression’.

Большинство этих эвфемизмов можно условно разделить на группы. Рассмотрим самые употребляемые из них в современной англоязычной прессе:

1. Возраст. Разумеется, подавляющее большинство эвфемизмов заменяют слово *old*, которое все чаще считается некорректным: ‘mature’, ‘senior’, ‘advanced in years’. Например:

«Depression is often undertreated in **seniors**» [The Washington Post, December 9, 2014].

2. Умственные и физические возможности. Любые отклонения от установленной нормы выражаются при помощи эвфемизмов: *blind* – ‘unseeing’; *invalid* – ‘disabled’; *mad* – ‘mentally sick’. Например:

«Because there are 11 million **disabled** people in the UK, but we hardly ever see **disabled** people in the media, and disability is seldom discussed by politicians» [The Guardian, March 27, 2015].

3. Расовая и национальная принадлежность. В США и многих европейских странах текущая идеология запрещает употреблять такое слово, как *nigger*, а требует использовать лексику, как ‘Afro-American’. Достаточно интересна эвфемизация в отношении названия латиноамериканского населения США, так вместо *Hispanics* американцы предпочитают говорить: ‘*Latino* – *Latina*’, ‘*Chicano* – *Chicana*’.

Например:

«The coalition that Obama so successfully put together four years ago was very evident again on Tuesday as **African Americans, Latinos, Asian Americans** and young voters turned out for him in droves» [The Guardian, November 7, 2012].

4. Социальное и финансовое положение. В наше время такое явление как бедность ужасает многих. Неудивительно, что и сами слова (бедность, бедный) в СМИ, зачастую заменяются эвфемизмами, к примеру в английском языке слово *poor* заменяется на следующие: ‘the needy’, ‘socially deprived’, ‘low-income family’ etc. Например:

«IFS attacks “incoherent” plan for **low income families**» [The Times, February 5, 2014].

5. Эвфемизмы, уменьшающие страх перед каким-либо табу, запретом. Так, в англоговорящих странах тема смерти является слегка табуированной. Глаголу *die* предпочитают следующие эвфемизмы: ‘to decease’, ‘to pass away’, ‘to go west’, ‘to join the majority’. Например:

«Is the International Herald Tribune about to **breathe its last**?» [The Guardian, January 22, 2012].

В данном примере выражение *to breathe its last* используется в значении *to die away*.

6. Недостатки внешности. Доминирующей проблемой во всем мире на сегодняшний день считается проблема избыточного веса. Отсюда и появились такие эвфемизмы, как ‘overweight’ или ‘big-boned’, заменяющие слово ‘fat’. Например:

«Generous **big-boned** portions» [The Sunday Times, September 18, 2009].

В статье, опубликованной под данным заголовком речь идет о том, что такая проблема как избыточный вес актуальна для целых наций в наши дни. Мы видим, что слово *fat*, заменено более корректным словом *big-boned*.

7. Эвфемизмы, связанные с преступностью. Эвфемизм ‘correctional facilities’ сменил слово ‘prison’, ‘correctional officers’ заменяют прежнее выражение ‘prison guards’. Например:

«Retired **correctional officer** fatally shoots man in Brooklyn subway station» [The Guardian, March 11, 2015].

Статья рассказывает об инциденте в метро Нью-Йорка: 69-летний бывший офицер полиции в споре с пассажиром достал оружие и застрелил оппонента. Эвфемизм *correctional officer* заменяет выражение *prison guard*.

8. Эвфемизмы, связанные с негативными последствиями в социально-экономической сфере. В течение XX века выражение 'economic crisis' было заменено на 'depression'. Более современные термины в значении экономического кризиса включают 'period of economic adjustment', 'period of negative economic growth' etc.

Например:

«Lufthansa knew of co-pilot's previous "severe **depression**" in 2009» [The Washington Post, April 1, 2015].

9. Эвфемизмы, служащие прикрытием агрессивных военных действий. Значительная часть таких слов проникла в язык еще во время войны во Вьетнаме. Слова 'involvement' и 'conflict' заменили 'aggression' и 'war', вместо слова 'bomb' употреблялось слово 'device'. Наконец, убитых стали называть 'body-count' или 'operative combat personnel'.

Например:

«Oil price slides despite Iraq **conflict**» [The Times, February 28, 2013].

Эвфемизм *conflict*, относящийся к группе эвфемистических выражений, что используются для прикрытия агрессивных военных действий, заменяет слово с более узким значением *war*.

Заключение. Таким образом, проанализировав статьи некоторых английских периодических изданий, мы пришли к выводу, что в настоящее время в языке газет наблюдаются тенденция к смягчению речи, созданию нейтральных по смыслу и эмоциональной окраске слов или описательных выражений, к которым прибегают с целью заменить другие, считающиеся неприемлемыми или неуместными, словами и выражениями. Это производится главным образом для достижения политкорректности, во избежание неподходящих или нетактичных слов и выражений.

Литература:

1. Крысин, Л. П. Эвфемизмы в современной русской речи / Л.П. Крысин. – Берлин : Русистика, 1994.
2. Обвинцева, О. В. Политический эвфемизм как средство языкового воздействия в газетном тексте / О.В. Обвинцева // Перевод и межкультурная коммуникация / материалы международной научно-практической конференции / Институт международных связей. – Екатеринбург, 2003.

СПОСОБЫ ЗАМЕНЫ НЕИЗВЕСТНЫХ ИЛИ МАЛОИЗВЕСТНЫХ ЛЕКСЕМ В РЕЧИ СОВРЕМЕННОЙ МОЛОДЕЖИ

Киселева А.К.,

учащаяся Полоцкого колледжа ВГУ имени П.М. Машерова, г. Полоцк, Республика Беларусь

Научный руководитель – Кабылкова А.А.

В обыденной жизни нас окружают разные предметы и явления. Произнося то или иное слово, мы сопоставляем лексему и объект реальности. Но не всегда носитель языка может установить эту связь. Иногда нам не знаком предмет, о котором идет речь (например, апперцепция, кольеретка и другие). И иногда нам очень хорошо знаком объект или явление, мы сталкиваемся с ним каждый день, но не знаем, что у этой реалии также есть конкретное название. Для того чтобы эффективно передать информацию собеседнику, мы используем различные слова или конструкции-заменители.

Цель исследования – изучить способы замены неизвестных или малоизвестных лексем в речи учащихся Полоцкого колледжа ВГУ имени П.М. Машерова.

Материал и методы. Исследования проводились на базе Полоцкого колледжа ВГУ имени П.М. Машерова (50 респондентов 1–4 курсов). В ходе работы использовались описательный и статистический методы исследования.

Результаты и их обсуждение. Из практики перевода слов с иностранного языка на русский (случай, когда описывается знакомая реалья) мы выделили 5 типов номинации:

1. Точная номинация.
2. Экспликация (описательный способ, используется для объяснения значения слов).
3. Трансформация (предполагает лексико-семантические или грамматические изменения, возможна конкретизация, генерализация или смысловое развитие исходной речевой единицы).
4. Лексическое расширение (передача смысла в виде словосочетания, продиктована стремлением избежать содержательных неточностей или стилистических погрешностей).
5. Опускание (предполагает игнорирование слов, которые представляются семантически избыточными, в силу того что не несут важной смысловой нагрузки) [1].

Нами был проведен эксперимент, в ходе которого 50 респондентам в возрасте от 15 до 20 лет было предложено 7 иллюстраций объектов, с которыми мы сталкиваемся ежедневно. Опрашиваемым (учащимся 1–4 курсов Полоцкого колледжа ВГУ имени П.М. Машерова, преимущественно девушкам) было нужно ответить на вопрос «Что изображено на картинке?». Ответы респондентов были следующими:

1. Колумелла (пространство между ноздрями): носовая перегородка – 34%, часть носа – 26%, кончик носа – 14%, перегородка – 8%, единичные наименования – 18%.
2. Лунула (белая верхняя часть ногтя): ногти – 78%, ногтевая пластина – 8%, белая штука – 6%, единичные наименования – 8%.
3. Муфта, или феррула (металлический ободок, соединяющий карандаш с ластиком): железка на карандаше – 46%, кольцо – 26%, металлическая пластина – 12%, единичные наименования – 16%.
4. Серезка (металлический или пластиковый наконечник шнурка): кончик шнурка – 72%, железка – 16%, металлическая пластина – 12%.
5. Капелька (точки над латинскими буквами i и j): точка – 76%, кружок – 24%.

6. Люверс (металлическая или пластиковая втулка, устанавливаемая в кожгалантерейные, обувные, швейные и другие изделия, бумагу для укрепления краёв отверстий, использующихся для продевания веревок, шнуров, тесьмы, тросов и т. д.): дырки – 44%, отверстие для продевания шнурков – 36%, ободок – 12%, единичные наименования – 8%.

7. Чапельник (кухонная принадлежность, захват в виде крюка с упором на деревянном черенке для передвижения сковородок; сковородник): ручка для сковороды – 56%, держалка – 34%, единичные наименования – 10%.

Опрос показал, что учащиеся, которые не знают лексемы, соответствующей объекту реальности, чаще используют экспликацию или (реже) лексическое расширение. Среди единичных ответов встречались неологизмы (ноздrevина, шнуркодeржалка, сковородница), просторечия (ерундовина). Также, к сожалению, отмечены случаи использования различных вариантов обценных слов. После проведения опроса многие из респондентов отметили, что некоторые слова они слышали ранее (лунула, чапельник), однако не знали их лексического значения.

Заключение. В целом исследование малоизвестных лексем, способов их использования или вариантов замены в процессе общения способствует развитию словарного запаса молодежи, развивает интерес к изучению подобных слов.

Литература:

1. Жбанков, И.М. Особенности перевода документов клинических исследований с английского языка на русский / И.М.Розанов // Карповские научные чтения: сборник научных статей. В 2 ч. Ч.2. – Минск: РИВШ, 2015. – С. 17-18.

СЕМАНТЫКА НЕАФІЦЫЙНЫХ УРБАНОНІМАЎ БЕЛАРУСІ

Кіпрічэнка В.А.,

студэнтка 6 курса ВДУ імя П.М. Машэрава, г. Віцебск, Рэспубліка Беларусь

Навуковы кіраўнік – Семянькова Г.К., канд. філалаг. навук, дацэнт

Як правіла, працы па ўрбананіміцы прысвечаны апісанню менавіта афіцыйных адзінак. Неафіцыйныя ж назвы выклікаюць не меншую цікавасць з лінгвістычнага боку, бо адлюстроўваюць асаблівасці культуры, менталітэту народа. У сувязі з гэтым праведзенае намі даследаванне з'яўляецца актуальным. Мэта – выяўленне асаблівасцяў семантыкі неафіцыйных урбананімаў Беларусі.

Матэрыял і метады. Матэрыялам для даследавання паслужылі запісы неафіцыйных найменняў гарадскіх аб'ектаў Віцебска і Мінска, сабраныя на працягу 2014-2015 гг. шляхам апытання прадстаўнікоў розных сацыяльных груп, рознага ўзросту. У выніку было сабрана 200 неафіцыйных урбананімаў, з іх 107 бытуюць на тэрыторыі Мінска, 93 – на тэрыторыі Віцебска. Выкарыстаны апісальны і элементы статыстычнага метаду даследавання.

Вынікі і іх абмеркаванне. Усе неафіцыйныя ўрбананімы паводле семантыкі могуць быць аднесены да наступных груп: найменні гарадскіх аб'ектаў па іх колеры, форме, падабенстве да шырокавядомых збудаванняў, месцы знаходжання, асаблівасцях функцыянавання, рэльефу, ландшафту, заснаваныя на метаніміі, адантрапанімыя, у аснове якіх ляжыць гістарычная матывацыя. У артыкуле разгледзім асобныя з пералічаных груп.

У групе найменняў, дадзеных па месцы знаходжання аб'екта, большасць складаюць адзінкі, у аснове якіх назва вуліцы, на якой аб'ект размешчаны: *Гагры* – раён вуліцы Гагарына (Віцебск); *Герцуха* – вуліца Герцага (Віцебск); *Каржы* – раён вуліцы Каржанеўскага (Мінск); *Карлачка* – вуліца Карла Лібкнехта (Мінск); *Карлуха* – раён вуліцы Карла Маркса (Віцебск); *Кароста* – вуліца Карастаянавай (Мінск); *Маяк* – сквер Маякоўскага (Віцебск); *Маякоўка* – вуліца Маякоўскага (Мінск); *Пушка* – раён станцыі метро Пушкінская (Мінск) і многія іншыя.

Прыклады паказваюць, што ўрбананімы гэтай групы з'яўляюцца вынікам скарачэння *афіцыйных* адтапанімых назваў гарадскіх лінейных аб'ектаў. Як правіла, група складаецца з назоўнікаў, прычым назоўнікі ў форме множнага і ў форме адзіночнага ліку прыкладна супадаюць па колькасці.

Урбананімы, дадзеныя па форме аб'ектаў, дзеляцца на дзве падгрупы: 1) найменні, заснаваныя на метафарызацыі; 2) назвы, што характарызуюць форму аб'ектаў і пазбаўлены метафарызацыі.

У першую падгрупу мы ўключылі найменні *Алмаз*, *Крыстал*, *Шарык Для Гольфа* (усе тры адзінкі называюць Нацыянальную бібліятэку Беларусі, шклянны будынак якой сваёй формай і люстранымі гранямі дае падставы для ўзнікнення прыведзеных найменняў); *Шайба* – частка будынка па вуліцы Леніна, дом 53 (Віцебск), круглы балкон якога ў свядомасці жыхароў горада ўстойліва асацыюецца з шайбай; *Шайба* – будынак “WestWorldClub”, які сваёй формай нагадвае хакейную шайбу (Мінск).

Другая падгрупа ўключае назвы *Гарбаты Мост* – мост у форме дугі паміж Траецкім прадмесцем і “Востравам слёз” (Мінск); *Круглая Плошча* – плошча Перамогі (Мінск).

Наступную групу найменняў утвараюць адзінкі, падобныя сваім колерам або формай да шырокавядомых збудаванняў: *Брэсцкая Крэпасць*, *Бастылія* – доўгі будынак чырвонага колеру па вуліцы Максіма Танка (Мінск); *Саркафаг*, *Маўзалей* – назва Палаца Рэспублікі, у аснове якой – форма аб'екта (Мінск).

Найменні гарадскіх аб'ектаў, у аснову назваў якіх пакладзена характарыстыка асаблівасцяў функцыянавання, складаюць адметную групу. У групе можна выдзеліць дзве падгрупы: 1) найменні прамысловых аб'ектаў, дадзеныя па характары іх вырабу, 2) найменні гандлёвых аб'ектаў, дадзеныя па асаблівасцях рэалізацыі тавару. У першую падгрупу ўваходзяць назвы *Каўраўка* – назва фабрыкі “Віцебскія дываны”; *Часікі* – гадзіннікавы завод (Віцебск); *Ад* – аўтамабільны завод (Мінск). Да другой падгрупы аднесены наступныя адзінкі: *Згушчонка* – назва пункта хуткага харчавання, дзе прапануюць каву са згушчоным малаком (Віцебск); *Канфіскаат* – назва крамы “Ваш Выбар” па вуліцы Леніна, дзе рэалізуюцца канфіскаваныя на мяжы з Беларуссю тавары (Віцебск).

Назвы, дадзеныя па асаблівасцях рэльефу, ландшафту аб'ектаў, характарызуюць адсутнасць расліннасці ў межах гарадскіх аб'ектаў, а таксама паніжэнне рэльефу: *Балкон* – роўная адкрытая пляцоўка каля будынка па вуліцы Леніна, дом 10а, на якой няма дрэў (Віцебск); *Яма* – паніжэнне рэльефу ў раёне плошчы Свабоды і амфітэатра (Віцебск).

Урбананімы, заснаваныя на з'яве метаніміі, прадстаўлены адзінкамі, дзе ўвесь аб'ект называецца па яго частцы ці па надпісе (малюнку) на ім: *Крэст* – крыж памяці святой Еўфрасінні Полацкай на Успенскай горцы, гэтак жа называюць аглядавую пляцоўку і месца сустрэч моладзі; як відаць, увесь аб'ект названы па прадмеце, які знаходзіцца ў межах аб'екта (Віцебск); *Дамы' 3 Малюнкамі, Іканастас* – чатыры дамы ў раёне станцыі метро “Усход” і Нацыянальнай бібліятэкі Беларусі з незвычайнай мазаікай на фасадзе (Мінск); *Подзвіг, Бяссмерцен* – два амаль аднолькавыя будынкі, якія знаходзяцца на плошчы Перамогі; на адным будынку напісана “Подвиг народа”, на другім – “Бессмертен”; гэтыя надпісы і далі назвы дамам (Мінск).

Заклучэнне. Як можна заўважыць, прааналізаваныя вышэй неафіцыйныя ўрбананімы Віцебска і Мінска характарызуюцца разнастайнасцю семантычных прыкмет, пакладзеных у аснову іх называння: вылучаюцца найменні, дадзеныя па колеры, форме аб'екта, падабенстве да шырокавядомых збудаванняў, месцы знаходжання, асаблівасцях функцыянавання, рэльефу, ландшафту, заснаваныя на метаніміі і іншыя.

ПОНЯТИЕ ПОЛИФОНИЧЕСКОГО И МОНОЛОГИЧЕСКОГО РОМАНА В РАБОТАХ М.М. БАХТИНА

Козлов А.В.,

магистрант ВГУ имени П.М. Машерова, г. Витебск, Республика Беларусь

Научный руководитель – Тогулева Е.Д., канд. ист. наук, доцент

Все литературные произведения принято делить по жанрам. Жанр – это условное понятие, обозначающее в литературе набор формальных и содержательных признаков, которые объединяют художественные произведения в один вид. Существует множество жанровых форм, которые классифицируют литературные произведения в зависимости от применяемого критерия. Так, например, литературные произведения по форме, можно подразделить на новеллу, оду, опус, очерк, повесть, пьеса, рассказ, роман, эпопея, эпос, эссе; по содержанию – на комедию, фарс, водевиль, трагедию, драму и др. Однако и в самих жанровых формах существует условная (формальная) или содержательная дифференциация. Мы рассмотрим такой литературный жанр, как роман и предложенную классификацию филолога, культуролога и теоретика европейского искусства и культуры М.М. Бахтина. Актуальность и проблематика состоит в том, что все классификации условные, различия формальные и несущественные. Попытку преодоления такого формализма предпринял Бахтин, учитывая содержание романа и способ подачи слова автором.

Материал и методы. В качестве материалов исследования были использованы работы М.М. Бахтина «Проблемы творчества Достоевского» и «Проблемы поэтики Достоевского», написанные автором в 20 – 60-х гг. XX века. В работе использованы системно-комплексный анализ научной литературы, логический и сравнительный методы исследования.

Результаты и их обсуждение. С точки зрения М.М. Бахтина ярким примером полифонического романа является творчество Ф.М. Достоевского, который ярко и выразительно продемонстрировал своими произведениями «полифонизм». В работах М.М. Бахтина «Проблемы творчества Достоевского» и «Проблемы поэтики Достоевского», продемонстрированы отличительные особенности «полифонизма» и «монологизма» в таком литературном жанре как романы.

Отличительными чертами полифонизма в романах, является, по словам Бахтина то, что «В его произведениях [Ф.М. Достоевского] ... Слово героя о себе самом и о мире так же полномерно, как обычное авторское слово; оно не подчинено объективному образу героя, как одна из его характеристик, но и не служит рупором авторского слова» [3]. В произведениях уживаются множество сознаний, то есть множество видений этого мира, нет единой «монологичной» идеи, описывающей действительность. Происходит утверждение чужого сознания как полноправного субъекта. Полифонизму «противостоит» монологический роман – литературное произведение, посредством которого автор высказывает свою картину мира, где показывает нелепость, абсурд иной точки зрения через своих героев. В полифоническом романе утверждается множественность взглядов героев, как самостоятельных субъектов. Полифоничность – это присутствие самосознания героя, он не становится рупором автора, его голосом. В данных романах существует дистанция между героем и его автором, герой не подчинен автору, показана действительность во всех ее противоречиях, выражающаяся в разных сознаниях героев. Разница между «полифонизмом» и «монологизмом» заключается с точки зрения М.М. Бахтина и в литературных героях: «В монологическом замысле герой закрыт, и его смысловые границы строго очерчены: он действует, переписывает, мыслит и создает в пределах того, что он есть, то есть в пределах своего как действительность определенного образа; он не может перестать быть самим собою, то есть выйти за пределы своего характера, своей типичности, своего темперамента, не нарушая при этом монологического авторского замысла о нем» [3].

В полифоническом романе «разрезана пуповина» между автором и героем. Герой перестает быть рупором автора, его голосом, у него есть сознание и самосознание, он может даже противоречить автору, так как он представлен как полноценная личность, со своими противоречиями, недостатками и чертами, присутствующими живому человеку, а не вымышленному персонажу. Герой не представлен как марионетка автора – «Автор говорит всей конструкцией своего романа не о герое, а с героем. Да иначе и быть не может: только диалогическая, соучастная установка принимает чужое слово всерьез и способна подойти к нему, как к смысловой

позиции, как к другой точке зрения. Только при внутренней диалогической установке мое слово находится в теснейшей связи с чужим словом, но в то же время не сливается с ним, не поглощает его и не растворяет в себе его значимости, то есть сохраняет его самостоятельность как слово» [3]. Бахтин показывает, что в «полифоническом произведении» слово героя свободно, оно развивает свою самостоятельную логику, может противоречить авторскому слову и спорить с ним, это слова самостоятельной личности, они разбивают монологический кругозор автора, в чем и есть задумка последнего.

Следующая характерная черта «полифонизма», и вместе с тем творчества Ф.М. Достоевского, по мнению М.М. Бахтина, в изображении идеи. Идея изображается полнозначной, но в то же время существует дистанция между идеей героя и автора, «идеологии» изображаются как независимые друг от друга, значимые, равнозначные; «Достоевский, говоря парадоксально, мыслит не мыслями, а точками зрения, сознаниями, голосами» [3].

Особенность произведений состоит и в построении монолога, разговора героя. Особенность романов Достоевского, то есть полифонических романов, есть монологические слова героев. В стилистическом и литературном проявлении – это монолог, разговор одного лица. Но выражает данный монолог диалогичную форму сознания. Герой обращается и рассказывает свою историю или мысли, идею не только себе, но и постороннему (хотя он отсутствует), предупреждает его слово, своими репликами. Он пытается угадать, что возразит его «невидимый» собеседник, что спросит его. Речь героя акцентирует свое слова, повторяя его, герой практически всегда оправдывает себя, но оправдывает не перед самим собой, а перед возможным собеседником. Полифонический роман должен предоставить своему герою полную свободу как личности, поэтому в произведениях отсутствует строгая линия, идея, которая бы абсурдность одного мировоззрения перед другим. Тем самым умещается в произведении множественность сознаний и равнозначных, равноправных мировоззрений. Это есть утверждение множественности бытия, его сложности и неоднозначности. Именно монолог в диалогической форме, обращение героя к себе или «чужому» есть яркая особенность полифонического романа. «Автор противопоставляет самосознанию каждого героя в отдельности не свое сознание о нем, объемлющее и замыкающее его извне, но множественность других сознаний, раскрывающееся в напряженном взаимодействии с ними и с друг другом» [3].

Заключение. Таким образом, М.М. Бахтин считает, что роман, как литературный жанр, способен проявить себя в двух ипостасях, способах выражения мировоззрения – полифонической и монологической форме. Полифонический роман – это произведение, где автор высказывает по средствам своих героев различные мировоззрения, где существует сознание и самосознание героев, где есть не идейное суждение, а суждение об идеи. В отличие от первого типа романа, монологический роман и его автор подчиняет себе всех героев, они служат средством и целью для демонстрации одной лишь точке зрения, и если учитывается и показываются иные мировоззренческие позиции, то они демонстрируются как позиция абсурда, нелепицы.

Литература:

1. Бахтин, М.М. Проблемы поэтики Достоевского / М.М. Бахтин // Москва: AUGSBURG, 2002. – 167.
2. Бахтин, М.М. Вопросы литературы и эстетики / М.М. Бахтин // Москва: «Художественная литература», 1975. – 501.
3. Бахтин, М.М. Проблемы творчества Достоевского / М.М. Бахтин. – [Электронный ресурс] / Электронная библиотека RoyalLib.com. – Режим доступа: <http://royallib.com/>. – Дата доступа: 19.12.2015.

ПЕРЕВОД ЧАСТНООЦЕНОЧНЫХ ПЕЙОРАТИВНЫХ ПРЕДИКАТОВ С АНГЛИЙСКОГО ЯЗЫКА НА РУССКИЙ

Косолапова Е.Л.,

студентка 4 курса ВГУ имени П.М. Машерова, г. Витебск, Республика Беларусь

Научный руководитель – Никитенко Т.В., канд. фил. наук, доцент

Оценка является универсальной категорией, а ее выражение представлено во всех языках на всех языковых уровнях. По своей направленности оценка может быть положительной (мелиоративной), отрицательной (пейоративной) и нейтральной. Также выделяются общие и частные оценки. В основе такой классификации находится взаимодействие субъекта оценки с ее объектом. Общеоценочные значения реализуются прилагательными *хороший* и *плохой* и их стилистическими и экспрессивными синонимами. Частнооценочные значения дают оценку одному из аспектов объекта с определенной точки зрения и могут быть разделены на категории: сенсорно-вкусовые, психологические, эстетические, этические, утилитарные, нормативные, телеологические [1, с. 75–77].

Актуальность данного исследования заключается в том, что перевод оценочных значений представляют одну из наиболее трудоемких задач в современной теории и практике перевода, т.к. языковое воплощение оценки, несмотря на ее универсальный характер, крайне специфично в различных языках. Цель работы – выявить особенности передачи частнооценочных пейоративных значений на лексическом уровне при переводе с английского языка на русский.

Материал и методы. Материалом для исследования послужили частнооценочные пейоративные предикаты в количестве 60 единиц, отобранные из английского популярного полнометражного кинофильма «Большой куш» (*‘Snatch’*) режиссера Гая Ричи. Все анализируемые единицы проверялись по переводным и толковым словарям, а затем сравнивались с их вариантами перевода в русскоязычной версии данного фильма. Среди методов, которые применялись в ходе работы, следует указать следующие: метод сплошной выборки материала, словарно-семантический, компонентный, контекстуальный анализ.

Результаты и их обсуждение. В ходе анализа материала выявлены факторы, осложняющие перевод пейоративной лексики с английского языка на русский.

В качестве *первого фактора* следует рассмотреть многозначность и вариативность английских оценочных лексем. Так, например, лексема *pikey* не имеет соответствий в русском языке по данным переводных

словарей. Однако в толковом англоязычном словаре находим данную единицу с пометами *сленг, неодобительно*. Ее семантическая структура представлена двумя лексико-семантическими вариантами: (1) 'a gypsy or vagrant'; (2) 'a member of the underclass'. Путем перевода толкований устанавливаем русские соответствия лексемы *pikey*: (1) 'цыган' или 'бродяга'; (2) 'представитель низшего класса'. Оба значения рассматриваемой лексемы являются частными оценками; при этом первое значение дополнительно отличается вариативностью: бродяга не обязательно является представителем цыганской национальности, а некоторые цыгане могут вести оседлый образ жизни. В фильме «Большой куш» референтом лексической единицы *pikey* является молодой цыган Мики. В русской версии фильма она передается двояко: 'бродяга' и 'цыган'.

Второй фактор, который усугубляет трудность перевода негативно-оценочных значений, связан с частым переходом частнооценочных предикатов в разряд общеоценочных в контекстном употреблении. В особенности этой тенденции подвержено большинство из рассмотренных нами прилагательных. Например, в качестве объекта оценки частнооценочного предиката *sneaky* выступает поведение человека; данная лексема в русском языке имеет словарное соответствие 'низкий, трусливый'. Однако в контексте эта единица способна оценивать не только поведенческие характеристики по шкале 'храбрый – трусливый', но и представлять цельное заключение о том, как мы относимся к объекту оценки. Этот факт свидетельствует о том, что данная лексема расширяет в контексте свою семантику и, тем самым, переходит в разряд общеоценочных, что, в свою очередь, увеличивает количество вариантов ее перевода. В русскоязычной версии фильма «Большой куш» *sneaky* передается как 'подлый'.

Действие **третьего фактора** заключается в способности пейоративной лексики достаточно легко приобретать стилистическую окраску, как правило, разговорно-фамильярного и сниженного характера. Большинство из зафиксированных нами англоязычных оценочных единиц имеет дополнительную стилистическую маркированность, которую необходимо максимально учитывать при передаче на русский язык. Как отмечал Л.С. Бархударов, при переводе потери, вызываемые заменой стилистически окрашенной и оценочной лексики на нейтральную, являются до определенной степени неизбежными [2, с. 118]. С целью минимизировать или избежать потерь, связанных с утратой стилистической окраски переводной единицей, порой преобразований на одном лексическом уровне недостаточно. Например, прилагательное *tight* используется в разговорной английской речи в оценочном значении 'упрямый'. В фильме высказывание *You are tight* можно передать так 'Ты – упрямый', однако, при этом утрачивается фамильярность и некоторая пренебрежительность, характерная оригиналу. В русском переводе разговорность стиля достигается путем преобразования всего высказывания с помощью антонимического перевода: *You are tight* передается как *С тобой нелегко*.

Большая часть из рассмотренных нами пейоративных английских единиц имеют русские соответствия, которые представлены в переводных словарях. Однако в русскоязычной версии фильма «Большой куш» многие английские лексемы переводятся окказионально, т.е. контекстно, а не согласно данным переводных словарей. Например, у существительного *cancer* в словаре представлены такие варианты перевода: 'мед. рак', 'беда, бедствие', 'Рак (созвездие)'. В фильме *cancer* используется в переносном втором значении 'бедствие', но передается русским вариантом 'зараза', которое ни один из переводных словарей не фиксирует.

Заключение. В процессе перевода частнооценочных значений с английского языка на русский обнаруживаются большие расхождения. Даже совпадая по своему референциальному значению, английские и русские оценочные лексемы при сопоставлении расходятся в своих прагматических значениях. В работе выделены основные три фактора, воздействие которых приводит к усложнению перевода пейоративных предикатов с английского языка на русский:

- 1) многозначность и вариативность англоязычных оценочных лексем;
- 2) влияние контекста на функционирование частнооценочных единиц, вследствие которого происходит переход частных оценок в разряд общих;
- 3) помимо оценочного наличие дополнительного стилистического значения, которым характеризуются частнооценочные пейоративы.

Литература:

1. Арутюнова, Н.Д. Типы языковых значений: Оценка, Событие, Факт / Н.Д. Арутюнова. – М.: Наука, 1988. – 341 с.
2. Бархударов, Л.С. Язык и перевод / Л.С. Бархударов. – 2-е изд. – М.: Изд-во ЛКИ, 2008. – 240 с.

ОБРАЗ ПЕТЕРБУРГА В ТВОРЧЕСТВЕ А.С. ПУШКИНА И Ф.М. ДОСТОЕВСКОГО

Крадецкая Д.В.,

студентка 4 курса ВГУ имени П.М. Машерова, г. Витебск, Республика Беларусь

Научный руководитель – Крикливец Е.В., канд. филол. наук, доцент

К образу Петербурга обращались многие поэты и писатели. В русской литературе, да и в сознании общества в целом, Петербург с момента своего возникновения воспринимался не только как конкретный город, как новая столица, но и как символ новой России, символ ее будущего.

Для русской литературы тема этого города, соединившего отсталую Россию с Европой, стала совершенно особой. Вместе с тем в сознании писателей, некоторых видных исторических деятелей Петербург уже на рубеже XVIII – XIX веков был показателем противоречий исторического развития страны. Каждая эпоха в истории русского общества знает свой Петербург. Каждая отдельная личность, творчески переживающая его, преломляет этот образ по-своему. Тема города, и особенно тема Петербурга, – одна из самых актуальных в русской литературе.

Цель данной работы – проследить, как эволюционирует видение Петербурга в творчестве писателей XIX века на примере произведений А.С. Пушкина и Ф.М. Достоевского.

Материал и методы. В центре внимания нашего исследования – образ Петербурга в поэме А.С. Пушкина «Медный всадник» и в романе Ф.М. Достоевского «Преступление и наказание». Названные произведения изучались с помощью культурно-исторического и сравнительно-типологического методов.

Результаты и их обсуждение. Петербург в произведениях русских писателей, пожалуй, самый знаменитый и противоречивый город. Он был отмечен как положительными, так и отрицательными характеристиками. Одни воспевали его и называли «окном в Европу», другие с ненавистью говорили о нем как о городе, «построенном на костях».

Каков же он, Петербург Пушкина? Во «Вступлении» к «Медному всаднику» поэт говорит о нем так:

*Люблю тебя, Петра творенье,
Люблю твой строгий, стройный вид,
Невы державное течение,
Береговой ее гранит... [3, с. 28]*

Поэма начинается с истории образования города. Раньше на его месте царствовали вода и ветер, но именно тут Петр I решил заложить новую столицу, назло самой природе. Образ города в поэме демонстрирует торжество человека над природными силами, однако обманчиво это впечатление: город во время наводнения является скорее сообщником стихии, чем победителем.

Описание Петербурга тесно переплетается с фигурой правителя. Город был построен по единоличной воле Петра трудом множества безымянных работников. В сущности, Петербург – город на человеческих костях. Все эти факты убедительно раскрыл Пушкин в своем произведении.

Петербург в поэме «Медный всадник» – образ многозначный, символический. С одной стороны, это любимый поэтом город белых ночей, утонченной, величественной красоты и блеска. С другой – это символ созданного Петром государства, в котором сочетаются сила, мощь, величие, энергия, но и холодное равнодушие к судьбе «маленького человека».

В романе Ф.М. Достоевского перед нами вновь появляется образ Петербурга. Писатель точно воспроизводит топографию тех мест, где совершаются события романа, воссоздает подробности городского быта: угрюмый облик домов, мрачную внутренность их дворов, лестниц, квартир, мерзость трактиров и «заведений». Город переполнен разношерстным людом, промышляющим в столице казенной службой, ремеслом, торговлей, ростовщичеством, проституцией. Эта среда кишит беднотой, пьяницами и преступниками. В царстве нищеты и безысходности гибнет слабый, а сильный ожесточается и развращается властью над ним [2, с. 49].

Лишь однажды, но очень выразительно рисуется панорама Петербурга перед глазами Раскольникова, когда он смотрит с Николаевского моста на Исаакиевский собор и Зимний дворец: «Необъяснимым холодом веяло на него от этой великолепной панорамы; духом немым и глухим полна была для него эта пышная картина...» [2, с. 50].

Это тот же Петербург, что окружает Евгения в «Медном всаднике», но здесь он лишен всех прекрасных черт; этому Петербургу уже нельзя сказать, как сказал Пушкин: «Люблю тебя...» [1, с. 90].

Как и в поэме Пушкина, в романе Достоевского образ Петербурга символичен. С одной стороны, он является фоном, на котором разворачиваются события, а с другой стороны – это тоже действующее лицо, участник страшного поступка Раскольникова, а также его раскаяния и возвращения в мир людей.

Заключение. На примере проанализированных нами произведений А.С. Пушкина и Ф.М. Достоевского можно сделать вывод, что Петербург вызывает и у писателей, и у героев широчайшую гамму чувств и настроений – от любви до ненависти, от восторгов до проклятий. Нет только одного – равнодушия. Каким бы ни изображался город, всегда ощутима зачарованность писателя этим городом, личная причастность к его судьбе. Оттого, может быть, город в литературе так многолик: создавая его образ, писатель вкладывает в него свое представление, выражает свои идеалы и помыслы.

Интерес к этому поистине великому городу не угасает практически с самого его возведения и до наших дней. В произведениях многих писателей и поэтов Северная столица становилась не только местом действия, но и равноправным действующим лицом.

Литература:

1. Белов, С.В. Роман Ф.М. Достоевского «Преступление и наказание». Комментарий / С.В. Белов. – М., 1985. – 123 с.
2. Гроссман, Л.П. Город и люди «Преступления и наказания» / Л.П. Гроссман // Достоевский Ф.М. Преступление и наказание. – М., 1935. – с. 49-50.
3. Пушкин, А.С. Полтава. Медный всадник / А.С. Пушкин. – М.: Искатель, 2014. – 64 с.

ХУДОЖЕСТВЕННЫЕ ОСОБЕННОСТИ ПЕРЕВОДОВ ПЕСНИ БЕЛОГО КРОЛИКА О ДАМЕ ЧЕРВЕЙ НА СУДЕ ИЗ «АЛИСЫ В СТРАНЕ ЧУДЕС» ЛЬЮИСА КЭРРОЛЛА

Кузнецова С.В.,

студентка 5 курса ВГУ имени П.М.Машерова, г. Витебск, Республика Беларусь

Научный руководитель – Лапатинская О.В., канд. филол. наук, доцент

Переводная литература разных народов всегда была ценна, поскольку через призму литературы человек узнавал об обычаях, культуре, менталитете другого народа. «Алиса в стране Чудес» – считается значимым произведением английской литературы. Тот факт, что сказка до сих пор актуальна среди критиков, и переводилась множеством авторов, говорит об актуальности исследования вариантов ее перевода. Цель данной работы – сравнить, выделить и проанализировать различия и сходства художественных переводов песни Белого Кролика о Даме Червей на суде, выполненных Ниной Демуровой, Владимиром Набоковым, Борисом Заходером.

Материал и методы. Материалом нашего исследования является сказка Льюиса Кэрролла «Алиса в стране Чудес». Для анализа были использованы описательно-аналитический метод и метод контекстного анализа.

Результаты и их обсуждение. Художественный перевод в той или иной мере – это идеологическое освоение подлинника. Для него существенен уже выбор произведений. XX век был отмечен активным появлением переводной литературы в разных странах, взаимопроникновение произведений разных литератур. Существует большое количество переводов «Алисы в Стране Чудес» на разные языки мира, в том числе и на русский. Многие литературные критики отмечали, что в силу художественных особенностей английского языка сказка труднопереводима на русский, и любой другой язык. Сергей Курий говорил, что при буквальном переводе теряется большая часть юмора, а при ассоциативном получается совсем «не та Алиса». В основном литературоведы, не только русские, но и английские сходятся во мнении, что наиболее удачным, приближенным к оригиналу, является перевод Нины Демуровой. В основу перевода было положено последнее издание обеих сказок вместе с комментариями М.Гарднера из книги «Аннотированная «Алиса». Этот перевод признан классическим, наиболее удачным и адекватным оригиналу, потому что в нем удалось сохранить дух английского национального колорита и в то же время сделать сказку более доступной для русскоязычного читателя. Версию Набокова он назвал «интересным примером перенесения кэрролловского нонсенса в российскую ментальность». Критик также заметил многочисленные изменения имён, и признал удачными стихотворные пародии, первоосновой для которых выступили российские произведения. В общем и целом обозреватель посчитал, что адекватного представления об оригинале перевод не даёт. Вариант сказки у Заходера, являлась вольным пересказом, в котором переводчик приблизил произведение Кэрролла не только к русскому читателю, но и к советскому школьнику [2].

Также Н.Демурова сама давала оценку переводу, как своему, так и переводам предшественников. Она отмечала, что наиболее ранние переводы стремились приблизить сказку к русскому читателю, в первую очередь, ребёнку, и как следствие, сильно преобразовывали образные и речевые особенности оригинала. Забывали так же, что произведение рассчитано не совсем на ребенка, больше на подростка, способного понять тонкий английский юмор и метонимию [1].

Сравним перевод песни Белого Кролика о Даме Червей на суде у Нины Демуровой:

*Дама Червей напекла **кренделей**
В летний погожий денек.
Валет Червей был всех умней
И семь кренделей уволок.*

Владимир Набоков перевел это строфу так:

*Дама Червей для сердечных гостей
В летний день напекла **пирожков.**
Но пришел Валет, и теперь их нет;
*Он - хватать, и был таков!**

А Борис Заходер следующим образом:

*Эне, йене, рес -
Квинтер, финтер, жес!
Эне, йене, раба -
Квинтер, финтер, жаба!
Все пришли к Червонной Даме
Выпить чаю с **пирожками.**
Пирожков у Дамы нет:
Пирожки стащил Валет!*

Сравнение этих четверостиший позволяет сделать следующие выводы. Каждый переводчик видел по-своему эту песню. Б.Заходер и Вл.Набоков старались стилизовать стихотворение под русскую культуру, потому как не каждый русский мог знать, что такое «крендель», посему слово заменяли более простым – пирожок. Также можем видеть различия в построении, так у Б.Заходера присутствует еще одна строфа: «*Эне, йене, рес / -Квинтер, финтер, жес!*», которой нет ни в других переводах, ни в оригинальном тексте.

Говоря о проблеме восприятия автором оригинального текста, можно заключить, что дальше всех от оригинала оказался Вл.Набоков. попытка подстроить «Алису в Стране Чудес» под русский менталитет, тем самым потеряв прелесть английского юмора.

Заключение. Таким образом, перевод песни Белого Кролика о Даме Червей на суде, выполненный Ниней Демуровой, наиболее лаконичный, отразивший и тонкий английский юмор, и русский менталитет.

Литература:

1. Демурова, Н. О переводе сказок Кэрролла. / Н.Демурова. – Режим доступа: <http://libsov.ru/index.php/>. Дата доступа: 10.02.2016.

2. Курий, С. «Алиса в Стране Чудес»: почему говорят, что «легче перевезти Англию, чем перевести «Алису»? / С. Курий. Режим доступа: <http://shkolazhizni.ru/culture/articles/37513/>. Дата доступа: 10.02.2016.

ТИПОЛОГИЯ ПОРЯДКА СЛОВ В СОВРЕМЕННОМ НЕМЕЦКОМ ЯЗЫКЕ

Кулешова М.С.,

студентка 5 курса ВГУ имени П.М. Машерова, г. Витебск, Республика Беларусь
Научный руководитель – Гальченко Л.В.

Проблема порядка слов обсуждается во многих работах, выполненных на материале как русского, так и немецкого языков. Этой проблемой занимались отечественные лингвисты, такие как В.Г. Адмони, Б.А. Абрамов, О. И. Москальская, О.В. Александрова, О.А. Кострова и другие. Много работ посвящено описанию места отдельных членов предложения, анализу порядка слов с точки зрения формально-грамматического членения, актуального членения предложения, функции порядка слов.

Изучение немецкого предложения и порядка слов в нем остаётся по-прежнему актуальным, так как современный немецкий язык, развиваясь вместе с объективной реальностью представляет нам все новые возможности для изучения грамматического материала по теме

Целью является определение основных классификаций порядка слов для более глубокого рассмотрения типологии порядка слов в современном немецком языке.

Материал и методы. Материалом исследования послужили предложения, выбранные из немецкоязычных текстов, а также художественной литературы. Для достижения поставленной цели в качестве основных методов нами были выбраны: описательно-аналитический, сравнительно-сопоставительный и трансформационный.

Результаты и их обсуждение. Порядком слов считается «взаимное расположение членов предложения, имеющее синтаксическое, смысловое и стилистическое значение». Порядок слов в русском языке значительно «проще», чем в немецком языке (в силу относительной свободы месторасположения членов предложения). В немецком же языке принято говорить о фиксированном месторасположении членов предложения. [3, с. 5-7]

Особенность немецкого предложения заключается в том, что каждая его составляющая, то есть, слово или словосочетание, имеет определённое место в зависимости от вида предложения и его сложности. В немецком языке выделяют, прежде всего, **прямой порядок слов и обратный (инверсию)**. При прямом порядке слов первое место в предложении занимает подлежащее (может быть выражено как существительным, так и местоимением), второе место – сказуемое (глагол) и последнее место занимают второстепенные члены предложения (*Die Studenten gehen in die Universität*); при обратном – первое место занимают второстепенные члены предложения, второе место по-прежнему достаётся сказуемому, а третье – подлежащему (*In der Universität gehen die Studenten*).

В предложении в немецком языке закреплено место сказуемого, как спрягаемого глагола, так и именной части сложной глагольной формы или составного глагольного сказуемого. Другие составные элементы сказуемого (отделяемая приставка, отрицание и т.д.) также фиксированы, но в гораздо меньшей степени. Что касается подлежащего и остальных членов группы сказуемого (дополнений, обстоятельств и т.д.), то их месторасположение является нефиксированным, т.е. может значительно варьироваться. Все же дополнение в винительном падеже обычно следует за дополнением в дательном падеже, обстоятельства с локальной семантикой тяготеют либо к началу предложения, либо к его концу, местоименные компоненты предшествуют именным (*In der Bibliothek zeigt der Lehrer den Schülern ein interessantes Buch*). [2, с. 304]

Более распространенной является классификация порядка слов, предложенная В.Г. Адмони. Он выделяет: **контактный и дистантный порядок слов** (эти формы выделяются на основании того, контактны ли или дистанцированы слова в смысловом и грамматическом отношении связанные друг с другом), **препозитивный и постпозитивный порядок слов** (на основании того, предшествует ли какое-либо слово другому слову, рассматриваемому как отправной пункт в данной конструкции порядка слов, либо следует за ним), **фиксированный и нефиксированный порядок слов** (эти формы выделяются в зависимости от того, возможно ли варьирование местоположения какой-нибудь формы слова или члена предложения по отношению к каким-нибудь другим формам слов и членам предложения или к целым синтаксическим единствам), **исходный (нормальный) и измененный (сдвинутый) порядок слов** (частным случаем исходной формы порядка слов является так называемый прямой порядок слов, частным случаем измененной формы – так называемая инверсия. [2, с. 301-305]

Перечисленные классификации порядка слов немецкого языка относились к синтаксическо-грамматическому членению предложения.

Еще одна разновидность классификации порядка слов основана на актуальном членении предложения, т.е. учитывает месторасположение **темы** (данного, уже известного) и **ремы** (нового, еще неизвестного). Порядок следования компонентов актуального членения подчиняется определенным правилам: тема, как исходный пункт высказывания, находится в начале предложения, рема, содержащая информацию о теме, – в конце предложения (тема – рема). Такой порядок слов В. Матезиус называл **объективным**. Например: *Сибирские весны / капризны*. [4, с. 333]

В эмоциональной, экспрессивно окрашенной речи возможна перестановка темы и ремы: рема предшествует теме. Такой порядок следования компонентов актуального членения В. Матезиус называл **субъективным**. Например: *Печален будет / мой рассказ*. [4, с. 334-335]

Этот факт приводит нас к следующей классификации: **нейтральный – экспрессивный** порядок слов. Нейтральный значит эмоционально не окрашенный. Экспрессивный – эмоционально окрашенный, подчеркнутый. Эти окрашивания и подчеркивания возникают на фоне выражения индивидуальных оттенков в познавательной установке говорящего.

Основными средствами здесь служат ритмико-интонационные сдвиги и сдвиги в порядке слов по сравнению с «нормальным» строением предложения. С помощью ударения и «сдвигов» говорящий выделяет наиболее значимую, актуальную часть предложения для определенного момента речи (сравните: *Die ganz kleinen Kinder spielen im Sportsaal. / Im Sportsaal spielen die ganz kleinen Kinder. // Geschlafen habe wenig, bin aber ganz munter = Спал я мало, но чувствую себя вполне бодро*). [1, с.232-234] Эмоционально-экспрессивная окраска текста выражается не только с помощью различных синтаксических приемов, но и за счет использования всевозможных лексических средств, например, неопределенного артикля, таких слов как *sogar, so, noch, auch noch, auch, nämlich, ziemlich*. *Sogar Klaus ist gekommen!* (Даже Клаус пришел!)

Заключение. Таким образом, можно сделать вывод о том, что в современном немецком языке наблюдается тенденция к расширению типологии порядка слов, что делает актуальным дальнейшее исследование этой проблемы.

Литература:

1. Адмони, В.Г. Введение в синтаксис современного немецкого языка / В.Г. Адмони. – М: Издательство литературы на иностранных языках, 1955. – 391 с.
2. Адмони, В.Г. Синтаксис современного немецкого языка: система отношений и система построения / В.Г. Адмони. – Ленинград: Наука, 1973. – 366 с.
3. Миллер, Е.Н. Порядок слов в немецком и русском языках / Е.Н. Миллер. – Алма-ата, 1977. – 82 с.
4. Шуба, П.П. Современный русский язык. Ч.3. Синтаксис. Пунктуация. Стилистика. / П.П. Шуба, И.К. Гермапович, Е.Е. Долбик и др.; Под ред. П.П. Шубы. – 2-е изд., испр. и доп. – Мп.: ООО «Плопресс», 1998. – 576 с.

ЭКСПРЕССИЯ КАК СЕМАНТИКО-СИНТАКСИЧЕСКАЯ КАТЕГОРИЯ (НА МАТЕРИАЛЕ СОВРЕМЕННОГО НЕМЕЦКОГО ЯЗЫКА)

Кулешова М.С.,

студентка 5 курса ВГУ имени П.М. Машерова, г. Витебск, Республика Беларусь

Научный руководитель – Гальченко Л.В.

Эмоции – ядро личности, без эмоций невозможно представить коммуникацию между людьми. В связи с этим особое место в лингвистических исследованиях занимают проблемы эмоциональной семантики, тесно связанные с человеческим фактором в языке. [4, с. 66].

Тема работы представляется актуальной, поскольку в языке имеются недостаточно исследованные вопросы, к числу которых относится проблема так называемой «степени эмоциональности предложения». В лингвистике нет, пожалуй, ни одной проблемы, где в той или иной мере, образно говоря, не появилась бы «тень» эмоционально-экспрессивного фактора. [3, с. 5].

Целью работы является определение значимости экспрессии для немецкого предложения на семантическом и синтаксическом уровнях.

Материал и методы. Материалом послужили предложения, выбранные из немецкоязычных текстов, а также художественной литературы. Для достижения поставленной цели в качестве основных методов нами были выбраны: описательно-аналитический и сравнительно-сопоставительный.

Результаты и их обсуждение. Экспрессия в лингвистике – выражение эмоций человека при помощи языковых средств. Под экспрессией понимается функция языка, реализуемая через его способность выражать эмоциональное состояние говорящего, его субъективное отношение к обозначаемым предметам и явлениям действительности. [4, с. 14].

Экспрессия как семантическая категория опирается на всю совокупность языковых средств и комбинаций: на лексическом уровне – это так называемая эмоционально-экспрессивная лексика, на синтаксическом уровне – эмоционально-экспрессивный синтаксис, на фонологическом уровне – интонация. [4, с. 55-56].

Словарный запас каждого языка имеет в себе эмоционально окрашенную лексику. В этом случае речь пестрит **выражениями, оборотами, фразами, имеющими эмоциональную нагрузку**. Например: слова *sogar, so, noch, auch noch, auch, nämlich, ziemlich*; междометия типа: *ha, ei, ah, ach*; частицы и модальные слова типа: *ja, denn, wohl*; эмоционально-модальные и вставные слова и предложения типа: *sehr schade! Weißt du? Na, siehst du!*; эмоционально оценочные интенсификаторы: *was für ein, welch ein, solch ein, so ein (Was für ein Glück für dich!*). [2, с. 126-131]

Следует отметить, что существуют еще **лексико-стилистические приемы экспрессии**:

- повтор: *Das muss ganz sicher und ganz fest bei Ihnen sitzen*;
- эмоционально-оценочные слова: *Großen und dauerhaften Erfolg*;
- метафора: *Es ist so etwas wie der Franz Beckerbauer Pakistans*;
- антитеза: *Fast hatten die altägyptischen Gottheiten in München irdische Konkurrenz erhalten*;
- ирония: *Der Nachteil: Google weiß, wer wann wohin reist – und bombardiert ihn dort womöglich mit Werbung*;
- перечисления;
- тавтология: *Wasser – wie oft mag dieses Wasser seit der Existenz der Menschheit ausgesprochen worden sein*.

[4, с. 116-117].

Источником экспрессии может также служить **изменение (трансформация) структуры предложения**. Сюда относят: апозиопезис – внезапный обрыв мысли в середине высказывания или недоговаривание ее до конца, вызванные различными ситуативными обстоятельствами – осторожностью или взволнованно-

стью говорящего: *Ach, die Krawatte...! Die habe ich wahrhaftig ganz vergessen...*; эллипсис: *Ein solches Leben, einen solchen Hintergrund – konnte man sie mit dem Wort Resignation bezeichnen?*; парцелляция – намеренное расчленение единой синтаксической структуры предложения на две и более самостоятельные части: *Ein Schock konnte mich noch retten. Eine Frage. Zwei Worte*; вставные элементы: *Aber, Gott sei Dank, der Franz war dabei*; риторический вопрос: *Soll ich wirklich die Wahrheit sagen? Lieber Schweigen*; экспрессивное отрицание: *In keinem anderen Beruf habe ich die Chance, mit so vielen unterschiedlichen Menschen in Berührung zu kommen und neugierig zu sein*; сознательное нарушение порядка слов и предложений (пролепсы, анаколуфы, парентезы, приложения, присоединения); гиперболу: *todmüde, eine Ewig warten*. [1, с. 366-368].

Одним из ярких синтаксических средств экспрессии является эмфатический порядок слов. **Эмфаза** – визуальное выделение части текста с целью сделать его более заметным, эмоционально окрашенным. *Weiß Gott, was kommt ja auf Deutschland zu*. В письменной форме также используется особый формат текста: курсив, текст с подчёркиванием, текст из больших букв.

Заключение. Таким образом, экспрессия для синтаксиса современного немецкого языка имеет большое значение, выражается на семантическом и синтаксическом уровнях с помощью различных лексических, лексико-стилистических и синтаксических средств.

Литература:

1. Брандес, М.П. Стилистика текста. Теоретический курс [Текст]: учебник / М.П. Брандес. – 3-е изд., переработ. и доп. – М.: Прогресс-Традиция; ИНФРА-М, 2004. – 416 с.
2. Брандес, М.П. Стилистический анализ (на материале немецкого языка) / М.П. Брандес. – 2-е изд. – М.: Высшая школа, 1971. – 191 с.
3. Малинович, Ю.М. Экспрессия и смысл предложения: проблемы эмоционально-экспрессивного синтаксиса / Ю.М. Малинович. – Иркутск: Изд-во Иркут. ун-та, 1989. – 216 с.
4. Язык: традиции и инновации: материалы Международной юбилейной научной конференции, Минск, 27-28 сентября 2013 г.: [к 50-летию кафедры грамматики и истории немецкого языка и кафедры лексикологии немецкого языка / редколлегия: Е.В. Зувская (ответственный редактор) и др.]. – Минск: МГЛУ, 2014. – 192 с.

ЯЗЫКОВЫЕ СРЕДСТВА СОЗДАНИЯ ОБРАЗА ВОСТОКА В ПОЭТИЧЕСКОМ ТЕКСТЕ: СЕМАНТИЧЕСКИЙ АСПЕКТ

Кульгавая О.Н.,

студентка 5 курса ВГУ имени П.М. Машерова, г. Витебск, Республика Беларусь

Научный руководитель – Деревяго А.Н., канд. филол. наук, доцент

В каждодневной практике мы постоянно сталкиваемся с текстом, непрерывным внутренним и невербализованным или внешним вербализованным. Областью нашего пристального внимания в данном случае выступит вербальный текст, при характеристике и описании которого мы сможем задействовать данные лингвистики. Аспект внешней организации художественного текста определяет две основные его формы — поэтическую и прозаическую. Поэтический текст отличается особый механизм аккумуляции и выражения смысла при использовании апеллятивных и онимических лексических единиц. Цель нашего исследования – установление семантических особенностей лексических средств создания образа востока в поэтическом тексте «восточного периода» творчества Дж. Байрона, А.С. Пушкина и Н.С. Гумилева.

Объединение в одно проблемное поле исследования поэтических текстов этих авторов становится возможным, так как обнаруживается схожесть взглядов на тематику востока и механизмов создания экзотического для русской культуры образа лирического героя. Характер его имеет явно выраженные черты романтизма: одинокий, отверженный обществом, с новыми взглядами на мир, стремящийся изменить устоявшиеся законы и традиции. Говоря о Дж. Байроне и А.С. Пушкине, мы понимаем, что они относятся к одному временному пласту, их волнуют одни и те же вопросы. Творчество Н.С. Гумилева же отмечается столетием позже, однако необходимо заметить, что развитие романтических тенденций в его произведениях происходит под воздействием поэзии Ш. Бодлера и Дж. Байрона [1].

Материал и методы. Методом сплошной выборки из текстов А.С. Пушкина, Н. Гумилева, Дж. Байрона нами был собран языковой материал, что составил более 300 единиц. Наибольшее количество лексем найдено в произведениях Дж. Байрона — в так называемых «восточных поэмах» или «восточных повестях», к которым относятся «Гяур» (1813), «Абидосская невеста» (1813), «Корсар» (1814), «Лара» (1814), «Осада Коринфа» (1816), «Паризина» (1816) [2]. В этих шести поэмах было выявлено 123 лексические единицы, без учета повтора. Кроме того, в исследовании были использованы методы описательно-аналитический, сравнительно-сопоставительный, метод контекстного анализа, элементы статистического метода.

Результаты и их обсуждение. В произведениях Дж. Байрона используются весь инструментарий лексического состава восточных языков — от этноспецифических бытовых названий до географических именованных — *Яфар, Гяур, Мекка, Аллах, Эвбейские воды, чалма, чубук, дервиш, плов* и т.д. Однако преобладающий лексический тип — это антропонимные и топонимные единицы. Так, в тексте поэмы «Абидосская невеста» (1813) из сорока шести лексем, соотносящихся с тематикой Востока, 18 топонимов и 15 антропонимов.

Стоит отметить также, что Дж. Байрон, по сравнению с А.С. Пушкиным и Н.С. Гумилевым, в тексте употребляет большее количество теонимов, причем это не только именованные богов, которым принято поклоняться сейчас (*Аллах, Будда*), а и образы божеств античного мира (*Цинция, Геркулес, Африт*).

Что же касается А.С. Пушкина, то в его литературном наследии отмечается наименьшее количество лексем, присущих восточным языкам. С их помощью автор пытается отразить знаковые черты восточных

народов, показать специфику их материальной культуры. Поэт использует названия растений, животных, оружия, еды, напитков, одежды и т.д. (*финики, оливки, сайгак, серна, шашка, сакля, кумыс, уздень, аул*) [3].

Но зачастую в стихах А.С. Пушкина сложно отыскать сугубо восточную лексику: поэт использует слова, которые привычны читателю. Читатель уже не воспринимает заимствования как что-то иноземное. При создании образа Востока используются и средства косвенной отнесенности, то есть, по сути, в стихотворении не наблюдается заимствований, однако возникает образ загадки, чего-то неизведанного, например, в стихотворении «Виноград», где намек на восточные традиции реализуется через аллюзию с образами виноградной лозы и роз.

Необходимо отметить еще и то, что в некоторых произведениях А.С. Пушкина заимствованная лексика приобретает черты варваризмов; так, в поэме «Кавказский пленник» повествование ведется от лица русского солдата, попавшего в плен к черкесам. Поэт дает читателю увидеть самобытность дикого, жестокого восточного края глазами главного героя, соотечественника. Мы видим, что в сознании русского человека заимствования воспринимаются как что-то инородное, непривычное, осознаем, что Восток далек, непостижим, имеет со свои законы, привычки, традиции.

Н.С. Гумилев по своей сущности крайне противоречивый писатель. Некоторые исследователи отмечают, что он родился не в то время, его взгляды и интересы были бы более привычными веком ранее. Н.С. Гумилев испытывает сильнейшее влияние африканской этнической проблематики. Он стремится познать эту страну, что влечет его своими традициями, неизведанностью. Гумилев считается одним из крупнейших исследователей африканских земель. Большое количество материалов (дневники, поэмы, прозы, пьесы, стихи), обнаруженных в творчестве Гумилева, так или иначе связаны с тематикой Африки.

В поэтическом тексте Н. Гумилев создает образ Африки привлечением географических (топонимы, гидронимы, урбанонимы) и этнических именовании. Например, в стихотворении «Нигер» одноименный образ создается шестью лексическими единицами — *Бусса, Гомба, Тимбукту, Бенин, Сокото, Сонгай*, и все эти названия относятся к топонимам. В стихотворении «Дамара» Н.С. Гумилева лексемы *готтентоты и бушмены* представляют группу этнонимов. В большей степени и другие произведения характеризуются употреблением топонимов и этнонимов. Есть, конечно же, и другие типы лексем, однако их количество незначительно по сравнению с двумя прежде названными.

Заключение. Таким образом, в качестве языковых средств создания образа Востока в первую очередь следует рассматривать лексический уровень поэтического текста Дж. Байрона, А.С. Пушкина и Н.С. Гумилева. Однако цели авторов, связанные с использованием этноспецифической лексики, различаются. Так, Дж. Байрон стремится показать всю красоту, всю самобытность культуры и жизнь восточных народов в целом. А.С. Пушкин пытается отразить жизнь мусульманских народов через бытовую сторону повседневности. А Н.С. Гумилев, будучи путешественником, показывает читателю всю широту восточных стран во всем многообразии городов, поселков, этнических групп, занимающих эти территории.

Литература:

1. Аллеп, Л. У истоков поэтики Н.С. Гумилева. Французская и западноевропейская поэзия / Л. Аллеп // Н.С. Гумилев. Исследования. Материалы. Библиография. — Санкт-Петербург, 1994. — С. 14-29.
2. Бочкало, И.Б. Джордж Гордон Байрон. Избранное / И.Б. Бочкало. — М., 1997. — 358 с.
3. Пушкин, А. С. Собрание сочинений: в 10 т. / А.С. Пушкин. — Т. 2. — М.: Гос. изд-во худож. лит-ры, 1959. — 688 с.

ВОБРАЗ ЖАНЧЫНЫ ў ЗБОРНІКУ “РУНЫ ПЕРУНОВЫ” РЫГОРА БАРАДУЛІНА

Курыленка У.А.,

*студэнт 2 курса ВДУ імя П.М.Машэрава, г. Віцебск, Рэспубліка Беларусь
Навуковы кіраўнік – Аляксеева Т.У.*

Вобраз жанчыны ва ўсе часы з’яўляўся прыцягальным для майстроў пяра. Аўтары, ствараючы літаратурныя партрэты сваіх герояў, выражалі сваю жыццёвую філасофію. Прыгажосць жанчыны, яе абаяльнасць, багаты духоўны свет, загадкаваць і таямнічасць заўсёды выклікалі ў пісьменнікаў цікавасць. Не стаў выключэннем і сучасны беларускі народны паэт, крытык, перакладчык Рыгор Барадулін. Мэта дадзенай працы – раскрыць спецыфіку мастацкага выяўлення вобраза жанчыны ў паэзіі аўтара.

Матэрыял і метады. Аб’ектам увагі з’яўляецца лірычны зборнік “Руны Перуновы” Р. Барадуліна. Метады даследавання: тыпалагічны, параўнальна-супастаўляльны і апісальны.

Вынікі і іх абмеркаванне. У лірыцы Рыгора Барадуліна дамінуе паказ жанчыны ў каханні. Паэту ўласціва пачуццё заўсёднае закаханасці ва ўсё прыгожае на зямлі, вянцом якому служыць жанчына.

Сапраўды інтымна гучаць вершы “Ад “не трэба, не трэба”, “Княгіня”, “Гаспадыня”. У іх жанчына – увасабленне дабрыні, пяшчоты і прыгажосці. Аўтар апявае жанчыну, яе вернасць сям’і, мужчыне і каханню, яе здольнасць чакаць. У Р. Барадуліна жанчына – той чалавек на зямлі, якому трэба пакланяцца і днём, і ноччу. Яна стала валадаркай яго сэрца. Яму не трэба многа: толькі слухаць яе, бачыць яе, але самае галоўнае – бачыць яе вочы:

“Здольны той жыццём рызыкаваць,

Хто прыйшоў на свет, каб закахацца.

Я прашуся ў парабкі да Вас,

Гаспадыня зорнага палаца”[2, с. 317].

Паэт абагаўляе сваю героя, з павагай да яе звяртаецца:

“Княгіня хараства, я верны Ваш халоп,

Капрызаў Вашых недаступны лёкай...”[2, с. 321].

Не заўсёды каханне выклікае прыемныя і радасныя пачуцці. Балючае каханне адлюстравана ў такіх вершах, як “Каханне”, “Вясновы дзень”, “Я ўсё сваё жыццё...” , “Раманс”, “Як страшна мне не ўбачыць тыя вочы...”, “Як маладзкі, я сірацеў...” і іншых. Адчай, самота, туга і цемра пранізваюць гэтыя творы. Лірычны герой чакае сустрэчы з любай. Яна падаецца яму такой далёкай і недасягальнай, як зорка. Закаханы юнак вельмі пакутуе ад таго, што дзяўчына не заўважае і не хоча яго заўважаць: смяецца і здэкуюецца з яго:

“Я Вашым ценем быць хацеў,
Я Вашым смуткам быць хацеў,
Быць Вашым вестуном хацеў...” [2, с. 331].

Герой верша “Успомніце хоць раз таго забытага...” у думках просіць сваю былую каханую ўгадаць пра яго. Тая незабытая пакінула глыбокі след у душы героя, прымусіла вынесці столькі пакут неразделенага каханья.

Як і многія пісьменнікі, Р. Барадулін жадае стварыць вобраз ідэальнай жанчыны. Герой верша “Я выдумаў цябе, ці ёсць...” задаецца пытаннем: ці ёсць на свеце тая жанчына, з якой ён мог бы звязаць сваё жыццё? Праз лірычнага героя паэт хоча данесці каханне і любоў не толькі той, якую абагаўляе, нягледзячы на ману, але і да ўсяго вонкавага свету і душы кожнага з людзей. Бо, як прыкмецілі яшчэ ў старажытным Рыме, пасля каханья застаецца сум і горыч.

Вобраз жанчыны ў лірыцы Р.Барадуліна прадстаўляецца даволі шырокім ланцужком трапных параўнанняў. Арыстакратка, гаспадыня, княгіня, пасланніца святога дня, бярэзіна ў полі – гэтыя словы найбольш ярка адлюстроўваюць стаўленне паэта да жанчыны ў агульным сэнсе. Каханая жанчына ў яго лірыцы бярэ ў палон лірычнага героя, і ён гатовы быць пакорным ёй ўсё жыццё.

Бадай, самым галоўным з жаночых вобразаў у творчасці аўтара з’яўляецца вобраз маці. Для яго маці – увасабленне добра і справядлівасці, спагады і жалю, чалавечай шчодрасці і самаахвярнасці. Вобраз маці паэта Куліны Андрэеўны паўстае з радкоў наступных твораў: “Трыпціх”, “Маме я не ўсё не гаварыў...”, “Памінаю маму”, “Неба над мамай хатай”, “Маці і хлеб”, “Суперніца”, “Маці і хлеб”, “Хоць нешта...”, “Веды”. Зямны, рэальны вобраз маці паступова “перарастае ў адзіны суладны вобраз маці-Радзімы. Акрамя гэтага мае месца ў творах Р.Барадуліна і міфалагема Маці-Зямля – Радзіма – Вогнішча – Дрэва, бо менавіта маці нараджае, абагравае і з’яўляецца пасрэднікам паміж небам і зямлёй. Да таго ж вобраз узбагачаецца, напаяецца новым зместам, нават надзяляецца рысамі багіні” [1, с. 36].

Заклучэнне. Такім чынам, вобраз жанчыны ў зборніку “Руны Перуновы” найбольш поўна раскрываецца ў каханні. Паэт узвышае сваю гераіню, ідэалізуе, адзначае яе вонкавую і ўнутраную прыгажосць і дасканаласць. Р. Барадулін з замілаванасцю апісвае і маці, лічыць яе галоўным чалавекам ў свеце.

Літаратура:

1. Астраух, А.Э. Рыгор Барадулін і сучасная беларуская лірыка: вучэбна-метадычны дапаможнік / А. Э. Астраух. – Гродна: ГрДУ, 2001. – 121 с.

2. Барадулін, Р. Руны Перуновы: выбраныя творы / Рыгор Барадулін. – Мінск: “Радзіма-плюс”, 2006. – 496 с.

ТИПИЧНЫЕ ЛИНГВОКУЛЬТУРНЫЕ ТРУДНОСТИ ПЕРЕВОДА ПРАВОВОЙ ТЕРМИНОЛОГИИ ВО ФРАНЦУЗСКИХ ЮРИДИЧЕСКИХ ТЕКСТАХ ПО МЕДИАЦИИ

Курякова А.Д., Поторочина А.С.,

студенты 3 курса ВГУ имени П.М. Машерова, г. Витебск, Республика Беларусь

Научный руководитель – Булыня А.С.

Правовая система каждой страны является уникальной и неразрывно связанной с ее культурой. Каждая правовая система функционирует в сложном социально-политическом контексте, который всегда имеет национальную специфику. Полное или частичное несовпадение понятий и отношений правовых систем различных социумов и культур с необходимостью ведет к формированию национально-специфических терминологических систем. Язык права настолько укоренился в национальном правовом мышлении и культуре, что позволяет говорить, что мы переводим не просто слова текста, но стоящую за ними правовую систему. Юридическая терминология отличается от терминологии иных предметных областей и является основным камнем преткновения при переводе юридических текстов.

Цель исследования – выявление особенностей перевода на русский язык французских юридических терминов, рассмотренных на примере перевода текстов по медиации.

Материал и методы. Материалом для написания работы послужили французские тексты по медиации. Основным методом стал сопоставительный анализ юридических текстов на переводимом и переводящем языках.

Результаты и их обсуждение. Медиация является новой научной дисциплиной, ее терминология находится в стадии формирования. В связи с этим возникает проблема поиска адекватных словарных соответствий при переводе. Проблема осложняется тем, что многие реалии правового порядка отсутствуют в русскоязычной судебной практике. В данном случае специалист вынужден обращаться к переводческим трансформациям.

В переводческой практике часто используется транслитерация и транскрипция для перевода множества терминологических единиц. Этот прием перевода можно рассматривать как приемлемый при условии следования далее разъяснительного перевода, то есть дефиниция данного понятия. При этом следует упомянуть о том, что данный способ, с одной стороны, приводит к интернационализации терминологических систем, с другой стороны, следствием этого приема может явиться необоснованное заимствование, которое

приводит к сдвигам в терминологической системе в целом [1, с.44]. Следовательно, необходима разработка конкретных переводческих процедур для передачи терминологических единиц другого языка.

Например, при переводе таких терминов медиации, как *procédure f participative* (*партиципативное судебное производство*) и *justice frétributive* (*ретрибутивная юстиция*), используется транслитерация. Для того чтобы исключить затруднения в понимании значения данных терминов адресатом, нужно расширить содержание термина словами нейтральной лексики: *партиципативное судопроизводство* – процесс, в ходе которого между спорящими сторонами заключается соглашение с целью мирного разрешения конфликта; *ретрибутивная юстиция* – возмещение правонарушителем ущерба.

Безусловный интерес представляют терминологические словосочетания, которые обозначают реалии, «несвойственные русскоязычной юридической практике, но представляющие определенный интерес для специалистов и потому активно дискутируемые в профессиональной среде юристов» [2, с. 45]. Примером таких словосочетаний являются *clause f de conciliation* – *соглашение о примирении*, *procédure f de conciliation extrajudiciaire* – *процедура внесудебного примирения*, *clause f abusive* – *условие договора, в котором одна из сторон явно злоупотребляет своим экономическим превосходством*.

Широкий пласт безэквивалентных терминов образовался ввиду значительных различий между двумя правовыми системами – кодифицированной континентальной и прецедентной романо-германской. Классическими примерами безэквивалентных терминов являются названия юридических должностей и профессий: *juge m de grande instance* – *член суда большой инстанции*, *juge m de jugement* – *судья, рассматривающий дело (в отличие от следственного судьи)*, *juge m de l'application des peines* – *судья по исполнению наказаний*. Также в качестве примера следует привести термин *pacte m civil de solidarité*. Он обозначает реалию, несвойственную для русской правовой системы – *гражданский договор солидарности*. Гражданский пакт солидарности понимается как «договор, заключенный двумя физическими совершеннолетними лицами различного или одного пола, направленный на организацию их совместной жизни» (статья 515-1 Гражданского кодекса). Для адекватного перевода необходимо обладать специальными знаниями в области французского законодательства.

Среди терминов, употребляющихся в текстах по медиации, встречаются англицизмы. Например, *criminaliser* (*квалифицировать как преступление*), *jugement m final* или *jugement m au mérite* (*окончательное судебное постановление по процессуальному вопросу*).

Новизна правовых реалий, в частности недавнее появление процесса медиации, повлияла на возникновение правовых неологизмов, как то термин «*batterie f*» (*драка, бурная ссора*). Это заимствование из английского языка: *battery* – *побои, оскорбление действием*.

Среди юридических неологизмов также упоминается такой термин, как «*fieffement m*», образованный от историзма «*fief m*» (*вотчина, феоде*) и обозначающий «*налог на земельный участок*».

В текстах по медиации наблюдаются случаи употребления латинских слов и выражений, относящихся к интернациональной лексике, как то: *pro tempore* (*временно*), *ex lege* (*на основании закона*), *in facto* (*фактически*).

Заключение. Для французской юридической терминологии характерно широкое применение заимствований – латинизмов и англицизмов.

Проблема установления корреляции между значениями терминов во французском и русском языках является центральной для осуществления адекватного перевода.

Особый интерес вызывает перевод на русский язык перевод терминологических сочетаний, которые обозначают чуждые русскоязычной юридической практике реалии. Теория перевода может дать ограниченный арсенал средств передачи реалий. Это транскрибирование или транслитерация, введение неологизма, приблизительный перевод, контекстуальный перевод.

Литература:

1. Швейцер, А.Д. Перевод в контексте культурной традиции. / Швейцер, А.Д. // Литературный язык и культурная традиция. – М., 1994. – 201 с.
2. Швейцер, А.Д. Теория перевода. Статус. Проблемы. Аспекты. / А.Д. Швейцер. – М., 1988. – 63с.

ЖАНОЧЫЯ ВОБРАЗЫ ў ВАЕННЫХ ТВОРАХ ІВАНА ШАМЯКІНА (НА ПРЫКЛАДЗЕ АПОВЕСЦІ “ГАНДЛЯРКА І ПАЭТ” І ПЕНТАЛОГІІ “ТРЫВОЖНАЕ ШЧАСЦЕ”)

Лабзова В.А.,

студэнтка 2 курса ВДУ імя П.М. Машэрава, г. Віцебск, Рэспубліка Беларусь
Навуковы кіраўнік – Аляксеева Т.У.

І. Шамякін належыць да ліку тых пісьменнікаў, у творчасці якіх закранаюцца пытанні чалавечага лёсу, маральна-этычныя праблемы грамадства. Творы пісьменніка вызначаюцца глыбокім псіхалагізмам, ён выступае як дасведчаны знаўца таямніц чалавечай душы.

Мэта дадзенай работы – аналіз жаночых вобразаў у ваенных творах аўтара.

Матэрыял і метады. Матэрыялам для вывучэння паслужылі аповесць І. Шамякіна “Гандлярка і паэт” і пенталогія “Трывожнае шчасце”. Метады даследавання: апісальны і параўнальна-гістарычны.

Вынікі і іх абмеркаванне. Сюжэты твораў Шамякіна займальныя, а вобразы не толькі пераканальныя, але і эстэтычныя. Цікаваць твораў надае і тое, што аўтар праводзіць сваіх герояў праз такія выпрабаванні, праз якія праходзяць звычайныя людзі. У яго “апавесцях ідэйна-мастацкае асэнсаванне жаночай прысутнасці на вайне стала галоўным, вызначальным пафасам зместу” [1, с. 250].

“Тандлярка і паэт” – мастацкі твор, які вызначаецца надзённай праблематыкай. Ваенная тэма набыла большы драматызм у сувязі з тым, што ў цэнтры твора праявіліся праблемы “жанчына і вайна”. “Аповесць заглыблена ў не кранутыя яшчэ літаратурныя пласты народнага жыцця. Яна адкрывае такія сітуацыі і падзеі, якія амаль не заўважаліся папярэдняй прозай, таму і вырашэнне самой праблемы набывае глыбейшы сацыяльны падтэкст і вялікі гуманістычны пафас” [1, с. 191]. Дакладна і каларытна выпісаны вобразы жанчын, раскрываецца іх псіхалогія. Кожная з гераней мае свой погляд на вайну і новую ўладу.

Гандлярка Вольга Ляновіч – цэнтральны персанаж твора. Яна імкнецца да таго, каб жыць для сям’і, для сваёй дачкі. Дзеля дабрабыту адбірае ў алкаголіка нарабаваную частку тавара, а потым разбівае вітрыну магазіна. Вользе, здаецца, усё мала. Калі пачынаецца бамбардзіроўка, яна ідзе па хатах, якія пакінулі былыя жыхары. Геранія апраўдвае сябе тым, што “бярэ сваё, народнае, і не дзеля п’янства бярэ, не дзеля забавы – карміць дзіця, карміцца самой, бо хто цяпер пра яе паклапоціцца, калі муж ваюе, брат ваюе” [3, с. 359]. Многія негатыўна і асуджальна ставяцца да яе учынкаў: “Ненажэрная! На вайне і то нажыцца хоча” [3, с. 357]. Аднак жанчына мае цвёрды характар і сваё меркаванне наконт асабістых учынкаў: «...Усё дабро – народнае. А калі народнае, то, значыцца, і яе. Хіба яна не народ? Хіба мала папрацавала на дзяржаву бацька яе, муж, браты, ды і сама яна не паняй па Мінску хадзіла!» [3, с. 357]. Але праз пэўны прамежак часу Вольга пачынае ўсведамляць, што вядзе сябе не належным чынам. Яна вызваляе Алесь Шпака. Далейшы лёс Вольгі – яркая эвалюцыя жанчыны. Ляновіч пачынае рэалістычна бачыць свет, адэкватна асэнсоўваць становішча Радзімы, у яе з’яўляецца і правільнае разуменне падзей вайны. На духоўны лёс Вольгі паспрыяла каханне да таго ж паэта Алесь Шпака. Адносіны з Алесем яе палюбаюць, але Вольга выбірае каханне. Жадаючы дапамагчы Алесю, яна згаджаецца на небяспечны ўчынак: вязе гранаты партызанам і забівае паліцая Друцку. Жанчына паказана трывалай, мудрай і разважлівай. Письменніку ўдалося стварыць аб’ёмны і жывы персанаж. «У асобе Вольгі ўжываецца і гандлярка, і мяшчанка, і Чалавек, і Маці. І гэтыя якасці не процістаяць адна адной, а суіснуюць разам» [2, с. 602].

Другі маштабны жаночы вобраз аповесці – Лена Бароўская. Яна з’яўляецца сяброўкай Вольгі з дзяцінства. Бароўская – дзяўчына бездакорная, правільная, але ў той жа час рамантычная. Лене не хапае мужнасці, каб змагацца адкрыта, з запалам. Таму яна дабілася толькі таго, што ўладкавалася на працу ў нямецкую тыпаграфію.

Цікава раскрываецца вобраз Сашы Траянавай у пенталогіі “Трывожнае шчасце”. Саша з’яўляецца каханай галоўнага героя Пятра Шапятавіча. Яна валодае моцным духам, багатым унутраным светам і характам. Гэта вельмі самастойная і адказная дзяўчынка, якая мае “вялікае сэрца”, імкнецца дапамагчы кожнаму чалавеку. Але маладыя людзі паказваюцца ў перыяд станаўлення свайго першага высокага пачуцця, таму ад нявартнасці з’яўляюцца ў іх спрэчкі і непаразumenні.

У аповесці “Начныя зарніцы” характар Сашы праяўляецца найбольш ярка тады, калі яна, выконваючы партызанскае даручэнне, павінна была выдаць параненага камісара за свайго мужа. Партызанскім камісарам быў настаўнік Уладзімір Лялькевіч, які яшчэ да вайны быў закаханы ў дзяўчынку. Праз узаемаадносіны Сашы з Лялькевічам пісьменнік праўдзіва, эмацыянальна, псіхалагічна абвострана паказаў, што цяжкасці вайны ўскладняліся і маральнымі выпрабаваннямі. Дзяўчына з годнасцю прайшла праз гэтыя выпрабаванні: не пайшла за абставінамі, выстаяла, захавала вернасць блізім і дарагім людзям.

Заклучэнне. Такім чынам, І.Шамякін стварыў розныя жаночыя вобразы на вайне. Кожная геранія мела свае праблемы і цяжкасці, з якіх знаходзіла выйсце сваім уласным шляхам. Жанчыны аказвалі вялікую дапамогу змагаюцца за незалежнасць краіны. Праз прыклады асоб жаночай часткі насельніцтва І.Шамякін выявіў духоўна-гуманістычны патэнцыял народа ў час суровых ваенных выпрабаванняў, паказаў адданы патрыятызм.

Літаратура:

1. Каваленка, В. Іван Шамякін / В. Каваленка. – Мінск: Народная асвета, 1980. – 207 с.
2. Локун, В. І. Іван Шамякін. / В. І. Локун // Гісторыя беларускай літаратуры XX стагоддзя: у 4 т. Т.3 / НАН Беларусі, Ін-т літ. імя Я. Купалы. – Мінск: Беларуская навука, 2001. – С. 597–639.
3. Шамякін, І. Выбраныя творы: у 3 т. Т.2 / І. Шамякін. – Мінск: Мастацкая літаратура, 1992. – 558 с.

РОЛЬ ДОМАШНЕГО ЧТЕНИЯ В ОБУЧЕНИИ ИНОСТРАННОМУ ЯЗЫКУ

Леонovich С.Н.,

студент 1 курса ВГУ имени П.М. Машерова, г. Витебск, Республика Беларусь

Научный руководитель – Галковская Ю.М., канд. филол. наук

В настоящее время домашнее чтение играет одну из ведущих ролей в развитии умений и потребностей иноязычного чтения, формировании у детей психофизиологических механизмов чтения как деятельности, а также в совершенствовании устно-речевых навыков учащихся. Следует отметить, что домашнее чтение предполагает использование оригинальных иностранных текстов, взятых из первоисточников. Активное чтение про себя дает возможность пропустить через сознание учащихся за единицу времени значительное количество языковых комбинаций, грамматических структур и лексических сочетаний, чтобы затем в процессе устной проработки прочитанного на уроке сформировались необходимые речедвигательные навыки для тренировки устной моно- и диалогической речи. Домашнее чтение позволяет учащимся уже в школе приобщиться к чтению на иностранном языке как к реальной речевой деятельности [1, с. 94–99]. Цель исследования – выявление влияния домашнего чтения на среднюю успеваемость учащихся и устно-речевые навыки школьников шестых и седьмых классов.

Материал и методы. В исследовании приняло участие 36 школьников 6–7 классов, обучающихся в ГУО «Средняя школа № 2 г. Орши». В ходе выполнения работы были проведены констатирующий и формирующий эксперименты с элементами статистического анализа.

Результаты и их обсуждение. Чтение в школе целесообразно рассматривать как самостоятельный вид деятельности, где особое место занимает чтение «про себя» с целью извлечения какой-либо информации из читаемых текстов. При отборе необходимо учитывать прежде всего возрастные особенности, интерес и потребности учащихся. Не менее важным при этом является само содержание текстов, их актуальность с точки зрения истории, практическая значимость имеющейся в них информации. В настоящее время эта задача может быть успешно решена на основе аутентичных текстов лингвострановедческого содержания. Такие тексты стоит использовать в ходе обучения, так как они воспринимаются учащимися с повышенным интересом и большим энтузиазмом. Именно аутентичный текст, как никакой другой учебный текст, отличается и своей информативностью, особенно если речь идет о текстах лингвострановедческого содержания с точки зрения коммуникативной ценности информации.

На начальном этапе обучения далеко не каждый аутентичный текст может быть эффективно использован в обучении. В связи с этим необходимо либо адаптировать для уровня учащихся уже имеющиеся аутентичные тексты, либо такие тексты должны составляться самими авторами учебников. В этом случае необходимо акцентировать внимание на национальных традициях построения речевого произведения, чтобы создать учебный текст, максимально приближенный к аутентичному. Такой текст должен нести в себе культуру, обычаи и традиции страны изучаемого языка, а также менталитет народа-носителя языка (такие тексты, как *“The nature of Britain”*, *“Different countries – different schools”* и т. д.) [2]. В современных учебниках по иностранному языку содержатся тексты, отражающие множество разнообразных аутентичных жизненных обстоятельств. Хотя эти тексты созданы с обучающей и развивающей целями, они воспринимаются учащимися как подлинно аутентичные, то есть описывающие реальные жизненные ситуации. Текст составляется так, чтобы читатель мог узнать в нем знакомый ему по повседневной жизни тип текста. Это и личные письма, и анекдоты, а также реклама, кулинарные рецепты, сказки, научно-популярные и страноведческие тексты (такие, как *“London sightseeing tour”*, *“Travelling back in time”*, *“Terra Australis incognita”* и т. д.). Такое жанровое и композиционное разнообразие предлагаемой литературы позволяет авторам учебников познакомить учащихся с речевыми конструкциями языка, фразеологией, лексикой, связанными с различными сферами жизни и принадлежащими к различным стилям литературы.

В ходе работы было проведено исследование, целью которого являлось выяснение влияния домашнего чтения на среднюю успеваемость учащихся шестых и седьмых классов по учебному предмету «Иностранный язык», в частности, его влияние на развитие произношения, устной и письменной речи учащихся. Исследование выявило положительную динамику владения языком не только у успевающих учащихся, но и у отстающих, испытывающих трудности в обучении. Динамика успеваемости представлена на Рисунке:

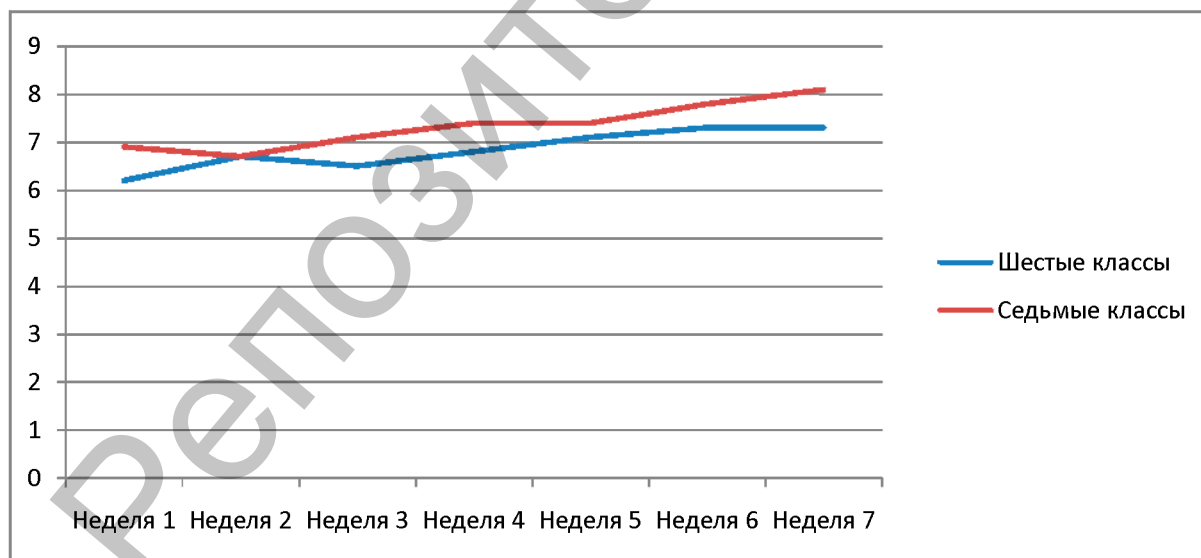

В целом повысился уровень владения устной и письменной речью, а также уровень овладения грамматикой иностранного языка. Фонетические навыки не претерпели существенных изменений.

Заключение. Домашнее чтение аутентичных текстов, содержащих лингвострановедческий материал, вкрупне с устными упражнениями, а также с использованием прочитанных материалов в речи, является средством обучения, способным сформировать у учащихся все необходимые навыки для развития мастерства владения иностранным языком.

Литература:

1. Маслыко, А.Б. Настольная книга преподавателя иностранного языка : справочное пособие / А.Б. Маслыко. – Минск : Вышэйшая школа, 2003. – 516 с.

2. Роль и место чтения в обучении иностранным языкам [Электронный ресурс]. – Режим доступа: metodiki-prepodavaniya-uchebniki/rol-mesto-chteniya-obuchenii-inostrannyim-2601.html. – Дата доступа : 29.02.2016.

РЕПРЕЗЕНТАЦИЯ КОНЦЕПТА «СЕМЬЯ» В ПАРЕМИОЛОГИИ НЕМЕЦКОГО ЯЗЫКА

Лермонтова Е.В.,

студентка 5 курса ВГУ имени П.М. Машерова, г. Витебск, Республика Беларусь

Научный руководитель – Дружина Н.Л.

Проблема исследования концепта остаётся одной из центральных теоретических проблем языкознания. Ключевым понятием когнитивной лингвистики является концепт, изучение природы которого находится в фокусе внимания не только лингвистов, но и представителей многих других наук. Концепт всегда имеет словесное выражение, включающее в себя совокупность языковых и неязыковых средств. Описание концепта осуществляется путём выявления значения слова в лексикографических источниках, а также в ходе анализа паремий.

Актуальность исследования обусловлена необходимостью рассмотрения фразеологической объективации концепта «семья», что представляет собой безусловный научный интерес.

Цель исследования – установить связь между содержанием концепта «семья» в немецком языке и его фиксацией в паремиологическом фонде языка.

Материал и методы. Материал исследования – фразеологический пласт, формирующий концепт «*Familie* / семья» в немецком языке.

Для достижения поставленных нами задач использовались метод анализа словарных дефиниций, описательно-аналитический метод, метод сплошной выборки.

Результаты и их обсуждение. Концепт как ментальная единица может быть описан через анализ средств его языковой объективации. Чтобы восстановить структуру концепта, нужно исследовать весь языковой слой, в котором репрезентирован концепт, а именно лексические единицы, фразеологию, паремиологический фонд, устойчивые словосочетания изучаемого языка. Таким образом, важнейшей задачей учёных является получение списка языковых единиц, которые отражают сущность концепта, интересующего исследователя.

Номинативное поле концепта включает в себя совокупность языковых средств, вербализующих концепт в определённый период развития языкового сообщества.

Номинативное поле концепта неоднородно, оно содержит не только номинации самого концепта – ядро, но и номинации отдельных когнитивных признаков, раскрывающих содержание концепта и отношения к нему в разных коммуникативных ситуациях [3, с. 85].

Так, в ядро номинативного поля концепта *Familie* / семья входят следующие лексемы: *Familienbande* (родственные связи) – *Gebüt* (род) – *Geschlecht* (поколение) – *Haus* (семейство) – *Sippe* (родня) – *Stamm* (род, потомки) – *Mischpoke* (родня) (просторечн.), периферию формируют следующие единицы: *Angehöriger* (родственник), *Anverwandter* (подственник), *Familienangehöriger* или *Familienmitglied* (член семьи), *Gevatter* (кум), *Verwandter* (родственник) [4].

Такие исследователи, как А.П. Бабушкин, С.Г. Воркачёв и некоторые другие полагают, что концепт всегда имеет словесное выражение, обязательно назван словом, иначе нельзя говорить о существовании концепта.

Однако значения, данные в словарных статьях, являются лишь базовой номинацией понятийных признаков концепта. Выражение концепта – это вся совокупность языковых и неязыковых средств, иллюстрирующих, развивающих, уточняющих его содержание [1, с. 110]. Описание осуществляется путем дефинирования, в ходе анализа этимологии и паремий. Думается, неотъемлемым этапом анализа исследуемого нами концепта является анализ фразеологической репрезентации феномена «семья».

Паремиология (древнегреч. παροιμία paroimía – притча, пословица и λόγος logos – слово, учение) – подраздел фразеологии, раздел филологии, посвящённый изучению и классификации паремий – пословиц, пословичных выражений, антипословиц, поговорок, веллеризмов, девизов, слоганов, афоризмов, максим, загадок, примет и других изречений, основным назначением которых является краткое образное вербальное выражение традиционных ценностей и взглядов, основанных на жизненном опыте группы, народа и так далее.

Паремии – особые единицы и знаки языка, необходимые элементы общения людей. Эти знаки передают специфическую информацию, обозначают типичные жизненные и мысленные ситуации или отношения между теми или другими объектами.

Паремии всех народов мира передают одни и те же типовые ситуации, имеют сходное логическое содержание, различаясь лишь образами (деталлями, реалиями), с помощью которых передается логическое содержание [2].

Нами выявлен ряд фразеологических единиц немецкого языка, которые формируют рассматриваемый нами концепт «*Familie*»: 1) *Ein reicher Bauer kennt seine Verwandten nicht.* – Залез в богатство, позабыл и братство; 2) *Keine Familie ohne Makel.* – В семье не без уroda; 3) *Das bleibt in der Familie.* – Свои люди – сочтёмся! В немецком языке устойчивыми являются следующие выражения: *Das kommt in den besten Familien vor.* – Это с каждым может случиться, это бывает; *ein streng gehütetes Familiengeheimnis* – строго хранимая семейная тайна; *Im Schoss der Familie* – в кругу семьи.

Достаточно большое количество немецких лексических и фразеологических единиц имеют полные или частичные эквиваленты в русском языке, что объясняется совпадением мысленного отображения феномена «семья» у носителей этих языков, наличием так называемых «культурных универсалий».

Полагаем, что фразообразование помогает наиболее адекватно осмыслить ценности культуры, к которым, безусловно, относится семья. Такая образность, как правило, носит наглядно-чувственный характер, что даёт возможность точно и полно понять мир семейных и брачно-партнерских отношений конкретного языкового коллектива.

Заклучение. Исследование концепта «семья» не ограничивается лишь путём определения лексического значения слова, то есть значения, данного в словарных статьях. Важную роль играют также учёт общечеловеческого, национально-культурного, социального и личностного компонентов. Выражение концепта – это вся совокупность языковых средств, в том числе паремиологических, которые уточняют его содержание. Концепт возникает не только из значения слова, а является результатом взаимодействия значения слова с личным, народным опытом человека, что подтверждается обширной фразеологической фиксацией концепта «семья» в немецком языке.

Литература:

1. Карасик, В.И. Антология концептов / В.И. Карасик – М., 2007. – С. 110–111.
2. Свободная энциклопедия Википедия [Электронный ресурс]. – 2016. – Режим доступа: <https://ru.wikipedia.org/wiki/Паремиология> – Дата доступа: – 19.02.2016.
3. Фрумкина, Р.М. Представления знаний как проблема // Вопросы языкознания / Р.М. Фрумкина. – М., 1990. – С. 85–101.
4. Wörterbuch für Synonyme und Assoziationen [Электронный ресурс]. – 2016. – Режим доступа: <http://www.openthesaurus.de/synonyme/Familie> – Дата доступа: 17.02.2016.

АРНІТАЛАГІЧНАЯ СІМВОЛІКА Ў БЕЛАРУСКІМ ФАЛЬКЛОРЫ

Ліманойская І.К.,

студэнтка 3 курса ВДУ імя П.М. Машэрава, г. Віцебск, Рэспубліка Беларусь
Навуковы кіраўнік – Семянькова Г.К., канд. філалаг. навук, дацэнт

Птушкі прадстаўлены ў народнай культуры як зборна, так і індывідуальна. Выразней, чым у іншых жывёл, у птушак выяўляецца апазіцыя “чысты – нячысты”, якая ахоплівае амаль усіх птушак і супадае з апазіцыяй “бясшкодны – драпежны” [1, с. 520].

Актуальнасць прапанаванага артыкула ў тым, што праведзенае даследаванне дазваляе праілюстраваць жыццё і побыт беларусаў праз арніталагічную сістэму. Птушкі ў беларусаў міфалагізаваліся, звязаліся з каляндарным цыклам, прыносілі добрыя і благія весткі, былі звязаны са зменай надвор’я, з рухам сонца. Мэта артыкула – выяўленне асаблівасцяў арніталагічнай сімволікі ў беларускім фальклоры.

Матэрыял і метады. Матэрыялам паслужыла картатэка, сабраная аўтарам з фальклорных твораў (гл. спіс літаратуры). Выкарыстаны апісальны метады даследавання.

Вынікі і іх абмеркаванне. Намі была даследавана значная частка беларускага фальклору: казкі, легенды, паданні, загадкі, прыказкі, прымаўкі. Найчасцей назвы птушак ужываюцца ў прыказках і прымаўках: *Значан сокал на крыллях* [4, с. 67]; *Воран на балоце – будзе гаспадар на рабоце* [4, с. 66]; *Жураўлі прыляцелі, дзеўкі ашалелі* [4, с. 66]; *На чужыне і голуба варонаю завець* [4, с. 292].

З усіх жывёл птушкі найбольш цесна звязаны з каляндарным цыклам, якому падпарадкоўваецца ўся земляробчая і жывёлагадоўчая дзейнасць чалавека. Лад жыцця большасці птушак (менавіта пералётных) звязаны са зменай надвор’я: *Жураўлі ляцяць высока – зіма яшчэ далёка* [4, с. 68]; *Жураўлі ляцяць нізка – зіма ўжо блізка* [4, с. 68]; *Ластаўкі нізка лятаюць – дождж будзе* [4, с. 54]; *Сустраў грака – вясну сустракай* [4, с. 65]; *Прыляцеў кулік з замор’я, вывеў вясну з няволля* [4, с. 75].

Нярэдкаобразы птушак фігуруюць у народных прыказках, звязаных з надыходам пэўных каляндарных святаў, прычым птушкі маюць такія ж высокі статус, як і людзі: *На грамніцы нап’ецца пятах вадзіцы* [4, с. 95]; *Ад Васіліска і салавейі блізка* [4, с. 102]; *Святы Вайцеху выпусціў жаўранка з меху* [4, с. 98]; *Сава мосце, а Мікола гвоздзе* [4, с. 113]; *Кукушка кукуе ад Вялікадня да Пятра, а пасля Пятра – ні дня* [4, с. 100].

У фальклоры вобраз птушкі функцыянуе як сімвал, які часта абазначае чалавека: *Лятаў бы высока, ды не сокал* [4, с. 342]; *Мужык глядзіць, як варона, а хіцёр, як чорт* [4, с. 322]; *Гусь свінні не таварыш* [4, с. 429]; *Быў бы сад, а салаўі прыляцяць* [4, с. 192]; *Хоць трэсні сініца, а не быць жураўлём* [4, с. 433].

Сярод птушак ёсць і тыя, што прадказваюць лёс. Па перакананні беларусаў, названай уласцівасцю вызначаюцца *сарока, крумкач, зязюля, сава*. Усе названыя птушкі ведаюць пра чалавечы лёс і прадказваюць яго, толькі трэба разумець іх мову. Чараўнікі і варажбіты разумеюць птушак, таму могуць прадказваць будучыню. Некаторым чараўнікам гэтыя птушкі служаць і прыносяць розныя весткі. Але і простыя людзі могуць штосьці даведацца ад гэтых птушак [5, с. 178]. Разгледзім сказанае больш падрабязна.

Сарока прыносіць добрыя і благія весткі: *Сарока шчабеча – гоць будзе* [4, с. 66]; *Недарам сарока шчабятала, гоцей казала* [4, с. 66].

Крумкач, кракаючы над домам, прадказвае смерць аднаго з жыхароў гэтага дома. Калі *крук* закрумкае над хлявом, то будзе ўпадак на хатнюю жывёлу. Як *крук* крумкае, то ён дзесь кроў чуе: *Бачыць Тром-сын – б’юцца пры дарозе выдра з крумкачом. І так б’юцца – кроў спльваюць. Крумкач выдру дзюбаю дзяўбе, а выдра крумкача зубамі грызе* (казка “Тром-сын безыменны”) [3, с. 149]; *Прылятае крумкач з крумкачанём. Пачалі шкуру дзяўбіці* (казка “Пакацігарошак”) [3, с. 181].

Па кукаванні *зязюлі* варожаць, ці доўгім будзе жыццё, пра замужжа, багацце. Калі *зязюля* закукуе, узляцеўшы на дом, то ў тым доме хто-небудзь памрэ. Калі *зязюля* закукуе на дрэве, на гаспадарчай будыніне і асабліва на хаце пасля захаду сонца, то неўзабаве трэба чакаць нябожчыка: *Калі зязюля закукуе на галае дзерава, то будзе голад* [4, с. 66]; *Кукавала зязюлька на голы лес: не возьмець дзеўкі ні бес* [4, с. 67]; *Як зязюля скажа “ку-ку”, тады сей на цэлу руку* [4, с. 82]; *Бяда да хвароба як дзве птушкі-зязюлькі: накукуешся ўдоваць, пакуль яны вытаўкуца* [4, с. 442]; *Схавай капейку на зязюлька* [4, с. 481].

Крык *савы* над домам – таксама знак. Калі *савіны* крык нагадвае дзіцячы плач, гэта прадказвае жанчыне мацярынства. Калі над хатаю лятае ды крычыць *сава*, то кажуць, што там маладзіца ці дзеўка зацяжарыла.

Калі *сава* крычыць іначай – чакай хваробу і смерць [5, с. 178]: *‘Дзе сава і сын – там носа не тыч* [4, с. 68]; *Плача баба наўвесь лес, а па ёй ніякі бес (Сава)* [2, с. 141]; *Удзень аддыхае, аў ночы лятае (Сава)* [2, с. 141].

Нярэдка ў беларускіх фальклорных тэкстах можна сустрэць вобраз *вераб’я*, які адносіцца да “нячыстых” птушак. Часта *верабей* сустракаецца ў народных прыказках: *Слова не верабей, вылеце, не паймаеш* [4, с. 65], а таксама ў загадках: *Шапачка маленькая, камізэльчка няткавая, кафтанік рабенькі, ды ходзіць босенькі (Верабей)* [2, с. 139]. У гэтых творах актуалізуюцца такія якасці вераб’я, як невялікі памер, рухомасць і інш.

Паводле народных уяўленняў усіх славян, *ластаўка* адносіцца да чыстых, “святых” птушак. *Ластаўцы* ўласціва функцыя заступніцы хаты і скаціны. Паўсюдна лічылася, што гняздо *ластаўкі* пад дахам забяспечвае дабрабыт і шчасце. Таксама гаварылі, што яе гняздо засцерагае ад злых чар. Шчаслівым лічыўся і хлёў, дзе ёсць гняздо *ластаўкі*: гэта добра адбіваецца на скаціне. Таму вялікі грэх забіваць гэтую птушку, разбураць яе гнёзды [1, с. 618].

Заклучэнне. Такім чынам, птушкі з’яўляюцца неад’емнай часткай жыцця беларусаў, іх уяўленняў пра свет, жыццё, побыт і інш. У фальклоры вельмі выразна адлюстравана роля птушак у паўсядзённым жыцці чалавека: птушкі звязаны з каляндарным цыклам, з рухам сонца, яны могуць прыносіць благія і добрыя весткі, падказваць змену надвор’я, прадказваць лёс. Нярэдка паводзіны птушак звязваюць з надыходам пэўных каляндарных свят. У фальклоры выразна прасочваецца магчымасць птушак выступаць пэўнымі сімваламі: *сарока* – прыносіць весткі, *крумкач* – прадвеснік смерці, *язюля* – прыносіць багацце, замужжа, смерць, *сава* – найчасцей прадвеснік мацярынства, радзей – хваробы, смерці.

Літаратура:

1. Гура, А.В. Символика животных в славянской народной традиции / А.В. Гура. – Москва: Индрик, 1997. – 910 с.
2. Загадкі / НАН Беларусі, Інстытут мастацтвазнаўства, этнаграфіі і фальклору; Склад. М.Я. Грынблат, А.І. Гурскі; Рэд. тома А.С. Фядосік. – 2-е выд., выпр. і дапрац. – Мінск: Бел. навука, 2004. – 363 с.
3. Заклятае возера / Пад рэд. Н.І. Мірончыка. – Мінск: Юнацтва, 1998. – 223 с.
4. Прыказкі і прымаўкі. Том 1. / Рэд. А.С. Фядосік. – Мінск: Навука і тэхніка, 1976. – 557 с.
5. Шамак, А.А. Міфалогія Старажытнай Беларусі / А.А. Шамак. – Мінск: Сэр-Віт, 2004. – 240 с.

АСАБЛІВАСЦІ СУЧАСНЫХ ШКОЛЬНЫХ МЯНУШАК, УТВОРАНЫХ АД АНТРАПОНІМАЎ

Лук’янава А.А.,

студэнтка 5 курса ВДУ імя П.М. Машэрава, г. Віцебск, Рэспубліка Беларусь
Навуковы кіраўнік – Семянькова Г.К., канд. філалаг. навук, дацэнт

Разам з развіццём грамадства з’яўляецца ўсё больш і больш новых неафіцыйных найменняў. Гэты працэс няспынны, ён будзе ісці, пакуль існуе чалавецтва. Абраная намі тэма з’яўляецца актуальнай, бо даследаваць мянушкі ў школьным асяроддзі – значыць пазнаць частку культуры моладзі, асаблівасці светапогляду і ўзаемаадносін школьнікаў. Мэта нашага даследавання – выявіць асаблівасці ўтварэння і матывацыі сучасных мянушак, якія бытуюць сярод школьнікаў.

Матэрыял і метады. Матэрыял – адзінкі, сабраныя падчас правядзення анкетавання ў верасні – кастрычніку 2015 года сярод школьнікаў 5 – 11 класаў УА “Суйкаўская СШ Віцебскага раёна”, УА “Гімназія №3 г. Віцебска”, УА “Сярэдняя школа №4 г. Віцебска” (больш за 60 адзінак, з іх 54 адантрапанімныя). Выкарыстаны апісальны і элементы статыстычнага метаду даследавання.

Вынікі і іх абмеркаванне. Сярод найменняў, утвораных ад антрапонімаў, вылучаецца тры групы мянушак – адзінкі, што паходзяць ад прозвішчаў, ад уласных асабовых імёнаў, ад імёнаў па бацьку.

Сярод адантрапанімных менавіта адпрозвішчныя складаюць найбольшую па колькасці групу (48 адзінак, ці 81,35% ад усіх зафіксаваных мянушак).

Значная частка адпрозвішчных мянушак утварылася шляхам усячэння фіналі прозвішча: мянушка *Макар* – ад прозвішча *Макар-аў*, *Аксён* – ад *Аксён-аў*, *Рома* – ад *Рама-ноўская*, *Спірыдон* – ад прозвішча *Спірыдон-аў*. Сустракаецца невялікая па колькасці група састаўных мянушак, якія складаюцца з двух слоў: мянушка *Іван-Табак* – ад прозвішча *Іванова*, *Вафля Вітоша* – ад прозвішча *Вятоха*.

Найменні, што ўтварыліся ад уласных асабовых імёнаў, складаюць групу з 5 адзінак, ці 8,8% ад усіх адантрапанімных. Такія мянушкі ўяўляюць сабой іншамоўныя “адпаведнікі” афіцыйнага імені носьбіта (мянушка *Серж* – ад імені *Сяргей*) або адзінкі, блізкія да оніма наборам гукаў, што з’яўляецца вынікам своеасаблівых асацыяцый з уласным імем (*Верка* – ад *Вераніка*).

Невялікай па колькасці з’яўляецца група мянушак, утвораных ад імёнаў па бацьку (1 онім, ці 1,7% ад адантрапанімных): мянушка *Марат* утварылася ад *Маратаўна* шляхам усячэння імені па бацьку.

Заклучэнне. Такім чынам, мянушкі ў школьным асяроддзі даволі разнастайныя паводле матывацыі. Яны дэманструюць нам светапогляд сённяшніх школьнікаў, іх узаемаадносін, захапленні, заняткі. Некаторыя мянушкі не могуць быць растлумачаны без дадатковай размовы з рэспандэнтам.

Як высветлілася, адантрапанімныя адзінкі складаюць пераважную большасць. Сярод адантрапанімных неафіцыйных найменняў самай вялікай па колькасці з’яўляецца група адпрозвішчных онімаў. Яны з’яўляюцца шырока ўжывальнымі і вылучаюцца разнастайнасцю шляхоў утварэння. Група мянушак, што паходзяць ад імёнаў, небагатая па колькасці адзінак. Група ж найменняў, якія ўтвораны ад імёнаў па бацьку, прадстаўлена адзінкавым прыкладам.

РОМАН БОЛЕСЛАВА ПРУСА «КУКЛА» В КОНТЕКСТЕ ЛИТЕРАТУРЫ ПОЛЬСКОГО ПОЗИТИВИЗМА

Лукьянец М.И.,

студентка 5 курса ВГУ имени П.М. Машерова, г. Витебск, Республика Беларусь

Научный руководитель – Гладкова А.А., канд. филол. наук, доцент

Эпоха польского позитивизма начинается в период поражения восстания в Польше в 1863—1864 гг. и длится до 90-х гг. XIX вв. Позитивизмом в широком смысле слова называется общекультурная установка “западного” сознания, сложившаяся в процессе становления промышленного общества, пришедшего на смену феодальному, в узком - философское направление, основанное на принципе, что все подлинное, (позитивное) знание может быть получено лишь как результат отдельных специальных наук и их синтетического объединения. Едва оформившись, течение начинает радикально изменять иерархию ценностей. Если феодальное общество в своей культуре отдавало приоритет духовному, а все теленное (“земное”) считало низменным, то, пришедшее же ему на смену поколение капиталистов признавало преимущество именно “земного”.

Цель – проанализировать роман Б. Пруса «Кукла» в контексте литературы польского позитивизма.

Материал и методы. Материалом исследования стал роман Б.Пруса «Кукла», анализ которого проводится в контексте литературы позитивизма с помощью сравнительно-исторического метода.

Результаты и их обсуждение. В основу идеологии капитализма кладется телесная природа человека, его практические интересы и деятельность, заключающаяся в производстве и преобразовании материального мира. Лишь достижения “позитивного” знания о природе и человеке, ориентированного на практику, начинают расцениваться как подлинная наука. Его сторонники ратуют за рациональный, утилитарный и эмпирический подход к жизни, акцентируют внимание на вопросах экономического прогресса. В обстановке национального беспорядка и сохранения остатков феодализма на польских землях бурный рост капиталистического уклада придает особую идеологическую остроту конфликту между консервативной шляхтой и либеральными буржуазно-помещичьими кругами. В Королевстве Польском этот конфликт получает название борьбы «молодых» со «старыми». Так называемое столкновение «отцов и детей» в польском обществе и литературе проявляется именно в том, что «отцы» бранят «детей» за умеренность и аккуратность, а «дети» упрекают «отцов» в легкомыслии и расточительности своих собственных и народных сил.

Только крах позитивистских идеалов создает условия для решительного преодоления утилитарной эстетики, а следовательно — для качественного сдвига в развитии реализма. Такой момент наступил в начале 80-х годов, когда обострение классовых противоречий и рост народного протеста заставили многих писателей усомниться в своих идеалах и буржуазный оптимизм сменился неверием в социальные возможности промышленного и научного прогресса.

Развитие реалистического метода отмечается в эти годы отказом от упрощенных приемов тенденциозной литературы. Принцип преломления действительности сквозь призму видения самих героев начинает решительно вытеснять авторский комментарий с нравочениями. Возрастает тяготение к объективному изображению людей и к типизации образов. Полнота бытовой детализации — также показательная черта реалистического стиля той эпохи. Она, связывая образ персонажа множеством нитей с материальными условиями быта, определяет мысли, чувства, переживания и весь склад его характера. Достижения, подготовленные реалистической новеллистикой предыдущего этапа, обобщаются в повестях и романах, причем сатира все резче выступает в социально-бытовом романе, ставшем в реалистической прозе той поры самым представительным жанром. Его развитию польская литература больше всего обязана Элоизе Ожешко и Болеславу Прусу.

Болеслав Прус – один из крупнейших польских прозаиков рассматриваемого периода. Это писатель, определивший, наряду с такими мастерами, как Генрик Сенкевич и Элиза Ожешко, облик классического польского реализма XIX века. Он начал свою деятельность умеренным позитивистом, твердо убежденным, что нормальное развитие нового, буржуазного уклада при необходимых коренных общественных реформах может привести к победе принципов всеобщего равенства и социальной справедливости. Широкую известность получил роман Пруса «Кукла» (1889), который на сегодняшний день считается одним из шедевров польского критического реализма. Этот роман – эпохальное творение польской литературы, в котором автор сумел так много сказать о своем времени, о его глубоких внутренних противоречиях и внешних приметах, о быте и нравах, об интересах, стремлениях и привычках своих современников. Именно та глубина и пронизательность, с какой он прослеживает историю утверждения капитализма в Польше и влияние этого процесса на душу человека, делают этот социальный роман эпохальным произведением литературы. История Вокульского — главного героя «Куклы» — это одновременно история материального обогащения и духовного обнищания, возвеличения индивида и падения личности. Противоречивость характера Вокульского-капиталиста, не удовлетворенного буржуазной действительностью, — результат не угасших в нем симпатий патриота-повстанца, мечтавшего некогда об освобождении народа, как не переставал мечтать об этом и сам Прус. Незжитый патриотический идеал молодости и делает Вокульского «белой вороной» среди капиталистов. Роман «Кукла» представляет чрезвычайно широкую, эпическую картину социальной и нравственной жизни той эпохи, в нем освещаются важнейшие этапы изменения буржуазной идеологии, в 1848 г. еще весьма радикальной, но уже к середине 80-х годов зашедшей в тупик кризиса. Прус достигает большой глубины и четкости в изображении сложной, противоречивой психологии своих героев. «Кукла» явилась новаторским произведением, важной вехой в развитии польского романа.

Заключение. Таким образом, роман Болеслава Пруса «Кукла» с характерными для польского позитивизма детальными описаниями материальных условий быта, раскрывающими характер героя, с реальными изображениями действительности и яркими иллюстрациями капиталистического города, создаёт широко-

панорамную энциклопедию жизни XIX в., органично вписывая это произведение в контекст польского позитивизма.

Литература:

1. История всемирной литературы: в 9 т. / редкол.: Ю. Виппер (гл. ред.) [и др.]. – Москва: Наука, 1983-1984. – Т. 7: Польская литература 60—80-х годов. – 1991. – С. 781.
2. Цыбенко, Е.З. Болеслав Прус: биографическая справка / Е.З. Цыбенко // Краткая литературная энциклопедия / гл. ред. А. А. Сурков. – М.: Сов. энцикл., 1962-1978. – С. 57–59.

СТИЛИСТИЧЕСКИ СНИЖЕННЫЕ НОМИНАЦИИ, ОБОЗНАЧАЮЩИЕ ДЕНЬГИ, И ИХ ПЕРЕВОД (НА МАТЕРИАЛЕ КИНОФИЛЬМА “LOCK, STOCK AND TWO SMOKING BARRELS”)

Малейчик Е.А.,

студентка 4 курса ВГУ имени П.М. Машерова, г. Витебск, Республика Беларусь
Научный руководитель – Никитенко Т.В., канд. фил. наук, доцент

В современных национальных языках принято выделять три основных стиля: (1) нейтральный, (2) высокий, или книжный, и (3) разговорный. В лексикографии принадлежность слова к высокому или разговорному стилю, как правило, фиксируется стилистическими пометами. На протяжении последних нескольких десятилетий отмечается активное движение лексики, традиционно считающейся разговорно-просторечной, в сферы публичной коммуникации [1, с. 393]. Это связано с научно-информационным влиянием и социально-культурными изменениями в обществе конца XX в. и начала XXI в. Популяризация устных и не подготовленных заранее интервью и ток-шоу, либерализация языка печатных и электронных средств массовой коммуникации привели к усилению проникновения стилистически сниженных элементов (сленг, разговорно-фамильярные единицы) в речь широкого круга носителей литературного языка. Актуальность настоящего исследования определяется необходимостью четко дифференцировать уместность / неуместность использования стилистически сниженных слов в речи не-носителя английского языка, который претендует на всестороннее понимание стилистического разнообразия данного языка. Цель работы – выявить стилистически сниженные единицы, обозначающие деньги и денежные отношения в современном английском языке (британский вариант), и варианты их перевода на русский язык.

Материал и методы. Материалом для анализа послужил полнометражный кинофильм “Lock, Stock and Two Smoking Barrels” (“Карты, деньги, два ствола”), снятый в жанре криминальной черной комедии и ставший одним из серьезных успехов британского кинематографа в мире. С точки зрения лингвистической характеристики в фильме активно представлена сленговая и разговорно-фамильярная британская лексика, которая получила распространение среди широких слоев общества. Фильм имеет несколько вариантов перевода на русский язык. Методом сплошной выборки нами было извлечено из фильма **79 единицы**, которые попадают в разряд стилистически сниженных. Дополнительная проверка была проведена по толковым словарям английского языка: все извлеченные лексемы имеют стилистические пометы – *slang, low colloquial* или *colloquial*. Среди других **методов**, использовавшихся в ходе работы, необходимо назвать контекстный и дефиниционный анализ, сопоставительный метод.

Результаты и их обсуждение. Все отобранные стилистически сниженные лексемы были распределены на группы исходя из их семантики. Одной из наиболее представительных групп оказалась та, которая обозначает деньги и финансовые отношения. Примеры единиц, включенных в эту группу: *ton* ‘тонна’, *monkey* ‘купюра в пятьсот фунтов стерлингов’, *quid* ‘фунт стерлингов’, *grand* ‘тысяча фунтов’, *to toss up* ‘скинуться’, *to have a butcherd* ‘прицениться’, *to make out* ‘срубить (о деньгах)’ и т.д. Говоря о приемах перевода стилистически сниженной лексики, следует отметить, что в первую очередь необходимо учитывать прагматический аспект для достижения полной переводческой адекватности. Сравните варианты перевода следующих предложений:

- (1) *Here is a ton* ‘Вот **кусок** (о деньгах)’.
- (2) *We made a few quid out <...>* ‘Срубили **немножко бабук**’.
- (3) *He’s got over a monkey here, and that’s just in his wallet* ‘**Пять кусков** с гаком только в бумажнике’.
- (4) *Let’s have a butcherd?* ‘Прикинем к носу?’
- (5) *They’ve tossed up between them* ‘Наверняка **скинулись**’.
- (6) *How much did you part with?* ‘И по чем нынче такие?’

В примерах (2) и (3) речь идет национальной валюте Великобритании. Аналогами, лишенными стилистической значимости, были бы русские варианты ‘Мы заработали несколько тысяч фунтов стерлингов’ и ‘У него больше 500 фунтов стерлингов, и это только в бумажнике’. В русской версии фильма переводчик первоначально прибегает к генерализации, т.е. заменяет слова *quid* и *monkey* с конкретным значением на лексему с более общим значением – ‘деньги’, которая в русском языке имеет много стилистических синонимов. Среди таких синонимов и подбираются аналоги для *quid* и *monkey* – ‘бабки, бабули’ и ‘кусок’ соответственно. Очевидно, такая переводческая стратегия абсолютно оправдана, т.к. позволяет в полной мере передать прагматическую установку создателей фильма. В примере (1) лексема *ton* используется в разговорном регистре речи в значении ‘масса’; словарного значения ‘деньги’ у нее не зафиксировано. Однако в оригинале слово употребляется в значении ‘куча денег’; переводчик подбирает более сниженный вариант – ‘кусок’, что выглядит адекватным с учетом характера переводимого текста.

Среди переводческих стратегий, используемых при переводе фильма, активно применяются перифразы. В большинстве из зафиксированных нами случаев перифразы связаны с переводом на русский язык глаголов и словосочетаний. В примере (6), когда герои фильма ведут речь о цене ружей, более дословный перевод английского предложения звучит так 'С какой суммой ты расстался?'. Такой вариант, очевидно, также уместен в разговорной речи, но в более ироничной ситуации. В фильме же показан просто запрос об информации, т.е. о цене, в непринужденной дружеской обстановке, поэтому перифразированный вариант 'И по чем нынче такие?' кажется более подходящим.

Также часты случаи применения при переводе целостного преобразования предложений, как в примере (7).

(7) *Let me feel the fiber of your fabric* 'Ну-ка дай проверю, может «кукла»'.

Дословный перевод данного высказывания сводится к следующему 'Дай-ка мне пощупать ткань твоего материала'. В фильме это относится к ситуации, когда герои торгуются о краденых магнитофонах. И один из главных героев – Том, выражая недовольство, когда скупщик пытается сбить цену, требует доплатить за магнитофоны до выставленной цены. При передаче денег Том и высказывает эту фразу.

В некоторых случаях при переводе отмечена замена нейтральной лексики на стилистически маркированную, что, по словам Л.С. Бархударова, является совершенно недопустимым [2, с. 118]. Проанализируем пример (8).

(8) *They've got a container load of cash in shoeboxes* 'У них наличных вагон с тележкой'.

Более дословный перевод вышеуказанного предложения – 'У них полно наличных, хранящихся в коробках из-под обуви'. Лексема *cash* в настоящее время не является маркером разговорной речи: это нейтральная единица. В русском варианте *shoeboxes* заменяется на 'вагон с тележкой', чтобы в целом выдерживать ритм переводимого текста. В данном случае, несмотря на то что нейтральная лексема была заменена на стилистически маркированную, это выглядит вполне приемлемым.

Заключение. Чаще всего стилистически сниженная лексика, обозначающая деньги и финансовые отношения, переводится на русский язык путем: генерализации исходного значения; перифраз; целостного преобразования предложений.

Литература:

1. Мечковская, Н.Б. История языка и история коммуникации: от клинописи до Интернета : курс лекций по общему языкознанию / Н.Б. Мечковская. – М. : Флинта : Наука, 2009. – 584 с.
2. Бархударов, Л.С. Язык и перевод / Л.С. Бархударов. – 2-е изд. – М. : Изд-во ЛКИ, 2008. – 240 с.

ЛЮБОВЬ В СИСТЕМЕ ДУХОВНЫХ ЦЕННОСТЕЙ БЕЛОРУСОВ (НА МАТЕРИАЛЕ ПЕРИОДИЧЕСКОЙ ПЕЧАТИ)

Матуль О.М.

студентка 5 курса ВГУ имени П.М.Машерова, г. Витебск, Республика Беларусь

Научный руководитель – Горегляд Е.Н., канд. филол. наук, доцент

Неповторимость культуры отражается в духовных ценностях, в традициях каждого народа. Вместе с тем существуют ценности «глобального» характера, которые являются приоритетными для конкретного общества. Большинство исследователей к традиционным духовным ценностям белорусского народа относят толерантность, терпимость, патриотизм, стремление к свободе, милосердие и др. Цель нашего исследования – изучение представленности духовной ценности «любовь» в заголовках статей русскоязычных газет Республики Беларусь.

Материал и методы. Источником фактического материала для данного исследования послужили издания «СБ. Беларусь сегодня» (далее – СБ), «Знамя юности» (далее – ЗЮ), «Народная газета» (далее – НГ), «Союзное вече» (далее – СВ), «Беларускі час» (далее – БЧ). В работе применялась комплексная методика исследования, включающая методы компонентного, контекстного анализа, элементы статистического анализа, метод наблюдения.

Результаты и их обсуждение. Исследование республиканских печатных изданий позволяет выделить *любовь* в качестве одной из главных духовных ценностей белорусов (частота употребления составляет около 24%).

Любовь – понятие необычайно емкое и многозначное. Задумываться о сущности и смысле любви стали еще в античности. Культ любви зародился в древних цивилизациях Греции и Индии. Свои представления о любви писатели, мыслители и философы античности выражали обычно с помощью мифологических образов. Так, поэт Гесиод представляет любовь в образе бога Эроса. Философ Парменид в поэме «О природе» богине любви, которая оказывает влияние на процессы рождения, взаимного влечения, связывает земной и небесный миры, отводит центральное место в космосе. Любовь у Платона – это путь к благу и бессмертию.

В современном русском языке семантическая структура лексемы «любовь» формируется целым рядом значений, которые древние греки выражали так: эрос – восторженная влюбленность, телесная и духовная страсть, филиа – любовь-дружба, более духовное и более спокойное чувство, агапэ – альтруистическая, духовная любовь и сторгэ – любовь-нежность, семейная любовь, полная мягкого внимания к любимому.

Проведенный нами анализ заголовочных конструкций русскоязычной периодической печати Беларуси выявил преобладание первой из названных разновидностей понятия *любовь* (39%), за ней следует филиа (28%); любовь агапэ представлена в 23% заголовочных конструкций, сторгэ – в 10%.

Муж всю жизнь доказывал свою любовь (СБ, № 103, 03.06.2015);

Love story великих артистов (СБ, №86 от 11.05.2015);

Мужчина-друг лучше любовника (СБ, №56 от 25.03.2015);
Не могу не влюбиться в свой город (НГ, №6348 от 31.12.2015);
Люби свой флаг (СБ, №117 от 23.06.2015) и др.

Приоритетная грамматическая форма, представляющая духовную ценность *любовь* в заголовках, – существительное в форме единственного числа, а также субстантивированное прилагательное (57% употреблений):

Дом, где живет любовь (ЗЮ, 13.03.2015);
Все песни только про любовь (ЗЮ, 20.03.2015);
В доме должна жить любовь (ЗЮ, 30.04.2015);

Любимой – планшет, детям – приставку (НГ, №6344 от 04.12.2015) и др.

Опосредованно данная духовная ценность передается однокоренными словами других частей речи. Так, в 34% примеров это глагольные формы (в основном несовершенного вида и инфинитив). Преобладание имперфектной формы может свидетельствовать о желании авторов подчеркнуть длительность, незавершенность, а также постоянство процесса:

Турист любит креатив (СБ, №141 от 28.07.2015);
Кое-кто любит погорячее (СБ, №13 от 23.01.2016);
Детей надо любить (СБ, №23 от 29.05.2015);
Любань – от слова «любить» (НГ, №18(6314) от 8.05.2015) и др.

Всего в 9% случаев ценность *любовь* в анализируемых заголовках представлена формами прилагательных:

Новые голоса для любимой страны (БЧ, №20 от 22.05.2015);
Любимые вещи гомельчан (ЗЮ, 20.02.2015) и др.

В подавляющем большинстве примеров (около 70%) лексемы, маркирующие духовную ценность *любовь*, занимают в заголовке сильную синтаксическую позицию – подлежащего или сказуемого. Это подчеркивает значимость данной духовной ценности для автора статьи, который стремится утвердить эту значимость в сознании читателя:

Любовь (СБ, №169 от 4.09.2015);
Дети любят праздники (СБ, №250 от 29.12.2015) и др.

Заключение. На современном этапе развития общества происходит процесс формирования новых жизненных ценностей. Любовь как духовная ценность на протяжении нескольких столетий прочно удерживает свои позиции в общественном сознании. Любовь является высшей нравственной ценностью белорусского народа и рассматривается как главная созидательная сила жизни. Любящий человек становится более чутким к красоте и восприимчивым в прекрасному, в его сознании зарождается тяга к идеальной жизни, которая строится по законам добра и гармонии. Поэтому неудивительно, что именно любовь занимает первенствующее положение в заголовочных конструкциях русскоязычных печатных СМИ Беларуси.

Литература:

1. <http://www.aboutnawoman.com>.
2. Апресян, Р.Г. Слова любви: eros, philia, agape / Р.Г.Апресян // Философия и культура. – 2012. – № 8. – С. 27-40.
3. Горегляд, Е.Н. Духовные ценности белорусов в газетном заголовке (на материале региональной печати) / Е.Н.Горегляд // «Лингвокультурні концепти в мовній свідомості і дискурсі»: сб. науч. трудов по матер. междунар. науч. конф. 16-17 сентября 2011 года / Министерство просвещения и науки, молодежи и спорта Украины, Южноукр. нац. пед. ун-т им. К.Д.Ушинского. – Одесса: Астропринт, 2011. – С. 80 – 86.
4. Культурология: Учебник / Под ред. Ю.Н. Соломина, М.С. Кагана. — М.: Высшее образование, 2007. – 566 с.
5. Сердюк, Д.В. Белорусская культура: традиционные и новые ценности / Д.В.Сердюк // Матер. IV Междунар. науч. конф. студ. аспир. и молодых учен. 12 мая 2011 года / Гомельск. гос. ун-т им. П. О. Сухого. – Гомель, 2011. – С. 128-131.
6. Чокою, А.М. Роль эмоционально-экспрессивных средств в современном политическом газетном тексте: автореф. диссерт... кандидата филолог. наук / А.М. Чокою. – М.: Государственный институт русского языка имени А.С. Пушкина, 2007. – С. 11.

ИСТОРИЯ ВОЗНИКНОВЕНИЯ ШЕКСПИРОВСКОГО ВОПРОСА

Мельяченко К.О.,

студентка 5 курса ВГУ имени П.М. Машерова, г. Витебск, Республика Беларусь

Научный руководитель – Осипова О.П.

Кто такой Уильям Шекспир? Существовал ли он вообще? Действительно ли именно Уильям Шекспир является автором таких значимых произведений как «Макбет», «Ромео и Джульетта», «Король Лир», «Гамлет»? Шекспир или Шакспер? Эти и другие подобные вопросы вот уже в течение нескольких столетий тревожат умы исследователей и просто небезразличных читателей. Завесу тайны пытались приоткрыть такие замечательные шекспироведы как Сэм Шенбаум, Чарльз Николл, Харольд Блум. В России изучением этого вопроса занимались такие видные переводчики и литературоведы как Илья Гилилов, Марина Литвинова, Михаил Морозов, Александр Аникст. Несмотря на то, что Уильям Шекспир является признанным гением, в настоящее время существует множество вопросов и противоречий, затрагивающих данную тему.

Актуальность нашего исследования заключается в том, что Уильям Шекспир является величайшим автором всех времен и народов и его наследие никогда не перестанет удивлять и поражать читателей своей притягательностью и искусностью.

Цель нашего исследования – систематизировать и проанализировать основные сведения по истории возникновения шекспировского вопроса.

Материал и методы. В ходе работы были изучены литературные источники таких авторов, как И.М. Гилилов, А.А. Аникст, М.Л. Морозов. В исследовании мы использовали следующие методы: изучение и анализ литературных источников по данной теме, описательный и аналитический.

Результаты и их обсуждение. Жизнь У. Шекспира известна достаточно полно. Но некоторые обстоятельства остались невыясненными [1, с. 5].

Впервые сомнения насчет личности У. Шекспира появились в 1785 году. Их высказал преподобный Джеймс Уилмот, уорикский священник, которому заказали написать биографию У. Шекспира. Посетив все частные библиотеки Стратфорда, он не нашел ни одной книги, принадлежавшей У.Шекспиру. Священник также не обнаружил ни одной подписи У.Шекспира, за исключением 6 подписей на нескольких юридических документах, сделанных рукой, не привыкшей к перу.

В 1828-1832 годах была напечатана «Кабинетная энциклопедия», автором которой был Дионисий Ларднер. По-видимому, эта книга оказала влияние на полковника Джозефа Харта. В 1848 году в романе «Прогулка на яхте» он предположил, что У. Шекспир не писал свои пьесы, а покупал у других авторов.

Первым автором, высказавшим не просто предположения, а предположения, подкрепленные фактами, относительно авторства У.Шекспира была Делия Бэкон. Согласно гипотезе американской школьной учительницы, автором пьес Шекспира был не один автор, а целый кружок одаренных и творческих личностей во главе которого стоял Фрэнсис Бэкон. Помимо Фрэнсиса Бэкона туда входили еще сэр Уолтер Рэли, Эдмунд Спенсер. Главным в этом кружке, по мнению Дэлии, был великий английский философ – Фрэнсис Бэкон. Псевдонимом было выбрано имя малоизвестного актера Уильяма Шекспира.

Появление первых сомнений способствует возникновению и развитию так называемой антистратфордской концепции. Ее приверженцы полностью отрицают авторство У.Шекспира из Стратфорда. Основными представителями данного течения являются Делия Бэкон («бэконская теория»), Томас Луни («оксфордская теория»), Калвин Гоффман («марловианская теория»). Говоря о представителях данной концепции, невозможно не упомянуть имена Ильи Гилилова и Марины Литвиновой.

Заключение. Можно сделать вывод, что личность английского драматурга до сих пор является загадкой, способствовавшей возникновению определенных теорий и концепций на данную тему. Тайна Шекспира сродни тайне Атлантиды: Шекспир – это огромная загадочная страна, терпеливо ожидающая извлечения на свет своих погребенных под океаном неизвестности сокровищ [2, с. 7].

Литература:

1. Аникст, А.А. Шекспир / А.А. Аникст. – М.: «Молодая гвардия», 1964. – 367 с.
2. Гилилов, И.М. Игра об Уильяме Шекспире, или Тайна великого феникса / И.М. Гилилов. – М.: «Международные отношения», 2000. – 512 с.

ФАМИЛЬНЫЙ АНТРОПОНИМИКОН МАЗОЛОВСКОГО СЕЛЬСКОГО СОВЕТА ВИТЕБСКОГО РАЙОНА В СТРУКТУРНО-СЕМАНТИЧЕСКОМ АСПЕКТЕ

Михайлина Е.А.,

студентка 5 курса ВГУ имени П.М. Машерова, г. Витебск, Республика Беларусь

Научный руководитель – Мезенко А.М., доктор филол. наук, профессор

В настоящее время изучению антропонимов Беларуси посвящено немало исследований. В основном это работы, которые изучают антропонимию города. Сельский же антропонимикон значительно реже подвергается специальному рассмотрению. При этом его анализ дает возможность определить принципы именования сельских жителей, выявить структурные и семантические особенности антропонимов, определить мотивы, побуждения, традиции и тенденции, повлиявшие на выбор имени, и т.п. Цель работы – выявить семантические и структурные особенности фамильного антропонимикона Мазоловского сельского совета Витебского района.

Материал и методы. Материалом исследования являются фамилии новорожденных Мазоловского сельского совета Витебского района, зафиксированные в книгах записи актов гражданского состояния за 1981 – 2011 гг. и хранящиеся в Архиве органов ЗАГС Мазоловского сельского исполнительного комитета. В процессе исследования были использованы следующие методы: сравнительно-исторический, сравнительно-сопоставительный, описательно-аналитический, лингвopsихологический, элементы количественного.

Результаты и их обсуждение. Основным способом образования фамилий Мазоловского сельского совета является суффиксация. По убыванию активности использования в антропонимии сельского совета суффиксы фамилий можно расположить в следующем порядке:

- 1) **-ов / -ев** (*Маслаков, Чернышев, Гончаров, Баталов, Куденов, Кручанов, Малышев, Кондратьев, Жетев, Коунев, Лосев, Ковалев* и др.);
- 2) **-ин** (*Балдин, Какшин, Никитин, Алёшин, Клёцкин, Егорушкин, Лейбутин, Мухин, Нинкин* и др.);
- 3) **-енко** (*Антоненко, Артеменко, Игнатенко, Батенько, Малашенко, Сафроненко* и др.);
- 4) **-ский** (*Дубовский, Барановский, Свирский, Калачинский, Осиповский* и др.);
- 5) **-ич** (*Триколич, Казакевич, Лукашевич, Баневич, Игнатович, Адамович, Лобкович* и др.);
- 6) **-ук-, -чук-, -ик-, -ец-, -овец-, -эц-, -ак / -як-** (*Ковальчук, Сахарчук, Семенчук, Казинец, Суровец, Скопец, Ковшик, Мандрик, Рубаник, Ермак, Костяк* и др.);

7) **-онок / -енок; -их / -ых; -еня / -эня** (*Седых, Толстых, Ковриженок, Михаленок, Асташеня, Мирошениа* и др.).

При определении семантических групп фамилий мы опирались на характер основы антропонимов. Самые многочисленные группы – **1) отыменные фамилии** и **2) отпрозвищные фамилии**. Фамилии, образованные от крестильных имен, на территории Мазоловского сельского совета составляют 33,48%: *Никифоренко, Акимов, Янкович, Романюк, Иванов, Степанов, Науменко, Савельев, Михальченко, Егорушкин, Васильев, Миронович, Адамович, Романов, Семченко, Фадеев* и др. Фамилии, образованные от прозвищ, являются самыми популярными в антропонимиконе Мазоловского сельского совета (49,77%). Мы выделили следующие подгруппы номинации людей: **а) по особенностям поведения:** *Брыков* ← уст. брыкать (лягать, бить ногами) «упрямый, драчливый ребенок», *Сахарчук* ← рус. сахар «льстивый человек, пройдоха», *Браницкий* ← уст. брань – «сквернослов, упрямец», *Щемелев* ← уст. щемило (тиски, клещи) «человек, склонный угнетать, подавлять других», *Батура* ← уст. батурить (ломаться) «упрямый, несговорчивый человек», и т.д.; **б) по физическим особенностям:** *Бугаев* ← тюрк. бугай (бык) «сильный, здоровый человек», *Шепель* ← шепелявый «у человека проблемы с дикцией», *Красиков* ← уст. красик «красивый человек», *Маслаков* ← укр. мосол (кость, выпирающая из-под кожи) «худой человек», *Мальшев* ← рус. малый «невысокий человек», *Каратаев* ← рус. короткий «невысокий человек», *Вернер* ← диал. вернер (ячмень на глазу) «внешняя особенность человека болезненного характера» и т.д.

Жители Мазоловского сельского совета унаследовали фамилии, которые указывают на занятие, ремесло, социальный статус, происхождение и родственные связи их предков. Например, находим антропонимы, соотносимые с апеллятивами, указывающими на **занятие, профессию:** *Кожемяка* ← кожемяка «кожевник, мнущий кожу, выделывающий сыромять», из которой затем изготавливали конскую упряжь, сбрую, различные приводные и шивочные ремешки», *Дьяков* ← дьяк «служитель церкви», *Махлаев* ← махлай (мохнатая шапка) «занимался пошивом или продажей головных уборов», *Ковальчук, Ковалева, Ковалевский* ← бел. коваль «кузнец» и др.; **социальное положение:** *Богачев, Богатырев* ← рус., тат. «богатый человек»; **родственные отношения:** *Близняков* ← укр. близнюк «близнец», *Изофат* ← вост. изофат «прибавление»; **этнос:** *Литвиненко* ← литвин «не только житель Литвы, но и белорус, который до воссоединения с Россией (конец XVIII века) долгое время жил в составе Литовского, а затем Польско-Литовского государства», *Поляков, Пыльский* ← польский, *Хохлов, Черкасов* ← черкас «правобережный украинец (имеется ввиду правый берег Днепра)», *Выходцев* ← выходец «переселенец» и т.д.

Можно выделить группу **3) зоофорных фамилий** (9,62%), в состав которой входят антропонимы, образованные от прозвищ, восходящих к апеллятивным названиям **птиц:** *Воробьев, Сорокин, Ястребов, Голубев, Голубцов* ← голубчик, *Журавлев, Журавский, Лебедев* и т.д.; **зверей:** *Волков, Волк, Лисовский, Бобров, Лосев* и т.д.; **насекомых:** *Жуковский, Жуков, Жук, Мухин; **рыб:** *Щуко, Карась*.*

К группе **4) цветowych фамилий** (1,04%) принадлежат такие антропонимные единицы, как *Чернышев, Сивый, Белякович, Белов, Краснов* и т.д.

Антропонимы *Дубов, Дубин, Дубовский, Грушев, Пушняков* ← укр. пушняк «мелколепестник» относятся к группе **5) фитофорных фамилий** и составляют 1,48%.

Заключение. Таким образом, в антропонимиконе Мазоловского сельского совета выделяем самые активно используемые фамильные суффиксы -ов- / -ев-, -ин-. Они отражают наиболее распространенные мотивы именовании. Средней активностью обладают суффиксы -енко-, -ский, -ич-. Наименее активны суффиксы -ук-, -чук-, -ик-, -ец-, -овец-, -эц-, -ак / -як-, -онок / -енок-, -их / -ых-, -еня / -эня.

Семантика мазоловского антропонимикона весьма разнообразна. По данным исследования, наибольшее количество фамилий образовано от прозвищ. И это неслучайно: обычный крестьянин в связи со своим социальным положением приобрел фамилию позже всех слоев населения. Обычно селянина идентифицировали по внешним чертам, особенностям поведения, ремесленника – по его деятельности и т.п. Отпатронимический способ образования фамилии используется несколько реже, но он также актуален и популярен, так как в основном ребенка на селе знали по его отцу, деду, опекуну (по их крестильным именам). Зоофорные фамилии составляют немалую часть. В этой группе преобладают антропонимные единицы, мотивированные названиями птиц. Это может быть объяснено большей ролью птиц в хозяйстве и быте сельского человека. Известно, что в Мазоловском сельском совете большая территория была отведена для соколиной охоты; жителей этой местности и саму местность называли Сокольниками. Менее всего фамилий восходят к прозвищам, соотносимым с названиями цветов и растений.

Литература:

1. Антропонимное пространство Витебщины: монография / А.М.Мезенко, Т.В. Скребева. – Витебск: ВГУ имени П.М. Машерова, 2013. – 148 с.
2. Бірыла, М.В. Тышалогія і геаграфія славянскіх прозвішчаў: даклад на X Міжнар. з'ездзе славістаў / М.В. Бірыла. – Мінск: Навука і тэхніка, 1988. – 67 с.
3. Грамматика современного русского литературного языка / под ред. Н. Ю. Шведовой. – М.: Наука, 1970. – 768 с.
4. Фамилии // UFOLG [Электронный ресурс]. – 1997-2016. – Режим доступа: <http://www.ufolog.ru/names/>. – Дата доступа: 22.02.2016.

ІНФАРМАЦЫЙНАЯ ДЫНАМІКА РЭПАРТАЖНЫХ ТЭКСТАЎ НА СТАРОНКАХ СМІ (НА ПРЫКЛАДЗЕ “ПОЛАЦКАГА ВЕСНІКА”)

Мішчанка М.Ю.,

студэнтка 4 курса ВДУ імя П.М. Машэрава, г. Віцебск, Рэспубліка Беларусь
Навуковы кіраўнік – Навасельцава Г.В., канд. філал. навук

Як паказвае практыка, большую частку газетных палос займаюць інфармацыйныя жанры, якія з’яўляюцца асноўнымі носьбітамі апэратыўнай інфармацыі, а менавіта гэта дазваляе чытачам хутка знаёміцца з актуальнымі падзеямі сацыяльнай рэчаіснасці. Інфармацыйнае поле ствараецца значнай колькасцю жанраў: заметка, інфармацыйная карэспандэнцыя, інтэрв’ю, рэпартаж і г.д. Сярод названых рэпартаж – актуальны і запатрабаваны жанр, які выкарыстоўваецца ў СМІ. Яго спецыфіка заключаецца ў тым, каб паказаць сюжэт “вачыма” журналіста. Рэпартажныя тэксты захоўваюць у сабе мінімум інфармацыі і, калі навацыйны аспект падаецца прафесійнымі журналістамі аб’ектыўна, то эмацыйнае суправаджэнне падзеі раскрываецца з пэўнай доляй суб’ектыўнасці. Гэта абумоўлівае тое, што рэпартаж у сучасных інфармацыйных патоках часам адносяць да эмацыйнай публіцыстыкі. Вышэй сказанае прадвызначае мэту даследавання – прасачыць інфармацыйную дынаміку рэпартажных тэкстаў на прыкладзе аб’яднанай газеты “Полацкі веснік”.

Матэрыял і метады. Для вывучэння інфармацыйнай дынамікі 250 рэпартажных тэкстаў аб’яднанай газеты “Полацкі веснік” за 2014–2015 гады выкарыстаны апісальны метады з элементамі кампаратыўнага аналізу.

Вынікі і іх абмеркаванне. Інфармацыйныя жанры адрозніваюцца паміж сабой памерам, зместам, выкладаннем фактаў. Напрыклад, заметка – самы маленькі па памеры жанр, але надзвычай змястоўны. Здарэнні, з’явы, праблемы павінны выступаць для чытачоў як “навіна”. Больш вялікімі па памеры і выкладанні звестак з’яўляюцца інфармацыйная карэспандэнцыя, інфармацыйная справаздача і інфармацыйнае інтэрв’ю. У інфармацыйнай карэспандэнцыі могуць прысутнічаць не толькі факталагічныя звесткі, але і элементы ацэнкі ці прагнозу. Паказальна, што сучасны рэпартаж з’яўляецца, па сутнасці, універсальным жанрам, які можа выкарыстоўваць розныя элементы вышэй пералічаных. Невыпадкова некаторыя даследчыкі адносяць рэпартаж да самых старажытных жанраў журналістыкі [1]. У рэпартажы асвятляюцца розныя сферы чалавечага жыцця: палітычныя, эканамічныя, навуковыя. Сярод іх варта адзначыць сацыяльную сферу, якая з’яўляецца аб’ектам увагі розных рэгіянальных выданняў.

Прааналізаваныя рэпартажныя тэксты ілюструюць, што журналіст, які становіцца аўтарам рэпартажа, паспяхова пераадоўвае сацыяльную дыстанцыю. Такім чынам ён дапамагае чытачу наблізіцца да падзеі, атрымаць пра яе больш поўнае ўяўленне, у чым і заключаецца стварэнне “эфекту прысутнасці”. Своеасабліваць рэпартажных тэкстаў дае журналісту магчымасць зрабіць апавед больш дынамічным, пазбегнуць “сухой” інфармацыі, прыцягнуць увагу чытача шляхам паказу эмоцый і перажыванняў. Асаблівае месца пры падрыхтоўцы рэпартажу надаецца зносінам з людзьмі: чалавек у канкрэтнай сітуацыі становіцца прадметам журналісцкага паказу ў 75% разгледжаных тэкстаў, у астатніх 25% тэкстаў сэнсавы акцэнт прыпадае на саму падзею. У залежнасці ад таго, што з’яўляецца аб’ектам журналісцкай увагі, вылучаюць так званыя сінкратычныя формы рэпартажу: навацыйны, палітычны і спецыяльны [2].

На старонках сучасных СМІ, у прыватнасці ў “Полацкім весніку”, шырока выкарыстоўваюцца рэпартажы розных відаў. Так, напрыклад, навацыйны рэпартаж пад назвай “Молодёжный алкостоп” Аксаны Шуйскай. Ужо ў лідзе аўтар прымушае апынуцца на месцы здарэння: “Представьте: идешь себе, идешь, задумавшись о чем-то своем, спрятавшись поглубже в капюшон от порывов студеного ветра, или – едешь в автобусе, созерцающая хмурое небо и обнаженные деревья... И вдруг – бац! – навстречу тебе солнечные улыбки и волна позитива! Конечно, хочется узнать, в чем тут дело, и услышать, о чем речь” [3, с. 5]. Аўтар імкнецца зацікавіць чытача, дапаўняе тэкст фотаздымкамі і асобнымі развагамі на тэме, што паглыбляе аўтарскі апавед і раскрывае спецыфіку апісанай падзеі. Гэты рэпартаж напісаны на аснове крэатыўнага праекту, у ім прысутнічаюць асабныя каментарыі, якія выказвалі сведкі: “Как это правильно, как необходимо говорить во всеуслышание о вредных привычках, – заметил один пожилой человек. – Надо бы такие акции почаще устраивать. А тех, кто алкоголем злоупотребляет, – обязать трудиться на благо общества” [3, с. 5].

У спецыяльным рэпартажы “Рождество – праздник души и веры” Алены Каленік таксама выкарастаны “эфект прысутнасці”: “Удивительная праздничная атмосфера царила уже в фойе дворца. Выставка изделий декоративно-прикладного творчества, созданных полочанами разных возрастов, – кружево, вышивка, вытинанка и многое другое – дарила настроение волшебной легкости и гармонии, поражая изысканностью и мастерством” [4, с. 2]. Рэпартаж прысвечаны апісанню свята, атмасфера якога перадаецца праз эмацыйныя дэталі, рэплікі прысутных гасцей і раскрыцці галоўных момантаў мерапрыемства: “Рождество – праздник души человеческой, праздник семейный, праздник общественный. Мы собираемся в этот день, чтобы посмотреть друг другу в глаза, просто ощутить плечо близкого человека”, – отметил владыка Феодосий. Именно такая, – душевная, семейная, дружеская обстановка – царила в зале. Так бывает, когда собираются близкие по духу люди” [4, с. 2].

Заключэнне. На старонках аб’яднанай газеты “Полацкі веснік” за прааналізаваны перыяд дамінуюць навацыйныя і спецыяльныя рэпартажы, што абумоўлена сацыяльнай тэматыкай рэгіянальнага выдання. У рэпартажы прадстаўляецца факт, які і выступае асновай матэрыялу, аднак разам з тым выяўляецца тэндэнцыя да ўзмацнення вобразнага апісання падзеі. Інфармацыя ў вобразнай форме прыцягвае ўвагу чытача і павышае рэйтынг выдання.

Літаратура:

1. Тертычный, А.А. Жанры периодической печати : учеб. пособие для студ. вузов / А.А. Тертычный. – М. : Аспект Пресс, 2000. – 312 с.
2. Колесниченко, А.В. Практическая журналистика : учеб. пособие / А.В. Колесниченко. – М.: Изд-во Моск. ун-та, 2008. – 117 с.
3. Шуйская, О. Молодёжный алкостоп / О. Шуйская // Полацкі веснік. – 2014. – 25 ноября. – С. 5.
4. Каленік, Е. Рождество – праздник души и веры / Е. Каленік // Полацкі веснік. – 2016. – 19 января. – С. 2.

ОСОБЕННОСТИ ОБРАЗОВАНИЯ И СЕМАНТИКИ ТУРКМЕНСКИХ ФАМИЛИЙ

Оразнепесова С.Р., Куджикова Д.А.,

студентки 5 курса ВГУ имени П.М. Машерова, г. Витебск, Республика Беларусь
Научный руководитель – Гречихо Т.А., канд. филол. наук, доцент

В ономастике фамилии занимают особое место. Фамилия – это «наследственное официальное наименование, которое указывает на принадлежность человека к определенной семье» [1, с. 3]. Фамильный антропонимикон является ярким отражением языковой картины мира разных народов, их этнокультурной специфики. Данная тема является актуальной, поскольку представляет недостаточно исследованный номинативный пласт, отражающий особенности мировоззрения и культуры туркменского народа. Цель данного исследования – проанализировать особенности образования и мотивации фамилий туркменских студентов ВГУ имени П.М.Машерова.

Материал и методы. Сбор фактического материала проводился на основе опроса туркменских студентов филологического факультета, а также студентов других факультетов, проживающих в общежитиях университета. Всего было собрано 200 антропонимов. Методы исследования – описательный, лексико-семантический, этнолингвистический.

Результаты и их обсуждение. Структурный анализ фактического материала позволяет говорить о том, что на образование туркменского фамильного антропонимикона огромное влияние оказал общеславянский фамильный тип на -ov/ -ev, что связано с воздействием факторов экстралингвистического характера. До Октябрьской революции 1917 года фамилии у туркменского народа отсутствовали. Люди именовали друг друга так: *Марал дочь Ровишена или Максат сын Ашира*. По каким-нибудь внешним или внутренним критериям людей могли называть кличками, прозвищами. Фамилии у туркмен появились в советское время, в 20-е годы, когда туркменские земли вошли в состав СССР. В образовании фамилий туркменского народа наблюдается влияние русского языка: к имени отца семьи добавляли продуктивный в русских фамилиях формант -ов (-ев): *Ораз → Оразов; Аллан → Алланов; Овез → Овезов; Джума → Джумаев; Непес → Непесов; Муса → Мусаев*.

По нашим наблюдениям, большинство фамилий респондентов образовано от мужских имен туркменского, арабского и персидского происхождения: *Ахмедов ← Ахмед; Рустамов ← Рустам; Аманов ← Аман; Кемалов ← Кемал; Байрамов ← Байрам; Юсупов ← Юсуп; Нурьев ← Нуры; Азизов ← Азиз; Аннаев ← Анна; Чарьев ← Чары; Сердаров ← Сердар; Мурадов ← Мурад; Хемраев ← Хемра; Джеббаров ← Джеббар; Сапбиев ← Сапбы; Сахатов ← Сахат*.

Семантический анализ туркменских фамилий показал, что исходной базой при их образовании могли выступать прозвища и номинации апеллятивного происхождения. Нами определены фамилии, образованные от кличек, которыми именовали в деревнях людей на основе каких-нибудь выразительных внутренних или внешних особенностей. Например: *Сарьев ← «сару – желтый цвет»,* так называли человека со светлыми волосами; *Покгиев ← «рõkgi – полный»,* так именовали полного человека; *Менлиев ← «теп – родимое пятно»,* так прозвали человека с заметной родинкой или родимым пятном; *Гараев ← «гага – черный цвет»,* так называли людей с темным цветом кожи.

Отдельную микрогруппу составляют фамильные антропонимы апеллятивного происхождения, в основе которых лежат названия животных: *Ширлиев ← «şir – лев»; Йолбарсов ← «yolbars – лев»; Можеков ← «тожек – волк».*

Отмечена микрогруппа фамилий, в семантике которых прослеживаются родственные связи, всегда ценившиеся туркменским народом: *Егенов ← «уеген – племянник»; Бабаев ← «baba – дедушка по материнской линии»; Атаев ← «ata – дедушка по отцовской линии».*

В ходе исследования нами определены фамилии апеллятивного происхождения, в основу которых положены особенности жилья человека, питания, вооружения, а также приметы, оказавшиеся важными для выделения представителей конкретной семьи среди других. Например: *Мантыев ← «manty – манты – традиционное мясное блюдо народов Центральной Азии»,* так говорили про людей, которые очень любили это блюдо; *Акойлиев ← «ak – белый цвет, õy – дом»,* так в небольших деревнях называли людей, у которых дом был покрашен в белый цвет; *Гылыджов ← «gylyç – сабля, меч»; Артыков ← «artyk – лишний»; Гошаев ← «goşa – парный, двойной»; Гайытов ← «gäyur – исчезнувший».*

Фамилии туркменских студентов, проанализированные выше, являются простыми по структуре. Нами не выявлены двойные составные фамилии, изредка встречающиеся в русском языке. Однако среди туркменских фамилий обнаружена микрогруппа сложных антропонимов, образование которых семантически организовано по религиозному признаку и связано с исламским вероисповеданием, которое свято чтится в Туркменистане. Например: *Джумагельдыев ← Джума («пятница») и Гельды («пришел»), «пришедший в пятницу»* (в пятницу мусульмане собираются в соборной мечети для совершения коллективной молитвы); *Гурбанмухаммедов ← Гурбан («жертвоприношение»), Мухаммед (посланный Богом пророк в исламе), «жертва Мухаммеду»; Ходжамурадов ← Ходжа («совершивший паломничество»), Мурад («желание, цель»), «желающий совершить паломничество»; Худайкулыев ← Худай («Бог»), гулы («раб»), «Божий раб»; Абдыкадыров ← Абды («раб»), Кадыр («всемогущий»), «раб всемогущего».*

По нашему мнению, происхождение такой фамилии, как *Италмазов*, связано с народными поверьями и табу. *Италмазов ← «it – собака», «altaz – не возьмет».* Так называли ребенка в той семье, в которой дети, рождавшиеся до него, умирали по той или иной причине, и поэтому говорили: «Даже собаке не нужен этот ребенок».

Заключение. Таким образом, языковой анализ фамилий туркменских студентов ВГУ имени П.М. Машерова позволил определить структурные и семантические группы и микрогруппы антропонимов, особенности их образования. Туркменские фамилии довольно разнообразны по своей мотивации и демонстрируют мировоззрение туркменского народа. Чаще всего они образованы от мужских имен туркменского, персидского, арабского происхождения. Общеславянский фамильный тип на -ov/ -ev является основным в туркменском антропонимиконе, что связано с влиянием исторических процессов на территории страны.

Литература:

1. Подольская, Н.В. Словарь русской ономастической терминологии / Н.В. Подольская; отв. ред. А.В. Суперанская, АН СССР, Ин-т языкознания. – 2-е изд., перераб. и доп. – М.: Наука, 1998. – 187 с.

РЕЦЕПЦИЯ МИФОЛОГИЧЕСКОЙ МОДЕЛИ МИРА В ЛИТЕРАТУРНОЙ СКАЗКЕ

Петухова Л.О.,

магистрант ВГУ имени П.М. Машерова, г. Витебск, Республика Беларусь
Научный руководитель – Крикливец Е.В, канд. филол. наук, доцент

Сегодня сложно представить, что когда-то сказка не являлась произведением для детей. В «Литературной энциклопедии» дается такое определение: «Сказка – рассказ, выполняющий на ранних стадиях развития в доклассовом обществе производственные и религиозные функции, т.е. представляющий один из видов мифа; на поздних стадиях бытующий как жанр устной художественной литературы, имеющий содержанием необычные в бытовом смысле события (фантастические, чудесные или житейские) и отличающийся специальным композиционно-стилистическим построением. В динамике развития общественных форм и общественного сознания изменяется и само понятие «сказка» [2]. То есть сказки, пришедшие к нам из фольклора разных стран, есть не что иное, как воплощение мифологического мышления. Исследование мифологического мышления для более глубокого понимания идеи литературных произведений в настоящее время является одним из важнейших направлений в литературоведении. Цель данного исследования – выявить рецепцию мифологической модели мира в литературной сказке.

Материал и методы. Материалом для работы послужили авторские сказки Д.Р.Р. Толкиена, М. Метерлинка, П. Трэверса. Произведения названных авторов изучались с помощью культурно-исторического и сравнительно-типологического методов.

Результаты и их обсуждение. Литературная сказка соединяет в себе фольклорно-мифологические и христианские традиции: авторы стремятся соответствовать народным традициям в повествовании и стараются привнести в них собственное видение мира, которое зачастую бывает подвержено влиянию христианских идей.

Особое строение имеет модель мира в литературной авторской сказке. Литературоведы считают, что она соединила в себе мифологические представления о строении Вселенной и художественный вымысел автора.

Можно выделить два способа использования мифологической модели мира в литературной сказке XIX–XX вв. Во-первых, писатель, опираясь на мифологические пространственно-временные модели, создает собственный художественный мир, со своей системой «пространства-времени». Этот мир не имеет прямых связей с реальным миром. Например, в трилогии «Властелин колец» Д.Р.Р. Толкиена речь идет о событиях, происходивших в начале времени, на территории, названной Средиземье. Как говорил сам Толкиен, он описывал события, происходящие на нашей планете Земля примерно 95–65 тысяч лет назад на территории современной Европы. Однако стоит понимать, что связь придуманного писателем мира с нашим реальным, как и других подобных миров (Нарния К.С. Льюиса, Зазеркалья Л. Кэрролла, города Трех Толстяков Ю. Олеши и других), старательно завуалирована.

Во-вторых, есть произведения, в которых мифологическое и сказочное «внедряется» в реальность, как в настоящее время, так и в прошлое, и в будущее. В таком случае можно наблюдать синтез «реального» и «ирреального», в результате чего появляется мир без границ времени и пространства («Старик Хоттабыч» Л. Лагина, «Иосиф и его братья» Т. Манна, «Космическая трилогия» К.С. Льюиса и другие).

Первый способ для создания литературной сказки является более привлекательным, так как мир, описанный автором, целостный, завершённый, и нет необходимости приводить доказательства его существования. Все волшебные события, происходящие в нем, принимаются сразу и без сомнения.

Одним из определяющих моментов в раскрытии особенностей авторской сказки является специфика пространственно-временной организации. Придуманый мир самобытен и не нуждается в обосновании своего возникновения (хотя иногда писатели приводят историю создания мира, например, Толкиен в «Сильмариллионе»). При этом читатель не представляет в своем воображении этот мир «с нуля», он опирается на уже известные ему модели, созданные еще в древние времена первыми людьми и передающиеся из поколения в поколение с помощью мифов, легенд и народных сказок. То есть читатель ориентируется не на возможность существования чуда или сверхъестественного, а на совокупность своих мистических представлений об окружающем мире.

Писатели, создающие литературные сказки, стремятся изобразить обособленные модели Вселенной со своим временем, пространством, генезисом, физическими законами. От этих перечисленных характеристик будет зависеть развитие сюжета. Но иногда авторы «внедряют» сказочную реальность в действительность.

Подобный пример можно найти в повестях о Мэри Поппинс П. Трэверса. Действие происходит в Лондоне, в семье состоятельного банкира, персонажи – обычные люди (полицейские, служащие и т.д.). Все волшебное связано исключительно с фигурой Мэри Поппинс и ее родственниками.

Основываясь на мифологических законах, модель мира предстает завершенной, гармоничной, правильно сориентированной во времени и пространстве. Например, у Толкиена запад становится обителью Добра, там живут боги, расы эльфов и людей. На востоке же поселились злобные племена орков, это край Зла. В эпосе Т. Манна горизонтальная модель создается по оси север-юг, где север, на котором находится гора Синай, является подобием Ада, а юг – райским садом.

Вертикальная модель в авторских сказках развернута не только в пространстве, но и во времени. Давно минувшее прошлое является божественным, возвышенным, а будущее – миром, потерявшим все чудесное и волшебное, обедневшим, готовым сойти в преисподнюю.

Пространство героев литературной сказки традиционно делится на «свое» и «чужое». Однако если в фольклорной сказке герой переходит из «своего» мира в чуждый ему, где на каждом шагу подстерегает опасность, то в литературной не всегда все бывает так просто. Например, у М. Метерлинка в «Синей птице» все действие происходит в «чужом» для детей пространстве: Сады Блаженства, Страна Воспоминаний, Дворец Ночи и так далее. Многие персонажи живут одновременно в двух мирах и могут свободно перемещаться между ними (Кошка, Собака, Хлеб, Сахар и другие). Во время перехода из одного пространства в другое изменяется и внешний вид персонажей: в чудесном мире дети видят «души» предметов, а в реальности лишь их оболочку [1, с. 141–198].

Заключение. Таким образом, сплетение мифологического, сказочного и художественного в литературной сказке создает неповторимые пространственно-временные отношения, которые влияют на развитие сюжета. Писатель заимствует в мифологии первое, «изначальное» время. Оно является наиболее значимым в том случае, когда автор желает показать процесс становления описанного им мира и объяснить, каким образом начались те или иные события. Все действия сменяют друг друга, читатель может сориентироваться во временах года, днях, часах. Время приобретает способность останавливаться, сжиматься и даже исчезать. Например, у Метерлинка в Стране Воспоминаний мы видим, что умершие братья и сестры Тильтиля не выросли, а в Царстве Будущего не рожденные еще дети «молодеют» перед тем, как появиться на свет в реальном мире.

Литература:

1. Ковтун, Е.Н. Художественный вымысел в литературе XX века: учеб. пособие / Е.Н. Ковтун. – М.: Высшая школа, 2008. – 408 с.

2. Литературная энциклопедия [Электронный ресурс]. – 2009 – 2015. – Режим доступа: http://enc-dic.com/enc_lit/Skazka-4316.html. – Дата доступа: 10.02.2016.

АМЕРИКАНСКИЕ ГЕОГРАФИЧЕСКИЕ НАЗВАНИЯ: К ВОПРОСУ О КЛАССИФИКАЦИИ

Подольская Н.А.,

студентка 5 курса ВГУ имени П.М. Машерова, г. Витебск, Республика Беларусь

Научный руководитель – Галковская Ю.М., канд. филол. наук

Существование современного социума немислимо без географических названий. Топонимы являются важным элементом в развитии человеческого общества, это результат исторического отражения народного творчества в пределах той или иной территории. В сфере интересов топонимики лежат вопросы происхождения и внутреннего содержания топонимов, их изменения, а также процессы, способствующие возникновению новых наименований географических объектов.

Проблема типологической классификации географических названий не теряет своей актуальности, поскольку номинация является одним из определяющих языковых процессов, основная цель которого – исследование взаимодействия языкового и внеязыкового опыта и знания народа. Целью нашей работы является аналитический обзор существующих классификаций географических названий. Такие названия формируют разноплановое представление о топонимии того или иного региона и позволяют установить новые компаративные атрибуты исследуемых единиц.

Материал и методы. Эмпирическим материалом исследования послужили номинативные единицы, выявленные методом сплошной выборки из корпуса географических названий Америки и типологизированные на основании того или иного классификационного параметра, предложенного ведущими ономастологами (Р. Джонсом, Р. Рэмси). Отобранные топонимы выступают в качестве материала для проведения сравнительно-сопоставительного анализа.

Результаты и их обсуждение. Географические названия выступают в роли путеводаителя, который открывает первые знания о стране, городе / поселке, ландшафте и т.д. Американские топонимы разделяются на множество классов в соответствии с различными подходами к их классификации. «Классической» классификацией американских топонимов принято считать следующую:

1. Названия, которые присваивались объектам в честь отдельных лиц или групп людей, выдающихся событий, связанных с данной местностью. Например, города *Binghamton*, *Rochester* (штат Нью-Йорк) названы так в честь отдельных лиц; *Red Jacket* – в честь индейского вождя, который носил британский красный плащ; *Voluntown* (скор. *Volunteers Town*, штат Коннектикут) – в честь добровольцев, участвовавших в полном уничтожении индейского племени, которое жило в этой местности; *Tin Cup* (район в штате Колорадо) – в этой местности в одно время количество золота мерили жестяными коробками.

2. Названия, отражающие физические, природные свойства объекта: *Split Rock*, *Cherry Valley*, *Oyster Bay*, *Long Island*, *Elk Park*, *Cornville*.

3. Названия, заимствованные из других стран: *Brazil* (штат Индиана), *Jerusalem* (штат Нью-Йорк).

4. Названия, возникшие в связи с хозяйственной деятельностью населения: *Valley Forge, Linoleumville, Gloversville*.

5. Названия, которые являются «искажением» прежних названий или фантастическими выдумками: *Wellfleet* – искажение от *whal fleet*; *Pen Yan* – сокращенно от *Pennsylvanians and Yankees* – названий первых поселенцев в штате Нью-Йорк [1].

Данная классификация позволяет устанавливать субъект-объектные реляции между топонимическими единицами и денотатом, репрезентируя не только специфику языковой ситуации, но и экстралингвистические факторы, повлиявшие на становление американской топонимии.

Классификация американских топонимов предложена также российским исследователем А.М. Селищевым:

1. Названия, связанные с именами и прозвищами людей (*Nelson, Elizabethtown, Carolina*).
2. Названия, данные по наименованию профессий, рода занятий (*Farndon, Bishop Auckland*).
3. Названия, обусловленные социально-имущественным признаком и положением (*Richmond, Blackburn*).
4. Названия, связанные с административно-управленческим аппаратом (*King's Lynn*).
5. Названия, отражающие этническую специфику объекта (*Normanton*).
6. Названия, указывающие на специфику ландшафта, характерные особенности вида и застройки населённого пункта (*Longtown*).
7. Названия с абстрактным значением (*Minehead*).

Предложенная классификация характеризуется более пристальным вниманием к семантической организации топонимических единиц и основывается на этимологическом анализе лексической составляющей апеллятива, послужившего основой для образования топонима.

О важности лексико-семантического подхода к классификации географических названий неоднократно высказывался Р.Л. Рэмси, который предложил многоуровневую систему классификационных параметров для изучения региональной топонимии (см. подробнее [2]).

Заключение. Анализ существующих классификации американских географических названий показал, что в целом номинативные единицы, входящие в состав современного топонимического корпуса Америки, исследуются с позиции семантики. Перспективным и актуальным, на наш взгляд, видится изучение структурной организации топонимических единиц, которое позволит детализировать имеющиеся данные о становлении и развитии американской топонимии.

Литература:

1. Hough, C. *Commonplace Place-names* / C. Hough // *Nomina*. – 2007. – Vol. 30. – P. 101–120.
2. Ramsey, R. *An introduction to a survey of Missouri place names* / R. Ramsey // *The University of Missouri studies*. – Columbia, 1934. – 126 p.

ЭВОЛЮЦИЯ ОБРАЗА МАТЕРИ В РУССКОЙ И ЕВРОПЕЙСКОЙ ЛИТЕРАТУРЕ

Романова Т.В.

студентка 5 курса ВГУ имени П.М. Машерова, г. Витебск, Республика Беларусь
Научный руководитель – Турковская Е.В., канд. пед. наук, доцент

Образ матери является мировым культурным символом, не утратившим своего значения до наших дней. И, тем не менее, образ матери, как литературная категория, не смотря на очевидную значимость, относится к области малоисследованной в литературоведении.

Исходя из того, что образ матери имеет глубокую историю в литературе разных стран и народов мира, и связана с определенным идейным комплексом тем и мотивов, представляется возможным ее выделение из общей картины литературы и рассмотрение как кумулятивного литературного феномена.

Целью нашей работы является выявление факторов, повлиявших на становление образа матери в русской и европейской литературе.

Актуальность данного исследования заключается в том, что комплексный анализ факторов, повлиявших на развитие образа матери в литературе до сих пор не становился целью специального исследования.

Материал и методы. Материалом для исследования послужили фольклорные, художественные произведения, литературоведческие и философские работы русских и зарубежных авторов, таких как В.С. Соловьев, Н.А. Бердяев, И.А. Ильин, Э. Роттердамский, А. Шопенгауэр. Методы исследования: описательно-аналитический, сравнительно-сопоставительный.

Результаты и их обсуждение. Рассматривая образ матери в контексте исторического развития, мы естественно, коснемся темы «женщины» и «материнства» в литературе. Это темы с одной стороны уточняющие, с другой – придающие определенную тональность образу.

В русской и европейской литературе образ матери имел свои пути развития, отличные друг от друга. В России история образа началась со времен возникновения русской словесности. Первые его появления можно отметить в фольклорных произведениях, в бытовых обрядовых образцах народного творчества. Тогда же, в стихотворениях прославляется высокий образ материнства через образ особенно чтимой в народе Богоматери.

Ярким примером вхождения земного образа матери в литературу является «Повесть об Улиании Осорьинной». Мать автора предстает в этом агиографическом произведении святой, но идеализация ее образа предстает уже на обыденном уровне, ее святость заключается в способности вести хозяйство и заботиться о потомстве.

Особенности русской религиозности стали предметом размышлений для философов XIX-XX веков. Женское начало мироздания было осмысленно русским мыслителем, поэтом, литературным критиком В.С. Соловьевым [1].

В своих работах о Софии он говорит о материнской энергии, которую заключает в себе Душа мира. Божественная София и рождающая мир Земля обближаются в работах С.Н. Булгакова. Семейный вопрос и постижение женского начала – мягкого, милосердного, покорного – составляет философию В. В. Розанова.

Идею женской сущности развивает и Н.А. Бердяев: «Это не столько религия Христа, сколько религия Богородицы, религии матери-земли, женского божества, освещающего плотский быт» [2].

В России на рубеже веков на волне возрождения интереса к национальной картине мира, продиктованного поиском идейных и духовных основ, образ матери в литературе трактуется как национальный архетип.

Следует особо подчеркнуть роль Н.А. Некрасова в становлении образа в русской литературе. В его поэзии присутствует образ матери «на сниженной почве». Эта линия, являясь пародией на лермонтовскую «Казачью колыбельную» приводит его к созданию его народного образа матери, сформированного по эпическим законам («Орина, мать солдатская», «Мороз, Красный нос», «Кому на Руси жить хорошо»).

В прозе и поэзии XX века развитие образа матери шло различными путями: автобиографический, связанный с домом и детством (И.А. Бунин), религиозно-метафизический (Н.А. Клюев), мать в высоком значении путеводной звезды (С.А. Есенин), выраженный от первого лица образ матери у М.И. Цветаевой и М.М. Шкапской.

Европейская традиция культуры сформировала специфическое отношение к проблеме женщины-матери. В ней переплелись противоречивые оценки и образы: Прекрасной Елены Троянской, девы Марии, шекспировской Джульетты, «Венеры в мехах» и т.д.

Образ женщины то наделялся высшей значимостью и духовной силой, то низводился до детородной функции. Для Запада во многом была характерна двойственная оценка ее сущности (как Матери и как Евы-искусительницы) [3].

Эта традиция сводить назначение женщины к детородной функции проходит через все века – среди ее приверженцев М. Монтень, Э. Роттердамский, Г. Бокль, Г. Спенсер. Убеждения А. Шопенгауэра, что «назначение женщин исчерпывается назначением их служить распространению человеческого рода», и Ф. Ницше положили начало новой волне мизогинических настроений в философии. Поскольку главным образом женщина рассматривалась в связи с ее принадлежностью к семейно-интимной сфере человеческой жизни, вопрос о роли женщины в культуре и обществе относился к разряду второстепенных, малоизученных. Европейских классиков философии интересовала не столько проблема специфики женской природы, сколько задача самоопределения в мире человека как личности, как субъекта [3].

В работах английского философа Дж. С. Милля, французской писательницы Жорж Санд, немецкого философа и социолога Г. Зиммеля, немецко-американского философа, психолога, социолога Э. Фромма предпринималась попытка изменить взгляд на женщину, провозглашается право женщины на свободу чувств, обосновывается идеал равенства между полами [3].

Иную позицию по отношению к женщине занимали О. Вейнинггер, Ф. Ницше, Ю.А. Стриндберг, которые отмечали второстепенную роль женщины в истории Европы, а порой и выражали антифеминистические взгляды.

Заключение. На основании приведенных теоретических утверждений, подтвержденных историей, можно сказать, что в европейской философии проблема женщины обсуждалась в рамках неклассической традиции и оказалась во многом на периферии научного поиска, в то время как для русских мыслителей в период интенсивного развития философии эта тема стала одной из центральных и раскрываемых с небывалой глубиной. Осознание роли и предназначения женщины-матери приобрело высокую актуальность, начиная с конца XIX века, вместе с движением за гендерное равенство в правовом, политическом и социальном плане. Отсюда и трактовка образа в литературе к началу XX века претерпела свои изменения.

Литература:

1. Бердяев, Н.А. Основная идея Вл. Соловьева / Н.А. Бердяев. – СПб.: Издательство Русского Христианского гуманитарного института, 2002. – 45 с.
2. Бердяев, Н.А. О назначении человека: Опыт парадоксальной этики / Н.А. Бердяев. – М.: Республика, 1993. – 510 с.
3. Юрский, С.Ю. Попытка думать / С.Ю. Юрский. – М.: Вагриус, 2003. – 130 с.

ДИДАКТИЧЕСКАЯ АДАПТАЦИЯ УЧАЩИХСЯ НА УРОВНЕ СРЕДНЕГО СПЕЦИАЛЬНОГО ОБРАЗОВАНИЯ

Рымкевич С.Д.,

учащаяся 4 курса Оршанского колледжа ВГУ имени П.М. Машерова, г. Орша, Республика Беларусь

Научный руководитель – Яскевич Т.В.

Процесс гуманизации современного образовательного пространства предполагает решение задачи создания социально-педагогических условий личностного роста каждого учащегося. Достижение позитивного результата не возможно без полной адаптации учащихся в учебно-воспитательном учреждении. Особенно актуальной эта проблема представляется для учреждений образования, реализующих программы среднего специального образования, направленных на воспитание и формирование профессиональных качеств будущего специалиста. При адаптации у учащихся происходит приспособление к новым условиям и требованиям в процессе обучения, а также их жизнедеятельности.

Дидактическая адаптация – это целенаправленный процесс согласованного взаимодействия субъектов обучения с учетом их возможностей и дидактической среды, регулируемый при помощи социальных дидактических средств и методов частных дидактик [1, с. 27].

Цель адаптационного периода – оказать содействие по адаптации учащихся к новым условиям и образу жизни, к новому кругу общения, а так же к ситуации проживания вне семьи в условиях доминирования учебного процесса, что и является дидактической адаптацией.

Материал и методы. В процессе работы были использованы: теоретический анализ научно-методической литературы, обобщение передового педагогического опыта, собеседование с педагогами. Изучение процесса адаптации успешно осуществляется в ходе наблюдений за учащимися в учебно-воспитательном процессе.

Анализ литературы показал, что существует несколько подходов к классификации критериев адаптации. О.И. Зотова, В.И. Каконин, Л.Л. Кирильцева, Н.А. Свиридов, Ю.И. Толстых в основу классификации критериев кладут признаки объективности и субъективности [2, с. 138].

Результаты и их обсуждение. Многофакторность проблемы адаптации обусловлена наличием диалектической связи различных факторов повышения эффективности учебно-воспитательного процесса. В частности, дидактика проявляется в том, что технология адаптации служит одновременно условием и механизмом реализации других факторов обучения, которые выступают в роли определяющих при осуществлении адаптации. При этом факторы дидактической адаптации и их компоненты воздействуют на сложный процесс адаптации совместно и коррелированно. Регулируя корреляционные связи между факторами, можно реально управлять процессом дидактической адаптации.

Результатом дидактической адаптации является гармоничное преобразование общенациональных (государственных) целей в педагогические, направляющие деятельность преподавателя. Последующий согласованный перевод педагогических целей, в психологические цели обучаемых определяет успешность совместной деятельности преподавателей и учащихся.

Исходя из анкетирования учащихся первого курса (30 первокурсников) и опроса преподавателей установлены нарушения дидактической адаптации, которые не позволяют в полной мере реализовать процесс адаптации учащихся в колледже, которые выразились в следующем: узкий кругозор (21%), отказы отвечать на занятиях (29%), частые списывания при самостоятельной работе (22%), низкие текущие оценки (28%).

Причины сопутствующие данным нарушениям это - отсутствие навыка самостоятельной работы, неумение конспектировать, неумение работать со словарями, с учебной и методической литературой (42%), пробелы в базовых знаниях (38%), неопределенность мотивации выбора профессии, недостаточная психологическая готовность к ней (20%).

Рациональный комплекс непротиворечивых дидактических принципов, реализация которых обеспечивает поддержание характеристик учебного процесса, позволяющих наиболее полно самореализоваться каждому обучаемому, может включать следующие взаимосвязанные прагматические принципы: сознательности, активности и самостоятельности учащихся; обеспечение оперативного контроля и самоконтроля в обучении; всемерного стимулирования и мотивации, заинтересованности учащихся в обучении; направленности процесса обучения на всестороннее, гармоничное развитие личности с учетом ее индивидуальных особенностей; единства и оптимального сочетания фронтальных, групповых и индивидуальных форм обучения; нечувствительности (слабой чувствительности) к изменениям внешних условий (эта самостоятельность поведения приобретает за счет внутренних возможностей системы обучения, которые позволяют ей, в частности, осуществлять выбор характера своего поведения).

Реализация этих принципов возможна только в комплексной взаимосвязи с другими общепринятыми дидактическими принципами. Обоснованный комплекс указанных принципов составляет дидактический базис разрабатываемой концепции системы индивидуализации обучения. Включение учащихся в педагогическую деятельность предполагается с первых дней обучения в колледже. Так как в результате учащийся стремится к расширению своих знаний, умений и навыков, его самообразование становится стимулом, воздействующим на профессиональный интерес.

Исходный уровень интереса к выбранной профессии определяется на первом курсе.

На первом курсе, исходя из наших наблюдений за учащимися, профессиональный интерес характеризуется узостью, неустойчивостью, пассивностью. Поэтому первичный профессиональный интерес вызывается посредством чтения увлекательного лекционного материала, что способствует активизации познавательной деятельности.

На втором курсе профессиональный интерес отличается широтой, относительной устойчивостью, стремлением к познанию существенных свойств предметов, явлений. Закрепляем первичный интерес посредством активизации деятельности учащихся, подбора заданий, дающих стимулирующий результат деятельности.

На третьем курсе профессиональный интерес становится устойчивым, побуждает к систематической целеустремленной деятельности по совершенствованию профессионального мастерства. Формирование интереса к познанию, развитие потребностей в совершенствовании и расширении имеющихся знаний, умений и навыков, реализуется посредством использования активных методов и форм организации учебного процесса, погружения учащихся в педагогическую деятельность, проведения систематических анализов ее результатов.

На четвертом курсе закрепляется профессиональный интерес включением учащихся в относительно самостоятельную педагогическую деятельность – преддипломную практику на выпускном курсе. Ее умелая организация активизирует творчество учащихся.

Заключение. Таким образом, дидактическая адаптация позволяет погрузиться в педагогическую деятельность, воздействует на потребностно-мотивационную сферу учащихся и влияет на формирование их творческой индивидуальности и профессионального интереса.

Литература:

1. Ловцов, Д.А., Богорев, В.В. Адаптивная система индивидуализации обучения /Д.А. Ловцов, В.В. Богорев // Педагогика. – 2001. – №6. – С.24 – 28.
2. Толстых, Ю. И. Критерии оценки успешности адаптации студентов-первокурсников в вузе /Ю.И. Толстых // Известия высших учебных заведений. Поволжский регион. Гуманитарные науки. – 2011. – №4. – С.137 – 142.
3. Решетников, П.Е. Нетрадиционная технологическая система подготовки учителей / П.Е. Решетников. – М., 2000. – 301 с.

ОСОБЕННОСТИ ТРАГИЧЕСКОГО МИРОВОСПРИЯТИЯ В ПРОИЗВЕДЕНИЯХ Ф. КАФКИ В КОНТЕКСТЕ БИОГРАФИЧЕСКИХ АСПЕКТОВ ЕГО ТВОРЧЕСТВА

Сапежинская В.В.,

студентка 5 курса ВГУ имени П.М. Машерова, г. Витебск, Республика Беларусь

Научный руководитель – Турковская Е.В., канд. пед. наук, доцент

Франц Кафка является одним из выдающихся немецкоязычных писателей XX века. Практически все критики и читатели отмечают, что произведения автора, «пронизаны абсурдом и страхом перед внешним миром и высшим авторитетом, способные пробуждать в читателе соответствующие тревожные чувства» [1]. Творчество Ф. Кафки сложно понять, не зная его биографию и факторы, повлиявшие на становление автора как личности. Эти факторы представляют собой сложный комплекс жизненных влияний, который формирует черты личности автора, в свою очередь стимулирующих те или иные направления его творчества.

Актуальность данного исследования заключается в том, что комплексный анализ роли биографических аспектов творчества Ф. Кафки до сих пор не становился целью специального исследования. Ведь именно такое изучение является необходимым условием для постижения художественного мира писателя. Целью исследования является изучение особенностей трагического мировосприятия в произведениях Ф. Кафки в контексте биографических аспектов его творчества на примере новеллы «Превращение».

Материал и методы. Материалом для анализа послужили произведения Ф. Кафки, а именно новелла «Превращение», а также труды литературоведов, писателей и философов, таких как М. Брод, К. Давид, А. Камю. Для исследования использовался метод сравнительного анализа.

Результаты и их обсуждение. Отметим, что недопустимо рассмотрение только одного из биографических аспектов творчества писателя. Необъективным будет и изучение только деятельности писателя, отрыв ее от частной жизни или заикливание на перипетиях личной жизни. Так как литературное произведение является фактом истории, истории культуры, истории литературы и биографии автора.

Культурно-исторические факторы, проявившиеся в развале Австро-Венгерской империи, Первая мировая война, а также новые веяния в литературе нашли своё отражение на формирование личности Ф. Кафки и его творчестве. В первое десятилетие XX века вся Европа была увлечена новым философским течением, позже оформившимся как экзистенциализм, и Ф. Кафка так же не остался в стороне. Именно поэтому его новеллу «Превращение» можно интерпретировать как попытку осознать свое существование в этом абсурдном мире. В новелле «Превращение» главный герой Грегор Замза превратился в насекомое и оказался навеки заперт в стенах своей комнаты. Единственное, что ему остается – ждать смерти в одиночестве и непонимании [1]. Таким образом, возникает стена как символ ограниченности человеческого существования, где герой не может понять, что происходит, а жизнь уже прошла.

Особенности воспитания Ф. Кафки также нашли свое отражение в новелле «Превращение». Одним из определяющих моментов творчества Ф. Кафки является его сложные взаимоотношения с семьей, в особенности с отцом. Об этом нам известно из дневниковых записей самого писателя. Ведь неспроста Грегор Замза просыпается насекомым именно в родительском доме. Грегор – жалкое, бесполезное насекомое, позор и мука для семьи, которая не знает, что с ним делать [2]. Таким образом, главный герой новеллы – персонаж, обладающий особым автобиографическим статусом. Ф. Кафка постоянно ощущал свою вину перед семьей, прежде всего перед отцом: ему казалось, что он не соответствует тем надеждам, которые возлагал на него отец.

В становлении личности Ф. Кафки и его писательского таланта не последнюю роль сыграло социальное окружение автора. С самого детства Ф. Кафка ощущал себя одиноким, отверженным и чужим. Эта неуверенность в себе отразилась и на наличии друзей, и на особенностях построения отношений с противоположным полом. В «Превращении» чувство одиночества, вызванное ощущением своей непохожести на других, приводит главного героя Грегора Замзу к полной изоляции, которую Кафка передает через изменение внешности, чтобы сделать ее еще более явной [3].

Заключение. Таким образом, комплексный анализ роли биографических аспектов творчества Ф. Кафки и изучение факторов, повлиявших на становление личности писателя, позволяет сказать о наличии тесных связей между жизнью художника и его творчеством. Интерпретация произведения Ф. Кафки «Превращение» в данном контексте дает возможность глубже постичь художественный замысел автора.

Литература:

1. Камю, А. Эссе об абсурде: Надежда и абсурд в творчестве Ф. Кафки / А. Камю // Сумерки богов / Сост. И ред. А.А. Яковлева. – М., 1989. – С. 159–164.
2. Фараджаяев, К.В. Отчаяние и надежды Франца Кафки [Электронный ресурс]. – Режим доступа: <http://www.kafka.ru/kritika/read/otchayanie-i-nadezhdi>. – Дата доступа: 23.02.2016.
3. Давид, К. Франц Кафка / К. Давид; пер. с фр. А.Д. Михилев. Харьков: Фолио; Ростов н/Д.: Феникс, 1998. – 384 с.

ПЕРЕВОД КАК СРЕДСТВО ОБУЧЕНИЯ ИНОСТРАНЦЕВ РУССКОМУ ЯЗЫКУ

Сердечная Е.И.,

студентка 1 курса ВГУ имени П.М. Машерова, г. Витебск, Республика Беларусь

Научный руководитель – Николаенко С.В., канд. пед. наук, доцент

Термин перевод неоднозначен: в научной традиции выделяют по меньшей мере два его понимания: 1) деятельность переводчика и 2) результат этой деятельности. Если второе из них принято понимать как устный или письменный выходной (переведенный) текст, более или менее точно передающий на другом языке содержание входного текста (оригинала) [3, с.120; 4, с.195; 5, с.78], то значение деятельности при определении перевода подразумевает учет его специфики. При этом в целом определение перевода можно свести к трем типам, выделяемым в зависимости от преобладающей для исследователя стороны переводческого процесса.

Цель исследования – доказать предположение о том, что перевод является основным средством обучения иностранцев русскому языку.

Материал и методы. Научная и специализированная учебная литература по обучению русскому языку как иностранному. В качестве основного метода при написании исследования был использован описательно-аналитический метод.

Результаты и их обсуждение. В теории перевода принято разграничивать два значения термина перевод: процессное и результативное. В первом значении перевод рассматривается как особый вид речевой деятельности. В статье перевод определяется как взаимосвязанное использование рецептивного и продуктивного видов речевой деятельности, осуществляемое в репродуктивных целях для замены интерпретируемого текстового материала эквивалентным текстовым материалом на другом языке при дублировании уже совершенной или еще совершаемой коммуникативной деятельности. Тогда и текст, полученный в результате такой замены, обозначают термином перевод в этом значении.

Главным критерием успешного перевода является эквивалентность переводимого текста переводимому тексту. Эквивалентность должна быть достигнута на различных уровнях: 1) уровень языковых знаков (слов); 2) уровень высказывания; 3) уровень (структуры) сообщения; 4) уровень описания ситуации; 5) уровень цели коммуникации.

Вслед за Н.Д. Арутюновой мы «...пользуемся термином „адресат“, подчеркивая этим сознательную направленность речевого высказывания к лицу (конкретному или неконкретному), которое может быть определенным образом охарактеризовано, причем коммуникативное намерение автора речи должно согласовываться с этой его характеристикой» [1, с. 358]. Именно этой направленностью и предопределяется роль адресата (точнее говоря – учет адресата) при порождении высказывания. Неотделимость адресата от речевого произведения обусловлена тремя факторами: 1) связью адресата с перлокутивным эффектом; 2) игровым принципом речи; 3) принадлежностью речевого акта к сферам межличностных отношений.

При межязыковом переводе отношения между адресатом и адресантом осложнены рядом факторов.

Можно выделить несколько типов речевых ситуаций, возникающих при функционировании переводных текстов:

1) адресатом оригинального текста (высказывания, речевого произведения) является непосредственно то лицо, для которого осуществляется перевод;

2) адресатом переводимого текста являются лица, владеющие языком оригинала, к которым принадлежит и переводчик; получатель же перевода изначально не является адресатом сообщения, а становится таковым позднее и только благодаря деятельности переводчика [2; с. 10];

3) наложение двух предшествующих ситуаций, когда переводчик сам является адресатом перевода (при выполнении перевода для личного пользования);

4) осложнение ситуаций предыдущих типов возможно в тех случаях, когда в качестве переводчика выступает сам адресант оригинального высказывания (т.е. когда некто сам переводит свое высказывание на другой язык).

Согласно общепринятой классификации, существуют четыре вида речевой деятельности: аудирование, говорение, чтение и письменная речь, которые, по подсчетам специалистов, в среднем занимают в речевой деятельности современного человека: 1) аудирование (45% времени); 2) говорение (30%); 3) чтение (16%); 4) письмо (9%) = 100%.

Эти четыре вида речевой деятельности образуют четырехчленную систему оппозиции друг другу по вполне очевидным признакам:

1. Аудирование: рецептивный, устный.
2. Чтение: рецептивный, письменный.
3. Письменная речь: продуктивный, письменный.
4. Говорение: продуктивный, устный.

Перевод осуществляется после рецептивного входа устного или письменного сигнала в процессе его перекодировки с последующим продуктивным устным или письменным выходом. Учитывая это, перевод, строго говоря, невозможно квалифицировать по признаку «устный/письменный». Допустим, что по данным признакам перевод может считаться немаркированным членом оппозиции. В этом случае его следует считать немаркированным и по признакам «рецептивность/ продуктивность», т.е. он неопределим по всем основным признакам видов речевой деятельности, что уже указывает на невозможность квалифицировать перевод как вид речевой деятельности.

Переводчик не преследует никаких собственных коммуникативных целей по сравнению с автором оригинала, кроме как цели донесения до читателя коммуникативного замысла автора оригинала. Переводчик дублирует на другом языке тот же вид продуктивной коммуникативной деятельности, которым воспользовался автор оригинала. Итак, с коммуникативной точки зрения назначение перевода – это дублирование на ином языке уже совершенной или еще совершаемой (в случае синхронного перевода) коммуникативной деятельности.

Опираясь на общую теорию и проанализированные практические рекомендации по учебному переводу, мы считаем, что конечная цель переводчика заключается в установлении максимальной степени эквивалентности на каждом уровне, передающем с помощью языкового кода особый вид информации. Кроме того, для каждого уровня характерно особое использование единиц плана выражения, репрезентирующих соответствующую информацию.

Заключение. Определение перевода как взаимосвязанного использования рецептивного и продуктивного видов речевой деятельности, осуществляемого в репродуктивных целях для замены интерпретируемого текстового материала эквивалентным текстовым материалом на другом языке при дублировании уже совершенной или совершаемой коммуникативной деятельности, оказывается наиболее адекватным как для характеристики процесса перевода в целом, так и его результата.

Литература:

1. Арутюнова, Н.Д. Фактор адресата / Н.Д. Арутюнова // Известия РАН. – 1981. – Т.40. - №4. – С. 56-60.
2. Каде, О. Проблемы перевода в свете теории коммуникации / О. Каде // Вопросы теории перевода в зарубежной лингвистике: Сб. ст. / Под ред. В.Н. Комиссарова. – М.: Междунар. отношения, 1978. – С. 69-91.
3. Комиссаров, В.Н. Слово о переводе: Очерк лингвистического учения о переводе / В.Н. Комиссаров. – М.: Изд-во «Междунар. отношения», 1973. – С. 120-145.
4. Миньяр-Белоручев, Р.К. Теория и методы перевода / Р.К. Миньяр-Белоручев. – М.: Московский лицей, 1996. – С. 130.
5. Нечаева, В.М. Методика обучения переводческой деятельности: (В рамках курса русского языка как иностранного) / В.М. Нечаева. – М.: Русский язык, 1994. – С. 78-85.

ЯЗЫКОВЫЕ СРЕДСТВА ВЫРАЗИТЕЛЬНОСТИ В ТВОРЧЕСТВЕ РОБЕРТА РОЖДЕСТВЕНСКОГО

Сидоренкова И.А.,

студентка 5 курса ВГУ имени П.М. Машерова, г. Витебск, Республика Беларусь

Научный руководитель – Муратова Е.Ю., канд. филол. наук, доцент

Научное осмысление поэзии наблюдается еще в античное время в работах Платона и Аристотеля, далее – в эстетике эпохи Возрождения, классицизма, во взглядах И. Канта и Гегеля на специфику поэтического текста.

Вопрос о поэтическом языке был поднят в 1929 году членами Пражского лингвистического кружка. В своих Тезисах [1, с. 69–86] они подчеркивали, что разработка описания поэтического языка должна освободиться от ошибок, заключающихся в отождествлении языка поэтического с языком общения. Для последующего развития лингвопоэтики фундаментальным стал 6-й тезис прагцев о поэтическом языке: «Имманентная характеристика эволюции поэтического языка часто подменяется в истории литературы характеристикой истории социологических и психологических идей, т.е. использованием явлений, чужеродных по отношению к изучаемому явлению. Вместо изучения отношений причинности между разнородными системами *нужно изучать поэтический язык как таковой* (выделено авторами)» [1, с. 81].

Это особенно значимо для поэзии XX века, которую отличают не только новые темы, идеи, образы, но и поэтический язык, в котором проявляются многие новые черты: усиление личностного начала, трансформация языкового значения, авторское словообразование, растущая метафоричность речи и др.

Цель – выявить преобладающие художественные тропы, элементы дискурсивности, фонетические особенности в создании художественной образности поэтических текстов Р. Рождественского.

Материал и методы. Материалом исследования являются поэтические тексты Р. Рождественского. Основные методы: наблюдение, описание, лингвистический анализ и интерпретация.

Результаты и их обсуждение. Творчество Роберта Рождественского представляет собой богатый материал для научного исследования, поскольку автор использует самые разнообразные языковые средства выразительности: художественные тропы, стилистические фигуры, потенциал морфологической системы русского языка, дискурсивные и интертекстуальные элементы. Особенно активны в его поэтических текстах метафоры и сравнения:

“...Текла./ревя и радуясь./орда./Её от крови/ било и качало.”

“...Уснуть./ Немедленно уснуть!/На клетки/ память/раздробить.”

“...Все гремят и гремят под колесами/стыки годов...”

“...Так идет он, будто кто-то озорно./как в бутылке./все окрестности взболтал.”

“...Фонари плывут над улицей —/горят./Как наполненные пламенем/ ноли.”

Смыслообразующую роль в любом языке имеют фонетические средства. О влиянии означающего на означаемое языкового знака писали Э. Бенвенист, Фердинанд де Соссюр, Р. Якобсон. В частности, В. В. Виноградов утверждал что «звуковая форма слова оказывается источником разнообразных смысловых оттенков» [2, с. 16]. Это особенно актуально для поэзии, поскольку «В поэзии всё без исключения становится содержанием – каждый, даже самый ничтожный элемент формы строит смысл, выражает его: размер, расположение и характер рифм, соотношение фразы и строки, соотношение гласных и согласных, длина слов и предложений, и многое другое...» [3, с. 69].

Например, у Р. Рождественского:

...Но вот наливаются/синеи/силой/Реки Сибири,/как всякие реки,/начинаются ручейка-
ми./Начинаются весело,/скользящие камни/раскалывая,/ как орехи.../А после,/освободясь/ от невидимых
цут,/они застывают/ в спокойной позе/и продолжают/цуть.

В данном стихотворении "Реки идут к океану" использована звукопись (анафора, кольцевая), звуко-подражание (р-р-р) звуку бурлящей воды, паронимазия «реки – орехи».

Художественный текст представляет собой сложное коммуникативное явление, включающее, кроме текста, экстралингвистические факторы, устанавливающие связь между реальным окружающим миром и языковой личностью. М. Мамардашвили справедливо пишет: «Текст есть то, что соединяет, – в действительности написание литературного текста не есть занятие, отдельное от жизни» [4, с. 27]. Новые художественные смыслы возникают при сопоставлении текста со сложным комплексом жизненных и идейно-эстетических представлений как отдельного автора, так и определенного социума в целом. Любое поэтическое произведение, образно говоря, открыто дважды: оно впитывает в себя предшествующую и окружающую культуру и одновременно отражает объективные реалии и время своего создания.

Роберт Рождественский не только лирический поэт, он -- поэт с четкой гражданской позицией, живший в непростое время, показавший в своих стихах и страну, и время объективно, с любовью и горечью. Его стихи буквально «пропитаны» дискурсивностью. Докажем это следующими примерами:

1. "Смотрите:/им снова/малы/глубины!/Они/нараспев/текут./Они уже запросто/крутят/ турбины./Плоты на себе/волокут!" Данное стихотворение «Реки идут к океану» написано после постройки мощных гидроэлектростанций СССР и передаёт восхищение энергией природы, обращённой на службу человеку.

2. "И для армии/требовал/атомного/оружия!" С 50-ых гг. в СССР велось активное развитие атомной энергетики и вооружения. Тема была очень актуальной.

3. "Вместо них,/с правотою бесстрашную/говоря о другом,/незнакомые, юные граждане/обживают вагон." В стихотворении «Спелый ветер дохнул напористо» отражено обращение, принятое друг к другу в СССР.

4. Я сегодня подойду /к одинокому еврею. / (Там на площади будочки выстроились в ряд.) / «Гражданин часовщик, / почините мне время. Евреи выселялись из СССР в Израиль или США и Европу. Тем не менее оставались отдельные представители, которые занимались различными ремёслами.

5. Двадцать раз за окном / зори / алое знамя подымут... – Образ советского флага.

6. Сеять хлеб / на равнинах, / ветрами продутых... – Покорение целины.

Рамки статьи не позволяют описать даже основные художественные средства, характерные для творчества Р. Рождественского. Выразительность речи в его поэтических текстах создается актуализацией фонетического уровня (звукописью, звукоподражанием, паронимазией, эпифорой), языковыми единицами лексических групп (экспрессивно-окрашенной и обиходно-бытовой лексикой, неологизмами), образными средствами языка (эпитетами, олицетворениями, метафорами), синтаксическими фигурами (инверсией, обращениями), использованием потенциальных возможностей морфологической системы русского языка.

Заключение. Таким образом, Р. Рождественский в своем поэтическом творчестве отразил всю «палитру» языковых средств выразительности, в результате чего поэтический язык в его текстах становится изображаемым явлением, предметом пристального внимания и творческого преобразования.

Литература:

1. Звегинцев В. А. История языкознания XIX и XX веков в очерках и извлечениях: в 2 ч. – М.: Гос. учебно-педагогическое изд-во Министерства просвещения РСФСР, 1960. 2 ч.

2. Виноградов В. В. Поэтика русской литературы : избранные труды. – М. : Наука, 1976. – 511 с.

3. Эйхенбаум Б. Анна Ахматова. Опыт анализа // О поэзии. – Л.: Советский писатель, 1969. – С. 75–147.

4. Мамардашвили М. Эстетика мышления – М.: Московская школа политических исследований, 2000. – 205 с.

БЕЗЭКВИВАЛЕНТНАЯ ЛЕКСИКА КАК ПРЕДМЕТ ИССЛЕДОВАНИЯ В СОВРЕМЕННОЙ ЛИНГВИСТИКЕ

Симанович О.А.,

студентка 5 курса ВГУ имени П.М. Машерова, г. Витебск, Республика Беларусь

Научный руководитель – Пищулина Т.А.

Данная работа посвящена проблемам перевода безэквивалентной лексики и, в частности, реалий с английского языка на русский. Проблема перевода реалий по-прежнему волнует умы ученых. На настоящий момент в лингвистике не установлены все способы перевода такой лексики на другой язык.

Если сопоставить языки и культуры разных народов, то можно выделить элементы совпадающие и несовпадающие. Язык, безусловно, является компонентом культуры. Язык – явление всеобщее: все люди разговаривают между собой. Под языком мы подразумеваем использование знаков, которые, не будучи предметами или явлениями, к ним приравниваются условно; язык – это обмен знаками. Язык играет ведущую роль в саморазвитии отдельного языкового сообщества. Поэтому чем самобытнее сравниваемые языки, чем меньше в их истории было культурных контактов, тем меньше у них точек соприкосновения. К несовпадающим элементам относятся, прежде всего, предметы, обозначаемые безэквивалентной лексикой, и коннотации, присущие словам в одном языке и отсутствующие или отличающиеся в словах другого языка. Под безэквивалентной лексикой имеются в виду иноязычные слова и словосочетания, обозначающие предметы, процессы и иные реалии жизни, которые на данном этапе не имеют в языке перевода эквивалента.

Цель исследования – безэквивалентная лексика как предмет изучения в современной лингвистике.

Актуальность выбранной нами темы определяется, с одной стороны, культурологической значимостью проблемы соотношения языка и культуры и важностью той роли, которую приобрела английская лексика в языке современных англоязычных печатных СМИ и художественной литературы, с другой – необходимостью обобщить опыт использования современной русской безэквивалентной лексики в англоязычной прессе, изучения активных процессов ее функционирования в языке англоязычной периодики.

Материал и методы. В нашей работе мы опирались на труды: Швейцера А.Д., Влахова С., Флорина С., Комиссарова В.Н. Мы использовали следующие методы в работе: документальный анализ, описание, сравнение и подведение итогов.

Результаты и их обсуждение. Термин «безэквивалентная лексика» встречается у многих авторов, занимающихся проблемами языка и перевода, таких как: Е.М. Верещагин, В.Г. Костомаров, Л.С. Бархударов, С. Влахов, С. Флорин, Я.И. Рецкер, В.Н. Комиссаров, А.Д. Швейцер, которые, однако, трактуют его по-разному: как синоним понятия «реалия», либо как слова, «характерные для советской действительности» и, наконец, просто как неперебиваемые на другой язык слова. Так, например, А.Д. Швейцер относит к категории безэквивалентной лексики «лексические единицы, служащие для обозначения культурных реалий, не имеющих точных соответствий в другой культуре» [2, с.108]. В.Н. Комиссаров называет безэквивалентными «единицы исходного языка, которые не имеют регулярных соответствий в языке перевода» [3, с.147]. Болгарские лингвисты С. Влахов и С. Флорин дают свою дефиницию, которая заметно сужает границы безэквивалентной лексики: безэквивалентная лексика – «лексические единицы, которые не имеют переводческих эквивалентов в языке перевода» [2, с.51].

С. Влахов и С. Флорин предлагают также более четко отграничить безэквивалентную лексику от реалий. По их мнению, наиболее широким по своему содержанию является понятие безэквивалентной лексики. Реалии же входят в рамки безэквивалентной лексики как самостоятельный круг слов. Отчасти покрывают круг реалий, но, вместе с тем, отчасти выходят за пределы безэквивалентной лексики термины, междометия и звукоподражания, экзотизмы, аббревиатуры, обращения, отступления от литературной нормы; с реалиями соприкасаются имена собственные (с множеством оговорок). Все в тех же границах безэквивалентной лексики значительное место занимают слова, которые можно назвать собственно безэквивалентной лексикой в узком смысле слова – единицы, не имеющие по тем или иным причинам лексических соответствий в языке перевода [2, с.65].

А.В. Федоров говорит о «словах, обозначающих национально-специфические реалии». Я.И. Рецкер под «безэквивалентной» лексикой подразумевает «прежде всего, обозначение реалий, характерных для страны изучаемого языка и чуждых другому языку и иной действительности». В том же ключе толкует реалии А.Д. Швейцер.

Определенную часть безэквивалентной лексики английского языка можно классифицировать как «временно безэквивалентные термины». Временно безэквивалентные термины – слова, близкие по характеру к словам-реалиям. Безэквивалентность лексики такого типа обусловлена неравномерным распределением достижений науки и техники в социальной сфере, в результате чего новшество, присутствующее в практическом опыте носителей исходного языка какое-то время, может быть практически неизвестно представителям другой лингвокультурной общности. Известно, что банковское, страховое дело, налоговое дело и многие другие аспекты экономической деятельности развивались в основном в США и других развитых странах Запада, и, например, такие термины, как, investment, marketing, merchandising, underwriting, leasing или даже популярное сейчас manager, некоторое время не имели эквивалента в русском языке, т.е. оставались временно безэквивалентными.

1) Имена собственные, географические наименования, названия учреждений, организаций, газет, пароходов и пр., не имеющие постоянных соответствий в лексиконе другого языка. В романе американского писателя Дж. Апдайка «Couples» встречаются антропонимы – фамилии Hanema, Thorne, Appleby, Guerin, Gallagher и топонимы – названия населенных пунктов Tarbox, Mather, Quogue, Bar Harbor, Millbrook, Scituate и пр., не имеющие никаких эквивалентов в словаре русского языка, в отличие опять-таки от имен и фамилий типа, John, George, Shakespeare, Dickens, Lincoln и т.д. и географических названий типа, London, New York, the Thames, the Mississippi и др., которые имеют в русском лексиконе устойчивые соответствия: Джон, Джордж, Шекспир, Диккенс, Линкольн, Лондон, Нью-Йорк, Темза, Миссисипи. Вообще говоря, не всегда можно провести четкую разграничительную черту между безэквивалентными именами собственными и теми, которые имеют и словаре другого языка постоянные соответствия – то или иное имя собственное или географическое наименование, вначале не имевшее эквивалента в другом языке, может затем, неоднократно встречаясь на страницах периодической печати или художественной литературы, получить такое соответствие, причем точно установить время, когда окказиональный эквивалент перешел в узуальный, то есть устойчивый, не всегда возможно. Однако в целом можно считать, что к числу безэквивалентной лексики относятся имена собственные и названия малоизвестные для носителей другого языка (учитывая, конечно, что понятие «малоизвестный» является относительным и недостаточно строгим).

2) Так называемые реалии, то есть слова, обозначающие предметы, понятия и ситуации, не существующие в практическом опыте людей, говорящих на другом языке. Сюда относятся слова, обозначающие разного рода предметы материальной и духовной культуры, свойственные только данному народу, например, названия блюд национальной кухни (muffin, haggis, toffee, butter-scotch, sundae и пр.), видов народной одежды и обуви, народных танцев (pop-gocs-the-weasel), видов устного народного творчества (limericks) и т.д. Сюда же входят слова и устойчивые словосочетания, обозначающие характерные только для данной страны политические учреждения и общественные явления (primaries, caucus, lobbyist и т.п.), торговые и общественные заведения (англ. /америк. drugstore, grill-room, drive-in) и пр.

3) Лексические единицы, которые можно назвать случайными лакунами. Мы имеем в виду те единицы словаря одного из языков, которым по каким-то причинам (не всегда понятным) нет соответствий в лексическом составе (в виде слов или устойчивых словосочетаний) другого языка. В русском языке отсутствуют лек-

сические соответствия английским словам *glimpse, flooger, exposure* (в значении «подверженность воздействию сил природы: дождя, солнца, ветра, холода») и др. В завершение данной работы можно сделать следующие выводы: языки отличаются по своему грамматическому, лексическому и синтаксическому строю из-за того, что их носители имеют в сознании различные картины мира, сформированные сквозь призму родного языка, в процессе перевода с исходного языка на принимающий язык возможно передать культурно-обусловленные явления, характерные только для исходного языка.

Заключение. В завершение данной работы мы можем сделать следующие выводы: несмотря на то, что в процессе исследовательской работы мы убедились в том, что языки отличаются по своему грамматическому, лексическому и синтаксическому строю из-за того, что их носители имеют в сознании различные картины мира, сформированные сквозь призму родного языка, в процессе перевода с ИЯ на ПЯ возможно передать культурно-обусловленные явления, характерные только для ИЯ.

Литература:

1. Швейцер, А. Д. Перевод и лингвистика / А. Д. Швейцер. – М.: Воениздат, 1973. – 251 с.
2. Влахов, С., Флорин, С. Непереводимое в переводе / С. Влахов, С. Флорин. – М.: Международные отношения, 1980. – 343 с.
3. Комиссаров, В. Н. Современное переводоведение. Курс лекций / В. Н. Комиссаров. – М.: ЗТС, 1999. – 188 с.

РЭЦЭПЦЫЯ “ТАЕМНАГА” Ў КАНТЭКСЦЕ ЛІТАРАТУРНЫХ ТРАДЫЦЫЙ (ПРАСПЭР МЕРЫМЭ, МАКСІМ ГАРЭЦКІ, ВАЦЛАЎ ЛАСТОЎСКИ)

Сініца М.В., Сцяпанавя А.П.,

студэнтка 4 курса ВДУ імя П.М. Машэрава, г.Віцебск, Рэспубліка Беларусь;

настаўнік гімназіі №2, г.Віцебск, Рэспубліка Беларусь

Навуковы кіраўнік – Навасельцава Г.В., канд. філал. навук

У розныя часы творцамі мастацкага слова пад уплывам грамадскіх запатрабаванняў быў створаны знакавы вобраз з выразным філасофскім гучаннем. Глыбокая змястоўнасць “таемнага”, што абумовіла неадназначнасць яго прачытання, зыходзіць з аўтарскай канцэпцыі, у якой знайшло адлюстраванне пісьменніцкае светабачанне. Прыкладам адлюстравання “таемнага” сталі шэраг навел французкамоўнага творцы, што працаваў у гістарычным жанры, Праспэра Мерымэ. Для названага пісьменніка былі ўласцівы “строгі рамантызм, сухая дакладнасць апісанняў, амаль поўная адсутнасць эмацыянальнасці і лірызму” [1, с. 6]. У пачатку ХХ стагоддзя ўжо на беларускай глебе ў лірычных апавяданнях ранняга перыяду творчасці Максім Гарэцкі стварае феномен вышэй названага вобраза, асаэнсоўваючы яго на ўзроўні архетыпу. Шырока адлюстраваў выключны для сваёй аўтарскай канцэпцыі вобраз у аповесці “Лабірынты” сапраўдны апалагетык крывіцкай ідэі і нацыянальнай міфатворчасці Вацлаў Ластоўскі. Вышэй сказанае абумоўлівае мэту даследавання: выявіць ідэяна-мастацкі змест рэцэпцыі “таемнага” на прыкладзе творчай спадчыны Праспэра Мерымэ, Максіма Гарэцкага, Вацлава Ластоўскага.

Матэрыял і метады. Для аналізу стылёвай спецыфікі навелы “Локіс (Рукапіс прафесара Вітэмбахы)” Праспэра Мерымэ, апавяданняў “Цёмны лес”, “Патаёмнае” Максіма Гарэцкага, аповесці “Лабірынты” Вацлава Ластоўскага выкарыстоўваюцца кампаратыўны і тыпалагічны метады.

Вынікі і іх абмеркаванне. Ва ўсіх названых пісьменнікаў “таёмнае” (у Максіма Гарэцкага ўжыта сло-ваформа “патаёмнае”, у Вацлава Ластоўскага – “таёмнае”, што дазваляе спыніцца на прыведзенай умоўнай назве) знайшло грунтоўнае ўвасабленне. Апошняе ў той ці іншай ступені звязваецца з міфалагічным матэрыялам, прачытваецца неадэмна ад ідэі твора, служыць своеасаблівым вобразна-выяўленчы сродкам аўтарскай філасофскай канцэпцыі.

У навеле “Локіс (Рукапіс прафесара Вітэмбахы)” створаны вобраз вядзьмаркі, якую галоўны герой і апавядальнік сустракаюць пад час наведвання месца былога капішча – “капаса”. Апісанне лесу на шляху да капішча нават пры адсутнасці лірызму дастакова падобна на адлюстраваны Максімам Гарэцкім вобраз Цёмнага Лесу. На нашу думку, Праспэр Мерымэ ў іншасказальнай форме папярэджвае пра небяспку, што ў выніку здзейсніцца і абумовіць тым самым трагічны фінал твора: “Пачаўся лес. Хутка вузенькая сцежка, па якой мы ехалі, знікла зусім. Штохвіліны мы мусілі аб’язджаць таўшчэзныя дрэвы, нізкія галіны якіх засланялі нам праезд. <...> Далей адкрываліся паляны, дзе расла ярка-смаргдаватая трава; але гора таму, хто прывабіцца гэтай прыгажосцю, бо багатая і зманлівая расліннасць хавае звычайна багністыя прорвы, дзе знікае без знаку назаўсёды і конь, і коннік...” [1, с. 326]. Не апісвае “мёртвыя вываратні” і “багністыя провы”, але паказвае існаванне ў лясной прасторы непрыхаванай пагрозы Максім Гарэцкі (апавяданне “Лірныя спевы”): “Цёмна ў лесе глухім, як у магіле.

Неспакойна трапечуцца лісточкі на бярозах, і трывожна гудзяць макаўкі сасновыя. Нярана ўжо, час а паўночы, а гэта ночка купальская...” [2, с. 108]. “Таёмнае” у пэўнай ступені належыць да ліку вобразаў з ірэальным сэнсавым нападуненнем, бо месца яго знаходжання можна ўмоўна вызначыць як памежжа рэальнасці і чарадзеяства. Ужо зыходзячы з назвы паняцця варта зрабіць выснову пра тое, што названы вобраз уяўляе сабой ірэальную сферу, пададзеную праз прызму ўспрымання звычайнага чалавека. Трэба сказаць, што ў Праспэра Мерымэ гэтым чалавекам выступае апавядальнік, са слоў якога ў чытача складаецца ўяўленне пра галоўнага героя, а ў Максіма Гарэцкага і Вацлава Ластоўскага непасрэдным успрымальнікам “таемнага” выступае сам чытач.

У сістэме ірэальных вобразаў, згодна з традыцыямі сусветнай літаратуры, “таёмнае”, як правіла, прадстаўляецца як цэпра, якая мае негатыўнае сэнсавое нападуненне. У апавяданні “Патаёмнае” Максіма Га-

рэцкага аднайменны вобраз можна назваць тыповым у плане выяўлення яго сутнасці: “А сонейка нізенька-нізенька. Вось зойдзе, закоціцца яно за Цёмны Лес, за буйны бор і за ціхі гай, і будзе ноч. І сунецца ночухна нейкая несупакойеая, трывожная...” [3, с. 53]. І ў Праспэра Мерымэ, і ў Максіма Гарэцкага “таёмнае” аднолькава суправаджаецца цалкам самастойнымі вобразамі адпаведна мядзведзя і ваўка (ваўкалака). Першы пад імем графа Міхііла Шэмета выступае галоўным героем твора, другі з’яўляецца ў большай ці меншай ступені значным персанажам у апавяданнях “Цёмны лес”, “У лазні”, “У чым яго крыўда?”.

Вобраз “таёмнага” ў апавесці “Лабірынты” Вацлава Ластоўскага істотна адрозніваецца ад аднайменнага вобраза Максіма Гарэцкага і прыпадабняецца да адпаведнага вобраза Праспэра Мерымэ. Філасофская канцэпцыя пісьменніка мадэлюецца ў глыб гістарычнага часу з дапамогай максімальна доказных рэчаў. У сувязі з гэтым трэба адзначыць тое, што, нягледзячы на рознае кола навуковых інтарэсаў (у Вацлава Ластоўскага – археалогія, у Праспэра Мерымэ – мовазнаўства) у галоўных персанажаў, можна казаць пра пэўнае іх падабенства на падставе звароту да навукі. Аднак вобраз “таёмнага” ў Вацлава Ластоўскага, нягледзячы на сваю навуковую, а таму рэалістычную заглыбленасць, не пазбягае адлюстравання звышнатуральных рысаў: “Мяне агарнула забабонная багавейлівасць да акружаючых мяне муроў і рэчаў. Я пачуўся агорнутым з усіх старон таёмнымі, свядомымі сваіх чынаў, сіламі” [4, с. 57].

Гаворачы пра аўтарскія філасофскія канцэпцыі, варта падкрэсліць, што дадзенае трактаванне датычыцца толькі сферы “таёмнага” ў неадзначнай для прачытання філасофскай сістэме кожнага з твораў. Такім чынам, можна прыйсці да высновы, што ў традыцыйным для літаратурнай традыцыі значэнні (“таёмнае” як выключна негатыўная адзнака, што атаясамліваецца з цемрай) вобраз выкарыстоўваецца Праспэрам Мерымэ, які выразна асэнсоўвае апошні з агульнамаральных пазіцый станоўчага і адмоўнага. “Таёмнае” ў навеле датычыць канкрэтнага дзеючага персанажа і яго ўчынкаў, хаця апошняга цяжка назваць чалавекам у звычайным значэнні гэтага слова. Максім Гарэцкі асэнсоўвае “патаёмнае” з пункту погляду традыцый народнай філасофіі, для якой названы вобраз з’яўляецца універсальнай катэгорыяй. Апошняя, як вядома, мае некалькі сэнсавых напраўненняў, што і абумоўлівае яе выхад за межы станоўчага – адмоўнага. Пісьменнік, як і ўсе яго героі, імкнецца спасцігнуць сферу “патаёмнага”, у якой цемра ўяўляецца як нешта непазбежнае ў плане кантактаў з чалавекам, а таму не надзелена негатыўным сэнсам. Вацлаў Ластоўскі разглядае “таёмнае” як своеасаблівую першааснову, пошукі якой і вядуцца галоўным героем у “Лабірынтах”. “Таёмнае” не мае ніякага негатыўнага напраўнення, а разглядаецца як нейкае пачуццё, якое непазбежна ўзнікае ў натхнёнага сваёй справай вучонага-даследчыка. Апошні блукае ў лабірынтах загадка, імкнучыся дасягнуць сваю мэту.

Заклучэнне. Ва ўсіх названых твораў створаны падобны тып галоўнага героя, які актыўна ўзаемадзейнічае з “таёмным”. Пісьменнікі аднолькава плённа выкарысталі матэрыял вуснай народнай творчасці (Праспэр Мерымэ звяртаецца да літоўскай міфалогіі, якая мае значнае падабенства з беларускай) і стварылі запамінальны літаратурны вобраз.

Літаратура:

1. Мерымэ П. Навелы / Уклад, прадм., камент. і пер. з фр. А. Істоміла і С. Шушы. – Мінск: Маст. літ., 1990. – 367 с.
2. Гарэцкі М. Творы: Дзве душы: Апавесці, Апавяданні, Жартаўлівы Пісарэвіч: П’еса. Літаратурная крытыка і публіцыстыка. Лісты. – Мінск: Маст. літ., 1990. – 629 с.
3. Гарэцкі М. Збор твораў. У 4-х т. – Мінск: Маст. літ., 1984. – Т 1. Апавяданні. – 446 с.
4. Ластоўскі В. Выбраныя творы / Уклад, прадмова і каменты Я. Янушкевіча. – Мінск: Бел. кнігазбор, 1997. – 512 с.

ОККАЗИОНАЛЬНАЯ ДЕРИВАЦИЯ В ТЕКСТАХ АНГЛИЙСКОЙ РЕКЛАМНОЙ КОММУНИКАЦИИ

Скрипец Е.Л.,

студентка 5 курса ВГУ имени П.М. Машерова, г. Витебск, Республика Беларусь

Научный руководитель – Пищулина Т.А.

Жизнь в XXI веке невозможно представить без рекламы. Современная реклама – многоаспектное явление, привлекающее внимание специалистов различных областей науки: лингвистов, психологов, культурологов, социологов. Язык рекламы мгновенно реагирует на появление новых идей и событий, а изменения в любой жизненной сфере неизбежно отражаются в рекламных текстах. Современная реклама формирует не только отношение предполагаемых потребителей к тому или иному товару, но и непосредственно оказывает влияние на язык рекламы, а именно – на языковые нормы. В рекламных текстах наиболее явно проявляются все происходящие в современном мире изменения.

Актуальность исследования определяется обширностью и глобальностью процесса языковых изменений, происходящих в текстах современной англоязычной рекламной коммуникации. Лексический состав рекламной сферы в настоящее время демонстрирует наличие большого количества авторского словотворчества. Окказиональное слово до сих пор недостаточно исследовано как явление, отражающее динамику языка. Кроме того, окказиональное слово напрямую связано с особенностями восприятия и понимания новой информации. Окказионализмы относятся к области непереводаемого, которая в последнее время все чаще оказывается в центре внимания переводческих исследований. Целью нашей работы является изучение окказиональной деривации в текстах английской рекламной коммуникации.

Материал и методы. В нашей работе мы использовали такие источники как «Окказиональное в художественном тексте. Структурно - семантический анализ» Бабенко Н.Г., «Стилистика русского языка» Голуб И.Г., «Современная русская лексикология (русское окказиональное слово)» Лыкова А.Г. Мы использовали следующие методы исследования: анализ, описание и обобщение.

Результаты и их обсуждение. Главный продукт рекламы – рекламный текст, имеющий определённые функции, реализуемый в устной или письменной форме, заранее подготовленный, обладающий автономностью, направленный на донесение до адресата определённой информации с преобладающей коммерческой целью – привлечение внимания адресата к тому или иному виду товара или услуги. Рекламный текст должен быть понятным, ёмким, легко запоминающимся, интригующим и убедительным.

Язык рекламных текстов оценивается лингвистами неоднозначно. Во многих пособиях рекламный дискурс не рассматривается. Стилист Голуб И.Б. замечает: «Язык рекламы лишь условно можно отнести к публицистическому стилю, так много свежего, необычного в речевой организации рекламных текстов» [цит. по: 2, с. 52]. То есть, как в нашей работе – окказионализмов.

Интерес современных рекламщиков к созданию окказионализмов можно объяснить рядом причин:

- необходимостью точно выразить мысль (ресурса узуальных слов для этого может быть недостаточно);
- стремлением автора кратко выразить мысль (в таком случае новообразование позволяет заменить словосочетание и даже целое предложение);
- потребностью подчеркнуть свое отношение к предмету речи, дать ему свою характеристику, оценку;
- стремлением деавтоматизировать восприятие (своеобразный облик слова обращает внимание на его семантику);
- потребностью избежать тавтологии;
- необходимостью сохранить ритм стиха, обеспечить рифму, добиться нужной инструментровки [1, с. 150].

Результатом окказиональной деривации в языке публицистики выступают окказионализмы разных структурно-семантических типов. Следует учитывать, что они характеризуются рядом свойств, отличающих их от узуальных слов [3, с. 37]. Наиболее специфическими признаками окказионализма именно в языке рекламы можно считать следующие:

- принадлежность к речи;
- функциональную одноразовость;
- творимость;
- экспрессивность;
- синхронно-диахронную диффузность;
- индивидуальную принадлежность.

Как известно, творимость окказионализма, то есть создание нового слова в процессе самого речевого акта, противопоставлена воспроизводимости канонического слова, то есть повторяемости языковой единицы в ее готовом виде. Этот признак наиболее характерен для окказионализмов языка публицистики, так как стремление создать необычный во всех отношениях текст с элементами сенсации и новизны обуславливает активизацию индивидуального словотворчества журналиста, который творит необычное слово, отсутствующее в системе языка.

Процессы окказиональной деривации целесообразно рассматривать как один из важнейших механизмов семантической и формально-структурной эволюции языка рекламы, так как необычность и ненормативность таких единиц выступает тем импульсом, который даёт толчок развитию нормативного, помогает увидеть широкие возможности слова в целом.

В английских рекламных текстах наблюдается большое количество окказионализмов. Например, окказиональная сравнительная и превосходная степень прилагательного: *The coffee-er coffee* (реклама продукта «Savarin Coffee»); *It's the cheesiest* (реклама продукта «Kraft Macaroni & Cheese»).

Также окказионализм может быть представлен, например, через указание на какую-то отличительную черту, характеристику или качество рекламируемого продукта: *The only thing you feel is luscious. New! Moisturous lipcolor* (реклама продукции «Revlon»).

Ниже приведем еще несколько примеров окказиональной деривации в английской рекламной сфере:

Grolsch «Unlike anything else» (Grolsch - название напитка + else - еще);

Mentos «The Freshmaker» (fresh + maker);

Burgernomics (реклама Macdonalds);

Dewmocracy (напиток Dew);

The new Cinerama presentation (Реклама американского кинотеатра).

Заключение. Окказиональную лексику можно рассматривать как важнейший механизм семантической и структурной эволюции языка рекламы. Необычность окказиональных единиц расширяет возможности нетрадиционных реализаций языковой системы, позволяет оценить возможности современного английского языка.

Литература:

1 Бабенко Н.Г. Окказиональное в художественном тексте. Структурно - семантический анализ / Н.Г. Бабенко. – К.: Феникс, 1997 – 84 с.;

2 Голуб, И.Б. Стилистика русского языка: Учебное пособие для студентов вузов / И.Б. Голуб. 4-е изд. – М.: Айрис-пресс, 2003 – 114 с.;

3 Лыков А.Г. Современная русская лексикология (русское окказиональное слово): Учебное пособие для университетов / А.Г. Лыков. – М.: «Высшая школа», 1976 – 120 с.

СРЕДСТВА СОЗДАНИЯ ЭКСПРЕССИИ В ПЕСНЯХ ЖАКА БРЕЛЯ

*Смакатнина Ю.В., Сапаргелдиева Г.О.,
студентки 2 курса ВГУ имени П.М.Машерова, г. Витебск, Республика Беларусь
Научный руководитель – Яковлева-Юрчак Е.Н.*

В сознании людей, так или иначе связанных с французской культурой, представление о французской авторской песне ассоциируется с такими именами, как Жорж Брасенс, Шарль Азнавур и, конечно же, Жак Брель. Изучение текстов песен знаменитого шансонье и манеры их исполнения открывает нам новые грани его таланта как поэта и исполнителя, показывает нам богатство французского языка. С этой точки зрения изучение средств создания экспрессии в песнях Жака Бреля представляется актуальным для нас, изучающих французский язык.

Цель нашего исследования – изучить средства передачи экспрессии в песнях Жака Бреля.

Материал и методы. При написании данной работы использовались тексты песен Жака Бреля, аудиофайлы с песнями исполнителя, а также такие методы, как описательно-аналитический, сравнительно-сопоставительный, анализа и синтеза.

Результаты и их обсуждение. Тексты автора, отличающиеся широким спектром затрагиваемых тем, характеризует не только выраженная социально-идеологическая направленность, но и глубина смысла и его тесная связь с образом реального автора с его взрывным характером [3, с. 14].

Песни Бреля и их исполнение очень экспрессивны. Экспрессия достигается за счёт темперамента автора и умения пользоваться специальными художественными средствами, позволяющими подчеркнуть, усилить эмоциональность.

Авторское исполнение Жаком Брелем своих песен характеризуется активным использованием фоносемантических средств, в частности, увеличением длительности произнесения согласных звуков, что, помимо нарастающего музыкального и речевого темпа, усиливает эмотивное воздействие на аудиторию [5, с. 142]. Если продление гласных звуков для песни естественно, то удлинняя согласные звуки, автор-исполнитель пытается воздействовать на слушателя и вызвать у него конкретные эмоции. Эмотивная функция продлённых согласных, видимо, заключается в отражении индивидуальных эмоций исполнителя [2, с. 71].

Продление звуков [l] и [d] в песне «La quête» обусловлено экспрессивностью речи героя, призывающего не терять оптимизма, не отчаиваться и бороться за свою мечту:

Et puis lutter toujours

Sans question ni repos

Se ddamner

Pour l'or d'un mot d'amour.

Глаголы «lutter» (бороться) и «Se ddamner pour» (быть готовым на всё) несут большую смысловую нагрузку в песне. Растягивая согласные [l] и [d], автор-исполнитель призывает слушателя бороться и быть готовым на всё ради своей мечты.

Жак Брель использует в текстах песен свои собственные неологизмы. Чаще всего это глаголы, образованные от существительного. Например, в песне «Les bigotes» от французского слова «cimetière» (кладбище) автор образует глагол «cimetièreger» со значением «хоронить хладнокровно и неспеша». Или слово «s'embigoter» в этой же песне образовано от слова «bigote» (святоша) и приобретает значение «святошничать». Как в первом, так и во втором случае автор выражает свое презрение к тем, кого он называет святошами («Les bigotes»). Среди таких авторских неологизмов «défiancer» (песня «Les Bergers»), «déjumenter», «derrieriser», «varrieter» («Le Cheval»), «pénicilliner» («Comment tuer l'amant de sa femme»), «potencer» («J'arrive»), «carnavaler» («Clara»), «bruxeller» («Bruxelles»).

Жак Брель также очень часто в своих текстах изменяет или вовсе опускает вторую часть речевых клише, привнося тем самым в выражение новый смысл и делая его более экспрессивным и оригинальным. Например, в песне «Jaurès» на месте «Champ d'honneur» появляется «Champ d'horreurs», а вместо «Couvert d'honneur» - «Couvert de prêtres». В тексте песни «Le Moribond» - «Je pars aux fleurs» вместо «Je pars au feu», а в «Les Vieux» - «Ils se parlent du bout des yeux» вместо «Ils se parlent du bout des lèvres» [4, с. 156].

Автор использует антитезу: «Un peu de sang pour faire un peu de boue» («Les Toros»), «C'est l'heure où les épiciers se prennent pour Don Juan» («Les Toros»); противопоставляет при этом абстрактное и конкретное дополнение: «Elles me parlent d'amour et moi, de mes chevaux» («Zangra»), «Tu peux garder ton vin, ce soir je boirai mon chagrin» («Mathilde»).

Все эти продуманные автором конструкции сочетаются с музыкой. Жак Брель – не только автор, но и композитор. Он говорил, что текст он сочинял одновременно с музыкой. Это объясняет их гармоничность и взаимодополняемость. Так, некоторые слова песни он произносит медленно, а другие, наоборот, быстро. Исполнитель то понижает, то повышает голос, сопровождает пение жестами.

Экспрессивность в текстах песен Жака Бреля выражается также грамматически [4, с. 140]. Так, в песне «Ces gens-là» автор, делая акцент на слове «ainé», в качестве подлежащего использует заменяющее его местоимение lui, употребляет его несколько раз, сопровождая яркими характеристиками:

D'abord il y a l'ainé

Lui qui est comme un melon

Lui qui a un gros nez

Lui qui sait plus son nom

Monsieur tellement qui boit

Ou tellement qu'il a bu
Qui fait rien de ses dix doigts
Mais *lui* qui n'en peut plus.

Так автор даёт яркую и пренебрежительную характеристику старшему брату своей возлюбленной Фриды, который не позволяет им быть вместе.

Для песен Жака Бреля характерен экспрессивный повтор - повторение одного и того же слова или выражения для усиления эмоционального восприятия текста или передачи эмоционального состояния автора или героя. Например, в этой же песне «Ces gens-là»:

Parce que les autres veulent pas
Parce que les autres veulent pas.

С помощью экспрессивного повтора автор подчёркивает причину, по которой герой и его возлюбленная не имеют права на счастье.

Заключение. Итак, для придания тексту особой выразительности Жак Брель активно использует фоносемантические, грамматические средства, свои собственные неологизмы, антитезу, экспрессивный повтор, а также другие стилистические приёмы, как метафоры, сравнения, оксюмороны, анафоры, фонетические каламбуры, вулгаризмы. Специальные художественные средства и своеобразная манера исполнения песен позволяют говорить об оригинальности, экспрессивности творчества поэта-исполнителя.

Литература:

1. Брель Ж. Стихи и песни: Сборник / Сост. Н.С. Бордовских. - Москва: Радуга, 1988. - 368 с.
2. Викторова М. Р. Эмотивный аспект продления согласных звуков (на материале песен В. Высоцкого и Ж. Бреля) // Известия Российского государственного педагогического университета им. А.И. Герцена. - 2008. - № 60. - С. 68-74.
3. Локтионова Светлана Николаевна. Субъективная оценка как смысловой компонент текста современной французской авторской песни : на материале песен Ж. Бреля и Ж. Брассенса: автореф. дис. ... канд. филологических наук : 10.02.05/ С.В. Локтионова; науч. рук. работы М.А. Багдасарян; УО «Московский орден Дружбы народов Государственный лингвистический университет». - Москва, 2005. - 23 с.
4. Ongre V., Lidsky P., Chansons Jacques Brel : analyse critique / V. Ongre, P. Lidsky. - Paris: Hatier, 1976. - 179 с.
5. Черноситова Т.Л., Назарова Е.А., Сулейманова Ю.С. Лингвостилистический анализ художественного пространства поэтической песни Жака Бреля «АМСТЕРДАМ» // Международный журнал прикладных и фундаментальных исследований. - 2015. - № 7. - С. 142-145.

МИСТИЧЕСКИЕ МОТИВЫ В ТВОРЧЕСТВЕ Н.В. ГОГОЛЯ

Софейченко А.В.,

студентка 3 курса ВГУ имени П.М. Машерова, г. Витебск, Республика Беларусь

Научный руководитель – Крикливец Е.В., канд. филол. наук, доцент

Нет более загадочной фигуры в русской литературе, чем Николай Васильевич Гоголь. О его жизни и смерти существует больше мифов, чем о любом другом литераторе. Но мистика Гоголя присуща не только его жизни, но и его произведениям.

Именно в творчестве Гоголя мы встречаемся с частыми обращениями к мистическим мотивам, и примером этому могут служить его сборники повестей и рассказов «Вечера на хуторе близ Диканьки», «Миргород», «Петербургские рассказы» и многие другие произведения.

Данное исследование является актуальным, так как мистика имеет широкое распространение в русской классической, а также в современной литературе. Будучи гораздо древнее письменного слова, мотивы эти уходят своими корнями в фольклорные и мифологические системы славянских и других народов.

Цель исследования – определить место мистических мотивов в творчестве Гоголя на основе анализа рассказа «Ночь перед Рождеством» (сборник «Вечера на хуторе близ Диканьки») и повести «Вий» (сборник «Миргород»).

Материал и методы. В центре внимания нашего исследования – созданные Гоголем мистические образы в рассказе «Ночь перед Рождеством» и повести «Вий». Изучение данной темы осуществлялось методом сравнительного анализа.

Результаты и их обсуждение. Повесть «Вий» впервые опубликована в 1835 году в сборнике «Миргород». Можно сказать, что «Вий» – это первый настоящий триллер в русской литературе.

Кто же такой Вий? Многие исследователи полагают, что имя Вия – фантастического подземного духа – было придумано Гоголем в результате контаминации имен властителя преисподней в украинской мифологии «железного Ния», способного взглядом убивать людей и сжигать города, и украинских слов «вия», «вийка» – ресница. Отсюда – длинные веки гоголевского персонажа. Вий у Гоголя – повелитель подземного царства, хозяин земных недр. Неудивительно, что лицо у него и пальцы железные.

Еще одним ярким мистическим образом в повести является Панночка. Дочка сотника Панночка – несомненная ведьма. Ведьма по старинным преданиям – женщина, продавшая душу черту. От прочих женщин ведьма отличается тем, что имеет маленький хвостик (про эту особенность упоминается в «Вие») и владеет способностью летать по воздуху на метле, отправляется на свои темные дела непременно через печную трубу, может превращаться в разных животных. Вместе с месяцем стареет и молодеет.

В примечании к «Вию» Гоголь указывает, что «вся эта повесть есть народное предание» и что он его передал именно так, как слышал, почти ничего не изменив. Однако до сих пор не обнаружено ни одно произведение фольклора, сюжет, которого точно напоминал бы повесть [2, с. 12].

В рассказе «Ночь перед Рождеством» Гоголь с помощью мистических, фольклорных образов изобразил бытовую уклад украинского народа. Гоголь изображает жизнь своих героев в постоянной борьбе с человеческими пороками: завистью, злобой, жадностью, хитростью. Эти отрицательные черты автор воплощает в образах черта, ведьмы и другой нечистой силы.

Гоголевский черт – это «недоразвитая ипостась нечистого; трясущийся, хилый бесенок; дьявол из породы мелких чертей, которые чудятся нашим пьяницам» [1, с. 201]. Вторжение демонических сил в жизнь человека становится причиной той пустоты в мире, где забыли Бога, которая рождает гибель. В этом ирреальном мире даже красота становится чем-то страшно пронзительным, сопровождаемым не только бесовски сладким чувством, но и паническим ужасом.

Солоха – мать кузнеца Вакулы – отличается своей хитростью, лицемерием, она совершает подлые поступки и действия в отношении других людей только ради того, чтобы удовлетворить свои интересы. Эта любвеобильная и дородная совсем не молодая героиня повести показана писателем как отрицательный персонаж. Она, как и черт, превращается в кого захочет и делает разные вещи, которые человек не может. В ней он хотел показать разные людские пороки, такие, как измена, жадность, корысть и обман.

Заключение. С помощью использования мистических, фольклорно-мифологических образов в своих произведениях Гоголь показывает истинное значение для человека духовных ценностей. В отличие от многих писателей, у которых мистическое и реальное резко разделены и существуют сами по себе, у Гоголя мистика тесно переплетается с реальностью и служит средством комического и сатирического изображения героев.

Литература:

1. Соколов, Б.В. Гоголь. Энциклопедия / Б.В. Соколов. – М., 2003. – 377 с.
2. Соколов, Б.В. Распировавший Гоголь. Вий. Тарас Бульба. Ревизор. Мертвые души / Б.В. Соколов. – М.: Яуза, Эксмо, 2007. – 352 с.

СЕМАНТИЗАЦЫЯ ВЯСЕЛЬНОЙ АБРАДНАСЦІ Ў ГАВОРКАХ ВІЦЕБШЧЫНЫ

Сянчыла Н.Л.,

студэнтка 4 курса ВДУ імя П.М.Машэрава, г. Віцебск, Рэспубліка Беларусь
Навуковы кіраўнік – Дзядова А.С., кандыдат філал. навук, дацэнт

У апошнія дзесяцігоддзі ў айчынай лінгвістыцы назіраецца тэндэнцыя да вывучэння беларускай мовы ў антрапацэнтрычным рэчышчы, у межах якога сёння развіваецца шэраг новых дысцыплін, такіх, як этналінгвістыка, лінгвакультуралогія, сацыялінгвістыка і інш. З улікам антрапацэнтрычнага падыходу асабліва ўвага надаецца вывучэнню жывых народных гаворак, аналізу іх лексічных асаблівасцей з мэтай выяўлення нацыянальна-культурных рыс дыялектнай мовы. Мэта артыкула – даць семантычную характарыстыку назваў вясельнай абраднасці ў дыялектнай мове Віцебшчыны.

Матэрыял і метады. Матэрыялам даследавання з’яўляюцца дыялектызмы з нацыянальна-культурным значэннем вясельнай абраднасці. Даследаванне праведзена на матэрыяле “Рэгіянальнага слоўніка Віцебшчыны” [1], [2]. Асноўнымі метадамі даследавання выступаюць апісальны метады і метады навуковага назірання.

Вынікі і іх абмеркаванне. У сістэме абрадаў і звычаяў нашага народа значнае месца займае сямейная абраднасць. Найбольш вялікую групу слоў у гаворках Віцебшчыны складаюць найменні, якія семантызуюць традыцыйныя абрады, і ў першую чаргу вяселле. Беларусы ва ўсе часы адказна ставіліся да стварэння сям’і, бо шлюб, згодна з хрысціянскай традыцыяй, павінен быць заключацца адзін раз і на ўсё жыццё. Вяселле – самы ўрачысты абрад у жыцці чалавека. Ён лічыцца надзвычай цікавым і праходзіць, як правіла, і сёння ў тэатралізаванай форме. Звычайна ў гэтым абрадзе ўдзельнічае вялікая колькасць людзей. У дыялектнай мове Віцебскай вобласці зафіксаваны шматлікія найменні ўдзельнікаў вясельнага абраду. Так, для абазначэння нявесты выкарыстоўваюцца лексемы **вясельніца (вёсельніца)** ‘нявеста’: *У той год многа вёсельніц было* (Рыпіншчына Шум.) [1, с. 119]; **маладóвачка** ‘нявеста, маладая, дзяўчына падчас вяселля’: *А дзеўкі ўсе й гаворуць: “А сабірайся, маладóвачка, у дарогу”* (Кветча Леп.) [2, с. 16]; **навёстка (нявёстухна, нявёхна)** ‘нявестка’: *У мяне вельмі добрая навёстка* (Лужкі Шарк.) [2, с. 34]; **кінягіня 1)** ‘дзяўчына на выданні’: *Дачка твая ўжэ кінягіня – калі было* (Казловічы Гар.) [1, с. 250]; 2) ‘нявеста, нарочная’: *І я глядзела, як княгіню выкуплялі* (Канашы Гар.) [1, с. 250]; **нівестулька** ‘дзяўчына дашлюбнага ўзросту’: *Дачка вырасла, нівестулькай стала* (Рулёўшчына Сен.) [2, с. 63]. Жаніха на Віцебшчыне называюць **маладзёнец (маладзён, маладзёнак, маладзік, маладзён)** ‘жаніх’: *Маладуха красівая, а маладзёнец дрэнь* (Пугачова Докш.) [2, с. 16]. Для абазначэння жаніха і нявесты падчас вяселля, відавочна, пад уплывам рускай мовы выкарыстоўваюцца субстантываваны назоўнік **бра́чныя** ‘маладыя ў час вяселля’: *Кожны жадаў бра́чным каханню і шчасця* (Заазер’е Пол.) [1, с. 92].

Важнымі “дзеючымі асобамі” ў вяселлі лічацца сваты. Для іх намінацыі выкарыстоўваюцца словы **маршáлак** ‘сват’: *Маршáлаку на вяселлі давалі падарунак* (Вялічкі Паст.) [2, с. 18]; **пазалóтнічкі** ‘сваты’: *Раней пазалóтнічкі, калі прыязджалі, то дамой усегда другой дарогай вазвараішчаліся* (Камоскі Беш.) [2, с. 96]. Акрамя галоўных удзельнікаў вяселля, былі яшчэ і бацькі, родныя з боку нявесты і жаніха, дружкі і іншыя запрашаныя госці. Напрыклад, **прыданыя** ‘удзельнікі вяселля з боку маладой’: *Прыданыя кала маладой паселі* (Дзеркаўшчына Глыб.) [2, с. 186]; **прыгасці** ‘бацькі і сваякі жаніха, якія праз тыдзень пасля вяселля, згодна з заключным этапам вясельнага абраду, прыязджаюць у госці да сватоў’: *Вяселле во дачке справілі, будзім прыгасцей утрачаць* (Лугавыя Віц.) [2, с. 185]; **паязджáне** ‘госці з боку нявесты, якія на другі дзень вяселля едуць працягваць гуляння ў доме жаніха’: *Нашы паязджáне едуць на канец* (Дрысьвяты Брасл.) [2, с.

132]; **баярка** 'дружка нявесты': *Баярка на вяселлі была самая вясёлая, баявая* (Заазер'е Пол.) [1, с. 77]; **сва́шка** 'дружка жаніха': *У маладога дзяўчаты-сваішкі бойкія на язык* (Псуя Глыб.) [2, с. 246]; **брацю́к** 'шафер': *Вяселы брацюк у маладых, кампанейскі* (Баравуха Пол.) [1, с. 92]; **паджанішнік** 'шафер, удзельнік вясельнага абраду': *Паджанішнік – хлопец з горада, культурны такі* (Дуброўна, Міхалова Чаш., Верацеі Шарк.) [2, с. 84]; **пёршы** 'шафер, удзельнік вясельнага абраду': *Брат ягоны на вяселлі быў за пёршага* (Мікіціха Шум.) [2, с. 141]; **пытанішнік** 'шафер, удзельнік вясельнага абраду': *Пытанішнікам у нас будзе Федзька* (Шыліна Шум.) [1, с. 206]; **паднявёсніца** 'шаферка, старшая дружка нявесты ў вясельным абрадзе': *Паднявёсніца прыехала з дарогім падаркам* (Луцік Чаш.) [2, с. 88]; **бальшанка** 'шаферка, старшая дружка нявесты ў вясельным абрадзе': *Прышоў Андрэй Па яе – і пайшла. Без бальшанак – на вуліцы ўжо тыя далучыліся* (Нямойта Сен.) [1, с. 67]; **свадзёбнікі** 'удзельнікі вясельнага абраду': *Буду віно наліваць, свадзёбнікаў частаваць* (Камоскі Беш.) [2, с. 245]; **бліскун** 'той хто стаіць за вуглом у час вяселля, чакаючы запрашэння на дармавы пачастунак': *Як хочаш гарэлку выпіць дармавой, дык пайдзем пад сталожку ў бліскуні* (Замачак Чаш.) [1, с. 84].

Вясельныя абрадавыя традыцыі склаліся ў глыбокай старажытнасці, але кожная эпоха ўдасканальвала шлюбныя рытуалы. Асобныя лексемы, якія сустракаюцца ў гаворках Віцебшчыны, рэпрэзентуюць характэрныя для вясельнага абраду традыцыі і этапы. Адным з галоўных этапаў вясельнага абраду з'яўляецца знаёмства сямейнікаў, родных і блізкіх людзей з боку будучага жаніха з нявестай. Гэты этап у большасці раёнаў Віцебскай вобласці называецца **абглядзіны (аглідзіны)** 'агледзіны дзяўчыны перад сватаннем', напрыклад: *Праз нядзелю мая сястра наедзіць у абглядзіны* (Гута Паст.) [1, с. 22]. Пасля хлопец знаёміў дзяўчыну са сваёй сям'ёй, што і рэпрэзентуе назоўнік **суглёды** 'прыезд жаніха ў дом будучай жонкі з мэтай знаёмства з яе сям'ёй': *На суглёдах жаніх панравіўся ўсім* (Верацеі Шарк.) [2, с. 285]. Пасля бацькі маладых дамаўляліся пра час сватання – **запіўкі**: *Вот былі запіўкі, а я на печы сядзела* (Літусава Сен.) [1, с. 203]. Затым ішоў сам абрад сватання і заручын. Гэтыя этапы вясельнай абраднасці семантызуюцца такімі лексічнымі адзінкамі, як **запіваць** 'сватаць': *Насцю тваю запіваюць* (Тумілавічы Докш.) [1, с. 203]; **зазавы** 'заручыны': *У суботу зазавы будуць* (Абольцы Тал.) [1, с. 199]; **змовіны** 'т.с.': *На змовінах адразу ўсё і вырашылі* (Шыркі Сен.) [1, с. 212]; **барышы** 'заручыны; сваты': *У суботу да нашай суседкі прыедуць у барышы* (Завыдрына Уш.) [1, с. 73]. За дзень да вяселля нявеста збірала сябровак у сваёй хаце, а жаніх – сваіх сяброў з мэтай абгаворвання апошніх дэталей вяселля, пра што сведчаць дыялектныя найменні **субор** 'збор дзяўчат у нявесты напярэдадні вяселля': *Танечка субор сабрала – сабрала субор на ўвесь двор* (Дуброўна) [2, с. 285]; **панёншчына** 'вечарынка, гулянка перад вяселлем у дзяўчыны': *Панёншчына – вечар, калі дзеўка замуж ідзець, у суботу моладзь гуляець* (Шаркоўка Леп.) [2, с. 109]; **кавалёр** 'вечар, збор гасцей перад вяселлем у доме жаніха': *А калі ўжэ маліць жэніцца, тады вечар называецца "кавалёр"* (Шаркоўка Леп.) [1, с. 221] і інш. У дзень вяселля праводзіліся разнастайныя абрады, накіраваныя на будучае шчаслівае жыццё маладых. Пра гэта сведчыць семантыка такіх лексем, як **тканка** 'сагнутая лучына, абцягнутая тканінай, якая надзяваецца нявесце падчас вяселля': *Як знімалі маладой вянок, надзявалі тканку* (Шаркоўка Леп.) [2, с. 301]; **кубэльнік** 'скрыня з пасагам': *Вязуць кубэльнік на вазу і перад маладымі ў хату ўносяць* (Лазічы Глыб.) [1, с. 267]; **намётка** 'вясельны падарунак нявесты родным жаніха': *Нявеста рыхтавала намётку ўсім родным жаніха* (Лазы Тал.) [2, с. 45]. Самым распаўсюджаным на Віцебшчыне абрадам і сёння з'яўляецца перагароджванне вясельнага поезду маладых. Гэта выяўляецца ў сваіх значэннях словы **брама** 'ў вясельным абрадзе перашкода на шляху маладых з пачастункам дзеля таго, каб маладыя заплацілі грошы': *Ужо каторую суботу на нашай вуліцы рыхтуюць брамы* (Мілашкі Брасл.) [1, с. 90]; **пярбылы** 'у вясельным абрадзе перагароджванне дарогі падчас таго, калі маладыя едуць з царквы пасля вячання': *Маладыя астанаўліваюцца перад пярбыламі, злазіць свят, канфеты сьцець, грошы* (Замошша Тал.) [2, с. 210] і інш. Столік, якім перагароджваюць дарогу падчас сустрэчы маладых, у Шаркаўшчынскім раёне называецца **рагатка**: *На рагатцы стаюць вялікі каравай* (Верацеі Шарк.) [2, с. 216]. Пасля вяселля бацькі нявесты наведвалі сваю дачку ў доме мужа. Гэты абрад прадстаўлены вялікай колькасцю варыянтных назваў тыпу **перазоў (пярэзва, перазовы, перазоўкі, перазыўкі, пярэзаўкі, пярэзвы)** 'заключны этап вясельнага абраду, калі бацькі маладой пасля вяселля прыязджаюць у госці да сватоў', напрыклад: *Пасля пярэзваў маладая да мужа жыць пайшла* (Шыці Шарк.) [2, с. 136]. Лічылася, што дзеля таго, каб заключаны шлюб быў моцным, а сумеснае жыццё маладых шчаслівым, акрамя звычайнага вяселля, абавязковым быў абрад вячання ў царкве – **савянчыць** 'авянчаць': *Я вас у царкве савянчу* (Ноўка Віц.) [2, с. 238].

Заклучэнне. Такім чынам, дыялектызмы ў гаворках Віцебшчыны, якія рэпрэзентуюць у сваім значэнні вясельную абраднасць, уваходзяць у склад тэматычнай групы абрадавай лексікі і маюць даволі разнастайны семантычны спектр.

Літаратура:

1. Рэгіянальны слоўнік Віцебшчыны: у 2 ч. / Л.І. Злобін (рэд.) [і інш.]. – Віцебск: УА "ВДУ імя П.М. Машэрава", 2012. – 304 с.

2. Рэгіянальны слоўнік Віцебшчыны: у 2 ч. / склад.: Г. К. Семінькова, Т.А. Грачыха, А. С. Дзядова [і інш.]; пад рэд. А.С. Дзядовай. – Віцебск: ВДУ імя П.М. Машэрава, 2014. – Ч. 2. – 358 с.

ОДИН ИЗ САМЫХ ЯРКИХ ЗЛОДЕЕВ В. ШЕКСПИРА – КОРОЛЬ РИЧАРД III

Толкачёва К.Ю.,

студентка 5 курса ВГУ имени П.М. Машерова, г. Витебск, Республика Беларусь
Научный руководитель – Бельская О.В.

В эпоху Возрождения восторжествовало новое мировоззрение, резко изменились в сознании людей духовные ценности, то, что вчера казалось важным и обязательным, теперь выглядело смешным и никчемным. Люди поверили в собственные силы, возможности, возмечтали о царстве человека на земле. Произошло столкновение гуманистических идеалов человека с этикой и моралью грядущего капиталистического общества: эгоизмом, жаждой обогащения, предпочтением личных интересов общественным, ханжеством и лицемерием. Актуальность исследования определяется тем, что оно позволяет расширить проблематику анализа трагедии Шекспира, посмотреть на злодея со всех сторон. Целью исследования является выявление и раскрытие образа злодея в трагедии Шекспира.

Материал и методы. Данное исследование ведется на материале трагедии «Король Ричард III» (перевод Михаила Донского), которая появилась в эпоху Возрождения и привлекает внимание ученых из разных стран мира. В исследовании используются следующие методы: аналитический, описательный.

Результаты и их обсуждение. Люди всегда запоминают злодеев лучше, чем героев. Уильям Шекспир создал легендарный, магнетически-завораживающий образ злодея, один из самых сильных во всей мировой драматургии. На протяжении всей трагедии перед нами раскрывается характер кровавого злодея, причины его поведения и поступков.

Ричарду довелось жить в эпоху кровавых войн, междоусобных распрей, когда шла беспощадная борьба за трон между Йорками и Ланкастерами, и в этой стихии вероломства, предательства и изощрённой жестокости ему быстро удалось овладеть всеми тонкостями придворных интриг. Для устранения неугодных лиц и достижения желаемого Глостер использует убийц, предательство, соблазн, лесть, клевету.

Герцог Глостер необыкновенно умен, даровит, отважен и энергичен, но в то же время он исключительный урод, заклёйменный природой с минуты рождения. Сам Ричард описывает себя таким образом: «Я, у кого ни роста, ни осанки, кому взамен мошеница природа всучила хромоту и кривобокость; я, сделанный небрежно, кое-как и в мир живых отправленный до срока таким уродливый, таким увечным, что лают псы, когда я прохожу» [1, с.305]. Уродство выделило его из людской среды, превратило сначала в отверженного, потом в озлобленного отщепенца и наконец в естественного врага всех счастливых. «Раз не вышел из меня любовник, достойный сих времён благословенных, то надлежит мне сделаться злодеем, прокляв забавы наших праздных дней» [1, с. 306]. Ричард тоскует о любви и семейном счастье, но уверен в том, что полюбить его нельзя. Власть – вот единственная отрада, и он добьется ее, даже если при этом душа его станет столь же отвратительной, как внешность. Если между ним и троном стоят чужие жизни, он должен их отнять, «расчистив путь кровавым топором» [3].

И вражда Ричарда будет тем настойчивее, чем эти счастливицы ниже его по уму и талантам; их привилегированное положение – кровавая обида для его самолюбия и притязаний, основанных на глубоком сознании своего превосходства. «Мир измельчал. Орлам сестра негде, воробьям – раздолье» [1, с. 324]. Это – вполне понятный порыв оскорбленного самолюбия и неизменно за что отравленного существования. И Ричард неуклонно и рассчитано будет совершать месть и питать свой эгоизм и злобу.

Ричард наделен философией «макиавелистов» XVI в.: он убежден в том, «что бог, суд, совесть, право, закон – все это слова, изобретенные слабыми для защиты от сильных, это всего лишь «призраки», «тени», «пустые сны», с которыми сильный и смелый человек может справиться» [2]. Согласно Никколо Макиавелли основное правило закона политической морали звучит: «цель оправдывает средства». «Пусть обвиняют его поступки, – говорит он о политическом деятеле, – лишь бы оправдывали результаты, и он всегда будет оправдан, если результаты окажутся хороши» [4]. Сам Ричард оправдывает свою жестокость словами: «Кулак нам – совесть, меч – вот наш закон» [1, с. 448]. Ричард Глостер искусно разжигает, трусость и покорность тех сил в государстве, которые призваны защищать закон.

Тем не менее, как мы видим в трагедии, Ричард может всё же вызвать к себе теплые чувства. Анна выходит за него замуж, несмотря на то, он является убийцей её мужа и свёкра, Кларенс уверен в его братской любви и искренно благодарен за «помощь», Хестингс считает его своим другом, человеком искренним и добрым. Однако, радости любви недоступны Ричарду, т.к. светлые чувства в его душе уже давно уничтожены честолюбием и борьбой за корону. Он просто убирает с пути всех, кто мешает ему достичь власти.

Добившись желаемого, став королем, тиран чувствует, что не может укрепить и сохранить свою власть посредством преступлений, и, в конечном счете, терпит крах и как человек, и как политик. Ричард ненавидит себя «за зло, что самому себе нанес», но измениться он уже не может. И у него вырывается дикий, отчаянный вопль: «Никто меня не любит! Умру – не пожалеет ни один» [1, с.444]. В конце трагедии Глостер борется уже не за власть, не за престол, а за свою несломленную гордость, за «гордыню ума». Ричард III остаётся верным себе до конца жизни и погибает величественно, как герой.

Заключение. В проведенном исследовании мы рассмотрели и проанализировали образ кровавого деспота – Ричарда III, обнаружили причину его жестокости. Шекспир показал крах индивидуализма, гибель личности, отмежевавшейся от всего остального мира и противопоставившей себя ему. Увидели, как влияет на характер личности политическая жизнь в классовой государстве, где господствуют произвол и сила.

Литература:

1. Шекспир, В. Комедии, хроники, трагедии. Т.1. Пер. с англ. / В. Шекспир. – М.: Художественная литература, 1988. – 783 с.

2. Комарова, В. «Личность и государство в исторических хрониках» [Электронный ресурс] / Глава II. Проблема тирании в трагедии «Ричард III». – Минск, 2005. – Режим доступа: <http://www.w-shakespeare.ru/library/lichnost-i-gosudarstvo3.html>. – Дата доступа: 20.02.2016.

3. Король Ричард: злодей или неудачник? [Электронный ресурс] / Журнал «Вокруг света». – Минск, 2005. – Режим доступа: <http://www.vokrugsveta.ru/vs/article/1382/>. – Дата доступа: 25.02.2016.

4. Николло Макиавелли [Электронный ресурс] / Николло Макиавелли. – 2012. – Режим доступа: <http://stud24.ru/art/nikollo-makiavelli/337319-1016260-page2.html>. – Дата доступа: 26.02.2016.

ЛЕКСИЧНАЯ АПАЗИЦЫЯ БУСЕЛ – ВОРАН У ВЕРШАХ БЕЛАРУСКІХ ПАЭТАЎ

Трацякова Т.Д.,

студэнтка 3 курса ВДУ імя П.М. Маашэрава, г. Віцебск, Рэспубліка Беларусь

Навуковы кіраўнік – Семьянкова Г.К., канд. філалаг. навук, дацэнт

Птушкі – неад’емная частка нашых лясоў, палёў, азёр, рэк, гарадскіх садоў і паркаў. Значэнне птушак у прыродзе і гаспадарцы чалавека разнастайнае. З аднаго боку яны знішчаюць шкодных насякомых, выконваюць санітарную ролю, з другога – могуць быць вельмі шкоднымі для гаспадаркі. Таму адносіны людзей да розных відаў птушак неаднолькавыя. Часта людзі надаюць прадстаўнікам арнітафаўны дадатковыя ролі. Нярэдка чалавек успрымае птушак як ахоўнікаў дабрабыту, некаторых жа прадстаўнікоў лічыць носьбітам злавеснай сілы. Такія адносіны да птушак можна ўбачыць у мастацкай літаратуры, у прыватнасці, у паэзіі, дзе даволі шырока выкарыстоўваюцца арнітонімы. Прычым многія з іх выступаюць пэўнымі сімваламі, нясуць значную сэнсавую нагрузку, з’яўляюцца асацыятыўнымі вобразамі. Мэта артыкула – выявіць асаблівасці лексічнай апазіцыі *бусел – воран* у вершах беларускіх аўтараў.

Матэрыял і метады. Матэрыялам для даследавання паслужыла картатэка назваў птушак, сабраная з вершаў беларускіх аўтараў (гл. спіс літаратуры). Выкарыстаны апісальны метады даследавання.

Вынікі і іх абмеркаванне. Адным з найбольш частотных у беларускай паэзіі з’яўляецца арнітонім *бусел*. *Бусел* – буйная балотная птушка сямейства бусловых. У кнізе “Жывёльны свет Беларусі” адзначана: “бусел пашыраны ва ўсіх раёнах, найбольш на Палессі. Пералётная птушка. Народная назва бацян, чарнагуз. Селіцца найчасцей каля жылля. Даўжыня цела да 1 м, маса 3-4 кг. Прылятае ў сакавіку – пачатку красавіка. Адлятае ў вырай у жніўні. Корміцца жабамаі, яшчаркамі, вужамі, беспазваночнымі, дробнымі грызунамі” [4, с. 33].

Бусел для беларусаў – асаблівая птушка. Здаўна ён лічыцца сімвалам нашай краіны. Практычна для ўсёй Беларусі бусел з’яўляецца вешчай птушкай, якая вяртаецца з выраю і прыносіць з сабой вясну, надзею на паляпшэнне дабрабыту. Нездарма ў нас шырока бытуе павер’е аб тым, што пашчасціць той хаце, паблізу якой паселяцца буслы. *Бусел* – гэта яшчэ і сімвал сямейнага шчасця і дабрабыту. Ёсць меркаванне, што бусел прадказвае нараджэнне дзіцяці.

Арнітонім *бусел* часта выкарыстоўваецца беларускімі паэтамі. Так, названая лексема сустракаецца ў творах Кандрата Купалы, Петруся Броўкі, Пімена Панчанкі, Максіма Танка, Яўгенія Янішчыц і многіх іншых паэтаў:

Патрэбна штодзённая людзям руплівасць / І песні, каб лашчыла сонца і слых. / Каб дзеці вяліся, каб лад быў шчаслівы, / А гэта прыносяць у хаты буслы [6, с. 183];

Калі лятуць чароды птушак з поўдня, / Аднойчы настае бусліны час. / Прастор дзіцячым крыкам перапоўнен: / – Буслы, буслы... / Вясна прыйшла да нас! / Хлусня, што пад капустаю знаходзяць / Малых, / І ты забудзь пра гэты слых. / Нам, / Каб жыла сям’я у добрай згодзе, / Дзяцей прыносяць беляя буслы. / Няма радзімы без бацькоўскай хаты; / Бусліны клёкат – гэта родны дом; / Ты будзеш жыць шчасліва і багата, / Калі над хатай – буслава гняздо [7];

Я помню хаціну дзіцячых гадоў, / Падкову на абітым парозе, / Вялізнае, з дзедаву шапку, гняздо / Буслоў на высокай бярозе. / Жылі з буслянятамі аж да зімы / Ды лёталі на сенажаці... / Казалі суседзі – шчаслівыя мы; / Я жыў, адчуваючы шчасце... [2, с. 107].

Як бачна, паэты вельмі трапна адлюстроўваюць народныя ўяўленні пра бусла ў сваіх вершах.

Часта лексема *бусел* звязваецца ў свядомасці паэтаў з Бацькаўшчынай. Менавіта пра бусла ўспамінаюць паэты, калі гавораць пра Радзіму, пра бацькоўскі дом:

Ад прадзедаў спакон вякоў / Мне засталася спадчына; / ... / Аб ёй мне будзіць успамін / На ліне бусел клёкатам / ... / Завеца ж спадчына мая / Ўсяго старонкай Роднаю [5, с. 58];

Прыедзь у край мой ціхі, / Тут продкаў галасы, / Тут беляя бусліхі / І мудрыя лясы [9, с. 21];

Так заўсёды бывае: не можаш ніяк пагадзіцца / З аднастайнасцю рэчаў, і звычай, і фарбаў, і слаў, / І зямля невядомая ноччу вясноваю сніцца, / І ты марыш пра лёгкія крылі залётных буслоў [6, с. 23].

Бусел асацыюецца ў паэтаў з адданасцю сваёй Радзіме. Таму чалавек, які заўсёды, дзе б ён ні быў, імкнецца дадому, параўноўваецца з буслом, які кожны год вяртаецца ў сваё старое гняздо:

Бывае, што хітосці пакіне свой дом / І дзесьці навек асядае... / А я, дзе б ні быў, у старое гняздо, / Як бусел, заўжды прылятаю [2, с. 30].

Нярэдкім у вершах з’яўляецца і арнітонім *воран* (*крумкач*). У кнізе “Жывёльны свет Беларусі” напісана: “крумкач – птушка сямейства крумкачовых атрада вераб’іных. Пашыраны па ўсёй Беларусі. Народныя назвы воран, крук. Усяядныя. Карысны: падбірае мярцвячыну, ловіць мышападобных грызуноў” [4, с. 100].

У народных уяўленнях воран – нячystая, злавесная птушка. Воран усведамляецца як выстун смерці, няшчасця. У ім бачаць нячystую сілу. Нездарма названая лексема з’яўляецца частай у ваенных вершах. У вершах Генадзя Бураўкіна, Максіма Танка, Рыгора Барадуліна ўжываюцца лексемы *воран* і *крумкач*:

Колькі год, як аглухла вайна. / Цішыно не суроч. Памоўчы. / У карабля забыцця / Перапоўніўся жахамі трум. / Дык чаго ж у дяхах беларускіх / Пасівець крумкачы / Аж досюль па-нямецку / Пытаюць пра нешта: / Вагит? (*чаму?) [1, с. 82];

Прылятае воран, крача: / – Маці, маці, / Не чакай дарэмна сына, / Не пабачыш. / Ён і рад бы сам вярнуцца, / – Ды з таполяй / Ажоніла яго доля / У чыстым полі [8, с. 56];

На ўзгорку крутым партызан паміраў, / На ўзгорку, дзе вецер шуміць. / Там воран, прысеўшы, пра раны пытаў / Каторая болей баліць? [8, с. 86];

А я ж у памяці нясу / Ячуж жахлівы колер чорны – / Заледзянелы чорны сум / Удоў і сірат незлічоных... / У чорны бым парахава, / Дзе чорны воран на магіле, / І чорны колер у траве, / Што азнямётамі палілі... [3, с. 10].

Як бачна з прыведзеных урывкаў, воран (крумкач) у свядомасці паэтаў асацыюецца са смерцю, вайной, кровапраліццём. Часта паэты падкрэсліваюць колер птушкі, менавіта чорны воран. Гэта таксама сведчыць пра адмоўнае ўспрыманне крумкача.

Але разам з тым, у Янкі Купалы ў вершы “Спадчына” чытаем: *Ад прадзедаў спокон вякоў / Мне засталася спадчына... / Аб ёй мне будзіць успамін / На ліне бусел клёктам... / І крык вароніных грамад / На могілавым кладбішчы* [5, с. 58]. У дадзеным выпадку негатывныя адносіны да птушкі змяняюцца ўспрыманнем яе як часткі нашай культуры, нашай Радзімы, таму адмоўнае значэнне лексемы паслабляецца.

Заклучэнне. Такім чынам, з усяго сказанага вышэй можна зрабіць вывад, што дзве птушкі – бусел і крумкач – у свядомасці беларускага народа і паэтаў супрацьпастаўляюцца. Так, бусел успрымаецца як светлая, добрая птушка, лексема мае цалкам станоўчую канатацыю ва ўсіх прааналізаваных вершах. Воран (крумкач), наадварот, успрымаецца толькі адмоўна, як сімвал няшчасця, смерці.

Літаратура:

1. Барадулін, Р. Выбраныя творы / Уклад. М. Скоблы. – Мінск: Кнігазбор, 2008. – 600 с.
2. Броўка, П. Крыніца над Вушчэ: Вершы і паэмы / Пятрус Броўка; уклад. Р.І. Барадуліна. – Мінск: Маст. літ., 2003. – 366 с.
3. Бураўкін, Г. Варта вернасці: Вершы і паэма / Г. Бураўкін. – Мінск: Маст. літ., 1978. – 112 с.
4. Жывілыны свет Беларусі / Энциклапедычны бібліятэка “Беларусь”. – Мінск: Галоўная рэдакцыя Беларускай Саветскай Энциклапедыі, 1978. – 218 с.
5. Краса і сіла: Літаратура бел. паэзіі XX ст. / Склад. М. Скоблы; Навук. рэд. А. Пашкевіч. – Мінск: “Лімарыус”, 2003. – 880 с.
6. Панчанка, П. Выбраныя творы / Пimen Панчанка; уклад. В. Шпін. – Мінск: Маст. літ., 2009. – 238 с.
7. Pimen Pančanka [Электронны рэсурс]. <http://panchanka.ru/vershy/busly-busly>
8. Тапк, М. Паслухайце, вясна ідзе! Вершы, балады, паэмы / Уклад. В. Рагойша. – Мінск: Маст. літ., 1990. – 333 с.
9. Яніншыл, Я. Выбраныя / Уклад. А. Канапелька і В. Коўтуц. – Мінск: Маст. літ., 2000. – 351 с.

ТЭКСТАВЫЯ І МАСТАЦКІЯ РЭМІНІСЦЭНЦЫ Ў ПАЭЗІІ УЛАДЗІМІРА КАРАТКЕВІЧА

Турава І.М.,

студэнтка 3 курса ВДУ імя П.М. Машэрава, г. Віцебск, Рэспубліка Беларусь
Навуковы кіраўнік – Арцямёнак Г.А., канд. філал. навук, дацэнт

Мастацкі тэкст – вельмі складанае і шматслойнае ўтварэнне. Нярэдка ён уключае ў сваю структуру яўныя ці прыхаваныя спасылкі на іншыя тэксты або тэкставыя фрагменты. Прычына гэтага палягае ў імкненні аўтараў літаратурных твораў развіваць раней закладзеныя традыцыі, грунтавацца на пераасэнсаванні вопыту папярэднікаў, узагадваць змест ідэямі і вобразамі былых эпох. Прачытаць і адэкватна зразумець мастацкі твор – даволі няпростая задача. Каб спасцігнуць праблематыку твора, бывае недастаткова ўдумліва паглыбіцца ў сэнс сказанага аўтарам. Часта ў канкрэтным тэксце можна сустрэць цытаты, алюзіі, намёкі на іншыя тэксты. Падобныя з’явы прынята абазначаць тэрмінам “рэмінісцэнцыі”. Мастацкае выкарыстанне рэмінісцэнцый амаль ніколі не бывае выпадковым. Яны з’яўляюцца спецыфічным сродкам пашырэння сэнсу твора. А.Я. Супрун прапанаваў наступную дэфініцыю тэрміна: “Тэкставыя рэмінісцэнцыі (ТР) – гэта ўсвядомленыя vs. неўсвядомленыя, дакладныя vs. пераўтвораныя цытаты ці іншага роду адсылкі да больш ці менш вядомых, раней створаных тэкстаў у складзе больш позняга тэксту. ТР могуць уяўляць сабой цытаты (ад цэлых фрагментаў да асобных словазлучэнняў), “крылатыя словы”, асобныя, пэўным чынам афарбаваныя словы, уключаючы індывідуальныя неалагізмы, імёны персанажаў, назвы твораў, імёны іх аўтараў, асаблівыя канатацыйныя слоў і выразы, прамыя або ўскосныя напаміны пра сітуацыі” [3, с. 17]. Мэта артыкула – выявіць тэкставыя і мастацкія рэмінісцэнцыі, іх паходжанне і функцыі ў паэтычных творах У. Караткевіча. Актуальнасць тэмы звязана з важнасцю раскрыцця вытокаў і адметных характарыстык творчасці выдатнага пісьменніка.

Матэрыял і метады. Матэрыялам даследавання паслужылі вершаваныя тэксты У. Караткевіча. Пры зборы матэрыялу была выкарыстана метадыка суцэльнай выбаркі. Пры аналізе моўных фактаў прымяняўся апісальны метады прыёмамі назірання, абгульнення, інтэрпрэтацыі і класіфікацыі даследаваных адзінак.

Вынікі і іх абмеркаванне. Паэтычныя шэдэўры выдатнага майстра, вызначаюцца высокім патрыятычным пафасам, моцнай сувяззю з народнай творчасцю і гісторыяй. Асабліва чароўнасць вершаў дасягаецца дзякуючы аптымістычнаму і жыццесцярджальнаму настрою. Для творчасці паэта характэрна спалучэнне казачнасці і прыгажосці малюнкаў навакольнага свету, умоўна-фантастычнай вобразнасці, напеўнасці, баладнасці. Мастак слова абаліраўся на літаратурны вопыт папярэднікаў, набыткі фальклору і міфалогіі. З-пад яго пяра выходзілі вершы глыбока філасафічныя і адначасова інтымныя. Паэт часта звяртаўся ў сваёй творчасці да сусветна вядомых твораў музыкі, дойлідства, жывапісу, антычных і біблейскіх сюжэтаў, матываў і вобразаў. Вылучым некаторыя групы рэмінісцэнцый паводле крыніц паходжання ў творчасці У. Караткевіча.

1. Літаратурныя рэмінісцэнцыі ў форме адсылак да назваў вядомых твораў, іх аўтараў і герояў. Імёны вядомых пісьменнікаў зафіксаваны ў шэрагу загаловаў паэтычных твораў: “Паўлюк Багрым”, “Якубу Кола-су”, “Слова Міцкевічу”, “Апошняя песня Дантэ”, “Скарына пакідае радзіму”, “Багдановічу”, “Наследаванне Бай-рану”, “Домік Багдановіча”, “Плошча Маякоўскага”, “Каляднае віншаванне Максіму Танку”, “Наследаванне Сы-ракомлю”, “Тенадзю Кісялёву”, “Сцяпану Гаўрусёву”, “Теніяльнае наследаванне А. Глобусу”, “Васілю Быкаву” і інш. Адзначым таксама, што трэці паэтычны зборнік У. Караткевіча называецца “Мая Іліяда”.

Радкі У. Караткевіча часта перанасычаны спасылкамі на тэксты, творцаў і персанажаў сусветнай літаратуры, параўн. верш “Фантазія”: *Лермантаў тут. І таго не кахалі, / Хто ж тады варты гэтага больш?... І не рука, што “Міцыры” стварыла, / А пяцярня, што рубіны ўзяла, / Песціла рукі адзінай і мілай, / Доўгія косы яе расплала... Грукаюць дзверы, і госці новыя / Йдуць у пакой праз халодны туман: / Дантэ, Пет-рарка, Катул, Багдановіч... З комінаў выбіваецца дым, / Сумныя цені Джульеты Гейчардзі, / Лоты і Лесбіі рэюць над ім* [2, с. 38]. На інтэртэкстуальных прыёмах з увядзеннем аўтэнтычнай лацінамоўнай цытаты рым-скага паэта Авідзія грунтуецца пачатак верша “Юнацтва маё”: *О юнацтва маё! Як забуду цябе? / Alma mater і догмы, навука і тлум... / Pīgamus ét Thisbé... / Pīgamus ét Thisbé... / Pīgamus ét Thisbé... / Juvenum...* [2, с. 141].

2. Міфалагічныя і біблейскія матывы. Па колькасці, сэнсавай насычанасці і разнастайнасці гэта група не саступае папярэдняй. Часам узнікае ўражанне, што аўтар свядома стараецца звярнуць увагу на ўласную эруды-цыю, энцыклапедычную начытанасць і дасведчанасць, але хутчэй гэта імкненне ўключыць айчынную літаратуру ў сусветны кантэкст, узяць яе да сусветных стандартаў. На антычных, стара- і новазапаветных алюзіях пабудаваны вершы “Балада аб арганаўтах”, “Нараджэнне Венеры”, “І сніў Адам...”, “Балада аб трыццаці першым сярэбраніку”, “Самсон”, “Таўры”, “Новая Атлантыда”, “Энкелад”, “Зацвітае дрэва Іудзіна...” і інш.

Шырока прадстаўлены ў тэкстах адпаведныя персанажы і рэаліі: *Замры, надобны да Нептуна, / Трызу-бец сіцснуйшы ў далоні! [1, с. 79]. І Хрыстос сем стагоддзяў / Вісіць на пахілым крыжы [1, с. 80]. Калі рай куп-ляюць людской пакутай, / Хай ён дымам згіне, такі Эдэм [1, с. 146]. Паказвай ім, сляпым, канец Ікара, – / Яны ж усё адно не зразумеюць [1, с. 154]. О Пяруне, о светлы нябесны коннік, / Бацька наш светазарны, забыты даўно! [1, с. 166]. Сірын на досвітку ў лесе спявае... [1, с. 322].*

3. Музычныя рэмінісцэнцыі. Паэзіі Уладзіміра Караткевіча ўласціва своеасаблівая “міжкультурная” інтэртэкстуальнасць, калі літаратурныя творы пераклікаюцца з вядомымі творамі музычнага мастацтва, жывапісу, архітэктуры. Напрыклад, у вершы “На паўстанках, засыпаных лісцем бярозавым...”, “Зімняя элегія”, “Пракер Геронім Босх”, “Торкія напевы”, “Скарга магільёўскага вар’ята на некаторыя беларускія музыказнаўцаў” аўтар уключае шматлікія імёны кампазітараў, спевакоў і назвы іх твораў: *...Дваццаць пер-шага веку галавузы Бетховен / Бацькаў кубак штурляе, каб звон пачуць [1, с. 96]. ...Адсябаны Шаляпін басам шалёным / Лямантуе з-пад матчынай жорсткай рукі [1, с. 96]. Але затое так яскрава бачу: / Пакой, Чайкоўскі хмуры на сцяне... [1, с. 102]. Кручу: “Над домам флюгер ёсць у любай”. / І Шуберт пад-зяляе ціхі сум [1, с. 104]. Хавайце ў зямлю партытуры / Бетховена і Гуно! [1, с. 148]. ...Над раялем хмурыцца Бетховен... Граюць “Лунную” з адменным смакам... [1, с. 282]. Што метал магутны “Марсельезы” / Прагуць у творчасці маёй. / Ад суседства “Эгманта” з факспротам / Ашалее ўрэшце і святы [1, с. 283].*

4. Зварот да сусветна вядомых твораў дойлідства. “Музыкай у камені” называюць архітэктуру, і У. Караткевіч, як апантаны аматар усяго “прыўкраснага”, не мог прайсці міма яе шэдэўраў (вершы “Дзіва на Нерлі”, “Архангельскае”, “Пад іконай старога пісьма”, “Беларуская песня” і інш.): *...Кволая-кволая, чыстая-чыстая, / Быццам дзяўчына, царква на Нерлі [1, с. 141]. Над Каломенскім галкі зграяй / Пудзяць прывіды мёртвых баяр [1, с. 376]. Дзе Сафія плыве над Дзвіною, нібы карабель... [2, с. 5].*

Заклучэнне. Уладзімір Караткевіч – адзін з самых “кніжных” майстроў слова ў беларускай літаратуры. Яго творчасць прасякнута тэкставымі, мастацкімі, культурнымі рэмінісцэнцыямі, якія маніфестуюць адраджэнскі энцыклапедызм пісьменніка, высокі інтэлектуальны пачатак, імкненне далучыць беларускае прыгожае пісьменства да найлепшых узораў чалавечага духу і таленту. Яркая нацыянальная адметнасць спадчыны творцы арганічна спадучылася з сусветным маштабам мастацкага і філасофскага адлюстравання рэчаіснасці, паставіла яго ў шэраг літаратурных геніяў XX стагоддзя.

Літаратура:

1. Караткевіч, У.С. Збор твораў. У 25 т. Т. 1. Паэзія, 1950 – 1960 / Уладзімір Караткевіч; прагм., падрыхт. тэкстаў і камент. Анатоля Вераб’я; рэд. тома Вячаслаў Рагойша. – Мінск: Маст. літ., 2012. – 533 с.
2. Караткевіч, У.С. Збор твораў. У 25 т. Т. 2. Паэзія, 1961 – 1984 / Уладзімір Караткевіч; падрыхт. тэкстаў і камент. Анатоля Вераб’я; рэд. тома Вячаслаў Рагойша. – Мінск: Маст. літ., 2012. – 397 с.
3. Сушун, А.Е. Текстовые реминисценции как языковое явление / А.Е. Сушун // Вопросы языкознания. – 1995. – № 6. – С. 17 – 29.

АСАБЛІВАСЦІ ЎЛАСНЫХ АСАБОВЫХ ІМЁН ЖЫХАРОЎ УШАЦКАГА РАЁНА ВІЦЕБСКАЙ ВОБЛАСЦІ

Федарэнка Я.Г.,

студэнтка 5 курса ВДУ імя П.М. Машэрава, г. Віцебск, Рэспубліка Беларусь

Навуковы кіраўнік – Семянькова Г.К., канд. філалаг. навук, дацэнт

Даследаванне колькаснага і якаснага складу ўласных асабовых імён жыхароў пэўнай тэрыторыі дае звесткі пра характар намінацыі ў асобных рэгіёнах, што дазваляе вылучыць агульныя для ўсёй Беларусі і спецыфічныя менавіта для гэтай тэрыторыі прынцыпы называння, культурныя традыцыі, нацыянальны склад насельніцтва і многае іншае. У сувязі са сказаным актуальнасць праведзенага даследавання з’яўляецца відавочнай.

Мэта артыкула – выяўленне асаблівасцяў уласных асабовых імён жыхароў Ушацкага раёна Віцебскай вобласці ў перыяд з канца XIX ст. па сённяшні час.

Матэрыял і метады. Матэрыялам паслужылі запісы з пагаспадарчых кніг, спіс вучняў установы адукацыі “Арэхаўская сярэдняя школа імя Н.Л. Касцючэнка”, спіс супрацоўнікаў прыватнага ўнітарнага прадпрыемства “Сарочына”, апытванне жыхароў вёсак Сарочына, Арэхаўна, Ляснеўшчына, Адворня Ушацкага раёна Віцебскай вобласці. Выкарыстаны апісальны і элементы статыстычнага метаду даследавання.

Вынікі і іх абмеркаванне. Сабраны матэрыял прааналізаваны намі ў пяці храналагічных зрэзах: 1870 – 1900 гг., 1901 – 1940 гг., 1950 – 1970 гг. 1971 – 2000 гг., 2001 – 2015 гг.

У перыяд з 1870 па 1900 гг. 23-ом мужчынам было дадзена 21 імя. Зафіксаваць імёны было няпроста, таму што крыніц, у якіх яны былі змешчаны, амаль не захавалася.

У антрапаніміцы прынята пры даследаванні ўласных асабовых імён знаходзіць сярэдні каэфіцыент аднайменнасці. Падлічваецца ён наступным чынам: колькасць нованароджаных у гэты часавы адрэзак (23) дзеліцца на колькасць уласных асабовых імён (21). Выкананыя матэматычныя дзеянні паказваюць, што сярэдні каэфіцыент аднайменнасці ў перыяд 1870 – 1900 гг. складае 1,1. Таму імёны з колькасцю носьбітаў больш чым 1 будуць адносіцца да частых. Такіх адзінак у даследаванні перыяд была ўсяго адна – гэта імя *Фёдар* (3 носьбіты). Усе астатнія імёны з’яўляюцца адзінкавымі, бо колькасць іх носьбітаў роўная 1, гэта значыць, менш за сярэдні каэфіцыент аднайменнасці. Такім чынам, асноўную большасць уласных асабовых мужчынскіх імён у акрэслены перыяд складаюць адзінкавыя (95%).

У перыяд з 1870 па 1900 гг. 28-мі асобам жаночага полу было дадзена 20 імёнаў. Падлічым сярэдні каэфіцыент аднайменнасці сярод жаночых імён у гэты перыяд: дзелім колькасць нованароджаных (28) на колькасць уласных асабовых імён (20). Атрымаем 1,4. Імёны з колькасцю носьбітаў больш за 1 будуць частымі. Іх у названы перыяд было 5: *Ефрасіння* (4 носьбіты), *Еўдакія* (3), *Малання* (2), *Марына* (2), *Хрысціна* (*Хрэсцінна*) (2). Астатнія імёны з’яўляюцца адзінкавымі, яны складаюць асноўную большасць (71%) у прааналізаваны перыяд. Да адзінкавых мы аднеслі наступныя антрапонімы: *Агаф’я* (1), *Алена* (1), *Анастасія* (1), *Анісся* (1), *Вера* (1), *Ганна* (1), *Дар’я* (1), *Домна* (1), *Ірына* (1), *Марфа* (1), *Матрона* (1), *Рыма* (1), *Уліта* (1), *Феадосся* (1), *Эфімія* (1).

Як відаць, у перыяд з 1870 па 1900 гг. частых жаночых імён больш, чым мужчынскіх, адзінкавыя імёны пераважаюць у мужчынскім іменніку, дзе ім належыць 95% (у жаночым – 75%).

У перыяд з 1901 па 1940 гг. колькасць носьбітаў і разнастайнасць імён павялічылася: за гэты перыяд часу 110-ці хлопчыкам было дадзена 32 імя. Сярэдні каэфіцыент аднайменнасці у гэты перыяд роўны 3,4 (110 дзелім на 32). Імёны з колькасцю носьбітаў больш за 3 будуць частымі. Іх у 1901 – 1940 гг. было 10. Прыкладзём іх разам з колькасцю носьбітаў: *Васіль* (11), *Уладзімір* (10), *Іван* (10), *Аляксандр* (9), *Мікалай* (8), *Пётр* (8), *Міхал* (7), *Аляксей* (4), *Анатоль* (4), *Арсеній* (4). Як відаць з іх найбольш папулярнымі аказаліся найменні *Васіль* (11), *Уладзімір* (10), *Іван* (10), *Аляксандр* (9). Астатнія імёны адносяцца да адзінкавых. Іх налічваецца 22: з колькасцю носьбітаў тры – *Сяргей*, *Фёдар*, *Яўген*; з колькасцю носьбітаў два – *Віктар*, *Канстанцін*, *Леанід*, *Мікіта*, *Павел*, *Сцяпан*, *Фамя*; з колькасцю носьбітаў адзін – *Адам*, *Андрэй*, *Антон*, *Арсенцій*, *Валянцін*, *Генадзь*, *Кузьма*, *Лука*, *Лявон*, *Рыгор*, *Сямён*, *Якаў*.

На працягу 1901 – 1940 гг. у раёне запісана 137 прадстаўніц жаночага полу, розных імён – 52. Падлічым сярэдні каэфіцыент аднайменнасці сярод жаночых імён у гэты перыяд: дзелім колькасць нованароджаных (137) на колькасць уласных асабовых імён (52). Атрымаем 2,6. Імёны з колькасцю носьбітаў 3 і больш будуць частымі. Іх у названы перыяд было 15: *Марыя* (15), *Вольга* (9), *Ганна* (8), *Ефрасіння* (7), *Кацярына* (7), *Ніна* (7), *Алена* (6), *Надзея* (6), *Валянціна* (5), *Анастасія* (4), *Вера* (4), *Зінаіда* (4), *Любоў* (4), *Аляксандра* (3), *Тацяна* (3). Сярод іх самым папулярным з’яўляецца імя *Марыя* (15 носьбітаў, або дзясятая частка (11%) ад усіх нованароджаных дзяўчынак у гэты перыяд). Частымі былі таксама імёны *Вольга* (9), *Ганна* (8), *Ефрасіння* (7), *Кацярына* (7), *Ніна* (7).

Астатнія імёны будуць адзінкавымі з каэфіцыентам аднайменнасці менш за 2,6. Сярод такіх аказалася 37 імён, з іх з колькасцю носьбітаў два – *Агаф’я*, *Зоя*, *Лізавета*, *Ларыса*, *Сафія*, *Соф’я*, *Тамара*, з колькасцю носьбітаў адзін – *Ася*, *Аліна*, *Аза*, *Венадора*, *Варвара*, *Гладора*, *Домна*, *Ірына*, *Клаўдзія*, *Ксенія*, *Лукер’я*, *Людміла*, *Лідзія*, *Малання*, *Мая*, *Марфа*, *Матрона*, *Наталля*, *Паліна*, *Праскоўя*, *Паланея*, *Раіса*, *Таіса*, *Ульяна*, *Фёкла*, *Фядора*, *Фаіна*, *Юлія*, *Яніна*, *Яўгенія*.

У даследаванні перыяд жаночыя імёны (52) па сваёй колькасці пераважаюць над мужчынскімі (32) амаль што ў два разы. Частых жаночых імён фіксуецца больш, чым мужчынскіх (адпаведна 15 і 10).

У перыяд 1950 – 1970 гг. 171-му нованароджанаму хлопчыку было дадзена 31 імя. Колькасць розных імён у гэты перыяд фактычна супадае з такой жа колькасцю ў папярэднім перыядзе (1901 – 1940 гг.). Сярэдні каэфіцыент аднайменнасці складае 5,5. Імёны з колькасцю 6 і больш будуць частымі. Такіх у названы перыяд было 10: *Аляксандр* (21 носьбіт), *Уладзімір* (20), *Мікалай* (18), *Васіль* (14), *Віктар* (13), *Сяргей* (12), *Міхал* (9), *Пётр* (8), *Анатоль* (7), *Алег* (6). Астатнія імёны з колькасцю 5 і менш з’яўляюцца адзінкавымі. Сярод іх наступныя антрапонімы: з колькасцю носьбітаў пяць – *Леанід*, з колькасцю носьбітаў чатыры – *Генадзь*, *Іван*, з колькасцю носьбітаў тры – *Аляксей*, *Фёдар*, з колькасцю носьбітаў два – *Андрэй*, *Валерый*, *Вячаслаў*, *Ігар*, *Павел*, *Юрый*, *Яўген*, з колькасцю носьбітаў адзін – *Акрадзь*, *Вадзім*, *Валер’ян*, *Валянцін*, *Іосіф*, *Канстанцін*, *Сцяпан*, *Сямён*, *Цімафей*.

Падлічым сярэдні каэфіцыент аднайменнасці сярод жаночых імён у перыяд 1950 – 1970 гг.: дзелім колькасць нованароджаных (166) на колькасць уласных асабовых імён (37). Атрымаем 4,5. Імёны з колькасцю носьбітаў 5 і больш будуць частымі. Іх у дадзены перыяд было 17: *Ірына* (15 носьбітаў), *Валянціна* (11), *Людміла* (11), *Наталля* (10), *Тацяна* (10), *Галіна* (9), *Святлана* (9), *Алена* (8), *Тамара* (8), *Зінаіда* (7), *Ларыса* (7), *Вольга* (6), *Антаніна* (5), *Любоў* (5), *Марыя* (5), *Ніна* (5), *Раіса* (5). Астатнія імёны з’яўляюцца адзінкавымі (іх налічваецца 20).

Разгледжаны перыяд вызначаецца крыху большай разнастайнасцю жаночых імён у параўнанні з мужчынскімі, нягледзячы на тое, што асоб мужчынскага полу ў гэты перыяд было крыху больш (171), чым асоб жаночага полу (166). Папулярныя жаночыя імёны (17) па сваёй колькасці пераважаюць над мужчынскімі (10). А колькасць адзінкавых жаночых і мужчынскіх найменняў амаль што роўная (адпаведна 21 і 20).

У прамежак часу з 1971 па 2000 гг. 143-ом хлопчыкам было дадзена 32 імёны. Вызначальна, што колькасць носьбітаў і разнавіднасць імён у параўнанні з мінулым перыядам амаль што не змянілася. Імёны з колькасцю 5 і больш будуць лічыцца частымі. Такіх у 1971 – 2000 гг. было 12: *Сяргей* (24 носьбіты), *Аляксандр* (18), *Уладзімір* (12), *Аляксей* (8), *Дзмітрый* (7), *Ігар* (7), *Андрэй* (6), *Максім* (6), *Алег* (5), *Антон* (5), *Павел* (5), *Юрый* (5). Астатнія імёны з'яўляюцца адзінкавымі. Гэта імёны з колькасцю носьбітаў чатыры – *Мікалай*, з колькасцю носьбітаў тры – *Арцём*, *Вадзім*, *Дзяніс*, *Раман*, з колькасцю носьбітаў два – *Віктар*, *Кірыл*, *Руслан*, *Яўген*, з колькасцю носьбітаў адзін – *Альберт*, *Артур*, *Васіль*, *Вячаслаў*, *Джаміль*, *Ілля*, *Канстанцін*, *Міхал*, *Марыс*, *Пётр*, *Сямён*.

У перыяд з 1971 па 2000 гг. у раёне нарадзілася 122 дзяўчыны, якім было дадзена 36 імён. Сярэдні каэфіцыент аднайменнасці сярод жаночых імён у гэты перыяд роўны 3,4. Імёны з колькасцю носьбітаў 4 і больш будуць частымі. Іх у названы перыяд было 15: *Вольга* (11), *Анастасія* (10), *Ірына* (9), *Наталля* (9), *Тацяна* (8), *Алена* (6), *Валянціна* (6), *Святлана* (5), *Алёна* (4), *Ганна* (4), *Кацярына* (4), *Ларыса* (4), *Маргарыта* (4), *Ніна* (4), *Юлія* (4). Астатнія імёны будуць лічыцца адзінкавымі, з каэфіцыентам аднайменнасці менш за 3,4.

На працягу пятнаццаці гадоў (з 2001 да 2015 гг.) у раёне запісаны 48 прадстаўнікоў мужчынскага полу, розных імён – 25. Тут мы бачым іншую, чым у папярэднія перыяды, карціну: колькасць новароджаных і, магчыма, пэўнаму разнавіднасць імён, істотна зменшылася. Па колькасці імён прааналізаваны перыяд набліжаецца да першага (25). Атрымаўшы сярэдні каэфіцыент аднайменнасці 1,9, мы выявілі, што найбольшую распаўсюджанасць маюць імёны *Мікіта* (4 носьбіты), *Станіслаў* (4), *Кірыл* (4), *Аляксандр* (3), *Даніл* (3), *Дзмітрый* (3), *Льва* (3), *Яўген* (3), *Аляксей* (2), *Іван* (2), *Канстанцін* (2), *Максім* (2). Астатнія імёны з'яўляюцца адзінкавымі. Сярод іх *Антон*, *Вадзім*, *Валянцін*, *Дзяніс*, *Марат*, *Матвей*, *Павел*, *Раман*, *Сяргей*, *Уладзімір*, *Юрый*, *Ягор*, *Яраслаў*.

Падлічым сярэдні каэфіцыент аднайменнасці сярод жаночых імён у гэты перыяд: дзелім колькасць нованароджаных (52) на колькасць уласных асабовых імён (24). Атрымаем 2,2. Імёны з колькасцю носьбітаў больш за 2 будуць частымі. Іх у названы перыяд было 8: *Лізавета* (6), *Анастасія* (5), *Аляксандра* (4), *Вікторыя* (3), *Ганна* (3), *Дар'я* (3), *Паліна* (3), *Хрысціна* (3). Астатнія імёны належаць да адзінкавых: *Ангеліна*, *Валерыя*, *Дамініка*, *Ірына*, *Каміла*, *Кацярына*, *Ксенія*, *Маргарыта*, *Марына*, *Марыя*, *Сняжана*, *Тацяна*, *Ульяна*, *Эвеліна*, *Юлія*, *Яна*.

Такім чынам, у прааналізаваны перыяд колькасць мужчынскіх імён (25) амаль роўная з жаночымі (24). Адзінкавых жаночых імён больш, чым мужчынскіх.

Заклучэнне. Супастаўленне падсістэмы мужчынскіх і жаночых імён за ўсе даследаваныя перыяды выяўляе, што максімальна разнастайным з'яўляецца жаночы імянік 1901 – 1940 гг.

Па колькасці жаночых і мужчынскіх імён перыяды 1870 – 1900 гг. і 2000 – 2015 гг. амаль што не адрозніваюцца. Аднак толькі асобныя імёны з іменніка другой паловы XIX ст. захаваліся ў сучасным імяніку 2000 – 2015 гг.: мужчынскія *Аляксандр*, *Аляксей*, *Іван*, *Павел*, *Уладзімір*, жаночыя *Анастасія*, *Ганна*, *Ірына*, *Кацярына*, *Лізавета*, *Марыя*, *Тацяна*, *Юлія*.

Што да мужчынскіх імянікоў 1901 – 1940 гг., 1950 – 1970 гг., 1971 – 2000 гг., то колькасць імён у іх амаль што не адрозніваецца, з'яўляецца стабільнай.

Жаночыя імёны ў названыя храналагічныя зрэзы вылучаюцца наступнымі асаблівасцямі: перыяд 1901 – 1940 гг. вылучаецца “выбухам” колькасці выкарыстаных жаночых найменняў. Перыяды ж 1950 – 1970 гг., 1971 – 2000 гг. амаль што не адрозніваюцца па колькасці адзінак. Аднак разнастайнасць выкарыстаных антрапонімаў з часам змяняецца: адны імёны ў XXI ст. ужо не ўжываюцца (*Агаф'я*, *Аняся*, *Дамна*, *Еўдакія*, *Ефрасіня*, *Маланя*, *Марфа*, *Матрона*, *Уліта*, *Феадосся*, *Эфімія*), іншыя ж, якія выкарыстоўваліся ў XIX ст., ужываюцца і зараз: *Анастасія*, *Ганна*, *Дар'я*, *Ірына*.

УПОТРЕБЛЕНИЕ СОКРАЩЁННОЙ ТЕРМИНОЛОГИЧЕСКОЙ ЛЕКСИКИ АНГЛИЙСКОГО ЯЗЫКА УЧАЩИМИСЯ

Фокина А.И.,

учащаяся 3 курса Оршанского колледжа ВГУ имени П.М. Машерова, г. Орша, Республика Беларусь

Научный руководитель – Морозова Е.Л.

В современном английском языке существует огромное количество сокращённых слов, «которые именуют терминологическую, эвфемистическую, омонимическую, социально-сниженную, антропонимическую, эмоционально-окрашенную, социально-маркированную и вариативную лексику» [2, с.7].

Более того, в последние годы, в связи с распространением on-line и SMS-общения, аббревиатуры и сокращения различных видов значительным образом пополнили и продолжают пополнять лексический состав английского языка. Главная цель исследования – изучить степень популярности данных единиц среди студентов, изучающих английский язык на профессиональном уровне, и определить основные трудности в их использовании.

Материал и методы. Анализ источников с деловой и экономической терминологией, сокращений, используемых в интернете и SMS-общении, анкетирование и анализ его результатов позволяют определить роль сокращённой терминологии в коммуникации учащихся.

Результаты и их обсуждение. Аббревиация и сокращения являются одним из самых продуктивных способов словообразования, которые скрывают в себе разнообразные семантические и структурные элементы. Однако изучение данного способа началось относительно поздно, хотя аббревиатуры появились уже в

античных рукописях и надписях на монетах, а древние греки сокращали слова для написания священных имён. Их издавна применяли на письме для экономии места на носителе текстовой информации (береста, керамические таблицы, пергамент). Только в 50-х годах XX века И.В. Арнольд предпринял попытку классифицировать аббревиатуры английского языка. Но, по причине постоянного пополнения сокращённой терминологии, сложно выделить единую классификацию. Лингвисты обнаруживают новые группы сокращений, привнося изменения в уже имеющиеся типологии.

Появление и рост огромного числа сокращений объясняется следующими причинами:

- 1) громоздкие словосочетания, передаваемые кратко, легче произносить, т.к. речевые усилия сокращаются до минимума;
- 2) использование современных английских эмоционально-окрашенных сокращений помогает произвести благоприятное впечатление на потенциальных партнеров в общении;
- 3) сжатая форма позволяет употреблять их как в разговорной живой речи, так и в научных трудах;
- 4) краткость SMS-сообщений необходима с экономической точки зрения, так как делает процесс общения дешевле;
- 5) аббревиатуры также необходимы для того, чтобы упростить длинные наименования в официально-деловой речи (SKOMKHPHKJCDPWB – малайский кооператив, аббревиатура этой аббревиатуры SKOMK; полное название города Лос-Анджелес El Pueblo de Nuestra Señora la Reina de los Angeles de Porciuncula состоит из 55 букв, а его аббревиатура LA составляет 3,6% от длины названия).

Являясь одним из самых распространённых способов словообразования, аббревиация достаточно популярна во всех сферах английского языка. Однако понимание содержания текста или высказывания ограничивается сферой употребления сокращений. Так, например, экономическая терминология практически бессмысленна для людей, не встречавших её ранее в письменных источниках (85%). Даже контекст не облегчает проблему понимания в таких случаях. Как показывают результаты опроса, 90% учащихся регулярно встречают сокращения в Интернете, 19% - в учебной литературе, 9% - при общении с носителями языка.

99% опрошенных понимают значение таких слов, как DVD, USB, BBC, LOL, CD, WWW. Однако расшифровать аббревиатуры подобного типа могут только 19%. Данный факт несколько не влияет на их употребление, так как упомянутые аббревиатуры называют предметы, используемые регулярно в повседневной жизни. Невозможность расшифровать такие инициализмы и акронимы, как BBC, FBI, HIV, AIDS, a.m., p.m., SOS, BC, AD, PS, ID, i.e., UNESCO, NATO при частом их употреблении объясняется тем, что учащиеся иностранного отделения постоянно встречают их в учебной литературе и нуждаются в их использовании в учебной деятельности.

Наименьшие затруднения в декодировании и понимании вызывают усечения типа phone, mike, fridge, ad, ma'am, flu. 99% учащихся воспроизводят полный вариант подобных слов, так как усечения начала слова (аферезис), середины (синкоп) и конца слова (апокоп) содержат корень или его часть – основные носители лексического значения.

Сокращения в интернет-переписке и SMS-сообщениях (dey, YW, HAGN, BRB, IRL, ROTFLOL, FYI, ОТОН) понятны тем, кто большую часть своего времени посвящает общению в письменной форме (9%). Данная форма коммуникации и языка стала очень популярной, особенно среди продвинутых пользователей. Подобные «украшения» вовлекают собеседников в активное общение.

Результаты опроса показывают, что учащиеся (47%) используют различные инициализмы с целью экономии времени и места на носителе информации. 19% анкетированных считают, что употреблять сокращения - это модно. По мнению большей части участников опроса (76%), сокращённая терминология упрощает процесс общения, а 24% утверждают, что из-за непонятных аббревиатур коммуникация становится сложнее.

Результаты исследования позволяют сделать вывод о том, что декодирование аббревиатур представляет большие трудности. Оно невозможно без использования словарей сокращённой терминологии соответствующих сфер (делового общения, экономической, юридической и т. д.). Некоторые сокращения интернет-переписки и SMS-сообщений становятся понятными при помощи контекстуальной догадки или уточнения значений в Интернет-ресурсах.

Также расшифровка не всегда раскрывает истинное значение сокращения. Даже зная полный эквивалент аббревиатуры, часто невозможно представить суть понятия (h. d.- heavy duty- облагаемый высокой таможенной пошлиной).

Ещё одно затруднение заключается в том, что символическое изображение нескольких аббревиатур может быть одинаковым при разном значении (1t – want/first; PS – Post Scriptum/PhotoShop; ad – active directory/advertisement; PC – personal computer/player character).

Заключение. Таким образом, «путаница и неоднозначность являются вполне естественными последствиями современного сверхизобилия сокращений, а инициализмы часто особенно непонятны» [1, с.116].

Особой популярностью среди учащихся колледжа пользуются лишь отдельные акронимы и инициализмы, а также аббревиатуры из литературных источников, обеспечивающих учебный процесс.

Для понимания и употребления сокращений необходимо иметь представление о том, что они обозначают. Невозможность расшифровать аббревиатуры не влияет на частоту их употребления, когда данные лексические единицы востребованы в повседневном общении.

Литература:

1. Антрушина, Г.Б. Лексикология английского языка: учебн. пособ. для студентов пед. вузов/ Г.Б.Антрушина, О.В.Афанасьева, Н.Н.Морозова. – 7-е изд., стереотип. – М.: Дрофа, 2007. - 287 с.
2. Максимова, Т.В. Англо-русский словарь сокращений. Экономическая терминология = English-Russian Dictionary of Abbreviations in Economics/ Т.В. Максимова. – 2-е изд., испр. – М.: АСТ: Восток-Запад, 2007. – 189 с.

КАТЕГОРИЯ ЧИСЛА ИМЕН СУЩЕСТВИТЕЛЬНЫХ В РУССКОМ И КИТАЙСКОМ ЯЗЫКАХ: СОПОСТАВИТЕЛЬНЫЙ АСПЕКТ

Хань Сыин,

магистрант ВГУ имени П.М. Машерова, г. Витебск, Республика Беларусь
Научный руководитель – Минина Н.Е., канд. филол. наук, доцент

В каждом языке есть как универсальные, так и специфические особенности отражения картины мира. Цель нашего исследования – показать особенности функционирования категории числа в китайском языке в сопоставлении с русским языком. Его актуальность обусловлена проблемами преподавания русской грамматики в китайской аудитории. Трудности связаны с тем, что в китайском языке нет окончаний для выражения значения множественного числа, так как это язык другого типа. С другой стороны, в китайском языке очень важна семантическая группа существительных, на базе которой образуется сочетание множественного числа.

Материал и методы. Материал исследования -- результаты мониторинга изучения русского языка китайскими учащимися, в частности, трудности, связанные с употреблением форм числа, а также система упражнений по данной теме, представленная в учебных пособиях для иностранных студентов. В работе использованы методы наблюдения, описания, сопоставления и анализа.

Результаты и их обсуждение. Категория числа в китайском языке в сопоставлении с русским языком не является словоизменяющей, значения единичности и множественности у существительных выражаются по-другому.

Значение *единичности* в китайском языке выражается аналитически: числительное *один+счётное слово* (в лингвистической литературе по синологии счётные слова называются также *классификаторами* или *нумеративами*). Счётные слова – это связь между числительным и тем, что мы будем считать. Они произошли от существительных, но в основном потеряли свое лексическое значение. При этом небольшая часть лексической семантики все же сохраняется, потому что определённый классификатор употребляется с определённой группой существительных. Например, в русском языке мы говорим: *тетрадь, стол, стул*. А в китайском языке необходимо употребить три части: 一个练习本 *yí ge lianxiben* (одна тетрадь), 一张桌子 *yí zhang zhuozǐ* (один стол), 一把椅子 *yí bǎ yǐzi* (один стул). Если проводить параллели между китайским и русским языком, то можно заметить некоторое сходство в следующих случаях. В русском языке мы не можем соединить числительное «один» и слово «вода», нам нужен посредник. Посредником будет выступать слово «стакан». Именно такими посредниками и являются китайские счётные слова. Только в китайском языке они употребляются всегда, а их выбор зависит от семантической группы существительного.

Именные счётные слова используются и для выражения *множественности*. В этом случае употребляются другие числительные (два, три, восемь и др.), и эти сочетания выражают уже конкретное количество (ср. русское *столы* – кит. «много столов», «восемь столов» – и с обязательным включением классификатора). Счётные слова ставятся перед существительными и указывают, к какому классу относится существительное. Сам же класс определяется в зависимости от признака предмета, который обозначает данное существительное. В китайском языке насчитывается более ста именных счётных слов (мерные (напр.: 公斤 *gongjin* «килограмм»), неопределённого счёта (напр.: 些 *xiē* «много, несколько»), коллективной множественности (напр.: 对 *duì* «пара») и др.). Выбор счётного слова не может быть произвольным и зависит не от желания говорящего, а от того, к какой семантической группе принадлежит существительное, а также от конкретных признаков предмета, обозначенного конкретным существительным (объём, форма, состояние и тому подобное, включая живые и неживые предметы).

У этого общего правила есть ещё частные особенности. Так, для обозначения лиц и живых существ используется формообразовательный суффикс множественного числа 们 (*mén*) (у личных местоимений и существительных, обозначающих коллектив, группу), например, (我们 *wǒmen* «мы», 文学家们 *wénxuéjiāmén* «литераторы»). Но он не употребляется для указания на точное количество людей: «пять литераторов» – 五位文学家 *wu wèi wénxuéjiā*.

Для выражения множественности в китайском языке также может использоваться повтор: 保护环境, 人人有责 *baohù huánjìng, rén rén yǒu zé* – «Защищать окружающую среду – обязанность каждого».

Опыт сопоставительного анализа китайских и русских форм множественного числа существительных использовался в ходе педагогической практики в китайской аудитории, а также в практике преподавания китайского языка белорусам.

Заключение. При изучении русского языка китайскими учащимися и китайского – русскими и белорусскими учащимися для устранения ошибок в употреблении русских грамматических форм единственного и множественного числа имён существительных важно с самого начала изучения определить особенности родного языка, выявить несовпадения и обращать на них особое внимание.

ДИАЛОГ С ДЕКАДАНСНЫМ РОМАНОМ В ПРОИЗВЕДЕНИЯХ «ЛЮБОВНИЦА СМЕРТИ» Б. АКУНИНА И «ДАГЕРРОТИП» Л. РУБЛЕВСКОЙ

Храпунович А.И.,

*магистрант ВГУ имени П.М. Машерова, г. Витебск, Республика Беларусь
Научный руководитель – Боровко В.Ю., доктор филол. наук, профессор*

Декаданс – мироощущение и течение, возникшее в литературе и искусстве конца XIX – начала XX века. Оно характеризуется как упадочное, пессимистическое, регрессивное. Волна декаданса началась во Франции и нашла отклик в других странах. Декадансный роман пытался дать ответ на «вечный» вопрос о смысле жизни и склонялся к выводу, что жизнь бессмысленна. Большое внимание в декадансных романах уделялось теме убийства и самоубийства, «преступление и самоубийство на данный период теряет этическую сущность в обществе» [2, с. 88]. Цель нашего исследования заключается в выявлении линий освоения жанровых традиций декадансного романа в произведениях современных авторов Бориса Акунина «Любовница смерти» и Людмилы Рублевской «Дагерротип».

Материал и методы. Материалом для данного исследования послужили произведения Бориса Акунина «Любовница смерти» и Людмилы Рублевской «Дагерротип». Для достижения поставленной цели мы использовали контекстный, описательно-аналитический и сравнительно-типологический методы.

Результаты и их обсуждение. В литературоведении существует понятие «памяти жанра», выдвинутое М.М. Бахтиным. Сущность этого понятия заключается в том, что каждый жанр содержит в себе характерный набор признаков, среди которых присутствуют трансисторические. К числу важнейших признаков декадансного романа следует отнести дисгармоничность его художественной структуры; депрессивная эмоциональная окрашенность; особое отношение к красоте; утверждение отсутствия Бога и культ Смерти; гедонизм, восхваление наслаждений; раздвоение мировосприятия: отвращение от реальности и стремление к загробному миру. Тема Смерти занимает особое место в литературе декаданса, специфика декадантского мировоззрения в убеждении, что Смерть несет в себе единственный смысл жизни, олицетворяет ее красоту. Декаденты, судя по их произведениям, не боялись смерти, а неистово желали попасть в ее объятия. Русский декадантский роман начала века исследователи, с точки зрения высказанных авторами идей, называют «принципиально эклектичным» [2, с. 86].

В начале нашего века современные авторы нередко обращались к эстетике и поэтике декадантского романа. Произведение Бориса Акунина «Любовница смерти» было издано с подзаголовком «декадантский детектив». Время действия неслучайно – 1900 год, начало нового века, кризисный, переходный период в обществе. Эпатажная главная героиня – Маша Миронова (тезка пушкинской героини из «Капитанской дочки» - А.Х) – достаточно точно воплощает собой образ молодой провинциалки, начитавшейся произведений декадантов. Оказавшись в столице, она отказывается от своего имени, называясь Коломбиной, пишет дневник. Дневник главной героини – средство ее психологической характеристики и повествования о русских сторонниках европейского декадантства, организовавших клуб и именующих себя «Любовниками смерти». Во время собраний, члены клуба читают стихи, посвященные возлюбленной Смерти, и ждут, «знака» от «Вечной Невесты». Автор удачно использует игру слов. В романе Смерть для мужчин и женщин обладает своим полом: женщины ждут «Вечного Жениха», а мужчины стремятся соединиться с «Вечной Невестой». Это автор обыгрывает значением, взятым из немецкого языка: «Вы говорите про Смерть «она», «возлюбленная», однако среди ваших последователей ведь есть и женщины. – «Смерть» по-русски слово женского рода, но это условность, грамматика. По-немецки, как известно, это слово мужского рода – *der Tod*. Для мужчины Смерть – Вечная Невеста. Для женщины – Вечный Жених» [1]. В стихотворениях каждого из участников клуба содержатся декадантские мотивы двоемирия. Автор подчеркивает болезненное отношение сторонников декадантства к реальному миру и стремление убежать в мир загробный: «Ужель наконец-то стихает // Болезненных грез круговерть // И жизнь, как свечу, задувает // Дыханием девственным Смерть? // Не та, о которой мы пишем, // Едва научась рифмовать, // Иная, которою дышим, // Когда уже нечем дышать! [1]».

Автор иронизирует над героями и их декадантскими настроениями. Это ярко проявляется в эпизоде подготовки к суициду главной героини, где в первую очередь Машу-Коломбину волнует, хорошо ли она будет выглядеть со стороны, умирая. В процессе развертывания действия романа выясняется, что никто из членов клуба не желал умереть, а глава клуба, Просперо, маньяк, просто умело манипулировал впечатлительными участниками, используя модные течения общественной мысли.

Произведение Людмилы Рублевской «Дагерротип» так же вышло с подзаголовком «декадансный роман», указывающим на литературную жанровую и концептуальную традицию. Роман белорусской писательницы состоит из двух частей: «Кнігі знешняга кола» и «Кнігі ўнутранага кола», где в первой части действия разворачиваются в наше время, а во второй автор отправляет читателя в далекий 1893 год – период начала популярности в Западной Европе декадантских идей, отзвуки которых доходили и до Восточной Европы. Главные герои «Кнігі ўнутранага кола» – граф Шимон Каганецкий и шлехтянка Богуслава – являются последними представителями своих семейных родов. Оба они не сомневаются в бессмысленности своего личного существования и в отсутствии для себя будущего. Бесперспективность приносит им страдание, которое они приглушают, прибегают к помощи наркотических средств, пытаясь ненадолго отойти от реальности. Этих двух мрачных, на первый взгляд, бесчувственных, героев сблизило общее чувство отвращения к себе, неприятие своего существования. Богуславе неприятно осознавать, что она – никто, особенно по сравнению с погибшим на поле брани отцом. Приемный отец Богуславы убедил ее в том, что она убийца по натуре, поэтому ремеслом девушки становится смерть, так как она согласилась быть

террористкой, мстящей за страдания народа. По-европейски образованный Шимон верит, что во время обострения своей болезни он может причинять вред людям. Он полагает, что стал оборотнем за грехи своих предков, поэтому желает умереть, чтобы облегчить участь людей и себя самого. Духовным спасением для Шимона и Богуславы становится любовь, Танатос отступил перед Эросом. Мотив смерти в романе Рублевской служит осмыслению основ бытия, возможностей человека в психологически и социально тугопоясистой ситуации. В западноевропейском декадансном романе авторы часто использовали мотив гибели красоты. Рублевская также его использует, но для того, чтобы подчеркнуть, что такая гибель – это не закон природы, а результат стечения обстоятельств.

Заключение. Обращение писателей к определенной жанровой традиции в прозе начала нынешнего века – средство обновления собственной поэтики и поэтики национальной литературы. Российский и белорусский авторы выбором заголовка – «Любовница смерти» и «Дагерротип» – обозначают свои подходы к жанровой традиции: у Акунина – это обращение к основному мотиву, у Рублевской – отдаленное воспроизведение мотивов, характерных черт. У Бориса Акунина в «Любовнице смерти» мотив смерти и структура декадансного романа талантливо пародируются с помощью интертекстуальности, детективной линии. В «Дагерротипе» Рублевской присутствует приём пародии в трактовке русской формальной школы начала XX века, так как эта писательница использует мотивы и приёмы декадансного романа в непривычной для этих приёмов и мотивов функции, как правило, антонимичной по отношению к сложившейся в литературе практике.

Литература:

1. Акунин, Б. Любовница смерти / Б. Акунин [Электронный ресурс]. – Режим доступа: http://lib.ru/RUSS_DETEKTIV/BAKUNIN/lub.txt – Дата доступа: 20.02.2016.

2. Долгенко, А.Н. Жанровые признаки русского декадансного романа / А.Н. Долгенко // Известия Воронежского педагогического госун-та. – 2005. – № 3. – С. 85–89.

АСАБЛІВАСЦІ СЛОВАЎТВАРЭННЯ Ў ІНТЭРНЭЦЕ

Ціхачова Г.А.,

студэнтка 5 курса ВДУ імя П.М. Машэрава, г. Віцебск, Рэспубліка Беларусь

Навуковы кіраўнік – Арцямёнак Г.А., канд. філал. навук, дацэнт

Словаўтваральны ўзровень у сістэме сучаснай інтэрнэт-камунікацыі адрозніваецца мэтанакіраванай спрошчанасцю, якая дасягаецца перш за ўсё за кошт усячэння ці скарачэння лексічных адзінак. Гэта з'ява можа разглядацца як прыватнае праяўленне закону эканоміі моўных намаганняў, а таксама сродак дасягнення большай эмацыянальнай выразнасці. Мэта артыкула заключаецца ў паказе асноўных асаблівасцей і сацыяльна-псіхалагічных перадумоў інтэрнэтнага словаўтварэння. Актуальнасць працы абумоўлена актыўным пашырэннем інтэрнэт-зносін і паскарэннем тэмпаў спрашчэння камунікатыўных адзінак у маўленчай практыцы.

Матэрыял і метады. Матэрыялам даследавання паслужылі запісы, паведамленні, дыялогі, каментарыі, знойдзеныя на беларускамоўных інтэрнэт-пляцоўках. Для збору матэрыялу была выкарыстана метадыка выпадковай выбаркі. Пры аналізе моўных фактаў прымяняўся апісальны метады з прыёмамі назірання, абагульнення, інтэрпрэтацыі і класіфікацыі даследаваных адзінак.

Вынікі і іх абмеркаванне. У апошнія гады назіраецца нарастальная тэндэнцыя пранікнення інтэрнэту як сродку сацыяльнай сувязі ва ўсе сферы жыцця чалавека. Паралельна з гэтым адзначаецца, што сярэдні ўзрост карыстальнікаў сёння зніжаецца, што не можа не ўплываць на асаблівасці пісьмовай камунікацыі. У ходзе аналізу лексічных адзінак намі былі выяўлены спецыфічныя з'явы ў сферы інтэрнэт-камунікацыі, якія належаць да словаўтваральнага моўнага ўзроўню.

Немарфемнае ўсячэнне. З'яўляецца адным з найбольш прадуктыўных спосабаў словаўтварэння ў інтэрнэце. Яно выклікана жаданнем эканоміі часу пры наборы тэксту і імкненнем наблізіць пісьмовы варыянт маўлення да вуснага. Найбольш часта праяўляецца ў сацыяльных сетках, аўдыторыя якіх маладзейшая за карыстальнікаў блогаў і каментатараў інтэрнэт-сайтаў. (Дата доступу да ўсіх інтэрнэт-рэсурсаў – 01.02.2016).

• *О, новы крытэр, сябар мне чалавек ці не сябар – ці лайкае ён мае запісы ў кантакціну* (http://vk.com/padsluchana?w=wall-56895484_6838).

• *Мне падаецца, што візуал не самае галоўнае* (<http://34mag.net/columns/game-offer/>).

• *Усё ж зазірнула ў вікі... так яны з Брукліну? Ой! І расісты?* (<http://nn.by/?c=ar&i=117303>).

• *ужо 3 ноч запар плачу. Восеньскі дэпрэс? не. насамрэч не. Усё дрэнна, халера* (http://vk.com/padsluchana?w=wall-56895484_5013).

• *нее... яна так не зразумее. інфа 100адс.* (http://vk.com/padsluchana?w=wall-56895484_4990).

Абрэвіяцыя. Імкненнем інтэрнэт-карыстальнікаў да хуткага пісьма, сцісласці і лаканічнасці паведамленняў абумоўлена ўтварэнне шматлікіх скарачэнняў абрэвіятурнага тыпу. Такім чынам скарачаюць добра вядомыя паняцці. У прыкладах абрэвіятурнае напісанне назвы газеты «Наша Ніва» і сацыяльнай сеткі «Укантакце».

• *Складана ўспрымаць крытыку, што на мінскім паказе ўсё было далёка ад еўрапейскіх стандартаў. Бо нешта я не прыгадваю, каб на НН былі агляды еўрапейскіх паказаў* (<http://nn.by/?c=ar&i=116335#1nn>).

• *Не пісаў бы спецыяльна для ВК, але пішу для Фэйсбука, і капірую сюды. А раптам хтосьці прачытае!* (http://vk.com/padsluchana?w=wall-56895484_6838).

• *Калі бачу УК запіс на мове, якой я ня ведаю, з аднаго боку стаўлюся з павагай, а з іншага боку РАЗ-ДРАЖНЯЕ, таму што не разумю, што там напісана* (http://vk.com/padsluchana?w=wall-56895484_5303).

Результаты и их обсуждение. Концепты – это семантические образования [2, с. 36], описанием которых лингвисты занимаются относительно недавно. Несмотря на это вербализация концепта «Земля» является хорошо изученной в русском и украинском языках (работы Н.В. Поляковой, Л.В. Голоух, Чж. Сюцин, Л.К. Муллагалиевой и др.), что связано с его значимостью для этих лингвокультур. Однако в исследованиях ученые не часто обращались к репрезентации концепта в поэтическом дискурсе.

В прозаических текстах восточных славян земля близка к образу матери и православному образу Святой Богородицы [4, с. 193]. Но мифологические представления значительно отличаются от сегодняшних. Так, О.Г. Палутина считает, что в современной языковой картине мира русских ядро когнитивных представлений о Земле занимают понятия *стихия, страна, Родина, планета*, которые вытеснили *мать* на ближнюю периферию концепта [3, с. 17]. В определенной степени это доказывают и данные ассоциативного словаря, где среди парадигматических связей с концептом «Земля» доминируют такие реакции как *планета* (55), *небо* (50), *вода* (22), *Родина* (21), *шар* (20). Схожие результаты имеют белорусский (*планета* (65), *Радзіма* (30), *неба* (26), *радзіма* (22), *глеба* и *шар* (20)) и украинский (*планета* (23), *життя* (14), *грунт* (11), *хліб* (10), *небо* (9)) варианты концепта [5]. Словарь русской метальности, с нашей точки зрения, удачно объединяет эти ассоциативные реакции: «земля – плодородная первооснова жизни, дающая возможность рождения и существования народа и составляющая заселенное им пространство (область, край), пределы которого означаются гранью и рубежами (...) и родина, отечество, но также и своя власть (...) мать, начало и конец всего живого» [1, с. 307].

Представленные данные стали исходными при проведении их сравнительного анализа с результатами исследования корпуса современных поэтических текстов о земле. Следует отметить, что представления о земле в русскоязычной поэзии чаще всего соответствуют описаниям в новейших словарях. Так, Земля – это планета, а также все, что с ней связано (флора, фауна):

Уютная наша планета – Земля.

Здесь все-для комфорта, здесь все-для жилья. (Л. Панасюк)

Лесов и рек немало, их много на Земле,

Они любовь и счастье подарят друг тебе.

Они очистят воздух и жажду утолят,

И в жаркий летний полдень от зноя защитят. (А. и Т. Маричёвы)

Понимание земли в русскоязычном поэтическом дискурсе также часто построено на противопоставлении с понятиями *вода* и *небо*:

Под гору и камешек катится сам

И снежный ком в зимнюю пору,

Непросто подняться с земли к небесам.

Взойти даже трудно на гору. (А. Болутенко)

Кроме того, земля традиционно ассоциируется с матерью и родиной:

Земля докучная и злая,

Но всё же мне родная мать!

Люблю тебя, о мать немая,

Земля докучная и злая! (Ф. Сологуб)

Анализ белорусско и украинскоязычных поэтических текстов дает нам несколько другие представления о земле, которые чаще ассоциируются с темами родины (малой родины) и материнства:

Зямля мая, не трэба іншай мне:

Тут нарадзіўся, тут хачу памерці.

Я веру: шчасце нас не абміне,

І вы, мае сябры, у гэта верце. (С. Махнач)

Маці-зямля радзіла іх

Ад першых пацалункаў сонца.

Між зэлак летаініх, сухіх

Яны ў бары ўзышлі ў старонцы. (В. Жилка)

Тут серце сповите в колисці любові,

Тут все найщиріше у кожному слові,

Тут птаха вертає додому здаля,

Бо тут її рідна мутася-земля.. (Л. Иванова)

Тема земли – планеты, страны также встречается в поэтическом дискурсе белорусов и украинцев, но значительно реже:

Бярозы, сосны, верасы,

Вятрам і сонцу даспадобы, –

Мае вы сімвалы красы,

Зямліцы роднае аздобы. (А. Лойка)

Є у Космосі зорі великі й малі,

Є холодні й гарячі планети.

Я – Людина! Живу на казковій Землі

І пізнати всі мрію секрети. (А. Говтай).

Заключение. Таким образом, концепт «Земля» в современных русскоязычных поэтических текстах имеет ряд отличительных особенностей от когнитивных представлений белорусов и украинцев. Вербализация исследуемого концепта у русских смещается в сторону прагматических категорий, таких как *планета*,

вода, почва. В языковом сознании белорусов и украинцев понимание концепта более статично и чаще всего восходит к традиционным для восточных славян ассоциациям *земля – мать, земля – родина*.

Литература:

1. Колесов, В.В., Колесова, Д.В., Харитонов, А.А. Словарь русской ментальности. В 2 т. Т. 1. А-О. – СПб.: Златоуст, 2014. – 592 с.
2. Маслова, В.А. Когнитивная лингвистика: учеб. пособие / В.А. Маслова. – 2-е изд. – Минск: Тетра Системс, 2005. – 256 с.
3. Палутина, О.Г. К проблеме изучения архитектоники концепта (на примере концепта «земля» в русской концептосфере) / О.Г. Палутина // III Международные Бодуэновские чтения: И.А. Бодуэн де Куртене и современные проблемы теоретического и прикладного языкознания (Казань, 23–25 мая 2006 г.): труды и материалы: в 2 т. / Казан. гос. ун-т; под общ. ред. К.Р. Галиуллина, Г.А. Николаева. – Казань: Изд-во Казан. ун-та, 2006. – Т. 2. – с. 16–18
4. Славянская мифология: энциклопедический словарь / подгот. сотрудниками Ин-та славяноведения и балканистики РАН; науч. ред. В.Я. Петрухин, Т.А. Агапкина, Л.Н. Виноградова, С.М. Толстая. – М.: Эллис Лак, 1995. – 416 с.
5. Славянский ассоциативный словарь: русский, белорусский, болгарский, украинский / Н.Ф. Уфимцева, Г.А. Черкасова, Ю.Н. Караулов, Е.Ф. Тарасов. – М., 2004. – 800 с.

AMERICAN LITERATURE: THE ANTI-TRADITION

Черняк К.С.,

учитель английского языка гимназии №1, г. Орша, Республика Беларусь

The relevance of the study is the imperishable interest in the creative heritage of anti-traditionalists writers. This passage in the literature is interested as linguists as philologists. A shift away from an assumption that traditional forms, ideas, and history can provide meaning and continuity to human life has occurred in the contemporary literary imagination throughout many parts of the world, including the United States. Events since World War II have produced a sense of history as discontinuous: Each act, emotion, and moment is seen as unique. Style and form now seem provisional, makeshift, reflexive of the process of composition and the writer's self-awareness. Familiar categories of expression are suspect; originality is becoming a new tradition [2].

The purpose of the work is to analyze of the literature of anti-traditionalists, the example of creativity Sylvia Plath.

The material is served as a collection of poems of Sylvia Plath. Method of research is descriptive.

Results and discussion: It is not hard to find historical causes for this disassociated sensibility in the United States. World War II itself, the rise of anonymity and consumerism in a mass urban society, the protest movements of the 1960s, the decade-long Vietnam conflict, the Cold War, environmental threats -- the catalog of shocks to American culture is long and varied. The change that has most transformed American society, however, has been the rise of the mass media and mass culture. First radio, then movies, and now an all-powerful, ubiquitous television presence have changed American life at its roots. From a private, literate, elite culture based on the book, the eye, and reading, the United States has become a media culture attuned to the voice on the radio, the music of compact discs and cassettes, film, and the images on the television screen [1, p. 79].

American poetry has been directly influenced by mass media and electronic technology. Films, videotapes, and tape recordings of poetry readings and interviews with poets have become available, and new inexpensive photographic methods of printing have encouraged young poets to self-publish and young editors to begin literary magazines -- of which there are now well over 2,000. From the late 1950s to the present, Americans have been increasingly aware that technology, so useful in itself, presents dangers through the wrong kinds of striking images. To Americans seeking alternatives, poetry seems more relevant than before: It offers people a way to express subjective life and articulate the impact of technology and mass society on the individual [1, p.79].

A host of styles, some regional, some associated with famous schools or poets, vie for attention; contemporary American poetry is decentralized, richly varied, and impossible to summarize. For the sake of discussion, however, it can be arranged along a spectrum, producing three overlapping camps -- the traditional on one end, the idiosyncratic in the middle, and the experimental on the other end. Traditional poets have maintained or revitalized poetic traditions. Idiosyncratic poets have used both traditional and innovative techniques in creating unique voices. Experimental poets have courted new cultural styles.

Poets who have developed unique styles drawing on tradition but extending it into new realms with a distinctively contemporary flavor, in addition to Plath and Sexton, include John Berryman, Theodore Roethke, Richard Hugo, Philip Levine, James Dickey, Elizabeth Bishop, and Adrienne Rich [1, p. 79].

Sylvia Plath lived an outwardly exemplary life, attending Smith College on scholarship, graduating first in her class, and winning a Fulbright grant to Cambridge University in England. There she met her charismatic husband-to-be, poet Ted Hughes, with whom she had two children and settled in a country house in England. Beneath the fairy-tale success festered unresolved psychological problems evoked in her highly readable novel *The Bell Jar* (1963). Some of these problems were personal, while others arose from repressive 1950s attitudes toward women. Among these were the beliefs - shared by most women themselves - that women should not show anger or ambitiously pursue a career, and instead find fulfillment in tending their husbands and children. Successful women like Plath lived a contradiction [1, p.82].

Plath's storybook life crumbled when she and Hughes separated and she cared for the young children in a London apartment during a winter of extreme cold. Ill, isolated, and in despair, Plath worked against the clock to produce a series of stunning poems before she committed suicide by gassing herself in her kitchen. These poems were collected in the volume *Ariel* (1965), two years after her death. Robert Lowell, who wrote the introduction, noted her poetry's rapid development from the time she and Anne Sexton had attended his poetry classes in 1958. Plath's early

poetry is well-crafted and traditional, but her late poems exhibit a desperate bravura and proto-feminist cry of anguish. In "The Applicant" (1966), Plath exposes the emptiness in the current role of wife (who is reduced to an inanimate "it"):

A living doll, everywhere you look.
It can sew, it can cook.
It can talk, talk, talk.
It works, there is nothing wrong with it.
You have a hole, it's a poultice.
You have an eye, it's an image.
My boy, it's your last resort.
Will you marry it, marry it, marry it.

Plath dares to use a nursery rhyme language, a brutal directness. She has a knack for using bold images from popular culture. Of a baby she writes, "Love set you going like a fat gold watch [1, p. 83]." In "Daddy," she imagines her father as the Dracula of cinema: "There's a stake in your fat black heart / And the villagers never liked you."

Conclusion: based on my research it can be said that the literature of anti-traditionalists studied not enough, and in particular the work of Sylvia Plath requires more careful studying.

This work can be used when students study literature of America, as well for the learning of country study.

Literature:

1. VanSpanckeren Kathryn Outline of American Literature / K. VanSpanckeren. - USA, United States Information Agency, 1990. - 125 p.
2. Маслова Ж. Н. Американская литература: учеб. пособие для студентов факультета иностранных языков / Ж. Н. Маслова. — Балашов: Изд-во «Фомичев», 2006.

КИТАЙСКОЕ СТИХОСЛОЖЕНИЕ И ОСОБЕННОСТИ ПЕРЕВОДА КИТАЙСКОЙ ПОЭЗИИ

Чжан Юань Юань,

студентка 4 курса ВГУ имени П.М. Машерова, г. Витебск, Республика Беларусь.

Научный руководитель – Вардомацкий Л.М., канд. филолог. наук, доцент

В талантливом стихотворном тексте есть то, чего нет и не может быть в любом другом тексте: душа, выраженная в поэтическом образе, абстрагированная от ежедневной реальности. Поэтическое слово несет в себе многоликий подтекст, который является предметом постоянного познания, но – признаемся – не может быть познано, поскольку само обращение к поэзии есть стремление выразить невыразимое, увидеть невидимое, услышать неслышимое. Именно это имел в виду русский поэт Н. Рыленков, который писал о русской природе:

*...Здесь мало увидеть, здесь надо всмотреться,
Чтоб нежной любовью наполнилось сердце...
Здесь мало услышать, здесь вслушаться нужно,
Чтоб в душу созвучья нахлынули дружно...*

Китайская поэзия имеет тысячелетнюю историю. Но, к сожалению, и во всем мире, и в России, и в Беларуси ее знают не очень хорошо. Причина этого понятна: с одной стороны, в мире немного людей, хорошо владеющих китайским языком, с другой, – несопоставимы особенности тонического строя русского, белорусского и китайского языков.

Актуальность нашего исследования состоит в том, что его результаты позволят в еще большей степени ознакомить русскоязычного читателя с оригинальной китайской поэзией, а значит, будет способствовать укреплению и развитию взаимопонимания и культурных связей между нашими народами. А это важнейшее условие сохранения человеческой цивилизации в XXI веке.

Цель работы – описать и продемонстрировать потенциальному переводчику некоторые структурно-тематические особенности китайской поэзии и вытекающие из этих особенностей проблемы и возможности переводов китайской поэзии на русский язык.

Материал и методы. Материалом для исследования послужили работы по теории и практике художественного перевода, исследования китайских авторов по истории китайской поэзии, примеры и варианты уже известных переводов китайских поэтов на русский язык.

Переводами китайской поэзии на русский язык занимались Лев Эйдлин, Лев Меньшиков, Юлиан Щуцкий, Леонид Черкасский и другие российские китаисты. Среди переводчиков китайской поэзии и имя известной русской поэтессы Анны Ахматовой. В 2013 году опубликован сборник переводов китайской поэзии на белорусский язык Николая Метлицкого. Можно говорить, что китаистика как гуманитарное направление, имеет уже определенную историю и достижения. И это дает возможность еще более внимательно посмотреть на все еще скрытые для иностранцев глубинные течения китайской поэзии, которая все еще остается для них «закрытым городом».

В нашем исследовании мы обращаем внимание на две особенности китайской поэзии: тематические приоритеты китайских поэтов и структура китайского стихотворения, которые сформировались в течение почти 23-х прошедших веков.

Результаты и их обсуждение. В Китае есть мнение, что стихи первоначально являлись одной из форм закрепления, а с появлением иероглифов и передачи молодому поколению опыта старших. Первоначально стихи были предназначены не для чтения, а для пения. Стихи – это песня, а песня – это произносимые особым образом

стихи. Поэтому они получили в китайском языке название «песня-стих» (诗歌 shige). Древнейшим собранием таких «песен-стихов» является сборник VI века до нашей эры, где собрано более 300 разнообразных в тематическом плане стихов (любовь, дружба, проблемы жизни и т.п.). Особо активное развитие и разнообразие поэзия в Китае получает с 618 г. до н.э. – со времени власти династии Тан. Так например, известный поэт Ду Фу соединил стихи и живопись. Он писал одновременно стихотворение и картину, раскрывая в живописном изображении содержание своих стихов и, наоборот, описывая стихами содержание живописной картины.

Наиболее значимое отличие китайского и русского стихотворного текста – в его структурно-тонической организации. Известно, что русское стихосложение прошло длительный путь развития. Но сегодня это, как правило, силлабо-тоническая система, то есть закономерное чередование ударных и безударных слогов с рифмами в конце смежных или чередующихся строк.

Форма лексической и интонационной организации китайского стихотворения принципиально иная, поскольку, как известно, китайский язык по своей морфологической структуре относится к корневым языкам, отличаясь одновременно тоническим словесным ударением. Это делает, на наш взгляд, желание переводчика передать всю глубину китайского стихотворения средствами русского языка (как и русского средствами китайского языка) принципиально невозможным, поскольку стихотворный текст – это неразделимое единство формы и содержания.

Рассмотрим последовательность работы при переводе китайского поэтического текста на русский язык на примере стихотворения китайского поэта Ли Бай (李白 – 'li bai'), жившего во времена династии Тан с 701 по 762 годы нашей эры.

| Китайский текст и подстрочный перевод | Транскрибированный текст |
|---|--|
| 静夜思 Тихо ночь думать 李白 Ли Бай 床前明月光, Кровать перед луна свет 疑是地上霜。 Похожий это земля поверхность иней 举头望明月, Поднять голова смотреть луна 低头思故乡。 Опустить голова думать родина | Jingyesi Li bai Chuang qian ming yue guang, Yi shi di shang shuang. Ju tou wang ming yue, Di tou si gu xiang. |

Как видно, подстрочник дает огромное поле для переводческих интерпретаций. Но перевод стихотворения по подстрочнику без знаний особенностей китайского стихосложения и учета тонических характеристик китайской речи будет представлять собой лишь русское стихотворение «по мотивам...». В китайском языке важным является сочетание иероглифов, порождающих часто новое значение. С учетом этих особенностей мы предлагаем следующий перевод приведенного стихотворения на русский язык, который, на наш взгляд отражает и содержание, и форму, и образность китайского оригинала.

Думы в тихую ночь

Ли Бай

*Спальня моя утопает в сиянье луны,
 Свет ее инеем бледным укрыл целый мир.
 Взгляд поднимаю – луна меня манит к себе,
 Взгляд опускаю – домой меня сердце зовет.*

Заключение. Результаты наших наблюдений показывают, что китайские стихотворные тексты не могут быть представлены в русском языке в виде силлабо-тонических форм. Основная задача переводчика – донести русскоязычному читателю философский взгляд китайского поэта на мир и на место человека в нем.

Литература:

1. Осенняя хризантема: Стихотворения Тао Юань-мина (IV—V вв.) в переводах Льва Залмановича Эйдилина. (Драгоценные строфы китайской поэзии). – СПб.: Петербургское востоковедение, 2000. – 224 с.
2. Китайская поэзия в переводах Льва Меньшикова. (Драгоценные строфы китайской поэзии). – СПб.: Петербургское востоковедение, 2007. – 303 с.

ИСПОЛЬЗОВАНИЕ НАЗВАНИЙ ФАНТИКОВ КОНФЕТ В ОБУЧЕНИИ РУССКОМУ ЯЗЫКУ

Шестернёва Е.Б.,

студентка 1 курса ВГУ имени П.М. Машерова, г. Витебск, Республика Беларусь

Научный руководитель – Грушова Л.Д., канд. пед. наук, доцент

Введение. В словаре русского языка С.И. Ожегова дается определение фантика как «конфетной обертки, употребляемой детьми для игры» [1, с. 693], «упаковка для конфет», предлагаемая производителем. В толковом словаре русского языка Т.Ф. Ефремовой слово «фантик» имеет два значения – «конфетная обертка» и «особым образом свернутая конфетная обертка как элемент игры в фантики» [2, с. 892]. Дизайн фантика/упаковки – удивительный творческий процесс, работа фантазии многих художников и дизайнеров.

Существует множество названий конфет, но до сих пор их многообразие не классифицировалось по лексическому значению и грамматическим признакам и не проводились исследования в использовании названий фантиков в обучении русскому языку учащимся школ.

Целью нашего исследования является выявление названий фантиков, их классификация по лексическому значению и грамматическим признакам для использования на уроках русского языка в школе.

Материал и методы. Материалом для нашего исследования послужили конфетные фантики. Методологической основой данного исследования явилось изучение названий фантиков конфет, классификация фантиков по частям речи, по числу существительных, по тематическим группам, по словообразованию. Проводилось анкетирование студентов ВГУ имени П.М. Машерова в возрасте 17-25 лет, проживающих в общежитии № 3. В ходе исследования использовались описательный, сравнительный методы.

Результаты и их обсуждение. В ходе настоящего исследования было проанализировано 100 наименований конфет, из них было выделено 50 имён существительных, 19 прилагательных и 31 словосочетание. В названиях фантиков наиболее употребительными являются имена существительные и прилагательные.

Нами были установлено, что наибольшую группу названий фантиков составляют существительные одушевленные и неодушевленные:

– *существительные одушевленные:* “Аленка”, “Белочка”, “Глория”, “Боярушка”, “Буратино”, “Фея”, “Буревестник”, “Верблюжонок”, “Кокетка”, “Колобок”, “Королева”, “Коровка”, “Лакомка”, “Лёвушка”, “Ласточка”, “Малютка”, “Рачки”, “Сладкоежка”, “Фламинго”, “Чародейка”, “Южанка” и др.;

– *существительные неодушевленные:* “Аккорд”, “Аллегро”, “Ария”, “Барбарис”, “Бенефис”, “Баядерка”, “Белиссимо”, “Весна”, “Вавилон”, “Вдохновение”, “Вираз”, “Визит”, “Василёк”, “Городок”, “Жуйчики”, “Ирис”, “Киви”, “Кизил”, “Лето”, “Маска”, “Ладушки”, “Лещина”, “Магнолия”, “Медунок”, “Одуванчик”, “Пилотаж”, “Тусок”, “Ромашка”, “Фиалка”, “Халва”, “Черемушки”, “Цитрон”, “Шарм”, “Шипучка” и др.

Нами были отобраны названия фантиков, обозначающие существительные *множественного числа:* “Киви”, “Жуйчики”, “Ладушки”, “Рачки”, “Черемушки”, существительные обозначающие *национальность:* “Славянка” и др.

Значительное место в названиях фантиков занимают *существительные иноязычного происхождения:*

– “Аккорд” *фр.* – согласие; в музыке – это сочетание нескольких звуков различной высоты, воспринимаемое как звуковое единство;

– “Аллегро” *итал.* – скоро, живо, весело;

– “Баядерка” *португал.* – танцовщица;

– “Белиссимо” *итал.* – прекраснейшая;

– “Глория” *лат.* – “слава”.

Таким образом, на уроках русского языка в школе при изучении грамматической темы «Имя существительное» можно интересно разнообразить уроки, используя названиями фантиков.

Мы отобрали также многочисленную группу названий фантиков, выраженных *именем прилагательным* в единственном и во множественном числе:

– *прилагательные в единственном числе:* “Апельсиновая”, “Ванильная”, “Барбарисовая”, “Мармеладная”, “Молочная”, “Мятная”, “Театральная”, “Юбилейная” и др.;

– *прилагательные во множественном числе:* “Взлетные”, “Вишневые”, “Воложские”, “Желейные”, “Кокосовые”, “Космические”, “Кофейные”, “Кубанские”, “Любимые”, “Республиканские”, “Морские”, “Ореховые”, “Хуторские”, “Школьные” и др.

Нами были отобраны названия фантиков, выраженные *именем прилагательным*, обозначающие *географическую принадлежность:* “Москвичка”, “Московская”, “Воложские”, “Кубанские” и др.

Нами были классифицированы названия фантиков, представляющие *словосочетания:* “Бешеная пчелка”, “Бочонок радости”, “Бухта Буревестник”, “Вечерний звон”, “Вишневый аромат”, “Гусиные лапки”, “Горшки для золушки”, “Дары солнца”, “Золотая рыбка”, “Золотой улей”, “Клубничный микс”, “Клубничная полянка”, “Королева Кокосана”, “Красный мак”, “Кофе-сливка”, “Лимонная-неугомонная”, “Магия ночи”, “Маленькое чудо”, “Мишка на севере”, “Морской бриз”, “Мишка косопалый”, “Мишка-топтыжка”, “Огни Москвы”, “Осенний вечер”, “Петушок золотой гребешок”, “Птица дивная”, “Птичье молоко”, “Радость сладкоежки”, “Раковые шейки”, “Сказки леса”, “Сказки Пушкина”, “Французский десерт”, “Черная смородина”, “Шоколадная ночь” и др.;

Таким образом, при изучении словосочетаний можно использовать названия фантиков конфет.

Следует отметить, что каждое название фантика имеет свое лексическое значение, свой смысл, который можно раскрыть следующим образом:

| Название фантика | Фантика – лексическое значение |
|------------------|--|
| “Аленка” | имя девушки |
| “Апельсиновые” | имеющий вкус апельсина |
| “Барбарисовая” | имеющий вкус барбариса |
| “Баядерка” | танцовщица |
| “Ванильная” | имеющий вкус ванили |
| “Вдохновение” | творческий подъем |
| “Кокосовые” | имеющие вкус кокоса |
| “Лакомка” | тот, кто любит лакомиться |
| “Лето” | теплое время года, следующее за весной |
| “Морские” | относящийся по какому-то признаку к морю |
| “Снежок” | мелкий снег |
| “Театральная” | относящийся к театру |
| “Хуторские” | относящийся по какому-то признаку к хутору |

Названия фантиков конфет и шоколада можно классифицировать по следующим тематическим группам:

- *Сказки*: “Петушок золотой гребешок”, “Колобок”, “Золотая рыбка”, “Терем-теремок”, “Буратино”, “Кот в сапогах”, “Золотой ключик”, “Басни Крылова”, “Сказки Пушкина”;
- *Народные игры*: “Ладушки”, “Тородок”;
- *Животный мир*: “Мишка-топтыжка”, “Мишка косолапый”, “Мишка на севере”, “Верблюжонок” “Белочка”, “Коровка”;
- *Птица*: “Буревестник”, “Гусиные лапки”, “Ласточка”, “Птица дивная”, “Птичье молоко”, “Петушок золотой гребешок”, “Фламинго”;
- *Насекомые*: “Золотой улей”;
- *Рыбы, ракообразные*: “Золотая рыбка”, “Раковые шейки”;
- *Растительный мир* (цветы, травы): “Василек”, “Красный мак”, “Лещина”, “Магнолия”, “Мятная”, “Одуванчик”, “Ромашка”, “Резеда”, “Фиалка”;
- *Фрукты и ягоды*: “Апельсиновая”, “Барбарисовые”, “Вишневые”, “Киви”, “Кокосовые”, “Лимонная-неугомонная”, “Черная смородина”, “Ореховые”;
- *Природа, природные явления, времена года*: “Весна”, “Лето”, “Магия ночи”, “Морской бриз”, “Осенний вечер”, “Южная ночь”;
- *Манера поведения*: “Кокетка”;
- *Вкусовые пристрастия*: “Лакомка”, “Сластена”;
- *Искусство*: “Аккорд”, “Аллегро”, “Ария”, “Балет”, “Бенефис”, “Маска”, “Премьера”, “Рапсодия”, “Театральная”.

В качестве эпитетов и метафор мы выделили в качестве примера следующие названия фантиков конфет и шоколада:

- *эпитеты*: “Золотой улей”, Петушок золотой гребешок, Птица дивная, “Шоколадная ночь”;
- *метафоры*: “Бочонок радости”, “Дары солнца”, “Магия ночи”, “Сказки леса” и др.

Из всех способов словообразования самый распространенный в названиях фантиков конфет является суффиксальный, где в большей мере используются уменьшительно-ласкательные суффиксы:

| Корень | Суффикс | Слово |
|-----------------|---------|---------------------|
| Ален- | -к- | “Аленка” |
| Бел- | -о - | “Белочка” |
| Верблюж- | -онок- | “Верблюжонок” |
| Город- | -ок- | “Тородок” |
| Коров- | -к- | “Коровка” |
| Королева Кокос- | -ан- | “Королева Кокосана” |
| Лёв- | -ушк- | “Лёвушка” |
| Мед- | -унок | “Медунок” |
| Москв- | -ичк- | “Москвичка” |
| Сласт- | -ен- | “Сластена” |
| Шип- | -учк- | “Шипучка” |
| Юж- | -анк- | “Южанка” |

Названия фантиков конфет можно использовать также при морфемном разборе слов:

| Слово | Корень | Суффикс | Окончание |
|----------------|-----------|---------|-----------|
| “Апельсиновые” | Апельсин- | -ов- | -ые |
| “Лето” | Лет- | | -о |
| “Малютка” | Мал- | -ютк- | -а |
| “Сливочные” | Слив- | -очн- | -ые |

Таким образом, названия фантиков конфет являются интересным материалом при морфемном разборе слов.

Заключение. В ходе нашего исследования нами проводилось анкетирование студентов для определения лексического значения фантиков и возможности их использования в обучении школьников русскому языку. В результате исследования было установлено, что 25% испытуемых не считают фантики серьезным материалом для изучения грамматики в школе, но 75% студентов подтвердили наши предположения, что именно использование наименований фантиков позволит преподавателю разнообразить уроки русского языка, вызвать у детей приятные ассоциации и желание изучать грамматические темы легко и непринужденно. Результаты данного исследования могут быть использованы в практической деятельности учителей русского языка в школе.

Литература:

1. Ожегов, С.И. Словарь русского языка / С.И. Ожегов – М.: Русский язык, 1986. – 736 с.
2. Ефремова, Т.Ф. Новый толковый словарь русского языка / Т.Ф. Ефремова. – М.: Просвещение, 2000. – 1233 с.

ОСОБЕННОСТИ СТИХОСЛОЖЕНИЯ В ДРЕВНЕАНГЛИЙСКОЙ ЭПИЧЕСКОЙ ПОЭЗИИ

Шпакова А.А.,

студентка 5 курса ВГУ имени П.М. Машерова, г. Витебск, Республика Беларусь

Научный руководитель – Осипова О.П.

Древнеанглийская эпическая поэзия представляет особый интерес для исследователей литературы. Она вызывает массу вопросов не только у историков и филологов, но у любого человека, который соприкоснулся с ней. Эпос создавался в период смены человеческого сознания, что отразилось в языке эпических произведений и структуре текстов.

Актуальность исследования определяется тем, что оно позволяет расширить проблематику анализа литературно-поэтических произведений, а также изучить специфику поэтического стиля литературных памятников древнеанглийского периода. Целью исследования является выявление особенностей стихосложения в древнеанглийской эпической поэме «Беовульф».

Материал и методы. Данное исследование ведется на материале древнеанглийской эпической поэмы «Беовульф» (перевод Бертона Рэффеля), которая появилась в эпоху раннего средневековья и считается одним из важнейших памятников англосаксонской словесности, а также привлекает внимание ученых из разных стран мира. В исследовании используются следующие методы: аналитический, описательный.

Результаты и их обсуждение. Древнеанглийская поэзия характеризуется многими поэтическими приемами, которые позволяют автору описать вещи косвенно и избежать повторения слов. Кеннинги – особые метафорические perífrases, служащие для обозначения ключевых понятий (они могут быть оформлены в древнеанглийской поэзии и как сложные слова, и как словосочетания). Самые широко распространенные из этих образных описаний известны как кеннинги [2, с. 31]. Кеннинги довольно стереотипны в древнеанглийской поэзии, как правило, передавались в переводе с помощью атрибутивных словосочетаний и разъяснялись в примечаниях [2, с. 31].

В древнеанглийской поэзии кеннингами обозначались всегда одни и те же понятия – ship, warrior, weapon, sea, sun и др. Например: warrior – ‘ring-giving lord’, ‘Ecglaf’s proud son’, ‘Geats’ great chief’, ‘guardian of Denmark’s treasures’; sea – ‘the curving waves’, ‘salty waves’; sun – ‘the world’s bright candle’, ‘Almighty’s candle’, ‘God’s bright beacon’ и т.д. [3]. В основе кеннинга лежат метафоры, а также кеннинги могут содержать в себе два, три, четыре и более кеннингов. Можно отметить, что в поэме преобладают дву- и трехчленные кеннинги.

Формой эпической поэзии в течение долгого времени являлся тонический аллитерационный стих. Поэма «Беовульф» написана традиционным аллитерационным стихом. Стихосложение основывалось на ритме, который определялся числом ударных слогов в стихе. Аллитерация – созвучие двух или трех начальных согласных в сильноударных слогах долгой строки [2, с. 30]. В аллитерационном стихе самой важной частью считалось начало ударного слога: аллитерацией подчеркивались функционально значимые точки стиха. Вероятно, фонетические особенности в какой-то мере определили сложение аллитерационного стиха. Именно аллитерация соединяет краткие строки в более сложно организованную стиховую единицу – долгую строку.

Hear me! We’ve heard of Danish heroes,

Ancient kings and the glory they cut [3, с. 1052].

В первой строке мы видим аллитерацию со звуком [h]: в первом полустиишии имеется одна вершина, аллитерирующая с этим звуком, а во втором полустиишии – две таких вершины. Во второй строке аллитерирует звук [k]. Таким образом, аллитерация связывает два полустиишия в гармоничные по структуре и звучанию строки.

«Беовульф» был написан на древнеанглийском языке, который использует цезуру, или ритмическую паузу, чтобы создать единство. Одна из функций цезуры – укрепление общего ритма поэмы. В каждой краткой строке имеется по два сильных ударения, между которыми различным образом распределяются безударные слоги, число которых может варьироваться в широких пределах. Сильные места в строке называются ее вершинами, слабые места, образуемые одним или группой безударных слогов, называются спадами.

Lét your sorrow end! / It is bétter for us all

To avénge our friends, / not móurn them forever [3, с. 1083].

В данной отрывке мы видим, что цезура располагается в середине стопы и делит стих на два полустиишия. Таким образом, цезура помогает сделать стих более ритмичным.

Заклучение. В проведенном исследовании мы рассмотрели и проанализировали характерные особенности стихосложения в древнеанглийской эпической поэзии. Выявили, что существуют достаточно разнообразны по своей структуре кеннинги. Поэт имеет неограниченные возможности создавать сложные слова, которые служат для обозначения ключевых понятий. Также следует отметить, что цезура и аллитерация связаны между собой, их композиционная и семантическая функции заключаются в структурном формировании строк поэтических текстов.

Литература:

1. Квятковский, А.П. Поэтический словарь / А.П. Квятковский // Науч. ред. И. Роднянская. – М.: Сов. энцикл., 1966. – 376 с.
2. Смирницкая, О.А. Поэтическое искусство англосаксов / О.А. Смирницкая // Древнеанглийская поэзия. – М., 1980. – С. 30 – 31.
3. Mack, M. The Norton Anthology of World Masterpieces / M. Mack // W. W. Norton & Company, Inc. – New York, 2000. – 6th ed. – Vol. 1. – P. 1052 – 1123.

НАЗВЫ МЯСА, САЛА І СТРАЎ З ІХ У ГАВОРКАХ ВІЦЕБШЧЫНЫ

Шчарбіцкі А.В.,

студэнт 5 курса ВДУ імя П.М. Машэрава, г. Віцебск, Рэспубліка Беларусь
Навуковы кіраўнік – Дзядова А.С., канд. філал. навук, дацэнт

Беларуская нацыянальная кухня мае шматвяковую, багатую і цікавую гісторыю. Адно з асноўных месцаў у ёй займаюць стравы, прыгатаваныя з мяса ці сала свойскай жывёлы, як правіла, са свініны. Свінняя спрадзевка была бадай самай распаўсюджанай свойскай жывёлай у хатняй гаспадарцы беларусаў. Калолі яе звычайна зімою, напярэдадні Калядаў, што шырока адлюстравалася ў традыцыйнай народнай культуры беларусаў. Мяса і прадукты, вырабленыя з яго, на Беларусі ўжываліся ў ежу часцей за ўсё ў складзе іншых страў і займалі важнае месца ў харчаванні нашага народа. Мэтай даследавання з’яўляецца семантычны аналіз назваў мяса, сала і страў з іх у гаворках Віцебшчыны. Даследаванне праведзена на матэрыяле “Рэгіянальнага слоўніка Віцебшчыны” [1], [2].

Матэрыял і метады. Матэрыялам даследавання выступае лексіка-семантычная група дыялектызмаў са значэннем мяса, сала і вырабаў з іх у гаворках паўночна-ўсходняй часткі Беларусі. Метадамі даследавання выступаюць апісальны, таксанамічны і супастаўляльны метады.

Вынікі і іх абмеркаванне. У межах тэматычнай групы дыялектных назваў са значэннем ежы і страў беларускай нацыянальнай кухні, у склад якой уваходзіць лексіка-семантычная група назваў мяса, сала і вырабаў з іх, намі вылучаны наступныя лексіка-семантычныя падгрупы: 1) намінацыі мяса; 2) намінацыі каўбас і страў з мясным начиннем; 3) намінацыі сала і страў з яго. Па нашых падліках, дыялектныя назвы мяса, сала і мясных страў складаюць больш за 30 лексем.

Прадметам нашай увагі ў першай лексіка-семантычнай падгрупе сталі лексемы, якія адлюстроўваюць спосаб прыгатавання мяса шляхам яго вэнджання ці выветрывання. Напрыклад, лексічныя адзінкі са значэннем ‘вэнджанае, вяленае мяса’ – **вандзёнкі**: *Вазьмі вунь паеш вандзёнкі.* (Ноўка Гар., Кашталянаўшчына Глыб.); **капчонка**: *Адрож кусочык капчонкі ўгасіць мужыкоў.* (Забор’е Рас.); *Капчонку к Паскі будзем капціць.* (Ноўка Гар.); **сяўрэнка**: *Сяўрэнку тожа да Паскі не елі.* (Стасева Лёзн.) і інш. У якасці намінацый кумпяка ў дыялектнай мове Віцебшчыны ўжываюцца лексемы **каўбун**: *Увесь каўбун сястры ў горад аддалі.* (Ліцвінава Дубр.); **кумб’як (кунп’як)**: *Сала ў банкі кладзём, а кумб’як пад бэльку вешаем.* (Сокалава Глыб.); *Два кунп’які пасалілі.* (Смалоўка Гар.). Шырокім функцыянаваннем на Віцебшчыне адзначаюцца таксама дыялектызмы **дзялянка** ‘свежае мяса, сала, якім надзяляюць родных, блізкіх’: *Сённяя маці дзялянку прынесла, заўчора яны свінню закалолі.* (Іванск Чаш.); **любавіна (любовіна)** ‘нятлуштае мяса’: *Стараюся есць любавіну.* (Ясюкі Паст.); *Кральчачіна дужа ўкусная. Мяса – адна любавіна.* (Сухавежа Міёр).

Адной з самых улюбёных традыцыйных страў беларусаў спрадзевка былі каўбасы. Сённяя крамы прапануюць самы шырокі выбар каўбасных вырабаў, аднак наўрад ці можна параўнаць іх з тымі, якія вырабляюцца самім беларускім селянінам па спрадвечных традыцыйных рэцэптах. З пакалення ў пакаленне перадаваліся беларусамі сакрэты вырабу каўбас ў хатніх умовах. Рэцэптура была самая разнастайная, таму ў жыхароў Віцебшчыны і розныя найменні. Асобнага разгляду патрабуюць дыялектныя лексемы з агульным значэннем ‘каўбаса’. Гэта найменні тыпу **вантрабы** ‘вантрабянка, каўбаса з вантрабаў’ (назва семантычна звязана з назоўнікам **вантробы**): *І яшчэ бралі кішкі і рабілі вантрабы а каб не вытаўзала, звязывалі ніткай і вешалі на жэрдку ў чулані.* (Белая Ліпа Сен.) (слова запазычана з польскай мовы, дзе польск. *wałtrowy* – ‘унутранасці’); **краваўка** ‘крывяная каўбаса’: *Заўтра будзем рабіць кравяўку.* (Свілко Глыб.) (матывавана назоўнікам **кроў**); **крупаўка** ‘крывяная дамашняя каўбаса з крупамі’: *А крупаўка нічога сабе ўдалася.* (Старое Лядна Леп.) (матывавана назоўнікам **крупы**).

У якасці дыялектных назваў страўніка жывёлы з начиннем нашы землякі выкарыстоўваюць назоўнікі **каўбух** *Як свінню заб’ём, каўбух здэлаім.* (Езьярышча Гар.); **клундзюк** *Клундзюкрабілі: наложым мяса ў трыбушок неабольшымі кускамі, і вісіць да лета.* (Лісна В.-Дзв.); **куцок** *Куцюкувечары з дачкою рабілі.* (Псуя Глыб.) і інш.

Унутранаму свіному тлушчу беларусы таксама знаходзяць прымяненне, называючы яго і сённяя **выдзер** або **дзёр**: *А са свіней яшчэ й выдзер топім.* (Янкавічы Рас.); *Дзед, тапі печку, буду выдзер тапіць.* (Буды Шарк.); *Дзёр трэба было б ператапіць.* (Сяло Гар.). Акрамя гэтага, сустракаюцца лексемы семантычна звязаныя з абазначэннем такой стравы, як халадзец. Напрыклад, **застудзіны**: *На свята зраблю застудзіны.* (Бароўка Леп.); **сцюдзень (студзянец)**: *У маім сцюдзены многа мяса і часнака.* (Клясціцы Рас.); *Смачны студ-*

зьянэц палучыўся са свінкі і курыных ножак. (Янкавічы Рас.) (найменні этымалагічна звязаны са словам студзіць 'рабіць халодным, ахалоджваць'); **квашаніна (квашанне)**: *Квашаніна гэты раз нішто сабе.* (Пліса Глыб.); *На вячэру квашанне з бульбай будзіць.* (Жарцы Леп.); (ад польск. *kwaszynina* 'квашаніна', уяўляе суфіксальнае ўтварэнне – кваш-анін-а).

Са значэннем 'падсмажанае мяса або сала, якое дадаецца ў страву' на Віцебшчыне ў розных раёнах сустракаюцца матываваныя сінанімічныя найменні **зажарка**: *А ўжо ж ёсць зажарка, скоро есці будзем.* (Выхадцы Лёзн.) (утворана суфіксальным спосабам ад *зажарыць* – зажар-к-а); **зашквара**: *Ты ў суп грыбны зашквару пакладзі, смачней будзе.* (Стар Арш.) (паходзіць ад назоўніка *шкварка* 'падсмажаны кавалачак сала'); **смáжка**: *Смáжкі, бульба, хлеб – аж слюна цячэць, як падумаю.* (Каменка Тал.) (паходзіць ад дзеяслова *смажыць*); **сыцень**: *Троху мукі асталась, нада сытню заваріць.* (Кузняцова Віц.) (матывуецца прыметнікам *сыты*).

Заклучэнне. Такім чынам, у слоўнікавым складзе народных гаворак Віцебшчыны адзначаюцца разнастайныя па сваёй семантыцы назвы мяса, сала і страў з іх, што сведчыць пра своеасаблівасць і ўнікальнасць жывой народнай мовы жыхароў розных раёнаў Віцебскай вобласці. Большасць прааналізаваных найменняў мае дастаткова выразную матывацыю і матывуецца дыялектнымі ці літаратурнымі словамі. Адзначаецца перавага марфалагічнай дэрывацыі, пры якой даміруе суфіксальны спосаб утварэння.

Літаратура:

1. Рэгіянальны слоўнік Віцебшчыны: у 2 т. / Л. І. Злобін (рэд.) [і інш.]. – Віцебск: УА "ВДУ імя П.М.Машэрава", 2012. – Ч. 1. – 304 с.
2. Рэгіянальны слоўнік Віцебшчыны: у 2 т. / склад.: Г. К. Семіцькова, Т. А. Грачыха, А. С. Дзядова [і інш.]; пад рэд. А. С. Дзядовай. – Віцебск: ВДУ імя П.М.Машэрава, 2014. – Ч. 2. – 358 с.
3. Сцяцко, П.У. Народная лексіка / П.У. Сцяцко. – Мінск, 1970. – 176 с.

МАСТАЦКАЯ РЭЦЭПЦЫЯ ВОБРАЗА ТВОРЦЫ ў ПАЭЗІІ МАКСІМА БАГДАНОВІЧА

Шыман І.В.,

студэнтка 5 курса ВДУ імя Машэрава, г. Віцебск, Рэспубліка Беларусь

Навуковы кіраўнік – Навасельцава Г.В., канд. філал. навук

У беларускай літаратуры Максім Багдановіч стаў адным з першых пачынальнікаў тэмы мастака і мастацтва. Пытанні эстэтыкі прыгожа пісьменства агучаны ў многіх багдановічэўскіх творах. Яго паэзія характарызуецца шырокім выкарыстаннем фальклорных матываў, зваротам да антычных вобразаў, лірычных сюжэтаў, вершаў сацыяльна-дэмакратычнага і нацыянальна-адраджэнскага кірунку. Невыпадкова Міхась Стральцоў называў Багдановіча «адным з тых творцаў, што пастаянна думваюць над пытаннямі адказнасці перад чалавекам, услаўлення прыгожага ў прыродзе і мастацтве, яго непасрэднага дачынення да духоўнага свету асобы і грамадства» [2, с. 66]. Гэта абумоўлівае мэту даследавання: раскрыць мастацкую рэцэпцыю вобраза творцы ў паэзіі Максіма Багдановіча.

Матэрыял і метады. Для вывучэння вершаў Максіма Багдановіча «Песняру», «Калі ў ракавіну цёмную жамчужніцы...», «Вы кажаце мне, што душа у паэта...», «Ліст» выкарыстаны апісальны метады з элементамі кантэкстнага аналізу.

Вынікі і іх абмеркаванне. У лірыцы Максіма Багдановіча раскрываецца асоба мастака як інструмент творчасці. Мастацтва для яго – тая духоўная арэна, на якой вырашаюцца і асэнсоўваюцца трагедыі жыцця. Тэме мастацтва прысвечаны такія вершы, як «Песняру», «Калі ў ракавіну цёмную жамчужніцы...», «Ой, чаму я стаў паэтам...» і некаторыя іншыя. У вершы «Песняру» (1910) Максім Багдановіч разважае над пытаннем адказнасці паэта перад чытачом, акцэнтуючы ўвагу на вечных праблемах, якія хваляюць мастака. Багдановіч задае рытарычнае пытанне як сабе, так і іншым маладым аўтарам: «Як данесці слова да чытача, да людзей, якім яно адрасавана?» [3, с. 235].

Ужо ў пачатку верша паэт падкрэслівае, што мастацтву дасягнуць пастаўленай мэты надзвычай складана, таму выкарыстоўвае эпітэт і параўнанне для характарыстыкі тых, хто ўспрымае прыгожае: у людзей «сэрцы цвёрдыя, быццам з камення». Аб гэтых сэрцы, дадае Багдановіч, слабы верш разаб'ецца, «не збудзіўшы святога сумлення». Тут варта звярнуць увагу на экспрэсіўнасць, павышаную эмацыянальнасць і сэнсавую нагрузку выкарыстаных мастацкіх сродкаў. Акрамя эпітэтаў і параўнанняў ужыты выдатны прыём алітэрацыі. Багдановіч выкарыстоўвае дрыжачы гук «р», які асабліва ярка выражаны ў апошняй страфе. Дадзены прыём скарыстаны з мэтай падкрэсліць велічнасць сапраўднага мастацтва:

«Трэба з сталі каваць, гартаваць гібкі верш,

Абрабіць яго трэба з цяргеннем.

Як ударыш ты ім, – ён, як звон, зазвініць,

Брызнуць іскры з халодных каменняў» [1, с. 205].

На думку Багдановіча, паэзія павінна быць мастацтвам высокага ўзроўню. Маладому аўтару неабходна дбаць пра якасць уласнай творчасці, удасканалваць сваё слова. А гэтага немагчыма дасягнуць без свядомай працы над кожным радком. Верш як форма слоўнай творчасці бачыцца Багдановічу дасканалым узорам мастацтва. Безумоўна, аўтар уклаў у змест верша ўласны творчы вопыт. Развагам над тэмай мастака і мастацтва прысвечаны верш «Калі ў ракавіну цёмную жамчужніцы...» (1912). У гэтым творы Максім Багдановіч найперш творча даследуе асобу мастака і творчы працэс. У вершы ён вобразнымі сродкамі адлюстроўвае пакутлівую трансфармацыю ўзнёслага пачуцця ў верш:

«Калі ў дух мой западзе і заварушыцца

Там кавалак грубага жыцця, –

У жомчуг звернецца ён сілай пачуцця!» [1, с. 203].

Паэт алегарычна супастаўляе два працэсы: творчы акт і фарміраванне жамчужыны. Як жамчужына бярэ свой пачатак з дробнай пясчынкі, так і аўтарская думка паступова ператвараецца ў мастацкі твор. Багдановіч падкрэслівае думку, што пачуццё здольна ўзняць на вышыню мастацтва, надаць твору эстэтычную каштоўнасць.

У творы «Вы кажаце мне, што душа у паэта...» (1912) выказваецца ідэя выбранаасці творчай асобы, якая стварае вершы:

«Вы кажаце мне, што душа у паэта,
Калі спараджае ён дзіўныя вершы,
Нябесным агнём абагрэта,

І ў час той між людю ён – першы...» [1, с. 237]. Унікальнасць творцы, на думку аўтара, выявілася ва ўменні бачыць прыгожае ў акаляючым свеце. У вершы «Ліст...» (1913) за аснову ўзяты прыклады сусветнай літаратурнай спадчыны. І калі ў вершы «Песняру» малады паэт паказваў вялікае значэнне ідэйнага зместу твораў мастацтва, а ў вершы «Вы кажаце мне, што душа у паэта...» падкрэсліваецца ўнікальнасць таленту творцы, то ў «Лісце...» Максім Багдановіч скіроўваецца да тэзіса, што твор з'яўляецца вынікам не мімалётнага натхнення, а вялікай працы і майстэрства паэта, аднак пры гэтым не адмаўляецца і сіла натхнення. Багдановіч прыходзіць да высновы, што праца ніколі не шкодзіць натхненню, таленту, а, наадварот, развівае іх. Трэба адзначыць, што для самога Максіма Багдановіча гэта быў перыяд творчасці, калі яго эстэтычныя погляды канчаткова сфарміраваліся і аформіліся пад уплывам рэалізму. Ідэйным ядром паэтычнага твора з'яўляецца гісторыя геныяльнага Моцарта і даволі пасрэднага музыканта-кампазітара Сальеры. У вобразе Моцарта выявілася творчае натхненне, у вобразе Сальеры – уменне дзейнічаць, зыходзячы з ведаў, спрактыкаванасці, карпатлівай апрацоўкі матэрыялу. Багдановіч падкрэслівае, што дадзеныя катэгорыі – гэта неразрыўнае цэлае:

«Халодным розумам праняўшыся, натхненне
Ён мусіў тым губіць, – так кажа абвіненне.
Сальеры ў творчасці усё хацеў паняць,
Ва ўсім упэўніцца, усё абмеркаваць,
Абдумаць спосабы, і матэрыял, і мэту
І горача любіў сваю свядомасць гэту.
У творчасці яго раптоўнага няма:
Аснова да яе – спакойная дума.

Але, але... Аднак, што шкодзіць тут натхненню?» [1, с. 66].

Як слухна падкрэслівае Я. Чыквін, «Багдановіч абараняў не Сальеры, а тую вельмі важную частку творчага працэсу, што стаіць за гэтай знакавай фігурай: бараніў халодны розум, уменне-майстэрства, свядомую працу паэта, над чым не задумвалася, як слухна падавалася Багдановічу, большасць нашаніўцаў-самародкаў» [3, с. 235].

Абараняючы прынцыпы ўсвядомленага мэтакіраванага мастацтва, Багдановіч, такім чынам, разглядае творчы працэс як свядомы акт, які патрабуе вялікага выдаткавання пачуццяў і думкі, і сэнс паэзіі – служэнне народу. Паэт агучвае развагі ў вершы над прыроднай арганічнасцю ўласнага натхнення. Прааналізаваныя вершы выяўляюць памкненне таленавітага майстра узняць беларускае прыгожае пісьменства да ўзроўню еўрапейскага класічнага мастацтва.

Заклучэнне. Максім Багдановіч сцвярджае прынцып народнасці ў творчасці, імкнецца вырашыць некаторыя актуальныя эстэтычныя праблемы. Ад абароны прыроды творчага працэсу класік беларускай літаратуры пераходзіць да шырокага філасофскага асэнсавання вытокаў і грамадскай функцыі мастацтва, сутнасці мастацкай эстэтыкі. Каштоўнасць вершаў Максіма Багдановіча аб мастацтве ў асабістым спасціжэнні прыгожага. Эстэтычныя погляды Багдановіча, увасобленыя ў яго вершах, сведчаць, што паэт сцвярджаў гарманічнае развіццё эстэтыкі ў паэзіі і літаратуры ў цэлым.

Літаратура:

1. Багдановіч, М. Выбраныя творы : вершы, аповяданні і артыкулы / М. Багдановіч. – Мінск : Дзярж. выд. БССР, 1952. – 397 с.
2. Стральцоў, М. Загадка Багдановіча / М. Стральцоў. – Мінск : Беларусь, 1969. – 120 с.
3. Чыквін, Я. Два шляхі развіцця беларускай паэзіі / Я. Чыквін // Дзеяслоў. – 2013. – №1. – С. 235–239.

ЛЕГЕНДА ПРА ПАЛЯМОНА Ў БЕЛАРУСКА-ЛІТОЎСКІМ ЛЕТАПІСАННІ

Шыркевіч І.В.,

студэнтка 2 курса ВДУ імя П.М. Машэрава, г. Віцебск, Рэспубліка Беларусь

Навуковы кіраўнік – Таранеўскі В.У.

Беларуска-літоўскія летапісы, у прыватнасці «Хроніка Вялікага княства Літоўскага і Жамойцкага» і «Хроніка Быхаўца», змяшчаюць у сабе міфалагічныя легенды і паданні. Адною з такіх з'яўляецца легенда пра Палямона, разгляд якой актуальны і ў наш час. Большасць даследчыкаў не лічаць гэту легенду гістарычнай з'явай. Але ёсць тыя, хто звяртаецца да яе, каб гістарычна абгрунтаваць даўнасць і высакароднасць літоўскага паходжання, гераізаваць і ўзвялічыць мінулае Літвы. Мэта даследавання – прааналізаваць ідэйна-мастацкі змест легенды пра Палямона і параўнаць яе варыянты ў беларуска-літоўскім летапісанні.

Матэрыял і метады. У якасці матэрыялу для аналізу былі абраны беларуска-літоўскія летапісы, тэкст якіх змяшчае легенду пра Палямона. У працы выкарыстоўваліся структурна-тыпалагічны і герменеўтычны метады.

Вынікі і іх абмеркаванне. Беларуская-літоўскі звод «Хроніка Вялікага княства Літоўскага і Жамойцкага», які склаўся ў 20-я гады шаснаццатага стагоддзя, пачынаецца з гісторыі названай дзяржавы. Яна падаецца праз легенду пра Палямона, што сведчыць пра жаданне аўтара падкрэсліць знатнае паходжанне літоўцаў ад рымскай імперыі. У легендзе апісваецца «княжа рымское Палямон», які з пяццюстамі шляхецкімі сем'ямі ўцёк з Рыму і пасяліўся каля Нёмана.

Нягледзячы на тое, што легенда падаецца больш-менш падобна, у беларуска-літоўскіх зводах ёсць і некалькі асаблівасцяў. Па-першае ў «Хроніцы Быхаўца» змяняецца прычына ўцёку з Рыму. Прычынай у «Хроніцы Вкліж» стала жорсткасць панавання Нерона, які «Был пан окрутный а невставичный, иж властную матку свою і доктора своего навыйшого Сэнеку бэз кождое прычыны ку смерті прыправил, і кол(ь)ко раз казал место Римское запаливать, а ні для чого іншого, толко для того, иж бы ся тому дивовал а потеху мел» [1, с. 374]. А ў «Хроніцы Быхаўца» Палямон ратуецца ад Атылы, які ўчыніў шмат зверстваў. У час, калі з Брытаніі везлі каралеўну Урсулу, каб выдаць замуж за сына англійскага караля, Атыла «саму каралеўну і ўсіх тых адзінаццаць тысяч паненак, што былі пры ёй, забіў, і яны ў імя Хрыста сталі пакутніцамі» [1, с. 382]. Другое зверства, якое ён учыніў, «свайго трэцяга брата, Бледу, забіў і адзін панаваў на ўсёй Вугорскай зямлі» [1, с. 382].

Рознымі з'яўляюцца і геаграфічныя звесткі, пададзеныя ў летапісанні. Па першаму летапісу Палямон са шляхтай «пошли у кораблех по заходу солнъца» [1, с. 374], а па другому яны «пошли на кораблех морем на полноч» [1, с. 382]. Але аднолькавым з'яўляецца месца, на якое яны прыйдуць, ідучы «верх Немна». Уважліва разглядаючы дадзеныя летапісы, у іх тэкстах можна вызначыць шмат недакладнасцяў. «Хроніка Вкліж» пачынаецца словамі «сталося ест воплощене сына Божего от духа святого з благословенное девіцы [пре]чыстое Маріі от пачатку сотворенія света лета пяттисечного пятьсотного двацаць шостого» [1, с. 373]. Але летапісчэнні «ад стварэння свету» і «ад нараджэння Хрыста» розняцца на 5508 гадоў. Другой недакладнасцю, якая назіраецца ў кожным са згаданых летапісаў, з'яўляецца пералік родавых фамільных гербаў. У «Хроніцы Вкліж» аўтар кажа пра шляхецкія «чотыры рожаі, навыйшыя імены, іменем с Кітаврус Довспрунък, а с Колумнов Прешпор, а з Русі Ульянов, а з Рож Екътор» [1, с. 374], якія таксама назіраюцца і ў «Хроніцы Быхаўца»: «а межы німі чотыры іна выспе шляхты рымское, іменем з гербу Кітоврасова Довспрунков, гербу з Колумнов Прешпор Цезаріус, а з гербу Урсеінов Юліанус, а з гербу Рожы Торого» [1, с. 382]. Ужыванне ў летапісах дэталю пра гербы, якія ўзніклі і ўвайшлі ва ўжытак у Еўропе толькі ў эпоху Сярэнявечча, ні што іншае, як спроба храністамі мадэрнізаваць гісторыю.

Аналізуючы легенду, робім выснову, што сучаснікам напісанага ў «Выводе і пачатку о веліком князстве Літовском і Жмойтском отколь взмоглися і пошли» ні мог быць ніводны з летапісцаў. Таму ў гэтай легендзе шмат выдуманых і фантастычных пра радаслоўную літоўскіх князёў. Ужыванне ў пачатку летапісаў легенды пра Палямона, якая заснавана на «вусных народных паданнях і легендах, перамешаных з фантастычнай гісторыя старажытнага Рыма і яго імператараў» [2, с. 15], надае ім эстэтычную прыгажосць. Менавіта у такім паэтычным вымысле заключаецца мастацкая навізна летапіснага апавядання.

Заклучэнне. «Хроніка Вялікага княства Літоўскага і Жамойцкага» і «Хроніка Быхаўца» адрозніваюцца адзін ад аднаго ідывідуальнай манерай і дэталізацыяй апавядання. Але і ў адным, і ў другім змяшчаецца легенда пра Палямона, якая ў сярэднявечнай прозе дала падставы для гістарычнага ўслаўлення Літвы.

Літаратура:

1. Анталогія даўняй беларускай літаратуры : XI–перш. пал. XVIII стст. – Мінск : Бел. навука, 2003. – 1015 с.
2. Таранеўскі В.У. Ад летапісаў да мемуараў : вуч. дап. па гісторыі беларускай літаратуры XII–XVII стст. – Віцебск : Выдавецтва УА «ВДУ імя П.М. Машэрава», 2005. – 39с.
3. Лойка, А. А. Старабеларуская літаратура: падручнік / А. А. Лойка. – Мінск : Вышэйшая школа, 2001. – 319 с.

УСЛОВНО-СРЕДНЕВЕКОВАЯ МОДЕЛЬ МИРА В ФЭНТЕЗИ

Якубова Е.В.,

студэнтка 5 курса ВГУ имени П.М. Машерова, г. Витебск, Республика Беларусь

Научный руководитель – Лапатинская О.В., канд. филол. наук, доцент

Актуальность работы обусловлена необходимостью определения особенностей условно-средневековой модели мира в фэнтези для понимания и интерпретации данных художественных произведений. Цель данной работы – определить особенности условно-средневековой модели мира в фэнтези.

Материал и методы. Материалом исследования стали современные произведения в жанре фэнтези, для их анализа были использованы описательно-аналитический метод и метод контекстного анализа.

Результаты и их обсуждение. Характерным для фэнтези является воспроизведение определенного периода истории. Как правило, произведение обладает маркерами, косвенно указывающими на принадлежность к той или иной эпохе. Такими маркерами могут быть названия и описания предметов быта, одежды и деталей архитектуры, специфические имена, титулы и звания, отсылки к произошедшим событиям и упоминания реально существовавших людей. Одними из самых распространенных являются произведения псевдо-средневекового фэнтези. Как отмечает А.Д.Гусарова: «Принадлежность фантастического произведения к жанровой разновидности фэнтези критиками и писателями-фантастами обычно определяется крайне односложно: фэнтези – это «средневековый антураж», «произведение <...>, где действие происходит в условно-средневековом мире», «в мирах абстрактного средневековья», «классической формой фэнтези считается создание вторичного средневекового мира». Можно предположить, что тяготение авторов фантастики именно к определенному историческому периоду связано со специфическим отношением средневековья к области сверхъестественного и к знаковым формам, в которые оно облекается в искусстве [5].

Так, одной из наиболее классических концепций построения мира в таких произведениях является модель псевдосредневекового мира, а в качестве наиболее часто используемого маркера выступает теоцентризм, который был неотъемлемой частью сознания средневекового человека, жизнь которого строилась в соответствии с религиозными установками.

Произведения в жанре фэнтези в качестве религиозной системы могут использовать христианство. Например, в диалогии С. Лукьяненко «Искатели неба»: «Искупитель в мир принес Слово, давшее великую власть над любыми вещами, а Искупитель захочет над живыми душами властвовать» [1]].

Не обходят своим вниманием авторы и различные варианты язычества. Автор либо придумывает собственный пантеон богов, либо опирается на уже существующий. Это ярко иллюстрируют тетралогия «Белорыйский цикл о ведьме Вольхе» и диалогия «Год Крысы» О. Громыко, в которых читаем: «Власть твоя не от Богини Хольги, а от ее лживого мужа Сашия, недаром Владыкой Бездорожья именуемого! И как Хольга, проведая о бесчисленных злодеяниях супруга, изгнала мерзавца из своего чертога...» [3]].

В произведениях религиозная система описывается достаточно подробно, рассказывается об именах богов, их значимости для людей, праздниках и религиозных таинствах. При этом парадоксально, что религия занимает поразительно мало места в жизни героев произведения, являясь лишь штрихом к общей картине, придающим достоверность произведению. Герои лишь иногда вспоминают о существовании высшей силы, не придают ей значения в повседневной жизни (за исключением произведений, где боги непосредственно участвуют в описываемых событиях). Заметна тенденция разграничения функции создания мира и осуществления высшей власти. Мир создает творец, демург, который, сделав это, более не вмешивается в жизнь своего творения. Боги – подвластные ему существа, обладающие возможностями, превышающими людские, но находящимися в подчинении творца: «Здешь же думают, что Творец, тот самый Творец, который дал миру начало, ушел. И нет нужды молиться ему» [6].

Магия, являющаяся неотъемлемым атрибутом жанра фэнтези, бывает либо положительно воспринимается служителями культа, как часть мира и дар богов («Цветок камалейника», О. Громыко: «...истинные чудеса могли творить только Взывающие к Двухединому и Глашатаи Его, то бишь старшие йеры и дхэры» [4]), либо резко отрицательна и находится в оппозиции ко всему волшебному («Белорские хроники» О. Громыко: «Драться со «смирненным монахом» ему не позволяло воспитание и шаткое перемирие между магической и духовной властью» [2]).

Вымышленное общество (цикл «Изольда» К. Деминой, «Хроники Ехо» М. Фрая) может и вовсе обходиться без какой-либо религии. Вот его распространенная жизненная установка: «...зачем беднякам еще какой-то бог, при такой-то веселой жизни?!» [8]).

Границы социальных слоев, четко очерченные в средневековом обществе, в фэнтези часто размыты. Отчетливо показаны низшие слои – крестьяне, рабы – и высшая знать – аристократы, короли, духовенство. Свои коррективы в социальное устройство фэнтезийного мира вносит наличие в нем волшебства. Обладающие особыми способностями люди образуют еще один, формируемый искусственно, социальный слой. Зачастую при этом декларируется принцип равенства всех людей, обладающих магическими способностями, вне зависимости от их происхождения. Это более напоминает современное мироустройство, чем средневековое, в котором жизнь человека не имела ценности сама по себе, он был частью системы, но не отдельной личностью. (Следует заметить, что данная концепция претерпела изменения в позднем Средневековье, однако условно-средневековый мир чаще всего опирается на действительность и антураж раннего и высокого Средневековья).

Заключение. Таким образом, наиболее классической концепцией построения мира в фэнтези является модель псевдосредневекового мира, строящаяся на характерных для того времени социальных, религиозных и экономических установках, а в качестве наиболее часто используемого маркера выступает религия и верования (теоцентризм, язычество) или их отсутствие. А коррективы в социальное устройство фэнтезийного мира вносит наличие в нем магии и волшебства.

Литература:

1. Бреева, Т.Н. Специфика функционирования евангельского текста в диалогии С. Лукьяненко «Искатели неба» / Т.Н.Бреева, С.С. Наумова // Современная филология: материалы III междунар. науч. конф. (г. Уфа, июнь 2014 г.). – Уфа: Лето, 2014. – С. 64-67.
2. Громыко, О. Белорусские хроники / О.Громыко // [Электронный ресурс] – Режим доступа: http://bookonline.com.ua/show_book.php?book=3307. – Дата доступа: 15.02.2016.
3. Громыко, О. Год Крысы / О.Громыко // [Электронный ресурс] – Режим доступа: http://bookonline.com.ua/show_book.php?book=3307. – Дата доступа: 15.02.2016.
4. Громыко, О. Цветок Камалейника. / О.Громыко // [Электронный ресурс] – Режим доступа: http://bookonline.com.ua/show_book.php?book=3307. – Дата доступа: 15.02.2016.
5. Гусарова, А.Д. Фрагмент диссертации, вторая глава «Мир русской фэнтези» / А.Д.Гусарова // Фэнтези и средневековье [Электронный ресурс]. – Режим доступа: <http://www.proza.ru/2010/12/12/1699>. – Дата доступа: 15.02.2016.
6. Демина, А.В. Фэнтези в современной культуре: философский анализ: диссертация на соискание ученой степени кандидата философских наук. Астрахань, 2015. / А.В.Демина // [Электронный ресурс]. – Режим доступа: <http://fantasy-worlds.org/lib/id19343/read>. – Дата доступа: 24.02.2016.
7. Фрай, М. Лабиринты Ехо. / М.Фрай // [Электронный ресурс]. – Режим доступа: <http://www.e-reading.club/book.php?book=60596>. – Дата доступа: 02.03.2016.

5. ПСИХОЛОГО-ПЕДАГОГИЧЕСКИЕ ДЕТЕРМИНАНТЫ СОЗДАНИЯ И ФУНКЦИОНИРОВАНИЯ ОБРАЗОВАТЕЛЬНОГО ПРОСТРАНСТВА. ПЕДАГОГИКА ДЕТСТВА В СОВРЕМЕННОМ КОНТЕКСТЕ: ПРОБЛЕМЫ И ПЕРСПЕКТИВЫ. РАЗРАБОТКА НАУЧНО-МЕТОДИЧЕСКОГО ОБЕСПЕЧЕНИЯ ПРОФЕССИОНАЛЬНОЙ ПОДГОТОВКИ СПЕЦИАЛИСТОВ СОЦИАЛЬНОЙ СФЕРЫ В УСЛОВИЯХ ВУЗА

ПРИЕМЫ ФОРМИРОВАНИЯ КОММУНИКАТИВНЫХ УМЕНИЙ У ДЕТЕЙ ДОШКОЛЬНОГО ВОЗРАСТА

Анищенко Ю.С., Шальц Л.В.,

студенты 5 курса ВГУ имени П.М.Машерова, г. Витебск, Республика Беларусь

Научный руководитель – Данич О.В., канд. филол. наук, доцент

В настоящее время проблема развития коммуникативных способностей стоит особенно остро: многие дошкольники испытывают серьезные трудности в общении с окружающими, особенно со сверстниками. Такие дети не умеют по собственной инициативе обратиться к другому человеку, порой даже стесняются ответить соответствующим образом, если к ним обращается кто-либо. Они не могут поддержать и развить установившийся контакт, не умеют согласовывать свои действия с партнёрами по общению или адекватно выражать им свою симпатию, сопереживание [1]. В то же время общительность, умение контактировать с окружающими людьми - необходимая составляющая самореализации человека, его успешности в различных видах деятельности, расположенности и любви к нему окружающих людей. Этим и обусловлена актуальность рассматриваемой нами проблемы. Цель данного исследования - предложить возможные приемы работы воспитателя с дошкольниками по формированию у них необходимых коммуникативных умений.

Материал и методы. Экспериментальное исследование проводилось на базе ГУО «Ясли-сад № 65 г. Витебска». Исследование продолжалось в течение октября-ноября 2015 г. Оно было направлено на определение возможных форм работы воспитателя по формированию коммуникативных умений дошкольников. В исследовании принимал участие 21 ребенок в возрасте 5-6 лет. Методы исследования: анализ психолого-педагогической и методической литературы, сравнение, синтез, беседа, наблюдение, обобщение полученных результатов.

Результаты и их обсуждение. В ходе исследования уровня сформированности коммуникативных умений дошкольников было выявлено, что 10% детей имеют высокий уровень коммуникативных умений, 30% - средний, 60% - низкий. Необходимо было подобрать материалы для повышения уровня коммуникативных умений у испытуемых. При этом материалы должны носить игровую форму, не быть трудоемкими в проведении и учитывать особенности развития детей выбранной для исследования группы [2].

На протяжении трех недель были проведены всевозможные игры, занятия, беседы как индивидуально, так и с группой, подгруппой детей. Также для воспитания коллективизма и чувства ответственности за общее дело использовалось занятие с созданием коллективной творческой работы.

В течение каждого дня эксперимента мы старались следить за своей речью и речью воспитанников, подсказывали пути решения конфликтных ситуаций, устно поощряли нравственное поведение и делали замечания тем детям, которые вели себя невежливо по отношению к другим. Особое внимание уделялось детям с низким уровнем коммуникативных умений, с ними было проведено несколько специальных игр и индивидуальные беседы, в ходе которых выяснялось, почему ребенок не играет и не общается с другими детьми.

Театрализованная игра была использована для того, чтобы воспитывать готовность к общению с окружающими; развивать навыки диалогической речи; развивать речь, удовлетворять потребность в разнообразных эмоционально насыщенных переживаниях; поддерживать самостоятельность; вовлекать детей в совместную деятельность с педагогом и со сверстниками. Проведение подобного занятия потребовало от нас немалой подготовки, но оно дало свои результаты. Для исполнения ролей были выбраны дети, у которых низкий уровень коммуникативных умений. Театрализованная игра помогла детям преодолеть свою стеснительность, и уже после занятия эти дети продолжили играть вместе, но уже в свои игры.

Игры, проведенные для развития коммуникативных умений, благоприятно воспринимались детьми. Они создавали дружескую атмосферу среди детей, помогали им освоить способы обращения к товарищу, учились находить общий язык друг с другом. Также в играх развивалось внимание ребят и умение слушать собеседника.

Игровое общение очень важно для ребенка, посредством игрового общения дети легче обучаются, игра раскрепощает ребенка, раскрывает его как самостоятельную личность. Результатом проведения игр было реализация задуманных целей и задач по каждой игре. С каждой игрой ребята приобретали такие коммуникативные навыки как умение слушать собеседника, умение договариваться друг с другом, умение решать конфликты, воспитывалось уважение к собеседнику, культура общения, развивались умения вежливо отвечать на вопросы собеседников, делиться своими чувствами и переживаниями.

Для индивидуальных бесед с детьми был выбран такой метод работы, как разыгрывание ситуаций. Этот метод является наиболее эффективным, так как позволяет разыграть проблемные и спорные ситуации, уделить внимание конкретному воспитаннику и его проблеме. Также этот метод не является трудоемким, он прост в проведении и интересен детям дошкольного возраста, так как подобен отрывку из сюжетно-ролевой игры.

Проведение подобной работы способствовало развитию у детей умения вступать в разговор, обмениваться чувствами, переживаниями, эмоционально и содержательно выражать свои мысли, используя слова, мимику и пантомимику.

Завершением всей проделанной групповой и индивидуальной работы с детьми стало проведение развлечения на тему: «Путешествие в страну Добра». Подготовка к проведению развлечения проводилась в течение нескольких дней. Был разработан сценарий развлечения, подобрана музыка и игровые моменты, также был отобран реквизит, и проводилась предварительная подготовка детей. В проведении мероприятия помогли воспитатели группы.

Контрольная диагностика коммуникативных умений дошкольников была проведена для того, чтобы определить эффективность приемов воздействия воспитателя на формирование навыков общения у детей дошкольного возраста. Результаты подсчета показывали, что высокий уровень развития коммуникативных умений – у 15% детей, средний уровень – у 70% детей и низкий уровень – у 15% детей. В этом случае можно говорить о снижении количества детей с низким уровнем развития коммуникативных умений, и об увеличении количества детей с высоким уровнем развития коммуникативных умений.

Заключение. Таким образом, проведенная работа была выполнена успешно, поскольку удалось добиться положительных результатов. Можно сделать вывод о важности роли воспитателя в формировании коммуникативных умений у дошкольников. Воспитатель может влиять как на мир, окружающий ребенка (создание и оборудование предметно-развивающей среды), так и на самого ребенка и круг его общения (развитие коммуникативных умений воспитанника, организация общения со сверстниками).

Литература:

1. Бычкова, С.С. Формирование умения общаться со сверстниками у старших дошкольников/ С.С. Бычкова. - М.: Аркти, 2011. - 96 с.
2. Лисина, М.И. Общение, личность и психика ребенка / Под ред. Рузской А.Г. - М.: Моск. психолого-социальный ин-т, 2011. - 384 с.

ВЛИЯНИЕ ВИРТУАЛЬНОЙ СРЕДЫ НА УЧЕБНУЮ ДЕЯТЕЛЬНОСТЬ СТУДЕНТА

Базылева Е.И.,

студентка 5 курса ВГУ имени П.М. Машерова, г. Витебск, Республика Беларусь

Научный руководитель – Воробьева С.А.

Сегодня Интернет стал одним из главных средств связи и передачи информации в мире. С каждым годом возрастает количество пользователей Интернетом, многие из которых подвержены киберзависимости, вызывающей такие социальные проблемы, как проблемы в семье, с учебой, конфликтность, безразличие к повседневным делам и др. За последнее десятилетие количество пользователей Интернетом увеличилось с 10 до 40 млн. пользователей, и с каждым годом количество зарегистрированных во всемирной паутине растет, вследствие чего растет и угроза киберзависимости [1]. Одной из главных проблем является ухудшение социальных отношений, социальной адаптации молодежи, личностные и другие проблемы, связанные с социализацией индивида в обществе, а также проблемы, связанные с учебной деятельностью [2]. А ведь известно, что учебная деятельность, на протяжении длительного возрастного периода, является ведущим видом деятельности и прямо влияет на формирование отношения у молодежи к трудовой деятельности. Чаще всего именно виртуальная среда является тем негативным фактором, который отвлекает студенческую молодежь от усвоения знаний, которые в последующем могли бы стать практическими умениями и навыками.

Цель нашего исследования заключается в изучении влияния Интернета на учебную деятельность студенческой молодежи.

Материал и методы. В работе использованы теоретико-методологические подходы к исследованию влияния виртуальной реальности на учебную деятельность студента. Методом исследования выступил – анкетный опрос. В анкетировании приняли участие 50 человек. Анкетный опрос был проведен среди студентов 4 курса ДФО факультета социальной педагогики и психологии ВГУ имени П.М. Машерова на выявление зависимости от социальных сетей и влияния виртуальной среды на организацию их учебной деятельности. Результаты обрабатывались статистическим методом.

Результаты и их обсуждение. В опросном листе вопросы составлялись таким образом, чтобы, при анализе ответов на них, можно было провести сравнение, насколько выше степень влияния на молодых людей виртуальной среды по сравнению с влиянием реального общения. Так, на вопрос «Насколько часто вы выбираете вариант узнать что-то через Интернет, нежели в реальной жизни?» 66% опрошенных ответили «Всегда». На вопрос «Как часто замечаете, что предпочитаете учебе Интернет?» 26% ответили «Всегда» и 36% - «Регулярно». На вопрос «Насколько часто, заходя в Интернет по учебным вопросам, Вы забываете о первоначальной цели?» 86% опрошенных ответили «Всегда», что является крайне негативным показателем и не может вызывать тревогу. Значительная часть студентов - 46% - ответили «Всегда» при ответе на вопрос «Часто ли вы тратите время в Интернете на ненужную информацию?». При ответе на вопрос «Как часто заходите в Интернет без надобности, просто от скуки?» 42% ответили «Часто» и 38% - «Всегда». Полученные результа-

ты дают основание полагать, что необходимо проводить профилактику киберзависимости, и лучше всего начинать это с дошкольного возраста.

Результаты диагностики интернет-зависимости в целом и ее влияние на учебную деятельность студентов в частности обсуждались в рамках ряда научно-практических конференций, проводимых в ВГУ имени П.М. Машерова.

Заключение. Таким образом, результаты опроса показали, что негативное влияние виртуальной реальности на организацию учебной деятельности студентов имеет место. Несомненно, многие представили студенческой молодежи используют Интернет для улучшения учебной деятельности, а также для получения новых знаний. Но, все же, в большинстве случаев, Интернет отрицательно влияет обучение студентов. Профилактику киберзависимости целесообразно проводить начиная с дошкольного возраста.

Литература:

1. Гайнцев, Е.Г. Социальные последствия Интернет-зависимости/ Е.Г. Гайнцев// Историческая и социально-образовательная мысль. - 2015.- №6-1. – с. 116 - 118.
2. Жилов, В.С. Основные проблемы Интернет-зависимого поведения/ В.С. Жилов// Известия Российского государственного педагогического университета им. А.И. Герцена. – 2008. - №54. – с. 361-364.

ПРЕДСТАВЛЕНИЯ О БРАКЕ И БРАЧНО-СЕМЕЙНЫХ ОТНОШЕНИЯХ СТУДЕНЧЕСКОЙ МОЛОДЕЖИ КАК АСПЕКТ ГОТОВНОСТИ К БРАКУ

Бервячонок А.С.,

студентка 5 курса ВГУ имени П.М. Машерова, г. Витебск, Республика Беларусь

Научный руководитель – Михайлова Е.Л., канд. пед. наук, доцент

В последние десятилетия семейные отношения изменяются под влиянием многочисленных объективных и субъективных факторов, что привело к трансформации ценностных ориентаций и взглядов молодежи на семейно-брачные отношения. Современные динамические преобразования семейной системы, отражаясь на структуре и характере супружеских отношений, влекут за собой нарушение внутрисемейного общения, проблемы при переживании семьей кризисных событий, рост неудовлетворенности браком.

Молодые люди неосознанно предпочитают партнеров из семей, идентичных родительской по значимым параметрам: стабильности, структуре, стилю межличностного взаимодействия. Человеку, выросшему без нормальной семьи, присуще недоверие к людям, подозрительность и, как следствие, склонность к отстраненности, изоляции [1, с. 50-56].

Юношу или девушку нельзя считать подготовленными к браку, если они не имеют ясного представления о том, зачем вступают в брак, чего ждут от семьи, какие семейные отношения хотят построить, какие обязанности на них налагает супружество, родительство.

Цель: изучить представления о браке и брачно-семейных отношениях среди студенческой молодежи как один из аспектов готовности к браку.

Материал и методы. С целью выявления представлений о браке и семье у студенческой молодежи нами было организовано анкетирование. В исследовании приняло участие 100 респондентов: 80 девушек и 20 юношей. Для получения более достоверной информации мы постарались сделать выборку испытуемых максимально однородной. Поэтому все испытуемые имеют социальный статус студента, не состоят в браке, возраст 18-22 года. Исследование проводилось среди студентов 2-4 курсов дневной формы обучения, обучающихся по специальностям «Психология», «Социальная работа», «Социальная педагогика» факультета социальной педагогики и психологии Учреждения образования «Витебский государственный университет имени П.М. Машерова». В ходе исследования были использованы такие методы, как изучение литературы по проблеме исследования, логические методы исследования, беседа, анкетирование, математическая обработка данных.

Результаты и их обсуждение. По мнению А.И. Антонова, готовность к браку – интегральная категория, включающая целый комплекс аспектов: - формирование определенного нравственного комплекса – готовность личности принять на себя новую систему обязанностей по отношению к своему брачному партнеру, будущим детям; - подготовленность к межличностному общению и сотрудничеству – семья является малой группой, для нормального ее функционирования требуется согласованность ритмов жизни супругов; - способность к самоотверженности по отношению к партнеру; - наличие качеств, связанных с проникновением во внутренний мир человека – эмпатийный комплекс – важность этого аспекта связана с тем, что брак по своему характеру становится по-настоящему психологическим в силу утонченности человека как личности; - высокая эстетическая культура чувств и поведения личности; - умение разрешать конфликты конструктивным способом, способность к саморегуляции собственной психики и поведения [2, с. 156].

С целью определения средств и методов, способствующих формированию положительного представления студенческой молодежи о браке и семье, нами была организована беседа со специалистом социально-педагогической и психологической службы ВГУ имени П.М. Машерова. Результаты беседы показали, что для специалиста службы СППС традиционно главным институтом воспитания является семья; то, что ребенок в детские годы приобретает в семье, он сохраняет в течение всей последующей жизни; важность семьи как института воспитания обусловлена тем, что в ней ребенок находится в течение значительной части своей жизни, и по длительности своего воздействия на личность ни один из институтов воспитания не может сравниться с семьей; именно в семье создается определенная модель поведения, а также происходит формирование семейных ролей у подрастающего поколения.

Мы полагаем, что представления современной студенческой молодежи о брачно-семейных отношениях формируются благодаря следующим факторам:

- родительская семья, взаимоотношения родителей между собой;
- круг общения студента, в который входят друзья, знакомые, представители студенческой группы, сверстники;
- воспитательный процесс на факультете, где обучается студент, привлечение студентов к беседам, различного рода мероприятиям, тренингам, конференциям и т. д.
- личный интерес каждого студента.

Анализируя данные мы можем сделать следующие выводы:

На вопрос «Собираетесь ли Вы создать семью?» - 70% испытуемых ответили «да, обязательно», 27% - «да, если встречу человека по душе» и 3% испытуемых на данном жизненном этапе не планируют связывать себя брачными узами. Из результатов мы видим, что большая часть студентов планирует создать семью и мотивирована на семейное будущее.

Самым приемлемым возрастом для создания семьи 48% респондентов считают 25-30 лет, 43% - предпочли бы создать семью до 25 лет, 6% - до 20 лет и лишь 3% - после 30 лет.

Определяя мотивы вступления в брак большинство респондентов сошлись на мнении, что основным мотивом вступления в брак является любовь – 73%, рождение ребенка – 45%; стремление избежать одиночества – 25%, уверенность в преимуществах семейной жизни и необходимость узаконить реальные супружеские отношения – 21%, без определенных мотивов, просто возраст либо положение к тому обязывает – 16%, возможность решить свои жилищные проблемы – 10%, воздействие родителей, других родственников – 4% респондентов.

Выбирая необходимые знания и умения для вступления в брак 50% решили, что это – ведение домашнего хозяйства, уход и воспитание детей, а также шитье, вязание, приготовление пищи – это прерогатива девушек. Что касается юношей, то здесь 50% сошлись на следующих знаниях и умениях: рациональное расходование семейного бюджета, преобладание в области интимных отношений, правовые основы брака.

На вопрос «Какова для Вас основная цель рождения ребенка?» 63% выбрали вариант «создать полноценную семью», 24% – вариант «дарить ребенку нерастрченную любовь и ласку», 11% согласились с вариантом «продолжение рода, реализация потребностей в воспитании» и вариант «улучшить демографическую ситуацию в Республике Беларусь» не выбрал никто. Свой вариант предложили два респондента, один из них считает основной целью рождения ребенка – не умереть в одиночестве, другой – не планирует заводить детей.

Заключение. Таким образом, можно отметить, что проблема подготовки студентов к будущей семейной жизни является очень актуальной и требует дальнейшей детальной разработки. Весьма полезным будет исследование гендерного аспекта описанной проблемы, организация работы психолога, социального педагога и куратора на базе социально-педагогической и психологической службы университета, возможное включение специального курса подготовки к браку и семье в учебную деятельность.

Литература:

1. Дымнова, Т.И. Зависимость характеристик супружеской семьи от родителей / Т.И. Дымнова // Вопросы психологии. – 1998. – №2. – С. 50-56.
2. Антонов, А.И. Микросоциология семьи (методология структур и процессов): учебн. пособие для вузов / А.И. Антонов. – М.: Nota Bene, 2000. – 360 с.

СРАВНИТЕЛЬНЫЙ АНАЛИЗ МОТИВОВ ВЫБОРА ПРОФЕССИИ СОВРЕМЕННОЙ МОЛОДЕЖИ В УСЛОВИЯХ ВУЗОВСКОГО ОБУЧЕНИЯ

Богачёва Я.М.,

студентка 5 курса ВГУ имени П.М. Машерова, г. Витебск, Республика Беларусь

Научный руководитель – Циркунова Н.И.

Проблема выбора профессии стара как мир, а удачно выбранная профессия сокращает частоту физических и психических проблем, связанных со здоровьем и усиливает удовлетворенность человека жизнью. Поэтому одним из центральных и в этом смысле судьбоносных в жизни каждого человека, в его профессиональной карьере, является вопрос о поиске, выборе и овладении профессией.

Е.А. Климов, анализируя понятие «профессиональное самоопределение», подчеркивает, что это не однократный акт принятия решения, а постоянно чередующиеся выборы. Наиболее актуальный выбор профессии становится в отрочестве и ранней юности, но и в последующие годы возникает проблема ревизии и коррекции профессиональной жизни человека [1].

Профессиональное самоопределение молодого человека понимается в настоящее время большинством психологов как существенная сторона общего процесса развития личности. Выбор профессии, таким образом, неотделим от развития личности в целом.

Данные положения и обусловили цель нашего исследования - изучение мотивов выбора профессии у студентов-психологов разных форм обучения.

Материал и методы. Исследование было проведено на базе Витебского государственного университета имени П. М. Машерова, на факультете социальной педагогики и психологии, а также на факультете переподготовки кадров. В качестве респондентов выступили студенты-психологи первого курса пятого курса очной формы получения образования в количестве 35 человек, студенты первого и шестого курса заочной

формы получения образования в количестве 41 человек и студенты-психологи первого и второго курса, обучающиеся на факультете переподготовки кадров в количестве 41 человек. В ходе проведения исследования мы использовали методику - «Мотивы выбора профессии» Р.В. Овчаровой.

Результаты и их обсуждение. Результаты нашего исследования по выявлению мотивов выбора профессии оказались следующими. Так, у студентов-психологов 1 курса, обучающихся на очной форме получения образования доминирующими оказались внутренние индивидуально-значимые и внутренние социально-значимые мотивы выбора профессии. Данный факт говорит о том, что выбор профессии студентов, принявших участие в исследовании, основывается, прежде всего, на таких мотивах как: общественная и личная значимость профессии; желание помочь людям справиться с психологическими тяготами жизни, возможность общения, стремление проверить свои способности.

У студентов-психологов 5 курса доминирующими оказались внешние положительные мотивы. К ним относятся: материальное стимулирование, возможность продвижения по службе, одобрение коллектива, престиж, т.е. стимулы, ради которых человек считает нужным приложить свои усилия.

Результаты студентов-психологов 1 и 6 курса заочной формы получения образования оказались следующими: доминирующими явились внутренние индивидуально-значимые и внутренние социально-значимые мотивы выбора профессии. Однако стоит отметить тот факт, что увеличивается процент внешних мотивов выбора профессии как положительных, так и отрицательных у студентов-психологов 6 курса по сравнению со студентами-психологами, обучающимися на 1 курсе заочной формы получения образования.

У студентов-психологов 1 и 2 курсов, обучающихся на факультете переподготовки кадров, доминирующими также, как и у студентов-психологов, обучающихся на заочной форме получения образования оказались внутренние индивидуально-значимые и внутренние социально-значимые мотивы выбора профессии. У данной группы испытуемых также наблюдается тенденция к уменьшению доли внутренних мотивов и увеличению доли внешних мотивов выбора профессии от 1-го до 2-му курсу обучения.

Заключение. Таким образом, проанализировав полученные в нашем исследовании результаты, мы пришли к выводу о том, что доминирование внешней либо внутренней мотивации при выборе профессии у студентов-психологов разных форм получения образования меняется на протяжении всего периода обучения, при этом наблюдается тенденция перехода от внутренних мотивов выбора профессии к внешним. Данный переход можно объяснить: разочарованием студентов выпускных курсов в профессии, неудовлетворенностью обучением, невостребованностью будущей профессии и т.д.

Подводя итоги, мы можем сказать, что данная тема исследования представляет практический интерес и может быть продолжена на более широком массиве респондентов.

Литература:

1. Климов, Е.А. Психология профессионального самоопределения / Е.А. Климов. М.: Изд. Академия, – 2003. – 304 с.

РОЛЬ СЕМЕЙНОГО НЕБЛАГОПОЛУЧИЯ В ФОРМИРОВАНИИ ДЕВИАНТНОГО ПОВЕДЕНИЯ У ПОДРОСТКОВ

Бороняк А.В.,

студентка 5 курса ВГУ имени П.М. Машерова, г. Витебск, Республика Беларусь

Научный руководитель – Далимаева Е.О.

Специфичность воздействия социальных факторов на поведение подростков заключается в их опосредованном позитивном и негативном влиянии через ближайшее окружение. Углубленный анализ связей между обобщенно-абстрактными константами и конкретными жизненными ситуациями показал, что в жизненных ориентациях подростков многое обусловлено их семейной ситуацией.

Семейное неблагополучие – одна из основных причин, определяющая состояние и динамику девиантного поведения подростков. Понятие «семейное неблагополучие» охватывает негативные различные характеристики семьи, дефекты ее структурного, количественного и половозрастного состава, внутрисемейные отношения, отношения членов семьи с внешними социальными институтами (школой, производством, досуговыми и другими учреждениями). Каждый из этих факторов имеет специфику воздействия на процесс формирования личности подростка [1; с. 115].

При нарушении структуры и функции семьи возникает психологическая напряженность и конфликтность внутрисемейных отношений, родители не в состоянии управлять воспитанием детей, привить им положительные качества, необходимые для становления полноценного члена общества. В такой семье ребенок становится жертвой негативной социализации, но не субъектом и объектом успешной социализации [2, с. 56].

Цель нашего исследования – измерение готовности (склонности) подростков к реализации различных форм отклоняющегося поведения.

Материал и методы. Исследование проводилось на базе Государственное учреждение образования «Средняя школа № 44 г. Витебска». Нами была использована «Методика диагностики склонности к отклоняющемуся поведению» (СОП) автора А. Н. Орел для выявления предрасположенности к тем или иным девиациям в поведении подростков.

Результаты и их обсуждение. В ходе анализа результатов исследования были выявлены следующие черты отклоняющегося поведения у двух групп испытуемых:

В группе девушек у 57,8% из общего числа наиболее выражен низкий волевой контроль эмоциональной сферы, неспособность контролировать поведенческие проявления своих эмоциональных реакций. У группы юношей данный показатель значительно ниже и составляет 11,3%. По шкале склонности к аддик-

тивному поведению у 16,6% лиц мужского пола отмечена чрезвычайная выраженность нонконформистских тенденций, с проявлением негативизма, в группе девушек данная тенденция не выражена – 3%. Кроме того, большинство юношей имели установку давать социально-желательные ответы 73% учащихся, у девушек это показатель выше - 83%. Также тенденция склонности к агрессии и насилию отмечена больше всего у лиц женского пола 57,1% , когда у юношей всего 21%. В группе девушек также преобладает шкала непринятия женской социальной роли у 69,2% , что свидетельствует о недостаточной готовности к реализации традиционных женских форм полоролевого поведения, принятии агрессии как способа достижения жизненных ценностей. По шкале склонности подростков к преодолению норм и правил у 50% от общего количества наблюдаются конформные установки, склонность следовать общепринятым нормам и правилам; у 31% подростков отмечена предрасположенность к нарушению каких – либо норм и правил, у 19% чрезвычайная выраженность нонконформистских, тенденций, сопровождающихся негативизмом. По шкале склонности подростков к делинквентному поведению у 57% подростков нами выявлено наличие делинквентных тенденций и низкий уровень, социального контроля; у 35% отсутствует готовность к реализации делинквентного поведения и у 8% подростков отмечена высокая готовность к реализации делинквентного поведения.

У большинства учащихся имеются выраженные черты девиантного поведения, в частности, такие, как нарушение норм и правил, склонность к аддиктивному поведению и агрессии, ослабленный контроль эмоциональных реакций.

Заключение. Исходя из результатов проведенного исследования можно говорить о несостоятельности родителей как воспитателей будущего самостоятельного члена общества, поскольку они не прилагают усилий в оказании ребенку посильной помощи в учебе, не проводят совместно свободное время, часто игнорируют ребенка, практически не занимаются его воспитанием.

Литература:

1. Азаров, Ю. П. Семейная педагогика / Ю. П. Азаров. - М: Политиздат, 1985. - 238 с.
2. Захаров, А. И. Как предупредить отклонения в поведении ребенка / А. И. Захаров. - М: Просвещение, 1986. - 129 с.

ИЗУЧЕНИЕ СПЕЦИФИКИ ДЕТСКО-РОДИТЕЛЬСКИХ ОТНОШЕНИЙ

Бумаженко А.И.,

студентка 3 курса ВГУ имени П.М.Машерова, г.Витебск, Республика Беларусь

Научный руководитель – Бумаженко Н. И., канд. пед. наук, доцент

Проблема нарушения детско-родительских отношений не является чем-то новым и исключительным для современного общества. Но в последнее время она становится особенно актуальной по причине роста количества детей, выключенных из активной социальной жизни и нашедших себе «психологическое убежище» в асоциальных формах поведения, истоки которых связаны с семьей и нарушением детско-родительских отношений.

В своём исследовании мы поставили цель - определить основные проблемы отношения родителей к своему ребёнку.

Материал и методы. Исследование было проведено по тест-опроснику родительского отношения (А. Я. Варга, В. В. Столин) [1]. Это психодиагностический инструментальный по выявлению родительского отношения, которое понимается как система разнообразных чувств по отношению к ребёнку, поведенческих стереотипов, практикуемых в общении с ним, особенностей восприятия и понимания характера и личности ребёнка, его поступков. 61 вопрос опросника составляет пять шкал, выражающих собой те или иные аспекты родительского отношения.

Респондентами исследования выступали родители детей дошкольного возраста, посещающих Государственное учреждение образование «Дошкольный центр развития ребенка №2 г.Витебска». В опросе приняли участие 50 человек. Полученные данные позволили сделать следующие выводы.

Результаты и их обсуждение. По шкале «Принятие-отвержение», отражающей общее эмоциональное отношение родителей к ребёнку, 6% респондентов получили низкие баллы. Данная группа респондентов воспринимает своего ребёнка плохим, неприспособленным, неудачливым, им кажется, что ребенок не добьется успеха в жизни из-за низких способностей, небольшого ума, дурных наклонностей. Такие родители могут испытывать к ребёнку злость, досаду, раздражение, обиду. 80% респондентов получили от 9 до 16 баллов, что свидетельствует о наличии у них достаточного уровня принятия собственного ребёнка. Родители склонны доверять ребёнку, однако доверие напрямую зависит от ситуации, настроения родителей. Довольно часто по отношению к ребёнку возникают негативные чувства: злость, гнев, раздражение. Стремление проводить с ребёнком свободное время развито у родителей на недостаточно высоком уровне. 10% опрошенных набрали по данной шкале 17-23 балла. Такие родители в целом относятся к своему ребёнку позитивно, верят в его силы и возможности, уважают планы, проводят с ребёнком достаточное количество времени, интересуются его делами, интересами, настроением. 4 % родителей получили высший балл по данной шкале. Ребёнок нравился им таким, какой он есть. Родители уважают индивидуальность ребёнка, симпатизируют ему, стремятся проводить много времени вместе с ребёнком и не жалеют об этом, одобряют его интересы и планы.

По шкале «Кооперация (социальная желательность)» 64% опрошенных получили высший балл. Это свидетельствует о том, что родители заинтересованы в делах и планах ребёнка, стараются во всем помочь, сочувствуют ему, высоко оценивают интеллектуальные и творческие способности ребёнка, испытывают чувство гордости за него, поощряют инициативу и самостоятельность ребёнка, стараются быть с ним на равных.

32% участников опроса получили средний балл. Такие родители интересуются делами ребёнка, однако при этом значительной помощи ребёнку не оказывают, мотивируя это чаще всего недостатком свободного времени, занятостью на работе и т.д. Интеллектуальные и творческие способности ребёнка родителями оцениваются как «средние, как у всех», но при этом заслуги и достижения поощряются. Оставшиеся 4% опрошенных набрали низкие или недостаточные баллы. Имеет место чувство стыда и неловкости за ребёнка, его способности оцениваются невысоко, причём от ребёнка это не скрывают. Такие родители не верят, что их дети смогут достичь чего-либо в жизни собственными силами.

По шкале «Симбиоз», отражающей межличностную дистанцию в отношениях с ребёнком низких баллов из респондентов не набрал никто. Достаточный уровень получили 8% родителей. В данном случае нет чётко сформированного чувства «Мы», между родителем и ребёнком присутствует довольно ощутимая психологическая дистанция в общении. Равные доли опрошенных (46% и 46%) получили по результатам диагностики средние и высокие баллы. Такие родители ощущают себя с ребёнком единым целым, стремятся удовлетворить его потребности, оградить от трудностей и неприятностей жизни. Родители, набравшие высшие баллы, постоянно ощущают тревогу за ребёнка. Тревога родителей повышается, когда ребёнок начинает автономизироваться в силу обстоятельств, так как по своей воле такие родители не предоставляют ребёнку самостоятельности никогда.

Шкала «Контроль» характеризует то, как взрослые контролируют поведение ребёнка, насколько они демократичны или авторитарны в отношениях с ним. Высокие баллы по данной шкале получили 56% респондентов. При таких условиях в родительском отношении отчетливо просматривается авторитаризм. Любые проявления непослушания пресекаются и наказываются. Родители склонны навязывать ребёнку своё мнение и волю, пристально следить за социальными достижениями ребёнка, его индивидуальными особенностями, привычками, мыслями, чувствами. Немалая часть опрошенных (42%) получили средний балл по данной шкале. Такой вариант является наиболее оптимальным и предпочтительным в детско-родительских отношениях. Дисциплинарные требования родителей обоснованы, адекватны ситуации. Ребёнка контролируют, предоставляя ему при этом достаточную степень свободы, не нарушая его личных границ. 14% респондентов получили низкий уровень баллов. Контроль за действиями ребёнка со стороны взрослого, полностью или практически отсутствует, он предоставлен самому себе, господствует вседозволенность. Родители предъявляют к ребёнку недостаточно требований, что негативно сказывается на его отношении к учёбе, своим обязанностям, к окружающим людям.

Шкала «Маленький неудачник» отражает особенности восприятия и понимания ребёнка родителем. Высокие значения (7-8 баллов) по этой шкале не выявились ни у одного респондента. 6% имеют достаточно высокий уровень, что говорит о стремлении приписать ребёнку личную и социальную несостоятельность. Интересы, увлечения, мысли и чувства ребёнка кажутся несерьёзными. Ребёнок представляется неуспешным, неприспособленным, открытым для дурных влияний. Родители могут испытывать досаду за неумелость своего ребёнка. Большинство опрошенных – 58% и 36% - имеют соответственно низкий и средний уровень по данной шкале. Это свидетельствует о том, что неудачи ребёнка воспринимаются адекватно. Родители расценивают их как случайные, потому что верит в силы и возможности своего ребёнка.

Заключение. Таким образом, проведённое исследование позволило выделить следующие проблемы детско-родительских отношений: недостаточный уровень доверия между родителями и детьми; агрессивность родителей по отношению к детям; недостаточное внимание к интересам и увлечениям ребёнка; неразвитость стремления проводить свободное время с ребёнком; навязывание ребёнку своего мнения и воли; тревожность, чрезмерный контроль.

Полученные данные свидетельствуют о необходимости построения целенаправленной работы с родителями с целью гармонизации их отношения к ребёнку.

Литература:

1. Карелин А. А. Большая энциклопедия психологических тестов. - М.: Эксмо, 2007. - 416 с.

ВЛИЯНИЕ КОМПЬЮТЕРНЫХ ИГР НА ЭМОЦИОНАЛЬНОЕ РАЗВИТИЕ МЛАДШЕГО ШКОЛЬНИКА

Вертеховская А.Д.,

учащаяся 3 курса Оршанского колледжа ВГУ имени П.М. Машерова, г. Орша, Республика Беларусь

Научный руководитель – Мануйленко Л.Н.

Эмоциональное развитие ребёнка происходит постепенно в общении с окружающими людьми и в процессе различных видов деятельности - игры, учения, труда. Эмоциональную жизнь младшего школьника формируют взаимоотношения с учителем, процесс учения, отношения в семье с родителями, коллектив класса - отношения с одноклассниками и положение в коллективе [1, с.112].

Следует отметить, что современные дети увлечены компьютерами, особенно компьютерными играми. В компьютерной игре дети перестают быть пассивными наблюдателями, они активно могут менять и участвовать в событиях виртуального мира.

Цель нашего исследования: изучить влияние компьютерных игр на эмоциональное развитие младшего школьника.

Материал и методы. В работе применялся эмпирический метод исследования, анализ научно-психологической литературы. Основными методами исследования явились наблюдение и анкетирование, которое позволило решить поставленные задачи. В анкетном опросе в соответствующих пропорциях по критерию возраста и пола приняли участие 93 учащихся 3-4 классов (44 мальчиков и 49 девочек). Исследование проводилось на базе СШ №20, СШ № 21 г. Орши.

Результаты и их обсуждение. Компьютерная игра (иногда используется неоднозначный термин видеоигра) - это компьютерная программа, служащая для организации игрового процесса (геймплея), связи с партнёрами по игре, или сама выступающая в качестве партнёра[2].

Известно, что дети уже с 4-5 лет активно начинают играть в компьютерные игры. В ходе исследования мы выявили, что мальчики любят играть в различные «стрелялки», содержащие нередко сцены убийств, кровь, драки, сопровождающиеся звуковыми эффектами в виде истерических криков и воплей. Девочки же, в отличие от мальчиков, предпочитают спокойные ролевые компьютерные игры, игры-онлайн. При этом, по словам детей, родители не запрещают играть в такие компьютерные игры, некоторые даже наоборот способствуют этому – 77% опрошенных. Но есть и родители, которые считают компьютерные игры не очень нужными, стараются ограничивать время ребенка за компьютером и следят за выбором игры - 33%.

Вживаясь в роль главного персонажа, управляя героем или размещенным на нижней панели дисплея оружием, ребенок имеет возможность беспрепятственно и безнаказанно расправляться с виртуальными жертвами. Зачастую в таких играх именно число «убитых» и «раненых» является количественным показателем уровня достижений игрока: чем больше число жертв, тем больше очков начислит машина, следовательно, тем больше ребенок будет доволен собой. Уже младшие школьники склонны к подражанию так называемых асоциальных героев из кино-и телепередач, видео-и телефильмов, компьютерных героев, чья агрессия, как правило, вознаграждается и предстает в выигрышном свете.

Анализ психолого-педагогической литературы и наши наблюдения показали, что младшие школьники склонны не только отождествлять себя с отдельными жертвами или агрессорами, но и переносить эти роли в реальные ситуации.

В ходе наблюдения и по результатам анкетирования мы выявили, что учащиеся, которые проводят два и более часа за компьютером (это 72% из числа опрошенных) излишне раздражительны, вспыльчивы, эмоционально неустойчивы. На вопрос: «Как вы реагируете, когда вам говорят закончить компьютерную игру?» - 39 % ответили, что очень злятся, портится настроение; 52% - выполняют очень нехотя, раздражаются; 9% - спокойно выполняют просьбу.

В процессе игры 79% испытывают азарт, удовольствие, интерес. В случае проигрыша 26%, из числа опрошенных, начинают сильно злиться. В ходе исследования мы определили, что компьютерные игры часто блокируют процесс позитивного личностного развития младшего школьника, влияют на формирование у него безнравственного, чёрствого, жестокого и эгоистичного поведения. Всё это свидетельство отклонений в эмоциональной сфере личности, выражающихся в изменении психического состояния детей: снижения настроения, активности, ухудшении самочувствия.

Заключение. Таким образом, можно сделать вывод, что необходимо всячески предотвращать злоупотребление нахождением в виртуальном игровом мире младших школьников и проводить незамедлительную разъяснительную работу с детьми.

Зачастую ребёнок погружается в мир компьютерных игр, потому что ему не хватает родительского внимания. Родителям нужно обратить внимание на увлечение своих детей компьютерными играми. Однако, здесь нельзя действовать только запретами, иначе результат будет противоположным.

Мы рекомендуем родителям вместе с детьми поиграть в компьютерную игру, затем поговорить о том, какие эмоции, мысли вызвала данная игра. Родители могут помочь своим детям составить список видов деятельности, от которых они также получают удовольствие и радость. Когда ребёнку станет скучно, он сможет найти себе интересное занятие по душе не только в компьютере.

Литература:

1. Дубровина, И.В., Данилова, Е.Е., Прихожан, А.М. Психология: Учебник для студ. сред. пед. учеб. заведений / И.В. Дубровина, Е.Е. Данилова, А.М. Прихожан; Под ред. И.В. Дубровиной. – 2-е изд., стереотип. – М.: Издательский центр «Академия», 2001. – 464 с.

2. Шапкин, С.А. Компьютерная игра: новая область психологических исследований / С.А. Шапкин // Психологический журнал. – 1999. – №1. – С. 86-102.

ПРИЧИНЫ И ПРОФИЛАКТИКА СУИЦИДАЛЬНОГО ПОВЕДЕНИЯ НЕСОВЕРШЕННОЛЕТНИХ

Ворошилова Т.Г.,

студентка 5 курса ВГУ имени П.М. Машерова, г. Витебск, Республика Беларусь

Научный руководитель – Михайлов С.И.

Суицидальное поведение представляет собой актуальную социальную и медицинскую проблему, так как ежегодно самоубийства совершают от 873 тысяч до 1 миллиона человек во всём мире. Проблема подросткового суицида является актуальной и распространенной в наше время, поскольку реалии сегодняшнего дня позволяют говорить о безудержном росте в Республике Беларусь суицидального поведения подростков. Показатель суицидов среди детей и подростков в Республике Беларусь не высок, но достаточно стабилен. В среднем, за последние три года, он составил 1,5 случая на 100 тысяч детского населения [1].

Одной из главных причин суицидальных попыток и завершённых самоубийств среди подростков являются проблемы во взаимоотношениях с взрослыми и сверстниками: страх насилия, конфликты с родителями, учителями и одноклассниками, безразличие, чёрствость и жестокость окружающих.

Цель – изучить причины и меры профилактики суицидального поведения несовершеннолетних.

Материал и методы. В ходе исследования были использованы такие методы, как изучение литературы и статистических данных по проблеме исследования, логические методы исследования, изучение опыта,

тест суицидальных наклонностей З.Королёва, диагностика «Одиночество» (С.Г. Корчагина), математическая обработка данных.

Результаты и их обсуждение. В категорию проблемных групп детей, находящихся в зоне суицидального риска в учреждении образования, М.В. Салтыкова-Волкович относит: одарённых детей (дети с нестандартным мышлением, отличающиеся от своих сверстников способами мыслительной деятельности, выдающимися художественными данными и спортивными достижениями, дети, которые проявляют черты лидерского поведения); детей с проблемами в обучении (дети, которые неуспешны в учёбе по отдельным либо по всем учебным дисциплинам; детей, у которых отсутствует учебно-познавательная мотивация, нет интереса к большинству школьных дисциплин); больных детей (дети со слабым здоровьем, психофизически ослабленные, инвалиды); детей, воспитывающихся в семьях, имеющих социально-экономические или психолого-педагогические проблемы, а также в неблагоприятных семьях; педагогически запущенных детей; депрессивных подростков, подростков, злоупотребляющих алкоголем и наркотиками, подростков, которые либо совершали суицидальную попытку, либо были свидетелями того, как совершил суицид кто-то из членов семьи, одаренных подростков, подростков с плохой успеваемостью в школе, беременных девочек, подростков-жертв насилия; подростков, страдающих депрессией [2, с. 18].

Исследовательской площадкой была избрана ГУО «Гимназия № 3 г. Витебска имени А.С. Пушкина». С целью выявления суицидальных наклонностей, которые позволяют определить группу суицидального риска и целенаправленно работать с ней мы воспользовались тестом суицидальных наклонностей (З. Королёва). В данном исследовании по выявлению суицидальных наклонностей, участвовали 53 учащихся 6 классов в возрасте от 11 до 12 лет, среди них находящиеся в социально опасном положении 3 человека. В эмпирическом исследовании по выявлению суицидальных наклонностей З. Королёвой, мы получили следующие данные: 47 учащихся (88%) не склонны к суициду, но они испытывают переживания из-за каких-то событий важных для них; 2 учащихся (8%) склонны к суициду; 1 респондент (4%) имеет суицидальные наклонности, он подсознательно подумывает о смерти, и только какой-то серьёзный случай может заставить предпринять такую попытку.

С целью определения глубины переживания одиночества нами была выбрана диагностика «Одиночество» (С.Г. Корчагина). В исследовании участвовали 52 учащихся 6 классов в возрасте от 11 до 12 лет, среди них находящиеся в социально опасном положении 3 человека. Результаты исследования показали следующее: 40% респондентов не испытывают одиночества, способного вызвать депрессивные состояния, 34% учащихся имеют глубокое переживание актуального одиночества, несколько учащихся (8%) останавливает сделать решительный шаг любовь к близким людям и несколько человек (8%) имеют демонстративно-шантажный суицид.

Чтобы определить, какие профилактические мероприятия организует гимназия, мы изучили документацию по вопросам профилактики суицидального поведения несовершеннолетних в ГУО «Гимназия № 3 г. Витебска имени А.С. Пушкина». В ходе изучения основных документов мы выяснили, что основным распорядительным документом в данном направлении является приказ Министерства образования Республики Беларусь № 317 от 17.05.2010 года «О комплексных мерах по контролю за положением детей и учащихся молодёжи, охране их жизни и здоровья, предупреждение попадания в социально опасное положение». Гимназия во исполнение данного приказа взаимодействует с учреждениями здравоохранения по предупреждению суицидов, ежегодно проводится семинар с приглашением специалистов УЗ «Витебской областной клинической центр психиатрии и наркологии» для классных руководителей 2-11 классов на тему «Профилактика вредных привычек, девиантного и суицидального поведения учащихся», неделя профилактики суицидального поведения в сентябре, в ходе которой проводятся такие мероприятия, как классные часы «Когда жизнь теряет лёгкость», «Не сломай свою судьбу», «Гармония души». Вопросы о состоянии работы по профилактике суицидального поведения ежегодно рассматриваются на заседаниях совета профилактики и безнадзорности несовершеннолетних. В учреждении разработан план мероприятий по профилактике суицидального поведения учащихся на учебный год со всеми участниками образовательного процесса: учащимися, родительской общественностью, педагогическими работниками. Ежегодно на родительских собраниях рассматриваются вопросы предупреждения суицидов среди учащихся. Для всех категорий образовательного процесса подготовлены рекомендации по распознаванию факторов суицидального риска, суицидальных признаков и алгоритма действий при их выявлении. Благодаря системе мероприятий профилактической направленности в гимназии в период с 2013 по 2015 годы суицидальных попыток и случаев суицида среди обучающихся подростков не было.

Заключение. Таким образом, чрезвычайно важными в профилактике суицидального поведения несовершеннолетних являются воспитательные мероприятия и работа с родителями, индивидуальная работа, а также диагностика, направленная на своевременное выявление, сопровождение и коррекционные работы с категориями детей, находящихся в зоне суицидального риска и способных перейти в группу риска при отсутствии в их отношении психолого-педагогического сопровождения в школе, любви, понимания и заботы в семье, индивидуального подхода к удовлетворению их специальных потребностей.

Литература:

1. Сучкова М. А. Основные направления социально-педагогической профилактики суицидального поведения подростков [анализ отечественной научной литературы] [Текст] / М. А. Сучкова, М. В. Данилова // Молодой ученый. — 2014. — №20. — С. 632-635.

2. Салтыкова-Волкович, М.В. Профилактика суицидального поведения среди подростков / М.В. Салтыкова-Волкович // Социализация личности старшеклассника на третьей ступени общего среднего образования: материалы 1 областной науч.-практ. конф., Лида, 15 ноября 2012г. / М.В. Салтыкова-Волкович. – Лида: ГУО «Лицей № 1 г. Лиды», 2012. – С. 15-24.

ПРОБЛЕМНОЕ ОБУЧЕНИЕ В ПРЕПОДАВАНИИ СОЦИАЛЬНО-ГУМАНИТАРНЫХ ДИСЦИПЛИН

Гончарова С.А.,

учитель истории и обществоведения средней школы №27, г. Витебск, Республика Беларусь

Научный руководитель – Ракова Н.А., канд. пед. наук, доцент

Актуальность данной темы обусловлена тем, что на сегодняшний день востребована активная, творческая, всесторонне развитая личность, основное формирование которой происходит во время обучения учеников в школе. Это возможно достичь, если учитель владеет различными методиками и может правильно применять свои знания на практике. Проблемное обучение является наиболее распространенной и универсальной методикой для всех дисциплин, подходит для детей с различными уровнями подготовки и используется для различных возрастных групп.

Цель исследования – выявить особенности создания и применения проблемного обучения в преподавании социально-гуманитарных дисциплин.

Материал и методы. При написании данной работы были использованы следующие методы: на теоретическом уровне - анализ, синтез, сравнение, сопоставление; на эмпирическом уровне - изучение и обобщение массового и индивидуального педагогического опыта. Дан анализ научной литературы по теме исследования (труды М.А. Данилова, М.Н. Скаткина, Г.К. Селевко, Ю.К. Бабанского, М.И. Махмутова, И.Я. Лернера, И.И. Багдоновича, В.В. Гинчука, М.А. Краснова).

Результаты и их обсуждение. Сегодня под проблемным обучением (технологией проблемного обучения) понимается такая организация учебного процесса, которая предполагает создание в сознании учащихся под руководством учителя проблемных ситуаций и организацию активной самостоятельной деятельности учащихся по их разрешению, в результате чего и происходит творческое овладение знаниями, умениями, навыками и развитие мыслительных способностей [2, с. 65]. Важнейшим понятием теории проблемного обучения и главным средством активизации познавательной деятельности учащихся является проблемная ситуация. Проблемная ситуация – это начальный момент мышления, вызывающий познавательную потребность ученика и создающей внутренние условия для активного усвоения новых знаний и способов деятельности [1, с. 164]. От умелого создания проблемной ситуации в значительной степени зависит успех организации проблемного обучения в целом.

На уроках истории и обществоведения возможны различные методические способы и приемы создания проблемных ситуаций. В своей педагогической деятельности я использую 4 основных метода: 1) метод проблемного изложения, 2) эвристическая беседа, 3) частично-поисковый, 4) исследовательский метод.

Выбор метода зависит от многих факторов, таких как: готовность учащихся к восприятию нового материала, общий уровень подготовки учащихся, индивидуальные темпы усвоения учебного материала учащимися и т.д. Например, метод проблемного изложения, при котором учитель сам ставит проблему и решает ее, параллельно излагая материал – применялся в слабых классах, а также в пятых и шестых классах, где учащиеся недостаточно хорошо могут рассуждать и излагать свои мысли. Задача учителя показать логику и способы решения проблем через противоречие понятное ученикам и тем самым побудить их к познанию. Данный метод использовался на уроках по темам: «Восстание 1863-1864 гг. в Польше, Литве и Беларуси» (9 класс, история Беларуси), «Между Тигром и Ефратом» (5 класс, всемирная история).

Эвристическая беседа, которая проходит в вопросно-ответной форме и учитель занимается не изложением материала, а способствует самостоятельности учеников в овладении новых знаний – хороша для небольших классов или для малых групп, так как предполагает коллективную деятельность. Использование данного метода предполагает наличие определенного запаса знаний у учащихся, без которых они не смогут овладеть новыми знаниями. На таких уроках, как правило, наблюдается рабочий шум и высокая активность большинства учеников. Данный метод использовался на уроках по темам: «Средневековый город» (6 класс, всемирная история), «Деньги» (10 класс, обществоведение).

При частично-поисковом методе учитель лишь организует поиск новых знаний, а ученики самостоятельно (под четким руководством учителя) решают проблемные ситуации, рассуждают, анализируют. В моей практике это наиболее используемый метод. В процессе урока в полной мере реализуется творческая деятельность учеников. Данный метод использовался на уроках по темам: «Крестовые походы» (6 класс, всемирная история), «Демократическое общество» (10 класс, обществоведение), «Россия в XVI веке» (8 класс, всемирная история), «Чехия» (7 класс, всемирная история).

Исследовательский метод, предполагающий формирование навыка самостоятельного научного поиска и последующую самостоятельность учеников в овладении знаниями, – не использовался мной на уроках в связи с дефицитом времени и неоднородностью состава классов. Однако данный метод применялся индивидуально, в работе с ученицей 9 класса (в процессе написания исследовательской работы под моим руководством «Партийные документы как ценный источник информации (на примере партийной организации КПСС средней школы №27 г. Витебска)»). Данная работа заняла первую категорию на школьной конференции.

Из всех вышеперечисленных методов наибольший интерес у детей вызывают эвристический и частично-поисковый методы. Как показали результаты, уроки с использованием технологии проблемного обучения вызывают познавательный интерес, познавательную потребность и познавательную активность учащихся. В процессе обучения ученики повышают уровень своих знаний, осваивают навыки анализа, развивают коммуникативные способности, учатся исследовательской деятельности.

Однако, возникновение проблемных ситуаций и поисковой деятельности учащихся возможно не в любой ситуации. Как правило, оно характерно для следующих видов учебно-познавательной деятельности уча-

щихся: решение готовых нетиповых заданий; составление заданий и их выполнение; логический анализ текста; ученическое исследование; сочинение и т.д.

Организация и проведение урока с использованием технологии проблемного обучения очень трудоемкий процесс. Подготовка к такому виду урока требует значительно больше времени, чем к традиционному. Изложение учебного материала в школьных учебниках редко приспособлено для проблемного обучения. Поэтому для проведения урока с использованием метода проблемного обучения учителю необходимо продумать: точное определение объема и содержания изучаемой информации, систематизацию учебного материала в соответствии с логикой учебного предмета, а так же деление учебного материала на легко усваиваемые и связанные между собой части. Усвоение частей, сопровождается контролем и корректированием результатов усвоения. Поэтому для данных уроков также крайне важна подготовленность и компетентность преподавателя.

Заключение. Таким образом, проблемное обучение играет большую роль в преподавании социально-гуманитарных дисциплин. Можно выделить следующие особенности создания и применения проблемного обучения на уроках истории и обществоведения: 1) возможность использования минимум четырех методов; 2) повышение мотивации учеников к познавательной деятельности; 3) высокая результативность итогов обучения; 4) невозможность использования проблемного обучения на каждом уроке; 5) усиленная подготовка учителя к уроку данного вида.

Литература:

1. Махмутов, М.И. Проблемное обучение. Основные вопросы теории : [монография] / М.И. Махмутов ; АПН СССР. - Москва : Педагогика, 1975. - 368 с.
2. Селевко, Г.К. Энциклопедия образовательных технологий : в 2 т. Т. 1 / Г.К. Селевко. - Москва : НИИ школьных технологий, 2006. - 816 с.

ФОРМИРОВАНИЕ НАВЫКА ЧТЕНИЯ У МЛАДШИХ ШКОЛЬНИКОВ

Гончарова Ф.В.,

студентка 6 курса ВГУ имени П.М. Машерова, г. Витебск, Республика Беларусь

Научный руководитель – Лукьянова Е.П.

Научить детей правильному, беглому, осознанному, выразительному чтению – одна из задач начального образования. И эта задача чрезвычайно актуальна, так как чтение играет огромную роль в образовании, воспитании и развитии человека. Умения и навыки чтения формируются не только как важнейший вид речевой и умственной деятельности, но и как сложный комплекс умений и навыков, имеющий обучающий характер, используемый учениками при изучении всех учебных предметов, во всех случаях внеклассной и внешкольной жизни. Следовательно, необходима, систематическая, целенаправленная работа над развитием и совершенствованием навыков беглого, осознанного чтения от класса к классу [1].

Полноценный навык чтения – это база для дальнейшего обучения всем другим школьным предметам, основной источник получения информации и даже способ общения. Выделяется четыре качества навыка чтения: правильность, беглость, осознанность, выразительность. Главной задачей обучения чтению является выработка у детей этих навыков. Вначале ребенок должен освоить технику чтения, уже потом будет понимание. Если мы не сформируем технику чтения, процесс понимания уходит, возникает механическое чтение [2].

Целью исследования является определение наиболее эффективных методов, способствующих развитию скорости, осознанности и выразительности чтения.

Материал и методы. Исследование проводилось на базе государственного учреждения образования «Юрцевская детский сад-средняя школа Оршанского района». Выборку составили 30 детей в возрасте 8-9 лет.

Исследование было направлено на изучение особенностей развития и формирования навыка чтения у младших школьников (Стандартизированная методика исследования навыка чтения (СМИНЧ) А.Н. Корнева).

Предлагаемая методика исследования навыка чтения (СМИНЧ) дает достоверные результаты, легка в обработке и помогает получить данные о таких параметрах навыка чтения, как способ, скорость, правильность и понимание прочитанного. Данная методика позволяет оценить навык чтения не только качественно, но и количественно. Это необходимо для дифференциальной диагностики избирательных, специфических нарушений усвоения чтения (то есть дислексии) и их отделения от неспецифических затруднений разной этиологии (при недоразвитии устной речи, при умственной отсталости, при использовании неправильной методики обучения и тому подобное) [3].

Результаты и их обсуждение. Анализ результатов исследования: уровень сформированности навыков чтения в классе средний и низкий. Шестеро детей показали высокий уровень чтения вслух. Эти же ученики показали высокий уровень чтения про себя. 13 детей показали уровень чтения вслух низким, а уровень чтения про себя низким не показал ни один школьник. Некоторые ребята еще используют чтение по слогам. Процентное соотношение класса получилось следующим: высокий уровень чтения вслух - 20%, средний уровень чтения вслух - 37 %, низкий уровень чтения вслух - 43%; высокий уровень чтения про себя - 20%, средний уровень чтения про себя - 80%.

Полученные результаты представлены на рисунке 1,2.



Рис. 1. Уровень техники чтения вслух



Рис. 2. Уровень техники чтения про себя

Уровень понимания прочитанного средний. Нет ни одного школьника, который бы показал низкий уровень данного навыка.

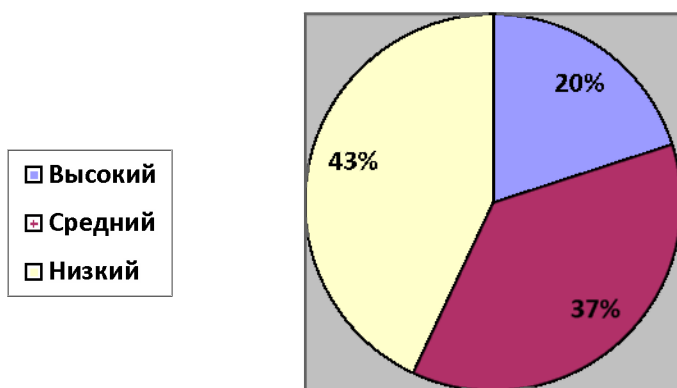
Учитывая данную информацию, была разработана коррекционная программа занятий (упражнений), которые использовались на уроках чтения для выравнивания «картины» класса и совершенствования навыков чтения. Опираясь на работы нашего белорусского учёного О.Е. Антипенко мы провели коррекционную программу по формированию навыка чтения у младших школьников.

Предлагаемые упражнения - это различные, необычные, весёлые задания со словами и текстами, выполнение которых в непринуждённой обстановке, обеспечивает формирование целого ряда перцептивных и мыслительных операций и способностей, которые в качестве составных компонентов входят в процесс чтения. Предлагаемый комплекс упражнений направлен на формирование у ребёнка интереса к процессу чтения, на снятие эмоционального напряжения и тревожности [4].

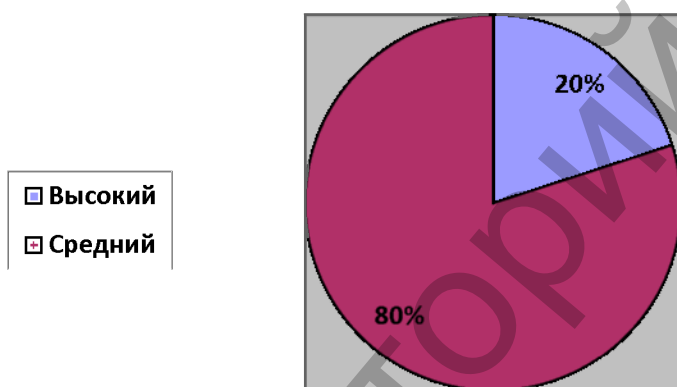
Упражнения предлагались детям в игровой форме, не имеющей никакой связи с уроками чтения. Занятия проводились по 30 минут с каждой группой из 4 детей, в течении 5 недель.

Заключение. После проведения коррекционной программы у детей сформировался интерес к процессу чтения. Уровни техники чтения вслух и про себя значительно увеличились. Программа упражнений помогла детям научиться читать более быстро, правильно и осмысленно.

Литература:

1. Чечерина, Н.Ю. Формирование навыка беглого чтения у детей старшего дошкольного и младшего школьного возраста: рекомендации родителям / Н.Ю. Чечерина // Я-мама, 2006. - №2. - С.6-7.
2. Борисенко, И.В. Методические уроки К. Д. Ушинского / И.В. Борисенко // Начальная школа, 1994. - №3. - С. 12-19.
3. Корнев, А.Н. Нарушения чтения и письма у детей: Учебно-методическое пособие / А.Н. Корнев. - СПб.: Речь, 2003. —13 с.
4. Антипенко, О.Е. Нейропсихологическая абилитация труднообучаемости / О.Е. Антипенко // Витебск, УО "ВГУ им. П.М. Машерова", 2005 г. С - 22-29.

ИСПОЛЬЗОВАНИЕ РИСУНКОВ КРОКИ В КАЧЕСТВЕ НАГЛЯДНОСТИ НА УРОКЕ ИНОСТРАННОГО ЯЗЫКА

Горащенко Ж.В.,

учащаяся 3 курса Оршанского колледжа ВГУ имени П.М. Машерова, г. Орша, Республика Беларусь
Научный руководитель – Жильцова А.В.

В настоящее время формирование социокультурной компетенции является основной целью обучения иностранным языкам в школе [2, с.46]. Для достижения этой цели процесс обучения должен быть интенсивным. Данная работа затрагивает один из основных дидактических принципов обучения - использование наглядности - как средство повышения эффективности изучения иностранного языка. Большую роль в изучении иностранного языка играет память, поэтому перед каждым учителем стоит задача не только методически верно презентовать материал, отработать его в комплексе тренировочных и коммуникативных упражнений, а облегчить сам процесс запоминания на различных этапах работы с ним.

Рисунки кроки в этом отношении являются универсальным средством. Кроки - наскоро сделанный набросок, обычно карандашный, передающий наиболее характерные черты живописного, скульптурного или архитектурного произведения [1, с.202]. Во-первых, рисунки кроки могут быть использованы для работы практически со всеми аспектами языка и видами речевой деятельности. Во-вторых, они позволяют или вовсе избежать применения родного языка, или сократить его использование на уроке до минимума, что впоследствии благоприятно сказывается на формировании и развитии навыков говорения [1, с.114].

В отличие от аудиовизуальных средств, в которых яркая динамичная картинка может отвлекать внимание от самого языкового материала, рисунки кроки, выполненные в большинстве случаев в одноцветной графике, дают возможность концентрироваться на самой сути: образе или идее. Еще к преимуществам данных рисунков, безусловно, можно отнести простоту и дешевизну их изготовления.

Материал и методы. Основой для написания данной статьи послужил педагогический опыт, приобретенный автором во время практики в школе, опрос, проведенный среди учащихся Оршанского колледжа имени П.М. Машерова, анализ литературы по методике преподавания иностранного языка.

Результаты и их обсуждение. Мы проанализировали эффективность уроков с использованием рисунков кроки через анкетирование учащихся, проведение тестов по изученным темам и сравнили результаты с теми, которые были получены на обычных уроках. Кроме того был проведен опрос среди студентов-практикантов, включающий следующие вопросы: 1. Прибегали ли Вы когда-либо на уроках к использованию рисунков кроки? 2. Для обучения каким аспектам языка и видам речевой деятельности Вы их использовали? 3. Заметили ли Вы улучшение результатов работы на уроке?

В ходе опроса были получены следующие данные: 82 % учащихся используют рисунки кроки на своих уроках; 53% используют их для обучения грамматике, 18%-лексике, 24%- монологической и диалогической речи, 4%-письму, 3-аудированию. Что касается третьего вопроса, то 74% заметили повышение академических результатов, а 36% отметили рост мотивации на уроке иностранного языка.

Все примененные автором статьи на практике рисунки кроки можно разделить на пять групп: 1. кроки для иллюстрации лексических единиц; 2 кроки для иллюстрации грамматического материала; 3. кроки для работы над аудированием и чтением; 4. кроки для работы над говорением и письмом; 5. серии рисунков кроки для обучения говорению.

Остановимся более подробно на рисунках кроки для работы над речевыми видами деятельности и опишем специально разработанные упражнения к ним.

Рисунки кроки для работы над аудированием и чтением можно использовать для повышения мотивации учащихся, для снятия лексических трудностей, сообщения культуроведческой информации, введения в ситуацию общения и контроля понимания.

Например, можно ввести Past Simple, рассказав историю и проиллюстрировав её рисунками кроки, прикрепленными обратной стороной на доску: *"It was a bad day for Tom! First of all, he fell out of bed! Then he stood on the cat! Then the coffee was hot and he burnt his mouth! Then he missed his bus! Then he was late for work! What a day!* В ходе рассказа карточки переворачиваются, а классу задаются вопросы: *"What happened to Tom? What happened first? What happened then?"*

Еще одним вариантом знакомства с Past Simple может служить следующее упражнение. Учитель показывает картину с многочисленными деталями и просит учащихся запомнить её, после 10-15 минут работы на уроке учащиеся просят вспомнить детали картины. Они вынуждены строить свои ответы используя Past Simple: *"It was a seaside picture. There were two boatsno... there were three boats....."*

Таким образом, добиваться желаемого результата при работе с рисунками кроки можно лишь при их сочетании со специально разработанными упражнениями и правильной методической организацией.

Рисунки кроки являются хорошим подспорьем в контроле понимания аудирования или чтения. Здесь могут быть использованы такие упражнения: 1. Прослушайте запись с описанием человека и изобразите его портрет в виде рисунков-кроки или добавьте деталей на заготовку. 2. Дорисуйте картину в соответствии с услышанным.

Рисунки кроки для работы над говорением и письмом могут помочь решить целый ряд проблем: создать ситуацию общения, обеспечить ключи для выполнения запрограммированных упражнений, стимулировать и направлять описание, повествование и диалоги учащихся.

Полезными и эффективными в данном отношении являются упражнения на: 1. идентификацию, где учащимся показывают часть рисунка кроки, а они, задавая вопросы, стараются угадать изображение полностью; 2. описание, где учащийся описывает рисунок как можно более детально, задача остальных - выбрать правильный

вариант; 3. нахождение пары, где учащиеся должны собрать единое целое из двух частей рисунка-кроки или совместить его с текстом; 4. группировку, где учащимся необходимо найти взаимосвязь между имеющимися рисунками кроки; 5. установление причинно-следственной связи, где учащимся нужно восстановить последовательность рисунков-кроки, а затем прокомментировать её; 6. ранжирование рисунков кроки.

Серии рисунков-кроки для обучения говорению могут в свою очередь также быть разделены на подгруппы: 1. лента рисунков-кроки с хорошо известным сюжетом; 2. картина, состоящая из 6-7 рисунков кроки с определенным логично развивающимся сюжетом; 3. рисунок кроки головоломка, где изображения сочетаются с цифрами символами и другой графической информацией. Интерес работы с серией рисунков кроки заключается в возможности индивидуального видения учащимися сюжета развития действий в каждом случае. Умелое руководство учителя заранее продуманные вопросы, сообщение дополнительной информации, самостоятельная модификация учащимися полученных серий рисунков приближает процесс выполнения этих упражнений к ситуации реального общения, главными элементами которого являются спонтанность и эвристика.

Заключение. Таким образом, можно утверждать, что рисунки кроки, являясь одним из видов наглядности, обладают целым рядом положительных черт и помогают решать комплекс методических задач, тем самым делая процесс обучения иностранному языку более интенсивным и поистине коммуникативным.

Литература:

1. Копышева, А.В. Игры в обучении иностранному языку / А.В. Копышева. – Минск: Тетрасистемс, 2008. – 288 с.
2. Соловова, Е.Н. Методика обучения иностранным языкам / Е.Н. Соловова. – Москва: Просвещение, 2002. – 239 с.

ДИНАМИКА РАЗВИТИЯ УЧЕБНОЙ МОТИВАЦИИ У МЛАДШИХ ШКОЛЬНИКОВ

Горбёнок В.Ю.,

студентка 5 курса ВГУ имени П.М. Машерова, г. Витебск, Республика Беларусь

Научный руководитель — Циркунова Н.И.

Проблема мотивации учебной деятельности традиционна для психологии. Она появилась тогда, когда человек осознал необходимость целенаправленного обучения подрастающего поколения и приступил к подобному обучению, как к специально организованной деятельности.

Возникнув, эта проблема до настоящего времени является, если не главной, то одной из важнейших в психологии и педагогике. Она встречается во многих публикаций и среди них – монографии российских авторов: В.Г. Асеева, И.А. Иванникова, Е.П. Ильина, В.И. Ковалёва, А.Н. Леонтьева, В.С. Мерлина, С.Г. Москвичёва, П.М. Якобсона; а также зарубежных авторов: Х.Хекхаузена, Д.В. Аткинсона, Д.Халла, К.В. Мадсена, А.Г. Маслоу.

Ученые доказали, что мотивация является одним из ведущих факторов успешного обучения. Учебная мотивация – проявляемая учащимися мотивированная активность при достижении целей учения [1, с.53]. Изучение проблемы динамики развития учебной мотивации младших школьников в настоящее время приобретает особое значение.

Актуальность данной работы обусловлена тем, что, несмотря на обилие научных трудов по изучению и повышению мотивации учебной деятельности школьников, учителя по-прежнему часто сталкиваются с тем, что у ученика не сформировались потребности в знаниях, нет интереса к учению. Формирование побуждений к учению является одной из важных проблем в начальной школе, поскольку, как свидетельствуют психологи, именно в младшем школьном возрасте наблюдается тенденция к падению добросовестного отношения к учению [2]. Отсюда очень важно, чтобы ученик уже в начальных классах осознавал мотивы учения, так как от этого зависит проявление его интеллектуальной и волевой активности, формирование его отношения к учебному процессу в целом.

Поэтому темой данной работы выбрано исследование динамики учебной деятельности младших школьников.

Материал и методы. В исследовании приняли участие ученики 1-4 класса СШ №11 г. Витебска. Для изучения динамики развития мотивации учения младших школьников были использованы следующие методики:

1. Анкета по оценке уровня школьной мотивации учащихся начальной школы (1-4 класс) автор Лусканова Н.Г.
2. Опросник на соотношение внешних и внутренних мотивов автор Лусканова Н.Г.
3. Методика «Лесенка уроков» (в ред. Н.В. Елфимовой)

Результаты и их обсуждение. В результате исследования, по методике оценки уровня школьной мотивации учащихся начальной школы выявилось, что динамика уровня школьной мотивации учащихся 1-4 класса показывает постепенное становление у них максимально высокого уровня учения. От класса к классу эта тенденция усиливается (4% - в первом классе, 9% - во втором, 20% - в третьем, 20% - в четвертом). Подавляющее число первоклассников положительно относятся к процессу обучения (63%), но школа привлекает их больше внеучебными сторонами. Результаты исследования показали, что к 4 классу уменьшилось число детей, имеющих положительную внешнюю мотивацию (с 63% до 35%).

Таким образом, мы видим, что число учеников с максимально высоким уровнем школьной мотивации с каждым классом возрастает, что говорит о хорошей педагогической работе.

Результаты исследования, полученные с помощью опросника Лускановой Н.Г. показывают, что у учащихся 1-2 класса преобладают внешние положительные мотивы (в 1 классе - 69,5%, во 2 классе - 54,5%), что дополняет результаты, полученные в ходе первого анкетирования. Мы видим, что у учащихся 3-4 класса преобладают внутренние мотивы (45%) и внешние положительные (в 3 классе - 40%, в 4 классе - 50%).

Таким образом, можно отметить, что к 3 классу мотив претерпевает изменение от внешнего мотива переходит во внутренний мотив. Это свидетельствует о достаточно высоком уровне сформированности мотивации учения.

Результаты исследования, полученные с помощью методики «Лесенка уроков» показывают, что отношение к основным предметам в первом и во втором классе отрицательное (77%). Такие дети достаточно благополучно чувствуют себя в школе, однако чаще ходят в школу, чтобы общаться с друзьями, с учителем им нравится ощущать себя учениками, иметь красивый портфель, ручки, тетради. Познавательные мотивы у них сформированы в меньшей степени и учебный процесс их мало привлекает. К 3 и 4 классу число детей с положительным отношением к основным предметам возрастает (60%). Такие дети отличаются наличием высоких познавательных мотивов, стремлением наиболее успешно выполнять все предъявляемые школой требования. Они очень четко следуют всем указаниям учителя, добросовестны и ответственны, сильно переживают, если получают неудовлетворительные оценки или замечания педагога.

Таким образом, в результате исследования было выявлено, что к концу обучения в начальной школе мотивы учебной деятельности младших школьников изменяются следующим образом: уровень мотивации повышается от класса к классу; внешние мотивы становятся внутренними; отношение к основным предметам изменяется от отрицательного к положительному.

Знание учителем данных особенностей позволит соответствующим образом построить процесс обучения и воспитания, чтобы сформировать необходимую учебную мотивацию.

Заключение. Подведя итог данному исследованию, можно отметить, что успешность обучения целостно связано с мотивацией учения у младших школьников. Было выявлено, что к концу обучения в начальной школе мотивы учебной деятельности младших школьников изменяются следующим образом: уровень мотивации повышается от класса к классу; внешние мотивы становятся внутренними; отношение к основным предметам изменяется от отрицательного к положительному.

Становится очевидным, что для повышения успеваемости младших школьников необходим индивидуальный подход, а так же максимальное использование возможностей учебно-педагогического процесса, создание и внедрение педагогических технологий, ориентированных на развитие учебной мотивации учащихся.

Литература:

1. Ананьев, Б.Г. К психофизиологии старшекласника / Б.Г. Ананьев // Современные психологические проблемы высшей школы. – СПб., 2004. – Выпуск 2. – С.89
2. Иванова, М. В. Влияние мотивации учения на развитие познавательных процессов у детей младшего школьного возраста / М.В. Иванова // Молодой ученый. – 2014. – №6. – С. 712-715.

ИСПОЛЬЗОВАНИЕ ИНФОРМАЦИОННЫХ ТЕХНОЛОГИЙ В КОРРЕКЦИОННЫХ ЗАНЯТИЯХ С ДЕТЬМИ С РАССТРОЙСТВАМИ АУТИСТИЧЕСКОГО СПЕКТРА

Давлятова Н.М.,

магистрант ВГУ имени П.М. Машерова, г. Витебск, Республика Беларусь

Научный руководитель – Косареvская Т.Е., канд. псих. наук, доцент

Количество детей с аутистическими расстройствами в мире неперестанно растет, и Беларусь – не исключение. В рамках сближения основного и специального образования в школах республики осуществляется интегрированное образование детей с особенностями психофизического развития. Главной задачей такого образования является подготовка лиц с особенностями психофизического развития к трудовой деятельности, семейной жизни, их социализация и интеграция в общество[1]. Осуществление этой задачи происходит в тесном взаимодействии образовательной, социальной, медицинской систем, а также общественных организаций. Наблюдается преемственность во взаимодействии реабилитационных структур и подразделений Министерства здравоохранения, оказывающих психиатрическую помощь детям.

Актуальность данной темы исследования заключается в том, что инклюзивное образование в республике является неотъемлемой частью образовательного пространства. Усилия направлены на обеспечение более доступного образования лиц с расстройствами аутистического спектра и расширение их возможностей в сфере коммуникации и трудовой деятельности [2].

Цель данной работы – раскрыть потенциал использования современных информационно-компьютерных технологий в коррекции детей с расстройствами аутистического спектра (РАС) в специальном образовании.

Материал и методы. В процессе исследования использовались следующие методы: наблюдение, опрос, коррекционная программа BabyBus, коммуникационная программа «Дар», анализ психологической и педагогической литературы по обозначенной проблеме. Исследование было проведено на базе психиатрического детского подросткового отделения. Витебского областного клинического центра психиатрии и наркологии. В качестве респондентов выступили дети и подростки (всего 15 человек) с расстройствами аутистического спектра.

Результаты и их обсуждение. Теоретические и практические аспекты внедрения информационно-компьютерных технологий в коррекцию и реабилитацию детей с РАС рассматриваются в работах таких ученых, как Е. Сивашинская, П. Бенфорд, Г. Доман, Бабаева Ю.Д., Войскунский А.Е, Лильин Е.Т., Кулишов Н.Н., Горвиц Ю.М. и т.д.[4].

В работе с детьми с расстройствами аутистического спектра использовались специально разработанные для детей дошкольного возраста программы BabyBus. Программы делятся на две группы по возрасту:

начинающие – для возраста от 1 до 3 лет, и продолжающие – для возраста от 3 до 6. В программах использовалось более 100 ролевых игр, с помощью которых дети обучались различным навыкам. Применение этих программ для детей с расстройствами аутистического спектра позволяет им легче обучиться необходимым навыкам для социализации в обществе и тем навыкам, которым сложно обучить в обычной жизни: определять и ориентироваться во времени, понимать особенности собственного тела, обучаться правилам безопасности на улице и в доме, изучать буквы, цифры, учиться читать.

При реабилитации учитывался тот факт, что у детей хорошо развито зрительное восприятие, они запоминают яркие, эмоциональные события, а в играх используются яркие картинки из детских мультфильмов, что привлекает их внимание к занятию. Правильно подобранный материал, не только ускоряет его запоминание, но и делает его более осмысленным и долговременным. В процессе занятий с использованием компьютера и персонального планшета улучшаются память и внимание детей.

В коррекционных занятиях также использовался новый коммуникатор «ДАР». Это бесплатное программное приложение для системы Android, удобное в использовании и устанавливается на любой смартфон. В коммуникаторе представлены различные категории из жизни ребенка, помогающие ему рассказать ближайшему окружению о своих эмоциях, потребностях в питании и одежде, физическом состоянии, в гигиене и коммуникации. Коммуникатор открывает новые возможности в обучении и озвучивает действия и потребности детей, которые не имеют возможности говорить.

Использование информационных технологий в работе с особыми детьми показало, что для них открываются новые возможности в коммуникации, реализации своих способностей в будущей трудовой деятельности, облегчается доступ к образованию.

Заключение. Результаты исследования показали, что новые информационные технологии являются одним из средств реабилитации и образования особых детей. Введение современных технологий в обучение и развитие детей позволяет более полно реализовывать личностный потенциал каждого ребенка. В процессе обучения повышается уровень их социализации, что очень важно для их подготовки к самостоятельной жизни. У детей с речевыми трудностями и не говорящих детей появляется возможность доносить свои желания и потребности окружению с помощью различных коммуникаторов, что является огромным достижением в обучении и воспитании.

Литература:

1. Никольская, О.С. Аутичный ребенок: пути помощи / О. С. Никольская. – Москва. – 2014. – 288 с.
2. Инклюзивное образование: состояние, проблемы, перспективы: Материалы Регионального семинара. – Минск: Четыре четверти, 2007. – 208 с.
3. Кукушкина О.И., Рудич Т.А. Экспериментальное изучение эмоционального развития детей младшего школьного возраста с помощью компьютерной программы «Моя жизнь» // Хрестоматия к курсу «Информационные технологии в специальном образовании». Разд. П. Тема 3. – М.: Педагогика. – 2003. – 315 с.
4. Лильин, Е.Т., Кулишов, Н.Н., Горвиц, Ю.М. Компьютерные технологии реабилитации в педиатрии. – Москва. – 2004. – 556 с.

АДАПТАЦИЯ ПЕРВОКЛАСНИКОВ К ОБУЧЕНИЮ В ШКОЛЕ

Дудина Н.В.,

студентка 3 курса ВГУ имени П.М. Машерова, г. Витебск, Республика Беларусь

Научный руководитель – Лукьянова Е.П.

Вопрос адаптации ребенка к школе и в наше время обладает значительной актуальностью, так как согласно итогам исследований от 20% вплоть до 60% младших школьников обладают серьезными затруднениями в приспособлении к школе и ее условиям. Поэтому именно изучение уровня адаптации первоклассников является целью нашего исследования.

Перед школой любой дошкольник ощущает чрезмерное беспокойство, он входит в новейшие, по сравнению с детским садом, условия. Ребёнок должен обрести самого себя и обучиться лично отвечать за собственные действия. Не без причины можно отметить, то, что положительные пути, которыми осуществляется адаптирование, ведут к благополучной учебе в школе [1].

Психологический словарь трактует адаптацию личности как процедуру интенсивной адаптации к обстоятельствам общественной сферы и как результат данного процесса. В психологической литературе понятие "приспособления" разъясняется с упором в личные, индивидуальные особенности и структуру личности в целом [2].

Понятие "адаптирование к школе" рассматривается Г.Р. Дичевым, Б.Т. Гурусбековым как трудная система приспособительных событий, нацеленных на освоение новейших социальных форм работы, и связанная, в первую очередь, с переменной статуса детей [3].

Как отмечает В.С. Мухина, новейшая общественная обстановка ужесточает требование жизни детей. Адаптирование детей к школьной жизни связана с проблемами, которые он обязан преодолеть:

- освоение нового школьного пространства;
- формирование нового порядка дня;
- вступление в новый, зачастую первый, коллектив ровесников (ученический класс);
- утверждение большого количества ограничений и установок, регламентирующих поведение;
- формирование взаимоотношений с педагогом;
- создание новой гармонии взаимоотношений в семейной, домашней ситуации [4].

Адаптирование первоклассников к школе связано с "готовностью детей к школе" и содержит 3 элемента: адаптацию физиологическую, психологическую и личностную.

Материал и методы. Наше исследование осуществлялось на базе ГУО «Средняя школа № 6 г. Витебска». Диагностика осуществлялась на учащихся 1-го «Г» класса. Были использованы следующие методики:

1. Проективный рисунок «Что мне нравится в школе?» Н.Г. Лускановой. Методика выявляет отношение детей к школе и мотивационную готовность детей к обучению в школе.

2. Анкета по изучению школьной мотивации Лускановой Н.Г. позволяет определить оценку уровня школьной мотивации.

3. Проективная методика для диагностики школьной тревожности А.М. Прихожан. Методика предназначена для учащихся 6–9 лет. Структура методики состоит из двух наборов по 12 рисунков размером 18 x 13 см в каждом. Набор А предназначен для девочек, а набор Б — для мальчиков. Данная методика проводится в индивидуальном варианте. Требования к проведению стандартные, как и для всех проективных методик. Перед началом работы озвучивается общая инструкция. Кроме того, перед показом некоторых рисунков даются дополнительные инструкции.

Результаты и их обсуждение. Исследование было проведено с помощью пакета методик, позволяющих определить отношение детей к школе, мотивационную готовность детей к обучению, наличие школьной мотивации и её оценку.

По результатам методики проективный рисунок «Что мне нравится в школе?» можно сделать следующие выводы: у 47,9% учащихся (11 детей) положительное отношение к школе, но большая направленность на внешние школьные атрибуты; у 39,1% (9 детей) - высокая школьной мотивации и учебная активность ребенка, наличии познавательных учебных мотивов; у 8,7(2 детей)% - положительное отношение к школе, но с преобладанием игровой мотивации; у 4,3% (1 ребенка) - отсутствие школьной мотивации и преобладание игровых мотивов, мотивационная незрелость.

По результатам исследования с помощью анкеты по изучению школьной мотивации Н.Г. Лускановой можно сделать следующие выводы об уровне школьной мотивации: у 63,6% учащихся (14) детей - высокий уровень школьной мотивации, учебной активности; у 18,2% (4 ребёнка) - внешняя мотивация; у 9,1% (2 ребёнка) - средний уровень школьной адаптации и мотивации; у 9,2% (2 ребёнка) - низкая школьная мотивация.

Выводы о школьной тревожности по данным методики для диагностики школьной тревожности А.М. Прихожан: у 62 % учащихся (13 детей) - школьной тревожности не обнаружено у 38% (8 детей) - низкий уровень школьной тревожности.

На основе полученных результатов сделаны следующие выводы: общий уровень школьной адаптации учащихся 1-го «Г» класса – выше среднего. Большинство учащихся (70%) характеризуются высокой школьной мотивацией, учебной активностью, наличием учебных мотивов, а, следовательно, высоким уровнем школьной адаптации; 26% учащихся (6 детей) – средне адаптированы, так как не имеют учебных мотивов, они внешне мотивированны; 4% (1 ребёнок) – дезадаптирован, у него не сформированы учебные мотивы, отсутствует интерес к учёбе.

Заключение. По результатам проведенного нами было выявлено, что 70% респондентов характеризуются высокой школьной мотивацией, учебной активностью, наличием учебных мотивов, а, следовательно, высоким уровнем школьной адаптации. Остальные 30% респондентов характеризуются средним и низким уровнем адаптации к школьному обучению.

Полученные материалы по результатам исследования могут быть использованы в работе учителей начальных классов, педагогов-психологов.

Литература:

1. Колева, О.Б. Психологическая готовность детей к школе: Учебное пособие / О.Б. Колева. – Челябинск: Изд-во ЮУрГУ, 2000. – 32 с.
2. Вьюнова, Н.И., Гайдар, К.М., Темнова, Л.В. Психологическая готовность ребенка к обучению в школе / Н.И. Вьюнова, К.М. Гайдар, Л.В. Темнова. – М.: Изд-во Академический проспект, 2003. – 125 с.
3. Маркова, А.К., Матис, Т.А., Орлов, А.Б. Формирование мотивации учения / А.К. Маркова, Т.А. Матис, А.Б. Орлов. – М., 1990. – 212 с.
4. Мухина, В.С. Возрастная психология / В.С. Мухина. – М.: Изд-во Академия, 2002. – 358 с.

ГАДЖЕТ-ЗАВИСИМОСТЬ У ДЕТЕЙ МЛАДШЕГО ШКОЛЬНОГО ВОЗРАСТА

Дудина Н.В.,

студентка 3 курса ВГУ имени П.М. Машерова, г. Витебск, Республика Беларусь

Научный руководитель – Каратерзи В.А.

Проблема зависимостей не только обширна, но и трудна. Многие считают зависимости прежде всего медицинской проблемой. И отчасти это так. Однако в генезе зависимостей несомненно ведущую роль играет психологический фактор и, следовательно, роль психолога в освобождении от зависимости может быть значительной [1, с. 136].

За последнее десятилетие гаджеты стали неотъемлемой частью жизни большинства населения. Сегодня любой современный человек хоть раз в день пользуется этими новшествами. Безусловно, все они приносят большую пользу человечеству, но у всего этого есть негативное последствие, и это – зависимости от этих новшеств.

Гаджет зависимость. Гаджет – любое миниатюрное электронное устройство: сотовый телефон, карманный компьютер, плеер и т.п. Чрезмерное увлечение гаджетом может превратиться в зависимость, требующую большой затраты времени, отвлекающую от необходимых занятий и обязанностей [2, с. 204].

Зависимыми от гаджетов становятся не только взрослые, но и дети разных возрастов, что несёт соответствующие последствия.

Цель нашего исследования: выявить процент детей младшего школьного возраста с гаджет-зависимостью путём эксперимента.

Материал и методы. Наш эксперимент осуществлялся на базе ГУО «Средняя школа № 2 г.п. Богушевска». В нём приняли участие 27 учеников первых классов в возрасте 6-7 лет, среди них 14 девочек и 13 мальчиков. Суть эксперимента состояла в выборе ребёнка между игрушками и современными гаджетами. Каждому ребёнку предоставлялся выбор: планшет или кукла Барби с гардеробом, всевозможными украшениями и домиком (для девочек) и машина на пульте управления и конструктор «Лего» (для мальчиков). С каждым ребёнком эксперимент проводился индивидуально, сопровождался наводящими вопросами и уточнениями по поводу сделанного выбора ребёнком.

Результаты и их обсуждение. По результатам проведенного эксперимента на детях младшего школьного возраста были получены следующие результаты: 59,3% испытуемых (16 детей, из них 8 мальчиков и 8 девочек) сделали выбор в пользу планшета, 40,7% (11 детей, из них 5 мальчиков и 6 девочек) выбрали игрушки. Из полученных данных следует сделать вывод о том, что большая часть детей зависимы, либо же имеют предрасположенность к зависимости от гаджетов.

Дети, которые предпочли гаджеты игрушкам, объясняли свой выбор тем, что планшет для них более интересен и лучше игрушек, что они уже большие для кукол и машинок.

Из 27 испытуемых у 20 имеется личный мобильный телефон, у 11 – личный планшет, у 27 – компьютер, ноутбук. Дети, которые имеют личный гаджет, говорят о том, что им их подарили родители за хорошее поведение, за помощь по дому, за хорошие отметки, а ребята, у которых нет личных гаджетов – утверждают, что родители подарят их в ближайшее время как вознаграждение за что-либо. Также родители разрешают поиграть детям в компьютер только после того, как ребёнок сделает уроки или же получит хорошую отметку, в случае плохой оценки – родители лишают ребенка возможности поиграть, т.е. тем самым мотивируют на работу за вознаграждение – гаджет, которое, к сожалению, ведет к серьезным проблемам: происходит смена среды обитания ребёнка, сопровождающаяся трансформацией сознания, эмоциональным отчуждением, де социализацией, деструктивными изменениями психики.

Заключение. По результатам проведенного эксперимента с учащимися первых классов, возраст которых составляет 6-7 лет, можно сделать вывод о том, что большинство детей действительно имеют проблемы с использованием современных технологий, т.е. у них выявлена предрасположенность к зависимости от гаджетов или же начальная степень данной зависимости. А по результату беседы с испытуемыми можно сделать вывод о том, что сами родители отчасти виновны в развитии у своих детей гаджет-зависимости. Гаджет-зависимость представляет собой новую проблему для человечества. Это расстройство нуждается в эффективных способах профилактики, направленной не только на детей, но и на их родителей.

Литература:

1. Меновщиков, В.Ю. Психологическое консультирование: работа с кризисными и проблемными ситуациями / В.Ю. Меновщиков. – 2-е изд., стер – М.: Смысл, 2005. – 182 с.
2. Никифоров, А.С. Неврология. Полный толковый словарь / А.С. Никифоров – Москва: Изд-во Эксмо, 2010. – 1210с.

ЗАНИМАТЕЛЬНЫЕ ЗАДАНИЯ НА УРОКАХ РУССКОГО ЯЗЫКА – УСЛОВИЕ СОВЕРШЕНСТВОВАНИЯ ПРЕДМЕТНОЙ ПОДГОТОВКИ МЛАДШИХ ШКОЛЬНИКОВ

Квашина В.А.,

учащаяся 3 курса Оршанского колледжа ВГУ имени П.М. Машерова, г. Орша, Республика Беларусь
Научный руководитель – Григорович Н.П.

Отечественные исследователи С.С. Кашлев, И.И. Цыркун, О.Н. Бережная отмечают, что современный урок должен помогать учащимся «открывать» знания. На это направлена активная деятельность обучающихся, которая становится залогом «развития интеллектуальных, коммуникативных, лингвистических, творческих способностей». По мнению З.И. Калмыковой, при этом происходит выработка умений, которые в значительной мере влияют на развитие различных типов мышления, способствуют продуктивному творчеству, совершенствованию речи учеников [1, с. 62].

Одним из решений этой задачи является привлечение яркого, необычного дидактического материала по теме урока, вызывающего интерес к его содержанию. Данная проблема весьма актуальна для школьной практики, особенно для молодых педагогов, для учащихся колледжа, так как они не всегда осознают роль и назначение, особенности тех или иных упражнений. Цель исследования предполагает выявление системы занимательных заданий для младших школьников, способствующих повышению интереса к изучаемой дисциплине, активизации продуктивной деятельности на уроках русского языка.

Материал и методы. Материал исследования – классные и домашние работы учащихся, показатели текущей успеваемости по русскому языку, самостоятельная деятельность на контрольно-коррекционном этапе, итоги усвоения языковых явлений на традиционных уроках и уроках с включением нетрадиционных заданий. В соответствии с логикой исследования был использован ряд взаимодополняющих методов: сравнительный ана-

лиз уроков, наблюдение, анкетирование, собеседование с учениками и учителями, теоретический анализ научно-педагогической литературы, ранжирование. В ходе опытно-экспериментальной работы было организовано наблюдение в 3-4 классах ГУО «Средняя школа №2 г.Орши», привлечены к работе 4 учителя начальных классов со стажем от 5 до 10 лет, 16 учащихся колледжа специальности «Начальное образование».

Результаты и их обсуждение. В работах А.П. Харчева, О.Н. Бережной, Н.А. Стародубовой обращается внимание на то, что главный отличительный признак занимательных упражнений и заданий – их связь с деятельностью продуктивной, творческой [2, с. 19]. Характер этой деятельности, как нами было выявлено, не всегда осознают учащиеся-практиканты (64%), начинающие учителя. Часто они используют материал занимательного характера, не до конца осознавая его назначение. Вместе с тем мы можем констатировать, что указанные лингвистические задания используют практически все учителя со стажем более 5 лет – 92% опрошенных. Однако, как правило, не в системе и только на определенных этапах урока.

Упражнения занимательного характера могут быть представлены в виде проблемных ситуаций, ролевых и деловых игр, конкурсов, соревнований, в виде житейских и фантастических ситуаций, инсценировок, лингвистических загадок, исследований и т.д.

Лингвистические «Угадайки»: ученики должны угадать слово по толкованию или по общему признаку; расшифровать пословицы, поговорки, фразеологизмы. Лингвистические «Почемучки»: неожиданность формулировок вопросов по форме и неожиданность их содержания служат прекрасным стимулом для выполнения довольно сложных заданий. Это могут быть вопросы проблемного характера, вопросы-шутки, вопросы-загадки, неожиданные вопросы, «детские» вопросы: прибежали слова *нож-рожь, меч-речь, шалаш-тишь*, плачут, не знают, как им подружиться с мягким знаком. Как им помочь?

Значительное место среди заданий творческого характера отводится занимательным играм со словами (41%). Это могут быть игры «наборщицы», «цепочки слов», «ассоциации», «составление анаграмм». Вызывают несомненный интерес учеников и заставляют быть внимательными задания «в мастерской писателя», «в мастерской редактора». В ходе эксперимента было выявлено, что 73% опрошенных учеников 4-х классов на первое место поставили именно этот вид упражнений: «потому что было трудно, но вместе мы нашли решение».

Необходимо обратить внимание на включение в практику работы микроисследований, наиболее типичны следующие:

- развернутый ответ на необычно сформулированный ответ (в основе – сопоставление несопоставимых на первый взгляд фактов);
- сочинение на лингвистическую тему в занимательной форме;
- исследование вопроса в форме деловой, ролевой игры, детективной истории, инсценирования;
- редактирование предложений и текстов.

Заключение. Мы пришли к некоторым заключениям. Занимательные упражнения творческого характера – прекрасное средство развития младших школьников. Они требуют от детей не меньших умственных затрат, чем традиционно организованная серьезная учебная деятельность. Задания подобного типа повышают мотивацию к изучению русского языка, способствуют смене видов деятельности на уроке, формированию более прочных знаний по предмету.

Литература:

1. Калмыкова, З.И. Понимание школьниками учебного материала / З.И. Калмыкова // Вопросы психологии – 1998. – №1. – С. 61-63.
2. Стародубова, Н.А. Теория и методика развития речи школьников / Н.А. Стародубова. – Москва, Издат. центр «Академия» – 2013. – 255 с.

ПРОБЛЕМА ИНТЕРНЕТ-ЗАВИСИМОСТИ СРЕДИ МОЛОДЕЖИ

Климентовская Е.Э.,

студентка 5 курса ВГУ имени П.М. Машерова, г. Витебск, Республика Беларусь

Научный руководитель – Андрущенко Н.Ю., канд. пед. наук, доцент

В настоящее время наблюдается повсеместное распространение интернета. Согласно статистическим данным за последние несколько лет, в среднем около 30% владельцев компьютеров в возрасте от 15 до 30 лет страдают зависимостью от Интернета. Они более 5 часов в сутки проводят в социальных сетях или за компьютерными играми [1].

По данным соцопроса, проведенного в одном из белорусских ВУЗов, Интернет-зависимость была обнаружена у 27% девушек и 37% юношей. Основной признак такой зависимости – это появление «синдрома отмены», когда поведение человека становится неадекватным и может дойти до психоза, если у него по каким-то причинам исчез доступ к Интернету [2].

Феномен Интернет-зависимости начал активно изучаться в зарубежных психологических школах с 1990-х годов. Термин Интернет-зависимость появился в 1996 году. Его предложил И. Голдберг для описания неоправданно долгого пребывания в Интернете. Профессор Питтсбургского университета Кимберли Янг разработала тест на выявление Интернет-зависимости. [3].

Цель работы – изучить проблему зависимости молодых людей от Интернета.

Материал и методы. В исследовании Интернет-зависимости приняли участие 116 учащихся средней школы №38 г. Витебска в возрасте от 15 до 17 лет. В ходе исследования были использованы общелогические

методы (индукция, дедукция, анализ, синтез, сравнение обобщение), тест Кимберли Янг, направленный на выявление Интернет-зависимости и методы математической обработки данных.

Результаты и их обсуждение. Анализируя полученные данные, можно сделать следующие выводы:

- 43% респондентов – обычные пользователи интернета, которые не страдают Интернет-зависимостью;

- 57% опрошенных являются Интернет-зависимыми. Из них: 52% учащихся набрали 40-59 баллов и являются средними пользователями сети. Они могут находиться в сети чуть дольше необходимого времени, но определённо владеют ситуацией. 5% респондентов набрали более 60 баллов, что свидетельствует о сильной Интернет-зависимости.

На вопрос «Как часто Вы обнаруживаете, что задержались в сети дольше, чем задумывались?» – 39% испытуемых ответили «регулярно», 32% – «иногда», 16% – «никогда или крайне редко», 10% – «часто», 3% – «всегда» (см. рисунок 1).



Рисунок 1 – Количество времени, проведённого в сети Интернет

34% респондентов «иногда» забрасывают свои домашние обязанности для того, чтобы провести больше времени в сети, 15% – делают это «часто», 51% – предпочитают домашним делам сеть Интернет.

Что касается новых знакомств в сети Интернет, то 45% испытуемых «регулярно» заводят новые отношения в сети Интернет, 18% – делают это «иногда», 23% – «часто», 8% – «всегда», 6% – «никогда» не знакомятся в сети Интернет.

Интересуясь, как часто подростки проверяют свою электронную почту, 35% учащихся ответили «часто», 24% – «всегда», 18% – «регулярно», 20% – «иногда», 3% – «никогда или крайне редко».

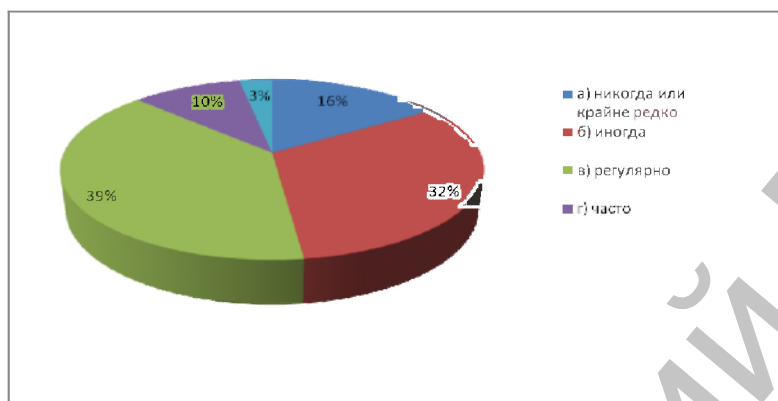
36% респондентов «часто» испытывают предвкушение следующего выхода в сеть Интернет, 27% – «регулярно», 18% и 14% соответственно «иногда» или «никогда», 5% – «всегда» (см. рисунок 2).

Задавая вопрос, «Как часто Вы боитесь, что жизнь без Интернета станет скучной, пустой и безинтересной?», 61% респондентов ответили, что боятся потери сети Интернет, 16% – задумываются о жизни без Интернета, 23% – не боятся жизни без сети Интернет.

У 41% респондентов из-за частого использования Интернета «регулярно» страдает эффективность или продуктивность выполняемой работы, 21% – «иногда», 18% – «всегда», 20% – часто.



Рисунок 2 – Предвкушение следующего выхода в сеть Интернет

По результатам исследования нами была разработана программа профилактики Интернет-зависимости среди молодежи. Программа включает в себя ряд мероприятий:

- проведение тренингов на темы: «Интернет-зависимость»; «Общение, самооценка, тревожность»;
- проведение круглого стола на тему: «Что я знаю об Интернете?»;
- просмотр фильма «Виртуальная агрессия» и его обсуждение;
- проведение классного часа на тему: «Роль Интернета в твоей жизни»;
- выступление на родительском собрании с сообщением на тему: «Внимание родители! Интернет»;

- разработка методических рекомендаций для родителей и педагогов;
- разработка буклета на тему: «Игровая зависимость».

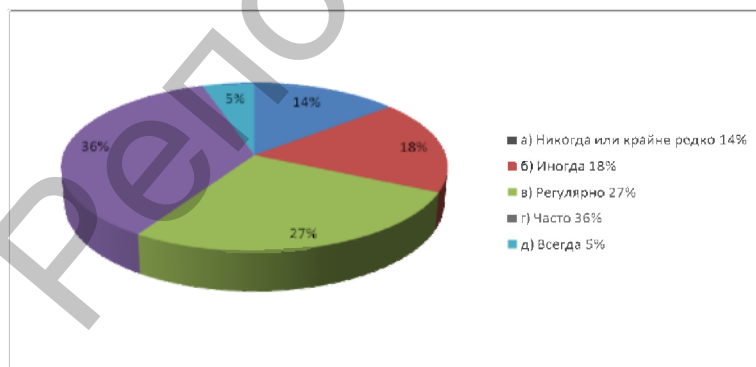
Заключение. Большая часть подростков регулярно посещает сеть Интернет без надобности. Молодые люди много времени проводят на чатах, форумах, сайтах знакомств. Все это делает необходимым профилактику Интернет-зависимости среди молодежи, которая возможна посредством информирования их о последствиях чрезмерного увлечения Интернетом для самочувствия, а также проведения мероприятий по укреплению нравственно-психического здоровья, снижению уровня тревожности, повышению самооценки, организованности досуговой деятельности.

Литература:

1. Шаблина, В.В. Чума 21 века – Интернет-зависимость / В.В. Шаблина // Журнал практического психолога. – 2010. – № 6. – С. 22–27.
2. Кудрявцев, В.А. Интернет, или «экологически чистый» паркотик / В.А. Кудрявцев // Воспитание молодежи. – 2014. – № 5. – С. 35–40.
3. Янг, К.С. Диагноз Интернет-зависимости / К.С. Янг. – Режим доступа: www.iworld.ru. – Дата доступа: 10.11.2015.

СРАВНИТЕЛЬНЫЙ АНАЛИЗ МОТИВАЦИИ УЧЕНИЯ СТУДЕНТОВ-ПСИХОЛОГОВ В ПРОЦЕССЕ ОБУЧЕНИЯ

Ковалевская Ю.Н.,

студентка 5 курса ВГУ имени П.М. Машерова, г. Витебск, Республика Беларусь

Научный руководитель – Циркунова Н.И.

Проблема учебной мотивации в настоящее время имеет особое значение. Именно в ней специфическим образом проявляются основные моменты взаимодействия индивида и общества, в котором образовательный процесс приобретает важное значение.

Наша заинтересованность в проблеме изучения мотивации учебной деятельности определяется тем, что формирование мотивации у студентов является необходимой частью развития их личности [1].

С возрастом происходит развитие соотношения взаимодействующих потребностей и мотивов, изменение ведущих доминирующих потребностей, а также изменение их иерархизации [2]. Мотивы относятся к важнейшим компонентам структуры личности, по степени сформированности которых можно говорить об уровне развития личности.

Целью нашего исследования стало изучение мотивов учебной деятельности у студентов-психологов в процессе обучения. Исследование направлено на определения ведущих мотивов учебной деятельности студентов.

Материал и методы. Исследование было проведено на базе Витебского государственного университета имени П.М. Машерова, на факультете социальной педагогики и психологии, а также на факультете переподготовки кадров. В качестве респондентов выступили студенты-психологи первого, третьего и пятого курса очной формы получения образования и студенты первого, третьего, шестого курса заочной формы получения образования в количестве 123 человек, а также студенты-психологи первого и второго курса, обучающиеся на факультете переподготовки кадров в количестве 23 человек.

Для проведения исследования использовались следующие методики: «Методика изучения мотивации обучения в вузе Т.И. Ильиной»; Методика «Мотивация учения студентов педагогического вуза» С.А. Пакулиной., С.М.Кетько; «Методика для диагностики учебной мотивации студентов» (А.А. Реан и В.А. Якунин, модификация Н.Ц. Бадмаевой).

Результаты и их обсуждение. Анализ результатов исследования по методике А.А. Реана и В.А. Якунина (в модификации Н.Ц. Бадмаевой) показывает, что для студентов первого курса очной формы получения образования главными являются коммуникативные мотивы, студенты первого курса заочной формы получения образования в большей степени преследуют мотивы творческой самореализации. Также доминирующими как у студентов очной, так и у студентов заочной формы получения образования являются профессиональные мотивы, но в большей степени данные мотивы характерны для студентов заочной формы. Менее значимыми мотивами у студентов двух форм получения образования оказались учебно-познавательные и социальные мотивы. Ситуация на третьем курсе выглядит немного иначе, можно отметить, что для студентов очной формы получения образования главными, по-прежнему, являются коммуникативные мотивы. Для студентов заочной формы получения образования значимыми являются профессиональные мотивы. Менее значимыми у студентов двух форм получения образования оказались учебно-познавательные и социальные мотивы. Для студентов шестого курса заочной формы получения образования главными, как и на первом курсе, является мотивы творческой самореализации. Для студентов очной формы получения образования на протяжении всего периода обучения на первом месте находятся коммуникативные мотивы. У студентов-слушателей преобладающими являются профессиональные мотивы и мотивы творческой самореализации. Для студентов заочной формы получения образования возрастает значимость социальных мотивов, у студентов очной формы данные мотивы становятся ещё менее значимыми. Мотивы престижа и мотивы избегания на протяжении всей учёбы в университете, остаются для студентов всех курсов двух форм получения образования самыми незначительными. У студентов-слушателей данные виды мотивов являются ещё менее значимыми.

Обработка данных опроса по методике «Мотивация учения студентов педагогического вуза» С.А. Пакулиной., С.М. Кетько показала, что у студентов первого курса очной и заочной форм получения образования обнаруживается преобладание внутренних мотивов над внешними. Но стоит отметить, что у студентов заочной формы получения образования показатели по внешним и внутренним мотивам выше, чем у студентов

очной формы, а также разница между этими мотивами у студентов заочной формы больше. У студентов третьего курса очной и заочной формы получения образования преобладают внутренние мотивы над внешними. Но у студентов заочной формы показатели, как по внешним, так и по внутренним мотивам выше, и между собой они практически не отличаются. У студентов пятого курса очной формы получения образования и у студентов-слушателей преобладают внутренние мотивы, а у студентов шестого курса заочной формы преобладают внешние мотивы. Возможно, данное явление можно объяснить разочарованием студентов выпускных курсов в профессии в ходе всего периода обучения.

Результаты исследования по «Методике изучения мотивации обучения в вузе Т.И. Ильиной» показывают, что доминирующим мотивом у студентов первого курса как очной, так и заочной формы получения образования является приобретение знаний, ему уступает мотив получения диплома, но для студентов очной формы два вышеперечисленных мотива являются практически равнозначными, на последнем месте оказывается мотив овладения профессией. Доминирующим мотивом у студентов третьего курса как очной, так и заочной формы получения образования является приобретение знаний, менее значимым оказался мотив получения диплома, при чём, для студентов очной формы разница между мотивом приобретения знаний и мотивом овладения профессией достаточно велика. На последнем месте у студентов третьего курса очной и заочной формы получения образования, как и у первокурсников, оказывается мотив овладения профессией. Доминирующим мотивом у студентов пятого и шестого курса, как дневной, так и, соответственно, заочной формы, а также у студентов-слушателей является приобретение знаний, менее значимым оказался мотив получения диплома. На последнем месте у студентов пятого курса очной и шестого курса заочной формы получения образования, оказывается мотив овладения профессией. У студентов-слушателей мотив овладения профессией по значимости практически не уступает мотиву получения диплома.

Для того, чтобы показатели по мотивам учебной деятельности были более устойчивыми и имели внутреннюю направленность нами разработана и внедрена коррекционная программа развития мотивации учебной деятельности студентов. Она направлена на усиление внутренней учебно-познавательной мотивации, формирование положительного отношения к учебному процессу.

Закключение. Результаты эмпирического исследования показали, что доминирующим мотивом учения у студентов-психологов является приобретение знаний. Преобладание у студентов очной и заочной формы получения образования внутренних мотивов над внешними говорит о том, что у них доминируют широкие учебно-познавательные мотивы, которые заложены в самом процессе учения. Но стоит отметить, что у студентов шестого курса заочной формы более значимыми становятся внешние мотивы, что говорит о социальной ориентированности студентов. Для студентов и очной и заочной формы получения образования главными является коммуникативные мотивы, а студенты-слушатели ставят на первое место профессиональные мотивы, это говорит об их осознанном и целенаправленном выборе.

Нестабильность мотивации учения студентов разных форм получения образования объясняется тем, что у них возрастает интерес к научному поиску, происходит развитие самообразования, то есть самопознания, студенты находятся постоянно в поиске.

В итоге нужно отметить, что студенты, изначально имеющие все необходимые качества для учебного процесса, нуждаются в сохранении и развитии этих качеств. Это и является на сегодняшний день главной задачей всего педагогического коллектива университета. Для этого необходимо постоянно обновлять и совершенствовать программу обучения студентов в вузе, учитывая те изменения, которые происходят в обществе и личностные изменения самого студента.

Литература:

1. Бодалев, А.А., Столин, В.В. Общая психодиагностика / А.А. Бодалев, В.В. Столин. – М.: МГУ, 1987. – 304 с.
2. Божович, Л.И. Изучение мотивации поведения детей и подростков / Л.И. Божович и Л.В. Благоннадежная. – М.: Просвещение, 2007. – 336с.

АНАЛИЗ СЕМЕЙНОГО ВОСПИТАНИЯ ДЕТЕЙ С ИНТЕЛЛЕКТУАЛЬНОЙ НЕДОСТАТОЧНОСТЬЮ

Корнилова О.В.,

магистрант ВГУ имени П.М. Машерова, г. Витебск, Республика Беларусь

Научный руководитель – Бумаженко Н.И., канд. пед. наук, доцент

Психологические особенности детско-родительских отношений изучают с помощью различных методов, способов, помогающих собирать, анализировать, обобщать данные о семье, семейном воспитании, специфике, взаимосвязях, закономерностях воспитания в семье. Важнейшими из них считаются: наблюдение, анкетирование, интервьюирование, беседа, психолого-педагогический тренинг, выполнение ребёнком в учреждении и в школе в присутствии матери, отца, бабушки, дедушки определённых практических заданий, написание родителями мини-сочинения «Мой ребёнок», рисуночные методики, метод игровых заданий, методики комментирования картинок, завершения рассказов, неоконченных предложений, анализ результатов творческой деятельности детей и родителей, педагогический эксперимент (констатирующий и формирующий, преобразующий и созидющий).

Цель исследования – выявить стиль семейного воспитания в рамках психологической коррекции детско-родительских отношений в семьях, воспитывающих ребёнка с интеллектуальной недостаточностью.

Материал и методы. В качестве методики экспериментального изучения детско-родительских отношений в семьях, воспитывающих ребёнка с интеллектуальной недостаточностью нами была использована

такая психодиагностическая методика, как методика-опросник «Анализ семейного воспитания» (АСВ), разработанная Э. Г. Эйдемиллером и В. Юстицкисом.

Данное исследование проходило на базе УО «Витебская государственная вспомогательная школа № 26» и УО «Средняя школа № 43 имени М. Ф. Шмырёва г. Витебска». В исследовании принимали участие 20 родителей, воспитывающих детей с интеллектуальной недостаточностью (экспериментальная группа) и 20 родителей, воспитывающих нормально развивающихся детей (контрольная группа).

Результаты и их обсуждение. Опросник «Анализ семейного воспитания» (авторы - Э.Г. Эйдемиллер, В. Юстицкис) указывает на то, по какой системе воспитания строится семья. Установив стиль семейного воспитания данной семьи, можно утверждать об особенностях воспитания.

Таблица. Результаты исследования по опроснику «Анализ семейного воспитания» (авторы - Э.Г. Эйдемиллер, В. Юстицкис)

| | Авторитарная семья | Либеральная семья | Демократическая семья | Смешанная семья |
|--------------------------|--------------------|-------------------|-----------------------|-----------------|
| Контрольная группа | 30% | 30% | 20% | 20% |
| Экспериментальная группа | 30% | 30% | 20% | 20% |

30 % авторитарных семей, где затормаживается благоприятное, всестороннее воспитание ребёнка, направленное на разложение, разрушение личности ребёнка. 30 % либеральных семей, в которых родители не принимают активное участие в воспитании младшего школьника. 20 % семей, где присутствует отчаянность в воспитании своего ребёнка, есть только неопределённость в выборе методов воспитания, верного пути развития. 20 % составляют демократические семьи, атмосфера внутри которых царит позитивная для осуществления полноценного воспитания.

Можно сделать вывод, что в процентном соотношении вершину берут авторитарные и либеральные семьи, нежели демократические семьи. В экспериментальной и контрольной группе результаты оказались почти на одном уровне. Развитие ребёнка, формирование его личностных качеств определяется уровнем воспитания в семье. Если это авторитарная семья, то, в большинстве случаев закладываются негативные черты личности. То же самое, можно сказать и относительно либеральной семьи, где авторитет родителей не играет роли. Наиболее приемлемой считается семья, в которой родители и дети совместно взаимодействуют друг с другом.

Полученные данные на основании проведённой методики свидетельствуют о том, что патологизирующие роли у членов семей, в частности у родителей, возникают под влиянием внутри- и межличностных конфликтных отношений, прослеживаемых в нескольких поколениях в дисфункциональных семьях. Эти конфликты, не будучи конструктивно разрешены, трансформируются в личностные установки, которые искажают процесс семейного воспитания, делая его патологизирующим.

Среди нарушений механизмов интеграции семьи выделяются отношения симпатии между её членами. Эти отношения играют огромную роль в воспитательном процессе. Воспитание – нелёгкий труд, который в значительной мере обусловлен родительской любовью, тем, что благо ребёнка для родителей нередко более важно, чем своё собственное. Нарушение отношений симпатии (любви, привязанности) у родителей влечёт за собой значительные неблагоприятные последствия.

По поводу нарушения системы взаимного влияния членов семьи следует сказать о том, что формирование семейных взаимоотношений происходит успешно, если каждый член семьи способен повлиять на других, на их поведение, на их мнение по самым различным вопросам. Особенно существенно влияние родителей на подростка; его наличие – важная предпосылка осуществления социального контроля его поведения со стороны семьи.

Заключение. Результаты нашего исследования свидетельствуют о необходимости проведения специальной работы с семьями, воспитывающими детей с особенностями психофизического развития по гармонизации детско-родительских отношений между родителями и детьми. Данная деятельность должна осуществляться при тесном взаимодействии педагогов школы и особенно психолога, социального педагога и учителя-дефектолога. Психолого-педагогическое сопровождение семьи является весьма значимым звеном в медико-психолого-педагогической помощи детям в целях профилактики первичных нарушений, в коррекции вторичных отклонений в развитии. Оно требует широкого использования на практике комплекса интегративных междисциплинарных средств взаимодействия всех взрослых, являющихся заинтересованными участниками образовательного и воспитательного процессов.

Литература:

1. Иванова, И. А. Особенности родительско - детских отношений в семьях, воспитывающих детей с проблемами в развитии / И. А. Иванова // Коррекционная педагогика. - 2007. - № 3 (21). - С. 67-70.
2. Пархомович, В. Б. Эмоциональное состояние родителей, воспитывающих детей с особенностями психофизического развития / В.Б. Пархомович // Специальная адукацыя. - 2008. - № 6. - С. 53-60.
3. Ткачёва, В. В. О некоторых проблемах семей, воспитывающих детей с отклонениями в развитии / В. В. Ткачёва // Дефектология. - 1998. - № 4. - С. 3-9.

ИНТЕРНЕТ-АДДИКЦИЯ КАК ФЕНОМЕН ПСИХИЧЕСКОЙ ЗАВИСИМОСТИ СОВРЕМЕННОЙ МОЛОДЁЖИ

Крестьянова Д.С.,

студентка 4 курса ВГУ имени П.М. Машерова, г. Витебск, Республика Беларусь

Научный руководитель – Качан Г.А., канд. пед. наук, доцент

Возрастающая компьютеризация и интернетизация современного общества привели к появлению новой психической зависимости – интернет-аддикции. Проблема её выявления и профилактики весьма актуальна на данный момент, особенно в молодёжной среде, так как чрезмерное пристрастие к компьютеру разрушающе воздействует на психику молодого человека, значительно снижает работоспособность. По данным различных исследований, интернет-зависимыми сегодня являются около 10 % пользователей во всём мире.

Следует отметить что, Интернет забирает все больше и больше времени у молодёжи и становится настолько доминирующим, что с годами у молодых людей прогрессирует снижение способности к волевому контролю над посещением мировой сети. Для 70% людей в возрасте от 18 до 19 лет и для 62% в возрасте от 20 до 24 лет главным источником информации и развлечений сегодня является Интернет [1].

Целью данной работы стало рассмотрение интернет-аддикции как феномена психической зависимости и выявление отношение современной молодёжи к данному явлению.

Материал и методы. Для достижения поставленной цели мы использовали следующие методы исследования: анализ литературных источников по данной проблеме, анкетирование, количественный и качественный анализ результатов. В исследовании принимали участие 60 человек в возрасте от 18 до 21 года. Респондентами являлись студенты 2-3 курсов. Набор эмпирического материала проводился на базе факультета социальной педагогики и психологии, факультета физической культуры и спорта Витебского государственного университета имени П.М. Машерова.

Результаты и их обсуждение. Анализ литературных источников показал, что на сегодняшний день Интернет-зависимость является широко обсуждаемым вопросом, но не психическим расстройством по медицинским критериям. Зависимость (наркотическая) в медицинском смысле определяется как навязчивая потребность в использовании привычного вещества, сопровождающаяся ростом толерантности и выраженными физиологическими и психологическими симптомами. Рост толерантности означает привыкание ко всё большему и большему дозам [2]. В психологии зависимость (аддикция) определяется как навязчивая потребность, ощущаемая человеком, подвигающая к определённой деятельности. Этот термин употребляется не только для определения наркомании, но применяется и к другим областям (азартные игры, гиперрелигиозность и др.). В последние годы данное понятие активно стало употреблять и при рассмотрении интернет-зависимости. Примечательно то, что характер зависимости здесь иной, чем при употреблении наркотиков или алкоголя, то есть физиологический компонент полностью отсутствует. А вот психологический проявляется достаточно ярко.

Анализ данных, полученных в результате анкетного опроса, свидетельствует, что 70% респондентов поставили интернет-зависимость в один ряд с алкогольной и наркозависимостью. Однако, психическим расстройством данное состояние посчитали лишь 55% от общего числа респондентов. Следовательно, значительная современная молодёжи интернет-аддикцию не рассматривает как психическую зависимость.

Примечательно и то, что большинство опрошенных, а это 80 %, считает интернет-зависимость искусственно надуманной СМИ проблемой. Респонденты, участвующие в опросе рассматривает Интернет, социальные сети как источник информации, как возможность удовлетворить потребности в общении. Официальные статистические данные подтверждают, что Интернет сегодня для 7 из 10 белорусов, является наиболее значимым источником получения информации по различным направлениям. Так, современная молодёжь с помощью интернета учится, общается, проводит свободное время, покупает товары. Данные социологического исследования, проведенного Молодёжной социологической лабораторией и Ассоциацией защиты интеллектуальной собственности «БелБренд» показали, что 67% молодых людей, проводит в интернете более 3 часов в день, от 1 до 3 часов в день – 24 % [3].

Наряду с положительными функциями Интернет несет в себе и массу отрицательных последствий. Так, чрезмерное увлечение Интернетом приводит к нарушению сна, мыслительных процессов, ухудшению памяти, утрате навыков реального общения, психическим расстройствам, возникновению физических заболеваний. Все это актуализирует профилактику Интернет-аддикции. Данные нашего анкетного опроса показали, что наилучшим способом профилактики Интернет-зависимости, 40% опрошенных посчитали – ограничение доступа в интернет, 15% – изменение взгляда на проблему в обществе, ещё 15 % – занятость молодёжи вне «виртуального мира» (концерты, праздники, флэш-мобы и т.д.). Лишь 5% респондентов предложили ничего не делать с этой проблемой и не преувеличивать её значение. Примечательно и то, что 25 % респондентов вообще не ответили на данный вопрос.

Актуальность проблемы интернет-зависимости свидетельствует о необходимости разрабатывать современные, адекватные мероприятия (социальные, психологические, педагогические, медицинские, правовые и др.), направленные на предотвращение данного вида зависимости и актуализацию ценности для молодых людей реального мира.

Профилактическая программа по данному виду зависимости должна включать: мероприятия по формированию сознания молодёжи (распространение знаний о механизмах воздействия сети Интернет на человека, о причинах, клинических проявлениях, методах диагностики и последствиях интернет-зависимости, беседы, диспуты, лекции, семинары), социально-психологическую помощь (психологическое консультирование, социально-психологический тренинг, аутотренинг, психогимнастические упражнения, систематические

тренинги коммуникативной компетентности, личностного роста, тренинги-семинары профессиональной самореализации), психолого-педагогическое консультирование. Профилактика интернет - зависимости молодежи также возможна через проведение мероприятий по укреплению психического здоровья и формированию мотивов здорового образа жизни в целом.

Заключение. Таким образом, сегодня нет однозначного подхода в понимании такого феномена как интернет-аддикция. Большинство исследователей рассматривают интернет-зависимость как нехимическую зависимость – навязчивую потребность в использовании Интернета, сопровождающуюся социальной дезадаптацией и выраженными психологическими симптомами, которые проявляется в нарушениях именно психического здоровья: нарушение чувства времени, отвлечение и зачастую «выпадение» из окружающей физической и социальной среды, сверхпоглощенность деятельностью, забывание обязанностей, ослабление эмоциональных реакций. Вместе с тем современная молодежь не рассматривает интернет – аддикцию как серьезную социально-психологическую проблему и достаточно толерантно к ней относится.

Литература:

1. Бурова, В.А. Интернет-зависимость – патология XXI века? / В.А. Бурова // Научно-практический журнал «Вопросы ментальной медицины и экологии». - 2014. - №1. - С. 11-13.
2. Евдокимов, В.Н. Методические аспекты диагностики развития Интернет-зависимости / В.Н. Евдокимов, О.В. Литвиненко // Вестник психотерапии. - 2015. - №25. – С. 25-29.
3. Национальный Интернет-портал Молодёжь Беларуси [Электронный ресурс] / Молодежная социологическая лаборатория и Ассоциация защиты интеллектуальной собственности «БелБренд» – Минск, 2016. – Режим доступа: <http://brsm.by/news/molodezhny-j-brend/>. – Дата доступа: 20.02.2016.

МОДЕЛЬ ОПТИМИЗАЦИИ ДВИГАТЕЛЬНОЙ АКТИВНОСТИ ДЕТЕЙ СТАРШЕГО ДОШКОЛЬНОГО ВОЗРАСТА В УЧРЕЖДЕНИЯХ ДОШКОЛЬНОГО ОБРАЗОВАНИЯ

Линкевич Т.М.,

магистрант 2 курса БрГУ имени А.С. Пушкина, г. Брест, Республика Беларусь

Научный руководитель – Горностаёв Т.Л., канд. пед. наук, доцент

Стержнем физической культуры в учреждении дошкольного образования является оптимальная двигательная активность детей, представленная разными видами двигательной деятельности и формами ее организации. Изучением проблемы оптимизации двигательной активности детей старшего дошкольного возраста в учреждениях дошкольного образования и сущность данного понятия была определена М.А. Руновой, О.В. Силиной, В.А. Шишкиной [1, с. 15]. В ряде работ последних лет отмечен недостаточный уровень двигательной активности в дошкольных учреждениях. В этой связи ученые осуществляют поиск путей оптимизации двигательного режима через организованные формы работы с детьми.

В нашем исследовании под «оптимизацией двигательной активности» детей старшего дошкольного возраста мы понимаем удовлетворение биологической потребности в движении в соответствии с функциональными возможностями организма, обогащение состава движений и стимулирование игрового содержания двигательной активности, целенаправленное развитие двигательных умений и навыков, постепенное увеличение времени двигательной активности в режиме дня, способствующих гармоничному физическому развитию. Актуальным является создание оздоровительно-образовательной среды, которая поспособствует оптимизации двигательной активности старших дошкольников, укреплению их здоровья, формированию интереса к разным видам деятельности и потребности в движениях.

Цель исследования – разработать модель оптимизации двигательной активности детей старшего дошкольного возраста в учреждениях дошкольного образования.

Материал и методы. Методы исследования: анализ и синтез, обобщение данных научно-методической литературы, систематизация материалов по проблеме исследования, прогнозирование, моделирование.

Разработанная модель оптимизации двигательной активности детей старшего дошкольного возраста включает следующие взаимосвязанные компоненты:

1). Целевой компонент. Цель – создание в учреждении дошкольного образования условий для оптимизации двигательной активности детей старшего дошкольного возраста. Задачи: 1) определение оптимальной образовательно-оздоровительной деятельности; 2) совершенствование двигательных навыков, развитие двигательных способностей координации, выносливости, двигательного творчества; 3) формирование элементарных представлений по технике движений, правилам соревнований, спортивных игр; 4) обогащение представлений детей о своём организме, здоровье, о способах его укрепления.

2). Теоретико-методологический компонент содержит методологические подходы (системный, деятельностный, аксиологический) и принципы (природосообразности, развивающего характера образования, единства обучения и развития, комплексности и интеграции, субъектности, оздоровительной направленности).

3). Содержательный компонент включает работу с детьми по двум направлениям: оздоровительном и образовательном.

4). Процессуальный компонент включает:

- формы (физкультурные занятия, подвижные игры и физические упражнения на прогулке, утренняя гимнастика, активный отдых, соревнования, самостоятельная двигательная деятельность, домашние задания по физической культуре, индивидуально-дифференцированная работа с детьми, имеющими отклонения в физическом и двигательном развитии);

- методы: наглядные (показ физических упражнений, использование наглядных пособий, имитация, зрительные ориентиры, звуковые ориентиры, наблюдение, рассматривание, показ способов действия, имитация, демонстрация); словесные (название упражнения, описание, объяснения, указания, распоряжения, команды, вопросы к детям, рассказ, беседа, советы, оценка); практические (проблемные ситуации, поручения, повторение упражнений, проведение упражнений в игровой и соревновательной форме); игровые упражнения, игровые, двигательные задания, танцевальные движения, имитационные движения);

- средства: технические средства обучения (музыкальный центр), гигиенические факторы, естественные силы природы, ритмическое сопровождение, книги, дидактический материал, пособия, тетради, альбомы, карточки-схемы, спортивное оборудование, инвентарь, спортивные комплексы, массажёры.

5). Оценочно-результативный компонент содержит критерии оценки двигательной активности (объём движений; продолжительность движений (во времени) – моторная плотность; содержание (разнообразие движений, форм и видов)) и показатели двигательной активности детей старшего дошкольного возраста по трем уровням (высокий, средний, низкий).

Высокий уровень – объём движений характеризуется большой подвижностью (15-18 тыс. шагов в течение дня); моторная плотность составляет 50-60% и выше; большое разнообразие движений, форм и видов; проявляет творчество в двигательной деятельности, переносит знакомые движения в подвижные игры.

Средний уровень – средняя подвижность (10-15 тыс. шагов); моторная плотность составляет 40-50%; может комбинировать движения, частично переносит знакомые движения в подвижные игры, проявляет элементы творчества в двигательной деятельности.

Низкий уровень – малая подвижность (до 10 тыс. шагов); моторная плотность ниже 40%; однообразные трафаретные движения, отсутствие творчества в двигательной деятельности.

Ожидаемый результат: оптимизированная (высокий уровень) двигательная активность детей старшего дошкольного возраста с учётом здоровья и физической подготовки.

Педагогическими условиями, способствующими оптимизации двигательной активности детей старшего дошкольного возраста в учреждениях дошкольного образования являются: создание оздоровительно-образовательной среды, которая оптимизирует двигательную активность старших дошкольников и содействует укреплению их здоровья, что предполагает:

а) совершенствование материально-технической базы учреждения дошкольного образования, обеспечивающей сохранение и укрепление здоровья воспитанников и педагогов;

б) реализацию индивидуально-дифференцированного подхода (проектирование индивидуальных оздоровительных двигательных режимов с учётом состояния здоровья и физического развития детей);

в) постепенное повышение двигательной активности детей старшего дошкольного возраста на физкультурных занятиях и в режиме дня за счет обогащения состава движений, стимулирования игрового содержания двигательной активности дошкольников и увеличения времени двигательной активности в режиме дня;

г) овладение воспитателями опосредованными методами активизации движений детей.

Заключение. Таким образом, в ходе исследования нами была разработана модель оптимизации двигательной активности детей старшего дошкольного возраста в учреждениях дошкольного образования, внедрение которой позволит повысить качество физического воспитания и развития детей.

Литература:

1. Шипкина, В.А. Двигательное развитие дошкольника: пособие для педагогов учреждений дошкольного образования / В.А. Шипкина. Мозырь : Белый ветер, 2014 – 133 с.

ПСИХОЛОГИЯ СОВРЕМЕННОГО ДОБРОВОЛЬЦА В КОНТЕКСТЕ ДУХОВНОЙ КУЛЬТУРЫ ОБЩЕСТВА

Логвинова М.И., Логвинова Т.И.,

*студентки магистратуры ФГБОУ ВПО «Курский государственный университет»,
г. Курск, Российская Федерация*

Научный руководитель – Логвинов И.Н., канд. псих. наук, доцент

Ведущие представители современной российской психологической мысли (А.В. Юревич, Д.В. Ушаков) встревожены психологическим состоянием нашего общества. Институтом психологии РАН был предложен индекс психологического состояния общества. Психологами был инициирован экспертный опрос, в ходе которого 124 психолога были призваны оценить психологическое состояние советского, а затем российского общества, начиная с 1981 года. Согласно исследованию, общество за последние десятилетия стало значительно более агрессивным, алчным, апатичным, безответственным, грубым, жестоким. Практически все негативные тенденции существенно развились, что не может не удручать [4].

При этом положительные характеристики уходят на второй план, теряют свои позиции, а то и вовсе исчезают из жизни людей. Речь идет о таких характеристиках как альтруизм, бескорыстие, взаимопомощь, взаимоуважение, доброта, доверие, искренность, надежность. Не трудно себе представить, каким будет общество, лишившееся обозначенных выше качеств.

Авторы исследования указывают на путь повышения уровня субъективного благополучия россиян - он нематериален, связан с общностью идей и интересов граждан [4].

В этот непростой для нас период спасением для россиян в целом и российской молодежи в частности может стать ее широкое привлечение к добровольческой деятельности. Действительно, у современной молодежи просыпается интерес к бескорыстной помощи другим. В частности, в Курской области практически ка-

ждое учреждение среднего и высшего профессионального образования имеет несколько клубов, отрядов добровольческой направленности. Деятельность этих организаций исследуется и пропагандируется психологами, так как им известно о благотворном влиянии добровольческой деятельности не только на людей, которым оказывается помощь, но и на личности самих волонтеров [3].

Культура современного российского общества во многом ориентирована на потребление, а не созидание. В этом контексте распространение идей добровольчества видится нам как один из возможных путей преодоления того кризиса ценностей, в котором мы пребываем уже достаточно длительное время. Таким образом, мы настаиваем на положительном влиянии добровольчества на становление ценностей духовной культуры любого общества, в том числе и российского.

В год 70-летия Победе в Великой Отечественной войне вопрос о волонтерстве принял принципиальный патриотически-окрашенный характер. В ходе подготовки к празднованию этой памятной даты по всей стране создавались волонтерские отряды, а также уже существующие волонтерские объединения переориентировали свою деятельность с целью проведения различных акций: помощи ветеранам, благоустройству военных памятников и захоронений. По инициативе Президента Российской Федерации В.В. Путина был образован Волонтерский корпус 70-летия Победы, прием в который проводился по всей стране, на момент написания данной работы в волонтерском корпусе состояло более 149 тыс. человек, не равнодушных к судьбе и истории своей Родины [2].

Одной из наиболее ярких акций в рамках празднования 70-летия Победе в Великой Отечественной войне стал «Бессмертный полк», в котором только в России приняли участие 12 млн. человек. Подобные акции проходили также в Белоруссии, Германии, Израиле и других государствах [1].

Цель исследования: изучить психологию современного добровольца в контексте духовной культуры общества. Объектом исследования выступает личность современного добровольца. Предметом исследования является психология современного добровольца в контексте духовной культуры общества.

Материал и методы. Методический блок исследования включил в себя методику «Коммуникативные и организаторские склонности», опросник «Мотивация помощи», опросник «Эмпатийные тенденции», опросник аффилиации («Стремление к людям»).

Данное исследование проводилось в марте 2015 года в ходе работы по набору добровольцев во Всероссийский волонтерский корпус 70-летия Победы в Великой Отечественной войне в городе Курске. Перед нами была поставлена задача изучения коммуникативных и организаторских склонностей волонтеров, их мотивации, нестойких личностных качеств.

Результаты и их обсуждение. В исследовании приняли участие 100 человек в возрасте от 16 до 31 года, из них 74% - представители женского пола, 26% - мужского, 90% - студенты учреждений среднего и высшего профессионального образования, 10% - работающая молодежь. В начале проанализируем результаты, полученные при изучении уровня эмпатийности волонтеров.

Практически три четверти респондентов (76%) имеют средний уровень эмпатийности. Эти люди не относятся к числу очень чувствительных, в межличностных отношениях они склонны судить о людях по их поступкам, им не чужды эмоциональные проявления, но они находятся под контролем разума. В общении внимательны, стараются понять больше, чем сказано словами, не имеют раскованности чувств, что мешает полноценному восприятию других людей, не любят излишнего проявления чувств.

Каждый пятый (20%) волонтер имеет высокий уровень эмпатийности. Для таких людей характерна высокая чувствительность к нуждам и проблемам окружающих. Они склонны прощать, с неподдельным интересом относятся к другим людям, душевны, стремятся не вступать в конфликты, хорошо переносят критику в свой адрес, чувствам и интуиции доверяют больше, нежели логическим доводам, зависимы от одобрения окружающих.

4% исследуемых имеют низкий уровень эмпатийности. Такие люди испытывают затруднения в установлении контактов с людьми, неуютно чувствуют себя в большой компании. Эмоциональные проявления в поступках окружающих подчас кажутся им непонятными и лишены смысла. Отдают предпочтение уединенным занятиям конкретным делом, а не работе с людьми. Имеют мало друзей, являются сторонниками рациональных решений. Очень высокий и очень низкий уровни эмпатийности у волонтеров не представлены.

Кроме того эмпирические данные исследования показали, что у волонтеров преобладает очень высокий уровень развития коммуникативных и организаторских склонностей, высокий уровень развития мотивации помощи, средний уровень эмпатийности и средний уровень мотива «Стремление к людям».

Заключение. Давая оценку полученным результатам, подчеркнем, что исследуемые параметры, взятые вкуче, должны позволить волонтерам в будущем успешно выполнять свою деятельность, получить новый социальный опыт, приобрести новые возможности для саморазвития.

Литература:

1. Бессмертный полк // Википедия. – Режим доступа: <https://ru.wikipedia.org/wiki> (дата обращения: 10.02.2016).
2. Волонтерский корпус 70-летия Победы // Всероссийское общественное общество «Волонтеры Победы». – Режим доступа: <http://волонтеры70.рф> (дата обращения: 18.02.2016).
3. Грипулина, Е.В. Особенности личности волонтеров / Е.В. Грипулина, Е.Н. Пятакова // Вопросы психологии. - 2014.- №5.- С. 71-79.
4. Юревич, А.В. Экспертная оценка динамики психологического состояния российского общества: 1981-2011 гг. / А.В. Юревич, Д.В. Ушаков // Вопросы психологии. - 2012. - №3. - С. 30-44.

ПСИХОЛОГИЧЕСКИЕ ОСОБЕННОСТИ ЛИЧНОСТИ КАК ДЕТЕРМИНАНТА ДЕСТРУКТИВНОГО ПОДРОСТКОВОГО ЛИДЕРСТВА В ОБРАЗОВАТЕЛЬНОМ ПРОСТРАНСТВЕ

Логвинова Т.И., Ловинова М.И.

*студентки магистратуры ФГБОУ ВПО «Курский государственный университет»,
г. Курск, Российская Федерация*

Научный руководитель – Логвинов И.Н., канд. псих. наук, доцент

Проблема лидерства интересует многих ученых, в том числе педагогов и психологов. Это обусловлено тем, что значительную часть своей жизни человек проводит в стенах образовательных учреждений, а требования современного общества к личности выпускников таковы, что предполагается наличие у них высоко развитых организаторских, коммуникативных и лидерских качеств. Именно поэтому изучение феномена лидерства в образовательном пространстве является актуальным на данный момент (А.С. Чернышёв, И.Н. Логвинов, Д.В. Беспалов и др.) [1; 4; 5].

С другой стороны актуальность исследования диктуется необходимостью психолого-педагогической коррекции асоциального поведения подростков, которые занимают доминирующие позиции в системе межличностных отношений в классе, то есть демонстрирующих отрицательное, негативное лидерство. Кроме того необходимо формировать в учебно-воспитательном процессе у школьников не только знания, умения и владения, но и качества личности, обеспечивающие им потенциальную возможность осуществлять позитивное организационное лидерство. При этом под лидером рассматривается человек, который объединяет, направляет действия всей группы [2].

Стоит также отметить и тот факт, что в подростковом возрасте лидерство имеет свои специфические особенности, например, при формировании группировок очень явно проявляется власть девочек. Это естественно, ведь, мальчики по своему развитию в данном возрасте несколько отстают от девочек [3]. Исходя из этого, целью нашего исследования стало изучение психологических особенностей личности как детерминанты деструктивного подросткового лидерства в образовательном пространстве. В качестве объекта исследования выступили личностные характеристики деструктивных лидеров подросткового возраста. Предметом исследования являются психологические особенности личности как детерминанты деструктивного лидерства в образовательном пространстве.

Материал и методы. Базой исследования выступили классные коллективы 7-9 классов средних общеобразовательных школ города Курска. Общий объём выборки составил 24 класса (524 обучающихся), в которых было выявлено 27 деструктивных лидеров подросткового возраста. Для исследования психологических особенностей личности как детерминанты деструктивного подросткового лидерства в образовательном пространстве

нами был разработан методический блок, включивший в себя методику А.С. Чернышева для выявления молодежных лидеров – «Карта-схема ...», методику Ч.Д. Спилбергера (для изучения тревожности), методику по изучению общей самооценки Г.Н. Казанцевой, шкалу общей самоэффективности Р. Шварцера и М. Ерусалема (адаптации В.Г. Ромека), методику С. Мадди (в адаптации Д.А. Леонтьевой, Е.И. Рассказовой), которая дала возможность определить уровень развития жизнестойкости деструктивных лидеров, волевые же качества лидеров исследовались нами с помощью опросника ВСК.

Результаты и их обсуждение. В результате анализа и обобщения полученных результатов исследования нами было установлено:

- для большинства (62%) деструктивных лидеров подросткового возраста характерен высокий уровень развития ситуативной тревожности;
- абсолютное большинство высокостатусных респондентов подросткового возраста (64%) характеризуются высоким уровнем развития личностной тревожности.
- для абсолютного большинства лидеров данной категории характерна завышенная самооценка (75%) и высокая самоэффективность (64%);
- реже всего среди деструктивных лидеров встречается заниженная самооценка (9%) и низкая самоэффективность (11%).
- для большинства деструктивных лидеров-подростков характерен средний уровень развития вовлеченности, средний уровень развития контроля, средний уровень принятия риска и соответственно средние показатели жизнестойкости.
- современные деструктивные лидеры подросткового возраста характеризуются средними уровнями развития настойчивости (86%), самообладания (75%) и общего индекса ВСК (93,6%).

Таким образом, результаты, проведенного нами исследования показывают, что психологические особенности личности выступают в качестве детерминанты деструктивного лидерства в образовательном пространстве, следовательно, сформулированная нами гипотеза нашла свое подтверждение в данном исследовании.

Заключение. На основе данных эмпирического исследования психологических особенностей личности как детерминанты деструктивного подросткового лидерства в образовательном пространстве нами было установлено, что для личности подростка-деструктивного лидера характерны высокий уровень развития личностной и ситуативной тревожности, завышенная самооценка, высокая самоэффективность, средний уровень развития вовлеченности и самоконтроля, средний уровень развития принятия риска и жизнестойкости, а также средний уровень развития волевых качеств. Эти психологические особенности во многом определяют формирование у подростков деструктивного лидерского поведения, поэтому педагогам и психоло-

гам необходимо создавать условия для профилактики и коррекции соответствующих психологических характеристик среди подростков в образовательном пространстве.

Литература:

1. Беспалов, Д.В. Теоретический анализ деструктивного лидерства в молодёжных группах / Д.В. Беспалов // Человек познающий. Человек переживающий. Человек действующий: сборник научных статей / отв. ред. С.И. Галютдинова, И.Н. Нурлыгяпов. – Уфа: РИЦ БашГУ, 2012. – С. 49-57.
2. Дроздов, С.В. Психологические особенности личности деструктивного лидера-подростка / С.В. Дроздов, Т.И. Логвинова, М.И. Логвилова // Современные научные исследования. Выпуск 3. – Концепт. – 2015. – URL:<http://e-koncept.ru/2015/85900.htm> (дата обращения: 12.02.2016).
3. Лидерство в подростковом коллективе. – Режим доступа: <http://lider21vek.narod.ru/ССУ/6.htm> (дата обращения: 17.02.2016).
4. Логвилов, И.Н. Миссия современного преподавателя: духовность, патриотизм, профессия: Сборник научных трудов участников Международной конференции молодых ученых светских и духовных учебных заведений «Молодой преподаватель ВУЗа – доверенное лицо государства» в рамках Международного лагеря студенческого актива «Славянское содружество – 2015» / И.Н. Логвилов, Т.И. Логвинова, М.И. Логвинова / Редкол.: А.А. Чертова и др. – Курск: ООО АПИИТ «Гиром», 2015. – С.70-74.
5. Чернышёв, А.С. Социально-одарённые дети: путь к лидерству (экспериментальный подход) / А.С. Чернышёв, Ю.Л. Лобков, С.В. Сарычев, В.И. Скурятин. – 2-е изд., испр. и доп. – Воронеж: Кварт, 2007. – 210 с.

ДЕТСКО-РОДИТЕЛЬСКИЕ ОТНОШЕНИЯ КАК ФАКТОР ЭМОЦИОНАЛЬНОГО БЛАГОПОЛУЧИЯ ДЕТЕЙ ДОШКОЛЬНОГО ВОЗРАСТА

Луценко В.И.,

учащаяся 2 курса Оршанского колледжа ВГУ имени П.М. Машерова, г. Орша, Республика Беларусь
Научный руководитель – Дернова Е.В.

Общепризнанно, что семья занимает основное положение среди всех социальных институтов, с которыми человек взаимодействует в процессе своей жизнедеятельности.

Семья – это социальная группа, в которой есть субъект (родитель), с определенными характеристиками и объект влияния (ребенок), который так же наделён определенными свойствами. Между ними существуют взаимодействия, взаимовлияния и взаимоотношения [1, с.13].

О.А. Карабанова определяет детско-родительские отношения как систему межличностных установок, ориентаций, ожиданий в вертикальном направлении по возрастной лестнице: снизу вверх (диада «ребенок - родители») и сверху вниз (диада «родители - ребенок»), определяемых совместной деятельностью и общением между членами семейной группы [2].

К проблеме детско-родительских отношений и эмоционального благополучия в семье в отечественной науке обращались многие педагоги и психологи, такие как Л.И. Божович, А.Я. Варга, Н.В. Дмитриева, А.Н. Леонтьев, В.С. Мухина, В.В. Столин, Е.В. Субботский и др.

Детско-родительские отношения являются решающим фактором, предопределяющим эмоциональное благополучие и состояние ребёнка. От типа родительского отношения к ребёнку во многом зависит дальнейшее его развитие, отношение к себе, к своей семье и к окружающим людям.

Отечественные психологи А.Я. Варга, В.В. Столин выделили следующие типы родительских отношений:

1. «Принятие-отвержение» отражает интегральное эмоциональное отношение к ребёнку. С одной стороны, родитель уважает индивидуальность ребёнка, симпатизирует ему, стремится проводить много времени вместе с ребёнком, одобряет его интересы и планы. С другой – родитель воспринимает своего ребёнка плохим, неприспособленным, неудачливым, испытывает к ребёнку злость, досаду, раздражение, обиду.

2. «Кооперация» - социально желательный образ родительского отношения. Родитель заинтересован в делах и планах ребенка, старается во всем помочь ребенку, испытывает чувство гордости за него, поощряет инициативу и самостоятельность ребенка, старается быть с ним на равных.

3. «Симбиоз» характеризуется межличностной дистанцией в общении с ребёнком, при котором родитель ощущает себя с ребёнком единым целым, стремится удовлетворить все потребности ребёнка, оградить его от трудностей и неприятностей жизни.

4. «Авторитарная гиперсоциализация» представляет собой строгую форму контроля за поведением ребёнка. Родитель старается навязать ребёнку во всём свою волю, подавляет его инициативу, не предоставляя ему возможности в принятии самостоятельных решений.

5. «Маленький неудачник» – тип отношений, при котором родитель видит ребёнка младшим по сравнению с реальным возрастом, приписывает ему инфантильность и социальную несостоятельность. При таком типе отношений ребёнок представляется не приспособленным к окружающему миру [3].

Следует отметить, что проблема влияния детско-родительских отношений на развитие эмоционального благополучия детей дошкольного возраста недостаточно изучена. Это и послужило предпосылкой для проведения исследования.

Материал и методы. В процессе изучения данной проблемы нами были использованы анализ психолого-педагогической, научно-методологической литературы по теме исследования; эмпирические методы (метод наблюдения, методика «Кинетический рисунок семьи» (Р. Бернс, С. Коуфман) и тест-опросник родительского отношения к детям (А. Я. Варга, В. В. Столин). Для достижения поставленной цели на базе ДОУ ясли-сад №10 г. Орши было проведено исследование, в котором приняли участие 20 семей и 20 воспитанников старшей группы.

Результаты и их обсуждение. Первоначально были выявлены знания родителей о ребёнке и изучены родительские отношения с детьми. Для этого был использован тест-опросник родительского отношения к детям.

Данный опросник включал в себя 61 утверждение, которое оценивалось по следующим параметрам: I – «принятие – отвержение»; II – «кооперация»; III – «симбиоз»; IV – «авторитарная гиперсоциализация»; V – «маленький неудачник». В тестировании приняли участие 20 семей.

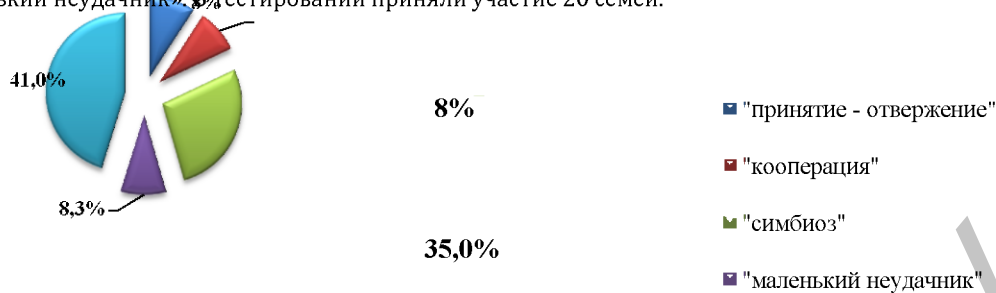

Количество семей с преобладающим параметром, %

Рисунок 1 – Результаты тест-опросника родительского отношения к детям

В исследованных семьях было замечено, что родители в основном проявляют неадекватное отношение к детям. Это гиперсоциализация, симбиоз, инфантилизация и отвержение. Наиболее часто встречается в исследуемых семьях шкала гиперсоциализация (41 % опрошенных семей), которая характеризуется повышенным уровнем контроля за поведением ребёнка.

На следующем этапе были выявлены уровни влияния семейных отношений на ребёнка с помощью методики «Кинетический рисунок семьи».

Анализ полученных данных позволил установить, что у 11 воспитанников старшей группы преобладает высокий уровень влияния на них родительских отношений (52%). В результате проведённой методики было выявлено 4 ребёнка (20%), которые не удовлетворены своим положением в семье. Они часто испытывают дискомфорт. Это видно по рисункам, где они изображают себя вдалеке от взрослых, а также с грустным выражением лица либо совсем не изображают себя.

Заключение. Таким образом, результаты исследования указывают на то, что: семья – важнейший фактор, формирующий эмоциональное благополучие ребёнка дошкольного возраста, его отношение к людям и к жизни; правильно выбранный тип родительских отношений служит предпосылкой для развития индивидуальности ребёнка; анализ полученных данных свидетельствует о том, что намечается тенденция к снижению уровня психолого-педагогической компетентности родителей по вопросу детско-родительских отношений; создание обстановки эмоционального комфорта, психического благополучия в семье, комплексное использование средств и методов психолого-педагогической коррекции будут способствовать снижению уровня детской тревожности и значительному улучшению детско-родительских отношений.

Литература:

1. Антипова, Е.В. Воспитательный потенциал современной семьи / Е.В. Антипова // Проблемы выхавания. – 2006. – №6. = С. 13 – 17.
2. Карабанова О.А., Психология семейных отношений и основы семейного консультирования: Учебное пособие / О.А. Карабанова. – М.: Гардарики, 2005. – 320 с.
3. Кряжева, Н.Л. Мир детских эмоций. Дети 5 – 7 лет/ Н.Л. Кряжева. – Ярославль: Академия развития, 2000. – 160 с.

АНАЛИЗ ПРЕДСТАВЛЕНИЙ СОТРУДНИКОВ ГУСО «ЛУНАЧАРСКИЙ ПСИХОНЕВРОЛОГИЧЕСКИЙ ДОМ-ИНТЕРНАТ ДЛЯ ПРЕСТАРЕЛЫХ И ИНВАЛИДОВ» О ЗНАЧИМОСТИ КОНЦЕПЦИИ РАЗВИТИЯ УЧРЕЖДЕНИЯ

Людская О.Г.,

студентка 5 курса ВГУ имени П.М. Машерова, г. Витебск, Республика Беларусь

Научный руководитель – Матюшкова С.Д.

Стационарное социальное обслуживание граждан пожилого возраста и инвалидов это обособленный комплекс организаций и осуществления на основе правовых норм порядка предоставления услуг, льгот и натуральных материальных благ по содержанию и социальному обслуживанию граждан пожилого возраста и инвалидов в учреждениях социальной защиты населения. Государственное учреждение социального обслуживания «Луначарский психоневрологический дом-интернат для престарелых и инвалидов» является учреждением, деятельность которого осуществляется в форме стационарного социального обслуживания и направлена на организацию и оказание социальных услуг гражданам, находящимся в трудной жизненной ситуации, которым в соответствии с законодательством специальные жилые помещения государственного жилищного фонда предоставляются в психоневрологическом доме-интернате для постоянного или временного, в том числе краткосрочного, проживания.

Анализ деятельности ГУСО «Луначарский психоневрологический дом-интернат для престарелых и инвалидов» показал, что в функционировании дома-интерната существуют проблемы: нет четкой структуры,

отсутствует видение и перспектива развития учреждения, нет конкретного плана работы. В результате ВГУ имени П.М. Машерова совместно с Витебским областным комитетом по труду, занятости и социальной защите в марте 2015 года организовали курсы повышения квалификации для директоров стационарных учреждений социального обслуживания по программе «Управление персоналом в учреждениях социального обслуживания, осуществляющего стационарное социальное обслуживание». В рамках договора, за каждым стационарным учреждением закреплен научный сотрудник, и итогом такого сотрудничества явилось создание концепции развития каждого стационарного учреждения социального обслуживания Витебской области.

Концепция развития ГУСО «Луначарский психоневрологический дом-интернат для престарелых и инвалидов» разработана на 2015 – 2020 годы. Состоит из введения, где дается краткая характеристика, основные направления деятельности и нормативно – правовая база функционирования учреждения стационарного социального обслуживания. В разделе приводится необходимость актуализации Концепции, освещается современное состояние учреждения, т.е. организация социального обслуживания клиентов по состоянию на 2015 год (дается характеристика контингента проживающих, материально-технической базы, кадрового потенциала, социального партнерства). Стратегический анализ и оценка внешней и внутренней среды учреждения включает: анализ внутренней деятельности учреждения, краткое описание деятельности и ресурсов учреждения, организационно-функциональной структуры учреждения, выявления сильных и слабых сторон учреждения (SWOT – анализ), ключевые проблемы. Далее идет видение и миссия учреждения, стратегические цели, принципы и задачи концепции развития, направления развития, конкретизируем сроки и механизмы реализации концепции. Далее размещен план мероприятий по реализации концепции развития с указанием сроков реализации и конкретных ответственных исполнителей. Заканчивается концепция ожидаемым результатом – то, чего предполагается достичь, воплотить в жизнь.

Цель исследования: изучить мнение специалистов ГУСО «Луначарский психоневрологический дом-интернат для престарелых и инвалидов» о разработке и использовании в своей работе концепции развития.

Материал и методы. В анкетировании участвовало 50 сотрудников дома-интерната, в число которых вошли представители администрации, среднего, младшего медицинского персонала с опытом работы в доме-интернате от 1 месяца до 38 лет.

Результаты и их обсуждение. Анализ результатов показал, что большинство сотрудников (90%), имеют представление о разрабатываемой концепции развития учреждения, где они работают.

Несмотря на разный стаж работы в Государственном учреждении социального обслуживания «Луначарский психоневрологический дом-интернат для престарелых и инвалидов», 90% респондентов сами принимали участие в ее разработке. Только 2% сотрудников ранее участвовали в подготовке концепции в сфере образования, а 98% респондентов столкнулись с такой работой впервые.

10% сотрудников не принимали участие в разработке концепции по причине отсутствия на рабочем месте в этот период.

70% от принявших участие в разработке концепции, разрабатывали все разделы концепции, а 30% только план мероприятий на пять лет.

Для 60% сотрудников концепция развития является ориентиром в работе, для 27% планом развития учреждения на пять лет, а для 13% и тем и другим.

К сожалению, все 100% респондентов считают, что планы концепции в современных условиях сложно выполнить по причине отсутствия достаточного финансового обеспечения. Тем не менее, 47% работников считают, что благодаря разработке концепции, перед ними четко поставлены цели и задачи в развитии учреждения. 43% считают, что разработка концепции способствовала пониманию стратегии и тактики развития учреждения и для 10% сотрудников разработан план с указанием ответственных лиц и сроков реализации. Всем 100% сотрудникам, принявшим участие в разработке концепции, такая работа очень понравилась.

Заключение. Таким образом, можно сделать вывод, что большинство работников принимает активное участие в работе дома-интерната, в разработке концепции развития своего учреждения. Для сотрудников концепция развития стала ориентиром в работе, планом развития своего учреждения. Отрадно было отметить, что младший медицинский персонал, который напрямую не был привлечен к разработке концепции, активно обсуждал и вносил предложения через своих непосредственных руководителей. Всем сотрудникам понравилось работать над созданием концепции развития, и даже те, кто не участвовал, хотели бы в дальнейшем работать в этом направлении.

ВЗАИМОСВЯЗЬ ВИКАРНОГО НАУЧЕНИЯ С САМООЦЕНКОЙ МЛАДШЕГО ШКОЛЬНИКА

Маршалова Е.А.,

учащаяся 2 курса Оршанского колледжа ВГУ имени П.М. Машерова, г. Орша, Республика Беларусь
Научный руководитель – Чернова И.В.

Жизнь любого организма – это, прежде всего, непрерывная адаптация к условиям столь же непрерывно меняющейся среды. Многие виды поведения, иногда довольно сложные, могут быть объяснены в свете принципов оперантного обусловливания и метода формирования реакций. Вместе с тем множество форм социальной активности индивидуума основано на наблюдении над другими особями из его ближайшего окружения, которые служат моделью для подражания. При этом может иметь место, как чистое подражание, так и викарное научение [1, с.57].

Викарное научение, введённое американским психологом А. Бандурой понятие о том, что научение может происходить на основе наблюдения за поведением других людей (животных) и за последствиями их поведения, а не только на основе собственного поведения и лично полученного подкрепления [2, с.97].

В связи с тем, что младшие школьники только начинают осознанную жизнь и не имеют собственного опыта, им приходится накапливать первоначальные знания и понятия путём наблюдения за окружающим миром, окружающими людьми. Естественно, самым близким окружением младшего школьника является его семья, на втором месте друзья и учителя. Поэтому нередко школьники наблюдают за поведением, особенностями характера, поступками близких людей, и поневоле откладывают полученную информацию в подсознании. Таким образом, викарное научение принимает непосредственное участие в становлении личности младшего школьника, что в свою очередь оказывает влияние на целый ряд черт и особенностей характера, в том числе и на становление самооценки [3, с.25].

Материал и методы. В процессе работы мы использовали изучение и анализ психолого-педагогической, научно-методологической литературы по проблеме; эмпирические методы (метод наблюдения и метод вызванного подражания, анкетирование, проективная методика исследования личности - тест «Дом-Дерево-Человек», для определения самооценки младших школьников использовалась методика «Лесенка»). В исследовании приняли участие школьники в возрасте 8-9 лет (30 человек). Результаты диагностики позволяют определить подражательное поведение детей, их самооценку.

Результаты и их обсуждение. Проведя анализ полученных результатов теста «Дом-Дерево-Человек» было установлено, что среди детей исследуемой группы нет школьников с нарушенным интеллектуальным развитием (наличие всех деталей дома), однако рисунок некоторых детей свидетельствует о незащищенности ребёнка, поисках защиты, укрытия среди родных. У большинства детей в отношениях с родными по рисунку прослеживается теплота в отношениях (наличие трубы), однако у некоторых, несмотря на теплоту отношений, чувствуется внутреннее напряжение (много и густой дым из трубы). Большинство детей доступны для окружающего мира, однако у 5 человек отсутствует дверь, что свидетельствует об их замкнутости, у 4 человек - раскрытое окно, что показывает об их самолюбии. У одного ученика выражена агрессия к окружающему миру (дерево очень большое), очень маленькое дерево, наоборот, указывает на очень низкую самооценку, что прослеживается у шести школьников.

Проследим далее взаимосвязь между пояснениями рисунка и самооценкой школьников. С помощью последующего анкетирования мы попытались провести параллель между характерными качествами личности и стремлением подражать кому-либо.

В ходе проведения опроса-анкетирования по поводу наличия объекта подражания у младших школьников, было выяснено, что из 30 испытуемых младших школьников 64,5% имеют объект подражания, 25,8% не имеют, 9,7% не знают, хотя ли они кому-то подражать.

Из школьников, способных к викарному научению, у 59% объектом подражания являются родители, у 23% - братья, сёстры, на долю учителя и друзей выпало по 9%.

Причём, в основном имеют объект подражания дети, которые обладают такими характеристиками, исходя из результатов «Дом-Дерево-Человек», как открытость, доступность, самостоятельность, защищенность. Дети агрессивные, напряженные, замкнутые, самокритичные, имеют, как правило, заниженную самооценку.

Соотношение разных шкал по самооценке школьников, исходя из результатов методики «Лесенка», также показывает, что дети из семей по-разному воспринимают свои сильные и слабые стороны. Воспитанники, которые имеют объект подражания и уверенность в своих родных, заботу и защищенность, наиболее уверены в своей коммуникативной компетентности, наименее - в своем правильном поведении.

Таким образом, результаты показали, что самооценка детей, которые не подражают кому-либо, не доверяют, не уверены в себе достоверно ниже самооценок их сверстников. Кроме того, структура самооценки детей, лишенных родительского внимания, опеки, сохраняя инфантильный характер, при котором общее, базовое отношение к себе не опирается на конкретные достижения в отдельных видах деятельности (обычно воспринимаемые детьми как невысокие, слабые) и носит защитно-повышенный характер. Выделенная особенность, на наш взгляд, показывает способ адаптации детей к условиям строгого воспитания родителями, в которых интерес к частным достижениям и их поощрение взрослыми наблюдается значительно реже, чем в добропорядочной, заботящейся семье. Острый дефицит персонального внимания к ребенку, с одной стороны, ведет к ослаблению значимости реальных достижений, с другой - к фактическому снижению успешности в различных видах деятельности.

Заключение. Таким образом, проведенное исследование подтвердило наше предположение о взаимосвязи викарного научения с самооценкой младшего школьника, и позволило сделать следующие выводы:

1. Самооценка детей, которые не склонны к викарному научению путём подражания, существенно ниже по уровню и обладает принципиально иной внешней (по соотношению разных показателей) и внутренней (по роли различных сфер) структурой, нежели самооценка детей, которые имеют объект подражания, особенно в лице своих родителей.

2. В то время как в группе среди школьников встречаются самые разнообразные индивидуальные варианты самооценки, у детей, которые не склонны к викарному научению, явно доминирует качественный своеобразный тип структуры самооценки, при котором сравнительно высокая уверенность в своих физических данных и коммуникативной компетентности сочетается с резко сниженными показателями школьных успехов и умения контролировать поведение, либо в целом самооценка имеет пониженный показатель.

3. В восприятии детей учитель выступает в роли значимого взрослого и отчасти замещает отсутствующих родителей, однако не выполняет в полной мере функции близкого взрослого, доверительное обще-

ние с которым служит одним из важнейших источников формирования адекватной самооценки и уверенности в себе. Общение с учителем оказывает серьёзное влияние на становление самооценки и притязаний детей в сфере интеллекта, поведения и общения со сверстниками, но не является определяющим в плане становления самоуважения детей в целом.

Литература:

1. Лилкипа, А.И. Самооценка школьника / А.И. Лишкина. – М., «Знание», 1976. – 64 с.
2. Большой психологический словарь / Под ред. Б.Г. Мещерякова, В.П. Зинченко. – М.: Олма – пресс. – 2004. – 666 с.
3. Немов, Р.С. Психология: Учебник для студентов высш. пед. учеб. заведений: В 3 кн. Кн.1. Общие основы психологии / Р.С. Немов. – 3-е изд. – М.: Гуманит. изд. центр ВЛАДОС, 1997. – 688 с.

ОСОБЕННОСТИ РАЗВИТИЯ ПАМЯТИ ДЕТЕЙ С ИНТЕЛЛЕКТУАЛЬНОЙ НЕДОСТАТОЧНОСТЬЮ

Матуйзо Е.В.,

магистрант 1 курса ВГУ имени П.М. Машерова, г. Витебск, Республика Беларусь

Научный руководитель – Бумаженко Н.И., канд. пед. наук, доцент

Память – это запечатление, сохранение и воспроизведение человеком того, что было в его опыте [2, с. 313]. Изучение памяти лиц с интеллектуальной недостаточностью является одной из актуальных проблем специальной психологии и коррекционной педагогики. Благодаря памяти ребенок фиксирует и обобщает прошлый опыт, приобретает знания и умения. Перед психологической наукой стоит задача изучения механизмов запечатления информации, того как эта информация сохраняется на разных промежутках времени, что происходит со следами памяти в процессе хранения, также изучаются виды памяти [1]. Необходимость исследования проблемы развития памяти у учащихся с интеллектуальной недостаточностью обусловлена ее значимостью в социальном и практическом аспектах, а также недостаточной разработкой в научно-теоретическом и методическом планах.

Целью исследования являлось выявление особенностей развития механической и словесно – логической памяти у младших школьников с интеллектуальной недостаточностью.

Материал и методы. Экспериментальное изучение проводилось на базе ГУО «Вспомогательная школа № 26 г. Витебска». В исследованиях участвовало 20 учеников младших классов с легкой степенью интеллектуальной недостаточности. В соответствии с целью изучения были проведены следующие диагностические методики: «10 слов» (А.Р. Лурия) и «Опосредованное запоминание» (А.Н. Леонтьев).

Результаты и их обсуждение. Исследования механической памяти производилось при помощи методики «10 слов». В результате проведенного обследования были получены следующие результаты: младшие школьники с интеллектуальной недостаточностью в 60% случаев к 3-4-му повторению воспроизводят 40-48% слов. Например, Никита С. и Антон У. на 3-й раз воспроизвели 5 слов, что отличается от уровня воспроизведения нормально развивающихся школьников, которые к 3-ему повторению воспроизводят 9-10 слов, что в процентном соотношении составляет 90-100%. Некоторые из испытуемых не смогли воспроизвести слова к 5-6-ому повторению, хотя в предыдущие попытки были успешными. Так, Богдан Б. в 1-5 попытке в среднем воспроизводил по 2 слова, то к 6 попытке не воспроизвел ни одного. Иван Ш. в 1-4 попытке называл в среднем 2 слова, во время 5-ого повторения не воспроизвел ни одного слова, а на 6 раз воспроизвел 5 слов. Кроме того, можно проследить такую особенность механической памяти данной категории лиц как неустойчивость запоминания. Например: Максим Р. при первом и втором воспроизведении назвал слово «хлеб», а при последующих повторениях он не вспомнил этого слова. Никита С. при первом воспроизведении назвал слово «гриб», а при остальных воспроизведениях он не назвал этого слова вообще.

Еще одной особенностью произвольной механической памяти школьников с интеллектуальной недостаточностью является наличие слов-привнесений. В 20% случаев проявилась данная особенность. Например, Алексей Я. назвал слова «костер» и «ведро», которых не было в перечне предложенных слов, Кирилл З. назвал слово «слова», которое так же не предлагалось в ряде слов для воспроизведения. Данные слова-привнесения оказались стойкими: их воспроизведение было отмечено при неоднократной попытке повторения.

В ходе проведения методики можно было проследить такую особенность механической кратковременной памяти, как замена слов. Так, двое из обследуемых слово «конь» заменили близким словом «лошадь». Например, Ольга К. в 1-3 попытке называла слово «лошадь», а в последующем воспроизведении слов оно вообще не употреблялось. Антон У. вместе со словом «конь» в 1-ом и 2-ом произведении употреблял слово «лошадь», а в последующих попытках – только «лошадь», что и отразилось при воспроизведении слов через 1 час.

Характерной особенностью ответов испытуемых являлось то, что они при одной попытке воспроизведения неоднократно называли одни и те же слова (слова – повторы). Так, Ольга К. в 3-ей попытке неоднократно называла слова «лес», «хлеб», «огонь», что прослеживалось и в дальнейшем. Кирилл З. в 3-ей, 5-ой и 6-ой попытке повторял слово «огонь».

При обследовании механической долговременной памяти было отмечено значительное снижение ее объема. В среднем дети после часа воспроизвели 3-4 слова. Также из двадцати испытуемых четыре вообще не смогли вспомнить ни одного слова.

В результате полученных данных при проведении методики «Опосредованное запоминание» были получены следующие данные: учащиеся младших классов с интеллектуальной недостаточностью в среднем запомнили и воспроизвели 3-4 слова при помощи картинок. Выбор картинки для запоминания у детей был адекватный, но двое из испытуемых сделали своеобразный выбор. Так, Кирилл З. к слову «молоко» подобрал

картинку «грабли» и в дальнейшем назвал то, что нарисовано на картинке, а не запоминаемое слово, и не смог объяснить свой выбор. Богдан Б. к слову «обед» выбрал картинку «портфель», однако не объяснил свой выбор и при припоминании не назвал слово. Также следует отметить, что четверо из двадцати обследуемых не смогли правильно назвать ни одного слова, хотя картинки были выбраны адекватно. Опосредованное запоминание имеет свои специфические особенности: дети либо не могли установить (объяснить) логические связи между словом и картинкой, либо эти связи носили поверхностный характер, были простыми или односложными. Например, Алексей Я. при воспроизведении слов перечислил то, что было изображено на картинке. Кирилл З. для запоминания слова «свет» выбрал картинку с изображением «лампы» и дал следующее объяснение: - потому что она неправильная. Ольга К. при воспроизведении слова «молоко» выбрала картинку с изображением стакана и дала следующее объяснение: - его пьют. Следует отметить, что были и развернутые ответы детей. Так, Никита С. к слову «свет» выбрал картинку с изображением лампы и дал следующее объяснение: - если человек делает уроки, надо включать лампу; к слову «ночь» - «кровать» с последующим объяснением: - чтобы спать, ему надо ложиться в кровать.

Заключение. Таким образом, у учащихся младших классов вспомогательной школы лучше развита механическая память, чем словесно-логическая. Кроме того, можно отметить ряд выявленных специфических особенностей механической и словесно-логической памяти детей с интеллектуальной недостаточностью: неустойчивость запоминания, наличие слов-привнесений, повтор слов при одной попытке воспроизведения. Запоминание слов при помощи наглядного материала, т.е. картинок, характеризуется тем, что дети называли слова, которые были нарисованы, а не те, которые следовало запомнить. Выявленные специфические особенности развития видов памяти у младших школьников с интеллектуальной недостаточностью требует учёта как в учебно-воспитательном процессе, так и в коррекционно-развивающей работе учителя-дефектолога.

Литература:

1. Зипченко, Т.П. Когнитивная и прикладная психология / Т.П. Зипченко. – М.: Издательство НПО «МОДЭК», 2000. – 608 с.
2. Психолого-педагогический словарь для учителей и руководителей общеобразовательных учреждений. – Ростов н/Д.: изд-во «Феникс», 1998. – 544 с.

ОСОБЕННОСТИ ОРГАНИЗАЦИИ РАБОТЫ С ЭЛЕМЕНТАМИ ДРАМАТЕРАПИИ ДЛЯ ПОДРОСТКОВ С ОСОБЕННОСТЯМИ ПСИХОФИЗИЧЕСКОГО РАЗВИТИЯ

Маханькова Л.А.,

студентка 5 курса ВГУ имени П.М. Машерова, г. Витебск, Республика Беларусь

Научный руководитель – Сёмкина И.А.

Проблемы подростков с особенностями психофизического развития сегодня решаются на различных уровнях межведомственного взаимодействия. Однако проблему интеграции такой категории детей в социум и успешности их социализации берут на себя учреждения дополнительного образования. Развитие коммуникативных навыков является важной составляющей эффективности данного процесса. Сочетая в себе реабилитационно - интеграционные формы работы и творческое начало, метод драматерапии может рассматриваться как альтернативный в решении поставленных обществом задач.

Дети (подростки) с особенностями психофизического развития – это дети (подростки), имеющие различные отклонения психического или физического плана, которые обуславливают нарушения общего развития, не позволяющие детям вести полноценную жизнь.

Организация работы с элементами драматерапии представляет собой деятельность, в которой используется театрализованная игра как своеобразный инструмент поддержки положительного эмоционального настроя, психической и речевой коррекции, обеспечивающие гармоничное, комплексное и разностороннее развитие личности [1]. В специально организованном взаимодействии реализуется потребность в общении, самопознании и самопринятии, происходит освоение новых социальных ролей и самоопределение [2].

Целью работы является изучение изменений в коммуникативной сфере подростков с особенностями психофизического развития до и после проведения опытно-экспериментальной работы

Материал и методы. В качестве базы исследования нами был избран театральный кружок «Искорка» для детей и молодежи с особенностями психофизического развития (10-18 лет) ГУДО «Дворец творчества детей и молодежи г. Витебска». Для реализации цели исследования использовались следующие методы: терминологический метод, стандартизированное наблюдение, методы математической статистики, изучение и обобщение психолого-педагогического опыта.

Результаты и их обсуждение. На основе проведенного теоретического исследования нами разработаны критерии и уровни оценки коммуникативных навыков. Коммуникативные навыки включают в себя: речевую активность, инициативность в общении, чувствительность, потребность в эмоциональном общении с людьми, частоту контактов, эмоциональный контроль взаимодействия.

Для наиболее подробного изучения мы первоначально выделили в ходе опытно-экспериментальной работы речевую активность, инициативность в общении, чувствительность. В качестве критериев каждого показателя мы выделили следующие уровни.

Речевая активность:

- низкая – преимущественно молчит;
- средняя – изредка задает вопросы, преимущественно на них отвечает;
- высокая – спрашивает, комментирует действия свои и сверстника.

Инициативность:

- низкая – не проявляет никакой активности, играет в одиночестве или пассивно следует за другими;
- средняя – редко проявляет активность, предпочитает следовать за другими, при проявлении инициативы не бывает настойчивым;
- высокая – активно привлекает окружающих детей к своим действиям, предлагает различные варианты взаимодействия.

Чувствительность:

- низкая – не отвечает на предложения сверстников, предпочитает индивидуальную игру, в редких случаях реагирует на инициативу сверстников;
- средняя – не всегда отвечает на предложения сверстников;
- высокая – с удовольствием откликается на инициативу сверстников, активно подхватывает их идеи и действия.

Процедура наблюдения была следующей: исследователь, используя стандартизированный бланк методики, отмечал уровень развития по каждому критерию показателей коммуникативных способностей. По окончании занятия проставлялся суммарный балл развития подростка по всем показателям, где низкий оценивался – одним баллом; средний – двумя; высокий – тремя баллами.

Таблица 1. – Результаты исследования коммуникативных навыков подростков с ОПФР до и после внедрения программы

| Имя | Компоненты коммуникативных навыков | | | | | | Итоговый балл до/после | |
|------------|------------------------------------|---|-------------------------|---|---------------------------|---|------------------------|---|
| | Речевая активность до/после | | Инициативность до/после | | Чувствительность до/после | | | |
| Слава Г. | 1 | 3 | 1 | 2 | 2 | 3 | 1 | 3 |
| Таня И. | 1 | 2 | 1 | 2 | 2 | 3 | 1 | 2 |
| Петя С. | 2 | 3 | 1 | 1 | 1 | 1 | 1 | 2 |
| Егор К. | 1 | 3 | 2 | 3 | 2 | 3 | 2 | 3 |
| Леша Е. | 2 | 3 | 3 | 3 | 1 | 3 | 2 | 3 |
| Сергей М. | 1 | 1 | 1 | 1 | 1 | 2 | 1 | 1 |
| Андрей Р. | 1 | 2 | 1 | 2 | 1 | 2 | 1 | 2 |
| Полина А. | 1 | 1 | 1 | 2 | 1 | 2 | 1 | 2 |
| Ярослав Р. | 1 | 1 | 1 | 3 | 1 | 3 | 1 | 2 |
| Катя Р. | 2 | 3 | 1 | 3 | 2 | 3 | 2 | 3 |
| Алина Л. | 2 | 3 | 1 | 3 | 2 | 3 | 2 | 3 |
| Дамир У. | 2 | 3 | 2 | 3 | 2 | 3 | 2 | 3 |
| Елисей К. | 1 | 2 | 1 | 2 | 1 | 2 | 1 | 2 |
| Юля П. | 2 | 3 | 1 | 3 | 2 | 3 | 2 | 3 |
| Егорка Л. | 1 | 2 | 1 | 2 | 2 | 3 | 1 | 2 |
| Коля Ц. | 1 | 1 | 1 | 2 | 1 | 2 | 1 | 2 |
| Юра Н. | 1 | 3 | 2 | 3 | 3 | 3 | 2 | 3 |

Полученные результаты отражают положительную динамику изученных нами трех компонентов коммуникативных навыков: речевую активность, инициативность в общении, чувствительность к общению у учащихся. Наблюдение показало, что 8 подростков с низким уровнем навыков перешли на среднюю ступень, 7 испытуемых со среднего уровня поднялись на высокий, а 1 подросток с низким уровнем приобрели высокий уровень коммуникативных навыков, что указывает на эффективность применения нашей программы с элементами драматерапии.

Заключение. Результаты не позволяют сформулировать окончательные выводы, так как остальные компоненты (потребность в эмоциональном общении с людьми, частоту контактов, эмоциональный контроль взаимодействия) требуют проработки и описания, для корректировки и усовершенствования программы формирования коммуникативных навыков для подростков с ОПФР в условиях учреждения дополнительного образования.

Литература:

1. Уваровская, Н. И. Модель развития эстетических способностей детей с ограниченными возможностями средствами театрального искусства («Арт-фантазия») / Н. И. Уваровская, М. А. Магик // Работник социальной службы. – 2004. – № 3. – С. 99 - 103.
2. Фузейникова И.Н. Театрально-педагогическая модель социокультурной адаптации подростков в условиях общего и дополнительного образования // Многоуровневая интеграция предметов гуманитарно-художественного цикла в образовании детей и юношества. Сб. науч. статей / Ред.-сост. О.И. Радомская / Под общей ред. Л.Г. Савенковой. М.: ИХО РАО, Арзамас: АГПИ им. А.П. Гайдара, 2009. – 222 с.

ИССЛЕДОВАНИЕ ВОСТРЕБОВАННОСТИ СОЗДАНИЯ ПРОФЕССИОНАЛЬНОЙ СЕТИ ДЛЯ СПЕЦИАЛИСТОВ СОЦИАЛЬНОЙ И ОБРАЗОВАТЕЛЬНОЙ СФЕРЫ

Мишукова К.О.,

студентка 5 курса ВГУ имени П.М. Машерова, г. Витебск, Республика Беларусь
Научный руководитель – Матюшкова С.Д.

В быстро меняющемся мире для эффективного выполнения своих профессиональных обязанностей постоянно повышаются требования к специалистам социальной сферы в области владения коммуникативно-информационными технологиями. Профессиональные сети содержат в себя возможность сотрудничать, решать актуальные вопросы и делиться накопленным опытом среди специалистов одного направления.

Все профессиональные сети объединяет, очень важная особенность 21 века, это общение между специалистами разного уровня, практически не отходя от рабочего места. Возможность получения квалифицированной помощи, просмотр необходимых документов, собранных в одном из разделов профессиональной сети, видеоконференции, форумы, безусловно, говорит о том, что коэффициент полезного действия специалиста, его квалификация и профессиональное становление будут постоянно повышаться.

Анализ существующих профессиональных сетей показал что существует объективная потребность в создании такой сети и для специалистов социальной сферы. Поэтому цель нашего исследования – это выявление востребованности создания профессиональной сети для специалистов социальной и образовательной сферы г. Витебска и Витебской области.

Материал и методы. В анкетировании приняло участие 116 человек (женщины – 90%, мужчины – 10%). Из них – психологи Территориального Центра социального обслуживания населения Первомайского района г. Витебска – 6 %, специалисты по социальной работе Территориального Центра социального обслуживания населения Первомайского района г. Витебска – 11 %, инструкторы по трудовой терапии Витебской области – 14 %, а также студенты 4 и 5 курсов ВГУ имени П.М. Машерова факультета социальной педагогики и психологии по специальностям социальная работа (социально-психологическая деятельность) – 15 %, социальная педагогика, практическая психология – 54%. В качестве материалов использовались полученные анкетные данные.

Результаты и их обсуждение. Анализ исследования показал, что 38 % испытуемых посещают социальные сети регулярно, 30 % – иногда, 15 % – нет, 15 % участников пользуются социальными сетями только во время учебы/работы, и лишь 2% выбрали вариант «да, часто». Знакомы профессиональными социальными сетями 54%, 39 % – нет, и лишь 8 % из общего числа являются их посетителями. Вместе с тем 12 % респондентов (из них студенты – 10 %, специалисты – 2 %) ответили, что зарегистрированы в профессиональной сети – Профessionals.ru (платформа для профессионального общения, позволяющая поддерживать и развивать деловые контакты и использовать их), а 10 % участников опроса (студенты – 7%, специалисты – 3%) являются зарегистрированными пользователями сети LinkedIn. На наш взгляд, этот факт говорит о том, что в совокупности с результатами, полученными в предыдущем вопросе, относительно не малый процент ответов о зарегистрированности пользователей на профессиональных сайтах, никак не является показателем их посещаемости. При этом, регистрация в социальных сетях занимает первое место: 94 % респондентов (81% – Вконтакте (из них студенты – 67%, работающие специалисты – 14%), 53% – Одноклассники.ru (студенты – 36%, специалисты – 17%), 31% – Instagram (студенты – 31%, специалисты – 0%), 24% – Facebook (студенты – 20%, специалисты – 4%), 7% – другое), что говорит о более высоком уровне заинтересованности участников в их посещении наравне с профессиональными (рисунок).



Рисунок – Процентное соотношение регистрации исследуемых в социальных сетях

Однако, на вопрос считают ли они, что благодаря социальным и профессиональным сетям повышается уровень профессионализма специалиста, 51% респондентов ответили «да, конечно», 44 % дали ответ «да, незначительно» и лишь 5 % от общего числа исключают повышение уровня профессионализма благодаря социальным и профессиональным сетям.

Несмотря на достаточно низкую посещаемость профессиональных сайтов, ответы на вопрос о повышении профессионализма благодаря им, говорит о том, что участники опроса считают, что данные сети несут в себе информативность, способствующую развитию их как специалистов. Данные ответы подтверждают факт необходимости создания профессиональной сети, которая бы способствовала развитию личности специалистов, переходу к новому, кардинальному изменению восприятия информации и обмену опытом.

Заключение. Таким образом, учитывая стремительное развитие технологий и востребованности создания профессиональной социальной сети для специалистов социальной образовательной сферы, выявленной в ходе проведения эмпирического исследования, считаем, что необходимо разработать рекомендации по созданию и активизации данной профессиональной социальной сети. Следует отметить, что при анализе полученных данных весьма весомым оказалось различие в возрастных рамках между опрашиваемыми. Участники старшего поколения, в возрасте от 38 до 60 лет практически однозначно считают, что наиболее эффективным является усвоение опыта других специалистов путем личных встреч и общения вживую, что может вызвать значительные затруднения в продвижении профессиональной сети для специалистов социальной и образовательной сферы.

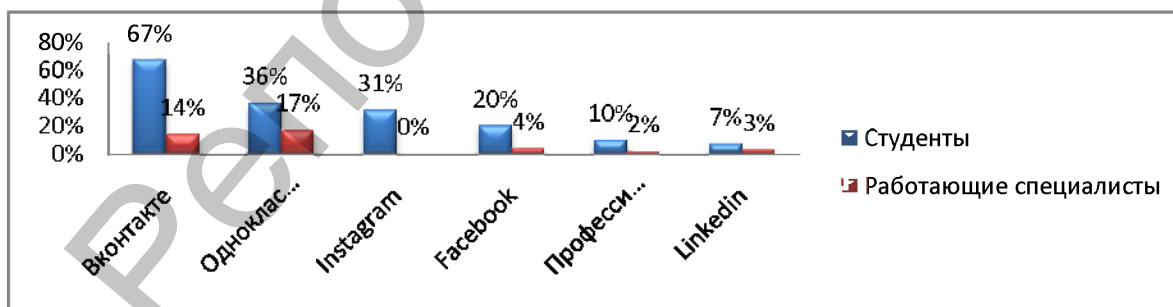
ИЗУЧЕНИЕ ВЗАИМОСВЯЗИ МЕЖДУ ИНТЕРНЕТ-ЗАВИСИМЫМ ПОВЕДЕНИЕМ И ОСОБЕННОСТЯМИ ЛИЧНОСТИ СОВРЕМЕННЫХ ПОДРОСТКОВ

Морожанова М.М.,

студентка 5 курса ВГУ имени П.М. Машерова, г.Витебск, Республика Беларусь

Научный руководитель - Бусел Е.Н., канд. пед. наук, доцент

Современные подростки растут в социальном мире средств массовой информации. Эта возрастная группа имеет более широкий и более легкий доступ к сети Интернет и, следовательно, широко пользуется Интернетом в свое свободное время. Считается, что личностные характеристики, такие как экстраверсия-интроверсия, невротичность, влияют на широкий спектр поведения человека, включая и уровень использования технологий, особенно Интернета.

Актуальность настоящего исследования определяется следующими противоречиями:

- высокой долей лиц подросткового возраста среди пользователей сети и относительной новизны феномена подросткового Интернет-зависимого поведения;
- малоизученностью индивидуально-психологических поведенческих особенностей подростков, склонных к Интернет-зависимому поведению, и необходимостью в разработке мер профилактической и коррекционной направленности Интернет-зависимого поведения.

Цель – определить степень зависимости и характерологические особенности Интернет-зависимых подростков.

Материал и методы. В исследовании приняли участие учащиеся 9-11 классов ГУО «Средняя школа № 3 г. Витебска». Выборка составила 100 человек, из них 45 мальчиков и 54 девочки. Методический инструментарий:

1. Опросник «Шкала Интернет-зависимости Чена» (в адаптации Малыгина В. Л., Феклисова К. А.) [1].

2. Опросник Айзенка (ЕРІ подростковый вариант) [2].

Результаты и их обсуждение. На констатирующем этапе эксперимента по результатам данных шкалы Чена были выявлены 3 группы:

1. С минимальным риском возникновения Интернет-зависимого поведения – 32%.

2. Имеющая склонность к возникновению Интернет-зависимого поведения – 54%.

3. С выраженным и устойчивым паттерном Интернет-зависимого поведения – 14%.

Одним из важных направлений в области исследования Интернет-зависимого поведения является изучение факторов риска его развития. В литературе по данной проблеме существует ряд исследований, которые указывают на тот факт, что определенные свойства характера способствуют формированию Интернет-зависимого поведения. Считается, что люди, предрасположенные к данному виду зависимости, страдают от низкой самооценки, депрессии, тревожности, обидчивости, эмоциональной неустойчивости. Отсутствие эмоциональной поддержки заставляет их обращаться к Интернету, чтобы заполнить эту потребность. Чрезмерно застенчивые подростки, которые не могут легко строить отношения со сверстниками, также подвержены более высокому риску развития Интернет-зависимости.

Использование методики «Опросник Айзенка» в группе подростков, характеризующихся устойчивым паттерном Интернет-зависимым поведением, позволило получить следующие результаты: в группе у 42,8% (6 подростков) выявлен высокий уровень по шкале нейротизм – средний балл 17,2. Низкие показатели по шкале экстраверсия отражают склонность к интроверсии - 21% (3 подростка) являются глубокими интровертами, средний балл - 7,6.

Для проверки связи между Интернет-зависимым поведением и характерологическими особенностями подростков, нами использовался метод линейной корреляции (рис. 1).

- значимая отрицательная связь получена между возрастом подростков с устойчивым паттерном Интернет-зависимого поведения и симптомами толерантности (Тol): $r = -0,617$ $p < 0,01$. Полученный нами значимый отрицательный показатель коэффициента корреляции между возрастом и симптомами толерантности говорит о том, что с уменьшением возраста подростков симптомы толерантности нарастают: длительность пребывания в Интернете при желании «зайти только на минутку», увеличение времени проводимого в сети для поддержания состояния удовлетворения.

- Значимая положительная связь получена между шкалами «нейротизм - управления временем (ТМ)»: $r = 0,657$ $p < 0,01$; «нейротизм – общий балл по шкале Чена (Total)»: $r = 0,607$ $p < 0,05$; «нейротизм – над-шкальный критерий (IARp, включающий в себя внутриличностные проблемы и проблемы со здоровьем, а также проблемы с управлением временем)»: $r = 0,627$ $p < 0,01$.



Рисунок 1. Значимые корреляционные связи между данными шкалы Чена и опросника Айзенка

Заключение. В связи с выше изложенным, можно сделать вывод о том, что для подростков с Интернет-зависимым поведением присущи такие характерологические особенности, как эмоциональная неустойчивость, сензитивность, низкий самоконтроль, депрессивные реакции, лабильность чувств, беспокойство. Такие подростки испытывают чувство неуверенности в себе, сложности в адаптации, склонны к раздражительности, импульсивны. У них отмечается снижение самоконтроля проведенного в сети времени: они меньше спят, едят, чувствуют усталость днем из-за ночного серфинга в Интернете, а также испытывают проблемы в школе, с друзьями и членами семьи.

Однако следует отметить, что причинно-следственная связь между характерологическими особенностями и Интернет-зависимым поведением нуждается в дальнейших исследованиях. Во-первых, наши результаты не ясно показывают, предшествует ли психологические характеристики развитию Интернет-зависимого поведения или являются результатом использования Интернета. Во-вторых, данные были собраны в течение короткого периода времени, что не позволило всесторонне исследовать данную проблему.

Литература:

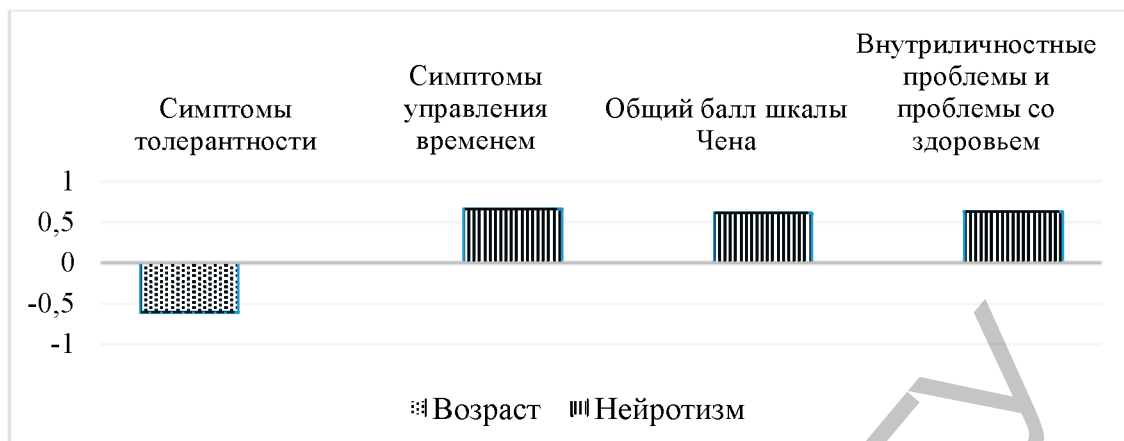
1. Малыгин, В.Л. Нехимические аддикции: патологический гемблинг, Интернет-зависимость. Клиника и критерии диагностики / В.Л. Малыгин [и др.]. // Вопросы психического здоровья детей и подростков. – 2009. – № 2. – С. 24-42.
2. Райгородский, Д. Я. Практическая психодиагностика. Методики и тесты. Учебное пособие/ Д.Я. Райгородский. – Самара: Издательский Дом «Бахрах-М», 2001. – 672 с.

КРИТЕРИИ ВЫБОРА ТУРКМЕНСКИМИ СТУДЕНТАМИ ЭЛЕКТИВНОГО КУРСА «ТРЕТИЙ ЯЗЫК»

Нурьева Э.Б.,

студентка 5 курса ВГУ имени П.М.Машерова, г. Витебск, Республика Беларусь

Научный руководитель – Яковлев С.М., канд. филол. наук, доцент

Изучение иностранного языка открывает перед человеком большие возможности. Зная другой язык, можно читать специальную литературу на этом языке, а значит, совершенствоваться в своей профессии. Можно общаться с людьми других национальностей на их языке, а это всегда не только интересно, но и познавательно.

Современному молодому человеку иностранный язык дает возможность получать информацию через Интернет, самому ознакомиться с системами образования в разных странах. Зная иностранный язык, можно поехать учиться или работать за границу, принять участие в программах по студенческому обмену или в международных конкурсах творческих или научных работ.

Иностранный язык – это дорога в новый мир. И, без сомнения, стоит пойти этой дорогой.

На сегодняшний день совершенное знание хотя бы одного иностранного языка – уже не преимущество, а оправданная необходимость. Если последнее воспринимается как аксиома, то на изучении каких именно языков целесообразнее остановить свой выбор, для многих остается неясным.

Несмотря на наличие огромного количества языков и языковых групп, европейцы выбирают к изучению их ограниченное число. По данным опроса, проведенного Европейской Комиссией в 2002 году, в качестве второго языка они отметили английский (41%), французский (19%), немецкий (10%), испанский (7%) и итальянский (3%). Чуть менее половины (47%) среди опрошенных отметили, что они не знают никакого другого языка, кроме своего родного.

Целью нашего исследования является установление критериев выбора третьего иностранного языка туркменскими студентами РГФ.

Материал и методы. При выполнении исследования использовалось анкетирование и интервьюирование туркменских студентов II - III курсов ФЛФ специальности «Романо-германская филология», описательный метод и элементы статистического метода.

Существенным моментом в организации профильного обучения является реализация элективных курсов. Набор элективных курсов на основе базисного учебного плана определяется самим университетом.

Результаты и их обсуждение. Элективные курсы характеризуется тем, что из предложенного их набора студент может выбрать те, которые ему интересны или нужны. Как только курс выбран, он становится таким же, как нормативный: с обязанностью посещать и отчитываться.

Элективные курсы выполняют три основных функции:

1) «надстройки» профильного курса, когда такой дополненный профильный курс становится в полной мере углубленным;

2) развивают содержание одного из базисных курсов, изучение которого осуществляется на минимальном общеобразовательном уровне, что позволяет поддерживать изучение смежных учебных предметов на профильном уровне или получить дополнительную подготовку для сдачи государственного экзамена по выбранному предмету на профильном уровне;

3) способствует удовлетворению познавательных интересов в различных областях деятельности человека.

Следует отметить, что к основным мотивам выбора элективных курсов, которые следует учитывать при разработке и реализации элективных курсов относятся:

- подготовка к госэкзаменам по профильным предметам;
- приобретение знаний и навыков, освоение способов деятельности для решения практических, жизненных задач, уход от традиционного «академизма»;
- возможности успешной карьеры, продвижения на рынке труда;
- любопытство;
- поддержка изучения базовых курсов;
- профессиональная ориентация;
- интеграция имеющихся представлений в целостную картину мира.

То, что набор элективных курсов определяют сами студенты, ставит их в ситуацию самостоятельного выбора индивидуальной образовательной траектории, профессионального самоопределения.

В связи с этим основными принципами обучения должны являться:

- индивидуальность,
- доступность,
- преемственность,
- результативность.

Студентам РГФ в качестве элективного курса предлагается изучение предмета «Третий язык». Однако выбор языка и мотивы (критерии) его выбора до сих пор не были исследованы.

С целью исследования данной проблемы нами было проведено анкетирование и интервьюирование туркменских студентов II - III курсов ФЛФ специальности «Романо-германская филология». Результаты анализа показали, что наиболее интересными для изучения туркменские студенты РГФ указали следующие языки:

- китайский язык – 72% опрошенных;
- испанский язык – 10% опрошенных;
- арабский язык – 9% опрошенных;
- другие языки указали 9% опрошенных.

В отчете «Европейцы и языки», подготовленном Ассоциацией международных исследований (INRA), были выделены несколько групп, указывающих в качестве основных причин для изучения иностранных языков различную мотивацию.

| Причина | Проценты (%) |
|---|--------------|
| Для проведения отпуска за рубежом | 46.9% |
| Просмотр фильмов, прослушивание радио | 22.5% |
| Для общения на работе | 21.1% |
| Для чтения книг, журналов, газет | 19.6% |
| Для общения с друзьями | 19.1% |
| Для поиска информации в интернете | 15.6% |
| Для чтения на работе | 13.1% |
| Для изучения языков | 12.4% |
| Для общения с членами семьи | 11.6% |
| Для написания электронной почты/деловой корреспонденции на работе | 10.5% |
| Для деловых поездок | 7.7% |
| Для обучения за рубежом | 7.2% |

Наши исследования показывают, что основными мотивами выбора третьего иностранного языка для изучения являются:

- перспективы использования языка на предполагаемой должности, в связи с чем кандидат на данную должность владеющий данным языком будет выглядеть предпочтительнее;

- распространенность языка и схожесть его структуры с уже изученным языком;
- язык, который сыграл значительную роль в истории, культуре и религии Туркменистана;
- возможность использования языка в личных целях.

Заключение. В результате исследования мы можем сделать вывод о том, что мировая статистика выбора языков для изучения и результаты проведенного нами исследования в целом совпадают. Особенностью выбора третьего языка студентами РФ (как будущими лингвистами-специалистами) является использование его в профессиональной деятельности.

КОМПЛЕКСНЫЙ ПОДХОД К ОТБОРУ ЛИНГВОСТРАНОВЕДЧЕСКОГО МАТЕРИАЛА НА СРЕДНЕМ ЭТАПЕ ШКОЛЬНОГО ОБРАЗОВАНИЯ

Нурьева Э.Б.,

студентка 5 курса ВГУ имени П.М. Машерова, г. Витебск, Республика Беларусь

Научный руководитель – Пишулина Т.А.

Введение лингвострановедческого компонента при обучении иностранному языку крайне важно, т.к. он способствует формированию мотивации к изучению иностранного языка, что чрезвычайно необходимо, потому что само иноязычное общение не подкреплено языковой средой, реальной и необходимой.

Средний этап, как известно, закладывает «фундамент» «всего здания» обучения неродному языку. И именно здесь должны быть заложены прочные основы для всех компонентов содержания обучения, в том числе и культурного. Мы считаем, что лингвострановедческое насыщение содержания обучения английскому языку важно начинать и продолжать развивать в более широких рамках именно на этом этапе обучения, т.к. учащиеся данного возраста, столь благоприятного, по мнению психологов, для изучения иностранного языка, особенно чутки и восприимчивы к чужой культуре, они с готовностью и интересом овладевают новыми знаниями, умениями и навыками, и учителя просто не имеют права это игнорировать.

Актуальность данной темы может быть аргументирована важностью умения отбирать лингвострановедческий материал, т.к. они стимулируют образное мышление, влияют на чувства, формируют вкус, наряду с передачей определенной информации оказывается воздействие на эмоции учащегося и его образно-художественную память.

Целью нашего исследования является изучение комплексного подхода к отбору лингвострановедческого материала для среднего этапа школьного образования.

Материал и методы. В ходе исследования были изучены и обобщены материалы по отбору лингвострановедческого минимума, соответствующего государственному стандарту по обучению иностранному языку на среднем этапе школьного образования; а также использовались следующие методы: наблюдение за ходом учебного процесса в 7А классе; беседа с учителями ГУО «Гимназия №2 г. Витебска»; экспериментальная проверка критериев отбора лингвострановедческого материала в гимназии №2.

Результаты и их обсуждение. Учитывая психологические особенности учащихся, их мотивы и интересы, опираясь на данные современных методик и технологий обучения иностранному языку в средней школе, мы выделяем такие общедидактические принципы и критерии отбора лингвострановедческого материала при обучении как пассивному так и активному виду деятельности как: воспитывающий характер обучения, научность, связь теории и практики, систематичность в усвоении знаний, сознательность и активность учащихся в обучении, наглядность, доступность, учет индивидуальных различий учащихся, преемственность, постепенное нарастание трудностей.

Кроме того, существуют принципы, обусловленные спецификой иностранного языка. В их классификации выделяют общие и частные принципы. К общим принципам относятся: 1) коммуникативная (речевая) направленность обучения, 2) учет особенностей родного языка, 3) доминирующая роль упражнений на всех уровнях и во всех сферах овладения иностранным языком. Частные принципы включают: 1) обучение иностранным языкам на основе речевых моделей (образцов); 2) сочетание языковых тренировок с речевой практикой; 3) взаимодействие всех видов речевой деятельности; 4) устное опережение при обучении чтению и письму; 5) аппроксимация учебной деятельности, допускающая некоторое снижение качества иноязычной речи, если при этом не нарушается процесс понимания информации; 6) интенсивность начальной стадии обучения, предусматривающая большее количество тренировочных упражнений по сравнению со средней и старшей ступенями обучения.

Также в ходе исследования мы обнаружили, что:

- в процессе обучения иностранному языку лучше показывать учащимся, как можно использовать имеющиеся у них знания, навыки и умения в родном языке при изучении иностранного;
- подходить по-разному к работе над учебным материалом и к формированию навыков; не обучать тому, что они знают и умеют из родного языка. Это позволит больше уделить внимания и времени новому;
- формировать и совершенствовать общие для родного и иностранного языков учебные умения, связанные с выполнением устных и письменных заданий по учебнику, грамматическому справочнику, словарям, с аудиовизуальными материалами;
- а при отборе лингвострановедческого компонента содержания обучения иностранному языку на среднем этапе должны учитываться следующие критерии:

а) аутентичность, то есть тексты должны представлять собой речевые произведения, порожденные в реальных ситуациях общения в том социуме, язык которого изучается;

б) актуальность, то есть они должны отражать современную стадию социально-ролевого взаимодействия коммуникантов;

в) типичность, что представляет собой стандартизированные речевые произведения, воспроизводимые в регулярно повторяющихся ситуациях общения;

г) наличие национально-культурного компонента, то есть насыщение материала именами и фамилиями людей, кличками животных, ситуативными клише, пословицами, народными детскими песенками, стихами поэтов и комиксами;

д) значимость материала для учащихся;

е) доступность языка.

Заключение. В результате исследования мы пришли к выводу, что при отборе лингвострановедческого материала лучше всего подходить со стороны общедидактических принципов и критериев выбора материала для обучения как пассивному так и активному видам деятельности.

Литература:

1. Рогова, Г.В. Методика обучения английскому языку на начальном этапе в общеобразовательных учреждениях: учеб. для студ. вузов / Г.В. Рогова, Н.Н. Верещагина. – М.: Просвещение, 1998. – 287 с.

2. Соловова, Е.Н. Методика обучения иностранным языкам: базовый курс лекций: пос. для пед. вузов и учителей. – М.: Просвещение, 2002. – 239 с.

ВЗАИМНОЕ ОБУЧЕНИЕ КАК СРЕДСТВО ОПТИМИЗАЦИИ ПОДГОТОВКИ ТУРКМЕНСКИХ СТУДЕНТОВ-ЮРИСТОВ

Ораметов Э.Д.,

студент 4 курса ВГУ имени П.М. Машерова, г. Витебск, Республика Беларусь

Научный руководитель – Татарнинова Н.М.

В настоящее время в Республике Беларусь значительную долю студентов, получающих высшее юридическое образование, составляют граждане Туркменистана. Получаемая профессиональная подготовка позволяет им стать квалифицированными, компетентными защитниками правопорядка в родной стране.

Необходимым условием успешности профессионального обучения выступает качество понимания туркменскими студентами-юристами русской общенаучной и специальной терминологической лексики. Вместе с тем мы вынуждены констатировать в среднем низкий уровень понимания. Это объясняется тем, что студенты испытывают трудности в усвоении дисциплин по следующим причинам: языковой барьер; сложность абстрактной научной лексики, не используемой в повседневной речи; недостаточный уровень академической подготовки.

Наибольшие трудности представляет собой начальный курс «Общая теория права», который является фундаментальной юридической дисциплиной, закладывающей терминологическую основу понимания всех отраслевых, межотраслевых, исторических и специальных юридических наук. По данным анкетирования, только 26% туркмен находят необходимый переводной эквивалент на русском языке.

В традиционном учебном процессе, ориентированном, прежде всего, на русскоговорящих студентов, не учитываются особенности обучения туркмен-юристов, связанные с этими трудностями.

В сложившихся условиях нетрадиционная технология взаимного обучения может стать вспомогательным средством, сопровождающим и оптимизирующим основной учебный процесс.

Взаимное обучение – это форма организации учебной деятельности, в соответствии с которой учащиеся, наиболее успешно овладевшие учебной программой (мониторы), обучают менее успешных под руководством педагога. Идея взаимообучения применялась еще в древности – в странах Древнего Востока и в античных государствах. О ней писал в своей «Великой дидактике» Я.А. Коменский. В XIX в. идея взаимного обучения воплотилась в деятельности английских педагогов Э. Белла и Дж. Ланкастера (Белл-Ланкастерская система). В современной педагогической науке она получила распространение как обучение в сотрудничестве.

Использование технологии взаимного обучения в туркменской среде основывается на традициях туркменской общины, где старший опекает младшего, а младший беспрекословно подчиняется старшему.

Цель нашего исследования заключается в обеспечении качества понимания туркменскими студентами текстов по дисциплине «Общая теория права» посредством взаимного обучения.

Материал и методы. В процессе исследования использовались следующие методы: анализ педагогической и юридической литературы по проблеме; обобщение; интерпретация; педагогический эксперимент; опрос. Выборку составили 18 туркменских студентов первого курса юридического факультета ВГУ имени П.М. Машерова, испытывающих трудности в понимании дисциплины «Общая теория права». В качестве монитора (обучающего студента) выступил автор исследования.

Результаты и их обсуждение. Формой реализации взаимного обучения являются дополнительные занятия, которые проводятся вне рамок основных образовательных программ. Они организуются два раза в месяц при кафедре русского языка как иностранного. Материалом для обсуждения служат темы курса «Общая теория права» [1], рассмотренные на лекционных и семинарских занятиях.

Занятию предшествует работа по обучению монитора. Преподаватель по русскому языку как иностранному знакомит его с основами методики обучения, объясняет способы успешного педагогического взаимодействия.

Монитор должен соответствовать следующим требованиям: *личностным* (авторитет среди студентов, коммуникативность, искренность в желании помочь ближнему); *знаниевым* (высокий уровень знаний по дисциплине, свободное владение материалом); *языковым* (свободное владение русским и туркменским языками).

Структура занятия взаимного обучения представляет собой единство последовательных этапов.

Словарно-подготовительный этап решает задачу снятия языковых и смысловых трудностей в понимании общенаучной и специальной юридической лексики по изучаемой теме посредством перевода и толкования. В работе автор использует написанный им в соавторстве «Тематический русско-туркменский словарь по курсу «Общая теория права» [2], где в каждой теме курса выделена основная и дополнительная лексика. Основная лексика, необходимая для усвоения темы, имеет не только эквивалентный перевод, но и переводное толкование в виде слова-синонима, словосочетания, предложения. Дополнительная лексика имеет только перевод, так как не содержит важной информации для понимания темы и носит вспомогательный характер.

Организационно-объяснительный этап направлен на достижение понимания студентами текста лекции. Студенты читают его по предложению и толкуют с помощью монитора, используя при необходимости родной язык. Иллюстрируя текст, он приводит понятные примеры из реальной действительности, задает уточняющие вопросы на понимание текста. Использование метода беседы помогает поддерживать постоянную обратную связь с группой.

Монитор активно применяет рисунки и схемы. Например, при объяснении определений научных понятий, которые вызывают наибольшие трудности у студентов, он использует ступенчатые рисунки, позволяющие разбить громоздкое предложение на части и выделить ключевую информацию.

Аналитический этап выявляет наличие динамики в понимании студентами учебных текстов. Разработанные тестовые материалы помогают выявить результативность занятий взаимного обучения. Диагностические срезы, которые проводятся в начале и в конце занятия, показывают наличие ярко выраженной динамики: качество понимания возрастает более, чем на пятьдесят процентов.

Заключение. Таким образом, результаты эксперимента показывают, что использование технологии взаимного обучения способствует повышению уровня понимания туркменскими студентами учебного материала по курсу «Общая теория права». Проведенная работа позволяет выявить следующие факторы эффективности взаимного обучения в туркменской среде: сформированная мотивация студентов и монитора; обусловленность традиционным коллективным сознанием туркмен, предполагающем взаимную помощь и поддержку, авторитет старшего; благоприятная психологическая атмосфера, где студенты могут свободно выражать свои мысли, поверить в себя, свои способности; демократический стиль монитора; создание ситуации успеха для каждого студента; использование перевода; малочисленность группы (9 человек); постоянная обратная связь; стимул к самообразованию через предоставление образца для подражания (монитора).

Литература:

1. Общая теория права: курс лекций / авт.-сост.: А.А. Бочков, В.В. Янч. – Витебск: УО «ВГУ им. П.М. Машерова», 2011. – 268 с.
2. Татарина, Н.М. Тематический русско-туркменский словарь по курсу «Общая теория права» / Н.М. Татарина, Э.Д. Ораметов. – Витебск: ВГУ имени П.М. Машерова, 2015. – 52 с.

ИССЛЕДОВАНИЕ ПРОЯВЛЕНИЙ ГЕНДЕРНЫХ РАЗЛИЧИЙ АГРЕССИВНОСТИ У ПОДРОСТКОВ

Пакулова А.Л.,

студентка 5 курса ВГУ имени П.М. Машерова, г. Витебск, Республика Беларусь

Научный руководитель – Лоллини С.В., канд. биол. наук, доцент

Проблема агрессивности изучается психологами уже давно, но, несмотря на это, в современном мире она не становится менее актуальной. Неустойчивая и напряженная социальная, экономическая, идеологическая обстановка, ускорении темпа жизни обуславливают рост агрессивности как у взрослых, так и у подрастающего поколения.

В силу своих возрастных особенностей, представители подросткового возраста относятся к наиболее уязвимым, социально незащищенным слоям общества. В этом возрасте перед индивидами стоят достаточно сложные задачи развития – самоутверждение в кругу сверстников, профессиональное самоопределение и пр. Они остро переживают требования взрослой жизни, усваивают ценности современного общества и далеко не всегда способны к ним благополучно адаптироваться, что часто проявляется в формах деструктивного агрессивного реагирования [2, с.98].

Гендерные особенности личности юношей и девушек взаимосвязаны с уровнем и особенностями проявления их агрессивности: чем более выражены черты маскулинности, тем выше общий уровень агрессивности, а также склонность к определенным видам агрессивного реагирования [1, с.85].

Актуальность нашей работы заключается в том, что в современном мире из-за влияния массовой культуры, а также различных социально-экономических процессов происходит размывание гендерной идентичности. Наиболее сильно подвержены этому влиянию дети и подростки. В нашей работе мы определим, каковы гендерные особенности личности представителей подросткового возраста и влияют ли они на предпочтении той или иной формы агрессивного поведения юношами и девушками.

Целью нашего исследования является изучение гендерных особенностей проявления агрессивности в подростковом возрасте.

Материал и методы. В исследовании приняли участие 57 учащихся трех седьмых классов ГУО «Средней школы №6 г. Витебска» в возрасте от 12 до 14 лет. Средний возраст выборки составил 12.5 лет. По гендерному соотношению общей выборки можно сделать вывод о том, что в исследовании приняли участие 28 юношей, что составило 49% от всей выборки и 29 девушек, что соответствует 51% выборки.

Для изучения данной проблематики нами был выбран следующий психодиагностический инструментарий:

1. Методика «Полоролевой опросник» была предложена Сандрой Бем в 1974 г. для диагностики психологического пола и определения степени андрогинности, маскулинности и фемининности личности. Также методика позволяет определить тип личности: маскулинный, фемининный и андрогинный.

2. Опросник Басса-Дарки (Buss-Durkey Inventory) разработан А. Басс и А. Дарки в 1957 г. и предназначен для диагностики агрессивных и враждебных реакций. Создавая свой опросник, дифференцирующий проявления агрессии и враждебности, А. Басс и А. Дарки выделили восемь шкал: физическая агрессия, косвенная агрессия, раздражение, негативизм, обида, подозрительность, вербальная агрессия, чувство вины.

3. Методика «Виды агрессивности» разработана Л.Г. Почебут на основе методики Басса-Дарки. Агрессивность рассматривается как проявление дезадаптации и интолерантности. Опросник содержит пять диагностических шкал агрессивности: вербальная агрессия, физическая агрессия, предметная агрессия, эмоциональная агрессия, самоагрессия.

Результаты и их обсуждение. В результате исследования, по методике диагностики «Полоролевой опросник» выявилось, что у 67% опрошенных андрогинный тип личности с тенденцией к маскулинному типу, т.к. среднее значение находится в промежутке от -1 и +1. У 27% опрошенных фемининный тип личности. У 6% выявлен маскулинный психологический пол.

Очевидно, условия жизни в большом городе, а также особенности настоящего времени, формируют те черты характера и соответственно психологический пол, который позволяет индивиду легче адаптироваться к окружающему миру. Поскольку у андрогинна представлены существенные черты как маскулинного, так и фемининного типов, то это повышает его адаптивные возможности.

Результаты исследования по методике «Опросник состояния агрессии» Басса-Дарки показывают, что общий индекс агрессивности составляет 10%, что в интерпретации автора означает средний уровень с тенденцией к высокому. Такой показатель, говорит о наличии у юношей и девушек деструктивных тенденций, в основном в области субъектно-субъектных отношений, что позволяет им быть активными, настойчивыми, иногда конфликтными, доминантными, добиваться поставленных целей. Индекс враждебности по общей выборке также составляет 10%.

Наиболее выраженным видом агрессивности у опрошенных нами учеников является вербальная агрессия, среднее значение по которой составило 12% для юношей и 13% для девушек. Это означает, что выражение негативных чувств, агрессии, как через форму (ссора, крик, визг), так и через содержание словесных ответов (угроза, проклятия, ругань).

Результаты исследования по методике «Виды агрессивности». Общий средний уровень агрессивности по выборке составил 13,6 баллов, это является средним уровнем. Следует отметить, что из общей выборки 30% юношей и девушек выражают самоагрессию. Это значит, что человек не находится в мире и согласии с собой, у него отсутствуют или ослаблены механизмы психологической защиты, он оказывается беззащитным в агрессивной среде.

На втором месте оказалась эмоциональная агрессия, что составляет 19% от всей выборки. Это означает, что у человека возникает эмоциональное отчуждение при общении с другим человеком, сопровождаемое подозрительностью, враждебностью, неприязнью или недоброжелательностью по отношению к нему.

Далее в порядке убывания расположилась вербальная агрессия 18%. Юноши и девушки выражают свою агрессивность по отношению к другим людям словами, употребляют словесные оскорбления, грубят, повышают голос, перебивают собеседника. Далее предметная агрессия 17%, заключающаяся в стремлении срывать свою агрессию на окружающих предметах, ломая их, переставлявая, помещая на строго заданные места. И физическая агрессия составляет 16% от общей выборки. Анализ ответов респондентов показал, что юноши и девушки при необходимости защиты своих прав и достоинств склонны применить физическую силу.

Заключение. Гендерные особенности личности юношей и девушек связаны с их общим уровнем агрессивности, а также такими видами агрессивности как вербальная агрессия, самоагрессия, эмоциональная агрессия, предметная агрессия. Это значит, что по мере роста общего уровня агрессивности и перечисленных его видов, фемининные черты личности будут ослабевать, а маскулинные, наоборот, усиливаться.

Представители подросткового возраста с высоким уровнем агрессивности представляют собой определенную группу риска в плане склонности к противоправному поведению. По отношению к таким юношам и девушкам целесообразно проводить тренинги или коррекционные мероприятия, направленные на обучение техникам преодоления агрессивности, направления ее в социально приемлемое русло, формирование уважения прав и достоинств другой личности.

Литература:

1. Ильин Е.П. Пол и гендер / Е. П. Ильин. – СПб.: Питер, 2010. – 687 с.
2. Реан, А.А. Психология подростка / А.А. Реан. – СПб.: «ПРАЙМ-ЕВРОЗНАК», 2003. – 480с.

МУЗЫКАЛЬНАЯ ПСИХОТЕРАПИЯ В КОРРЕКЦИИ РЕЧИ ДЕТЕЙ МЛАДШЕГО ШКОЛЬНОГО ВОЗРАСТА

Песоцкая Ю.А.,

студентка 5 курса ВГУ имени П.М. Машерова, г. Витебск, Республика Беларусь

Научный руководитель – Жуковская И.И., канд. искусствоведения, доцент

Речь человека относится к важнейшим средствам коммуникации, взаимодействия и общения человека с другими людьми. Фактором, тормозящим речевое общение и развитие личности, являются нарушения речи в любой степени. Недостатки речи не преодолеваются самостоятельно и могут негативно влиять на психическое развитие индивида [1; 2]. В связи с этим остро встает необходимость комплексного подхода к решению проблемы коррекции страха речи. Большой терапевтический и коррекционный эффект в работе с детьми с нарушениями речи показывает использование арттерапевтических методик [3; 4]. Многие авторы отмечают, что в младшем школьном возрасте одним из наиболее эффективных методов является музыкотерапия [5; 6]. Эффективность применения терапии музыкой в профилактико-адаптационных и лечебных целях подтверждают научные исследования А.С. Брусиловского, В.И. Петрушина, И.М. Гриневой, С.В. Шушарджана, А.Л. Готсдинера, Н.Д. Масловой, С. Мамуловой, И.М. Гриневой, Е.Ю. Рау, Ю.Б. Некрасова и др. Музыка имеет огромное влияние на психофизическое развитие детей. Интерес к использованию музыки определяется возможностью применения ее как лечебно-коррекционного средства, обеспечивающего гармонизацию состояния человека: снятие напряжения, утомления, повышение эмоционального тонуса, развития эстетических потребностей.

Цель статьи – доказать эффективность использования музыкальной психотерапии в коррекции страха речи детей дошкольного возраста с заиканием.

Материал и методы. Материал исследования – занятия по музыкально-ритмическому воспитанию, проводимые с детьми класса «Лучики» (6 человек 2004 – 2005 года рождения) в ГУО «ВГЦКРОиР» (Витебский Государственный центр коррекционно развивающего обучения и реабилитации, дефектолог – Глебо Александр Генадьевич) в 2013 – 2014 учебном году.

Для реализации поставленных задач были использованы *методы* педагогики (наблюдение, педагогический эксперимент, изучение и обобщение педагогического опыта), музыкальной педагогики, социологии, психодиагностики.

Результаты и их обсуждение. Эмоциональная сфера является важной составляющей в развитии младших школьников, так как никакое общение, взаимодействие не будет эффективным, если его участники не способны управлять своими эмоциями. Наиболее сильный и важный источник переживаний ребёнка – его взаимоотношения с другими людьми, взрослыми и детьми. Особое место среди детских чувств занимает бурное переживание страха речи [6]. В качестве средства коррекции эмоциональных отклонений, двигательных и речевых расстройств, отклонений в поведении, при коммуникативных затруднениях, а также для лечения различных соматических и психосоматических заболеваний в музыкальной психотерапии используются пение и игра на простых музыкальных инструментах. Конечным результатом коррекционно-развивающего музыкального и ритмического воспитания, как и в социальной педагогике, выступает социальная адаптация. Важной стороной логопедической коррекции выступает вокально-хоровая работа с детьми с заиканием, поскольку она способствует налаживанию работы артикуляционного аппарата, и развивает музыкально-слуховое восприятие, что, в свою очередь, помогает в становлении фонематической стороны речи.

Занятия вокалотерапией направлены на формирование с помощью пения оптимистического настроения, расслабления и успокоения. С этой целью на занятиях использовались короткие песни-формулы. Трудности певческой деятельности детей с заиканием были связаны с несовершенством вокально-слуховой координации, звукопроизводительной стороны речи, слабостью праксиса. Установлено, что при распевании гласных (<А>, <У>, <Ы>) у детей снимались мышечные спазмы, улучшалось дыхание, вырабатывалась адекватная эмоциональная отзывчивость на музыку, формировались общие и музыкальные представления. Движения под музыку различного характера (марш, танец, колыбельная) способствовали овладению выразительным «языком движений», формировали умение с помощью пантомимики, жестов передавать музыкальный образ в соответствии с характером, темпом, ритмом, формой, динамикой музыкальных произведений.

Заключение. Итак, связь музыкотерапии и психоэмоционального состояния ребенка очевидна. Музыкальная терапия эффективно влияет на нормализацию темпа и ритма движений и речи, обучение мышечной релаксации, развитие координационной моторики. Нормализация двигательной сферы способствует критическому отношению к собственным движениям и к речи, воспитывает чувство уверенности в своих силах, снимает эмоционально-стрессовое напряжение в общении. В условиях психокоррекционной работы ребёнок получает возможность прослушать музыкальные произведения, проиграть и прожить разнообразные роли, приобрести новый психологический опыт, научиться выстраивать гармоничные отношения с взрослыми и сверстниками.

Литература:

1. Бреслав, Г.М. Эмоциональные особенности формирования личности в детстве / Г.М. Бреслав. - М.: Педагогика, 1995. - 181с.
2. Георгиев, Ю. Музыка здоровья: Доктор мед. наук С. Шушарджан о музыкальной терапии / Ю. Георгиев // Клуб. – 2001. - № 6. – С.39.
3. Готсдинер, А.Л. Музыкальная психология / А.Л. Готсдинер. - М.: НВ МАГИСТР, 1993. – 190 с.
4. Езык, Анна. Введение в музыкальную психотерапию [Электронный ресурс] / А. Езык, 2005.г. – Режим доступа: upsihologa.com.ua.
5. Музыкальное воспитание детей с проблемами в развитии и коррекционная ритмика / Под ред. Е.А.Медведевой. - М.: Издательский центр «Академия», 2002. — 224 с.
6. Кэмбелл, Д. Эффект Моцарта. Древнейшие и самые современные методы использования таинственной силы музыки для исцеления тела и разума / Д. Кэмбелл. - Минск. – 1999.

СКАЗКОТЕРАПИЯ КАК МЕТОД РАЗВИТИЯ КОММУНИКАТИВНЫХ СПОСОБНОСТЕЙ У ДЕТЕЙ СТАРШЕГО ДОШКОЛЬНОГО ВОЗРАСТА С ЗАИКАНИЕМ

Песоцкая Ю.А.,

студентка 5 курс ВГУ имени П.М. Машерова, г. Витебск, Республика Беларусь

Научный руководитель – Харитоновна Е. А., канд. пед. наук, доцент

В последнее время термин "сказкотерапия" всё чаще встречается в специальной и популярной литературе. Знание издавна передавалось через притчи, сказки, легенды, мифы. Глубинное знание не только о себе, но и об окружающем мире, безусловно, лечит. К нему интуитивно тянутся люди. Когда говорят о сказкотерапии, лечении сказками, имеют в виду совместное с клиентом открытие тех знаний, которые живут в душе и являются в данный момент психотерапевтическими. Некоторые думают, что сказкотерапия – это «детский» метод. И да, и нет. «Детский» в том смысле, что он адресован живому, творческому, созидательному, открытому «детскому началу» в человеке – да. «Детский» в том смысле, что он ограничен по возрасту – нет. Поэтому сказкотерапия – это процесс поиска смысла, расшифровки знаний о мире и системе взаимоотношений в нём [15]. Н.А. Сакович, Т.Д. Зинкевич-Евстигнеева, Д.Ю. Соколов утверждают, что сказкотерапия в данном случае является одним из эффективных методов психотерапевтической работы.

Цель исследования – теоретически обосновать, разработать и апробировать систему психокоррекционной работы, направленной на нормализацию эмоционально-личностной сферы детей старшего дошкольного возраста с заиканием.

Материал и методы. На основе собственных экспериментальных данных была построена программа коррекционно-развивающих мероприятий для работы с детьми дошкольного возраста с заиканием.

Цель программы - снижение повышенного уровня речевой тревоги детей старшего дошкольного возраста с заиканием в рамках психолого-педагогического сопровождения.

Задачи программы: 1) расширить возможности понимания тревожного ребёнка значимыми взрослыми; 2) помочь родителям выработать эффективные навыки взаимодействия с тревожным ребёнком с заиканием; 3) оказать помощь в создании условий для гармонизации эмоционально-личностного развития ребёнка; 4) разработать серию занятий, направленных на снижение уровня речевой тревоги у детей старшего дошкольного возраста с заиканием и реализовать их.

Результаты и их обсуждение. Работа по коррекции страха речи проходит в несколько этапов: 1-й этап - принятие заявок от родителей или воспитателей на проведение диагностики страхов речи у ребёнка; 2-й этап - проведение работы с детьми и их родителями на основе соответствующих методик; 3-й этап – создание мотивации на общение и приобретение коммуникативных умений (игротерапия, сказотерапия, конгруэнтная коммуникация, релаксация); 4-й этап – обучение детей устанавливать контакт (коллективные игры, проигрывание ситуаций, рисование, релаксация); 5-й этап – развитие эмоционального мира ребёнка (игротерапия, психогимнастика, релаксация); 6-й этап – творческое применение коммуникативных умений (творческие игры, свободное общение со сверстниками); 7-й этап - проведение повторной диагностики страхов речи, результаты которой также обсуждаются воспитателями и родителями.

После реализации программы было проведено повторное выявление уровня речевой тревоги у детей дошкольного возраста с заиканием. Детям предлагался «Тест тревожности» Р. Тэммл, М. Дорки, В. Амен.

Исследование проходило на базе государственного учреждения образования «*Специальный детский сад № 18 для детей с тяжёлыми нарушениями речи г. Витебска*». Экспериментальную группу составили 10 детей в возрасте 5–6 лет с заиканием.

Результаты повторного исследования детей с использованием «Теста тревожности» (Р. Тэммл, М. Дорки, В. Амен) представлены в таблице 1.

Таблица 1 - Сравнительная характеристика «Теста тревожности» (Р. Тэммл, М. Дорки, В. Амен)

| Среднее значение | Показатели тревожности | | | | | | | | | | | |
|------------------|------------------------|----|-------|----|-------------|----|-------|----|-----------|----|-------|----|
| | Реб.-реб. | | | | Реб.-взрос. | | | | Сит. один | | | |
| | до | | после | | до | | после | | до | | после | |
| | Б. | % | Б. | % | Б. | % | Б. | % | Б. | % | Б. | % |
| | 3,9 | 68 | 2,6 | 53 | 4,5 | 80 | 3 | 57 | 4,3 | 75 | 1,8 | 46 |

Из данных таблицы видно, что среднее значение по всем показателям снизилось. Наиболее яркие и значимые изменения произошли в ситуации одиночества. Это связано с тем, что детям стало комфортнее и в отношениях с детьми, и в отношениях со взрослыми. Особенно снизился показатель тревожности в отношениях с детьми. И как результат снижения тревожности по всем показателям - это снижение и общей тревожности, повышение коммуникативной способности по всем показателям.

Полученные значения указывают, во-первых, на то, что организация специальных развивающих занятий в комплексе педагогических мероприятий способствует повышению коммуникативной способности в общении со сверстниками. Во-вторых, дети с заиканием стали более спокойными и уверенными в себе.

Заключение. Таким образом, сказкотерапия, имея в основе своей доступный для детей сюжет, применима практически на всех этапах коррекционной работы с детьми, страдающими недоразвитием коммуникативной способности речи.

Литература:

1. Бойков, Д.И. Общение детей с проблемами в развитии / Д.И. Бойков. - СПб.: Издательство КАРО, 2005.
2. Виноградова, М.А. Формирование навыков речевого общения у заикающихся дошкольников / М.А. Виноградова. - СПб.: КАРО, 2006.
3. Волкова, Н.А. Игровая деятельность в устранении заикания у дошкольников / Н.А. Волкова. - М.: Академия, 1983.
4. Погосова, Н.М. Погружение в сказку. Сказкотерапевтические программы / Н.М. Погосова. - СПб.: Речь, 2000.
5. Практика сказкотерапии / под ред. Н.А. Сакович. - СПб.: Речь, 2006.

ОСОБЕННОСТИ СТИЛЯ САМОРЕГУЛЯЦИИ ПОВЕДЕНИЯ У СТУДЕНТОВ С РАЗНЫМИ СТИЛЯМИ МЫШЛЕНИЯ

Романова А.В.,

студентка 5 курса БГПУ имени М. Танка, г. Минск, Республика Беларусь
Научный руководитель – Валуйская Т.Л., канд. псих. наук, доцент

В психологической науке и практике понятие саморегуляции используется довольно широко. В силу априорной сложности и из-за применения категории саморегуляции в различных областях научного знания существует целый ряд трактовок её семантики. Обозначим основные значения, вкладываемые в термин «саморегуляция».

Анализируя данное понятие, А.А. Деркач и В.Г. Зазыкина опираются на точку зрения В.И. Моросановой, О.А. Конопкиной и А.К. Осницкого о том, что саморегуляция представляет из себя процессы инициации и выдвижения субъектом целей активности, а также управление достижением этих целей. Процессы саморегуляции рассматриваются этими авторами как внутренняя целенаправленная активность человека, которая реализуется за счет системного участия самых разных процессов, явлений и уровней психики. Предметом психологии саморегуляции являются интегративные психические явления и процессы, обеспечивающие самоорганизацию различных видов психической активности человека, целостность его индивидуальности и личности. Анализ механизмов саморегуляции производится в рамках проблематики индивидуальных стилей регуляции, реализации разных форм произвольной активности и деятельности (учебной, трудовой), регуляции психических состояний, возрастных аспектов ее становления [3, с. 256].

Б.В. Зейгарник рассматривает саморегуляцию как сознательный процесс, который направлен на управление своим поведением. Ею выделяется два уровня саморегуляции: операционально-технический, связанный с сознательной организацией действия с помощью средств оптимизации и мотивационный, на котором организуется общая направленность деятельности с помощью управления мотивационно-потребностной сферой. В рамках мотивационного уровня саморегуляции можно выделить две ее формы: саморегуляция как волевое поведение, протекающая в условиях мотивационного конфликта и саморегуляция, направленная на гармонизацию мотивационной сферы, устранение внутренних конфликтов и противоречий на основе сознательной перестройки и порождения новых смыслов [4, с.134].

К.А. Абульханова-Славская также определяет качество как субъекта через саморегуляцию, выступающую координатором разномодальных личностных качеств, обеспечивающим преодоление противоречий и функционирование личности в деятельности [1, с. 430]

По О.А. Конопкину, осознающий свои состояния и свои задачи человек, является субъектом собственной деятельности, то есть именно он осуществляет выбор условий, соответствующих очередной задаче, с помощью звена программы действий подбирает способы преобразования исходной ситуации, а затем оценивает полученные результаты и решает, нужно ли вносить какие-либо изменения в свои действия [5, с. 125].

Проведенное Т.Л. Валуйской исследование позволило сделать вывод о том, что различия в осознанной произвольной саморегуляции активности субъекта могут быть связаны с индивидуальными стандартами достижений и стремлением к совершенству [2, с. 47].

Тема "Особенности стиля саморегуляции поведения у студентов с разными стилями мышления" является актуальной, так как саморегуляция в жизни человека выполняет важную роль, то есть вся его жизнь есть бесконечное множество форм деятельности, поступков, актов общения и других видов целенаправленной активности. От уровня сформированности саморегуляции зависят успешность, надежность, конечный исход любого акта произвольной активности.

Цель нашего исследования – выявление особенностей стиля саморегуляции поведения у студентов с разными стилями мышления.

Материал и методы. Методика «Стиль мышления» (А. К. Белоусова); методика «Стиль саморегуляции поведения – ССП-98» (В. М. Моросанова, Р. Р. Сагиев).

База исследования: факультет социально-педагогических технологий Белорусского государственного педагогического университета имени Максима Танка. Выборку испытуемых составили 30 студентов в возрасте 20-21 лет.

Результаты и их обсуждение. Полученные нами в ходе исследования стилей мышления у студентов педагогического вуза результаты показывают, что в выборке преобладают студенты с **практическим стилем мышления (33 %)**. Студентам с данным стилем характерно стремление к воплощению идей на практике. Преобладает функция реализации. Основным содержанием данной функции является воплощение выработанных и отобранных идей на практике, т.е. непосредственные действия и операции по их конкретизации. Инициативный стиль мышления выявлен у **17 %** студентов с доминированием функции генерации. Критический

стиль мышления выявлен у **20 %** студентов с преобладанием селективной функции. Управленческий стиль мышления выявлен у **30 %** студентов. В их мышлении преобладает функция смыслопередачи.

В ходе исследования стиля саморегуляции поведения было выявлено, что в выборке преобладают студенты со **средним уровнем развития саморегуляции поведения (50 %)** При изучении особенностей стиля саморегуляции поведения у студентов с разными стилями мышления было выявлено, что у студентов с инициативным стилем мышления в структуре саморегуляции поведения преобладают показатели «Планирование» и «Моделирование». Это означает, что у студентов сформирована потребность в осознанном планировании деятельности, планы реалистичны, детализированы, иерархичны, действенны и устойчивы, цели деятельности выдвигаются самостоятельно. Студенты самостоятельно планируют деятельность и поведение, организуют работу по достижению выдвинутой цели, контролируют ход ее выполнения, анализируют и оценивают как промежуточные, так и конечные результаты деятельности. У студентов с критическим стилем мышления преобладают показатели «Моделирование» и «Гибкость». Студенты из этой группы способны выделять значимые условия достижения целей как в текущей ситуации, так и в перспективном будущем, что проявляется в адекватности программ действий, планов деятельности, соответствии получаемых результатов принятым целям. У студентов с управленческим стилем мышления преобладают показатели «Планирование» и «Гибкость», то есть студентам свойственно адекватно реагировать на быстрое изменение событий и успешно решать поставленную задачу в ситуации риска. Им также присуща потребность в осознанном планировании деятельности. Студенты с практическим стилем мышления лучше справляются с оценением результатов, им свойственна «Гибкость» и «Самостоятельность». Это свидетельствует о развитости и адекватности самооценки у студентов, сформированности и устойчивости субъективных критериев оценки успешности достижения результатов.

Заключение. Таким образом, у студентов стиль мышления связан с особенностями стиля саморегуляции поведения. На основе полученных результатов, можно предложить преподавателям учитывать особенности саморегуляции студентов с разными стилями мышления в образовательном процессе, а также рекомендовать студентам совершенствовать саморегуляцию поведения.

Литература:

1. Абульханова-Славская, К.А. Психология и сознание личности (Проблемы методологии, теории и исследования реальной личности): Избранные психологические труды / К.А. Абульханова-Славская. – М.: Московский психолого-социальный институт, Воронеж: Издательство НПО «МОДЭК», 1999. – 224 с.
2. Валуцкая, Т.Л. Индивидуальная саморегуляция активности у студентов с разным уровнем перфекционизма в условиях рейтингового контроля знаний / Т.Л. Валуцкая // Психологические проблемы профессионального развития и профессионального образования личности: сборник статей / под ред. В.В. Валстова. – Мозырь: УО МГПУ им. И.П. Шамякина, 2008. – С.47-49.
3. Деркач, А. А. Акмеология / А. А. Деркач, В. Г. Зайкина. – СПб.: Питер, 2003. — 256 с.
4. Зейгарник, Б. В. Саморегуляция поведения в норме и патологии // Психологический журнал / Б.В. Зейгарник, А. Б. Холмогорова, 1989. — т. 2. — № 2.- 134 с.
5. Коношкин, О.А. Психологические механизмы регуляции деятельности / О. А. Коношкин. – М, 1980.- 132 с.

ЛИЧНОСТНЫЕ ОСОБЕННОСТИ ПОДРОСТКОВ С ИНТЕРНЕТ-ЗАВИСИМЫМ ПОВЕДЕНИЕМ

Сандицкая И.В.,

магистрант ВГУ имени П.М. Машерова, г. Витебск, Республика Беларусь

Научный руководитель – Богомаз С.Л., канд. псих. наук, доцент

Интернет-зависимость (синонимы: интернет-аддикция, нетаголизм, виртуальная аддикция, интернет-поведенческая зависимость, избыточное/патологическое применение Интернета, проблемное использование интернета, или чрезмерное использование Интернета) характеризуются чрезмерной или слабо контролируемой вовлеченностью, навязчивыми состояниями и/или поведением, связанными с использованием сети интернет, которые приводят к ухудшениям или расстройствам в некоторых сферах жизни [1].

Последние два десятилетия ознаменовались повсеместным распространением Интернета как в профессиональной, так и обыденной жизни десятков миллионов людей. Несформированная личность детей и подростков более всего подвержена действию этого нового информационного пространства.

По мнению К. Янг [2], сегодня вопрос сместился с того, какое количество времени, проводимого онлайн, слишком велико, к тому, в каком возрасте ребенку слишком рано использовать Интернет. Согласно Проекту PewInternet (2013), более 30% детей в возрасте до 2 лет использовали планшет или смартфон и 75% детей в возрасте 8 лет и младше имеют дома одно или несколько мобильных устройств. Поскольку технологии так часто используются в детской игре, творчество и фантазия молодежи остаются в режиме ожидания, и исследования показывают, что их возможности достижения оптимального двигательного и сенсорного развития уменьшаются. Усугубляет проблему то, что дети отвечают протестом, непослушанием и насилием, когда родители пытаются ограничить время за экраном компьютера или прекратить сеанс. Эти риски рождают новые вопросы, о том, какие же существуют в семье модели безопасных взаимоотношений ребенок (подросток) – Интернет. Отмечается, что особенности воспитания и семейных отношений имеет особое значение в формировании интернет-аддикций. В частности, особенности семейного воспитания интернет-аддиктов характеризуются противоречивостью, непоследовательностью и низким уровнем близости членов семьи [3], также выявлены достоверные положительные корреляции низкого уровня функционирования семьи с интернет-аддикцией в подростковом возрасте.

Особое значение в формировании интернет-аддикций имеют индивидуально-психологические особенности подростков. Для них характерны сниженная самооценка, эмоциональная неустойчивость, трудность самоконтроля как над своим поведением, так и над своими эмоциями, склонность к аффективному реагированию, общей личностной фрустрированности, недостаточная развитость эмоционального и социального интеллекта, определяющие, по сути, психологический инфантилизм [4,5,6].

Изучение личностных особенностей интернет-зависимых подростков позволит расширить представление о феномене интернет-зависимости, поможет выяснить особенности ее формирования и, несомненно, будет полезным для разработки психокоррекционных программ для преодоления интернет-зависимости.

Цель исследования: изучение личностных особенностей у подростков с интернет-зависимым поведением.

Материал и методы. Для достижения цели исследования были использованы следующие методики: «Шкала интернет-зависимости Чен» (CIAS) и личностный опросник Р. Кеттелла (16PP).

Обследовано 114 учащихся 10-11 классов средней общеобразовательной школы г. Киева в 15-17 лет. По результатам «Шкалы интернет-зависимости Чен» анкетирования данная группа поделена на две: экспериментальная и контрольная.

Результаты и их обсуждение. В экспериментальную группу вошли 12 испытуемых с выраженным и устойчивым паттерном интернет-зависимого поведения. Большинство испытуемых увлекаются компьютерными играми, просмотрами фильмов, посещением различных информационных сайтов. Интернетом пользуются более 5 часов в день (среднее время — 7-8 часов). В контрольную группу вошли 12 испытуемых («норма» — условно здоровые подростки с минимальным риском возникновения интернет-зависимого поведения). Они используют Интернет менее 3 часов в день (среднее время — 1,5 часа).

Анализ личностных особенностей, осуществленный по результатам методики Р. Кеттелла, показывает, что подростки, с интернет – зависимым поведением имеют в целом более низкий **уровень общительности** (29%), чем подростки группы «норма» (17%). Для них характерна отчужденность от внешнего мира, недоверчивость к окружающим, замкнутость.

Другая особенность личности, которая представляет особый интерес в контексте нашего исследования – уровень внутреннего контроля поведения (шкала «**самоконтроль**»). Существуют достоверные различия между подростками, с интернет – зависимым поведением и группой «норма» по шкале «самоконтроль» ($t_{эмп}=2,47$, $p<0,05$). Для аддиктов свойственна внутренняя конфликтность и недостаточная дисциплинированность (18%). Деятельность этих подростков неупорядочена, хаотична, они не умеют организовывать свое время и порядок выполнения работы. Такая особенность подростков влияет на то, что они не всегда могут контролировать время, потраченное на взаимодействие с компьютером.

Подростки группы «норма» более **уверены в себе и своих силах**, чем подростки, с интернет – зависимым поведением. Подросткам, с интернет – зависимым поведением в меньшей степени свойственна выдержанность, эмоциональная устойчивость и постоянство в действиях (28%). Для них характерны трудности при адаптации, так как они недостаточно способны следовать нормам и правилам поведения.

По шкале «**напряженность**» у аддиктов выявлен повышенный уровень напряженности (27%), что свидетельствует о наличии внутреннего беспокойства, нарушении равновесия, что, в свою очередь, может привести к появлению агрессивности.

Еще одним, заслуживающим внимание фактом является существование достоверных различий между подростками, с интернет – зависимым поведением и группой «норма» по шкале «**интеллект**» ($t_{эмп}=2,48$, $p<0,05$). Зависимые подростки имеют достоверно более высокие показатели интеллекта по сравнению с подростками из группы «норма», которые просто увлечены компьютерными играми.

Заключение. Таким образом, у подростков, с интернет – зависимым поведением выявлены такие личностные особенности, как низкий уровень самоконтроля, повышенная напряженность, необщительность и замкнутость, которые вызывают трудности при адаптации подростков в социальной среде.

Литература:

1. Griffiths M.D., Pontes H.M. Internet addiction disorder and internet gaming disorder are not the same // Journal of Addiction Research and Therapy. – 2014. – Vol. 5.
2. Янг К. Клинические аспекты интернет-зависимого поведения // Медицинская психология в России: электрон. науч. журн. – 2015. – N 4(33). – С. 2 [Электронный ресурс]. – URL: <http://mpj.ru> (дата обращения: 15.02.2016).
3. Смирнова Е.А. Особенности семейного воспитания интернет-зависимых подростков // Ярославский педагогический вестник. – 2013. – Т. II, № 1. – С. 246–252
4. Егоров А.Ю., Кузнецова Н.А., Петрова Е.А. Особенности личности подростков с интернет-зависимостью // Вопросы психического здоровья детей и подростков. – 2005. – Т. 5, № 2. – С. 20–27.
5. Хомерики Н.С. Индивидуально-психологические особенности подростков с интернет-зависимым поведением: автореф. дис. ... канд. психол. наук. – Санкт-Петербург, 2013.
6. Chiu S.I., Lee J.Z., Huang D.H. Video game addiction in children and teenagers in Taiwan // Cyberpsychology & Behavior. – 2004. – Vol. 7(5). – P. 571–581.

ВЗАИМОСВЯЗЬ ТВОРЧЕСКОГО МЫШЛЕНИЯ И ВОЛЕВОГО УСИЛИЯ МЛАДШЕГО ШКОЛЬНИКА

Селезнёва Е.В.,

студентка 5 курса ВГУ имени П.М. Машерова, г. Витебск, Республика Беларусь

Научный руководитель – Циркунова Н.И.

Возрастающие требования общества к развитию широко и нестандартно мыслящей личности недостаточно реализованы в рамках традиционной системы образования [1].

Актуальность темы исследования определяется разрешением противоречий между: потребностью в изучении продуктивного мышления с точки зрения интегративного когнитивно-личностного подхода и неразработанностью психологических средств, определяющих его формирование, одним из которых может стать работа по развитию волевого усилия в интеллектуальной деятельности учащихся начальной школы.

Целью нашего исследования стало выявление взаимосвязи между творческим мышлением и волевым усилием в младшем школьном возрасте.

Материал и методы. Исследование проводилось на базе ГУО «Средняя школа №40 г. Витебска». В диагностике приняли участие 60 детей в возрасте 9-10 лет, учащиеся 4-х классов (4 «А», 4 «В», 4 «Е»).

Для изучения творческого мышления учащихся использован «Краткий тест творческого мышления» Е.П. Торренса (адаптация Н.В. Шумаковой, Е.И. Шелбановой, Н.П. Щербо) [2]. Для определения способности к волевому усилию младших школьников в интеллектуальной работе использована методика «Нерешаемая задача», разработанная Н.И. Александровой, Т.И. Шульгой [3].

Результаты и их обсуждение. Выделены три основных направления анализа результатов проведенного исследования:

- изучение творческого мышления младших школьников;
- изучение особенностей проявления волевого усилия в интеллектуальной работе учащихся начальной школы;
- анализ взаимосвязи между уровнем творческого мышления младших школьников и их волевым усилием в интеллектуальной работе.

При изучении креативности младших школьников было исследовано вербальное и невербальное творческое мышление. По итогам проведения «Краткого теста творческого мышления» Е.П. Торренса (в адаптации Н.В. Шумаковой, Е.И. Шелбановой, Н.П. Щербо) было выявлено следующее: преимущественное число учащихся младшего школьного возраста показали уровень творческого мышления, приближенный к норме: 22% испытуемых показали такие результаты, согласно которым их креативное мышление находится на уровне несколько ниже нормы.

Еще 20% младших школьников показали результат, находящийся в пределах нормы, то есть продемонстрировали умеренную креативность в рассуждениях, при рассмотрении воображаемых объектов. Еще 18% младших школьников, которые приняли участие в исследовании, показали результат «несколько выше нормы», что указывает уже на повышенный уровень креативности.

Следует отметить, что 13% младших школьников показали уровень креативности «выше нормы», 8% – результат «отлично», что указывает на высокий и очень высокий уровень креативности по всем критериям оценки (беглости, оригинальности, гибкости, абстрактности названия, сопротивлению замыканию, разработанности).

Однако также были выявлены учащиеся с низким и очень низким уровнями креативности (12% и 7% соответственно), рисунки и ответы которых указывают на шаблонность их мышления, нежелание подумать для получения наилучшего результата.

Дальнейшая диагностика была направлена на изучение особенностей проявления волевого усилия в интеллектуальной работе учащихся начальной школы. Согласно полученным данным, преимущественное число учащихся младшего школьного возраста (55%) показали средний уровень изучаемого критерия: работали самостоятельно в течение 10-15 минут, но затем обращались за помощью к экспериментатору, так как не могли сложить последний кубик. Еще 27% испытуемых показали высокую степень волевого усилия в интеллектуальной работе: работали самостоятельно, не обращались за помощью к экспериментатору, при этом сами констатировали, что в последнем случае допущена ошибка. Остальные 18% испытуемых показали низкую степень волевого усилия в интеллектуальной работе: складывали первый кубик, частично – второй, приступив к работе с третьим кубиком, понимали, что не могут решить данную задачу, в результате чего прекращали работу. Анализ взаимосвязи между уровнем творческого мышления младших школьников и их волевым усилием в интеллектуальной работе мы осуществили с помощью коэффициента ранговой корреляции Спирмена, который позволил определить направление и тесноту изучаемой взаимосвязи: $r = 0,782$, при $<,05000$, то есть полученное значение свидетельствует о высокой прямой взаимосвязи.

Таким образом, проведенная диагностика показала, что у учащихся 4-х классов преобладает средний уровень развития креативности, при котором младшим школьникам свойственно творческое мышление, однако сохраняется тенденция к использованию принятых шаблонов в мыслительных операциях. Кроме того, диагностика показала, что у учащихся 4-х классов преобладает средняя степень волевого усилия в интеллектуальной работе, при которой младшие школьники стремятся выполнять предлагаемые задания, однако в случае затруднений либо обращаются за помощью к взрослому, либо вовсе могут прекратить выполнение задания.

В ходе анализа взаимосвязи было выявлено, что при повышении уровня креативности учащихся младшего школьного возраста повышается и степень их волевого усилия в интеллектуальной работе.

Заключение. На основе полученных результатов, можно сделать вывод, что способность к волевому усилию выступает одним из средств, способствующих проявлению творческого мышления младших школьников. Информация, полученная в ходе исследования, может быть использована педагогами-психологами школ в коррекционно-развивающей работе с учащимися начальной школы для развития их продуктивного мышления путем воздействия на их волевою регуляцию, в консультационной работе с родителями учащихся с целью их просвещения по проблеме повышения успеваемости их детей средствами волевой регуляции.

Литература:

1. Гагай, В.В. Когнитивно-личностные факторы развития творческого мышления младших школьников / В.В. Гагай. – Шадринск: Изд-во Шадринского пединститута, 1999. – 145 с.
2. Туник, Е.Е. Психодиагностика творческого мышления. Креативные тесты / Е.Е. Туник. – СПб.: Дидактика Плюс, 2002. – 45 с.
3. Александрова, Н.И. Изучение волевых качеств школьников с помощью методики «Нерешаемая задача» / Н.И. Александрова, Т.Н. Шульга // Вопросы психологии. – 1997. – №6. – С.130-132.

РОЛЬ КРАЕВЕДЧЕСКОЙ ДЕЯТЕЛЬНОСТИ В ФОРМИРОВАНИИ ПАТРИОТИЧЕСКИХ КАЧЕСТВ БУДУЩИХ УЧИТЕЛЕЙ И ВОСПИТАТЕЛЕЙ ДОУ

Сидина Е.А.,

учащаяся 2 курса Оршанского колледжа ВГУ имени П.М. Машерова, г. Орша, Республика Беларусь

Научный руководитель – Данилевич Т.А.

Родина – это географическое пространство, территория, где человек родился, социально-духовное окружение, в котором он вырос, живет и воспитывается. Условно различают большую и малую Родину. Любовь к Родине у человека, прежде всего, связывается с родным краем, с местами, где прошло его детство. Актуальность темы заключается в том, что, только познав и изучив свой край, можно более целенаправленно и конкретно осуществлять природоохранные мероприятия, формировать патриотические и нравственные качества подрастающего поколения. Поэтому большое внимание мы должны уделять краеведческой работе по изучению своего края, начиная ее с детского возраста. Как большая река берет начало с маленьких родников, так и любовь к народу и Родине начинается со знаний об истории, культуре, родной природе, из привязанности к родному дому, с интереса к людям и их труду, с заботы о родителях, с умения жить в согласии с родными и соседями. Знания о прошлом своей малой Родины – весомое средство патриотического, духовного и общественного воспитания. «Кто не желает знать своего отечества, то не достоин зваться его сыном» [1, с. 27].

Цель исследования – выявление историко-культурных ценностей объектов и событий родного края. Предмет исследования – изучение исторических и культурных ценностей Сенненского района.

Материал и методы. Для реализации исследования были использованы: анализ архивной исторической литературы, наблюдение, беседа с местными жителями, систематизация и обобщение полученной информации.

Результаты и их обсуждение. Краеведение как основной источник воспитания патриотизма очень важен для будущих воспитателей ДОУ и учителей начальных классов, которые в свою очередь будут прививать в будущем своим воспитанникам такие качества как любовь к своей родине, открытость, милосердие, доброту, чувство национального самосознания. Знания о прошлом своей Родины – весомый аргумент в патриотическом, духовном и общественном воспитании подрастающего поколения. Поэтому краеведение приобретает большую значимость в образовательном процессе.

Для исследования мы выбрали регион Сенненского района – урочище Прихабы, так как здесь находятся знаковые, историко-культурные объекты, достойные изучения, а также это малая родина моей семьи.

Наше исследование мы начали в сентябре 2015 года с посещения урочища Прихабы, беседы с местными жителями и старожилками этого района. Из воспоминаний старожилков мы узнали об историческом прошлом Сенненского края, и в частности, урочища Прихабы. В результате бесед и встреч с местными жителями мы уточнили исторические данные об исследуемой территории, что позволило нам составить сравнительную характеристику урочища Прихабы на данном этапе исследования. Характеристику урочища Прихабы мы изучали по следующим показателям:

- 1) исторические объекты (река Адров, панское имение, курганные могильники, каменный крест);
- 2) состояние природы (особенности растительного и животного мира);
- 3) населенный пункт (д.Прихабы);
- 4) состояние транспортных путей(мост через р.Адров, проселочные дороги, строительство железнодорожного моста);
- 5) хозяйственные угодья (пойменные луга, пахотные земли).

Особое внимание мы уделили изучению истории огромного каменного креста, фотографии которого обошли страницы многих белорусских изданий. В настоящее время трудно судить, когда он появился на левом берегу реки Адров. Старожилы деревни рассказали легенду о его происхождении, исторические данные связывают возникновение креста с Северной войной. Крест известен ученым Академии наук Республики Беларусь и упоминается в краткой исторической энциклопедии, где датируется XVI-XVII вв.

Следующий этап исследования мы посвятили изучению реки Адров. Беседы со старожилками края позволили нам выяснить историю возникновения моста, который соединял два берега реки Адров и был

важным объектом в хозяйственной и культурной деятельности людей, по нему проходила дорога из волостного управления Кахачин в местечко Смольяны. Данная дорога была отмечена на военных картах. По данному мосту когда-то проезжал Тамаш Зан из своего имения Кахачин в местечко Смольяны на службу в костел Пресвятой Девы Марии. В 1924 году началось строительство железнодорожного моста через реку Адров, которое закончилось в 1926 году. По нему стало осуществляться движение поездов по направлению Орша-Лепель. По этому мосту во время Великой Отечественной войны передвигались части Советской армии в июне 1944 г. (операция «Багратион») [2, с.31-45,309].

С большим интересом мы познакомились с происхождением самого названия деревни - Прихабы. «Прихабы» - самовольная запашка земли, «прихабить» - получить незаконно, присвоить. Таким образом, в названии запечатлены старые земельные отношения. Анализ архивных данных Оршанского Государственного Зонального Архива позволил нам выяснить, что одним из владельцев деревни Прихабы был помещик Гордяловский. Общая площадь его владений составляла 265 десятин земли. Перед октябрьской революцией 1917 г. помещик отдал свое имение под жилье 2 семьям, а сам уехал за границу. Одной из этих семей являлась семья моей прабабушки Сидиной Прасковьи и Сидина Александра. На память помещик подарил прабабушке фарфоровую фруктовницу за годы верной службы в качестве кухарки. Фруктовница от прабабушки перешла в наследство моей бабушке Сидиной Евгении Александровне, а та в свою очередь передала эту фруктовницу моему отцу - Сидину Анатолию Николаевичу. Мы все с трепетом храним эту реликвию дома.

Заключение. Итогом нашей исследовательской работы было создание картотеки фотодокументов, собранных в ходе беседы со старожилами, легенд и приданий об урочище Прихабы, глоссарий важных исторических дат урочища Прихабы.

Таким образом, исследовательская работа имеет не только научно - исторический, но и краеведческий характер и способствует патриотическому, нравственному воспитанию молодого поколения нашей страны. Данный объект - урочище Прихабы имеет очень богатую и интересную историю, про которую стоит рассказывать и продолжать исследовать.

Литература:

1. Аникиевич, К.Т. Сепненский уезд Могилевской губернии/ К.Т. Аникиевич. – Могилев, 1907. – 149 с.
2. Жучкевич, В.А. Краткий топонимический словарь / В.А. Жучкевич. – Минск, 1974. – 448 с.

ПРОФИЛАКТИКА СТРЕССОВЫХ СОСТОЯНИЙ У ВОЕННОСЛУЖАЩИХ СРОЧНОЙ СЛУЖБЫ ВНУТРЕННИХ ВОЙСК МИНИСТЕРСТВА ВНУТРЕННИХ ДЕЛ РЕСПУБЛИКИ БЕЛАРУСЬ

Слободникова В.Н.,

студентка 5 курса ВГУ имени П.М. Машерова, г. Витебск, Республика Беларусь

Научный руководитель – Доллини С.В., канд. биол. наук, доцент

Стресс очень сильно влияет на нашу жизнь, практически ежедневно мы сталкиваемся со стрессом. В процессе службы в армии, военнослужащие подвергаются, большому количеству стрессогенных факторов. Военнослужащие внутренних войск на много чаще подвергаются стрессовым ситуациям, так как каждый день несут службу и охраняют наши жизни. В законе «О Внутренних войсках Министерства внутренних дел Республики Беларусь» говорится: Внутренние войска Министерства внутренних дел Республики Беларусь – государственная военная организация, предназначенная для защиты жизни, здоровья, прав, свобод и законных интересов граждан, общества и государства, конституционного строя, безопасности и суверенитета Республики Беларусь от преступных и иных противоправных посягательств. Резко возросшее количество преступлений, чрезвычайных ситуаций, да и вообще не спокойной ситуацией в мире в наше время говорит нам о том, что тема очень актуальная и затрагивает большую, и достаточно серьезную проблему. Анализируя деятельность сотрудников специальных подразделений можно выделить следующую классификацию стрессогенных факторов или стрессоров:

I. По характеру психосоциальной мотивации.

1. Стрессоры повседневной напряженной профессиональной деятельности: сюда входят особенности различных сфер деятельности МВД, регламентируемые приказами, нормативными документами МВД и др.
2. Стрессоры экстремальных условий функционирования личного состава МВД.
3. Стрессоры семейной жизни (любовь, развод, женитьба, рождение ребенка, смерть или болезнь близких людей и др.).
4. Стрессоры морально-нравственного характера (угрызения совести, ответственность за жизни и здоровье как невинных людей, так и преступников; необходимость применения оружия и других средств поражения).

5. Стрессоры смешанного происхождения (необходимость уйти в отставку и адаптироваться к иным условиям жизни, сексуальная дисгармония, болезни, необходимость хирургического вмешательства, неудовлетворенные материальные потребности).

II. По времени длительности действия:

1. Стрессоры с кратковременным действием (от нескольких часов до нескольких суток):
2. Стрессоры с длительным действием (от нескольких месяцев до нескольких лет).

III. По характеру воздействия на органы чувств

2. слухового ряда (гул, рев, грохот, стрельба);

3. осязательно-обонятельного ряда (вибрация, удары воздушной волны, сотрясения, запахи газа и трупов, холод, жара, электрический ток и др.) [2, с. 6].

Исходя из этого целью нашего исследования является изучение нервно-психической адаптации военнослужащих срочной службы внутренних войск.

Материал и методы. В исследовании приняли участие 48 военнослужащих срочной службы, возраст которых составляет от 18 до 25 лет. Исследование проводилось на базе воинской части внутренних войск.

Для изучения данной проблематики нами была выбрана методика «Тест Нервно-психической адаптации». Этот тест был разработан, для проведения уровневой оценки психического состояния человека как в экстремальных ситуациях, так и в обычной обстановке, используется разработанный в Психоневрологическом - исследовательском институте им. В. М. Бехтерева тест нервно-психическая адаптация» (Гурвич И. Н., 1992). Данная методика позволяет распределить обследуемых лиц на пять выделяемых в настоящее время в психиатрии (Фролов Б. С., 1982) групп психического здоровья.

I группа - здоровые;

II группа - практически здоровые с благоприятными прогностическими признаками;

III группа - практически здоровые с неблагоприятными агностическими признаками (предпатология);

IV группа - легкая патология;

V группа - больные. [1, с. 83]

Результаты и их обсуждение. В результате исследования по методике «Тест Нервно-Психической адаптации», выявилось, что 69 % (33 человека) испытуемых входят в группу «здоровые», 17 % (8 человек) процентов испытуемых в группу «практически здоровые, с благоприятными прогностическими признаками», 8 % (4 человека) испытуемых в группу «практически здоровые, с неблагоприятными прогностическими признаками» и 6 % (3 человека) испытуемых входят в группу «легкая патология».

Группа «практически здоровые с благоприятными прогностическими признаками» - это группа людей у которых психическое здоровье полное, наблюдается нервно-психическая устойчивость и отсутствуют признаки стресса.

Группа «практически здоровые с неблагоприятными прогностическими признаками (предпатология)» - это группа людей у которых психическое здоровье ограниченное, наблюдается нервно-психическая неустойчивость и признаки стресса.

Группа «легкая патология» - это группа людей с возможной пограничной психической патологией, может наблюдаться невротизация.

Заключение. По результатам исследования мы видим, что у 14 % испытуемых наблюдаются те или иные проблемы с нервно - психической адаптацией, что говорит о перенапряжении функциональных систем организма, и неспособности справляться со стрессовой ситуацией. С этими испытуемыми необходима усиленная работа специалистов, для того чтобы они смогли встать в строй и выполнять свои функциональные обязанности.

Литература:

1. Чермянин С. В., Корзунин В. Л., Юсупов В. В. 448 Диагностика нервно-психической неустойчивости в клинической психологии. Методическое пособие. — СПб.: Речь, 2011. — 190 с.

2. Организация медико-психологической реабилитации сотрудников органов внутренних дел. Москва: МВД РФ, 1999. - 150 с.

ВЛИЯНИЕ МУЗЫКОТЕРАПИИ НА ИНТЕЛЛЕКТУАЛЬНУЮ ДЕЯТЕЛЬНОСТЬ ЧЕЛОВЕКА

Старовойтова В.В.,

студентка 3 курса ВГУ имени П.М. Машерова, г. Витебск, Республика Беларусь

Научный руководитель – Воробьева С.А.

Музыкотерапия представляет собой метод, который использует музыку в качестве средства воздействия на организм человека. Многочисленные методики музыкотерапии предусматривают использование музыки в качестве основного стимула (прослушивание музыкальных произведений, индивидуальное и групповое музицирование). Музыкотерапия активно применяется не только в коррекции эмоциональных отклонений, страхов, психосоматических заболеваний, двигательных расстройств, речевых расстройств, отклонений в поведении, при коммуникативных затруднениях, но и используется для изменения физиологических процессов организма с целью их активизации, а именно - для повышения уровня интеллектуальной деятельности.

Исследования показывают, что восприятие музыки ускоряет сердечные сокращения, повышает темп респирации, усиливает действие на пульс, дыхание в зависимости от высоты, силы звука и тембра. Частота дыхательных движений и сердцебиений изменяется в зависимости от темпа, тональности музыкального произведения.

П.М. Хамель писал, что «физиологическое воздействие музыки на человека основано на том, что наша нервная система и мускулатура способна усваивать её ритм. Музыка как ритмический раздражитель стимулирует физиологические процессы организма. Наши органы ритмичны. Между ритмом движения и ритмом внутренних органов существует определенная связь. Используя музыку как ритмический раздражитель, можно достигнуть повышения ритмических процессов организма» [1, с.182].

Целью статьи является определение степени влияния музыкотерапии на интеллектуальную деятельность людей.

Материал и методы. Опираясь на научные положения и практические разработки отечественных и зарубежных ученых нами было проведено исследование. Эксперимент проводился на базе УО «ВГУ им П.М. Машерова». Выборку составили 40 студентов 1-го курса факультета социальной педагогики и психологии (дневная форма обучения). Предмет исследования – влияние музыкотерапии на интеллектуальную деятельность людей. Объект исследования – интеллектуальная деятельность. Метод исследования – эксперимент. Суть эксперимента заключалась в следующем: двум группам студентов предлагалось решить 20 задач из теста Г. Айзенка «Определение общих способностей». Группа А выполняла задание в спокойной обстановке, лишенной шума, шороха и посторонних звуков. Группе Б предлагалось прослушать перед интеллектуальной деятельностью произведение А. Моцарта «Сонату для двух фортепиано До-мажор». Во время решения задач группе Б был создан тихий музыкальный фон. Было использовано произведение: Соната № 6 Ре-мажор. На выполнение заданий двум группам отводилось 15 минут.

Результаты и их обсуждение. Оценка результатов исследования производилась с помощью ключа теста Г. Айзенка «Определение общих способностей». Учитывался общегрупповой результат. В количественном соотношении результат группы А составил 144 задачи, что составляет 36 % от общего количества заданий. Результат группы Б составил 38,25 %, что соответствует 153 правильно решенным задачам. Разница составила 2,25 %.

Таким образом, мы видим, что группа Б, чье восприятие соприкоснулось с музыкой, а именно с произведением А. Моцарта, решила большее количество задач. Это объясняется тем, что в основе музыкотерапии лежит несколько видов воздействия, а именно: психо-эстетическое (возникают положительные ассоциации, выстраивается образный ряд); физиологическое (с помощью музыки отлаживаются отдельные функции организма); вибрационное (звуки активизируют различные биохимические процессы на клеточном уровне). Следовательно, музыка благотворно воздействует на интеллектуальную деятельность человека, активизирует её процессы, приводит в тонус. Это способствует достижению высоких результатов, музыка является ритмическим раздражителем, который стимулирует физиологические процессы организма человека, меняет его состояние.

Заключение. Воздействие музыки на организм человека многогранно. Это доказано учеными разных научных направлений и школ. Музыка, являясь раздражителем, может оказать как благотворное влияние на организм человека, так и вызвать головную боль, депрессию и иные негативные симптомы. Проведенное нами исследование показало, что создание тихого музыкального фона при выполнении интеллектуальных заданий имеет благоприятный исход – у экспериментальной группы количество и качество решенных задач было выше, чем у группы, работающей в полной тишине.

Литература:

1. Хамель, П.М. Через музыку к себе. Как мы познаем и воспринимаем музыку / П.М. Хамель. – М.: Изд. Дом «Классика-XX», 2007. – 248 с.

АНАЛИЗ РЕЗУЛЬТАТОВ ЭКСПЕРИМЕНТАЛЬНОЙ ПРОВЕРКИ УРОВНЯ СФОРМИРОВАННОСТИ СВЯЗНОЙ РЕЧИ ДОШКОЛЬНИКОВ

Суворова А.Г.,

магистрант ВГУ имени П.М. Машерова, г. Витебск, Республика Беларусь
Научный руководитель – Оксенчук А.Е., канд. филол. наук, доцент

Развитие речи – это процесс овладения родным языком, а также развитие умения использовать его в качестве средства познания окружающей действительности, усвоения опыта, познания самого себя, общения и взаимодействия людей. Среди умений и навыков, которые необходимо сформировать у дошкольников, особого внимания заслуживают умения и навыки связной речи, поскольку от степени их сформированности зависит дальнейшее развитие ребенка и приобретение им учебных знаний в системе школьного обучения. Процесс овладения связной речью тесно взаимосвязан со становлением и развитием мыслительного процесса. Проблема соотношения мышления и языка была подробно изучена в трудах таких исследователей, как Л. С. Выготский, А. Р. Лурия, Л. В. Щерба, Н. И. Жинкин, Ч. Филмор и др. Все ученые отмечают сложную организацию связной речи, многоуровневую структуру процесса мышления и построения связных монологических высказываний.

Цель нашего исследования – определить способность ребенка дошкольного возраста составлять развернутое высказывание на уровне фразы.

Материал и методы. Для достижения цели нашего исследования был проведен эксперимент. Эксперимент включал в себя задание на составление фразовых высказываний по «сюжетному анклаву» методом интервьюирования.

Данное исследование проводилось с дошкольниками всех возрастных категорий (от первой младшей группы до старшей группы, с детьми от 2, 6 до 6 лет). В исследовании приняло участие 40 воспитанник детских садов. Перед проведением эксперимента детям давалась словесная инструкция: «Посмотри внимательно, рассмотри картинку, найди то, что тебе понравится, и перечисли». После этого испытуемому предлагалось рассказать о каждом выделенном событии. Фразы ребенка записывались дословно. В ходе эксперимента получено около 300 ответов. Обработка результатов проводилась по следующим критериям: 1) правильность названного события; 2) эмоциональная оценка; 3) анализ структуры предложений и их составляющих: субъект и его функция (грамматическая основа), атрибуция (определение), объект (дополнение), обстоятельства (с указанием вида обстоятельства по значению), наличие осложняющих элементов.

Результаты и их обсуждение. Анализ речи дошкольников в условиях эксперимента позволил увидеть значительные индивидуальные различия, перекрывающие возрастные особенности вербальной функции у детей. Длина и сложность предложения значительно варьируются у детей одной и той же возрастной группы. Так, при проведении эксперимента во второй младшей группе, Юлия Кириллова (4 года) говорит:

«коза лепит снеговика», а Варвара Фирсова (4 года) сообщает: «Козочка лепит снеговика и кидает на мышку. Это просто снежок. Его лепляют как мячик и кидают».

Заметно колебание в пределах одной возрастной группы и при оценке количества выбранных событий. Например, в старшей группе один ребенок выделяет три события, что наблюдается и в младшей и средней группе, а другой – 19 событий. Поэтому можно сделать вывод, что уровень сформированности связной речи не обязательно зависит от возрастной группы дошкольника.

Однако существуют определенные особенности, которые встречаются у большинства детей младшего дошкольного возраста. Например, изучив высказывания детей младшей группы, мы установили, что большинство из них использует в своей речи звукоподражательные слова («игго-го», «кар», «фыр-фыр», «фу-фу-фу»). Также для них характерно выделение отдельных элементов объекта или события, а не отражение их сущности («хвостик красивый», «папоротник нравится почему-то, там черненькое немножко», «мне нравятся олени, потому что с пятнышками, а второй - без пятнышек»). В большинстве случаев присутствует некоторое отклонение от сюжета изображения - ребенок называет не то, что изображено, а то, что он знает о данном объекте или событии. Что касается средней возрастной группы, то здесь не удастся выделить какие-либо закономерности, которые позволяют говорить о каком-либо повышении уровня речевого развития детей по сравнению с младшей возрастной группой. У воспитанников средней группы может наблюдаться неадекватное описание выделенного события (например: 1) событие: «*червяк позирует скульптору*». Ответ ребенка: «Он пишет, что все люди будут приходить смотреть»; 2) событие: «*лиса показывает сумку другому лису*». Ответ ребенка: «бобрки орешки собирают»).

У некоторых детей могут отсутствовать один из главных членов предложения («*лиса с тарелочкой*» - отсутствует сказуемое, «*собирает картошку*» - нет подлежащего). Однако встречаются и достаточно полные, развернутые высказывания («*Лиса злой, потому что не хочет, чтобы дети баловались*», «*Сегодня у зверей праздник. Они ждут Деда Мороза. Он привезет им подарки*»). Такие же расхождения наблюдаются и при анализе высказываний детей старшей возрастной группы.

Если анализировать детские высказывания в совокупности, то можно выделить некоторые особенности грамматической стороны речи дошкольников. В качестве распространителей предложений часто выступают объекты (дополнения). Они встречаются в высказываниях почти у всех детей. Атрибуты (определения) в детской речи присутствуют, однако намного реже, чем дополнения. Это названия, передающие **эмоциональное состояние** («*веселый*», «*смешной*», «*хороший*», «*злой*»); слова, характеризующие **внешние признаки** («*красивый*», «*ровный*», «*широкий*», «*маленький*»); **цвет** («*черный*», «*голубой*», «*зеленая*»); **свойства объектов** («*воздушный*», «*ледяной*», «*колючий*»).

Из распространителей обстоятельственного значения встречаются названия **места** («*в лесу*», «*в снег*», «*с горы*», «*на сцену*» «*наверху*» и др.), **способа действия** («*вот так*», «*вкусно*», «*просто*», «*наперегонки*», «*быстро*»). Другие виды обстоятельственных значений не встречаются.

В речи некоторых детей в предложениях присутствуют осложняющие структуру элементы. В качестве осложняющих элементов выступают однородные члены предложения, вводные слова. Некоторые дети используют в речи сложносочиненные и сложноподчиненные конструкции. Их наличие также не определяется принадлежностью ребенка к определенной возрастной категории.

Заключение. Итак, сложность и распространенность речевых высказываний дошкольников не зависит от возрастной группы дошкольника, а носит индивидуальный характер. В ходе эксперимента мы установили, что почти все дошкольники при порождении речевых высказываний выделяют субъект и его функцию. В качестве распространителей предложений чаще всего выступают объекты (дополнения), реже – атрибуты (определения) и распространители обстоятельственного значения.

Литература:

1. Белянин, В. П. Психолингвистика : Учебник / В. П. Белянин ; Московский психолого-соц. ин-т; РАО. - М. : Флинта; МПСИ, 2003. - 232с.
2. Фрумкина, Р. М. Психолингвистика : Учебник для студ. вузов, обуч. по напр. и спец. "Психология" / Р. М. Фрумкина. - М. : Академия, 2001; 2003. - 320 с. - (Высшее образование). - Библиогр.: с. 307-308. - Именной указ.: с. 309-310.

ОСОБЕННОСТИ СОЦИАЛЬНО-ПСИХОЛОГИЧЕСКОЙ РЕАБИЛИТАЦИИ ДЕТЕЙ С СОМАТИЧЕСКИМИ ЗАБОЛЕВАНИЯМИ

Сухарева А.В.,

студентка 4 курса ВГУ имени П.М. Машерова, г. Витебск, Республика Беларусь

Научный руководитель – Малах О.Н., канд. биол. наук, доцент

Одной из наиболее значимых проблем клинической психологии является оказание социально-психологической помощи детям с соматическими и психическими заболеваниями [3]. Болезнь влечет за собой как телесные, констатируемые врачом изменения, так и психологические, оказывая сильное влияние на ребенка, его личность, внутренний мир, отношения к окружающим, адаптивность в социуме, качество жизни [1, 4]. Тяжело больные дети, находящиеся в клинике, а также их родители, находясь в состоянии мощного психологического стресса, вызванного госпитализацией, изнурительным лечением, неопределенностью прогноза, изменением образа жизни, переживают сильные негативные чувства – страх, боль, изолированность, раздражение, утрату смысла и перспективы, беспомощность и безнадежность [5]. Поэтому результаты лечения детей с тяжелыми соматическими заболеваниями зависят не только от их физического состояния, своевременного и полного оказания медицинской помощи, но и от психологического благополучия, как самого ребенка, так и членов его семьи. В связи с этим целью настоящей работы было разработка программы социально-психологической помощи детям с соматическими заболеваниями и ее апробация.

Материал и методы. Исследование проводилось на базе учреждения здравоохранения «Витебская детская областная клиническая больница». В программе приняли участие 8 человек с соматическими заболеваниями, которые были разделены на две группы: первая группа – младшие школьники (4 человека), вторая группа – подростки (4 человека). Помещение для проведения занятий имело рабочую зону (столы) и свободную зону для упражнений.

Результаты и их обсуждение. Нами была разработана программа социально-психологической реабилитации детей с соматическими заболеваниями, которая состояла из семи занятий продолжительностью 1,5 – 2 часа. Занятия проводились один раз в неделю. Каждое занятие строилось по единому принципу:

- 1) заполнение арт-дневника (тема, настроение на начало занятия);
- 2) приветствие (позволяет настроить ребят на работу в группе);
- 3) вводные разминочные упражнения (раскрепощают ребенка, погружают в тематику занятия);
- 4) реализация арт-техники и обсуждение продукта (реализация собственно темы занятия);
- 5) Рефлексия занятия;
- 6) Заполнение арт-дневника (настроение на конец занятия, впечатления от занятия, личные достижения);
- 7) Ритуал прощания.

Темы занятий были следующие:

• №1 «Музыкотерапия как средство снижения депрессии у детей больных соматическими заболеваниями». Цель занятия: снижение уровня депрессии у детей с хроническими соматическими заболеваниями. Направление лечебно-оздоровительного действия: регулирование психоэмоционального состояния в результате влияния музыки на психоvegetативные процессы.

• №2 «Игровой тренинг с элементами сказкотерапии». Цель занятия: помочь детям, находящимся в состоянии хронического соматического заболевания почувствовать свою общность со здоровыми сверстниками, развитие эмоционального опыта, психологической наблюдательности и внимательности, гармонизация эмоционального состояния, актуализация и осознание личностных ресурсов.

• №3 «Волшебные краски». Цель занятия: сплочение группы, настрой на совместную работу, развитие креативности и воображения.

• №4 «Коррекционное занятие с элементами сказкотерапии и пантомимы». Цель занятий: помочь подросткам находящимся в состоянии хронического соматического заболевания управлять своими эмоциями и уметь разрешать конфликтные ситуации.

• №5 «Путешествие на волшебную поляну». Цель занятий: развитие позитивной коммуникации используя песочную терапию, изотерапию.

• №6 «Рисование косметическими палочками». Цель занятия: снятие тревожности изотерапией.

• №7 «Индийские мандалы». Цель занятия: создание установки на достижения и позитивные изменения, развитие креативности и ассоциативного мышления.

Заключение. Дети, принявшие участие в данной программе, повысили уровень креативности и творческих способностей, осознали ценность собственной личности, сформировали позитивное самоотношение, повысили уверенность в себе, а также снизили психоэмоциональное напряжение, уровень агрессивности, демонстративности и сформировали умение эффективно общаться с другими.

Таким образом, качественное применение социально-психологической реабилитации детей с соматическими заболеваниями, позволяет адаптировать их к нормальной жизнедеятельности.

Литература:

1. Абрамова, Г.С., Юдиц, Ю.А. Психология в медицине / Г.С. Абрамова, Ю.А. Юдиц. – М.: Кафедра, 2008. – 318 с.
2. Александер, Ф. Психосоматическая медицина / Ф. Александер. – М.: Академия, 2012. – 264 с.
3. Лытаев, С.А., Колчев, А.И. Основы клинической психологии и медицинской психодиагностики / С.А. Лытаев, А.И. Колчев. – СПб.: Элби, 2014. – 412 с.
4. Магучая, Е.Н. Клиническая и медицинская психология / Е.Н. Магучая. – Мн.: ООО «Геослав», 2013. – 462 с.
5. Мягков, И.Ф., Боков, С.Н., Часва, С.И. Медицинская психология / И.Ф. Мягков, С.Н. Боков, С.И. Чаева. – М.: Лапси, 2013. – 318 с.

ИЗУЧЕНИЕ ПОЗНАВАТЕЛЬНЫХ ИНТЕРЕСОВ ПОДРОСТКОВ

Тарарышкина Н.И.,

студентка 2 курса ВГУ имени П.М. Машерова, г. Витебск, Республика Беларусь

Научный руководитель – Волощенко О.Г.

Учение для подростка является главным видом деятельности. В его учебной деятельности имеются свои трудности и противоречия, но есть и свои преимущества, на которые может и должен опираться педагог. Последние заключаются в избирательной готовности, в повышенной восприимчивости (сензитивности) к тем или иным сторонам обучения. Большим достоинством подростка является его готовность ко всем видам учебной деятельности, которые делают его взрослым в собственных глазах. Его привлекают самостоятельные формы организации занятий на уроке, сложный учебный материал, возможность самому строить свою познавательную деятельность за пределами школы. Однако эту готовность школьник еще не умеет реализовать, так как не владеет способами выполнения новых форм учебной деятельности. Обучить этим способам, не дать угаснуть интересу к ним – важная задача педагога.

Цель нашего исследования – установление места познавательных интересов в общей структуре интересов подростков, изучение их направленности и содержания, определение факторов, наиболее эффективно пробуждающих познавательный интерес.

Материал и методы. Для достижения цели исследования были использованы методы изучения учебной документации, наблюдение, беседа, анкетирование учащихся 8 класса ГУО «СШ №2 г. Витебска» в количестве 26 человек.

Результаты и их обсуждение. Интерес – положительно окрашенный эмоциональный процесс, связанный с потребностью узнать что-то новое об объекте интереса, повышенным вниманием к нему [1, с. 105]. Под интересом понимают потребностное отношение или мотивационное состояние, побуждающее к познавательной деятельности. Интерес тесно связан с собственно человеческим уровнем освоения действительности в форме знаний и разворачивается преимущественно во внутреннем плане. В основе интереса лежит познавательное влечение (желание) к той или иной области действительности [2, с. 23–28].

Познавательный интерес – избирательная направленность психологических процессов человека на объекты и явления окружающего мира, как тенденция, стремление, потребность личности заниматься именно данной областью деятельностью, приносящей удовлетворение; как побуждающая сила активности личности в её отношениях к окружающей действительности [3, с. 8].

Интересы подростков различаются также по направленности их познавательной деятельности. Одни учащиеся предпочитают описательный материал, их привлекают отдельные факты, другие стремятся разобраться в сущности изучаемых явлений, объяснить их с точки зрения теории, третьи проявляют активность при использовании знаний эмпирически, в творческой или исследовательской работе.

Наряду с познавательными интересами существенное значение при положительном отношении подростков к учению имеет понимание значимости знаний. Для подростков очень важно осознать, осмыслить жизненное значение знаний и, прежде всего, их значение для развития личности. Многие учебные предметы нравятся подростку потому, что они отвечают его потребностям всесторонне развитого человека. Следует поддерживать убеждения подростков в том, что только образованный человек может быть по-настоящему полезным членом общества. Убеждения и интересы, сливаясь воедино, создают у подростков повышенный эмоциональный тонус и определяют их активное отношение к учению.

В контексте исследования нами были изучены следующие параметры развития познавательных интересов: предметы, вызывающие наибольший интерес; факторы, способствующие появлению заинтересованности к выбранному предмету; факторы, привлекающие внимание к предмету

Результаты исследования нашли отражение в следующих выводах:

1. Выявление предметов, вызывающих наибольший интерес среди учащихся (результаты приведены в процентном показателе) (Диаграмма 1).
2. Выявление факторов, способствующих появлению заинтересованности учащихся к выбранному предмету (%) (Диаграмма 2).
3. Факторы, привлекающие внимание к выбранному предмету (%) (Диаграмма 3):



Рисунок 3_Диаграмма 1.



Рисунок 4_Диаграмма 2

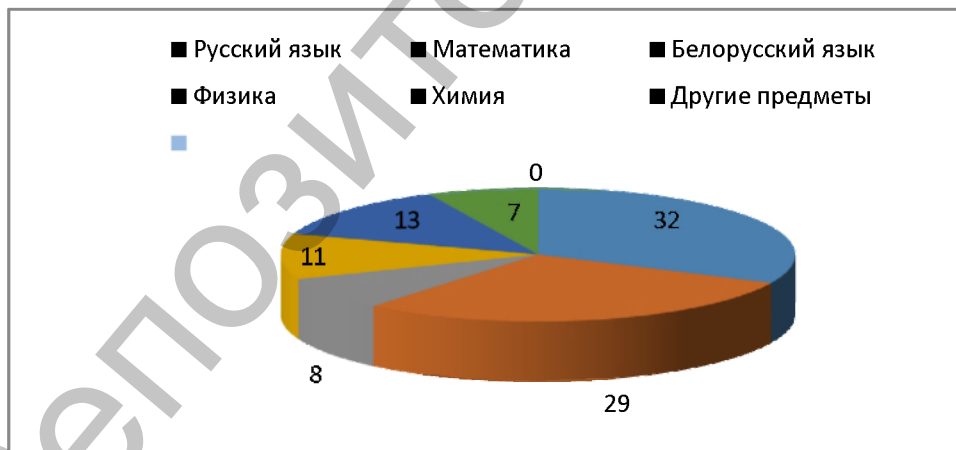

Рисунок 5_ Диаграмма 3

Заключение. Таким образом, на формирование познавательного интереса подростков влияют не только содержание учебного процесса, но и все компоненты методической системы учителя (цели учебного процесса, формы, средства, методы обучения), стиль педагогической деятельности (направленность основных усилий на процесс или результат, соотношение рефлексивности и интуитивности, рациональности и эмоциональности), которые он выбирает с учетом возрастных особенностей подростков.

Развитие и укрепление познавательных интересов подростков обеспечивают: стимулирование их активной умственной деятельности (творческое использование методов проблемного обучения, а также репродуктивных методов); организация учебного процесса с учетом уровня развития учащихся; создание в учебном процессе благоприятной эмоциональной атмосферы; обеспечение общения подростков между собой и с учителем в учебном процессе.

Литература:

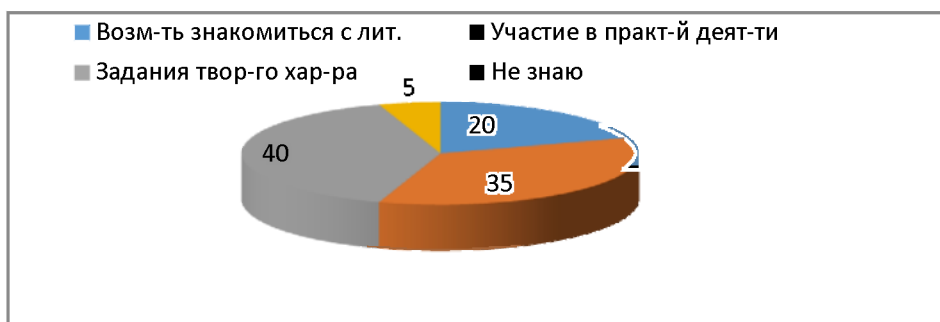
1. Изард, К.Э. Психология эмоций / К.Э. Изард – СПб.: Питер, 2009. – 464 с.
2. Леонтьев, А.Н. Потребности, мотивы и эмоции / А.Н. Леонтьев. – М.: МГУ, 1971. – 247 с.
3. Шевченко, В.С. Особенности познавательных интересов подростков и основные пути их укрепления во вне-классной работе: автореф. дис. ... канд. пед. наук : 13. 730 / В.С. Шевченко. – Минск, 1972. – 28 с.

ШКОЛА КАК ИНСТИТУТ ПОЛИТИЧЕСКОЙ СОЦИАЛИЗАЦИИ УЧАЩИХСЯ

Тимошенкова А.Д.,

студентка 5 курса ВГУ имени П.М. Машерова, г. Витебск, Республики Беларусь

Научный руководитель – Возгурова О.В., канд. полит. наук, доцент

Политическая социализация является составной частью общей социализации личности – процесса, связанного с вхождением личности в культуру. Это предполагает приобщение человека к соответствующей системе социальных норм, правил, требований, систематизацию и усвоение наиболее ценного жизненного опыта, приобретение знаний, умений и навыков, а также их использование в практической деятельности.

В классической теории политической социализации это понятие определяется через социальные роли, т.е. как процесс приобретения людьми установок и опыта, соответствующих их социальным ролям. В исследованиях политической социализации основное внимание традиционно уделяется тому, что изучено и усвоено индивидом, его адаптации к политической системе, приобретению способности выполнять в ней определенные функции. Представители системного анализа рассматривают политическую социализацию личности в контексте ее интеграции в национальную политическую культуру. Такая интеграция не исключает автономии индивида в отношении политической системы, в которой он социализирован. Более того, для высоко дифференцированных институционально развитых социальных систем такая автономия является функциональной необходимостью. Если же национальная политическая культура неоднородна, то процесс ее усвоения лучше просматривается под углом зрения выработки индивидуальной политической культуры. Таким образом, процесс политической социализации включает в себя не только усвоение человеком требований статусного и ролевого поведения, но также и усвоение и более широкого круга ориентаций (знаний, ценностей и поведенческих ориентиров), позволяющих ему взглянуть на свои социальные роли со стороны. Итогом политической социализации личности является приобщение ее к определенной политической культуре.

Цель работы – выявление возможностей изучения преподавания предметов гуманитарного профиля как средства политической социализации личности школьника, формирование его политической культуры.

Материал и методы. Методологическая основа исследования представлена общенаучным и конкретно-научным уровнями. Общенаучный уровень составили принципы единства теории и практики, объективности. Конкретно-научный уровень представлен совокупностью подходов: культурологическим, средовым. Были использованы общелогические методы (индукция и дедукция, анализ и синтез, сравнение и обобщение).

Социологические исследования уровня политической социализации было проведено на базе гимназии № 3, средней школы № 6, № 28 г. Витебска, общее количество респондентов составили 200 человек – ученики десятых и одиннадцатых классов.

Результаты и их обсуждение. Политическая культура – одна из базовых и основных форм проявления общественного сознания в виде конкретных мировоззренческих ценностей, которые оказывают самое важное

влияние на социальный выбор личности, и зависит от осознания и понимания этой личностью процессов, событий, происходящих в стране и в обществе. Политическая культура – это система моделей поведения в конкретных ситуациях, базирующаяся на определенных знаниях, ценностях, убеждениях, исторически сложившаяся, относительно устоявшаяся, проявляющаяся в политической деятельности социальных субъектов. Политическая культура – это готовность, «заряженность» субъекта политики на определенное политическое поведение в определенной политической ситуации. Такая готовность основывается на знаниях и ценностях субъекта, она складывается на протяжении некоторого исторического периода и не меняется единомоментно [1,13].

Политическая культура может рассматриваться как в широком, так и в узком смысле этого понятия. В широком смысле – умение человека или постепенно сложившийся у него навык понимать механизм взаимодействия политических сил в обществе, способность индивида использовать этот навык для анализа происходящих событий и применять его в своей повседневной социальной ориентации. Политическая культура в узком смысле – это ориентация человека, групп людей на определенные политические действия и процессы (выборы, развитие партий, диалог или конфронтация и др.).

Проблема воспитания политической культуры школьников обусловлена целевыми установками государственной политики в области образования и воспитания, направленного на формирование всесторонне развитой, нравственно зрелой, творческой личности. Выпускник школы выходит полноправным гражданином Республики Беларусь, который уже сможет принимать активное участие в политической жизни страны. Школа должна выпускать людей не безразличных к родной истории, людей желающих трудиться на благо своей страны и прославлять своими достижениями ее имя.

Политическое образование – необходимая форма подготовки к политической социализации, в ходе которой формируются качества и свойства, необходимые человеку для адаптации к данной политической системе и выполнения им определенных политических ролей. Приобретенные в ходе обучения знания с большой вероятностью могут проявляться во взглядах, убеждениях и политической практике.

С целью изучения уровня политической социализации было проведено социологическое исследование среди школьников 10-11 классов, охватившее более 200 респондентов. При проведении опроса выяснилось, что 20,7% старшеклассников не проявляют интереса к политической жизни страны вообще. Позитивно, что у некоторых школьников (22,2%) складывается, по их мнению, собственная позиция относительно общественно-политических событий в стране, но большинство респондентов не только имеют, но и считают возможным ее отстаивать, и никто из школьников не желает придерживаться позиции других людей.

На уровне деятельности – никто из респондентов активность не проявляет. Половина опрошенных предпочитает лишь интересоваться политической информацией, небольшой процент школьников (11,3%) участвует в деятельности общественных организаций.

Однако следует отметить, что молодежь осознает значимость своей политической активности и считает, что любой современный человек должен приобщаться к политической деятельности, участвовать в решении социально значимых проблем.

В ходе исследования мы также попытались выяснить, какие источники получения информации о политической жизни страны популярны у молодежи. Как показали результаты, наиболее популярными являются телепередачи, Интернет, пресса. Половина респондентов отметила, что информацию о политической жизни страны получает от учителей. Менее всего школьники пользуются информацией от друзей и зарубежных источников информации; многие школьники политическими новостями вообще не интересуются.

Результаты проведенного анкетирования позволяют констатировать, что школьная молодежь оказывается недостаточно информированной по политическим вопросам, не обладает необходимым уровнем политических знаний, не имеет сложившихся политических взглядов и убеждений и, соответственно, не проявляет должной общественно-политической активности. Это подтверждает необходимость активизации процесса формирования политической культуры учащихся. Особое значение здесь уделяется преподаванию социально-гуманитарных дисциплин.

Именно педагоги-гуманитарии, используя содержание своих дисциплин, включая школьников в различные виды учебно-познавательной деятельности, используя разнообразные формы проведения занятий, способны развивать культуру мышления учащихся, их интеллект. При изучении гуманитарных дисциплин школьники приобретают знания об общих культурных ценностях, о современных тенденциях развития человеческой цивилизации, знания и навыки жизнедеятельности в гражданском обществе и правовом государстве. Важным для учащихся представляется изучение особенностей протекания социальных процессов в исторических, национальных, политических условиях отдельных стран. Их также волнует проблема поведения в конфликтных обществах и ситуациях. Значимым является приобретение умений анализировать происходящие социально-политические процессы в мире и, в особенности, своей стране.

Формирование политической культуры молодого человека не происходит изолированно, а тесно переплетается с историей, культурой, экономикой, связано с уровнем образованности школьников. Политическая культура учащихся формируется через усвоение и освоение, поддержания ими норм, образцов и стандартов поведения, традиций [2,156]. Человек усваивает и осваивает требования статусного и ролевого поведения, культурных ценностей и ориентиров, тем самым развивает собственный духовный потенциал, который позволяет ему адаптироваться в данной политической системе, т.е. происходит политическая социализация человека.

Заключение. На основании вышесказанного можно сделать вывод, что процесс формирования политической культуры у молодежи должен носить целенаправленный характер. В современных условиях очень легко манипулировать общественным мнением при помощи информационных и социальных технологий. Чтобы не поддаваться манипуляции и адекватно оценивать политические ситуации, надо быть политически грамотным человеком. Для этого и следует формировать политическую культуру молодежи, особое зна-

чение на процесс становления которой может оказывать школа, в частности изучение дисциплин гуманитарного профиля при условии их эффективного преподавания.

Литература:

1. Политическая культура : методические рекомендации / А.Н. Костючков. – Витебск : УО «ВГУ им. П.М. Машерова», 2012. – 49 с.
2. Обществоведение : учеб. пособие для 10 кл. общеобразоват. учреждений с рус. яз. обучения / М.И. Вишнеvский [и др.] ; под ред. М.И. Вишнеvского. – М.: Адукацыя і выхаванне, 2009. – 240 с.

СЕТЕГОЛИЗМ КАК ОДНА ИЗ ФОРМ КОМПЬЮТЕРНОЙ ЗАВИСИМОСТИ У СТУДЕНТОВ

Толкачѳва В.Л.,

студентка 4 курса ВГУ имени П.М. Машерова, г. Витебск, Республика Беларусь

Научный руководитель – Бусел Е.Н., канд. пед. наук, доцент

Свободная энциклопедия Википедия определяет Интернет-зависимость, или сетеголизм, как психическое расстройство, навязчивое желание подключиться к сети Интернет и болезненная неспособность вовремя отключиться от Интернета. Компьютерная зависимость определяется как пагубное пристрастие к длительному бесцельному времяпрепровождению за компьютером [1]. Сетеголизм можно назвать «бичом» современного общества. В настоящее время большая часть молодежи подвержена зависимости от гаджетов и сети Интернет. Средний возраст пользователей сети и зависимых от неё – 18 – 24 года. Эти годы приходятся на годы юности и студенчества. Студенческий возраст представляет собой особый период жизни человека. По утверждению Б.Г. Ананьева, он является сензитивным периодом для развития основных социогенных потенций личности. Сетеголизм может приводить к нарушению социализации и появлению девиаций в поведении, таких как уход от реальности в измененное состояние, нарушение социальных контактов и др. Вышеизложенное обуславливает необходимость в диагностике, профилактике и коррекции интернет-зависимого поведения в молодежной среде.

Целью нашего исследования является выявление Интернет-зависимости (сетеголизма) у студентов факультета социальной педагогики и психологии.

Материал и методы. Выборку составили 160 студентов факультета социальной педагогики и психологии в возрасте 18 – 21 года. Использoваны методы работы с научной литературой, логические методы исследования, а также методика на определение Интернет-зависимости Кимберли Янг.

Результаты и их обсуждение. Зависимость (аддикция) – ощущаемая человеком навязчивая потребность в определённой деятельности. Пользователь компьютера, склонный к аддикции, при использовании его находится в изменённом состоянии сознания – психологическом трансe. Застывшее лицо, уставленное на экран монитора, замедленная реакция (или её отсутствие) на внешние раздражители – вот характерный вид некоторых пользователей, склонных к аддиктивному поведению [2].

Студенты чаще других групп населения обращаются к услугам Всемирной паутины по следующим причинам:

1. Постоянная потребность в информации при подготовке к семинарам, экзаменам, выполнении заданий.
2. Недостаток времени из-за учёбы для встреч с друзьями приводит к общению с ними при помощи Интернет – ICQ, e-mail или различных социальных сетей.
3. Высокая познавательная мотивация студенческого возраста [3].

Студент, увлечённый Интернетом, приобретает проблемы с учёбой и экзаменами. Посещая не относящиеся к делу сайты, часами проводя время в чатах, болтая со знакомыми и играя в игры вместо занятий, он выпадает из учебного процесса, а иногда из реальности. Все интересы переключаются на Интернет и времяпрепровождение в нём, поэтому нередко студент останавливается в своём развитии. Он не может контролировать время, проводимое в сети, поэтому у него часто не хватает времени не только на учёбу, но и сон.

В разумных пределах работа за компьютером, использование сети Интернет или некоторые видеоигры могут быть даже полезными для человека, поскольку развивают логику, внимание и мышление. Многие компьютерные игры могут быть познавательными, в Интернете можно найти полезную, занимательную информацию. Проблемы возникают, когда время, проводимое за компьютером, превосходит допустимые пределы (на самом деле, эти пределы никем не определены), и возникает патологическое пристрастие и необходимость находиться за компьютером больше времени.

В результате исследования, организованного на факультете социальной педагогики и психологии, мы получили следующие данные: 50% студентов имеют склонность к появлению устойчивой Интернет-зависимости, 10% имеют слабо выраженное влечение к времяпрепровождению в сети Интернет, 20% студентов имеют ярко выраженное стремление проводить большую часть своего свободного времени во Всемирной паутине, 20% студентов имеют устойчивую сформированную зависимость от посещения Всемирной паутины. Самым распространенным типом Интернет-зависимости, по ответам респондентов, является потребность в виртуальном общении и виртуальных знакомствах.

Заклoчение. Согласно результатам проведенного исследования, проблема сетеголизма в студенческой среде является весьма актуальной, требующей дальнейшего изучения и разработки профилактических и коррекционных мероприятий. В качестве альтернативы времяпрепровождению в Интернете можно рекомендовать ведение активного образа жизни, занятия спортом, творческие прикладные увлечения, что может

быть реализовано в ходе разработки содержания программ профилактической и коррекционной направленности.

Литература:

1. Бурова, В.А. Социально-психологические аспекты Интернет-зависимости / В.А. Бурова // [Электронный ресурс]. – Режим доступа: <http://user.lvz.ru/vita/doclad.htm>. Дата доступа: 24.02.2016.
2. Егоров, А.Ю. Нехимические зависимости / А.Ю. Егоров. – Санкт-Петербург: Речь, 2007. – 190 с.
3. Фрапкл, В. Человек в поиске смысла / В. Фрапкл. – М.: Прогресс, 2001. – 372 с.

АКТУАЛЬНОЕ ПСИХИЧЕСКОЕ СОСТОЯНИЕ КАК РЕСУРС ЗДОРОВЬЯСБЕРЕЖЕНИЯ ДЛЯ СТУДЕНТОВ КОЛЛЕДЖА ИСКУССТВ

Толмачёва А.Г.,

студентка 5 курса ВГУ имени П.М. Машерова, г. Витебск, Республика Беларусь

Научный руководитель – Лоллини С.В., канд. биол. наук, доцент

Здоровьесбережение в образовательном пространстве вуза представляет собой процесс сохранения и укрепления здоровья, направленный на преобразование интеллектуальной и эмоциональной сфер личности студента, повышение ценностного отношения к собственному здоровью и здоровью окружающих на основе осознания студентом личной ответственности.

Актуальность исследования обусловлена тем, что в образовании не использован потенциал важнейшего фактора формирующего фактора, раскрытие которого в образовательном процессе представляет определенные трудности. Сегодня учеными разрабатываются и внедряются в практику образовательные здоровьесберегающие технологии, представляющие собой, с одной стороны, совокупность приемов, форм и методов организации обучения, без ущерба для здоровья и, с другой стороны, качественную характеристику любой педагогической технологии.

Однако следует отметить, что теория и практика здоровьесберегающего образования находятся на начальном этапе своего становления. Решение вопросов здоровьесбережения участников образовательного процесса вызывает значительные затруднения как у педагогов, так и у студентов. Это связано с недостаточным уровнем знаний о собственном здоровье и способах его сохранения в условиях интенсивной учебной нагрузки, отсутствием непрерывного и последовательного обучения сохранению здоровья. Крайне важным является переход от восстановления утраченного здоровья к его сохранению, созданию и сотворению собственными усилиями, переход от пассивной позиции в отношении своего здоровья к активной позиции его сохранения.

Следует отметить, что эмоциональные отношения оказывают влияние на жизнедеятельность всего организма. Эмоции не только составляют наиболее ценное психологическое содержание жизни, но и имеют очень важное физиологическое значение в жизнедеятельности организма. Различные эмоциональные реакции вызывают либо повышение деятельности всего организма, что является условием хорошего физического и психического состояния, либо угнетение, торможение его активности, что является условием неблагополучия. В связи с этим крайне важным в образовательном процессе является развитие эмоциональной сферы личности как совокупности переживаний человеком своего отношения к окружающей действительности и самому себе.

Цель нашей работы – исследовать актуальное психическое состояние как ресурс здоровьесбережения у студентов колледжа искусств.

Материал и методы. Базой нашего исследования было УО «Витебский государственный колледж культуры и искусств». В исследовании было задействовано 52 студента. В работе соблюдались основные психологические принципы: добровольность, конфиденциальность, «Не навреди».

Использовались три основных методики: «Психодиагностический опросник «Модуль», Анкета «Прогноз» Ю.А. Баранова и методика оценки уровня невротизации и психопатизации (УНП)» [3].

Результаты и их обсуждение. При анализе Анкеты «Прогноз» Ю.А. Баранова: 2 анкеты недействительны т.к. значения шкалы искренности были не достоверными. 46 респондентов имели благоприятный уровень нервно-психической устойчивости и 4 респондентов пограничный уровень нервно-психической устойчивости, что свидетельствует о склонности к нарушениям психической деятельности при значительных психических и физических нагрузках. Эти данные были подтверждены методикой УНП. Эти 4 респондентов имели проблемы в общении с сокурсниками, преподавателями. Результаты экзаменационной сессии, так же были не на высшем уровне по сравнению с остальными участниками исследования.

Для более высокого уровня эффективности коррекционной работы нами были выбраны методики арт-терапии. А так же для изучения эмоционального состояния, в ходе исследования, была использована методика «Восьмицветового теста» Люшера.

По результатам исследования можем утверждать, что отклонения, имеющие патологическую основу у студентов УО «Витебского государственного колледжа культуры и искусств» не выявлены. Процент пограничных психических состояний составляет 8 %. Специальности выбранные студентами позволяют им изучить собственный мир чувств, а так же их деятельность напрямую связана с одним из механизмов психологической защиты – сублимацией.

Психическое состояние это прежде всего эмоциональный фон человека, благодаря которому мы можем отследить целостное психологическое содержание жизни, а так же его физиологическое состояние.

Основными задачами нашей работы были: расширить представления студентов о собственном здоровье (конкретно о психофизиологическом и эмоциональном состоянии) и о способах здоровьесбережения.

Исходя из своеобразия специальностей («ДПИ», «Актёрское мастерство», «Хореографическое искусство») были использованы техники Арт-терапии, что способствовало быстрой адаптации студентов в русле коррекционной работы и повысило её эффективность.

Актуальность нашего исследования подтверждается увеличением качества профессиональной деятельности студентов, путём развития личностной сферы.

Заключение. По результатам коррекционной работы можем говорить о том, что уровень осведомлённости студентов о здоровьесбережении повысился и позволил им перейти к активной позиции в отношении своего здоровья.

Литература:

1. Тутулкина М.К. Практическая психология: Учебник / М. К. Тутулкина. – СПб.: Изд-во «Дидактика Плюс», 2001. — 368 с.
2. Карпов Л.В. Общая психология: Учебник / Л.В. Карпова. – М.: «Гардарики», 2005. — 232 с.
3. Чермянин С.В. Диагностика перво-психологической неустойчивости в юнической психологии. Методическое пособие / С.В. Чермянин. – СПб.: Речь, 2011. – 190 с.

ИЗУЧЕНИЕ АДАПТАЦИИ МЛАДШЕГО ШКОЛЬНИКА К ОБРАЗОВАТЕЛЬНОЙ СРЕДЕ

Фёдорова А.С.,

студентка 3 курса ВГУ имени П.М. Машерова, г. Витебск, Республика Беларусь

Научный руководитель – Мартинович Н.Е.

Дошкольный возраст – особо ответственный период в воспитании, он является возрастом первоначального становления личности ребенка. В это время в общении ребенка со сверстниками возникают довольно сложные взаимоотношения, существенным образом, влияющим на развитие личности ребенка.

Проблема межличностных отношений на сегодняшний день является очень актуальной. Как ребенок ведет себя в коллективе, дает возможность диагностировать различные аспекты его жизнедеятельности, а именно: насколько он социализирован в группе, какие отношения складываются у него в семье и т.д. В дошкольном возрасте для ребенка все большее место начинают занимать взаимоотношения с другими детьми. Если в конце раннего возраста потребность в общении со сверстниками только оформляется, то у дошкольника она уже становится одной из главных. В четыре – пять лет ребенок уже точно знает, что ему нужны другие дети, и явно предпочитает их общество.

Межличностные отношения – в широком смысле – случайные или преднамеренные, частные или публичные, длительные или кратковременные, вербальные или невербальные личные контакты двух и более человек, имеющие как следствие взаимные изменения их поведения, деятельности, отношений, установок. В узком смысле – это система взаимно обусловленных индивидуальных действий, связанных циклической причинной зависимостью, при которой поведение каждого из участников выступает одновременно и стимулом, и реакцией на поведение остальных [1, 37 с].

Межличностные отношения сверстников старшего дошкольного возраста зависят от многих факторов, таких как взаимная симпатия, общность интересов, внешние жизненные обстоятельства, половые признаки. Эти все факторы влияют на выбор взаимоотношений ребенка со сверстниками и их значимость [2, 183 с].

В дошкольном возрасте у ребенка возникают сложные и разнообразные виды отношений с другими, которые в значительной степени определяют становление его личности. Важно изучить эти отношения, чтобы целенаправленно формировать их, чтобы создать для каждого ребенка в группе благоприятный эмоциональный климат.

Цель исследования – изучить межличностные отношения коллектива детей дошкольного возраста.

Материал и методы. В нашем исследовании мы использовали методику «Капитан корабля» в рамках изучения межличностных отношений дошкольников (старшей группы), которое проводилось на базе ГУО «Ясли – сад № 96 г. Витебска». В исследовании приняли участие 15 респондентов.

Результаты и их обсуждение. Успешность протекания межличностных отношений является одной из важных составляющих в жизнедеятельности и социализации дошкольников.

Использование методики заключается в том, что во время индивидуальной беседы каждому ребенку был показан рисунок корабля и были заданы следующие вопросы: «Если бы ты был капитаном корабля, кого из группы ты взял бы себе в помощники, когда отправился в дальнее путешествие?» – данный вопрос у детей не вызвал затруднений в ответе, каждый ребенок, предлагал по несколько человек на место. «Кого пригласил бы на корабль в качестве гостей?» – дошкольники также, не задумываясь долго над вопросом, называли имена друзей. «Кого ни за что не взял бы с собой в плавание?», «Кто еще остался на берегу?» – эти места у дошкольников остались не заняты.

При обработке результатов исследования мы получили следующие результаты. Дошкольников, попадающих под критерий «популярный» – 5 человек, попадающих под критерий «предпочитаемый» – 10 человек, попадающих под критерий «игнорируемый» – 0 человек.

Внимание и доброжелательное отношение сверстников друг к другу распределено примерно поровну между всеми членами группы. Данная ситуация является благоприятной и обусловлена правильной стратегией воспитания межличностных отношений у дошкольников.

Проанализировав документацию педагога психолога детского учреждения, нами было выявлено, что в 2015 году данная группа дала следующие показатели: 3 дошкольникам был присвоен статус «популярный»,

11 – «предпочитаемый», 1 – «игнорируемый». Данные результаты свидетельствуют о том, что педагогом психологом была проведена работа по сплочению коллектива и усовершенствованию отношений между дошкольниками.

Методика позволила оценить уровень комфорта детей во взаимоотношениях, коммуникативные умения детей, а также удовлетворенность ребенка общением со сверстниками, уровень статуса ребенка в группе, проанализировать заинтересованность детей в общении со сверстниками.

У детей дошкольного возраста формируются относительно устойчивые симпатии, складывается совместная деятельность. Общение со сверстниками играет важнейшую роль в жизни дошкольника. Оно является условием формирования общественных качеств личности ребенка, проявление и развитие начал коллективных взаимоотношений детей. Взаимодействие со сверстником это общение сравним себе, оно дает возможность ребенку познавать самого себя.

Заключение. Таким образом, общение между детьми – необходимое условие психического развития ребенка, которое становится его основной социальной потребностью.

Проведенное исследование доказывает, что необходимо более подробно изучать межличностные отношения детских коллективов для того, чтобы социализация дошкольников проходила наиболее успешно. Нами было выявлено, что отношения с другими людьми зарождаются и наиболее развиваются в детском возрасте. Опыт этих первых отношений является фундаментом для дальнейшего развития личности ребенка и во многом определяет особенности самосознания человека, его отношение к миру, его поведение и самочувствие среди людей. Необходимо активизировать работу педагогического коллектива для создания благоприятной ситуации протекания межличностных отношений в группе, проводить мероприятия на сплочение коллектива дошкольников, вовлекать их в командную общественно-полезную деятельность.

Литература:

1. Овчарова, Р.В. Практическая психология образования / Р.В. Овчарова. – М. : АКАДЕМИЯ, 2003. – 234 с.
2. Подласый, И.П. Проблемы адаптации детей к школе / И.П. Подласый // Курс лекций по коррекционной педагогике : Учеб. пособие. – М. : ВЛАДОС, 2006. – 185 с.

КОПИНГ-СТРАТЕГИИ СТУДЕНТОВ В СТРЕССОГЕННЫХ СИТУАЦИЯХ

Фельдман Т.А.,

студентка 5 курса ВГУ имени П.М. Машерова, г. Витебск, Республика Беларусь

Научный руководитель – Кияшко Д.Ю., канд. психол. наук

В современном мире абсолютное большинство людей подвергаются систематическому влиянию тех или иных стрессовых факторов. Особое влияние стресс может оказывать на становление человека как личности в момент преодоления определенных возрастных этапов, изменения профессионального, социального и экономического статусов. Так, нами были изучены особенности влияния стресса на студенческую молодежь, как на категорию, наиболее ярко отражающую изменение всех выше названных элементов.

Развитие личности студента в вузе - это диалектический процесс создания предпосылок к изменению, возникновения и разрешения противоречий. У студентов вузов наблюдается противоречие между стремлением овладеть профессией, успешно закончить обучение и переживаниями из-за объема задач и сложности обязанностей [1].

Разрешение любых проблемных или стрессовых ситуаций происходит через применение личностью различных копинг-стратегий.

В российской психологии понятие «копинг» включено в структуру стресса и переводится как психологическое преодоление или совладание, включающее комплекс способов и приемов преодоления дезадаптации и стрессовых состояний [2].

Цель нашего исследования – изучить и проанализировать особенности преодолевающего поведения студентов.

Материал и методы. Исследование проводилось на студентах 1 и 4 курсов ФСПиП ВГУ имени П.М. Машерова (в общем количестве 35 человек) в два этапа с разницей в шесть недель, т.е. в период текущего обучения и в предсессионный период. Используемый нами метод диагностики - опросник SACS С. Хобфолла.

Результаты и их обсуждение. Студенты 1 курса отличаются от студентов 4 курса некоторым преобладанием в выборе асоциального поведения (чаще девушки, чем юноши), однако и те и другие большей частью используют просоциальные реакции на окружающие изменения.

Студентами 1 курса почти в равной мере используются активные и пассивные формы поведения с несколько большим преобладанием активного. Студенты 4 курса напротив преимущественно выбирают пассивные формы поведения. Во втором опыте показатели активности и пассивности практически равны, однако пассивность преобладает.

Первокурсники выбирают преимущественно прямые формы поведения. Студенты 4 курса выбирают приемы непрямого поведения, т.е. предпочитают манипулятивные действия по отношению к окружению. Показатели в двух опытах стабильны.

У обеих исследуемых групп преобладает высокий индекс конструктивности, что говорит об их способностях эффективно решать возникшие проблемы и задачи, хорошо справляться со стрессом и напряжением, они умеют находить конструктивный выход из ситуации. В целом студенты 4 курса обладают несколько более позитивным уровнем конструктивности.

Так, мы можем говорить о более устойчивом поведении студентов 4 курса к стрессовым ситуациям и эффективности преодолевающего поведения, по сравнению со студентами первого курса.

По результатам проведения диагностического исследования студентов первого и четвертого курса ФСПиП следует отметить, что преимущественное большинство студентов обладают всеми возможностями для своевременного и конструктивного разрешения любых проблемных ситуаций, в том числе и стрессовых. Нами были замечены определенные различия в поведении студентов мужского и женского пола. Так, студенты-юноши стремятся более эффективно и спокойно разрешать возникшие разногласия, не концентрируя свое внимание только на оценке происходящих событий, как это часто делают девушки, а стремясь отыскать действенные пути решения. Также было замечено, что девушки-студентки зачастую выбирают агрессивные формы реакции и поведения на неудовлетворяющие их ситуации, что в определенной степени сказывается на конструктивности избранных ими копинг-стратегий. Кроме того, студенты четвертого курса способны более эффективно решать проблемные ситуации за счет более высокого уровня пассивных реакций, т.е. не стремясь развить конфликт или усугублять обстоятельства и внутренние переживания, а также из-за повышенного уровня непрямых действий.

Заключение. Таким образом, благодаря преобладанию манипулятивных действий по отношению к окружающим людям и пространству, удается минимизировать риск возможных индивидуальных негативных последствий, что однако не является благоприятной реакцией личности, находящейся в социуме и поддерживающей контакты с другими людьми.

Литература:

1. Зёлко, А.С. Исследование устойчивости к эмоциональному стрессу студентов-гуманитариев / А.С. Зёлко // Историческая и социально-образовательная мысль. – 2014. - №2.
2. Водопьянова, Н.Е. Психодиагностика стресса / Н.Е. Водопьянова. - СПб.: Питер, 2009. – 336 с.: ил. – (Серия «Практикум»).

ПРОБЛЕМЫ И ТРУДНОСТИ ВЫПУСКНИКОВ ВУЗОВ

Филиппенко Д.С.,

студентка 4 курса ВГУ имени П.М. Машерова, г. Витебск, Республика Беларусь

Научный руководитель – Мартинович Н.Е.

В условиях современного общества одной из важных проблем выпускников является проблема трудоустройства. Актуальность данной темы обусловлена современной экономической ситуацией в обществе, вопросами возможности реализации выпускниками вузов своих знаний на практике, а также востребованностью молодых специалистов на рынке труда. Понятие трудоустройства можно рассматривать как в широком смысле этого слова, так и в узком. Наиболее импонирующее для нас следующее определение: «Трудоустройство – это любой процесс устройства на работу, включая и самостоятельное трудоустройство, и с помощью органа занятости, и перевод высвобождаемого работника с его согласия в порядке трудоустройства на другую работу в той же организации» [1, с. 211].

Цель нашего исследования – изучить основную проблематику выпускников вузов на примере факультета социальной педагогики и психологии ВГУ имени П.М. Машерова.

Материал и методы. В исследовании приняли участие студенты 4 курса факультета социальной педагогики и психологии в количестве 37 человек. Для исследования была разработана анкета, состоящая из вопросов, связанных с дальнейшим трудоустройством и желанием работать по профессии. Также мы использовали опрос, который был направлен на выявление проблем и трудностей, с которыми сталкиваются студенты выпускных курсов. Методы, использованные в исследовании – анкетирование, опрос.

Результаты и их обсуждение. Согласно данным анкетирования было выявлено, что 63% опрошенных хотят работать по специальности, 26% студентов после окончания обучения надеются найти другую работу, но работу по специальности не исключают, 11% – точно не будут работать по своей специальности. Основные причины нежелания работать по специальности оказались следующие: низкая заработная плата в данной отрасли, разочарование в профессии, проблема самостоятельного устройства, трудности регистрации в городе Витебске, жилищный вопрос.

После проведенного опроса было выявлено, что значимой, проблемой для студентов 4 курса является боязнь и страх перед трудовой деятельностью. Этот страх связан с новыми условиями труда, возлагаемой на выпускника ответственностью, адаптацией к трудовому коллективу, а также страх перед возникающими трудностями. Выпускнику комфортнее находится в роли студента – практиканта, нежели принять на себя роль специалиста и самостоятельно принимать решения. Поэтому нередко выпускники рассматривают возможность трудоустройства не по специальности.

Также опрос показал, что для 32 % выпускников платной формы обучения характерно желание остаться, и трудоустроится в городе Витебске, несмотря на трудности с регистрацией. Зачастую, это желание обусловлено ещё и тем, что по месту жительства трудоустроится практически нет возможности. Поэтому часто возникают проблемы в соотношении желаемого и действительного.

Несмотря на вышеперечисленные трудности, 73% студентов готовы работать по специальности, взять на себя ответственность за свое решение. Это те студенты, которые активно проявили себя в учебной деятельности, имеющие активную жизненную позицию, креативные, с неординарным подходом к решению сложных жизненных ситуаций. И не вызывает никакого сомнения, что именно такие студенты более успешно реализуют себя в профессии.

Так же 27 % выпускников отметили такую проблему, как разочарование в профессии. Зачастую, это связано с неправильным пониманием деятельности педагога социального, и педагога-психолога ещё при поступлении. Многие студенты считают, что в нашей стране психолог выполняет те же функции, что и в западных странах, имеющих узконаправленную специализацию, однако в нашем обществе это не получило еще широкого распространения. Но выпускники, кто твердо решил реализовать себя в профессии, находят массу положительных моментов и готовы к своей будущей профессиональной деятельности.

Заключение. Исходя из результатов проведенного нами исследования, хотелось бы отметить, что основными проблемами и трудностями выпускников являются боязнь и страх перед будущей профессиональной деятельностью, низкая заработная плата в данной отрасли, проблема самостоятельного устройства студентов платной формы обучения, а также разочарование в профессии. Поэтому важно акцентировать внимание на данном вопросе. Студентам следует проявлять большую активность не только в рамках теоретического изучения материала и на базе производственных практик, но и в общественной деятельности, а также в реализации своего личностного потенциала.

Литература:

1. Трудовое право: учебник для / К.Н. Гусов [и др.]; под общ. ред. К.Н. Гусов. – Москва: Проспект, 2013. – 632 с.

РОЛЬ НАУЧНО-ПОЗНАВАТЕЛЬНОЙ ЛИТЕРАТУРЫ В ФОРМИРОВАНИИ ЭКОЛОГИЧЕСКОЙ КУЛЬТУРЫ МЛАДШИХ ШКОЛЬНИКОВ

Хвощевская Д.С.,

учащаяся 2 курса Оршанский колледж ВГУ имени П.М. Машерова, г. Орша, Республика Беларусь

Научный руководитель – Данилевич Т.А.

На пороге третьего тысячелетия человечество вступает в новую эпоху своих взаимоотношений с природой. Процесс экологизации всех сфер общественной жизнедеятельности начинается с формирования экологического сознания каждого отдельно взятого человека, его экологической культуры. Молодое поколение олицетворяет ближайшее и отдаленное будущее. Поэтому резко возрастают требования к экологическому воспитанию молодого поколения на всех этапах его развития и, в частности, к начальному этапу. Особая роль в этом процессе принадлежит начальной школе [1, с.27].

Психологические исследования показывают, что в младшем школьном возрасте особое место имеет развитие разных форм познания окружающего мира и восприятия, образного мышления, воображения. Среди разнообразных методов и приемов формирования экологической культуры младших школьников является работа с научно-познавательной и природоведческой литературой, на основе которой воспитывается их самостоятельность и любознательность, уточняются и закрепляются знания младших школьников, постепенно обогащая их новыми экологическими понятиями и представлениями [2, с.56].

Актуальность исследуемой темы заключается в том, что при формировании экологической культуры младших школьников одной из задач учителя является выработка у них стойкого интереса к работе с научно-познавательной литературой. В будущем экологические знания будут иметь огромное значение, а дети научатся работать с книгой, как источником знаний, формируя умение учиться. Анализ методических пособий и рекомендаций по предмету «Человек и мир» показывает, что в них есть определенные указания на возможность использования дополнительной литературы на уроках в начальной школе. Изучение практики преподавания предмета «Человек и мир» в школах города Орши показало, что научно-познавательная литература используется в процессе обучения, но целенаправленной работы при формировании экологической культуры младших школьников через чтение природоведческой литературы не проводится. Актуальность данной проблемы обусловило выбор темы, цели и предмета исследования.

Цель исследования – выявить возможности научно-познавательной литературы в формировании экологической культуры младших школьников. Предмет исследования – использование научно-познавательной литературы на уроках «Человек и мир» для формирования экологической культуры младших школьников.

Материал и методы. На основании изучения программы по предмету «Человек и мир», научно-методической литературы для реализации исследования были использованы методы: теоретический и сравнительно-сопоставительный анализ, эмпирические и логические методы исследования.

Результаты и их обсуждение. Формирование основ экологической культуры происходит на уроках «Человек и мир». Младшие школьники очень восприимчивы, легко откликаются на тревоги и радости, в этом возрасте идет активный процесс целенаправленного формирования знаний, развитие способностей. Важнейшим источником информации является учебник «Человек и мир». С одной стороны, учебник дает в самостоятельном виде основы наук, которые должны быть усвоены учащимися. С другой стороны, учебник не может достаточно полно раскрыть взаимосвязи в природе, способствовать выработке практических навыков гуманно-созидательного и эмоционально-чувственного взаимодействия с природными объектами ближайшего окружения. В этих случаях немалую роль играет самообразование, где видное место принадлежит чтению научно-познавательной литературы. Для развития познавательного интереса младших школьников к изучению окружающей природы и формированию у них экологической культуры к основному учебнику «Человек и мир» выпущена серия научно-познавательной литературы Оршанских авторов – Трафимовой Г.В. и Трафимова С.А.: книга для чтения «Чудеса родного края» для 1-3 классов, цикл книг серии «Рассказы Деда Природоведа», книги «Они не должны исчезнуть» (о растениях и животных Красной книги Республики Беларусь). Эта научно-познавательная литература может быть использована на любом этапе урока, при работе над новым содержанием, закреплении, обобщении изученного материала.

Для выявления возможностей научно-познавательной литературы данного цикла в формировании основ экологической культуры младших школьников на уроках «Человек и мир» нами было проведено исследование на базе УО ГОСШ №3 г. Орши (сентябрь – декабрь 2015г, январь – февраль 2016г.). Для проверки результативности использования научно-познавательной литературы данной серии в формировании экологической культуры младших школьников нами было разработано и проведено тестирование. Цель тестирования – выявление интереса учащихся к научно-познавательной литературе и использование ее на уроках «Человек и мир». Для сравнения результатов был выбран экспериментальный класс (3-Б, 30 чел.) и контрольный класс (3-В, 30 чел.). По итогам теста был проведен анализ результатов, который показал, что уровень интереса к научно-познавательной литературе данного цикла в экспериментальном классе составил 40%, а в контрольном только 25%. По результатам теста 2 (конец декабря 2015 г.), отмечается повышение уровня развития интереса к чтению и использованию на уроках «Человек и мир» научно-познавательной литературы: в экспериментальном классе – 75% учащихся, в контрольном классе – 40% учащихся.

С целью выявления роли использования научно-познавательной литературы в формировании экологической культуры младших школьников нами было проведено итоговое тестирование (февраль месяц 2016г), позволяющее выявить: 1) уровень сформированности экологической культуры; 2) объем экологических знаний; 3) глубину знаний о живом природном объекте; 4) отражение личного опыта деятельности в природе. Итоговое тестирование показало, что уровень экологической культуры в экспериментальном и контрольном классах повысился. Анализ тестирования показал следующие результаты.

| | Экспериментальный класс | | Контрольный класс | |
|---|-------------------------|-----|-------------------|-----|
| Уровень сформированности экологической культуры | 45% | 75% | 35% | 40% |
| Объем экологических знаний | 40% | 70% | 30% | 45% |
| Объем знаний о живом природном объекте | 55% | 85% | 30% | 45% |
| Отражение личного опыта деятельности в природе | 55% | 95% | 40% | 55% |

Таким образом, полученные результаты свидетельствуют о том, что использование научно-познавательной литературы серии «Рассказы Деда Прирооведа», книги для чтения «Чудеса родного края», книг «Они не должны исчезнуть» на уроках «Человек и мир» способствовало формированию высокого уровня экологической культуры у учащихся экспериментального класса по сравнению с контрольным классом.

Заключение. Организация систематической и целенаправленной работы с научно-познавательной литературой на уроках «Человек и мир» ведет к повышению интереса детей к предмету, чтению природоведческой литературы, формированию умения самостоятельно находить, отбирать и предоставлять нужную информацию, и как следствие, формированию экологической культуры младших школьников.

Литература:

1. Неборская, Т.А. Работа с научно-познавательной литературой в начальных классах/ Т.А. Неборская // Печатковас нануачапе: сям'я, дзіцячы сад, школа. – 2010. – №4. – С. 21 – 24.
2. Осипова, М.П. Активизация познавательной деятельности младших школьников / М.П.Осипова. – Мп.: Нар. Асвета, 1997. – 111 с.

ФОРМИРОВАНИЕ ПАТРИОТИЗМА МЛАДШИХ ШКОЛЬНИКОВ СРЕДСТВАМИ БЕЛОРУССКОЙ ПРОФЕССИОНАЛЬНОЙ МУЗЫКИ

Чернецкая М.В.,

*магистрант ВГУ имени П.М. Машерова, г. Витебск, Республика Беларусь
Научный руководитель – Сусед-Виличинская Ю.С., канд. пед. наук, доцент*

Формирование патриотических чувств во многом зависит от развития эмоциональной сферы учащихся. Поэтому воспитание нравственных качеств, реализация патриотических и интернациональных идей наиболее полноценно можно осуществлять на уроках музыки. Ведь их обязательным качеством являются эмоциональная насыщенность и творческая активность учащихся, а сверхзадачей предмета является выявление тесной связи музыки и жизни (Д. Б. Кабалевский).

Педагогическая мысль всегда уделяла существенное внимание проблеме патриотического воспитания школьников средствами музыкального искусства (Э.Б. Абдуллин, Ю.Б. Алиев, О.А. Апраксина, Б.В. Асафьев, Н.Н. Гришанович, Д.Б. Кабалевский, И.В. Кадобнова, Т.П. Королёва, Л.Г. Коваль, И.Н. Немыкина, Л.В. Школяр и др.). Однако большее внимание уделяется музыкальным произведениям крупной формы и, соответственно, учебно-методическому обеспечению учебного процесса в данном контексте.

Целью данной статьи является разработка алгоритма создания учебно-методического обеспечения для знакомства младших школьников с музыкальными произведениями белорусских композиторов для баяна.

Материал и методы. Исследование проводилось на базе ГУО «Средняя школа №8 г. Калинковичи» Гомельской области и «Калинковичская детская музыкальная школа искусств». Были использованы методы наблюдения, анализа, систематизации, математической обработки данных. Методологической основой исследования являются работы отечественных и зарубежных учёных по музыкальному воспитанию школьников (Кабалевский Д.Б., Королёва Т.П., Полякова Е.С., Яконюк В.Л.), музыковедов по вопросам баянного музыкального искусства (Мдивани Т.Г., Мацаберидзе Н.В., Куртенок Е. П.).

Результаты и их обсуждение. Педагогические усилия учителя музыки должны быть направлены на то, чтобы вырастить творческого человека, любящего родных и близких, свой народ, свою Родину, настоящего гражданина своей страны. Рассмотрим решение проблемы формирования патриотизма младших школьников средствами белорусской профессиональной музыки для баяна. Репертуарный список музыкальных произведений, разработанный с учётом регионального компонента, воспитывает в ребенке любовь к родным местам, чувство гордости за историю страны и её лучших представителей.

На уроках музыки в общеобразовательной школе баян используется как солирующий и аккомпанирующий музыкальный инструмент, если учитель музыки им владеет как основным музыкальным инструментом. Тем не менее, для музыкального развития учащихся целесообразно также предоставить информацию о региональных традициях аутентичного инструментального стиля и о белорусских композиторах, создающих музыкальные произведения для баяна.

В учебной программе по музыке с русским языком обучения I-IV классы [1] можно выделить белорусские народные песни и танцы, а также музыкальные произведения белорусских композиторов, которые ассоциируются с исполнением на баяне (рис. 1). Процентное соотношение определено от общего количества музыкальных произведений по программе каждого класса.



Рисунок 1 – Количественный анализ музыкальных произведений в учебной программе «Музыка I-IV классы»

Следует отметить, что произведения для баяна, написанные белорусскими композиторами (Грушевский В.А., Войтик В.А., Иванов А.В., Кортес С.А., Сурус Г.Ф., Малиновский Л.В. и др.) в программе по музыке отсутствуют. Наиболее перспективными путями популяризации музыкальных произведений современных белорусских композиторов для баяна в гражданско-патриотическом аспекте воспитания подрастающего поколения является разработка учебно-методического сопровождения уроков музыки на основе регионального компонента. Создание аудио-, видео-, текстовой и нотной базы данных предполагает объединение человеческих и материальных ресурсов ГУО «Средняя школа №8 г. Калинковичи», ГУО «Калинковичская детская музыкальная школа искусств» (детский оркестр народных инструментов «Фантазия») и нотных библиотек музыкальных школ, колледжей, ВУЗов и учреждений культуры.

Большинство музыкальных произведений белорусских композиторов адресовано учащимся средних специальных учебных заведений, студентам высших учебных заведений и профессионалам (преподавателям или концертующим исполнителям). Адаптация данных музыкальных произведений для школьников требует не только профессиональных знаний, умений и навыков учителя, но и больших временных затрат по реализации соответствующих идей. Таким образом, руководитель оркестрового коллектива выбирает музыкальное произведение белорусского композитора для баяна с учётом его принадлежности к конкретному региону, создаёт переложение выбранного музыкального произведения для детского оркестра народных инструментов, разучивает его с детским музыкальным коллективом, решает вопросы видеозаписи и полученные видеоматериалы вместе с текстовой информацией использует на уроках музыки в начальной школе. Учащиеся смогут не только познакомиться с произведениями современных белорусских композиторов, но и принять непосредственное участие в их исполнении на музыкально-шумовых инструментах (бубен, треугольник, коробочка, клещётки и т.д.). Это позволит школьникам лучше ориентироваться в достижениях национальной культуры и расширит их музыкальный кругозор.

Заключение. Создание учебно-методического обеспечения уроков музыки на основе регионального компонента подчинено определённому алгоритму: анализ учебной программы, исследовательская деятельность жизненного и творческого пути белорусских композиторов, формирование текстовой информации, аудио- и видеоматериалов.

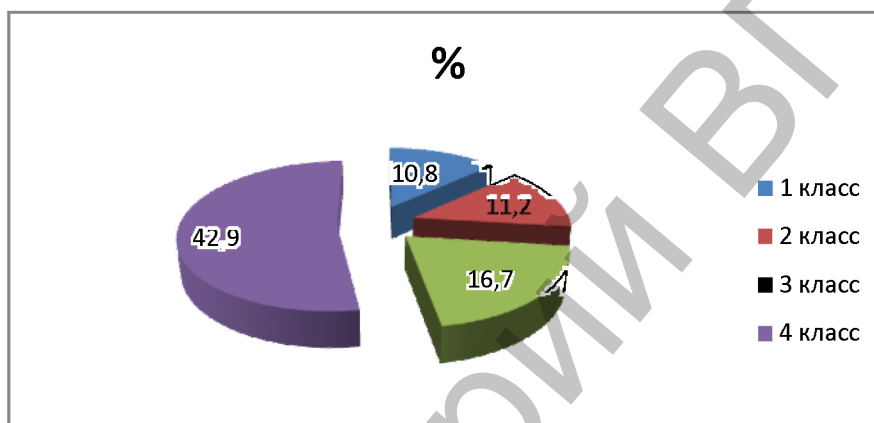
Литература:

1. Учебная программа для учреждений общего среднего образования с русским языком обучения. Музыка I-IV классы. – Минск: НИО, 2012. – 31 с.

СПЕЦИФИКА ОРГАНИЗАЦИЯ СВОБОДНОГО ВРЕМЕНИ ПОДРОСТКОВ

Чунаева Ю.В.,

*студентка 4 курса ВГУ имени П.М. Машерова, г. Витебск, Республика Беларусь
Научный руководитель – Сёмкина И.А.*

Проблема организации свободного времени детей и подростков является весьма актуальной и социально значимой в контексте нашего времени. Большинство подростков организуют досуг самостоятельно, избирая просмотр телевизора, проведение времени в социальных сетях, компьютерных играх и другие формы, не предполагающие вариантов саморазвития. Специфика организации свободного времени подростков существенно отличается от организации свободного времени других возрастных групп в силу его духовных, физических потребностей и социально-психологических особенностей. К таким особенностям можно отнести повышенную эмоциональную, физическую подвижность, динамическую смену настроений, зрительную и интеллектуальную восприимчивость.

Материал и методы. Теоретический анализ источников, систематизация и обобщение информации, количественный и качественный анализ полученных результатов, проведение анкетирования на базе ГУО «Средняя школа № 2» г. Сенно, статистическая обработка полученных данных.

Цель исследования – изучить предпочтения в проведении свободного времени подростков.

Результаты и их обсуждение. Свободное время определяется, как время, предназначенное для развития умственных и физических способностей и для удовлетворения социальных потребностей. Досуг же является центральным элементом культуры, который включает в себя занятия, непосредственно относящиеся к отдыху, развлечению, разрядке, восстановлению затраченных на учебу (работе) сил. Большинство ученых отождествляют и уравнивают представленные понятия: «досуг» и «свободное время» (Ф.С. Махов, А.Т. Куракин), однако другие определяют «досуг» как часть свободного времени (М. Каплан, Р.Н. Азарова). Изучением проблемы организации свободного времени занимались такие ученые как: Ф.С. Махов, А.Т. Куракин, М. Каплан, Р.Н. Азарова, Е. В. Матвеева и другие.

Р.Н. Азарова разграничивая свободное время и досуг, писала: «Свободное время – это объективно существующее время, внутри которого пересекаются различные виды деятельности. Досуг – субъективно оцениваемое человеком свободное время» [1, с 20].

Г.А. Пруденский одним из первых дал структурированную характеристику свободного времени, определив его как ту часть вне рабочего времени, которая затрачивается на учебу, повышение квалификации, активную творческую деятельность, общественную работу, общение с другими людьми, отдых и т.д., т.е. время, которое используют люди за пределами рабочего дня для всестороннего развития. Он говорил, что свободное время – это часть вне рабочего времени, предназначенная для физического, интеллектуального развития трудящихся и отдыха [2, с 108]. Анализ определений позволяет нам отметить, что понятие «свободное время» намного шире, чем понятие «досуг», досуг является структурной частью свободного времени

Для изучения досуговых предпочтений подросткового поколения, мы провели исследование, респондентами которого выступили учащиеся 9 классов. Согласно полученным данным учащиеся располагают свободным временем в течение дня 3-4 часа - 38%; 54% - 1-2 часа; 8% не имеют такого времени, и мы предполагаем, что это непосредственно подростки, занятые в секционной либо кружковой работе.

Большинство подростков предпочитают активный вид проведения досуга – 85,7%, но и есть часть подростков, которым приемлем пассивный вид досуговой деятельности - 14,3%.

Методом ранжирования в качестве активной деятельности они отмечают: на первом месте – прогулки по городу – 67%; на втором – велосипедные прогулки – 48%; третьем – спортивный туризм – 29%; отдых на природе и любимое хобби на четвертом месте – 24%; посещение кафе – 19%; дела по дому занимают шестое место – 14%; далее пение – 10% и на последнем ранговом месте лыжные прогулки, катание на роликах и рыбалка по 5%.

Исследование показало, что предпочтения в выборе пассивного досуга распределились следующим образом: прослушивание музыки (67%), общение с друзьями с помощью Интернета (43%), компьютерные игры (33%), занятие любимым хобби и просто отдых (14%), чтение газет, журналов, книг и разговор с друзьями по телефону (10%), занятия по самообразованию (5%).

Учреждения дополнительного образования посещают 30% (музыкальные, театральные и спортивные кружки и секции); 70% не посещают. Вопрос о чтении газет и журналов был неожиданным, для респондентов и показал, что 54% вообще не читают газет и журналов. Структура читательских предпочтений качественно изменилась. Если раньше чтение было более серьезным (в его круг входила классическая литература, исторические романы и т.д.), то в настоящее время очевиден чисто развлекательный уклон. Интересно отметить, что свое предпочтение отдают фантастике (8%) и детективам (10%).

Музыкальные предпочтения современных подростков выражаются следующим образом: подавляющая часть выбирает рок музыку (52%), поп слушают 19%, классической музыкой наслаждаются 5% учащихся. Такие направления как рэп и др. направления в музыке пользуются достаточным успехом у - 33%.

Анализируя ответы респондентов мы пришли к выводу, что подростки не мало времени проводят в социальных сетях, в среднем у них уходит около двух часов в день на общение посредством Интернет – 63%. Самыми распространенными социальными сетями являются: ВКонтакте, Ask.fm, Instagram, Одноклассники, Facebook, Mail.Ru. Однако наиболее признанным является ВКонтакте (100%); на втором месте – Ask.fm (24%) и Instagram (24%); на третьем – Одноклассники (12%).

Вместе с социальными сетями у подростков успехом пользуется просмотр телепередач (основная причина просмотра телепередач - «убить время» - 43%).

Заключение. Для подрастающего поколения очень важны активные формы организации свободного времени, благодаря которым подросток имеет возможность найти творческую самореализацию, наработать навыки коммуникативного общения и как следствие успешнее пройти социализацию. Однако, компьютеризация населения, активная трудовая деятельность взрослого населения и не уделение должного внимания данному вопросу со стороны взрослых, приводит к тому, что подростки стали более ограниченны в своих досуговых интересах, сводя их в последнее время к виртуальному миру, компьютерным играм. Знание специфики организации свободного времени подростков, позволяет находить наиболее эффективные пути решения поставленных задач.

Литература:

1. Азарова Р.Н. Досуг современной молодежи / Р.Н. Азарова // Внeshкольник. – 2003. – № 10. – С. 19-21.
2. Жамсуева О. С. Свободное время: теоретический аспект / О.С. Жамсуева // Вестник Бурятского государственного университета. – 2013. – № 14. – С.107-110.

СЕМЕЙНОЕ ВОСПИТАНИЕ КАК ВАЖНЫЙ ФАКТОР В ФОРМИРОВАНИИ ЛИЧНОСТИ

Шакирова А.И.,

студент 1 курса ФГБОУ ВО «Набережночелнинский государственный университет»,

г. Набережные Челны, Российская Федерация

Научный руководитель – Сафиуллина Н.З., канд. ист. наук

В наши дни наблюдается рост численности таких происшествий как, насилие родителей в отношении детей и другие преступления. К решению этих проблем пытаются привлечь писателей, общественность, представителей науки, ведущих педагогов и психологов [1, с.167].

В современном мире воспитание в семье значительно затрудняется по ряду объективных причин, таких как, расщепление семей по уровню доходов, изменения традиционной структуры семьи, разрушение старых общепринятых норм поведения; также меняется характер супружеских взаимоотношений; наблюдаются противоречия в отношениях родителей и ребенка в семье; наблюдаются изменения отношений в проблемах воспитания. Наблюдаются сложные процессы деградации семейного образа жизни, распространение альтернативных форм брачно-семейных отношений, потребности иметь детей, рост разводов и внутрисемейного насилия [2].

Стратегии воспитания детей в нашем современном обществе обширно изменилось. Основной признак этих изменений - это переход из традиционной модели воспитания к современной модели. В традиционной модели воспитания во главе должен стоять отец, дети должны подчиняться и слушаться своих родителей, а современная модель подразумевает, что дети имеют равенство в общении, нацеливают на воспитание таких качеств, как независимость и самостоятельность, активность и целеустремленность, стремление к успеху на фоне уменьшения роли традиционных ценностей. Таким образом, среди основных проблем в обществе, проблема семейного воспитания как фактор формирования личности является актуальной.

Целью данной работы является – изучение воспитательных задач, которые ставят сами родители в формировании личности ребенка.

Материал и методы. Эмпирической основой статьи выступают результаты социологического исследования, проведенные в октябре 2015 г. методом анкетного опроса. В ходе исследования было опрошено 100 респондентов. Среди опрошенных - 50 % составляют мужчины, 50% - женщины.

Результаты и их обсуждение. Как показали результаты исследования выяснилось, что современный характер семейной социализации положительно влияет на адаптационный потенциал семьи – судя по анализу полученных данных, намного легче адаптируются к сегодняшней жизни те россияне, чья социализация носила более демократический характер, и чьи родители стремились привить своим детям более современную систему ценностей.

Родителям предлагалось самим определить цели воспитания и выявить основные методы формирования ценностных ориентаций семейного воспитания. Выяснилось, что 39 % современных родителей хотят воспитать своих детей самостоятельным человеком, 25% - успешными, 19% - приспособленными к современной жизни, 17% - умными. Из этого следует отметить, что главным в жизни человека становится достижение успеха любой ценой. При этом в число этих показателей не входят результаты честного, добросовестного труда, активность в раскрытии индивидуальных способностей, сохранение крепкой семьи, воспитание детей. Основными индикаторами стали материальное благополучие, карьерный рост и известность. Сегодня мало кого интересуют те качества, с помощью которых индивид достиг высокого положения, когда он может ни в чем себе не отказывать, владеть дорогой недвижимостью, отдыхать на престижных курортах и т.п. Такие люди стали основными героями телесериалов последнего десятилетия [3].

Современные родители не представляют, как нужно воспитывать ребенка, чтобы он смог стать в будущем успешным: учить ли быть ловким и хитрым приспособленцем, достигающим любыми средствами своих целей, или очень умным, много знающим и организованным человеком? Ответы на эти вопросы родителям не удалось найти. Один респондент ответил в проведении интервью следующее: «мой ребенок станет успешным человеком, несмотря ни на что» (29 лет); другое мнение по этому поводу: «надо развивать у детей лидерские качества и вот тогда он станет успешным» (34 года).

Отказ от формирования таких качества, как умение заботиться об окружающих людей, милосердие, доброта, честность, любовь ведет к тому, что у родителей исчезает смысл ежедневных обязанностей воспи-

тания и воздействия на поведение ребенка. Если ребенок не шумит, не мешает своим присутствием, а только лишь смотрит часами телевизор, этого хватает родителям. Так, например, 82% родителей детей от 3-6 лет отметили, что они «вместе с ними смотрят телепередачи, фильмы и это их устраивает». Только 18% опрошенных родителей отметили, что они приучают детей к какой-либо домашней работе. Молодые семьи очень редко обучают ребенка навыкам любви, доброты и терпимости к окружающим [5].

Анализ эмпирических данных о состоянии и тенденциях изменения содержания семейного воспитания в новых социокультурных условиях показывает, что существенно возросла неопределенность тех ценностей, к которым приобщают родители своих детей. Некоторая половина из них продолжают направлять подрастающее поколение на те нормы и правила нравственной, трудовой культуры, которые у них развивали в детстве их собственные родители. Другие пытаются выработать у детей установки, которые обеспечивают лишь элементарную культуру поведения дома, в школе, общественных местах, не стремясь выработать совокупность тех принципов, которые обеспечиваются на основе самообразования, самовоспитания и успешной адаптации личности к жизни в постоянно меняющемся мире. Многие родители отказываются от постоянной выработки у ребенка ориентаций на определенные нормы поведения, таких как, милосердие, доброта, честность.

Заключение. Обобщая вышесказанное можно отметить, что воспитание в семье оказывает значительное влияние на развитие личности и формирование у ребенка морально-нравственных устоев [4]. Семейное воспитание предопределяет в человека систему потребностей, его восприятие окружающего мира, адаптацию и самооценку, которые формируют его как личность. В значительной степени под влиянием семейного воспитания развиваются и установки в профессиональной деятельности. Поэтому вопрос о целях и ценностях воспитания подрастающего поколения в любом обществе и в любые времена относится к числу самых важных проблем общества, которые связаны с воспитанием. В периоды глобальных политических и социокультурных трансформаций эта проблема приобретает особую важность.

Литература:

1. Исхакова, Н.Р. Морально-нравственный потенциал формирования духовной культуры молодежи (на материалах республики Татарстан) / Н.Р. Исхакова [и др.] - // В мире научных открытий. Красноярск: научно-инновационный центр, 2014. №5 (53)(Социально-гуманитарные науки).- С. 164-169.
2. Майерс, Д. Социальная психология / Д. Майерс Д., пер. с англ. – СПб.: «Питер», 1999.-688 с.
3. Меренков, А.В. Тенденции изменения семейного воспитания в современном обществе / А.В. Меренков // Социологические исследования. 2014 г.
4. Этика и психология семейной жизни. Типовая программа курса для учащихся старших классов средней школы. – М.: Академия, 1986г.
5. <http://referatnik.com/all/psihologia/6602.html>

ИСПОЛЬЗОВАНИЕ ВИКИ-ТЕХНОЛОГИИ В ОБУЧЕНИИ ПИСЬМЕННОЙ РЕЧИ НА АНГЛИЙСКОМ ЯЗЫКЕ

Шкель А.А.,

*студент 5 курса ВГУ имени П.М. Машерова, г. Витебск, Республика Беларусь
Научный руководитель – Бобылева Л.И., канд. пед. наук, доцент*

Ресурсы сети Интернет обладают огромным потенциалом для разных видов деятельности, в том числе и для обучения иностранному языку. Сегодня Интернет-пространство является бесценной и необъятной базой для создания информационно-предметной среды, образования и самообразования людей, удовлетворения их профессиональных и личных интересов и потребностей.

Цель исследования – описать методику создания вики-проекта в качестве приема обучения письменной речи на английском языке учащихся старших классов.

Материал и методы. При написании статьи использовались следующие методы исследования: наблюдение за организацией учебного процесса в гимназиях № 1 и 2 г. Витебска, экспериментальная проверка системы заданий по обучению письменной речи на основе вики-проекта во время педагогической практики в школе в гимназии № 1 г. Витебска.

Результаты и их обсуждение. Вики-технология – это один из видов сервисов Веб 2.0, который служит для создания документов с возможностью последующего внесения в них изменений и дополнений, а также для их размещения в публичном доступе в сети.

С точки зрения применения в процессе обучения вики-технология имеет ряд отличительных дидактических свойств:

– публичность (вики-документ доступен всем участникам проекта, которые могут находиться на неограниченном расстоянии друг от друга, что дает возможность использования технологии в организации внеклассной работы и дистанционного обучения);

– нелинейность (изменения и дополнения размещаются не в хронологическом порядке (как в блоге или на веб-форуме), а в тех местах, где участники проекта добавляют их в сохраненную ранее версию документа без нарушения его целостности, что позволяет создавать единые структурированные документы, получив нескольким авторам написание их отдельных частей);

– доступ к истории создания документа (все версии документа и все изменения фиксируются на сервере, и каждый участник проекта может вернуться к предыдущей версии документа, а также проследить, кто из участников проекта и когда внес в документ изменения, что дает возможность оценить вклад каждого из участников проекта);

– мультимедийность (возможность использования в вики-проекте графических, фото-, видео- и аудиоматериалов, способствующих повышению уровня социокультурной компетенции учащихся);
– гипертекстовая структура (возможность создания внутренних и вставки внешних гиперссылок, что развивает навыки написания рецензий, обзоров, а также докладов и сообщений) [1].

Согласно П. В. Сысову, процесс создания вики-проекта может делиться на три этапа: подготовительный, процессуальный и оценочный.

На *подготовительном* этапе преподаватель объясняет учащимся сущность и основные этапы учебной проектной деятельности на основе вики-технологии, определяет тематику предстоящего вики-проекта. Далее учитель разбивает учащихся на группы, дает задание каждой из них, объясняя при этом, в чем заключается роль каждого из участников в группе. Обязательно при этом проинформировать участников проекта об ожидаемом результате и критериях оценки их деятельности. Учащиеся получают алгоритм выполнения работы, а также предлагают свои идеи по поводу того, какие дополнительные темы в рамках учебной программы они хотели бы обсудить.

Далее следует регистрация участников проекта на вики-сервере и знакомство с правилами размещения там информации. Под руководством учителя учащиеся пробуют разместить некоторые материалы на вики-сервере, а затем тренируются вносить изменения в ранее размещенный материал и возвращать страницу к ее прежнему внешнему виду. Обязательно при этом ознакомить учащихся с правилами информационной безопасности в сети Интернет.

На *процессуальном* этапе вначале происходит окончательная формулировка темы проекта, жанров создаваемых документов, поиск и подбор материала. Участники проекта делятся своими идеями по поводу предметного содержания их будущей учебной вики-страницы, после чего переходят к поиску, сбору, анализу и синтезу информации. Затем, разделив между собой части (аспекты) документа, они договариваются о последовательности их размещения на вики-сервере. Со стороны учителя рекомендуется предоставлять учащимся на этом этапе как можно больше самостоятельности в их творческих поисках.

После этого учащиеся переходят к дистанционному коллективному созданию вики-документа. Участники создают свои фрагменты проекта в текстовых редакторах, размещают материалы на вики-странице группы, поочередно вносят необходимые изменения и дополнения в общий вики-документ. Роль учителя здесь заключается в разрешении возникающих у учащихся вопросов, мониторинге и контроле деятельности каждого из участников, а также в помощи при размещении материалов на странице.

После тщательной проверки содержания и целостности вики-документа учащиеся должны представить проект перед классом в устной форме или подготовить письменный отчет о проделанной работе, реферат или эссе. Учитель инициирует общую дискуссию, после чего можно переходить к заключительному этапу проектной деятельности.

На *заключительном* этапе обучающиеся оценивают, насколько им удалось раскрыть суть обсуждаемой проблемы, пытаются осмыслить, какие трудности и почему они испытывали во время реализации проекта, озвучивают, что им необходимо будет сделать, чтобы улучшить работу в следующий раз. Затем преподаватель оценивает работу обучающихся согласно заранее обозначенным критериям [2].

В зависимости от тематического содержания учебной программы вики-проекты могут быть посвящены как культуре родной страны, региона, города, населенного пункта, так и культуре страны изучаемого языка. Кроме того, на профильном уровне возможны и проекты контрастно-сопоставительного характера, когда обучающиеся сравнивают один и тот же аспект в родной стране и стране изучаемого языка (например, политическую систему, систему образования, школьные традиции и т.п.).

С помощью вики-технологии учащиеся формируют и совершенствуют следующие навыки и умения письменной речи: заполнять формуляры, анкеты (регистрация на вики-сервере); вычленять необходимые сведения из источника информации; составлять краткий либо развернутый план текста; обобщать информацию, полученную из разных источников; вносить пояснения и дополнения в готовый текст; описывать и оценивать события, факты, явления; сообщать информацию, сопровождая ее личными суждениями; высказывать и аргументировать свою точку зрения; писать деловые письма, доклады и сообщения, рецензии и обзоры; писать эссе и короткие статьи на различные темы.

Заключение. Таким образом, использование вики-технологии способствует развитию иноязычной коммуникативной компетенции во всем многообразии ее компонентов – языкового, дискурсивного, социокультурного, компенсаторного, учебно-познавательного.

Литература:

1. Евстигнеев, М. Н. Методика обучения иностранному языку с использованием новых информационно-коммуникационных Интернет-технологий: Учебно-методическое пособие / М. Н. Евстигнеев, П. В. Сысов. – М.: Глосса-пресс, 2010. – 180 с.

2. Сысов, П. В. Вики-технология в обучении иностранному языку / П. В. Сысов // Язык и культура. – 2013. – №3 (23). – С. 140 – 152.

УЧЕТ ПСИХОФИЗИОЛОГИЧЕСКИХ ОСОБЕННОСТЕЙ МЛАДШИХ ШКОЛЬНИКОВ В ОРГАНИЗАЦИИ УЧЕБНОЙ ДЕЯТЕЛЬНОСТИ

Яценко М.В.,

студентка 3 курса ВГУ имени П.М. Машерова, г. Витебск, Республика Беларусь

Научный руководитель – Воробьева С.А.

В настоящее время все больше внимания уделяется решению педагогических вопросов, связанных с организацией эффективной учебной деятельности, где главное внимание следует уделить детям младшего школьного возраста. Это связано, прежде всего, с тем, что именно в этом возрасте учеба выступает ведущим видом деятельности. Особое внимание вызывают вопросы, касающиеся причин возникновения трудностей при обучении младших школьников. Психофизиологические особенности во многом детерминируют эти сложности, так как являются неотъемлемым компонентом личности ребенка, определяя как его потенциал, своеобразные внутренние резервы, предрасположенности, так и состояние организма, особенности развития психики. Очевидно, что учет данных особенностей поможет организовать процесс учебной деятельности, подобрать оптимальную нагрузку, выбрать средства и методы обучения, а так же поднять на новый уровень индивидуальную работу с учащимися.

Целью статьи является поиск эффективных педагогических технологий с учетом психофизиологических особенностей младших школьников.

Материал и методы. Для получения опытных данных было проведено исследование (Методика «Определение типа восприятия» у младших школьников, методика «Теплинг-тест», методика «Определение типа нервной системы», методика «Определение типа биоритмов») на базе ГУО «СШ № 31 г. Витебска». Выборку составили учащиеся 3 «В» класса (26 человек).

Результаты и их обсуждение. Переход от дошкольного детства к школьной жизни – один из переломных моментов в психическом развитии человека. Переступив порог школы, ребенок должен перейти от игровой к учебной деятельности, которая трактуется как особая форма активности личности, направленная на усвоение (присвоение) социального опыта познания и преобразования мира; процесс приобретения человеком новых знаний, умений и навыков [1, с. 430]. Однако дети разные и отличаются не только уровнем подготовленности к усвоению знаний. Каждый из них обладает более устойчивыми индивидуальными особенностями. Эти индивидуальные особенности налагают свои требования на организацию учебного процесса. Люди изначально рождаются с разными типами нервной системы (сильный, слабый, смешанный типы), имеют отличия в познавательной сфере (различные типы восприятия), рождаются также и их биоритмы, так называемые «собственные биологические часы».

Для выявления закономерностей психофизиологических особенностей младших школьников было проведено исследование, включающее в себя определение типа нервной системы (слабый, смешанный, сильный), выявление типов биоритмов (аритмик, сова, жаворонок), выявление типов восприятия информации (зрительное, слуховое, кинетическое, смешанное) и корреляцию полученных результатов.

Согласно проведенному исследованию, в классе было выявлено 4% детей со слабым типом нервной системы, 23% с сильным типом нервной системы и 73% со смешанным типом. В ходе исследования были выявлены следующие типы биоритмов учащихся: 8% детей имеет тип биоритмов «жаворонок», 15% детей – тип биоритмов «сова» и 77% детей – тип биоритмов аритмик. Также в классе было выявлено следующее процентное соотношение детей по типу восприятия информации: у 12% детей преобладает кинетическое восприятие, у 19% - слуховое восприятие, 27% детей имеет зрительный тип восприятия информации, 42% детей имеют смешанный тип восприятия. В классе установлены следующие сочетания типов восприятия, биоритмов и свойств нервной системы. Смешанное восприятие, смешанный тип нервной системы, а так же аритмические биоритмы имеют 5 человек, что составляет 19,23% от общего количества, данное сочетание оказалось преобладающим; зрительное восприятие, тип биоритмов «жаворонок» и смешанный тип нервной системы имеют 4 человека, что составляет 15,38% от общей массы.

Средние результаты как в процентном соотношении (11,54%), так и в количественном (по 3 человека на каждое сочетание) имели следующие полученные комбинации: смешанное восприятие, тип биоритмов «сова», смешанный тип нервной системы; зрительное восприятие, аритмические биоритмы и смешанный тип нервной системы; слуховое восприятие, аритмические биоритмы и смешанный тип нервной системы; кинетическое восприятие, аритмические биоритмы, смешанный тип нервной системы. Смешанное восприятие, тип биоритмов «жаворонок», смешанный тип нервной системы имеют 2 человека из класса, что составляет 7,69% от общего количества учеников. Смешанное восприятие, аритмические биоритмы, сильный тип нервной системы имеет 1 человек, что составляет 3,85% от общей массы; слуховое восприятие, аритмические биоритмы, слабый тип нервной системы имеет 1 человек, что составляет 3,85% от общего количества учеников; слуховое восприятие, тип биоритмов «сова» и сильный тип нервной системы имеет 1 человек, что составляет 3,85% от общего количества детей. Большинство учащихся по данным, выявленным в ходе исследования, имеют смешанные типы нервной системы, восприятия, биоритмов (19,23%), что облегчает задачу преподавателя в преподнесении материала, разработке заданий, планов урока, организации процесса учебной деятельности. Однако не стоит упускать из виду и других учащихся, имеющих отличные от большинства сочета-

ния, которые также следует учитывать, проявляя внимательность, корректность, участливость по отношению к своим подопечным.

Поскольку нами выявлены дети с разными типами восприятия, с различными биоритмами и другими психофизиологическими особенностями, целесообразно рассмотреть так называемые «универсальные технологии», которые следует применять в ходе проведения уроков. С целью предупреждения утомления и усталости учащихся лучше всего проводить дидактические игры и физкультминутки, при этом можно предлагать искусствоведческий материал, благоприятно воздействующий на эмоциональную сферу школьников. Смена видов занятий должна происходить в интервале 7 – 10 минут. Также отметим, что физкультминутки, зарядка для глаз и прочие упражнения являются профилактикой гиподинамии и снижения интеллектуальной активности. В младшем школьном возрасте важную роль играет создание учителем для учащихся ситуации успеха, что приводит к благоприятному психологическому настроению и исключению отрицательных эмоций. Для тренировки внимания детей целесообразно использовать технологию установления межпредметных связей. Помимо этого не стоит забывать и о технической стороне вопроса, а именно, о применении санитарно-гигиенических требований к организации учебно-воспитательного процесса (температурный режим, освещение, чистота и порядок в помещениях и др.)

Заключение. Пренебрежение психофизиологическими особенностями младших школьников может привести к возникновению у них различного рода трудностей, осложнить путь достижения поставленных целей, который существенно зависит от того, насколько процесс усвоения строится с учетом всех вышеуказанных индивидуальных особенностей ребенка младшего школьного возраста. При неблагоприятных условиях развитие учебной деятельности может остановиться на первой стадии. Однако если условия будут оптимальными, учебная деятельность сможет вступить в высшую стадию своего формирования. Для предупреждения трудностей преподавателям следует задавать такой темп учебной деятельности, который будет учитывать психофизиологические особенности учащихся.

Литература:

1. Мещерякова, Б.Г. Учебная деятельность / Б.Г. Мещерякова // Современный психологический словарь / под общ.ред. В.П. Зинченко. – СПб., 2007. – С. 430.

6. ПРОЕКТИРОВАНИЕ И МОДЕЛИРОВАНИЕ ПРЕДМЕТНО-ПРОСТРАНСТВЕННОЙ СРЕДЫ СРЕДСТВАМИ ДИЗАЙНА, ИЗОБРАЗИТЕЛЬНОГО И ДЕКОРАТИВНОГО ИСКУССТВ

ДИЗАЙН-КОНЦЕПЦИЯ ОФОРМЛЕНИЯ ПОРТФОЛИО

Ганкевич Т.И.,

студентка 3 курса ВГУ имени П.М. Машерова, г. Витебск, Республика Беларусь

Научный руководитель – Коваленко В.И., канд. пед. наук, доцент

Создать профессиональное портфолио – это одно из важнейших действий, которое необходимо совершить соискателю работы в любой сфере деятельности для достижения успеха. Наряду с резюме, рекомендательными письмами и сертификатами, портфолио участвует в процессе формирования имиджа соискателя в глазах работодателя. Роль портфолио в этом процессе велика: по тому, как сделано портфолио соискателя, работодатель судит не только о профессиональной деятельности кандидата, но и его личностных качествах.

В узком смысле портфолио значит ряд высококачественных фотографий, которые делает профессиональный фотограф в рамках персональной фотосессии [1].

В широком смысле портфолио – это упорядоченный, грамотно оформленный набор достижений деловой личности, занятой в любой бизнес сфере (т.е патенты, проектные разработки, наиболее значимые продукты деятельности, картины, фото, статьи и др. [2].

В настоящее время все большую популярность приобретает принцип модульной организации печатных изданий, функциональное удобство пользования модульной сеткой позволяет решать проблемы проектирования этих изданий с наименьшими временными затратами.

Цель данного исследования – определить художественно-конструктивные принципы разработки модульной сетки для портфолио и композиционные закономерности размещения на ней информационных блоков. Задача – создать варианты композиций портфолио на основе модульной сетке.

Материал и методы. Источником фактического материала для данного исследования послужили работы студентов третьего курса специальности “Дизайн (предметно-пространственной среды)” ВГУ имени П.М. Машерова. Основным методом исследования – описательной, как триединство приемов наблюдения, анализа и систематизации полученных результатов.

Результаты и их обсуждение. Модульная система – одна из самых популярных методов конструирования полиграфической продукции. Печатное издание, сделанное на базе модульной сетки, легче воспринимается человеком, так как его дизайн основывается на законах пропорции. Использование модульной сетки позволяет упорядочить различные элементы страницы, обеспечивая её оформлению целостность и ясность. Главное назначение модульной сетки – придание целостности всему изданию, а также облегчение работы по его созданию [3].

Модульной сеткой называется виртуальная сетка, которая обычно образуется при помощи горизонтальных и вертикальных линий. После чего, к ним начинают привязывать основные элементы страницы. Модульные сетки могут иметь квадратные или прямоугольные ячейки, расположенные по вертикали и горизонтали, существуют наклонные модульные сетки.

Модульная сетка разрабатывается отдельно для конкретного издания – книги, газеты, журнала или портфолио, а затем созданный шаблон используется при верстке каждой страницы.

Результаты анализа работ студентов 3 курса ВГУ имени П.М. Машерова, специальности “дизайн” показали, что для расчета модульной сетки страниц размером 210x210 мм., большинство студентов (около 75%), выбрали размер ячейки – 10x10 мм (19 штук), размер “дорожек” – 1 мм (20 штук), так как данные размеры модульной сетки предусматривают большое количество вариантов компоновки изображений, за счет большого количества ячеек. Для построения модульной сетки и компоновки информационных блоков (текста и иллюстраций) на ней используется программа Corel Draw x17.

Компоновка информационных блоков может быть выполнена по одной из возможных схем: симметричной, асимметричной (правый или левый “флажок”) или блоковой (рис. 1-4).



Рис. 1 Многоблочная композиция



Рис. 2 Симметричная композиция

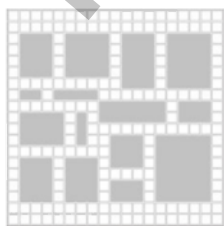

Рис. 3 Асимметричная композиция (левый “флажок”)

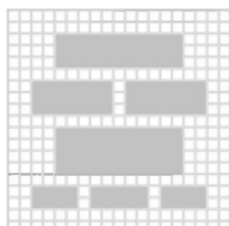

Рис. 4 Асимметричная композиция (правый “флажок”)

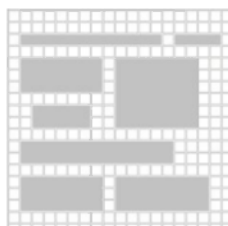

Рис. 5 Разворот портфолио

Существенной практической составляющей данной работы является авторская разработка портфолио на основе модульной сетки (рис. 5).

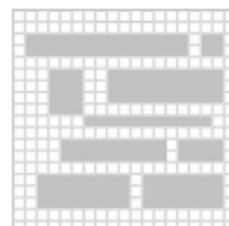
Литература:

1. Херлберт, А. *Сетка: Модульная система конструирования* производства газет, журналов, книг: Пер. с англ./ А.Херлберт. — М.: Книга, 1984
2. Виды сеток // Work-Navigator [Электронный ресурс]. – Москва, 2012. – Режим доступа: <http://cherenkevich.livejournal.com/38085.html>. – Дата доступа: 20. 04. 2015
3. Модульная сетка: инструмент грамотного дизайна // Типография, издательство Власта [Электронный ресурс]. – Тула, 2008. – Режим доступа: <http://www.vlasta-tula.ru/articles/show-1.htm>. – Дата доступа: 02. 05. 201

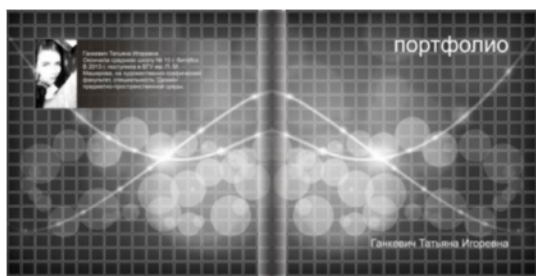
ДИЗАЙН-КОНЦЕПЦИЯ МЕМОРИАЛЬНОГО КОМПЛЕКСА КОНЦЛАГЕРЯ «5-ЫЙ ПОЛК «KL - 313 SD» «НЕПОКОРЕННЫЕ»

Гонжуров Г.А.,

студент 5 курса ВГУ имени П.М. Машерова, г. Витебск, Республика Беларусь

Научный руководитель – Куленёнок В.В., канд. пед. наук, доцент

Исторический опыт становления и развития нашего Отечества указывает на то, что важнейшим средством формирования гражданского общества, укрепления единства и целостности является патриотическое воспитание граждан. В столь опасной ситуации происходит отход граждан от прежнего советского патриотизма и постепенное формирование нового - патриотизма, в котором должны гармонически сочетаться традиции героического прошлого и сегодняшние реалии жизни с учетом перспектив развития социума в обозримом будущем.

Архитектура, литература, искусство, письменность, орнамент, рукотворный предметный мир человека оперирует своими специфичными образами: монументальными, художественными, графическими, интонационными, живописными, литературными и т.д. Зрительные образы транслируются в графику, скульптуру, архитектуру, живопись. Понятнейшие образы трансформируются в слова, символы. Совместное действие различных по характеру образов создает еще более усложненный синтетический образ. Образы, следуя иерархии развития структуры формы, обладают разными масштабами восприятия. От "микрообраза", в виде мельчайших единиц художественной ткани, до "макрообраза" в виде цельной, законченной формы.

И хотя художественный образ рассматривался в дизайне в основном в контексте развития- единичного объекта, в целом это позволяет достаточно четко представить место и роль образа как одного из важных средств формирования среды обитания человека.

Изучение работ по данной теме, показывает, что возможности создания эстетически выразительной, эмоционально-образной и гармоничной предметной среды в процессе реализации дизайнерских проектов отражены в ряде интересных работ, однако такой специфический вид дизайна, как дизайн предметно-пространственной среды требует уточнения методологических основ создания образности в дизайн-проектировании сред.

Цель данной работы состоит в определении типологии развития средств, для выражения художественных образов в дизайне среды.

Задачи исследования:

- анализ эмоциональных прототипов мемориальных комплексов, посвященных войне;
- выявление основных средств и подходов при создании эмоционально-образного начала в дизайн-проектировании мемориальных комплексов и рациональное использование их в учебном процессе.

Материал и методы. При исследовании вопроса основ методологии дизайн-проектирования в учебном процессе использован метод сопоставительного анализа. В основу анализа современных тенденций формирования основ методологии дизайн-проектирования в учебном процессе и их связь с развитием компьютерных технологий, лежит системный подход и структурный метод анализа, которые позволяют на основе синтеза различных знаний описать основные структурные элементы методологии дизайн-проектирования.

Результаты и их обсуждение. В дизайне образ объекта проектирования является ведущей целенаправленной функцией, на формирование которой направлен весь процесс проектирования объекта. Образ объекта является стержневой функцией всего проектирования, без которой процесс проектирования теряет

свой смысл. В процессе подготовки специалиста-дизайнера на всех этапах обучения в той или иной мере идет постоянный тренинг в формировании образного восприятия и развития воображения. Воображение в дизайне имеет первостепенное значение, так как знание ограничено, а воображение безгранично.

Особое место в познании занимает художественный образ. Желание получить эстетическое удовольствие от созерцания созданных предметов, толкало человека на подражание жизни с ее способностью производить цельные, внутренне гармоничные формы [1].

Основная дизайн-концепция мемориального комплекса концлагеря «5-ый полк «К1 - 313 SD» «НЕПОКОРЕННЫЕ» – это создать место, среду, которое должно напоминать нам те страшные времена, которые с достоинством выдержали узники, наши солдаты, мирные жители и дети. Поэтому в основу образа «Входа» мемориального комплекса легли «баракы». Проходя дальше на территорию комплекса, мы видим баракы изнутри и две скульптурные группы узников (слева и права) за колючей проволокой. Конструкции баракы выполняются из бетона.

Перед скульптурными группами вырыты «канавы», где по замыслу авторов должны находиться убитые и замученные узники (маникены). Вся «канавка» должна быть закрыта стеклом (триплекс), которое монтируется по специальной технологии. С лева и с права от входа монтируются две доски. На одной из них (левой) - название комплекса, на правой - общая характеристика комплекса.

Концлагерь «5-ый ПОЛК К1 - 313 SD» был создан в сентябре 1941 г. как лагерь военнопленных и стал местом массового уничтожения людей, главным образом военнослужащих. В 1943 г., когда все военнослужащие были уничтожены, он был заполнен гражданским населением и просуществовал до конца мая 1944 г. В 1943 г. - феврале 1944 г. использовался как пересыльный лагерь для мирного населения, вывозимого на принудительные работы в Германию. Общее количество расстрелянных и погибших от голода и пыток - более 100 000 человек, из которых около 4 000 человек гражданского населения. В начале июня 1944 г. лагерь, после того как была снята охрана, был обстрелян немецкой артиллерией погибло около 2 000 человек. 3 июня 1944 г. советской армией было освобождено 8 000 человек.

Заключение. Таким образом, в рамках проведенного исследования нами выявлено, что основными средствами и подходами при создании эмоционально-образного начала в дизайн-проектировании мемориального комплекса являются монументально-декоративное искусство и скульптура; концептуальные образы очень подвижны и изменчивы, а способ их материализации составляет методологическую основу обучения в дизайне.

Литература:

1. Дизайн: очерки теории системного проектирования / Н.П. Валькова, Ю.А. Грабовенко, Е.Н. Лазарев, В.И. Михайленко. – Л.: ЛГУ, 1983. – 185 с.
2. Грашин, А.А. Методология дизайн-проектирования элементов предметной среды. Дизайн унифицированных и агрегатированных объектов: учеб. пособие / А.А. Грашин. – М.: Архитектура-С, 2004.

ПРОСТРАНСТВЕННЫЕ ПРЕДСТАВЛЕНИЯ КАК ОСНОВА РАЗВИТИЯ ТВОРЧЕСТВА УЧАЩИХСЯ В ПРОЦЕССЕ ИЗУЧЕНИЯ ИЗОБРАЗИТЕЛЬНОГО ИСКУССТВА

Васько Т.И.,

студент 5 курса ВГУ имени П.М. Машерова, г. Витебск, Республика Беларусь
Научный руководитель – Альхименок А.А., канд. пед. наук, доцент

С помощью ощущения и восприятия мы получаем первичную информацию об окружающем нас мире. Возбуждение, возникающее в наших органах чувств в то самое мгновение, когда прекращается действие на них раздражителей, не исчезает бесследно. После этого возникают и в течение некоторого времени сохраняются так называемые последовательные образы. Роль этих образов для психической жизни человека сравнительно невелика. Намного большее значение имеет тот факт, что спустя длительное время после того, как мы воспринимали какой-либо предмет, образ этого предмета может быть снова, случайно или намеренно, вызван нами. Это явление получило название «представление». По мнению Маклакова А.Г. «Представление – это психический процесс отражения предметов или явлений, которые в данный момент не воспринимаются, но воссоздаются на основе нашего предыдущего опыта» [1, с. 234].

В нынешних условиях перед системой художественного образования стоит задача, состоящая не только в том, чтобы дать обучающимся ту или иную сумму знаний, но и активно развивать пространственное представление, являющееся одной из важнейших частей интеллекта. Оно является средством познания самых разнообразных предметов и явлений действительности, а так же необходимым условием успешного осуществления трудовой деятельности, развития трудовых умений и навыков.

Цель работы – повышение эффективности подготовки учащихся по изобразительному искусству в художественных школах.

Материал и методы. Материалом для проводимого исследования послужили учебные и творческие работы учащихся художественных школ г. Мозыря и г. Витебска. Теоретический анализ психолого-педагогической и учебно-методической литературы по художественному образованию и воспитанию, анализ личного опыта прохождения педагогической практики в художественной школе, анализ опыта других педагогов-художников.

Результаты и их обсуждение. Формирование умений оперирования образами является основополагающими для работы в геометрическом пространстве. Деятельность образного мышления является приоритетной в возрасте 6-11 лет. Поэтому пространственное представление, как разновидность образного мышле-

ния, необходимо развивать уже в начальной школе. Целенаправленная работа с образами в младшем школьном возрасте необходима для развития творческого начала в ребенке. В основе пространственного представления лежит восприятие объектов, имевшее место в прошлом. Можно выделить несколько типов представлений. Во-первых, это представления памяти, т. е. представления, которые возникли на основе нашего непосредственного восприятия в прошлом какого-либо предмета или явления. Во-вторых, это представления воображения. Представления имеют свои характеристики. Прежде всего, представления характеризуются наглядностью. Представления – это чувственно-наглядные образы действительности, и в этом заключается их близость к образам восприятия. Именно чувственно-наглядные образы действительности являются главным компонентом пространственно-образного мышления – базовой основы творческого процесса художника.

Работа педагогов-художников, личный опыт убеждает нас в мысли о том, что важнейшую роль в развитии пространственно-образного мышления играет понимание линейной перспективы. У детей младшего школьного возраста часто возникают проблемы с пониманием ключевых понятий перспективы: *линии горизонта, плановости, перспективных сокращений (перспективных масштабов)*. Задача педагога в этой связи заключается в том, чтобы доступно объяснить учащимся принципы линейной и воздушной перспективы. Задача, стоящая перед каждым, кто учится рисовать: практически ознакомиться с законами изображения трехмерного предмета на плоскости в соответствии с теми кажущимися сокращениями размеров, очертаний формы и светотеневых отношений, которые наблюдаются в природе [2]. Образы, которыми оперирует учащийся, не ограничиваются воспроизведением непосредственно воспринятых. В образах может предстать и то, чего он непосредственно не воспринимал, и то, чего вообще не было, и даже то, чего в такой именно конкретной форме в действительности и быть не может. Не всякий процесс, протекающий в образах, может быть понят как процесс воспроизведения. Вместе с тем каждый образ является в какой-то мере и воспроизведением – хотя бы и очень отдаленным, опосредованным, видоизмененным – преобразованием действительного. Эти две тенденции воспроизведения и преобразования, данные всегда в некотором единстве, вместе с тем в своей противоположности расходятся друг с другом. И если воспроизведение является основной характеристикой памяти, то преобразование становится основной характеристикой воображения – основы творчества [3].

Заключение. Деятельность учащихся должна быть ориентирована на зарождение, накопление, осмысление и систематизацию геометрической информации. Главная цель – создать запас пространственных представлений, который в будущем должен выступить основой при понимании линейной перспективы. Создание графических образов или графическое моделирование необходимо не только для успешного обучения основам наук, но и имеет немалое значение в изобразительной, конструкторской, технической деятельности, реализуется в повседневной жизни [1].

Пространственное воображение – вид умственной деятельности, обеспечивающей создание пространственных образов и оперирование ими в процессе решения различных практических и теоретических задач. Пространственное воображение есть такое психологическое образование, которое формируется в различных видах деятельности (практической и теоретической). Для его развития большое значение имеют продуктивные формы деятельности: конструирование, изобразительное (графическое). В ходе овладения ими, целенаправленно формируются умения представлять в пространстве результаты своих действий и воплощать их в рисунке. Мысленно видоизменять их и создавать на этой основе новые, в соответствии с созданным образом, планировать результаты своего труда, а также основные этапы его осуществления.

Литература:

1. Маклаков, А.Г. Общая психология / А.Г.Маклаков. - СПб.: Питер, 2001. – 592с.
2. Методика обучения геометрии. Учебное пособие. Под редакцией Гусева В.А. – М.: Издательский центр «Академия», 2004.
3. Шембель, А. Ф. Основы рисунка – «Высшая школа», 1994.

ЖЕНСКИЙ ОБРАЗ В ТВОРЧЕСТВЕ ЛЮДМИЛЫ И ВАЛЕРИЯ КОВАЛЬЧУК

Ероха Е.В.,

студентка 5 курса ВГУ имени П.М. Машерова, г. Витебск, Республика Беларусь

Научный руководитель – Ковалёк И.А.

В произведениях декоративно-прикладного искусства, живописи, скульптуры на протяжении всей истории художники воспевали женскую красоту, прославляли идеал материнства и женской добродетели, отражали гармонию душевного мира женщины. В искусстве женщина всегда выступала в роли музы-вдохновительницы, натурщицы, модели и подруги.

Образ женщины – матери, любимой, труженицы всегда вдохновлял художников на создание замечательных произведений. Тема материнства и любви неразрывно связана для художника с идеей мира на земле, общего счастья и процветания. Понятие образа – одно из основных в искусствоведении. В зависимости от того, какое содержание в него вкладывается, мы принимаем или отвергаем те или иные произведения искусства [1]. К теме женских образов в своем творчестве обращаются и художники-керамисты. С каждым днем значение художественной керамики в оформлении интерьера приобретает все более популярный характер.

Целью работы является изучение женского образа в художественной керамике.

Материал и методы. Материалами исследования стали работы витебских художников-керамистов Людмилы и Валерия Ковальчук. Использовались методы: описательный с применением анализа керамических работ.

Результаты и их обсуждение. В ходе данного исследования были изучены произведения известных современных витебских художников-керамистов Валерия и Людмилы Ковальчук, которые представлены в экспозициях музеев декоративно-прикладного искусства Витебска и Беларуси, отражая историко-культурное наследие Витебщины. При изготовлении художественной керамики авторы используют огромное количество сюжетов, воплощая свои идеи в декоративных панно и в скульптуре. Особое внимание уделяется созданию женского образа. Черпая вдохновение в традициях древнейших культур, в народном искусстве, в искусстве примитива и фольклора, художники, работая с формой, интерпретируя ее в духе современности, добиваются большой выразительности и пластической цельности образа [2].

При всем многообразии керамики в Беларуси привлекает творчество витебских керамистов Людмилы и Валерия Ковальчук их обращением к изображению женского образа в различных техниках и работах. Диапазон использования темы женского образа широк: от утилитарных образцов для промышленного производства до уникальных композиций в различных техниках и материалах. Это фарфор и майолика, «бисквит» и шамот, фаянс и терракота; подглазурные и надглазурные росписи, ангобы и роспись по сырой эмали. Произведения Людмилы и Валерия Ковальчук всегда узнаваемы своим ярко выраженным игровым характером. В многопредметных композициях – скульптурной пластике и рельефе, в органичном соединении скульптурно-фигуративных и абстрактно-декоративных элементов всегда точно выверена мера условности. При этом легко читается сюжет, чаще юмористический, порой лирический, но неизменно с тонким философским подтекстом [3].



Рисунок 1 Из комплекта «Охота на зубра. Посвящение Н. Гусовскому». Майолика, подглазурная роспись. 2002 г.



Рисунок 2 Скульптурная работа «Кирмаш» из интерьера выставочного зала КИК «Золотое кольцо города Витебска «Двина». Терракота, глазури, подглазурная роспись. 2007 г.

Созданные мастерами различные по стилистике и технике выполнения женские образы в рельефных, скульптурных композициях, росписи отличаются яркостью, неподражаемой индивидуальностью, лаконичностью выражения при выразительной пластике форм. В них можно найти наивность и простоту, лиричность, отражающие мироощущение авторов (рисунок 1). В керамике авторов причудливо соединяются точная рука, неистощимая творческая фантазия и бережно хранимые национальные традиции (рисунок 2).

Работы Людмилы и Валерия являют собой достаточно уникальный в истории искусства пример длительного и равноправного совместного творчества, сотрудничества, в котором, как правило, у каждого своя специфическая художественная задача. Валерий в большей степени тяготеет в большей степени к решению задач формообразования, любит лепить, работать на гончарном круге. Людмила наделена особым даром живописного освоения керамической поверхности и чаще выступает как мастер декоративной росписи. Авторами создан целый ряд произведений, отражающих женский образ в керамике. Это комплект скульптурных работ «Кирмаш», декоративное панно «Пасхальное», композиция «Полоцкая земля» (образ Е. Полоцкой), набор «Ефросинья Полоцкая», напольная ваза «Посвящение Ефросинье Полоцкой» и др.

Примеры произведений керамистов Витебска Людмилы и Валерия Ковальчук определяют бесконечно широкие возможности керамики, которые заключаются в необычной свободе импровизации художественных приемов, объединяющих как специфические черты декоративно-прикладного, так и изобразительного искусства. Эмоциональное воздействие декоративных свойств керамики усиливается широтой и наполненностью содержания женского образа в авторских работах.

Заключение. Таким образом, художественное видение женского образа в искусстве керамики является отражением характера наследия традиционной культуры народа и её влияние на формирование культурных ценностей и эстетического отношения к восприятию как продукта декоративного искусства.

Литература:

1. Шедевры мировой керамики. Исторические метаморфозы стилистики—Мн.: Беларусь, 2008.
2. Керамика /Л. и В. Ковальчук. – Мн.: Панграф, 1997. – 3-8 с.
3. Культурные проекты. Людмила и Валерий Ковальчук-керамисты Витебска. Альбом/ Л. В. Вакар—Мн.: ОНОРЭ, 2014.

МОДУЛОР ЛЕ КОРБЮЗЬЕ В КОНТЕКСТЕ СОВРЕМЕННОЙ ПРОЕКТНОЙ КУЛЬТУРЫ

Зиновьева Н.В.,

студентка 4 курса ВГУ имени П.М. Машерова, г. Витебск, Республика Беларусь

Научный руководитель – Куленёнок В.В., канд. пед. наук, доцент

Значение творчества Ле Корбюзье, крупнейшего теоретика и мастера, воплощавшего свои новаторские идеи языком зодчего, художника и литератора, четкость его формулировок, броских, как агитационные плакаты, острота композиционных замыслов давно признаны архитекторами всего мира. Диапазон его поисков охватывает градостроительные идеи и новые типы жилища, свободные планы и фасады каркасных зданий и, наконец, свободную пластику объема часовни в Роншане — антитезы многих других произведений мастера. Он ищет новую трактовку принципов тектоники, ритма, пропорций и других закономерностей архитектурной композиции. Идеи пропорционирования размеров в архитектуре были реализованы Ле Корбюзье в Модулоре – системе пропорциональных величин, функционально необходимых для человека.

Цель настоящей работы – исследовать ряд величин Модулора, как набор гармонических пропорций, соразмерных масштабам частей тела человека. Задача исследования – проанализировать работы студентов 1-ого курса ВГУ имени П. М. Машерова специальности «Дизайн» по теме «Информационные стенды» и соотнести размерно-модульную сетку на основе золотого сечения с Модулором Ле Корбюзье.

Материал и методы. Материалом исследования послужила научно-методическая литература по проблеме исследования, работы студентов 1-ого курса ВГУ имени П. М. Машерова, специальность «Дизайн» по теме «Информационные стенды». В ходе исследования были использованы такие методы как, сравнительный анализ, систематизация, обобщение.

Результаты и их обсуждение. Основываясь на золотом сечении и приближающихся к нему отношениях чисел ряда Фибоначчи, Ле Корбюзье строит линейную шкалу пропорциональных размеров. Так рождается система пропорциональных величин — Модулор, название которого, найденное в 1945 г., слилось воедино с эмблемой — изображением гипертрофированной мускулистой мужской фигуры с поднятой рукой; фигура человека сопровождается переплетающимися спиралями «красного» и «синего» ряда размеров, возрастающих в пропорции золотого сечения.

Окончательные результаты были сведены в таблицу, из которой видно, что величины синего ряда, например ... 3,66; 2,26; 1,40; 0,86; 0,53 м..., являются по построению удвоением соответствующих величин красного ряда: ... 1,83; 1,13; 0,70; 0,43; 0,27 м..

Идея построения Модулора гениально проста. Модулор - это ряд чисел золотого сечения: . . , 0,146, 0,236, 0,382, 0,618, 1, 1,618, 2,618, умноженный на два коэффициента [1].

Новое в Модулоре — это не только более четкое и ясное сочетание шкалы размеров золотого сечения и канона фигуры человека по сравнению с прежними построениями. Новым является также трактовка Модулора как рабочего инструмента и превращение абстрактной схемы в рабочий метод, процесс применения которого показан на ряде практических примеров. Поиски творческого метода назначения пропорциональных размеров зданий и их частей характерны и для некоторых других архитекторов, но они не получили такого кристаллически четкого завершения, как в Модулоре.

Но чем все же объясняется, что при всех положительных качествах Модулора он не получил широкого практического применения?

Здесь, по-видимому, сочетание нескольких причин, и прежде всего противоречие между Модулором и метрической системой мер. Все величины Модулора приближенно даны в миллиметрах и округлены до сантиметров, но они получили как бы случайное выражение, не связанное с основным членением метра и с установленными строительными модулями, основанными на исходной величине $M = 10$ см или $4" \approx 10,16$ см. Что же касается пропорциональных отношений, то ряды размеров, кратных принятым сейчас модулям $M = 10$ см, $3M = 30$ см, а также более крупным или дробным модулям, дают возможность выбора величин в отношении чисел Фибоначчи, например, 50, 80, 130, 210 см или 150, 240, 390, 630 см, обеспечивая такое же приближение к золотому сечению, как и отношения чисел Модулора.

Другая причина — противоречие Модулора с принципом составления целого из равных или соизмеримых частей, который свойствен любому строительству, осуществляемому с применением готовых изделий и ведет к простым числовым модульным отношениям. Возможности Модулора здесь весьма ограничены. Каждой величине красного ряда соответствует удвоенная величина синего ряда, но дальнейшее умножение, членение пополам, на три и более частей, а также простая числовая связь между отдельными парами величин системой Модулора не предусмотрены.

Путь к решению задачи, по нашему мнению, в сочетании арифметических, структурных (по Модулору) отношений когда красная и синяя шкала Модулора дополнены шкалами размеров «доборных элементов» [1].

В условиях массового строительства зданий, осуществляемого с широким применением элементов заводского изготовления, величины, рассчитываемые по Модулору, должны быть приведены в соответствие с модульной системой, установленной международными нормами.

Модулор заслуживает самого пристального внимания, сознательного и творческого применения в качестве одного из возможных приемов назначения пропорций и размеров при проектировании зданий, но с учетом метрической модульной системы, которая является необходимым условием, связанным с современными индустриальными методами строительства [2].

Слово, как говорит Ле Корбюзье, за теми, кто использует Модулор, а также за всеми архитекторами, инженерами, художниками-конструкторами, работающими на основе принятой модульной системы, и за те-

ми, кто должен далее совершенствовать эту систему с учетом не только функциональных, технических и экономических, но и эстетических требований.

Однако «погоня за двумя зайцами» (желание иметь хорошие числа и в метрах, и в футах) вылилась в серьезный недостаток: размеры Модулора оказались несоразмерными со средним ростом человека. Широкого распространения Модулор не получил. Но идеи стандарта и гармонии, заложенные в Модулоре, не перестают волновать архитекторов. Вечный поиск совершенной гармонии продолжается [3].

Заключение. На основе изученного материала по данной теме было выявлено, что ряды величин Модулора Ле Корбюзье являются аналогом золотого сечения, и при незначительной корректировке их размеров, могут быть использованы в современной метрической модульной системе и применены в размерномодульной сетке матрицы по теме «информационные стенды», в сочетании с обычными полными рядами модульных величин, построенными по принципу арифметической прогрессии. Целесообразная область применения рядов, построенных по принципу Модулора, в рамках современной модульной системы, определяется самой идеей Модулора, который связан с антропометрическими размерами частей тела человека и с эстетикой пропорций золотого сечения.

Литература:

1. Ле Корбюзье Архитектура XX века./ Перевод с французского В. Н. Зайцева и В. В. Фризинова; Составитель М. В. Толмачев; Редактор С.Д. Комаров; Послесловие К. Т. Топуридзе. — М., Прогресс, 1977.
2. Хазанов Д. Б. Модуль в архитектуре./ Д. Б. Хазанов. — М.; Стройиздат 1959.
3. Хазанов Д. Б. Модульная координация размеров в архитектурной композиции./ Д. Б. Хазанов. — М., Стройиздат 1969.

РАЗРАБОТКА ФИРМЕННОГО СТИЛЯ (БРЕНДБУКА) БАНКА «UNIVERSAL»

Колдунова Ю.Ю.,

студентка 4 курса ВГУ имени П.М. Машерова, г. Витебск, Республика Беларусь

Научный руководитель – Зенькова К.В.

Актуальность работы заключается в том, что каждый день потребитель сталкивается со множеством похожих товаров, и у него не хватает времени сравнивать их, а фирменный стиль значительно ему в этом помогает, выделяя те товары, которые важны для потребителя, и тем самым облегчая их понимание. Фирменный стиль сегодня — это основа всей коммуникационной политики организации. Он является одним из главных средств борьбы за потребителя, а также важной составляющей брендинга. Его использование предполагает единый подход к оформлению, цветовым сочетаниям, образам в рекламе, деловых бумагах, технической и деловой документации, упаковке продукции.

Цель настоящей работы – разработка фирменного стиля (брендбука) банка «Universal».

Материал и методы. Материалом исследования послужили работы, выполненные студентами 3-го курса ВГУ имени П. М. Машерова, специальности «Дизайн» по теме «Фирменный стиль банка», в том числе и авторская разработка брендбука банка «Universal». В ходе исследования были использованы такие методы как сравнительный анализ, систематизация, обобщение.

Результаты и их обсуждение. Под фирменным стилем понимают набор цветовых, графических, словесных и прочих постоянных элементов, обеспечивающих визуальное и смысловое единство товаров (услуг), всей исходящей от учреждения информации, ее внутреннего и внешнего оформления. Использование фирменного стиля предполагает единый подход к цветовым сочетаниям, образам в рекламе, технической и деловой документации, упаковке продукции [2].

С учетом соблюдения требований создания основных элементов фирменного стиля, автором исследования был разработан брендбук банка «Universal», который включает в себя следующие основные элементы:

1. Фирменный блок - является базовой частью фирменного стиля. На его основе проектируются базовые элементы стиля и имиджевые разработки, тем самым создается «лицо» банка. Соблюдение правил использования блока и стиля является важным фактором для единого восприятия образа учреждения, его действий и уровня работы. Требования к блоку: он должен быть оригинальным, эстетичным, заметным, легко читаться и хорошо запоминаться, должен хорошо без изменений и искажений передаваться на всех носителях.

Разработанный фирменный знак составлен из линий, напоминающих букву «u», в виде двух повторяющихся элементов, расположенных наклонно. Все вместе – простой, но запоминающийся знак (см. рисунок 1).

Фирменный лозунг (слоган) - может создаваться не только как фраза, передающая в яркой и образной форме основную идею конкретной рекламной кампании, но и как постоянно используемый, оригинальный девиз. Он должен в концентрированной форме передавать идею, основную мысль [3].

2. Фирменная гамма цветов. Фирменный цвет должен вызывать конкретные ассоциации с деятельностью организации, ее образом, должен нести определенную информацию и отражать идею фирменного стиля. В связи с этим при выборе фирменных цветов важно изучать эмоциональное воздействие, которое вызывает тот или иной цвет у потенциальных потребителей, таким образом, при создании брендбука банка автором выбран за основу светло-коричневый цвет, который символизирует устойчивость, надежность, здравый смысл, что идеально подходит для банка.

3. Фирменный комплект шрифтов. Важной частью фирменного стиля являются постоянно используемые шрифты в оформлении текстовых материалов. Они, как и другие элементы фирменного стиля, должны подчеркивать особенность образа марки, соответствовать специфике деятельности банка. Кроме того, выбранные шрифты должны быть хорошо читаемы. Читаемость зависит от гарнитуры шрифта, его размера,

жирности [1]. На рисунке 1 представлены логотипы банка «Universal», для шрифтовой композиции была выбрана гарнитура «Futura».



Рис.1 Логотип банка «Universal».

4. Полиграфическая продукция: персональная визитная карточка, корпоративная визитная карточка, бланк в цветном и черно-белом исполнении, конверт, конверт-пакет и папка для деловой документации.

При разработке брендбука банка были использованы следующие компьютерные программы: CorelDRAW X5 и Adobe Photoshop CS6.

Заключение. Разработка брендбука банка дает большие возможности для понимания принципов формирования фирменного стиля в предметно-пространственной среде, развития творческих способностей студентов для дальнейшей работы в графическом дизайне.

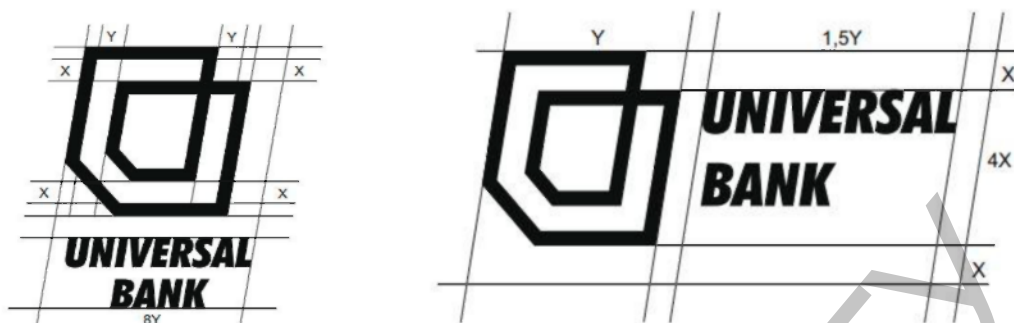
Результатом проведенного исследования явилась авторская разработка брендбука банка «Universal».

Литература:

1. Гольман И.А., Добробабенко Н.С. Практика рекламы. / И.А. Гольман, Н.С. Добробабенко - Новосибирск, СП "Интер-бук", 1991.
2. Добробабенко Н.С. Фирменный стиль; принципы разработки. / Н.С. Добробабенко - М: Инфра-М., 1999.
3. Ромат Е.В. Реклама. / Е.В. Ромат - СПб.: Питер, 2002.

КЕРАМИЧЕСКАЯ СВИСТУЛЬКА

Маликова А.С.,

студентка 5 курса ВГУ имени П.М. Машерова, г. Витебск, Республика Беларусь

Научный руководитель – Ковалёк И.А.

Свистулька пришла к нам из гончарного промысла. Это всегда было семейным делом. Свистульки зачастую делали женщины, которые помогали своим мужьям. Делали их для ярмарок и для продажи. Дети тоже сами себе лепили игрушки, а потом на ярмарках обменивали на сладости. Сладкие кондитерские изделия тогда были в большом дефиците. Дети работали с детства, но работа всегда подавалась им через игру. Сделай игрушку – обменяй на пряник. В разных городах складывались свои традиции создания игрушек.

Цель – исследовать способы изготовления свистульки из керамики для выявления менее трудоемких и наиболее доступных технологий изготовления изделия для начинающего керамиста.

Материал и методы. Материалом исследования являются методические материалы для проведения практических занятий учебных мастерских по керамике колледжа и университета, описание технологии изготовления свистульки из различных источников. Используются методы: исследовательский, описательный, сравнительный, теоретического анализа и синтеза.

Результаты и их обсуждение. В условиях мастерской керамики ХГФ ВГУ имени П.М. Машерова проводилось апробирование четырех способов изготовления свистульки. Рассмотрим эти способы.

Первый способ предлагался преподавателем на кружковых занятиях по керамике. Шарообразный комок глины раскатывается правой рукой по пальцу левой так, чтобы получился «стаканчик» с равномерными стенками. Специальным инструментом «проколкой» в доньшке делается отверстие. В отверстие в доньшке вставляем проколку и выводим ее кончик из второй засечки. При помощи дополнительной стеки в промежутке между первой засечкой и второй «выбираем» лишнюю глину до проколки, которая все еще находится в заготовке. Вынимаем проколку. Получается, что у нашего «стаканчика» теперь в доньшке отверстие шириной и высотой с рабочую часть проколки, а на «теле стаканчика» – отверстие. Соединяем края «стаканчика». Сделав свисток, проверяем его работу – дуем в отверстие в доньшке. Если звука нет, то «клинышек» при помощи проколки немного опускают или поднимают и проверяют дальше, пока не появится «голос». Главное – найти правильный угол, под которым вводится стека, тогда воздух, вдуваемый через «доньшко», будет правильно «скользить» по полости игрушки и при выходе звучать. Чтобы форму сделать более интересной, ее декорируют отдельными кусочками и продавленными узорами.

Второй способ описан мастером-ремесленником – Г. Федотовым [1]. Кусок глины величиной примерно с грецкий орех раскатывают в пластину и обертывают вокруг указательного пальца. Уплотняют глину, придав ей форму цилиндра. Расплющивают слегка стенки цилиндра, чтобы получился кувшинчик с толстым до-

нышком. Доньшко кувшинчика протыкают тонкой деревянной палочкой так, чтобы ее кончик упирался в ноготь, над ногтем делают клиновидный вырез. Делают два надреза. Соединяют края кувшинчика и лепят голову птицы. Свисток готов. Для изменения тональности звука по бокам игрушки делают одно или два отверстия, которые зажимают и отпускают во время игры на свистулке.

Третий способ (описанный М.Ржеутским) (мастер – «цадчачнік»): «Расплющиваем до равномерной толщины кусок глины, оборачиваем вокруг пальца или палочки. Место стыка замазываем. Сняв заготовку, сужаем, вытягиваем кончик хвоста, на котором в будущем мастерим свисток. Это основа для свистулки». Далее мастер советует придать форму будущей игрушке: долепить ножки, головы, рожки, украсить процарапкой или приплюсненной мелкой пластикой. После этого можно приступать к изготовлению свистка. Мастер предлагает интересные, сделанные в виде сказочных существ, дудки-свистулки с 4-6 игровыми отверстиями [2].

Четвертый способ изготовления свистулки выполнен на примере мастер-класса из интернета. Из кусочка глины формируют пустотелый шарик размером с крупный грецкий орех и толщиной стенки около 7 мм. Вытягивают «хвостик», из которого формируют будущий свисток, а с противоположной стороны – голову будущей птички. Заготовка залащивается. Заостренной палочкой выполняют в боках птички три отверстия для изменения тональности звука. Проверяют качество звука. Декорируют изделие [3].

Заключение. В ходе сравнения способов изготовления керамической свистулки сделан вывод, что наиболее приемлемым является первый способ, предложенный преподавателем на практических занятиях в мастерской керамики. Обучающийся имеет возможность ознакомиться более подробно с механизмом звукоизвлечения, раскрыть нюансы и тонкости лепки белорусской игрушки-свистулки.

Литература:

1. Федотов, Г. Послушная глина. Основы художественного ремесла / Г. Федотов. – Москва «Аст-Пресс», 1997 г. – 140 с.
2. Ржавуцкі, М. Беларуская гліняная цацка / М. Ржавуцкі. – Мінск «Полымя» 1991 г. – 141 с.
3. <https://www.youtube.com/watch?v=arXiEfmYml>.

МОДУЛЬНЫЙ ПРИНЦИП ФОРМООБРАЗОВАНИЯ В ДИЗАЙНЕ

Манаева Е.А.,

студентка 4 курса ВГУ имени П.М. Машерова, г. Витебск, Республика Беларусь

Научный руководитель – Коваленко В.И., канд. пед. наук, доцент

Дизайн-проектирование имеет множество направлений, в каждом из которых реализуется модульный принцип формообразования — один из наиболее характерных для данного вида деятельности, часто определяющий внешний вид и конструктивное решение продуктов дизайна. Современный этап развития массового индустриального производства характеризуется диктатом технологий, для которых закономерно унификация, тогда как потребители ждут индивидуализированных и разнообразных изделий. Поэтому, дизайнеры широко используют принцип модульности элементов. При этом, как в конструкторе, из простых форм составляется ряд новых, так и более сложных, отвечающих различным функциональным требованиям и условиям.

Цель исследования – выявить основные принципы формообразования модульного проектирования. Задача исследования – проанализировать работы студентов по теме детской среды, выявить оптимальный типа-размер модуля.

Материал и методы. Материалом исследования послужили работы студентов ВГУ имени П.М. Машерова специальности «Дизайн» по теме «Модульный принцип формообразования детской среды» и научная литература по исследуемой проблеме. Методы исследования: анализ, синтез, обобщение.

Результаты и их обсуждение. Согласно концепции модульности, отдельные части объекта могут быть использованы автономно, что обусловлено относительной самостоятельностью их формы, в том числе и в функциональном отношении. Разработав один модуль, дизайнер получает как форму, способную к самостоятельному существованию, так и составную композицию, которая при добавлении модулей или наборов модулей усложняется.

Используя модульный принцип создания формы в дизайне, можно прийти к новому пути освоения пространства, в котором автономный модуль уже является завершенной единицей и может быть использован самостоятельно. Кроме того, форма может постоянно наращиваться, компоноваться по-новому в зависимости от экономических возможностей, социальных, эстетических и других запросов потребителя. Это особенно актуально в кризисный период, переживаемый сегодня экономикой: человек может купить не все изделие сразу, но сделать это поэтапно либо заменять не всю вещь, а только элементы, устаревшие в процессе использования. Еще одной причиной роста интереса к модульным формам является распространение экологических идей, стремление к минимальному нанесению вреда окружающему миру [1].

Сказанное о характеристиках модульной формы соответствует определению дизайна, данному Томасом Мальдонадо – (ИКСИД, сентябрь 1969 г.): «Под термином дизайн понимается творческая деятельность, цель которой определение формальных качества предметов, производимых промышленностью на основе модульности. Эти качества формы относятся не только к внешнему виду, но главным образом к структурным и функциональным связям, которые превращают систему в целостное единство с точки зрения как изготовителя, так и потребителя» [2]. На наш взгляд, две важные характеристики, отличающие деятельность дизайнера от других специалистов, зафиксированные в этом определении, — это промышленный способ изготовления изделия и целостность системы, возникающей как результат проектирования. Именно модульный принцип формообразования лучше всего реализует их. Производимые промышленным способом отдельные

модули, целостные и законченные сами по себе, при компоновке образуют относительно завершённую композицию, способную к вариативности, динамичным изменениям. Поэтому, модульность является, если так можно выразиться, наиболее дизайнерским методом формообразования. Кроме того, важно отметить, что целостность обеспечивает гармонию формы, её эстетичность.

После проведенного анализа было выявлено ряд минусов модульного принципа формообразования с эстетической и психологической точек зрения:

1. Типичность форм. Промышленный способ изготовления подразумевает ограничение набора форм либо одну форму. В графическом дизайне этот недостаток реализуется через использование типичных наборов клип-артов и их стереотипизацию.

2. Изменчивость форм. Пространство, заполненное модульными композициями, легко трансформируется, поэтому непостоянно. В графике же это в первую очередь разрозненность использования готовых форм.

Обобщая сказанное, можно сделать вывод о применении модульного принципа формообразования.

1. Модульный принцип формообразования наиболее адекватен задачам проектирования массовых изделий в условиях крупного промышленного производства. Он обеспечивает как экономичность, так и разнообразие форм.

2. Модульный принцип формообразования может применяться в среде, где допустима гибкость пространства, и не применяться в зонах, требующих постоянства, устойчивости. Это может быть связано с индивидуальными психическими, возрастными характеристиками потребителя.

3. Модули должны быть одинаковы или их число должно быть ограничено и строго рассчитано, возможно добавление подсистем.

4. Потеря модуля не может приводить к разрушению всей формы. Производителям необходимо предусматривать возможность его восстановления, особенно это касается промышленного дизайна.

5. Все модули должны стыковаться между собой, быть хорошо пригнанными друг к другу, иметь элементы, «подсказывающие» потребителю характер обращения с формой.

6. Модульность в графическом дизайне отличается от других его видов двойной структурой — наличием внешней (физической) и внутренней (образно-смысловой) формы.

7. Модульный принцип формообразования применим в предметной среде и визуальной коммуникации с детьми до 3 лет, так как ребенок этого возраста воспринимает мир в виде цельных, неделимых, единых форм и при этом еще не может синтезировать информацию в больших объемах.

Мы выявили оптимальные типы-размеры модулей для детской среды, они должны быть одинаковыми или их число должно быть ограничено. Модули должны хорошо стыковаться между собой. Форма должна быть цельной и неделимой единицей для хорошего восприятия ребенка.

Заключение. На основе изученного материала по данной теме было выявлено, что модульное проектирование тесно связано с унификацией и агрегатированием; модули могут быть одинакового размера, который выбирается в зависимости от антропологии человеческого тела и оптимальных размеров готовой изделия; модули, как правило, имеют простые геометрические формы. Все модули должны стыковаться между собой, быть хорошо пригнанными друг к другу, иметь элементы, «подсказывающие» потребителю характер обращения с формой. Модуль не должен быть слишком сложным.

Используя модульный принцип создания формы в дизайне, можно прийти к новому пути освоения пространства, в котором автономный модуль уже является завершённой единицей и может быть использован самостоятельно.

Литература:

1. Статья «Дизайн. Стиль и стилевая эпоха». Абзац 4 // [Электрон.Ресурс].- Режим доступа: http://archi6.sitcity.ru/itext_0805122918.shtml?p_ident=itext_0805122918.p_2212155405.-Дата доступа: 20.03.2015

2. Статья посвящена вопросу применения принципа модульности в дизайне // [Электрон.Ресурс].Режимдоступа:<http://uniip.ru/journal/archiv/soderghanic/385-av1-2013/421-1>. -Дата доступа: 10.09.2015

ВЛИЯНИЕ ДОПОЛНИТЕЛЬНОГО ОБРАЗОВАНИЯ НА РАЗВИТИЕ ТВОРЧЕСКИХ СПОСОБНОСТЕЙ ДЕТЕЙ И МОЛОДЕЖИ

Михайловская А.В.,

студентка 5 курса ВГУ имени П.М. Машерова, г. Витебск, Республика Беларусь

Научный руководитель – Сысоева И.А., канд. техн. наук, доцент

Дополнительное образование детей и молодежи Республики Беларусь является важным сегментом системы образования, благодаря которому учащимся обеспечивается возможность занятий в свободное время различными направлениями творческой деятельности.

Основные направления совершенствования деятельности учреждений дополнительного образования были положены в основу при разработке содержания раздела «Дополнительное образование детей и молодежи» Кодекса республики Беларусь об образовании [1].

В настоящее время в учреждениях дополнительного образования детей и молодежи системы образования функционирует около тридцати двух тысяч объединений по интересам (кружков, студий, клубов и т.д.). Только в Витебском регионе имеется более трех тысяч кружков, которые посещают почти сорок две тысячи учащихся [2].

Современные учреждения дополнительного образования отличаются вариативностью в организации деятельности и функционируют как открытые образовательные системы в социокультурных пространствах своих регионов. Использование современных образовательных технологий, внедрение новых форм работы с учащимися максимально способствует повышению качества и эффективности дополнительного образования.

Целью данной работы является изучение в учреждениях дополнительного внешкольного образования творческих способностей детей и молодежи.

Материал и методы. Материалом исследования являлись работы учащихся кружка по керамике «Стека» ГУДО «Оршанский районный центр творчества детей и молодежи». В процессе изучения были использованы методы: описательный, теоретический, анализа и синтеза.

Результаты и их обсуждение. ГУДО «Оршанский районный центр творчества детей и молодежи» – пространство познания и творчества, богатое своими традициями, успехами детей и взрослых, основанное на взаимопонимании и дружбе. Это мир творчества и детской фантазии. Дети приходят сюда учиться, осмысливать мир искусства, создавать красоту, делать первые шаги в самых разнообразных формах художественной деятельности, которые открыты для развития творческих способностей учащихся. В настоящее время в центре функционирует 36 объединений по интересам.

В кружке по керамике «Стека» занимаются мальчики и девочки двух возрастных групп. В кружке учащиеся осваивают простые приемы работы с глиной, техники лепки фигур из пласта, знакомятся с творчеством народных мастеров и керамистов Беларуси. За время работы кружка у детей развивается моторика рук, глазомер, что способствует развитию творческого потенциала. Воспитывается художественный вкус, аккуратность и прилежность в работе, интерес к белорусской культуре.

Все занятия получаются познавательными и информационно-насыщенными. Из позитивного можно отметить заинтересованность детей в изучении новых тем. Часто на занятиях педагог использует презентации, а практическую работу дети выполняют под музыку.

Показателями результативности работы учащихся являются итоги участия в различных выставках, конкурсах, олимпиадах. Так, например, в феврале 2016 года в Центре творчества прошла полугодовая выставка творческих работ учащихся объединений по интересам отдела изобразительной и декоративно-прикладной деятельности.

Возможно, что проведенная нами профориентационная беседа позволит кому-то из кружковцев определить свое будущее. Самоопределение и начало самореализации в профессиональной области, начавшись с развития профессионально-образовательных интересов в объединениях по интересам, может завершиться в учреждении дополнительного образования подтверждением начального цикла освоения профессии. Наличие дополнительных знаний и навыков повышает конкурентоспособность учащихся при принятии решения продолжить образование в данной профессиональной области.

Заключение. Учреждения дополнительного образования предлагают учащимся занятия в кружках, студиях и других объединениях по интересам, что способствует развитию творческих способностей и склонностей детей и молодежи. Все это благодаря таланту и профессионализму педагогов дополнительного образования, которые создают уникальную атмосферу духовного контакта с детьми, опираясь на лучшие традиции прошлого, думая о будущем и действуя в настоящем.

Литература:

1. Кодекс об образовании Республики Беларусь.
2. Щурок, И.А. О системе образования Витебской области / И.А.Щурок // Современное образование Витебщины. – 2014. – № 3. – С. 5-8.

БЕЛАРУСКАЯ НАРОДНАЯ ГЛИНЯНАЯ ИГРУШКА

Пронина Т.Н.,

студентка 5курса ВГУ имени П.М. Машерова, г. Витебск, Республика Беларусь

Научный руководитель – Ковалёк И.А.

Белорусская народная игрушка является отражением белорусской народной культуры, зеркалом жизненного уклада белорусов, их национальных художественных традиций и эстетических потребностей. Она отличается экологической и духовной чистотой, педагогическим и художественным своеобразием. Для народной игрушки белорусов характерна скромная окраска, простота исполнения, выразительность и лаконизм образов, обобщенность и стилизованность форм. [1].

Цель работы – изучение характерных особенностей белорусской глиняной игрушки.

Материал и методы. Материалом исследования послужили работы народных мастеров, экспонаты музеев при домах ремесел различных регионов Республики Беларусь. Использованные методы: историко-сравнительный, описательный и метод анализа.

Результаты и их обсуждение. В археологических находках на территории Беларуси игрушки попадают начиная с неолита, то есть, со времени расширения в первобытных племен керамики. Среди них – «бразготкі» - пустотелые глиняные шарики, яйца с камешками внутри, фигурные игрушки-свистульки. Очевидно, что они имели не только бытовое, но и ритуальное значение: свист и звон должны были отгонять злых духов. Фрагменты глиняных игрушек X-XIII в. были найдены при раскопках древних городов: Пинска, Волковыска, Гродно, Минска, Полоцка и др., в это время изготовление глиняной игрушки приобрел массовый характер, что связано с развитием гончарного ремесла.

В ходе данного исследования была изучена наиболее древняя, традиционная игрушка-примитив. Игрушки этого направления лишены второстепенных подробностей и индивидуальных отличий, они передают только самые основные, характерные для персонажей черты. Такая игрушка – не портрет персонажа, а только его своеобразный символ, что дает детям простор для фантазии и собственного прочтения. Особенности каждой игрушки мастера подчеркивали одной – двумя характерными деталями: крутая шея с гривой – у коня, изогнутые рога – у барана, а ляльку лепили в виде конуса-юбки, переходящей в грудь, руки, голову. Фигурки почти не расчленяются, они статичны, фронтальны и в то же время выглядят довольно монументально.

Примером такой техники изготовления игрушки могут служить произведения П. Самойловича и С. Глебки с Новогрудчины, О. Давиденко и Е. Жилинской из Ружан, А. Морачевой из Дубровно, С. Мозолькова из Кричева, А. Сафьяник из Бешенковичей и многих других мастеров-любителей. Это относится к моменту 60-80-х годов XX в. Показательна, например, игрушка «Всадник» размерами со спичечный коробок. Мастерство стилизации здесь удивительное: коротенькие ножки-бугорки у коня, у всадника же их вообще нет, они слились с туловищем коня, а руки просто обозначены ямками. Игрушка емко лежит в ладони, она не разбивается, даже упав на землю. Это и есть то единство свойств материала и замысла, при котором упрощение форм нисколько не лишает игрушку образности и сходства с натурой [2].

Деревня Хоросица под Новогрудком – единственное место на Беларуси, где изготовление игрушек имело самостоятельный характер (посуду здесь не делали). Видимо, поэтому игрушки этого центра и достигли такой художественной завершенности и совершенства. Близки по характеру этим игрушкам и произведения О. Давиденки из Ружан. Правда, они лишены утонченности, свойственной изделиям хоросицких мастеров. Фигурки немного грубоваты, но это нисколько не противоречит природе материала. Глазурованные зеленой, желтой или коричневой поливой, они могут служить и как декоративная скульптура.

Белорусская игрушка характеризуется скромностью декора, статичностью, четкой определенностью форм и образов. Самыми распространенными из игрушек являются птицы-свистульки. В 30-е г. XX в. до весны в Орше делали пряники в виде птиц. Интересным является изображение петуха. С петухом связаны сказки, песни, предания, обряды. Он считается священной птицей, которая способна отгонять злых духов. Изображения петуха встречаются в народной вышивке. Следующий сюжет белорусской народной глиняной игрушки – баран. Это также один из самых популярных персонажей игрушки. Он фигурирует не только в игрушках, но и в утилитарно-декоративной керамике. Причина такой популярности неизвестна, тем более, что в фольклоре широко известно упоминание о козле. В игрушках же это изображение встречается редко. Возможно, образ козла был вытеснен более «декоративным» образом барана благодаря его особенностям – изогнутым рогами и кудрявой шерсти, которые красиво передаются в глине. Но возможно, что популярность связана с традицией осенней стрижки овец, которая была своеобразным сельским праздником. К перечисленным образам нужно присоединить медведя. Это характерный для народного творчества персонаж, чаще он встречается в Витебской, Гродненской и частично Могилевской областях. Происхождение этого образа в игрушке связано с временами тотемизма. В сказках он нередко выступает как полуживь-получеловек. Отдельной группой выступают игрушки – изображения людей: кукла и всадник. Некоторые мастера делали маленькие горшочки с отверстиями-свистками. Они заполнялись водой и давали переливающийся звук. Игрушки современных мастеров носят на себе отпечаток времени: их куклы одеты «по моде», наблюдается тенденция к ярким краскам, «чтобы привлечь покупателя», что вообще не характерно для традиционной игрушки. Подобные «шедевры» создают мастерицы из Витебской области: Лейко Зинаида Владимировна (д.Ветрына) и Лобок Татьяна Михайловна (д.Луначаскае). Также много других мастеров Беларуси по народной глиняной игрушке: С. Щерба (д. Новоселки, Поставский р-н, Витебская обл.), Д. Гром (д. Крупки, Минский р-н), В.Вековенко (д.Кричев), Л.Яценко (г.Могилев), Н.Протасеня (г.Солигорск, Минская обл.), В.Марчук (г. Брест). Каждый год большинство белорусских мастеров участвуют в многочисленных выставках, конкурсах и ярмарках. [3].

К сожалению, сегодня глиняная игрушка почти забытый вид белорусского народного искусства. Как промысел он уже практически не существует, только некоторые старые мастера изредка лепят игрушки по заказам музеев и любителей народного искусства. Все реже встречается игрушка и на выставках народного творчества. Точность и выразительность форм, пластичность, лаконизм, компактность, а главное – ярко выявленные национальные особенности делают игрушку достойной того, чтобы дать вторую жизнь этому интересному, традиционному, но незаслуженно забытому промыслу.

Заключение. Знакомство с историей, процессом изготовления, особенностями пропорций и цветового решения белорусской народной игрушки изготавливаемой мастерами при центрах народного творчества, региональными особенностями ее выполнения и приобщение детей и молодежи к культурной народной традиции и белорусскому искусству в целом. Для детей игрушка является источником формирования того «душевно-духовного уклада», который потребует в дальнейшей их жизнедеятельности.

Литература:

1. Гаранина, Н.К. Декоративно-прикладное искусство как синтез эмоционально-эстетического и понятийного освоения культуры детьми дошкольного возраста // Электронный научный журнал «Педагогика искусства» <http://www.art-education.ru/AE-magazine>. № 2. – 2010. (В соавторстве с И.А. Лыковой.) 0,6 п.л./0,3 п.л.
2. Сахута, Я. М. Белорусская народная керамика / Я. М. Сахута. – Минск: Полымя, 1987. – 112 с.
3. Сахута, Я.М. Народное искусство Беларуси / Я. М. Сахута. - Мн.: БелЭн, 1997. - 287с.

ХАРАКТЕРИСТИКА ВРЕМЕНИ В РАСКРЫТИИ ОБРАЗА ПРИРОДЫ В СОВРЕМЕННОЙ БЕЛОРУССКОЙ ЖИВОПИСИ

Фурик Д.М.,

аспирант ВГУ имени П.М. Машерова, г. Витебск, Республика Беларусь
Научный руководитель – Медвецкий С.В., канд. искусствоведения, доцент

В пейзажной живописи все проникнуто особым характером, что проявляется во многом, начиная с процесса художественной деятельности и заканчивая философской трактовкой сущности изображаемых природных процессов и явлений. Стремление осознать конкретный предмет, явление как знак чего-то непомерно огромного проявляется во всем сущем. Носителем же вечных высоких законов, через постижение которых человек приобщается к мудрости, является природа.

Раскрытие природных форм остается одним из самых распространенных и любимых в современной живописи. К пейзажу постоянно обращаются живописцы старшего и младшего поколений. Внимательно изучается богатое наследие народного искусства. Живописцы ставят задачу соединения стилистики народного творчества с современным содержанием, в результате в произведениях получается их диалектический сплав. В рамках творчества выделяют связь времени и природы, циклический характер в той или иной степени отраженный в живописных произведениях.

Материал и методы. Материалом для написания статьи послужили репродукции произведений современных белорусских живописцев (период 2000 – 2010 гг.). В работе над статьей использовались: описательно-аналитический метод, сравнительно-сопоставительный метод и метод контекстного анализа.

Результаты и их обсуждение. В творчестве некоторых отечественных художников можно заметить своеобразный подход к художественному осмыслению и отображению времени как сложного процесса, отражающегося в причинно-следственных связях, последовательности изменений окружающей действительности. При этом используются определенные художественные средства выражения. Посредством их применения происходит кодирование внутреннего пространства пейзажа (такими средствами как форма, композиция, цвет, фактура, свет, движение).

В данном случае можно говорить об определенной связи времени с образом природы. Связь непосредственно проявляется в циклическом характере природных процессов, смене состояний природы и пор года. Временные изменения могут носить также на первый взгляд незначительный характер и проявляться в каких-либо мелких деталях [1].

Очень хорошо проявляется характер времени и его специфика в творчестве современных белорусских художников как В. Шкарубо, А. Чмиля, А. Журавлева, И. Бархаткова, причем это раскрывается через знаково-метафорическую составляющую художественного произведения. Знаки дают нам пищу для размышлений над вопросами бытия. Чувственно воспринимаемая картину, мы ощущаем мир внутри полотна полный взаимопереходных состояний, существует определенная динамика пространственно-временных метаморфоз (движение туч, шелест листвы и т. д.).

При рассмотрении символики времени в композиции представленных живописных произведений мы руководствуемся принципом образного единства всех составляющих ее компонентов (материалы, размер, пропорции, формальные признаки, размещение на плоскости, пространственное решение, идейная составляющая и др.), которые работают на образную самодостаточность в семантике произведения.

При анализе особенностей времени в образе природы мы выявили то, что описания пор года можно подразделить на абстрактные (символические) и реалистические, которые в свою очередь носят свои индивидуальные черты, связанными с описанием какой-то конкретной местности в одно время года и спецификой восприятия автора произведения.

Пример специфического индивидуального восприятия характеризуется тем, что художественный образ в пейзаже определяется специфическим художественным восприятием касающемся времени, интонацией затронутых душевных нот при создании художественного полотна. Так специфика восприятия временной протяженности проявляется в работах современных живописцев, примером может служить работа В. Шкарубо «Старая яблоня» (2001). Во многих садах есть старая яблоня. На полотне дерево выступает как символ жизни, прожитых лет как счастливых, так и тяжелых. Это ярко проявляется в трепетности и легкости мазков, образующих цветовую основу полотна. Композиция тяготеет к горизонтали. Отдельного внимания заслуживают колористические особенности произведения как средства прямого воздействия на эмоции зрителя, а также одного из способов фиксации смысловой доминанты. Здесь преобладают светло-зеленые, охристые оттенки. Работе присуща гармония и уравновешенность.

Мимолетность состояния природы и времени свойственна картине А. Чмиля «Перед восходом» (2000). В картине чувствуется тонкая работа над колоритом, гармония тональной составляющей композиции. Немаловажным здесь является нравственное единство человека и природы. В целом ряде полотен художника чувствуется любовь к натуре, отчетливый символический характер деталей и характерный колорит.

У художника А. Журавлева есть несколько серий больших живописных работ таких как «Мироздание» (2003), «Осень» (2007), «Весна» (2007), «Вечер» (2008). В них с помощью символов, цветовых полос, спокойной цветовой гаммы он рассказывает о белорусской природе: о стоге сжатого сена, о декабре, уходящем лете, об осени, навевающей грусть, передает зрелое осмысление жизни.

Живописец И. Бархатков не смотря на то что он рисует казалось бы чем-то похожие ландшафты, в результате создает их всегда разными по своему характеру. Осенью, зимой, летом, утром, днем, вечером, в дождь, в солнце — все на редкость реалистично и не повторяется, как нельзя в одну и ту же реку войти два-

ды. Его кисти, кажется, подвластно все: и свежесть морозного утра, и зной летнего дня, и легкая дымка тумана, и тихий трепет листвы («Верасень» (2009), «Осенний день» (2013)). Колористическое решение отличается тонкостью, разнообразием и гармонией, композиции кажутся естественными и точно выверенными.

Кроме того, образ времени в пейзаже создается «возрастом» самой земли, что находит отражение в характеристике особенностей ландшафта. Так символом древнего возраста может иногда быть камень, это связано с нашими представлениями о самом далеком прошлом, с тем, что часто в мыслях появляются образы разбитых валунов, оставленных ледниками, и это тем самым создает образ древности (А. Ксендзов «Сад камней» (1992)).

В процессе изучения вышеназванных полотен прослеживается общая черта, заключающаяся в глубинном символизме, внимании к значению каждой конкретной детали подчеркивающей общий образ композиции.

Заключение. Таким образом, можно говорить о взаимосвязи времени и природы. Время характеризует природу, является мерилем процессов происходящих в природе и приводящих к изменениям. Это отражено в произведениях ряда современных белорусских художников. Время упорядочивает внутреннее состояние, наши чувства и эмоции, помогая дать конкретную оценку окружающей действительности, что наилучшим образом демонстрируется произведениями искусства.

Литература:

1. Волков, Н.Н. Композиция в живописи / Н.Н. Волков. – М.: Искусство, 1977. – 263 с.
2. Беларускаяе мастацтва дваццатага стагоддзя: Альбом-каталог / Склад. Г.Б. Багданавіч і інш. – Мінск: Чатыры чвэрці, 2001. – с. 5.
3. Сучасны беларускі жывапіс. XXI стагоддзе = Современная белорусская живопись = Modern Belarusian Painting. XXI century : альбом / аўт. Тэжсту, склад, пер. на беларускую мову: К. С. Аксёнова ; аўт. Уступ. Арт. Н. В. Шаранговіч ; пер. на англ. мову С. В. Місюк. – Мінск: Беларус. Энцыкл. імя П. Броўкі, 2010. - 432 с.

УРОК ИЗОБРАЗИТЕЛЬНОГО ИСКУССТВА КАК СРЕДСТВО ФОРМИРОВАНИЯ ДУХОВНО-НРАВСТВЕННОЙ КУЛЬТУРЫ

Чуева Л.Е.,

*магистрант 1 курса НИУ «БелГУ», г. Белгород, Российская Федерация
Научный руководитель – Ильинская И.П., канд. пед. наук, доцент*

В ФГОС НОО процесс образования должен пониматься не только как процесс усвоения системы знаний, умений и компетенций, составляющих инструментальную основу учебной деятельности учащегося, но и как процесс развития личности, принятия духовно-нравственных, социальных, семейных и других ценностей. Перед общеобразовательной школой ставится задача подготовки такого гражданина [1]. Решение этой задачи связано с формированием устойчивых духовно-нравственных свойств личности школьника. Урок изобразительного искусства является мощным средством формирования духовно-нравственной культуры личности [2]. Но необходимо расширить содержательный аспект урока изобразительное искусство, чтобы он стал средством, которое обеспечивает формирование духовности и нравственности ребенка, особенно в наше время, когда духовные ценности подменяются ценностями материальными. Таким образом, обнаруживается противоречие между необходимостью формирования духовно-нравственной культуры и недостаточной технологической разработанностью данного процесса в условиях традиционного обучения. В связи с этим определена и цель нашего исследования, определить каковы педагогические условия формирования духовно-нравственной культуры младших школьников на уроках изобразительного искусства.

Материал и методы. Для выявления уровня сформированности духовно-нравственной культуры у младших школьников мы применяли следующие методы. Это анализ психолого-педагогической и методической литературы по проблеме исследования, педагогический эксперимент, оценка результатов детской деятельности, анкетирование, тестирование.

Результаты и их обсуждение. На основе теоретического анализа литературы по проблеме исследования нами были выделены основные критерии уровня сформированности духовно-нравственной культуры младшего школьника: его личное понимание духовно-нравственных ценностей и представление о нравственном поведении.

Экспериментальная работа проводилась в три этапа: констатирующий, формирующий и контрольный. В ходе констатирующего этапа эксперимента для определения уровня сформированности духовно-нравственной культуры младших школьников, мы определили уровень сформированности двух показателей, которые были нами определены в ходе теоретического анализа литературы по проблеме исследования.

Для измерения уровня знаний у младших школьников о духовно-нравственных ценностях мы провели анкету «Нравственные понятия» (М.Ю. Журавлева).

Для измерения уровня знаний у младших школьников о нравственном поведении мы провели тест «Диагностика уровня нравственной самооценки» Н.Г. Лускановой.

Для подтверждения достоверности результатов нами был проведен дополнительно тест Н.Е. Щурковой «Размышляем о жизненном опыте». Ее цель: выявить уровень нравственной воспитанности учащихся. Проведя данное обследование, мы выделили три уровня сформированности духовно-нравственной культуры у младших школьников, выделив критерии ее сформированности: высокий, средний и низкий.

Количественно сравнив результаты проведенных диагностических методик, можно сделать вывод, что высоким уровнем сформированности духовно-нравственной культуры обладают 6 человек (30 %); средним и низким уровнем обладают 7 человек (35 %).

В ходе проведения констатирующего этапа экспериментальной работы был выявлен низкий уровень сформированности духовно-нравственной культуры младших школьников. Поэтому, на формирующем этапе нами была разработана и внедрена система уроков изобразительного искусства, направленная на формирование духовно-нравственной культуры младших школьников.

После завершения формирующего этапа экспериментальной работы мы вновь провели повторную диагностику уровня сформированности духовно-нравственной культуры младших школьников. Мы повторно проверили у младших школьников уровень сформированности понимания духовно-нравственных ценностей и представления о нравственном поведении.

В результате мы определили уровень сформированности духовно-нравственной культуры у младших школьников. По результатам исследований можно сделать вывод, что результаты улучшились. Высоким уровнем сформированности духовно-нравственной культуры обладают 9 человек (45 %), количество увеличилось на 15%; средний уровень сформированности духовно-нравственной культуры у 6 человек (30 %), число уменьшилось на 5 %, а учащиеся с низким уровнем – 5 человек (25 %), что уменьшилось на 10 %.

На контрольном этапе эксперимента мы выявили положительную динамику формирования духовно-нравственной культуры младших школьников на уроках изобразительного искусства, что позволило нам говорить об эффективности предложенных педагогических условиях. Также нами было выявлено, что эффективным педагогическим средством формирования духовно-нравственной культуры является урок изобразительного искусства. Для каждого ребенка он становится открытым пространством приобщения к общечеловеческим ценностям, духовному опыту путем собственных чувств, переживаний в процессе восприятия произведений культового искусства и творческого воплощения их в художественной деятельности.

Это подтверждается полученными в ходе экспериментального исследования результатами, которые мы получили вначале, на констатирующем этапе, а потом на контрольном этапе. Положительная динамика формирования представлений о духовно-нравственных ценностях и нравственном поведении у младших школьников подтверждает сделанные нами выводы. Это свидетельствует о том, что выдвинутая нами гипотеза верна.

Заключение. Для наиболее успешного формирования духовно-нравственной культуры младших школьников на уроках изобразительного искусства необходимо направлять содержание уроков на освоение национальных ценностей своего народа, дети должны быть знакомы с историей своего народа, гордиться своей страной. А также на уроках изобразительного искусства должна быть создана атмосфера, способствующая формированию у младших школьников представлений о духовно-нравственных ценностях и нравственном поведении. Благоприятную атмосферу создает положительный пример, облик учителя, настроенного на близкое общение с детьми, учитель, который любит детей. А также соответствующее оформление класса, например, результатами детского творчества, произведениями народного искусства.

Литература:

1. Данилюк, А.Я., Кондаков, А.М., Тишков, В.А. Концепция духовно-нравственного воспитания личности гражданина России [Текст] / А.Я. Данилюк, А.М. Кондаков, В.А. Тишков. – М.: Просвещение, 2009. – 23 с.
2. Федеральный государственный образовательный стандарт начального общего образования [Текст] / Министерство образования и науки Российской Федерации. – 2-е изд. – М.: Просвещение, 2011. – 105 с.

СТУДЕНЧЕСКИЙ PR-ПРОЕКТ, НАПРАВЛЕННЫЙ НА ИЗМЕНЕНИЕ ПРЕДМЕТНО-ПРОСТРАНСТВЕННОЙ СРЕДЫ ВУЗА: ЭТАП «RESEARCH»

Шахаева Е.В.,

студентка 3 курса ХГУ имени Н.Ф. Катанова, г. Абакан, Российская Федерация

Научный руководитель – Вольф О.А.

Средовая психология, исследующая разнообразные связи между предметно-пространственным окружением человека и его психикой, занимается, в том числе, проблемами изучения среды учебных заведений – «предметной среды, в которой происходит развитие и формирование личности» [3, с. 84]. В высших учебных заведениях внутренний интерьер зачастую не отличается разнообразием, ограничиваясь белыми стенами, единственным украшением которых служат стенды и доски объявлений. Между тем, пространство вуза – потенциальный простор для творчества. Улучшить место, где обучается огромное количество людей, и создать комфортную психологическую обстановку можно с помощью изменения интерьера. Этим обусловлена актуальность данной работы, цель которой – рассмотреть роль исследовательского этапа при подготовке студенческих PR-проектов, направленных на изменение предметно-пространственной среды вуза.

Материал и методы. Материалом исследования послужил проект автора данной статьи, подготовленный для участия во всероссийском студенческом конкурсе работ в области развития общественных связей «Хрустальный апельсин». Основными методами стали эмпирические (наблюдение и сравнение), также использовались описание, опрос, анализ.

Результаты и их обсуждение. Целью проекта под названием «Вместо холста – стены!» являются организация и PR-сопровождение конкурса для молодых людей, увлекающихся живописью, который будет проведен в Хакасском государственном университете им. Н.Ф. Катанова (Республика Хакасия). Участникам будет предложено написать пейзаж Хакасии на стене внутри одного из корпусов учебного заведения.

При подготовке любого PR-проекта первым этапом является исследование – «Research» (см. формулу PR-деятельности, которую предложил Джон Марстон: R – (англ. Research) – исследования; A – (англ. Action) – действие; C – (англ. Communication) – коммуникации; E – (англ. Evaluation) – оценка [1]). Исследование включает в себя мониторинг целевой аудитории и анализ ситуации.

При подготовке проекта мы провели предварительное изучение проблемы, а также разработали анкету для исследования целевой группы общественности.

Как показал мониторинг аудитории, с помощью пейзажей, написанных на стенах, по мнению респондентов, можно улучшить психологическую атмосферу в вузе. Для изучения потребностей целевой аудитории мы провели анкетирование 70 студентов и сотрудников университета в возрасте от 17 до 55 лет.

На вопрос «Влияет ли интерьер учебного заведения на психоэмоциональное состояние учащихся?» утвердительно ответили 57 % (40 чел.) опрошиваемых, отрицательно – 13 % (9 чел.); кроме того, 30 % (21 чел.) из числа респондентов считает, что интерьер влияет на обучающихся незначительно.

Отвечая на вопрос «Какими, по Вашему мнению, должны быть стены в высшем учебном заведении?», 30 % (21 чел.) анкетированных отметили, что стены должны быть белого или нейтрального одноцветного цвета без любых украшений, 66 % (46 чел.) указали, что стены должны быть белого или нейтрального одноцветного цвета, украшенные картинами, оригинальными поделками и/или наглядными пособиями; всего 4 % (3 чел.) из числа опрошиваемых считают, что стены должны быть пёстрыми, выкрашенными в яркие цвета. Такое процентное соотношение можно объяснить тем, что люди чувствуют себя более сосредоточенными и уравновешенными среди нейтральных, одноцветных цветов.

91 % (64 чел.) интервьюируемых считают, что атмосферу в учебном заведении можно улучшить с помощью определенных деталей интерьера. Примерами служили: картины (47 чел.), цветы (12 чел.), шторы или жалюзи (3 чел.), мозаика (2 чел.), статуи (2 чел.), поделки в технике оригами (1 чел.), и даже ковры и gobelены (2 и 1 чел. соответственно).

Анкетирование позволило выявить предпочтения студентов и сотрудников вуза в дизайне высшего учебного заведения: стены нейтрального одноцветного цвета, украшенные картинами или оригинальными поделками, цветы на подоконниках. По мнению анкетированных, подобное оформление корпуса позволит улучшить психоэмоциональное состояние находящихся в нем.

Авторы статьи «Влияние цвета интерьера учебного заведения на психологическое состояние учащихся» утверждают, что «классы, коридоры, фойе школы можно украсить картинами (это, кстати, самый древний способ украшения интерьера, не утративший своей актуальности и в настоящее время)» [2, с. 65-66]. Учёные задаются вопросом: «Какие жанры предпочтительнее в учебных заведениях? Конечно, первое место занимает пейзаж» [2, с. 66].

В третьем корпусе Хакасского государственного университета обучаются студенты по направлениям: «Журналистика», «Филология», «Лингвистика» (профили: «Теория и методика преподавания иностранных языков и культур» и «Перевод и переводоведение»), «Дошкольная педагогика и психология», «Психолого-педагогическое образование», «Социальная педагогика» и «Педагогическое образование» (профили «Хакасский язык и литература; история», «Русский язык; литература», «Дошкольное образование», «Начальное образование», «Психология и социальная педагогика»). Для студентов перечисленных направлений необходимым является активное культурное развитие и умение использовать в профессиональной деятельности накопленные знания, в том числе и знания, связанные с живописью. Потому, на наш взгляд, самой актуальной деталью интерьера третьего корпуса могут стать картины, а именно – пейзажи Хакасии.

Полезны картин в учебной деятельности неоспорима. Лингвисты, например, смогут по пейзажам малой Родины изучать иностранные слова, обозначающие названия сложных цветов («охра», «кобальт», «сиена жжёная» и многие другие) и специфических природных и культурных объектов. Журналисты и филологи могут оттачивать авторский стиль с помощью написания сочинений по нарисованным пейзажам, а также выполнять упражнения, основанные на визуальном восприятии, ассоциации цветов и т. д. Студенты направления «Хакасский язык и литература; история» могут изучать историю и природу родного края, культурные и археологические памятники Хакасии. Для будущих педагогов и психологов пейзажи станут бесценным опытом в отработке профессиональных навыков, ведь обращение к произведениям искусства лежит в основе многих образовательных и психологических методик.

Заключение. Проведенные исследования показали, что реализация проекта целесообразна. Конкурс «Вместо холста – стены!» позволит использовать помещение учебного заведения как место для творческой реализации молодежи, продукт конкурса – пейзажи Хакасии на стенах университета – будут способствовать созданию гармонии и положительной психологической обстановки в ХГУ, а также могут использоваться в учебном и воспитательном процессах.

Литература:

1. Аги, У. Самое главное в PR / У. Аги, Г. Кэмерон, Ф. Олт, А. Уилкоккс. – СПб.: Питер, 2001. URL: <http://profilib.com/chtenie/81557/filip-olt-samoe-glavnoe-v-pr.php>, дата обращения 03.02.2016.
2. Пахмостерова, О. Влияние цвета интерьера учебного заведения на психологическое состояние учащихся / О. Пахмостерова, Е. Чергина, Е. Вишнякова // Научный потенциал регионов на службу модернизации. – Астрахань: АИСИ, 2012. – № 1 (2). – С. 64-67.
3. Соловьева, Е. А. Исследование роли предметно-пространственного компонента в формировании образовательной среды вуза / Е. А. Соловьева // Известия Российского государственного педагогического университета им. А.И. Герцена. – 2005. – № 12, том 5. – С. 83-95.

ОБВАРНАЯ КЕРАМИКА

Шкредов Н.В.,

*студентка Зкурса ВГУ имени П.М. Машерова, г. Витебск, Республика Беларусь
Научный руководитель – Ковалёк И.А.*

Обварная керамика – очень необычный, старинный, редко встречаемый вид керамических изделий. Эта древняя технология изготовления керамики, которая относится к IV-VI векам, когда вместо стеклообразной, обогатённой оксидами металлов глазури используется закваска из ржаной муки. Эта особая полузабытая традиция гончарного искусства характерна для Балтийских государств, Белоруссии и России – то есть, для всех земель, объединённых вековыми традициями выращивания ржи и выпечки чёрного хлеба. Каждому региону присуще своё слово, обозначающее такого рода керамику: «guditakeramika» или «melnierodi» (в Латвии), «gaugokeramika» (в Литве), «rogipott» (в Эстонии), обварная керамика (в России), гортованая или рябая керамика (в Беларуси). В английском языке данная техника носит названия, «fermentedceramic», «leavenceramic» или «quenchedceramic». Это уникальная местная традиция, практически неизвестная за пределами вышеупомянутого региона. Тем не менее, у неё есть определённое сходство со всемирно известными японскими и американскими технологиями раку.

Цель – рассмотреть один из способов обработки народной традиционной керамики способом «обварки».

Материал и методы. Основными источниками послужили рецепты «обварки» народных мастеров, экспонаты музеев декоративно-прикладного искусства (работы белорусских мастеров по керамике). Использованы методы: исследовательский, описания и обобщения теоретического материала по изучаемой проблеме.

Результаты и их обсуждение. Древние мастера владели различными способами обработки черепка и украшения своих изделий. Самым доступным, дешевым и быстрым была «обварка» [1]. Как и вся керамика, любое изделие сначала проходит первый технологический обжиг, а уже после начинается «отделка» изделия.

В условиях мастерской керамики ХГФ ВГУ имени П.М. Машерова проводился пробный обжиг с использованием «обварки». Данный способ заключался в следующем:

- раскаленное до температуры в 900 градусов глиняное изделие достают из муфельной печи при помощи специальных металлических щипцов и быстро опускают глиняный сосуд в емкость, наполненную мучной болтушкой, которая представляет собой своеобразное жидкое тесто из муки, а затем резко окунают изделие в ведро с холодной водой. На практике выявлено, что лучше всего обваривать изделия, изготовленные из красной глины. По окончании получается покрытие уникальными черными и коричневыми разводами. Кроме того, на изделии будет виден цвет и узор разного типа – это напрямую зависит от того, сколько секунд выдерживать изделия в мучной болтушке, а также от того, насколько густой будет жидкое мучное тесто, в которое окунается сосуд из глины.



Рисунок 1 – Обварная керамика, кувшин



Рисунок 2 – Обварная керамика, посуда

Из выше описанного можно сделать вывод, что технология обварной керамики полностью экологична. Обвар забивает поры изделия, но не все, изделие остается немного пористым. Это совершенно не исключает использование обварной посуды в быту. Самое необычное в изделиях – окрас, который возникает в процессе технологии. Неповторимы и удивительны рисунки, которые получаются в процессе способа «обварки» (Рисунок 1). Посуда с таким окрасом украшает праздничный или повседневный стол (Рисунок 2). Очень часто данный способ мастера применяют для декорирования современной керамики.[2]

Заключение. Сегодня керамика остается по-прежнему востребованной и продолжает многовековые традиции, получает новое звучание. Обращение к традиционной керамике служит для многих художников поводом для размышления и отправной точкой для создания нового художественного образа. Современные мастера постепенно возрождают древние технологии и часто комбинируют их с современными способами декорирования изделий. Пока обварная керамика изготавливается в очень ограниченном количестве, а спрос значительно превышает предложение небольших керамических мастерских и одиночных умельцев.

Литература:

1. <http://www.booksite.ru/fulltext/2ki/ril/lov/12.htm>.
2. <http://www.badigin.com/index.php/obvarnaya>.

7. АКТУАЛЬНЫЕ ПРОБЛЕМЫ ТЕОРИИ И ПРАКТИКИ ЮРИСПРУДЕНЦИИ

ЗАКОНОДАТЕЛЬНОЕ ЗАКРЕПЛЕНИЕ ПРИНЦИПА РАВЕНСТВА ПО ПОЛУ В РЕСПУБЛИКЕ БЕЛАРУСЬ

Ананенко А.А.,

студент 1 курса ВГУ имени П.М. Машерова, г. Витебск, Республика Беларусь
Научный руководитель – Ивашкевич Е.Ф., канд. пед. наук, доцент

Огромное внимание международной и национальной общественности различных государств в последнее время уделяется принципу равенства по полу. Несмотря на то, что было проведено множество исследований, доказывающих, что женщины по уровню интеллектуальности (IQ) и способностям не отстают от мужчин, во многих странах к женщинам до сих пор не относятся как к равным, в них не изжитая идея её «неполноценности». Всё это приводит к гендерному неравенству, к дискриминации по отношению к женщинам. Целью данного исследования является анализ национального законодательства Республики Беларусь с точки зрения обеспечения гендерного равенства

Материал и методы. Основу исследования составили Конституция Республики Беларусь, Трудовой и Уголовный кодексы Республики Беларусь, кодекс Республики Беларусь, Кодекс Республики Беларусь об административных правонарушениях. Основным методом исследования был метод конкретного правового анализа.

Результаты и их обсуждение. Политика Республики Беларусь, согласно ст. 8 Конституции Республики Беларусь, осуществляется на основе приоритета общепризнанных принципов и норм международного права, в соответствии с которыми осуществляется национальное законодательство. Республикой Беларусь в области прав женщин ратифицировано достаточно немалое количество международно-правовых актов. В их числе: Всеобщая декларация прав человека, Международный пакт о гражданских и политических правах и Международный пакт об экономических, социальных и культурных правах, Конвенция о борьбе с торговлей людьми и эксплуатацией проституции третьими лицами, Конвенция о политических правах женщины, Конвенция о борьбе с дискриминацией в области образования, Декларация о ликвидации дискриминации в отношении женщин, Декларация о защите женщин и детей в чрезвычайных обстоятельствах и в период вооруженных конфликтов, Конвенция о ликвидации всех форм дискриминации в отношении женщин и другие.

В Конституции Республики Беларусь в ст. 22 закреплена равноправность всех людей перед законом, а также право на равную защиту прав и интересов без какого-либо проявления дискриминации. В соответствии с ч. 1 ст. 2 «человек, его права, свободы и гарантии их реализации являются высшей ценностью и целью общества и государства». Принцип равенства мужчин и женщин зафиксирован в ст. 32 Конституции Республики и выглядит следующим образом: «Женщинам обеспечивается предоставление равных с мужчинами возможностей в получении образования и профессиональной подготовке, в труде и продвижении по службе (работе), в общественно-политической, культурной и других сферах деятельности, а также создание условий для охраны их труда и здоровья». По мнению автора Мельниковой В.А., такая формулировка является некорректной, так как «мужчина не может рассматриваться как эталон обладания правами, а женщина, которая отличается от «эталона», подтягиваться к нему» [1, с. 61].

По мнению автора И. Кучвальской, при рассмотрении правового положения женщин сквозь призму различных отраслей права с целью обеспечения «положительной» дискриминации можно заметить определенные льготы и привилегии, предоставляющиеся лишь только лицам женского пола, [2]. Так, в ст. 14 ТК указывается, что «дискриминация, то есть ограничение в трудовых правах или получение каких-либо преимуществ в зависимости от пола, расы, национального происхождения, языка, религиозных или политических воззрений, участия или неучастия в профсоюзах или иных общественных объединениях, имущественного или служебного положения, недостатков физического или психического характера, не препятствующих выполнению соответствующих трудовых обязанностей, запрещается». Необоснованный отказ беременным женщинам, женщинам, имеющих детей возрасте до трех лет, одиноким матерям, имеющих детей в возрасте до четырнадцати лет или ребенка-инвалида в возрасте до восемнадцати лет, при заключении трудового договора запрещается (п.6 ч.1 ст. 16). В ст. 55 содержатся обязанности, которые должен выполнить наниматель при организации труда. Одной из таких является соблюдение норм по охране женского труда (п.7 ч.1 ст. 55). К сверхурочным работам не допускаются: беременные женщины, женщины, имеющие детей в возрасте до трех лет. Кроме того, «женщины, имеющие детей в возрасте от трех до четырнадцати лет (детей-инвалидов – до восемнадцати лет), могут привлекаться к сверхурочным работам только с их согласия» (ст. 120). Беременные женщины не допускаются к работе в ночное время; «лица женского пола, имеющие детей в возрасте до трех лет, могут привлекаться к работе в ночное время только с их письменного согласия» (ст. 117), их запрещается привлекать к работе в государственные и праздничные дни, отправлять в командировку (ст. 263). В ТК закреплена право женщин на отпуск по беременности и родам (ст. 184); женщинам, которые имеют детей в возрасте до полутора лет, предоставляются помимо общего перерыва для отдыха и питания дополнительные перерывы для кормления ребенка на отпуск по уходу за ребенком до достижения им возраста трех лет (ст. 267); установлен перечень работ, на которых запрещен женский труд (ст. 262). Следуя принципам

гуманизма и либерализации уголовного права в УК Республики Беларусь не могут быть назначены в качестве вида наказания: общественные и исправительные работы – женщинам в возрасте свыше пятидесяти пяти лет, беременным женщинам (п.2, 3 ч.4 ст. 49; п.2, 3 ч.3 ст. 52), ограничение свободы – в отношении женщин в возрасте свыше пятидесяти пяти лет, беременных женщин, женщин, воспитывающих детей в возрасте до четырнадцати лет или детей-инвалидов (п. 2-4 ч.5 ст. 55); пожизненное заключение и смертная казнь – в отношении всех женщин (п.2 ч.2 ст. 58; п. 2 ч.2 ст. 59), арест в качестве меры пресечения – беременным женщинам, женщинам, имеющим детей в возрасте до четырнадцати лет или детей-инвалидов (п.2, 3 ч.2 ст. 54). В ст. 63 УК Республики Беларусь в перечне обстоятельств, смягчающих ответственность, называется совершение преступления беременной женщиной. В свою очередь, обстоятельством, отягчающим ответственность, является совершение преступления в отношении заведомо для виновного беременной женщины (п.3 ч.1 ст. 64). Согласно ч.3 ст. 6.6 КоАП Республики Беларусь, исправительные работы в качестве административного взыскания не могут назначаться: женщинам, находящимся в состоянии беременности, женщинам в возрасте старше пятидесяти пяти лет, а административный арест не может применяться в отношении: беременных женщин, женщинам, имеющим на иждивении несовершеннолетних детей или детей инвалидов (ч.2 ст. 6.7).

Заключение. Таким образом, государственная политика Республики Беларусь направлена на создание предпосылок и необходимых социальных условий для наиболее полной реализации способностей женщин и мужчин во всех сферах трудовой, общественной и личной жизни. В демократическом социальном правовом государстве, которым провозглашена Беларусь, достойной жизни можно достичь «только общими усилиями свободных и равноправных индивидов – мужчин и женщин, уважающих и поддерживающих друг друга, в одинаковой степени нуждающихся во взаимной любви и заботе».

Литература:

1. Мельникова, Е.В. Политические права женщин и их реализация в Беларуси / Е.В. Мельникова // Проблемы конституционализма – 1998. – № 3. – С. 61-66.

2. Кучвальская, И. Женское равноправие в законодательстве Республики Беларусь / И. Кучвальская // Право Беларуси [Электронный ресурс]. – 2014. – № 1400069769. – Режим доступа: http://library.by/portalus/modules/belorussianlaw/readme.php?subaction=showfull&id=1400069769&archive=&start_from=&ucat=& – Дата доступа: 21.02.2016.

КРИМИНАЛИСТИЧЕСКАЯ ХАРАКТЕРИСТИКА КРАЖ, СОПРЕЖЕННЫХ С ПРОНИКНОВЕНИЕМ В ЖИЛИЩЕ ПУТЕМ ПРЕОДОЛЕНИЯ ПРЕГРАД

Бедрицкий А.А.,

студент 4 курса ВГУ имени П.М. Машерова, г. Витебск, Республика Беларусь

Научный руководитель – Дмитриева Т.Ф.

Актуальность проблемы исследования состоит в том, что перемена финансовых и общественно-политических обстоятельств, произошедшая в нашем государстве за минувшие десятилетия, привела к материальному расслоению общества, спровоцировавшему увеличение корыстных правонарушений. Главной задачей прогрессивной Белоруссии является защита прав и свобод человека и гражданина, гарантированных Конституцией Республики Беларусь. Сказанное указывает на то, что нарушение принципа неприкосновенности имущества влечет стагнацию и распад общества. Об актуальности поставленной в исследовании проблемы, содержащейся в увеличении хищений собственности из жилища граждан, говорит также статистика за 2015 год: 10 791 краж с проникновением в жилище, что является более ¼ от общего количества хищений имущества [7]. Цель исследования заключается в том, чтобы на основании единого исследования уголовно-правовой природы и направленностей формирования ненасильственных хищений из жилищ граждан создать нацеленные на снижение их числа предложения, а также по совершенствованию законодательства и правоприменительной практики. Объектом изучения являются социальные отношения, образующиеся в связи с совершением хищений из легитимных жилищ граждан. В качестве предмета выступает комплекс закономерностей индивидуального и объективного характера, который обуславливает характерные черты методов расследования хищений собственности сопряженного с противозаконным вторжением в жилище граждан.

Материал и методы. При решении задач в рамках диалектического метода применялись общенаучные методы изучения: индукция и дедукция, анализ и синтез, систематизация, метод системного подхода. Так же применялся статистический метод (при исследовании состояния, тенденций и моделирования хищений с жилищ граждан), сравнительно-правовой метод (при сравнении уголовно-правовых норм между собой), документальный способ (при исследовании уголовных дел, анализе использованных материалов судебной и следственной практики). Выводы и предложения, представленные в труде, базируются на положениях Конституции Республики Беларусь, уголовного и уголовно-процессуального законодательства.

Результаты и их обсуждение. Под проникновением в жилище понимается тайное или открытое вторжение в жилище с целью хищения имущества. Может совершаться с преодолением препятствий, сопротивления людей или путем обмана, так и беспрепятственно, а равно с помощью приспособлений, позволяющих виновному извлекать похищаемое имущество без входа в жилище. Способ преступления – это система объединенных общим замыслом и обусловленным объективными и субъективными факторами действий (бездействий) преступника по подготовке, совершению и сокрытию преступления, сопряженных с использованием соответствующего орудия для преодоления преград [4, с.4]. В целом, такое понимание разделяют Р.С. Белкин, В.К. Гавло, В.Н. Карагодин, В.А. Образцов, А.Г. Филиппов и др. Разработки ученых-криминалистов понятия способа преступления во многом между собой схожи и отражают основные признаки, присущие данному понятию: действие преступника, подготовка, совершение и сокрытие преступления и т.д. Г.Г. Зуй-

ков, обстоятельно исследовавший понятие «способа преступления», определил его как систему детерминированных причин и функционально связанных действий преступников по подготовке, совершению и сокрытию преступлений, сопряженных с использованием места и времени, орудий и средств, соответствующих общему преступному замыслу и достижению цели [5, с.8]. Значению способа проникновения в жилище было уделено мало работ в научном мире. Следует отметить работы Атальянца М.А. и Свистильникова А.Б., в которой они раскрывают роль способа совершения преступлений для различных аспектов квалификации (для установления объекта, объективной и субъективной стороны), приемы преодоления физических преград, а также для установления мотива и цели. В статье указана классификация способов совершения преступлений на представляющие собой самостоятельное деяние и не представляющие, исследуется проблематика совокупности преступлений, конкуренции норм [1, с.4]. Несмотря на определенную условность, рассматриваемая классификация вычленяет наиболее типичные приемы проникновения воров в жилища (помещения, хранилища), и дает возможность на ее основе создать информационно-поисковую систему, способную осуществлять поиск преступников по признакам способов их совершения, а также осуществлять анализ условий, используемых преступниками при совершении краж, и принимать эффективные меры по их устранению. В этой связи в исследуемой работе предлагается к рассмотрению и обосновывается следующая классификация приемов проникновения в жилище: 1) проникновение через входную дверь; 2) проникновение через окно или балконные двери; 3) проникновение путем пролома стен, чердачных покрытий, приподнимания плит перекрытия в крыше или подкопа; 4) проникновение через шахты канализационных труб (в многоэтажных домах), разбора дымоходов [3, с.5]. Корыстные правонарушения наносят значительный ущерб не только лишь отдельной персоне или семье, но и обществу, его психологическому и материальному здоровью, материальному благополучию, негативно сказываются на преступной ситуации в государстве.

Заключение. На основе проведенного исследования, для реализации принципа защиты собственности и защиты имущества граждан необходимо: 1) создать единые программы по усилению борьбы с данным типом краж; 2) сформировать банк данных о более распространенных способах краж, совершаемых с незаконным вторжением в жилище, и лицах, судимых за данный тип правонарушений; 3) оборудовать надлежащие службы правоохранительных органов компьютерными версиями алгоритмов по предотвращению, раскрытию, выявлению и расследованию данного типа правонарушений; 4) классифицировать уголовно и уголовно-процессуальное право и иную нормативную основу по организации борьбы с кражами, совершаемыми с незаконным вторжением в жилье; 5) концентрированно устанавливать сигнализацию в квартирном секторе, постепенно за счет прибыли снижая цену этой процедуры; 6) эффективном применении на участке происшествия современных научно-технических средств.

Литература:

1. Атальянец, М.А. Способ совершения преступления для квалификации преступления: дис. ... канд. юрид. наук. М., 2010. С. 1-5.
2. Бабий, Н.А. Уголовное право Республики Беларусь. Общая часть: учеб. Пособие / Н.А.Бабий. – Мн.: ГИУСТ БГУ, 2006. – 335 с.
3. Болдырев, В. И. Методические рекомендации по раскрытию краж из квартир / В. И. Болдырев, А. И. Гуров, М. М. Спиров. – М.: ВНИИ МВД СССР, 1983. С. 3; Гуров, А. И. Предупреждение и раскрытие краж из квартир / А. И. Гуров. – М., 1985. С. 5; Луговик, В. Ф. Предупреждение и раскрытие квартирных краж / В. Ф. Луговик. – Омск, 1992. – С. 9.
4. Губанов, В. В. Кражи из квартир и меры борьбы с ними / В. В. Губанов. – М., 1992. – С. 5.
5. Зуйков, Г. Г. Криминалистическое учение о способе совершения преступления : автореф. дис. ... д-ра юрид. наук / Г. Г. Зуйков. – М., 1970. – С. 10.
6. Кудрявцев, В. Н. Способ совершения преступления и его уголовно-правовое значение / В. Н. Кудрявцев // Советское государство и право. 1957, № 8.
7. Министерство внутренних дел Республики Беларусь [Электронный ресурс]. – Режим доступа: <http://mvd.gov.by/>. – Дата доступа: 27.02.2016.

ОБЩИЕ ВОПРОСЫ ФОРМИРОВАНИЯ ЭЛЕКТРОННОГО ПРАВОСУДИЯ В РЕСПУБЛИКЕ БЕЛАРУСЬ

Белоус А.П.,

студентка 1 курса ВГУ имени П.М. Машерова, г. Витебск, Республика Беларусь

Научный руководитель – Козак М.А.

На сегодняшний день в мире происходит становление новой цифровой эпохи человечества, которая прочно связана с глобальными обновлениями в экономической, социальной и управленческой сферах каждого государства. Применение информационных технологий в судебной деятельности способно обеспечить доступность гражданам процесс судопроизводства, позволить им почувствовать причастность к процессу правосудия при разрешении конфликтных ситуаций.

В частности, в последнее время в научных публикациях и работах оживленно обсуждается тема электронного правосудия. Электронное правосудие только начинает формироваться и поэтому возникает множество проблем и в правовом закреплении отдельных элементов, и при реализации уже закрепленных на практике.

Целью данной статьи является исследование нормативных правовых актов, в которых сформирован термин электронного правосудия. Выявление особенностей формирования электронного правосудия в Республике Беларусь.

Материал и методы. Научно-теоретической основой являются нормативные правовые акты, закрепляющие термин электронного правосудия. При написании статьи был использован метод анализа законода-

тельства, который способствовал рассмотрению основных нормативных правовых актов, которые закрепляют термин электронного правосудия. Также был использован такой метод эмпирического исследования как сравнения, для выявления схожих и различных черт в терминах электронного правосудия, в различных нормативных правовых актах, научных работах.

Результаты и их обсуждение. В работе Т.В. Вороновича «Конституционно – правовые аспекты формирования электронного правосудия в Республике Беларусь» есть предложение различать понятие «электронное правосудие» в широком и узком смыслах. «В широком смысле под электронным правосудием можно понимать совокупность разных автоматизированных систем-сервисов, которые предоставляют средства для издания судебных актов, ведения электронного дела и доступа сторон к материалам электронного дела, которые носят вспомогательный характер, не меняя способов осуществления судебного процесса. В узком смысле «электронное правосудие» – это возможность суда и иных участников судебного процесса реализовывать предусмотренные НПА действия, прямо воздействующие на начало и ход судебного процесса (к примеру, подача в суд документов в электронной форме, участие в судебном заседании посредством системы видео-конференц-связи)» [1, с.284].

Интересно содержание термина, который дается в Рекомендации Комитета министров Совета Европы: электронное правосудие - это использование ИКТ в реализации правосудия всеми заинтересованными сторонами в юридической сфере с целью повышения эффективности и качества государственных служб, в частности для частных лиц и предприятий. Оно включает в себя электронное общение и обмен данными, а также доступ к информации судебного характера. В Рекомендации Комитета министров Совета Европы CM/Rec (2009)1 электронное правосудие определяется как принцип электронной демократии, который предоставляет использование ИКТ в осуществлении правосудия всеми заинтересованными сторонами в юридической сфере с целью увеличения результативности и качества государственных служб, в частности для частных лиц и предприятий. Оно охватывает электронное обращение и обмен данными, а также доступ к информации судебного характера. Республика Беларусь не является членом Совета Европы, но эта Рекомендация взята за основу при внедрении белорусского электронного правосудия.

На законодательном уровне в Республике Беларусь термин «электронное правосудие» закреплен в главе 4 Программы деятельности Правительства Республики Беларусь на 2011-2015 годы [2]. Одним из подтверждением того, что в Республике Беларусь происходит становление электронного правосудия является создание сайта электронного правосудия Республики Беларусь - court.by. На этом сайте любой может: посмотреть расписание заседаний различных судов; подать жалобу или заявление; зайти в картотеку дел; посмотреть банк данных судебных постановлений; воспользоваться калькулятором госпошлины.

Возможность обмена информацией, в электронном виде, с помощью информационных технологий и сервисов сети Интернет общепризнаны и весьма широко используются в гражданском обороте. В большинстве европейских государств, в том числе и Республика Беларусь, успешно вводят систему электронного правосудия в судопроизводство. Активнее всего в своей работе информационные технологии используют экономические суды. В Республике Беларусь наиболее перспективными элементами системы «электронного правосудия» на современном этапе являются рассмотрение дел с использованием видеоконференцсвязи, электронный документооборот, обязательная аудиозапись судебного процесса и т.д. Рассмотрение дел с использованием видеоконференцсвязи включает в себя также целый ряд систем, обеспечивающих доступ к информации о деятельности судов, систем автоматизации судопроизводства. Использование видеоконференцсвязи позволяет получить доказательства из любой точки страны, что, безусловно, способствует правильному и своевременному рассмотрению и разрешению гражданских дел.

Несмотря на постепенное внедрение элементов электронного правосудия в белорусский судебный процесс, необходимо более детальное внесение изменения и дополнения в законодательство, которые будут позволять совершать процессуальные действия в цифровой форме. Но уже сейчас есть возможность, закрепленная белорусским законодательством, предоставлять в суды доказательства и документы в электронном виде [3].

Заключение. Таким образом, Республика Беларусь находится на стадии становления и внедрения аспектов электронного правосудия в судебный процесс. Главным подтверждением является принятие нормативных правовых актов на национальном уровне, основанных на международных стандартах. Применение на практике элементов электронного правосудия находится на начальном этапе и к подтверждениям можно отнести: создание сайта, на котором каждый человек может подать электронную заявку в суд, возможность внедрения документооборота, смс оповещения о судебных заседаниях и другое.

Литература:

1. Воронович, Т.В. Конституционно-правовые аспекты формирования электронного правосудия в Республике Беларусь // Информационные технологии и право (Правовая информатизация – 2015) : материалы V Междунар. науч.-практ. конф. (Минск, 28 мая 2015 г.) [Электронный ресурс] / Нац. центр правовой информ. Респ. Беларусь; под общ. ред. Е.И. Коваленко. – Электрон. дан. – Минск : Нац. центр правовой информ. Респ. Беларусь, 2015. – С. 284-289.
2. Об утверждении Программы деятельности Правительства Республики Беларусь на 2011 - 2015 годы: Постановление Совета Министров Республики Беларусь от 18.02.2011 №216 // Эталон-Беларусь [Электронный ресурс] // Национальный центр правовой информации Республики Беларусь. – Минск, 2016.
3. О внесении дополнений и изменений в некоторые кодексы Республики Беларусь по вопросам совершенствования хозяйственного судопроизводства: Закон Республики Беларусь от 10.01.2011 №241-З // Эталон-Беларусь [Электронный ресурс] // Национальный центр правовой информации Республики Беларусь. – Минск, 2016.

ОСНОВНЫЕ ПРОБЛЕМЫ ПРАВОВОГО РЕГУЛИРОВАНИЯ БРАЧНОГО ДОГОВОРА В РЕСПУБЛИКЕ БЕЛАРУСЬ

Бобок Н.А.,

студентка 4 курса ВГУ имени П.М. Машерова, г. Витебск, Республика Беларусь
Научный руководитель – Преснякова Т.В.

В современном механизме правового регулирования семейных отношений существенную роль играют разнообразные договоры и соглашения, заключаемые членами семей между собой. Заметным явлением в упорядочении имущественных отношений супругов становится брачный договор. Возможность установления договорного режима собственности супругов, отличного от режима общей совместной собственности, впервые в Республике Беларусь была предусмотрена п.1 ст.259 Гражданского Кодекса Республики Беларусь 1998 года [1]. Замена императивного регулирования имущественных отношений между супругами более гибким – диспозитивным дала супругам возможность участвовать в регулировании своих имущественных отношений. Соответственно эти положения гражданского законодательства были конкретизированы в кодифицированных актах семейного законодательства - Кодексе Республики Беларусь о браке и семье 1999 года – введением правового института Брачного договора. Отсутствие четкой законодательной регламентации договорного режима имущества супругов вызывает дискуссии, а также рост заключаемых брачных договоров говорят об актуальности разработки правовых проблем. Цель исследования – анализ института Брачного договора в Республике Беларусь.

Материал и методы. Работа основана на анализе законодательства Республики Беларусь. Методы исследования: метод системного анализа и сравнительно-правовой.

Результаты и их обсуждение. В законодательстве многих стран институт Брачного договора введен давно. Так, тысячи лет назад в Древней Греции и Риме мужчина и женщина, прежде чем создать семью, оформляли соглашение, где описывали свои имущественные отношения, сразу обсуждая также и вопросы наследования в будущем совместно нажитого имущества. Брачный договор в его изначальном смысле следует рассматривать как элемент и культурной, и социальной систем общества. Он являлся своеобразным способом сохранения и передачи сложившихся образцов поведения от поколения к поколению. Восстановление института брачного договора началось лишь в конце XVIII — начале XIX века во Франции, Англии, Германии, Австрии. Договор приобретает юридическую силу с того момента, когда на смену церковному приходит так называемый светский брак. Законодательство большинства стран мира признало заключение брачного договора целесообразным. «Федеральным законодательством США установлено, что брачный контракт – основной документ, регулирующий имущественные отношения супругов». В случае его отсутствия суд самостоятельно разбирается, кто кому и что должен при разводе [4]. В советский период потребность в брачном договоре как в инструменте регулирования имущественных отношений между супругами практически отсутствовала. Имущественной составляющей в супружеских отношениях отводилась малозначительная роль. Имущественные отношения супругов регулировались императивными нормами, закреплявшими режим общей совместной собственности. Заключение брачного договора, направленного на изменение этого режима, не допускалось. Сейчас брачный договор наиболее распространен в странах Западной Европы, Америке и Канаде. В большинстве европейских стран, в том числе и в России, он предназначен для регулирования только имущественных отношений между супругами. Как полагает М.В. Антокольская, главная правовая цель брачного договора состоит в том, чтобы определить правовой режим имущества супругов и иных имущественных взаимоотношений на будущее. Мотивы заключения брачного договора могут быть абсолютно разные – от желания мужа спасти на случай развода предпринимательский капитал до стремления жены добиться равенства с мужем во всем. Самым распространённым мотивом является желание состоятельных супругов не допустить изменения своего имущественного положения в случае развода и обычно связанного с ним раздела общего имущества, а также ещё одним из не менее распространенных мотивов считается урегулирование форм, методов и средств воспитания детей; содержание и воспитание детей в случае расторжения брака. Брачно-семейное законодательство Республики Беларусь не дает напрямую дефиниции брачного договора, однако исходя из ст. 13¹ Кодекса Республики Беларусь о браке и семье брачный договор это соглашение супругов об определении их имущественных и личных неимущественных прав и обязанностей в период брака, а также в случае его расторжения [2]. Характерной особенностью является то, что он призван регулировать кроме имущественных и личные неимущественные отношения супругов. Изначально сторонами брачного договора могли выступать только супруги, однако со вступлением в силу Закона Республики Беларусь «О внесении изменений и дополнений в Кодекс Республики Беларусь о браке и семье» 13 августа 2006 года право на заключение брачного договора наряду с супругами получили и лица, вступающие в брак, в том числе и несовершеннолетние. Таким образом, белорусское законодательство пошло дальше других в повышении роли договорного способа регулирования отношений супругов.

Установление в законодательстве возможности включать в брачный договор положения о личных неимущественных правах и обязанностях супругов вызвало множество споров в правовой литературе. Одни авторы указывали, что при включении института Брачного договора в Кодекс законодатель не учел важную особенность брачно-семейных отношений, состоящую в том, что личных отношений в семье возникает очень много, но в основе своей они регулируются нормами морали, а не права. Сторонники данной позиции также отмечают, что невозможность включения в брачный договор положений, регулирующих личные неимущественные отношения супругов, обусловлена не только существенными особенностями этих отношений, но и невозможностью в случае необходимости принудительного осуществления обязанностей супругов личного характера [3].

Заключение. Содержание брачного договора могут составлять соглашения имущественного характера, неимущественного характера, а также иные соглашения между супругами, если это не нарушает права и законные интересы других лиц и не противоречит законодательству Республики Беларусь. Личные неимущественные отношения между супругами все же оказываются урегулированными посредством условий брачного договора. Действительно, под угрозой «санкций», как отказ в предоставлении содержания или неравномерный раздел имущества, поведение супруга в браке можно существенно изменить. Соответственно оно регулируется брачным договором, хоть и косвенно. Такое регулирование гораздо эффективнее прямых запретов, так как принудить супруга ограничить себя в алкоголе или иных причинах в судебном порядке не представляется возможным. Брачный договор корректируется судебной практикой, что способствует постепенному вовлечению все большего количества семейных пар в процесс цивилизованного разрешения брачно-семейных споров.

Литература:

1. Гражданский кодекс Республики Беларусь от 07.12.1998 г. № 218-3; в ред. Закона Респ. Беларусь от 31.12.2014 г. // Консультант Плюс: Беларусь. Технология ПРОФ |Электрон, ресурс| / ООО «ЮрСпектр», Нац. центр правовой информ. Респ. Беларусь. - Минск, 2015.
2. Кодекс Республики Беларусь о браке и семье от 3 июня 1999 года № 278-3 (в ред. от 12.12.2013 года № 84-3) // КонсультантПлюс: Беларусь. Технология 3000 |Электронный ресурс| / ООО «ЮрСпектр», Нац. центр правовой информ. Респ. Беларусь. - Минск, 2015.
3. Жуковская, Г. Брачный договор: заключение, изменение и прекращение / Г. Жуковская // Судовы веснік. - 2011. - № 4. - С. 30-33.
4. Благодаров, К. Обязуюсь любить вечно / К. Благодаров // Деловой вторник. - 2005. - №9.

ПРАВОНАРУШЕНИЯ В СФЕРЕ НАЛОГООБЛОЖЕНИЯ: ТЕОРИЯ И ПРАКТИКА ПРОТИВОДЕЙСТВИЯ

Бобок Н.А.,

студентка 4 курса ВГУ имени П.М. Машерова, г. Витебск, Республика Беларусь

Научный руководитель – Губаревич А.В.

Статья 56 Конституции Республики Беларусь закрепляет обязанность граждан Республики Беларусь принимать участие в финансировании государственных расходов путем уплаты государственных налогов, пошлин и иных платежей [1]. В современном обществе налоги, сборы (пошлины) – основной источник доходов государства. Важность четкого функционирования налоговой системы государства предопределяет необходимость выполнения всеми членами общества налоговых обязанностей. В связи с этим одними из наиболее опасных и распространённых видов экономической преступности, наносящих большой материальный ущерб государству, стали преступления в сфере налогообложения. Анализ правоприменительной практики показывает, что в ходе документальных проверок нарушения налогового законодательства выявлялись у каждого четвертого налогоплательщика. Исходя из этого, особенно остро стоит проблема выявления и расследования налоговых правонарушений. Налоговые преступления непосредственно посягают на экономическую безопасность государства, являются «экономическим базисом» преступности. Это повышает общественную опасность как правонарушений в области налогового законодательства, так и налоговых преступлений в особенности. Широкое распространение налоговых преступлений, применение разнообразных способов посягательств, пробелы в законодательстве требует от законодателя серьезного анализа и принятия мер к нарушителям налогового законодательства. Цель исследования – проведение сравнительно-правового анализа норм законодательства Республики Беларусь регулирующего вопросы ответственности за совершение налоговых правонарушений.

Материал и методы. Работа основана на анализе законодательства Республики Беларусь. Методы исследования: системный, формально-логический и сравнительно-правовой.

Результаты и их обсуждение. Налоговый кодекс Республики Беларусь не содержит определения налогового преступления. Исходя из анализа практики, можно сказать, что налоговые преступления представляют собой сложную систему уклонения от налогообложения, связанную с использованием множества способов, участием организованных финансово-экономических и криминальных групп. Они сопровождаются совершением экономических преступлений, связанных с незаконной предпринимательской деятельностью, незаконной банковской деятельностью, лжепредпринимательством, незаконным получением кредита и т.д. И.Н. Кожевников отмечает, что расследование этих преступлений сопряжено со значительными трудностями. Это связано с тем, что у следователей зачастую недостаточно навыков для расследования такой категории дел, но даже умение правильно квалифицировать содеянное [2].

Расследование экономических преступлений относится к компетенции органов финансовых расследований. Основным документом, регулирующим порядок взаимодействия налоговых органов с органами финансовых расследований, является совместное постановление Министерства по налогам и сборам и Комитета государственного контроля

Республики Беларусь от 23.11.2011 №54/7 «О порядке направления налоговыми органами в органы финансовых расследований Комитета государственного контроля Республики Беларусь сообщений о преступлениях против порядка осуществления экономической деятельности». В нем разъяснено, как следует поступать налоговым органам в ходе проверки фактов, указывающих на признаки преступлений, по делам о которых дознание производится органами финансовых расследований.

В соответствии с правоприменительной практикой преступления в налоговой сфере чаще всего совершаются образованными лицами, которые обладают как экономическими, так и юридическими знаниями. Налоговые преступления отличаются повышенной сложностью в их расследовании, квалификации, а также в специфике криминальных сценариев. Разрабатывая сценарий, как правило, преступники пользуются тем, что хорошее знание экономики, законодательства и тактики следственных действий позволяет им уже на этапе подготовки включать в схемы различные «защитные» мероприятия и действия. В тоже время складывающаяся практика расследования налоговых преступлений и возникающие при этом проблемы свидетельствуют о серьезных затруднениях, возникающих при возбуждении уголовных дел и определении стратегии расследования [3]. Данные обстоятельства указывают на необходимость усиления борьбы с ними с использованием научных разработок и методик по выявлению и раскрытию их.

По статистическим данным по ст. 243 Уголовного кодекса Республики Беларусь «Уклонение от уплаты сумм налогов, сборов» в 2010-2014 годы ежегодно регистрировалось около 300 преступлений. Удельный вес судимости за данное преступление составляет 0,3% от общего количества осужденных. В течении последних 5 лет наибольшее число лиц – 76% осуждалось по ч. 2 ст. 243 Уголовного кодекса Республики Беларусь за уклонение от уплаты сумм налогов, сборов в особо крупном размере, в 2500 и более раз превышающем размер базовой величины, установленной на день совершения преступления. Несмотря на то, что с 2010 года судимость по ст. 243 Уголовного кодекса Республики Беларусь снизилась на 9,2% и в 2014 году было осуждено всего 118 лиц, общественная опасность этих преступлений не уменьшается [4].

Заключение. Несовершенство действующего налогового законодательства прямо способствует совершению как налоговых, так и связанных с ними других экономических преступлений. В результате налоговых расследований вскрываются новые криминальные «методики» совершения налоговых правонарушений и преступлений, использующие пробелы в законодательстве. Невзирая на высокую латентность, судебно-следственная практика говорит об устойчивом росте налоговой преступности, повышении её общественной опасности. По-прежнему высоким остается число не выявленных фактов, несмотря на проводимые мероприятия по борьбе с налоговой преступностью. Также следует отметить низкую эффективность взаимодействия налоговых органов с органами финансовых расследований Комитета государственного контроля и иными заинтересованными органами по вопросам противодействия преступлений в сферах налогообложения и предпринимательства, что, безусловно, влияет на результаты выявления и раскрытия преступлений против порядка осуществления экономической деятельности. Совершенствование налогового законодательства зависит от состояния правотворческой деятельности, которая основывается на результатах правоприменительной практики.

Литература:

1. Конституция Республики Беларусь от 15 марта 1994 года (с изменениями и дополнениями, принятыми на республиканских референдумах 24 ноября 1996 года и 17 октября 2004 года). – Мн.: Амалфея, 2015.
2. Кожевникова, И.Н. Расследование преступлений в сфере экономики: Руководства для следователей / И.Н. Кожевникова. – М., 1999. – С. 3–4.
3. Козел, Н. Уголовно-правовые аспекты в расследовании налоговых преступлений/Наталья Козел, Мария Жук// Юстиция Беларуси.- 2011.- №6.- С. 36-37
4. Гуров, С., Горбачева, С. О практике рассмотрения судами уголовных дел об уклонении от уплаты сумм налогов, сборов (по материалам обзора) / С. Гуров, С. Горбачева// Судовы веснік.- 2015.- №2.- С. 15-26.

ИНСТИТУТ ОМБУДСМЕНА ПО ПРАВАМ РЕБЁНКА И ЕГО ЗНАЧЕНИЕ В ЗАРУБЕЖНЫХ СТРАНАХ

Даркович Н.А.,

студентка 1 курса ВГУ имени П.М.Машерова, г. Витебск, Республика Беларусь

Научный руководитель – Ивашкевич Е. Ф., канд. пед. наук, доцент

Актуальность темы исследования обусловлена фактором отсутствия в достаточной степени у детей на практике политических, социальных и экономических возможностей и гарантий их прав и свобод, так как они являются одной из наиболее незащищенных и уязвимых категорий населения, так как фактически ни в одну структуру власти (только к уполномоченному) ребенок не имеет возможности обратиться самостоятельно. Целью данной работы является исследование процесса становления и функционирования института детского омбудсмена в зарубежных странах.

Материал и методы. Материалом данного исследования являлись конституции Норвегии, Швеции, Польши и других зарубежных стран, законодательство зарубежных стран об охране прав ребенка, Конвенция о правах ребенка 1989 года. При подготовке материала использовался метод сравнительно-правового и конкретного правового анализа.

Результаты и их обсуждение. Права и свободы ребенка – один из правовых институтов, для которых характерно утверждение единых стандартов и координации усилий как внутри государства, так и на международном уровне.

Заметную роль в деле защиты прав и свобод человека и гражданина в зарубежных странах играют омбудсмены – должностные лица избираемые или назначаемые парламентом и уполномоченные им осуществлять контроль за соблюдением законных прав и интересов граждан в деятельности органов исполнительной власти и должностных лиц.

Впервые в истории должность «омбудсмена» появилась в Швеции в 1809 году в связи с принятием Конституции, которая предусматривала создание автономных государственных служб (Justitie Ombudsmen) для рассмотрения претензий граждан к чиновникам. За пределами Швеции указанный институт получил

широкое распространение только в XX веке после второй мировой войны. Шведское происхождение института омбудсмана проявилось в заимствовании названия самого органа - омбудсмен. Слово "омбудсмен" (швед.) можно перевести на русский язык как "представитель", "поверенный", "делегат" [5, с.229]. В мире существуют различные названия данной должности: Посредник (Франция), Комиссар (уполномоченный) (Великобритания, Кипр), Защитник (Испания, Румыния), Контролер (Литва), Канцлер юстиции (Эстония), Представитель по правам ребенка (Польша), Уполномоченный по правам ребенка (Россия, Украина).

Несмотря на различные названия должности омбудсмана в разных странах, природа должностей одинакова – либо это парламентский контроллер за исполнительной властью в странах классической модели либо это защитник прав ребенка в так называемых поставторитарных странах.

Институт омбудсмана по правам ребенка выделился из института уполномоченного по правам человека, так как необходимы лица, имеющие полномочия и возможности для защиты прав каждого нуждающегося в таковой защите ребенка, пропагандирующие и «продвигающие» новые механизмы по обеспечению прав детей, ведущие под своим руководством систематический мониторинг по формально юридическому состоянию национального законодательства по правам ребенка, а также его практическому воплощению.

В мировой практике институт омбудсмана по правам ребенка является сравнительно новым инструментом. Так, первый пост появился в Норвегии после многолетней дискуссии, начавшейся еще в 60-е годы XX века.

Норвежский Барнеомбудет является независимым защитником прав, свобод и законных интересов детей в возрасте до 17 лет. Уполномоченный по правам ребенка в Норвегии сам определяет методы своей деятельности и первоочередные задачи, имеет гарантированный доступ ко всем документам, имеющимся в распоряжении властей, а также институтов, занимающихся правами, свободами и законными интересами детей; он также самостоятельно решает, какие вопросы входят в его компетенцию и какие средства при их разрешении он использует. Администрация Норвежского Барнеомбудета подчинена Министерству по делам детей и семьи. Оно определяет бюджет Администрации, который в дальнейшем утверждается норвежским парламентом. Норвежский УППР стал образцом защитника прав, свобод и законных интересов ребенка. Эта модель была принята и в других государствах, хотя модели деятельности омбудсмана по правам ребенка довольно разнообразны. [3, с.24].

В Австралии в 1989 году было создано Агентство поддержки ребенка. Оно подчиняется Министерству семьи и коммунальных вопросов. В Австрии Бюро по делам ребенка функционирует с 1989 года. В Финляндии функции УППР с 1981 года выполняет специальная неправительственная организация. В Испании и Гватемале при администрации УППР работают секции по правам ребенка. В Германии в Бундестаге с 1988 года работает парламентская Комиссия по правам детей. В Новой Зеландии в 1989 году под влиянием норвежской модели создано Бюро Комиссара по правам детей. Норвежская модель стала образцом также для Швеции, которая в 1992 году сформировала институт Омбудсмана по правам детей.

В изданном ЮНИСЕФ в 1997г. дайджесте «Институт уполномоченных по правам ребенка» выделяется четыре основных способа образования такого ведомства:

1) институт омбудсмана учреждается специальным законом, принимаемым парламентом (Норвегия, Швеция, Исландия, Люксембург).

2) институт омбудсмана учреждается в соответствии с законодательством об охране прав ребенка, согласно которому функции омбудсмана непосредственно связаны с исполнением и контролем за исполнением соответствующего закона (Австрия, Новая Зеландия);

3) должность омбудсмана создается не на законодательной основе, а учреждается в рамках существующих государственных органов; такие омбудсмены состоят в штате государственного органа и подотчетны ему (Канада (Британская Колумбия), Испания, Дания, Германия);

4) институт омбудсмана учреждается неправительственными организациями и работает под их эгидой (Финляндия, Израиль) [4, с.10].

Анализируя особенности деятельности омбудсмана в некоторых государствах, справедливо можно отметить, что в международной практике наибольшее распространение получил парламентский омбудсмен, которого называют классическим. Он осуществляет свою деятельность под патронажем парламента, что позволяет ему быть независимым от исполнительной власти, в отношении которой омбудсмен по правам ребенка осуществляет контрольные и инспектирующие функции.

Заключение. Главная роль детского омбудсмана состоит в привлечении постоянного внимания к правам, свободам и законным интересам ребенка самых широких слоев общества и первую очередь государственно-властных структур, постоянного напоминания государственной власти и обществу об обязательствах, установленных Конвенцией о правах ребенка, в предложениях по совершенствованию законодательства в данной сфере. Очевидно, назрела необходимость создания института специализированного омбудсмана по правам ребенка в Республике Беларусь.

Литература:

1. Конвенция о правах ребенка. Принята резолюцией ГА ООН 20 ноября 1989 года № 44/25 [Электронный ресурс] // КонсультантПлюс. Беларусь / ООО «Юрспектр». Нац. центр правовой информ. Респ. Беларусь – Минск, 2016.
2. Конституции зарубежных государств: Учебное пособие / Сост. проф. В.В. Маклаков. – 2-е изд. – М.: Издательство БЕК. – 584 с.
3. Додонова, А.Д. Становление института уполномоченного по правам ребенка в зарубежных государствах / А.Д. Додонова // Ученые записки Орловского государственного университета. – 2013. – №4(54). – С. 24-27.
4. Старовойтов, О.М. Механизмы защиты прав ребенка / О.М. Старовойтов // Белорусский журнал международного права и международных отношений 2001 – № 3. – С. 3-13.
5. Тхакрыако, М. М. Особенности формирования института омбудсмана в зарубежных странах / М.М. Тхакрыако // Вестник Адыгейского государственного университета. Серия 1: Регионоведение: философия, история, социология, юриспруденция, политология, культурология. – 2008. – №2. – С. 228-232.

ПРИНЦИПЫ ПРИРОДОРЕСУРСНОГО ПРАВА

Демещенко А.А.,

студентка 3 курса ВГУ имени П.М. Машерова, г. Витебск, Республика Беларусь
Научный руководитель – Маркина Н.А.

Правовое регулирование использования природных ресурсов основывается прежде всего на основополагающих началах, которыми руководствуются участники природоресурсных правоотношений – принципах природопользования и правовой охраны окружающей среды. Данные принципы имеют законодательное закрепление и содержатся в ст. 4 Закона Республики Беларусь «Об охране окружающей среды».

Актуальность темы обусловлена тем, что описанные принципы вызывают сложность при использовании их в правоприменительной и правотворческой деятельности.

Материал и методы. Материалом нашего исследования был Закон Республики Беларусь «Об охране окружающей среды» от 26 ноября 1992 года № 1982- XII (в ред. от 24.12.2015 № 333-3) и Федеральный закон от 10.01.2002 N 7-ФЗ (ред. от 29.12.2015 № 404-ФЗ) «Об охране окружающей среды». Основным методом исследования был метод формально-юридического анализа.

Результаты и их обсуждение. Закон Республики Беларусь «Об охране окружающей среды» установил общее правило, по которому правовой режим природных ресурсов и других компонентов окружающей среды регулируется законодательством об охране окружающей среды, если иное не предусмотрено отраслевым законодательством [1]. Иначе говоря, законодатель, по-видимому преследуя цель обеспечения рационального характера использования природопользования, установил общие принципы для всего экологического законодательства. В данном случае, речь идет уже о конкретном соотношении законодательства об охране окружающей среды и природоресурсного законодательства, регулирующего использование отдельных компонентов окружающей среды. Исходя из этого, принятая законодателем норма, не определяет разграничение принципов различных природоресурсных отраслей между собой. Т.е. по сути, принципы природоресурсного права не имеют четкой формулировки, благодаря чему и возникают коллизии между отдельными его отраслями.

Рассматривая законодательство зарубежных стран, например, Российской Федерации, стоит отметить, что Закон «Об охране окружающей среды» является аналогом природоохранного закона нашей страны. В нем так же сформулированы 23 основных принципа охраны окружающей среды, реализуемых в праве, на основе которых должно осуществляться рациональное природопользование, хозяйственная и иная деятельность [2]. Следовательно, здесь так же, как и в белорусском законодательстве, отдельно не сформулированы принципы природоресурсного права. Однако, в юридической литературе российские ученые все же выделили принципы природоресурсного права, а именно: 1) принцип демократизма; 2) принципа гласности; 3) принцип обеспечения рационального использования природных ресурсов; 4) принцип целевого использования природных ресурсов; 5) принцип дифференцированного подхода к установлению правового режима природных ресурсов и другие [3, с. 76].

Данный перечень, благодаря своей конкретной формулировке, дает возможность четко определить направление осуществления любой деятельности в рамках природоресурсного права.

Заключение. Подводя итог вышесказанному, нам представляется целесообразным дополнить природоохранное законодательство Республики Беларусь, следующими принципами природоресурсного права: приоритета охраны природного объекта перед его использованием; комплексности использования природного ресурса; рационального природопользования; целевого природопользования; платности природопользования.

Добавление данных принципов природоресурсного права в Закон «Об охране окружающей среды» позволит конкретизировать природоресурсные правоотношения и избежать в дальнейшем коллизий между его отдельными отраслями в правоприменительной практике.

Литература:

1. Об охране окружающей среды: Закон Респ. Беларусь, от 26 нояб. 1992 г., № 1982- XII (в ред. от 24.12.2015 г.) // Консультант Плюс [Электронный ресурс] / ООО «ЮрСлэкстр», Нац. центр правовой информ. Респ. Беларусь. – Минск, 2016.

2. Об охране окружающей среды: Федеральный Закон Российской Федерации, от 10 дек. 2002 г., N 7-ФЗ (в ред. 29.12.2015 г.) // Консультант Плюс [Электронный ресурс].

3. Бринчук, М.М. Экологическое право (право окружающей среды): Учебник для вузов / М.М. Бринчук. – Москва: Юристъ, 1998–670с.

ФОРМЫ РАЗРЕШЕНИЯ СПОРТИВНЫХ СПОРОВ В РЕСПУБЛИКЕ БЕЛАРУСЬ

Дубатов Е.Н.,

студент 2 курса ВГУ имени П.М. Машерова, г. Витебск, Республика Беларусь
Научный руководитель – Шашкова И.М.

В наши дни профессиональный спорт - это прежде всего бизнес. Очевидно, что без финансовой поддержки бизнес-сообщества, без новых технологий, без прогрессивных научных знаний спортсмены не смогли бы достигнуть таких высоких спортивных результатов, какие они имеют сейчас [1]. В связи с этим нередко между субъектами спортивной деятельности возникают юридические споры.

Целью данного исследования является рассмотрение проблем возникающих при рассмотрении спортивных споров в Республике Беларусь на современном этапе.

Материал и методы. При написании работы в основном использовались Интернет-источники, Проект спортивного кодекса Республики Беларусь. Основным методом исследования являлся метод формально-юридического анализа.

Результаты и их обсуждение. *Спортивный спор* – разногласия субъектов, участвующих в спортивных правоотношениях по поводу взаимных прав и обязанностей, а также разногласия, возникающие из отношений, хотя и не являющихся спортивными, но оказывающих влияние на права и обязанности спортсменов, как субъектов спортивных отношений [2]. Из определения мы видим, что спортивный спор может возникнуть не только между спортсменами, хотя это было видно из перечня субъектов спортивного права.

В настоящее время самыми распространенными категориями споров являются:

- споры, связанные с применением запрещенных веществ и препаратов;
- споры между спортсменами и организациями, вытекающие из трудовых отношений;
- споры о неправомерном судействе;
- споры коррупционного характера; [2]

Следует отметить, что разрешать спортивные споры можно по-разному. Самые часто применяемы это две формы разрешения спортивных споров: судебная и несудебная форма.

Что касается рассмотрения спортивных конфликтов государственными судами, то хотелось бы заметить, что суды общей юрисдикции, а равно арбитражные третейские суды принимают решения, руководствуясь исключительно нормами действующего законодательства. Комплексной же правовой базы, регулирующей отношения в области профессионального спорта, Республике Беларусь до сих пор не существует, и суду не на что опираться при принятии решений. Главной причиной этого является неразрешенность в Законе о физической культуре и спорте вопроса относительно отраслевой принадлежности норм, регулирующих отношения в области профессионального спорта. Кроме того, у судей государственных судов отсутствуют знания специфики спорта, которые можно восполнить не иначе как привлекая к рассмотрению дела специалиста.

Как известно, основой любого третейского разбирательства является третейское (арбитражное) соглашение. В этой связи в настоящее время особый интерес вызывает правовое обоснование распространения действия третейского соглашения на профессиональных спортсменов как отдельных субъектов правоотношений в области профессионального спорта. Третейские соглашения можно увидеть в договорах между спортсменами и спортивными организациями о медицинском обслуживании, порядке проведения тренировок, рекламе и т.д. Преимуществом спортивного арбитража над судами общей юрисдикции является то, что в спортивном арбитраже стороны имеют право выбрать арбитра (судью), что касательно судов общей юрисдикции такого права стороны не имеют. Так же к недостатку рассмотрения споров в государственных судах можно отнести длительный срок судопроизводства, что не выгодно конфликтующим сторонам, в то время как сроки и годы в спорте особо скоротечны. [1]

До недавнего времени конфликты в области профессионального спорта рассматривались преимущественно в рамках спортивных организаций. Дисциплинарные регламенты, которые они, в частности, принимают, содержат порядок формирования и деятельности юрисдикционных органов союза, например контрольно-дисциплинарного, апелляционного комитетов. Поэтому во всем мире споры в области профессионального спорта разрешаются специализированными третейскими судами, которые позволяют сочетать знания в области спортивных отношений, которыми не обладают профессиональные судьи государственных судов, независимость и оперативность функционирования с обязательностью их решений. В Республике Беларусь так же имеется такой специализированный суд и именуется он как Международный арбитражный суд при БелТТП.

Спортивная медиация – переговоры сторон с участием спортивного медиатора, имеющие целью урегулирование спора участников спортивных отношений путем выработки ими взаимоприемлемого соглашения, содействие сохранению и развитию партнерских деловых отношений и формированию этики делового оборота, гармонизацию спортивных отношений [3].

Развитие медиации в спортивной сфере вызвано необходимостью ускорить процесс разрешения споров в данной области, стремлением уменьшить финансовое бремя, а также возможностью сохранить партнерские отношения сторон при применении таких способов разрешения спортивных споров. Медиация – это новая идеология, призванная обеспечить участникам гражданского оборота свободу и независимость в реализации своих субъективных прав, необходимость согласования своего поведения с действиями других лиц путем переговоров [3]. Важно принять во внимание, что «медиация дает цивилизованные и гуманные средства восстановления нарушенной способности граждан к мирному сосуществованию» [4]. Впервые правовые основы применения медиации в Республике Беларусь определены Законом Республики Беларусь от 12 июля 2013 года № 58-З «О медиации». Нормативное определение понятия медиации дано в ст. 1 указанного Закона, согласно которой медиация – это переговоры сторон с участием медиатора в целях урегулирования спора (споров) сторон путем выработки ими взаимоприемлемого соглашения. [5]

Заключение. Глядя на развитие спортивного права на международной арене, на опыт стран, которые кодифицировали законодательство о спорте в единый кодекс, Республика Беларусь пошла по тому же пути. Но в процессе принятия Спортивного кодекса Республика Беларусь продвинулась не так далеко как хотелось. Был утвержден проект Спортивного кодекса. Но проблема заключается в том, что сам проект нужно уже изменять (так как содержит нормы про хозяйственный суд, а с последней реформой судебной системы суды хозяйственные были упразднены). Тем самым напрашивается предложение принять кодекс, в кратчайшие сроки. Так же нужно начинать реформировать общеправовые суды, привлекать специалистов в области спортивного права, специалистов, у которых уже есть опыт рассмотрения спортивных споров.

Литература:

1. Спортивный арбитраж как способ рассмотрения споров в области спорта (сравнительно-правовой аспект) // Электронные документы ГГУ [Электронный ресурс]. – 2016. – Режим доступа: http://docs.gsu.by/_layouts/searchresults.aspx. – Дата доступа: 27.02.2016.

2. Проект Спортивного кодекса // Официальный Интернет-портал Белорусский республиканский союз юристов [Электронный ресурс]. – 2016. – Режим доступа: <http://union.by/project/>. – Дата доступа: 17.02.2016.

3. Аллахвердова, О.В. Медиация - переговоры с участием посредника / О.В. Аллахвердова, А.Д. Карпенко. - СПб. : Роза мира, 2007. - 144 с., с. 54.

4. Мета, Г. Знакомство с теорией, методом и профессиональными технологиями / сост.: Г. Мета, Г. Похмелкина. - М.: VERTE, 2004. - 320 с., с. 4.

5. О медиации: Закон Респ. Беларусь, 12 июля 2013 г., № 58-3//Консультант Плюс: Беларусь. Технологии Проф [Электронный ресурс] / ООО «ЮрСпектр», Нац. центр правовой информ. Респ. Беларусь. - Минск, 2016.

СРАВНИТЕЛЬНЫЙ АНАЛИЗ ДОГОВОРА ФРАНЧАЙЗИНГА ПО ЗАКОНОДАТЕЛЬСТВУ РЕСПУБЛИКИ БЕЛАРУСЬ И ФЕДЕРАТИВНОЙ РЕСПУБЛИКИ ГЕРМАНИИ

Дудко Е.А.,

студентка 4 курса Европейского гуманитарного университета, г. Вильнюс, Литовская Республика

Научный руководитель – Белая О.Б.

Актуальностью исследования является то, что в настоящее время франчайзинг является наиболее распространенной формой ведения бизнеса, или предпринимательской деятельности, развиваясь в различных областях экономической деятельности.[2] Федеративная Республика Германия является франчайзинговым лидером среди европейских стран и насчитывает более 500 франчайзеров и более 20 тысяч франчайзи, тем самым франчайзинг в Германии можно считать наиболее популярным способом развития бизнеса.[2] Одним из самых больших и успешных примеров франчайзинга является ресторан «Variano», специализирующийся на итальянской кухне, позволяющий воплотить грамотную стратегию в реальность.[3] Также в Германии популярны такие примеры франчайзинговой деятельности, как фастфуд, фитнес-студии, булочные и др. В Республике Беларусь в настоящее время уделяется достаточно большое внимание развитию франчайзинга. В большинстве случаев франчайзинговая деятельность отражается в придорожном сервисе, бытовом обслуживании, общественном питании, туризме и др. Примерами франчайзинга в Беларуси могут выступать такие заведения, как «Pizza Smile», туристическая фирма «Oranjet», ресторан «Burger Grill» и другие.[1] Также существуют примеры общеизвестного франчайзинга и в Германии, и в Беларуси, например, магазин одежды «Mango». Франчайзинг можно признать наиболее заманчивым и привлекательным способом развития малого бизнеса, что в настоящее время в Беларуси является актуальным.

Целью исследования является проведение сравнительно-правового анализа законодательных положений, регулирующих договор франчайзинга в Республике Беларусь и в Федеративной Республике Германии.

Материал и методы. Материалом исследования выступает договор франчайзинга по законодательствам Республики Беларусь и Федеративной Республики Германии, включая понятие и правовое регулирование договора франчайзинга, порядок заключения, изменения и расторжения договора франчайзинга и содержание данного договора. В процессе исследования используются такие общенаучные методы, как метод системного анализа, а также формально-юридический метод правовой науки.

Результаты и их обсуждение. Что касается понятия договора франчайзинга, то, проведя сравнительный анализ можно выявить, что определения договора франчайзинга в Республике Беларусь и Федеративной Республике Германии являются схожими, это значит, что предмет договора является схожим, включающим в себя один и тот же комплекс лицензионных прав, предоставляемых франчайзером по условиям договора франчайзи. Таким образом, и для Республики Беларусь, и Федеративной Республики Германии можно выявить общее определения понятия договора франчайзинга, при котором франчайзер (правообладатель, компания-владелец) передает франчайзи (пользователю, другой независимой компании) за определенное вознаграждение на какой-либо указанный в договоре срок или без срока лицензионный комплекс, включающий право использования товарного знака, а также других объектов интеллектуальной собственности, разработанных франчайзером, зависящих от вида договора франчайзинга.

Правовое регулирование договора франчайзинга в Республике Беларусь во многом отличается от регулирования данного договора в Федеративной Республике Германии. Точнее сказать, в Германии, несмотря на достаточно широкое применение франчайзинга, его специальное правовое регулирование отсутствует, договор франчайзинга регулируется только общим договорно-обязательственным законодательством, также при регулировании используется антимонопольное законодательство и Немецкая Ассоциация франчайзинга. Республика Беларусь, наоборот же, является тем государством, в котором договор франчайзинга регулируется законодательством, а именно отдельной главой ГК Республики Беларусь. Однако подходы к правовому регулированию понятия и содержания договора франчайзинга в рассмотренных странах совпадают.

Говоря о порядке заключения договора франчайзинга в Республике Беларусь и Федеративной Республике Германии, необходимо уделить внимание форме и регистрации данного договора. Таким образом, форма договора франчайзинга в белорусском и немецком законодательстве является одинаковой, а именно письменной. Важным при заключении договора франчайзинга в Беларуси является регистрация договора франчайзинга в специальном органе, а в Германии такое положение не применяется вообще. Однако следует отметить, что с одной стороны, в Германии меньше бюрократизма, с другой же благодаря регистрации можно быть более уверенным в том, что договор соответствует законодательству. Что касается расторжения договора франчайзинга, то в Республике Беларусь и в Федеративной Республике Германии, можно заметить некоторые схожие условия, при которых договор франчайзинга может быть прекращен.

Условия, составляющие содержание договора франчайзинга, в Республике Беларусь и в Федеративной Республике Германии сильно отличаются. В Беларуси, исходя из условий, вносящихся в договор франчайзин-

га, можно сделать вывод, что договор строится на взаимной выгоде как для франчайзера, так и для франчайзи. В то время как в Германии, основным значением, которым руководствуются при заключении договора франчайзинга, является успех франчайзи, тем самым при заключении договора прописываются и прогнозы его и развития, и риски, которые может потерпеть именно франчайзи.

Ключевым моментом правового регулирования прав и обязанностей сторон по договору франчайзинга является принцип свободы договора, однако включая все обязательные элементы, предусмотренные законодательствами Республики Беларусь и Федеративной Республики Германии. Положения любого договора франчайзинга демонстрируют статус самого франчайзинга, показывают основания обеспечения защиты интересов как франчайзера, так и франчайзи, уделяя большое внимание только начинающей развиваться стороне договора франчайзинга. Стоит отметить, что, прежде всего, в обязанности франчайзера как в Беларуси, так и в Германии входит полное обеспечение гарантии и других форм обеспечения защиты от неблагоприятных ситуаций при развитии системы франчайзинга, то есть франчайзи вправе требовать от франчайзера данные гарантии для уверенности успеха в развитии своего бизнеса. Обязанностью франчайзи, прежде всего, является не только в какой-то степени его подчинение франчайзеру, но и некоторые обязанности перед потребителями франчайзи, с которыми он вступает во взаимоотношения при осуществлении предпринимательской деятельности.

Что касается ответственности сторон по договору франчайзинга, то здесь можно заметить, что ответственность сторон по договору франчайзинга в Республике Беларусь и Федеративной Республике Германии не во всех случаях является обоснованной, так как на франчайзера может налагаться ответственность, к которой он, по сути, не имеет какого-либо отношения. Так, законодательство рассматриваемых стран не учитывает, что франчайзер и франчайзи являются самостоятельными субъектами и в материальном, и в правовом плане и в некоторых случаях возлагает слишком большую ответственность на франчайзера. Однако стоит отметить, что и существует понятие солидарной ответственности сторон по договору франчайзинга и в таких случаях является полностью обоснованной и логичной как в Республике Беларусь, так и в Федеративной Республике Германии.

Заключение. Система франчайзинга являются особо устойчивой и прочной в отношении кризиса по отношению к работающей системе отдельных филиалов и предпринимателей, трудящихся исключительно на свой риск.[3] Смысл заключается в том, что франчайзинг действительно является работающей системой, а не отдельным элементом. Благодаря модели франчайзинга, в случае если главные риски будут нести франчайзи на местах, франчайзер сможет получать прибыль. Таким образом, договор франчайзинга является, безусловно, полезным и удобным в использовании как развития бизнеса в Республике Беларусь, так и в Федеративной Республике Германии.

Литература:

1. Ассоциация франчайзеров и франчайзи «БЕЛФРАНЧАЙЗИНГ» / Каталог франшиз [on-line]. [Просмотрено 3 апреля 2015 года]. Доступ через интернет: <<http://belfranchising.by/category/franchise-catalogue/>>
2. Сесицкий, Е.П. Заключение и исполнение договоров комплексной предпринимательской лицензии (франчайзинга): практика правоприменения и актуальные проблемы совершенствования законодательства / Е.П. Сесицкий / 02.06.2010. Документ подготовлен для систем Консультант Плюс, 2014.
3. «Variano» — успех по модели франчайзинга из Германии / 06.08.2013 [on-line]. [Просмотрено 3 апреля 2015 года]. Доступ через интернет: <<http://www.miond.de/uspeh-po-franshize/>>

СУДЕБНО-ПСИХОЛОГИЧЕСКАЯ ЭКСПЕРТИЗА В УГОЛОВНОМ И ГРАЖДАНСКОМ ПРОЦЕССЕ

Ерёмко С.В.,

студентка 3 курса ВГУ имени П.М. Машерова, г. Витебск, Республика Беларусь
Научный руководитель – Сухарев А.А., канд. пед. наук, доцент

Актуальность данной темы заключается в том, что в настоящее время между следственными работниками и экспертами-психологами существует достаточный разрыв в их взаимодействии. В этой связи целью нашего исследования является выявления условий, способствующих установлению тесного взаимодействия органов предварительного следствия и специалистов по проведению судебно-психологических экспертиз. Трудно обойтись без знаний психологии при производстве любого расследования, разбирательства в суде или ином органе. С течением времени уровень знания психологии у лиц юридических профессий возрастает, но всё-таки уровень знаний недостаточный, что не позволяет полно использовать их при производстве в уголовном и гражданском процессе. Сложно подготовить лицо, одновременно давая знания по юриспруденции и психологии, да и в этом нет особой необходимости, так как для проведения экспертиз в Республике Беларусь существуют эксперты и специалисты, закрепленные на законодательном уровне.

Материал и методы. При подготовке материалов использованы нормы ст. 226, 228 Уголовно-процессуального кодекса Республики Беларусь, научные подходы различных авторов по проблеме взаимодействия органов предварительного следствия с Государственным комитетом судебных экспертиз Республики Беларусь. При проведении исследования применялись методы анализа и синтеза, а также формально-юридический.

Результаты и их обсуждение. Результаты данного исследования могут быть использованы при изучении таких дисциплин как «Юридическая психология» и «Психология».

Экспертиза назначается в случаях, когда при производстве дознания, предварительного следствия необходимы специальные знания в науке, технике, искусстве или ремесле [3, с. 181]. Судебно-психологическая экспертиза (СПЭ) – один из видов судебных экспертиз и, следовательно, одно из средств установления истины в судопроизводстве, источник доказательств. Следователь должен проанализировать основания для на-

значения экспертизы и правильно сформулировать вопросы для экспертного разрешения, а для этого ему необходимо знать предмет, возможности и компетенцию данного вида экспертизы. Судебно-психологическая экспертиза исследует существенные для уголовного или гражданского дела особенности психики обвиняемых, потерпевших, истцов, ответчиков и свидетелей. В отличие от судебно-психиатрической экспертизы СПЭ исследует психические проявления, не выходящие за пределы нормы, т.е. не патологические психические отклонения [1, с. 320]. Основная задача судебно-психологической экспертизы – научно обоснованная диагностика непатологических право-значимых психических аномалий. Среди различных видов судебно-психологических экспертиз, наибольший интерес представляет такой вид как судебно психологическая экспертиза несовершеннолетних. Чаще всего здесь важна связь следствия с психологом-экспертом. Наиболее часто правоохранительным органам при расследовании и судебном разбирательстве преступлений совершенных несовершеннолетними приходится, сталкиваться с явлениями личностной незрелости, которая ни в коей мере не связана с психическим заболеванием, в том числе, мог ли он сознавать значение своих действий или руководить ими. Поводом для назначения судебно-психологической экспертизы могут служить сведения о неблагоприятных условиях воспитания несовершеннолетнего или сомнения в его достаточной личностной зрелости, основанное на анализе целей, мотивов, обстоятельств преступления и его поведения в период до и после него, во время предварительного следствия или судебного разбирательства. Экспертное психологическое исследование всегда направлено не на установление общей, постоянно проявляющейся как свойство личности способности или неспособности сознавать значение своих действий или руководить ими; оно касается непосредственно конкретных действий, совершенных в конкретных условиях. Из этого следует то, что судебно-психологической экспертизой поведение подэкспертного должно рассматриваться в неразрывном единстве с ситуацией, в которой были совершены противоправные деяния.[2, с. 211]. В этой связи является актуальным необходимость формирования у следственных работников ясного представления о психологическом механизме совершения преступления несовершеннолетними лицами, в том числе имеющими психические аномалии.

Заключение. Таким образом, судебно-психологическая экспертиза вызывает заинтересованность правоохранительных органов тем, что многие тяжкие преступления, которые сопряжены с физическим насилием, совершаются в состоянии сильного душевного волнения, вызванные неправомерными действиями потерпевшего [4, с. 245]. Для подтверждения данного факта, суд ссылается на заключение СПЭ. Для правильного составления заключения судебно-психологической экспертизы с формулировкой выводов о наличии или отсутствии непатологических право-значимых психических аномалий необходимо, что бы поведение подэкспертного рассматривалось в неразрывном единстве с ситуацией, в которой были совершены противоправные деяния.

Литература:

1. Еникеев, М.И. Юридическая психология / М.И. Еникеев. – Спб., 2004. – 480 С.
2. Коченов, М.М. Судебно-психологическая экспертиза / М.М. Коченов. – М., 1977. – 450 С.
3. Сафуанов, Ф.С. Судебно-психологическая экспертиза в уголовном процессе / Ф.С. Сафуанов. – М., 1998. – 650 С.
4. Хачатрян, А.Х. Особенности судебно-психологической экспертизы аффекта / А.Х. Хачатрян // Актуальные вопросы совершенствования судебно-экспертной деятельности: тез. докл. междунар. науч.-практ. конф., – Минск, 23-24 окт. 2014 г. – С. 245-247.

СПОСОБЫ ЗАЩИТЫ АВТОРСКИХ ПРАВ В СЕТИ ИНТЕРНЕТ С ПОМОЩЬЮ ТЕХНИЧЕСКИХ СРЕДСТВ

Жилинская В.Ю.,

студентка 5 курса ВГУ имени П.М. Машерова, г. Витебск, Республика Беларусь

Научный руководитель – Егоров А.В., канд. юрид. наук, доцент

На современном этапе развития общества важное значение приобретает проблема регулирования правоотношений, возникающих в области авторского права. Это обусловлено практически неограниченной возможностью копировать и распространять многочисленные объекты авторского права. Этому в большей мере способствует сеть Интернет. Сегодня Интернет – благоприятная среда для нарушения авторских прав. Количество таких нарушений увеличивается с каждым годом. Вопрос о применении норм авторского права является важным для регулирования отношений в сети Интернет с целью обеспечения прав и законных интересов правообладателей [1, с. 139-141].

Целью настоящего исследования является изучение способов защиты авторских прав в сети Интернет с помощью технических средств.

Материал и методы. Методологическую основу исследования составляют общенаучные и специальные методы познания: системного анализа, диалектический, логический, формально-юридический.

Результаты и их обсуждение. Механизм защиты авторских прав в сфере цифровых коммуникаций несовершенен в силу ряда объективных и субъективных причин. Так, к субъективным причинам можно отнести: 1) безразличное отношение правообладателя к нарушению своих авторских прав в сети Интернет в связи с ростом популярности его произведения в таком случае и нежелание использовать свое право на защиту; 2) незнание способов защиты своих авторских прав или сомнения насчет эффективности такой защиты [3, с. 62].

Если говорить об объективных причинах, то установить сам факт нарушения авторских прав в сети Интернет, субъекта правонарушения, применимое национальное законодательство в случае нахождения ответчиков в различных государствах достаточно сложно. В то же время практически все способы защиты авторских прав приводят либо к доказыванию более ранней даты обладания произведением, либо к доказыванию более ранней даты его публикации [2, с. 34-35].

Для предотвращения нарушений авторских прав в сети Интернет возможно использовать ряд способов защиты с помощью технических средств. Их использование не требует каких-либо специфических знаний, временных и материальных затрат. Так, в целях защиты текстов применяются следующие методики: 1) запрещение использовать правую кнопку мыши, сочетаний клавиш Ctrl+C, Print-Screen; 2) замена текста набором графических изображений, которые содержат соответствующие буквы или текст целиком; 3) замена в тексте кириллических символов сходными англоязычными по определенному принципу (например, каждая вторая английская «с» меняется на кириллическую «с» или наоборот) – таким образом в тексте можно зашифровать сообщение, которое в случае нелегального копирования текста возможно будет восстановить.

При защите изображений могут использоваться следующие методы: 1) ограничение использования мыши; 2) разбиение изображения на десятки уменьшенных частей; 3) добавление на само изображение надписи, которая не затрудняет его восприятие; 4) размещение в сети Интернет изображений с разрешением до 800 × 600 пикселей (таким образом, изображение получается невысокого качества, оно хорошо воспринимается на самом интернет-ресурсе, но будет непригодно для помещения в полиграфическом издании); 5) внедрение водяного знака; 6) незаметное внедрение в изображение информации, которую в случае нарушения авторских прав можно будет извлечь [2, с. 40-44].

Кроме того, вариантом защиты текстов и изображений в сети Интернет является их копирование и распространение с автоматической вставкой ссылки на первоисточник. При этом удаление такой ссылки влечет за собой невозможность размещения копируемого текста или изображения на сайте.

Заключение. В современном информационном обществе часто объекты авторского права незаконно и безнаказанно используются злоумышленниками. Грамотное применение рассмотренных выше способов защиты авторских прав с помощью технических средств бесспорно может служить профилактикой нарушений авторских прав в сети Интернет. Однако не стоит забывать, что научно-технический прогресс не стоит на месте и данные способы защиты не являются панацеей, поскольку здесь вопрос заключается лишь во времени и средствах, которые правонарушитель готов потратить на их преодоление.

Литература:

1. Савина, В.С. Авторское право в информационном обществе: перспективы развития / В.С. Савина // Ленинградский юридический журнал. – 2013. – № 2. – С. 138-142.
2. Чекина, Л. Способы защиты авторских прав в сети Интернет / Л. Чекина // Библиотечка журнала «Юрист». – 2010. – № 3. – С. 30-44.
3. Янгилова, Е.В. Новый инструмент в защите авторского права в глобальной компьютерной сети Интернет / Е.В. Янгилова // Юридический мир. – 2014. – № 7. – С. 61-64.

ПРОБЛЕМЫ ПРОФИЛАКТИКИ ПРЕСТУПЛЕНИЙ НЕСОВЕРШЕННОЛЕТНИХ

Зайцева К.Н.,

студентка 3 курса ВГУ имени П.М. Машерова, г. Витебск, Республика Беларусь

Научный руководитель – Янч В.В., канд. филос. наук, доцент

Согласно высказыванию российского криминалиста Трайнина А.Н., преступность не самая значительная сторона в социальной жизни, но преступность обладает иным весьма важным свойством: она отражает и резюмирует все влияние окружающей среды. Оттого преступность неубывающая, а тем более преступность растущая – грозное свидетельство неблагополучия в самих основах современного общества [3, с.177]. В Республике Беларусь одной из важных проблем является сокращение преступности, в том числе подростковой. По данным Министерства внутренних дел можно говорить о том, что количество преступлений, совершенных несовершеннолетними, в целом уменьшается. Еще в начале 2000-х несовершеннолетними совершалось около 10 тысяч преступлений в год. В 2010 году несовершеннолетними и при их соучастии было совершено 4777 преступлений, а в 2014 году количество подростковых преступлений уменьшилось до 2654 (преимущественно кражи, хулиганство, грабежи). Увеличивается число подростковых преступлений, связанных с наркотиками. В 2010 году несовершеннолетними было совершено 66 таких преступлений, а в 2014 году – 371 преступление [2]. Данная проблема по-прежнему остается актуальной, так как она специфична и касается судьбы подрастающего поколения, составляющего часть белорусского общества и определяющего будущее нашего государства. Цель исследования: выявить основные направления профилактики преступности несовершеннолетних.

Материал и методы. Исследование основано на анализе Закона Республики Беларусь «Об основах системы профилактики безнадзорности и правонарушений несовершеннолетних», статистических данных и научной литературы. Методы исследования: статистический, правового сравнения. В частности, статистический метод позволил выявить основные тенденции преступности несовершеннолетних за последние годы.

Результаты и их обсуждение. Преступность несовершеннолетних – это преступления, совершенные лицами в возрасте от 14 до 18 лет.

Данная проблема является объектом изучения не только педагогов, работников инспекций по делам несовершеннолетних, но и криминологов, социологов права. В 2003 году был принят Закон «Об основах системы профилактики безнадзорности и правонарушений несовершеннолетних» (далее, Закон) [1], который способствовал формированию в Республике Беларусь целостной системы профилактики преступлений и правонарушений среди подростков. Согласно статье 2 данного Закона задачами профилактики безнадзорности и правонарушений несовершеннолетних является: предупреждение безнадзорности, беспризорности, правонарушений несовершеннолетних, выявление и устранение их причин и условий; обеспечение защиты прав и законных интересов несовершеннолетних; социально-психолого-педагогическая реабилитация несо-

вершеннолетних и семей, находящихся в социально опасном положении; выявление и пресечение случаев вовлечения несовершеннолетних в совершение правонарушений.

Профилактику безнадзорности и правонарушений несовершеннолетних осуществляют такие органы, как: комиссии по делам несовершеннолетних, органы опеки и попечительства, органы управления образованием, органы управления здравоохранением, органы по труду, занятости и социальной защите, органы внутренних дел. Иные органы, учреждения и организации в пределах своей компетенции осуществляют деятельность по профилактике безнадзорности и правонарушений несовершеннолетних в порядке, установленном Законом.

В соответствии со ст. 8 Закона несовершеннолетние, которые содержатся в учреждениях, осуществляющих профилактику безнадзорности и правонарушений, имеют ряд неотъемлемых прав, а именно: уведомление родителей, опекунов или попечителей несовершеннолетних об их помещении в указанные учреждения. Данные права не должны толковаться как отрицание или умаление других прав несовершеннолетних; обжалование решений органов и учреждений, осуществляющих профилактику безнадзорности и правонарушений несовершеннолетних, в вышестоящие органы, прокуратуру или в суд; гуманное, не унижающее человеческого достоинства обращение; поддержание связи с семьей путем телефонных переговоров и свиданий без ограничения их количества; получение посылок, бандеролей, передач, получение и отправление писем и телеграмм без ограничения их количества; обеспечение бесплатным питанием, одеждой, обувью и другими предметами первой необходимости.

Причины и условия подростковой преступности прежде всего зависят от конкретных исторических условий жизни общества, от содержания и направленности его институтов. Семейное неблагополучие не только создает угрозу для жизни и здоровья детей, но является одной из основных причин противоправных проявлений в подростковой среде [3, с.176]. Поэтому, необходимо активно вовлекать несовершеннолетних, а также молодежь, в различные программы и мероприятия, направленные на формирование правовой культуры, правомерного поведения, антикриминального будущего.

Примерно 65% подростков, совершивших правонарушение и негативно характеризовавшихся длительное время до его совершения, не состояли на учете в инспекциях по делам несовершеннолетних, так как информация об их противоправном поведении не поступала. Профилактическая работа должна проводиться целенаправленно органами власти и управления, учебно-воспитательными учреждениями, трудовыми коллективами. Главная задача – это помочь подрастающему поколению лучше понять тот мир, в котором оно живет. А для этого необходимо создать благоприятные условия и возможности, чтобы молодежь овладела ценностями доминирующей в обществе культуры [3, с.39].

В соответствии с законодательством, органы внутренних дел принимают самое активное участие в профилактике преступлений среди молодежи, в том числе несовершеннолетних. Основной формой такого участия является обеспечение субъектов, ответственных за устранение криминогенных факторов, совокупностью криминологической информации о причинах и условиях, способствующих совершению преступлений среди подростков, а также внесение предложений о мерах по их устранению. Эти предложения требуют обоснованности, конкретности, экономической и социальной целесообразности [3].

Заключение. Таким образом, преступность несовершеннолетних является наиболее важной и актуальной социальной проблемой. Она имеет свои специфические особенности, должна быть подвержена предупреждению, усиленной и активной профилактике. Для того, чтобы предотвратить преступность несовершеннолетних необходимо предпринимать активные меры, выражающиеся в торможении формирования антисоциального поведения подростков и массивном профилактическом воздействии. Государственные органы, общественные организации, политические деятели, юристы-практики, специалисты по дошкольному, школьному, среднему профессиональному и высшему образованию, СМИ могут создать необходимые условия для культурного, антикриминального развития несовершеннолетних.

Литература:

1 Об основах системы профилактики безнадзорности и правонарушений несовершеннолетних: Закон Республики Беларусь от 31.05.2003 N 200-З (от 12.12.2013 N 84-З) // Национальный реестр правовых актов Республики Беларусь, 03.03.2016, N 62, 2/1928 - Минск.

2 Статистический сборник правонарушений в Республике Беларусь / Национальный статистический комитет Республики Беларусь; сост. ИВ.Медведева - Минск 2015. – 175с.

3 Проблемы формирования правовой культуры молодежи на современном этапе: материалы международной научно-практической конференции, Витебск, 24-25 апреля 2009г. / Вит. гос. ун-т; редкол.: А.А. Бочков (отв.ред.) [и др.]. – Витебск : УО «ВГУ им. П.М. Машерова», 2009. – 331 с.

ОБ АКТУАЛЬНОСТИ РАЗРАБОТКИ МЕР ПРОТИВОДЕЙСТВИЯ ТЕРРОРИЗМУ

Заяц К.С.,

студентка 4 курса ВГУ имени П.М. Машерова, г. Витебск, Республика Беларусь
Научный руководитель – Дмитриева Т.Ф.

Актуальность темы заключается в том, что терроризм с использованием взрывных устройств (далее – ВУ) и взрывчатых веществ (далее – ВВ) в последние годы получил широкое распространение во всем мире, борьба с которым возведена в ранг международной проблемы. Одной из основных тенденций терроризма XXI века стала способность эффективно влиять на внутреннюю и внешнюю политику крупнейших государств и тенденции развития международного сообщества в целом. Согласно Международному пакту о гражданских и политических правах, право на жизнь – это конституционный принцип, неотъемлемое право каждого человека, на основании которого никто не может быть произвольно лишен жизни [1]. Между тем, применение

террористами ВУ и ВВ приводит к массовой гибели ни в чем неповинных людей. Террористические акты, совершенные с применением ВУ и ВВ, оказывают сильное психологическое давление на большие массы людей, влекут разрушение материальных и духовных ценностей, не поддающихся порой восстановлению, сеют вражду между государствами, провоцируют войны, недоверие и ненависть между социальными и национальными группами, которые иногда невозможно преодолеть в течение жизни целого поколения. Цель исследования заключается в том, чтобы на основе анализа уголовно-правовой природы и различных позиций ученых конкретизировать понятие терроризма, предложить систему мер противодействия терроризму. Объектом изучения являются общественные отношения, возникающие и реализующие в форме противодействия терроризму. В качестве предмета выступает комплекс закономерностей индивидуального и объективно-го характера, который характеризует меры противодействия терроризму.

Материал и методы. В ходе исследования применялись общенаучные методы: индукция и дедукция, анализ и синтез, систематизация, метод системного подхода. Так же использовался статистический метод (при исследовании состояния и тенденций актов терроризма), сравнительно-правовой метод. Вывод и предложения, представленные в работе, основываются на международных принципах противодействия терроризму, уголовного законодательства Республики Беларусь.

Результаты и их обсуждение. Терроризм – одно из тех негативных явлений современной действительности, которое подрывает право на жизнь, ставит под угрозу безопасность каждого индивида и всего человечества в целом. Существует множество трактовок понятия терроризма. У. Лакер отмечает, что терроризм – это очень сложный феномен, по-разному проявляющийся в различных странах в зависимости от их культурных традиций, социальной структуры и многих других факторов, которые весьма затрудняют попытки дать общее определение терроризма [4, с. 3]. И.П. Блищенко, Н.В. Жданов под терроризмом понимают применение этого метода посредством индивидуальных террористических актов [2, с.85]. В.И. Замкова, М.З. Ильчиков терроризм относят к оппозиционным силам [3, с. 9]. Анализ различных подходов к пониманию терроризма позволяет нам сделать вывод о том, что терроризм представляет собой общественно опасное явление, предполагающее элемент запугивания, стремление создать атмосферу страха и воздействовать на правительство или определенные социальные слои общества. Наибольшее распространение в мире получили следующие способы актов совершения терроризма: угрозы по телефону, демонстративная закладка муляжей ВВ и ВУ, скрытая закладка бомбы и ее взрыв, взрыв припаркованного автомобиля с ВВ, взрыв движущегося автомобиля с ВВ террористом-смертником, ВУ устанавливают в местах скопления людей – в магазинах, общественном транспорте (под видом забытых вещей и предметов, портфелей, обувных коробок, на площадях и улицах). В зависимости от указанных способов терроризма определяются цели и задачи криминалистического обеспечения следственных действий, проводимых на начальном этапе расследования данных преступлений [5, с. 76-80], а также возникает необходимость разработки мер противодействия им с учетом причин и условий современной общественной жизни, способствующей проявлению терроризма. Такие социально-негативные явления, как экономический кризис, раскол общества на группы с различным материальным положением, безработица, политические, экономические, национальные, религиозные конфликты, представляют собой весьма благоприятную почву для совершения терроризма. Среди политических причин появления терроризма можно отметить утрату общенациональной идеи как политического стержня общества, ослабление государственных устоев и институтов власти, обострение политической борьбы, беззаконие и коррупцию. Исходя из сказанного, по нашему мнению, необходимо совершенствовать меры по противодействию терроризму, которые должны строиться на следующих основаниях: 1) совершенствование законодательной и международно-правовой базы по контролю над терроризмом; 2) сотрудничество международных организаций в предупреждении и пресечении террористической деятельности; 3) осуществление контроля в условиях национальной и международной законности; 4) взаимодействие правоохранительных органов и специальных подразделений по предупреждению и борьбе с терроризмом; 5) сочетание секретности при проведении контртеррористических операций и актов с обеспечением гласности в деятельности правоохранительных органов при профилактике терроризма; 6) обеспечение эффективного контроля над оружием, боеприпасами, взрывчатыми веществами и другими опасными материалами, которые попадают в руки лиц, которые могут использовать их в террористических целях; 7) всестороннее обеспечение юридическими правами всех участников процесса, связанных с контролем над терроризмом; 8) разработка и использование общих и специальных методов социальной профилактики террористических актов.

Заключение. Таким образом, среди актуальных проблем современности терроризм занимает заметное место, по степени опасности превосходя многие другие проблемы. Исходя анализа уголовно-правовой природы и различных позиций ученых, представляется, что терроризм представляет собой общественно опасное явление, предполагающее элемент запугивания, стремление создать атмосферу страха и воздействовать на правительство или определенные социальные слои общества. Сегодня очевидно, что мировому сообществу необходимо совершенствовать меры противодействия терроризму, разрабатываемые с учетом предложенных нами оснований, которые смогли бы обеспечить безопасность каждого гражданина и нейтрализовать любую угрозу проявления терроризма.

Литература:

1. Международный пакт о гражданских и политических правах, 16 декабря 1966 г. / Права человека: Сб. междунар.-правовых док. / Сост. Щербов В.В. – Минск: Белфранс, 1999. – 1146 с.
2. Блищенко, И.П. Сотрудничество государств в борьбе с преступлениями международного характера / И.П. Блищенко, Н.В. Жданов // Советское государство и право. – 1981. – № 8. – С. 81–85.
3. Замкова В.И. Терроризм – глобальная проблема современности / В.И. Замкова, М.З. Ильчиков. – М.: Прогресс, 1996. – С. 80.

4. Лакер У. Новый терроризм: фанатизм и оружие массового уничтожения / У. Лакер // Международный терроризм и право. – М.: ИНИОН РАН, 2002. – С. 173.

5. Дмитриева, Т. Ф. Цели и задачи криминалистического обеспечения осмотра места происшествия по факту взрыва / Т. Ф. Дмитриева // Актуальные проблемы юридической науки, практики и высшего образования : в 2-х томах. Т. 1. Актуальные проблемы национальной безопасности Российской Федерации на современном этапе : сборник научных статей по материалам международной научно-практической конференции 25 ноября 2015 г. – СПб. : НОУ СЮА, 2015. – С. 76-80.

ОСОБЕННОСТИ ОТВЕТСТВЕННОСТИ ЗА ЭКОЛОГИЧЕСКИЕ ПРАВОНАРУШЕНИЯ

Иванченко А.А., Чудикова Т.П.,

студенты 3 курса ВГУ имени П.М. Машерова, г. Витебск, Республика Беларусь

Научный руководитель – Маркина Н.А.

Статья 46 Конституции Республики Беларусь закрепляет важное конституционное, неотъемлемое право гражданина: «каждый имеет право на благоприятную окружающую среду и на возмещение вреда, причиненного нарушением этого права» [1, ст. 46].

Из этого следует, что государство ставит на приоритетные позиции охрану окружающей среды и экологической обстановки, так как нарушения в этой области могут пагубно сказаться не только на человеке в отдельности или группе лиц, но и на обществе и государстве.

Целью данной работы является исследование особенностей ответственности за экологические правонарушения. В настоящее время, в связи с обострением экологической обстановки в Республики Беларусь, и в целом в мире, эта тема становится еще более актуальной.

Материал и методы. Материалом нашего исследования был Уголовный Кодекс Республики Беларусь, Кодекс Республики Беларусь об административных правонарушениях, Закон Республики Беларусь «Об охране окружающей среды». Для достижения цели, предусмотренной данной статьей нами использовался метод формально-юридического анализа.

Результаты и их обсуждение. Экологическая ответственность – комплекс правовых и экономических норм, соединяющих в себе соответствующие им отношения по возмещению и предупреждению вреда природной среде.

Экологическая ответственность преследует ряд функций:

- стимулирующую к соблюдению норм права окружающей среды;
- компенсационную, направленную на возмещение потерь в природной среде и возмещение вреда здоровью человека;
- превентивную, обеспечивающую предупреждение новых правонарушений;
- карательную, заключающуюся в наказании лица, виновного в совершении экологического правонарушения.

Правовая ответственность за экологические правонарушения в зависимости от применяемых санкций в соответствии с Законом Республики Беларусь «Об охране окружающей среды» подразделяется на административную, дисциплинарную, материальную и уголовную [2, ст. 99].

Для применения таких видов санкций, необходимо совершить экологическое правонарушение.

Что, в свою очередь, можно определить как – виновное, противоправное деяние, посягающее на установленный в стране экологический правопорядок и причиняющее вред природной среде либо создающее реальную угрозу причинения такого вреда. При этом под экологическим правопорядком понимается система правил, обеспечивающая научно-обоснованное взаимодействие общества и природы.

Вернемся к видам правовой ответственности.

Основанием административной ответственности является наличие в деянии признаков состава экологического проступка, а также умышленная или неосторожная вина субъекта ответственности (физического или юридического лица), наличие правовой нормы, установившей запрет и содержащей санкцию за его нарушение.

В Кодексе Республики Беларусь об административных правонарушениях выделяется целая глава, посвященная экологическим правонарушениям, содержащая 62 статьи. Это можно отметить, как положительный момент в законодательстве Республики Беларусь в области экологического права, так как статьи затрагивают большое число правонарушений и устанавливают ответственность за них [3].

Дисциплинарную ответственность могут нести должностные лица, рабочие и служащие, не выполняющие свои производственные обязанности, связанные с охраной окружающей природной среды. Дисциплинарные наказания – это предупреждение, выговор, строгий выговор, понижение в должности и в окладе, увольнение с работы. Они накладываются руководителем предприятия, организации, учреждения. Дисциплинарная ответственность может наступить лишь за нарушение экологических правил, исполнение которых входило в круг должностных обязанностей нарушителя.

Материальная ответственность направлена на компенсацию причиненных убытков за счет правонарушителя. Все предприятия и граждане, причинившие вред окружающей природной среде, здоровью и имуществу других граждан или хозяйству, обязаны возместить его в полном объеме. Должностные лица, по вине которых предприятие понесло расходы по возмещению вреда, несут материальную ответственность. Они обязаны возместить предприятию причиненный ему прямой вред.

Уголовный кодекс Республики Беларусь в Разделе IX «Преступления против экологической безопасности и природной среды» устанавливает уголовную ответственность за умышленное уничтожение либо по-

вреждение особо охраняемых природных объектов, нарушение режима особо охраняемых природных территорий и объектов, требований экологической безопасности, непринятие мер по ликвидации последствий нарушений экологического законодательства и т.д. [4].

Уголовная ответственность в области экологических правонарушений является особой формой защиты как общества, гражданина Республики Беларусь, так и экологической обстановки в мире, в целом. Эта защита имеет наивысшую степень общественной опасности, так как, она может повлечь последствия не только в пределах страны, Республики Беларусь, но и распространиться далеко за пределы нашей страны.

Если говорить об уголовной ответственности за экологические преступления, то здесь особую роль играют особенности причиненного экологического вреда, а также значительность не только произошедших действий, но и размер возможных экологических последствий.

Заключение. В заключении хотелось бы отметить и предложить в дальнейшем, что бы законодатель обратил внимание на статьи Уголовного кодекса в статьях связанных с экологическими преступлениями и расширил их перечень, так как это, например, сделано в Кодексе об административных правонарушениях. Так как, встречаются ситуации, когда за серьезное экологическое правонарушение, нарушители отделываются всё лишь административной ответственностью, а ведь это плохо сказывается на окружающей нас природе и непосредственно нас.

Литература:

1. Конституция Республики Беларусь 1994 года (с изменениями и дополнениями, принятыми на республиканских референдумах 24 ноября 1996 г. и 17 октября 2004 г.). – Минск: Амалфея, 2016. – 48 с.

2. Об охране окружающей среды: Закон Республики Беларусь от 26 ноября 1992 г. № 1982-ХІІ (с изменениями и дополнениями от 24 декабря 2015 г. № 333-3) // [Электронный ресурс] ООО «ЮрСпектр», Национальный центр правовой информации Республики Беларусь. – Минск, 2016.

3. Кодекс Республики Беларусь об административных правонарушениях от 21 апреля 2003 г. № 194-3 (с изменениями и дополнениями от 4 января 2016 г. № 351-3) // [Электронный ресурс] ООО «ЮрСпектр», Национальный центр правовой информации Республики Беларусь. – Минск, 2016.

4. Уголовный кодекс Республики Беларусь от 9 июля 1999 г. № 275-3 (с изменениями и дополнениями от 5 января 2016 г. № 356-3) // [Электронный ресурс] ООО «ЮрСпектр», Национальный центр правовой информации Республики Беларусь. – Минск, 2016.

К ВОПРОСУ О ТИПЕ ЛИЧНОСТИ НАСИЛЬСТВЕННОГО ПРЕСТУПНИКА

Кистенева О.Н.,

студентка 5 курса ВГУ имени П.М. Машерова, г. Витебск, Республика Беларусь

Научный руководитель – Стаценко В.Г., канд. ист. наук, доцент

Насильственные преступления по степени общественной опасности и тяжести последствий превосходят многие другие криминальные проявления, нанося огромный, порой непоправимый ущерб личности и обществу. Насильственные преступления хотя и являются разными по объекту, но они связаны единой насильственной или агрессивно-насильственной мотивацией посягательства. Очевидно поэтому, что криминологическое исследование личности насильственных преступников имеет актуальное значение.

Целью работы является криминологический анализ личности насильственного преступника, прежде всего, выявление и оценка тех ее свойств и черт, которые порождают преступное поведение насильственной направленности.

Материал и методы. В основу работы положен статистический, правовой (материалы уголовных дел) и аналитический материал, характеризующий особенности личности преступников, совершивших насильственные преступления. В публикации используются формально-юридический, сравнительно-правовой, статистический методы.

Результаты и их обсуждение. Уголовная официальная статистика свидетельствует о том, что наиболее социально значимые насильственные преступления в Республике Беларусь имеют «мужское лицо» - мужчины составляют около 90% всех выявленных лиц; несовершеннолетние составляют в среднем около 6%; не работающие и не учащиеся стабильно составляют свыше 50%, а по отдельным видам (разбой) – свыше 80%; подавляющее большинство насильственных преступлений совершается лицами в состоянии опьянения; высокий процент рецидивистов – от 35% (тяжкие телесные повреждения) до 65% (разбой) [1].

В криминологической литературе разработаны разнообразные классификации личности преступников насильственной направленности.

Так, на основании характера антиобщественной направленности личности, выделяют три основных типа насильственных преступников [2, с. 444].

Первый тип включает в себя преступников устойчивой агрессивно-насильственной направленности. Базовыми чертами личности преступников этого типа являются агрессивность, эгоцентризм, озлобленность, жестокость, проблемы с эмпатией, цинизм. Существенная доля преступлений совершается ими, также, по внезапно возникшему умыслу, при этом насильственное поведение может быть рационально не мотивировано, представляет собой самоцель.

Примером совершения преступлений данного типа преступников может служить уголовное дело по обвинению Ж., который в состоянии алкогольного опьянения, заведомо зная о престарелом возрасте потерпевшей, с применением насилия, с использованием беспомощного состояния потерпевшей, действуя умышленно, совершил с ней половое сношение вопреки её воле [3, с. 17-18]. Или уголовное дело по обвинению К. в

том, что он, находясь в состоянии алкогольного опьянения на улице у помещения бара, с целью умышленного убийства, используя малозначительный повод, нанес гражданину Л. один удар имевшимся при себе ножом в область груди, причинив тяжкие телесные повреждения в виде раны груди справа, проникающей в брюшную полость, с повреждением печени, однако не довел свой преступный умысел до конца по независящим от него обстоятельствам, в связи с доставлением Л. в больницу и своевременным оказанием медицинской помощи. После совершения покушения на убийство Л., в это же время, в указанном месте, продолжая свои действия с целью убийства, К., из хулиганских побуждений, используя тот же малозначительный повод, нанес гражданину Я. удар тем же ножом в область груди, причинив тяжкие телесные повреждения в виде колото-резаной раны передней поверхности грудной клетки справа, проникающей в плевральную полость с повреждением сердечной сорочки, вследствие чего Я. скончался по дороге в больницу [4, с. 44–47].

Второй тип включает в себя лиц с явно не выраженной направленностью на совершение насилия. Насильственное преступление часто в этом случае носит инструментальный характер, являясь средством достижения особо значимых для преступников целей. [5, с. 445]

К третьему типу относят случайных или ситуационных преступников, совершающих насильственные преступления под воздействием крайне неблагоприятной конкретной жизненной ситуации. [6, с. 445].

Закключение. Криминологический анализ личности насильственной направленности имеет существенное значение как для предупреждения и профилактики насильственных преступлений, так и для правоприменительной деятельности по раскрытию совершенных преступлений, большинство из которых относятся к особо тяжким преступлениям.

Литература:

1. Правонарушения в Республике Беларусь: Статистический сборник.-Минск: Национальный статистический комитет Республики Беларусь, 2015.
2. Криминология: учебник / В.Н. Кудрявцев [и др.]; под ред. В.Н. Кудрявцева, В.Е. Эминова. – М.: Юристъ, 1997. – 512 с.
3. О судебной практике по делам о преступлениях против половой неприкосновенности или половой свободы (ст.ст. 166-170 УК) (по материалам обзора) // Судовы веснік. – 2012. – №4. – С. 15-22.
4. О судебной практике по делам об убийстве (ст. 139 УК) (по материалам обзора судебной практики) // Судовы веснік. – 2003. – № 1. – С. 44–47.
5. Криминология: учебник / В.Н. Кудрявцев [и др.]; под ред. В.Н. Кудрявцева, В.Е. Эминова. – М.: Юристъ, 1997. – 512 с.
6. Там же.

К ВОПРОСУ О НЕОБХОДИМОСТИ АПЕЛЛЯЦИОННОГО ПРОИЗВОДСТВА В ГРАЖДАНСКОМ ПРОЦЕССЕ РЕСПУБЛИКИ БЕЛАРУСЬ

Коваленко В.В.,

студентка 3 курса ВГУ имени П.М. Машерова, г. Витебск, Республика Беларусь

Научный руководитель – Мороз О.Л.

Судебные ошибки появляются в процессе судопроизводства, следовательно, возникает необходимость в их устранении. Даже если формально за судом не признается право на ошибку, законодатель, как правило, предусматривает такие возможности. Истории известны различные способы пересмотра судебных решений: ревизия, ремиссия, апелляция, кассация, надзор, пересмотр по вновь открывшимся обстоятельствам. Для белорусского гражданского процесса характерны последние три способа. При этом апелляция является эффективным и действенным способом устранения судебных ошибок и является проявлением права на судебную защиту и после вынесения решения.

Целью данной работы является обоснование необходимости апелляционного производства в гражданском процессе.

Материал и методы. Материалом исследования был Гражданский процессуальный кодекс Республики Беларусь, Хозяйственный процессуальный кодекс Республики Беларусь, Кодексе Республики Беларусь «О судоустройстве и статусе судей» и Указа Президента Республики Беларусь от 10 апреля 2002 г. №205 «О Концепции совершенствования законодательства Республики Беларусь». Основным методом исследования был метод формально-юридического анализа.

Результаты и их обсуждение. Нельзя не отметить тот факт, что уже ни один год идут обсуждения о необходимости введения апелляционного производства в гражданский процесс Республики Беларусь. Однако кассационное производство, продолжает быть традиционной формой исправления ошибок суда в нашей республике. В то время как в других государствах сложились разнообразные формы пересмотра судебных постановлений. Наиболее распространенной является двухзвенная система, которая включает в себя апелляционное и кассационное производство.

Юридическая природа апелляционного производства отличается от кассационного. Главным отличием между этими двумя способами обжалования судебных постановлений, не вступивших в законную силу, является то, что суд апелляционной инстанции заново рассматривает и разрешает гражданско-правовой спор. Кассационная же инстанция в классическом виде не связана с оценкой доказательств по делу, в ходе нее, суд не вступает в рассмотрение правильности установления его фактической стороны, а занимается лишь выявлением юридических оснований – нарушений закона в деятельности суда первой инстанции. При их обнаружении судебное постановление отменяется с передачей дела на новое рассмотрение в нижестоящий суд [1]. В случае апелляционного производства, можно говорить о повторном рассмотрении дела вышестоящим судом. Где стороны вправе, представлять в апелляционный суд новые доказательства, ссылаться на новые факты, представлять новые доказательства. Суд не связан результатами процесса в суде первой инстанции.

Нельзя не отметить также, что право апелляционного обжалования (опротестования) судебных постановлений по гражданским делам было закреплено на законодательном уровне еще в 2006 году в Кодексе Республики Беларусь «О судостроительстве и статусе судей». Так, в соответствии со статьей 36 данного Кодекса, областной (Минский городской) суд может рассматривать в соответствии с законодательными актами в пределах своей компетенции гражданские дела в апелляционном порядке. Таким же полномочием, согласно статье 46 Кодекса Республики Беларусь «О судостроительстве и статусе судей», наделен и Верховный Суд Республики Беларусь [2].

Кроме этого, введение апелляционной инстанции обжалования решений судов предусмотрено п. 49.2 Указа Президента Республики Беларусь от 10 апреля 2002 г. №205 «О Концепции совершенствования законодательства Республики Беларусь» [4].

Однако данные положения не получили дальнейшей правовой регламентации и практической реализации, поэтому в гражданском процессе Республики Беларусь продолжает использоваться процедура кассационного производства несмотря на то, что в хозяйственном судопроизводстве апелляция с успехом применяется, восстанавливая права и законные интересы, юридически заинтересованных в исходе дела лиц, путем повторного рассмотрения судом апелляционной инстанции дела по имеющимся в нем и дополнительно представленным доказательствам [3].

Заключение. Апелляционное производство является наиболее быстрым и доступным способом проверки не вступивших в законную силу решений, что повышает гарантии защиты прав, свобод и законных интересов юридически заинтересованных в исходе дела лиц. По нашему убеждению настояло время для введения данного института в гражданское судопроизводство. С учетом богатого опыта, накопленного экономическими судами, апелляционное производство может занять достойное место в механизме пересмотра судебных постановлений.

Литература:

1. Гражданский процессуальный кодекс Республики Беларусь : Кодекс Республики Беларусь, 11 января 1999 г., № 238-З : в ред. Закона Республики Беларусь от 12.07.2013 г. // Консультант Плюс : Беларусь. Технология 3000 [Электронный ресурс] / ООО «ЮрСпектр», Национальный центр правовой информации Республики Беларусь. – Минск, 2016.
2. Кодекс Республики Беларусь о судостроительстве и статусе судей : Кодекс Республики Беларусь, 29 июня 2006 г., № 139-З : в ред. Закона Республики Беларусь от 04.01.2014 г. // Консультант Плюс : Беларусь. Технология 3000 [Электронный ресурс] / ООО «ЮрСпектр», Национальный центр правовой информации Республики Беларусь. – Минск, 2016.
3. Хозяйственный процессуальный кодекс Республики Беларусь : Кодекс Республики Беларусь, 15 декабря 1998 г., № 219-З : в ред. Закона Республики Беларусь от 01.07.2014 г. // Консультант Плюс : Беларусь. Технология 3000 [Электронный ресурс] / ООО «ЮрСпектр», Национальный центр правовой информации Республики Беларусь. – Минск, 2016.
4. О Концепции совершенствования законодательства Республики Беларусь : Указ Президента Республики Беларусь, 10 апреля 2002 г. № 205 // Консультант Плюс : Беларусь. Технология 3000 [Электронный ресурс] / ООО «ЮрСпектр», Национальный центр правовой информации Республики Беларусь. – Минск, 2016.

НРАВСТВЕННОЕ СОДЕРЖАНИЕ ДОПРОСА

Коленко В.В.,

студентка 4 курса ВГУ имени П.М. Машерова, г. Витебск, Республика Беларусь

Научный руководитель – Алхимина И.А.

Укрепление законности и правопорядка, которые составляют сущность труда представителей правоохранительных органов, требует высоконравственных исполнителей, безупречно сочетающих свою деятельность с нормами общепринятой морали и психологии. На протяжении длительного периода времени вопросам следственной этики, особенно вопросам соотношения этических и психологических аспектов следственных действий, уделялось недостаточно внимания, и лишь в последнее время появились работы, посвященные этическим и этико-психологическим проблемам следственной деятельности. Актуальность данной темы состоит в том, что для полного и всестороннего расследования преступления, следователь в глазах всех должен быть примером уважения к закону и нравственным нормам.

Целью данной работы является уяснение роли морали и психологии в деятельности следователя, их влияние на осуществление процесса и результата расследования.

Материал и методы. В данной работе используются нормативные и литературные источники. Для исследования были использованы общенаучные методы, анализ нормативных правовых актов, сравнительно-правовой, формально-юридический.

Результаты и их обсуждение. Допрос – процесс получения показаний от лица, обладающего сведениями, имеющими значение для расследуемого дела (ст. 215-222 УПК Республики Беларусь) [1]. Данное следственное действие является одновременно одним из наиболее распространенных способов получения доказательств и одновременно одним из наиболее сложных следственных действий. Целью допроса является получение полных и правдивых показаний. Средством достижения этих целей выступает применение методов судебно-психологического воздействия на допрашиваемого, таких как метод убеждения, метод эмоционального воздействия и, в частности, эмоциональный эксперимент, метод варьирования и постановки мыслительной задачи, метод косвенного внушения и другие [2, с. 78]. При проведении допроса следователь вступает с допрашиваемым в определенные взаимоотношения, характер которых определяется нормами уголовно-процессуального законодательства и морали. Пичкалева Г.М. и ряд других ученых-юристов, справедливо обращают внимание на то, что обязанностью следователя, его служебным и нравственным долгом является

строгое и неуклонное соблюдение в процессе допроса норм УПК, определяющих порядок, права и обязанности допрашиваемых лиц [3, с. 6-7]. Если рассуждать о нравственном аспекте допроса, то он представляет беседу, в которой следователь должен обладать такими нравственными качествами как высокий уровень правосознания, честность, добросовестность, объективность, бдительность, беспристрастность, выдержка, корректность, способность к анализу и обобщению информации, умению прогнозировать, развитой интуиции, умению установить психологический контакт. Допрос не может привести к достижению его целей, если не установлен психологический контакт. Под контактом между следователем и допрашиваемым следует понимать создание такой психологической атмосферы допроса, которая способствовала бы к общению допрашиваемого со следователем, к передаче ему информации по расследуемому уголовному делу. А, как известно, допрашиваемые, в большей своей степени, видят в следователе лишь «своего процессуального противника», поэтому нередко не желают контактировать со следователем.

При допросе, как и при любом общении с участвующими в деле лицами, следователь обязан соблюдать определенные правила речевого этикета, вежливую форму обращения. В УПК нет прямого указания о форме обращения следователя к другим лицам, но из всего содержания УПК ясно, что следователь обязан обращаться ко всем гражданам на «вы».

Еще одним немаловажным аспектом нравственных основ допроса являются тактические приемы, используемые при допросе, т.е. приемы и методы, обеспечивающие получение от допрашиваемого объективных, полных и достоверных показаний. Для ограждения допрашиваемого от внушения, закон запрещает постановку наводящих вопросов. Внушение может быть результатом вольных или невольных подсказок и поправок которые делает допрашивающий по ходу изложения. Правильно или ложно истолкованные реплики, замечания, жесты, интонации действуют на свидетеля и нередко побуждают к определенному ответу [4, с. 135]. Но даже самое точное выполнение всех правил не дает гарантии допрашиваемому от психологического воздействия на него со стороны следователя, ведь любая форма общения, а тем более устная, предполагает воздействие. По образному выражению А. Р. Ратинова, «психологические методы должны быть подобны лекарству, которое, действуя, на больной организм, не причиняет никакого вреда здоровым частям организма» [5, с. 104]. В целях разоблачения лжи, получения от допрашиваемого правдивых показаний в следственной практике могут применяться методы психологического воздействия:

- изблечения - выражается в активном воздействии на допрашиваемого, в демонстрации несостоятельности его утверждения, противоречий между этими утверждениями и обстоятельствами расследуемого уголовного дела;

- убеждения - состоит в непосредственной передаче сообщений с целью склонить к определенному мнению или поступку человека, воздействуя на его эмоциональную, интеллектуальную и волевую сферы;

- метод эмоционального воздействия - создание таких искусственных условий, при которых происходит резкое изменение эмоционального состояния допрашиваемого, в результате чего он обнаруживает незнание факта, степень заинтересованности в расследуемых обстоятельствах;

- метод примера проявляется или в форме личного примера следователя, или в форме сообщения допрашиваемому о положительных действиях других лиц.

Недопустимо вслух оценивать показания опрашиваемого. Опровергать ложные показания допрашиваемого следует только при наличии достаточных достоверных доказательств. Также следует придерживаться принципу презумпции невиновности, ведь необоснованный вывод следователя о виновности допрашиваемого может повлечь за собой психическую травму.

Заключение. Подводя итог, необходимо отметить, что для успешного раскрытия, расследования и предупреждения преступлений необходимо в ходе производства предварительного следствия строго придерживаться практики применения неписаных норм нравственности, т.е. общечеловеческих ценностей, представления о которых формировались на протяжении всей истории человечества. При таких обстоятельствах необходимо постоянно разрабатывать и совершенствовать следственную этику, поскольку ее положения позволяют понять степень влияния норм, принципов, предписаний морали на проведение тех или иных следственных действий, в частности допросов, а соответственно, и на расследование преступлений в целом.

Литература:

1. Уголовно-процессуальный кодекс Республики Беларусь: принят Палатой представителей 24 июня 1999 г.: одобрен Советом Республики 30 июня 1999 г.: текст по состоянию на 23 февраля 2016 г. // Консультант Плюс: Беларусь. Технология 3000 [Электронный ресурс] / ООО «ЮрСпектр», Нац. центр правовой информ. Респ. Беларусь. – Минск, 2016.

2. Васильев, А.Н. Тактика следственных действий / А.Н.Васильев. – М.: Юрид. лит., 1981. – 112 с.

3. Кокарев, Л. Д. Понятие, задачи и соотношение профессиональной этики юриста и следственной этики / Л.Д.Кокарев // Этика предварительного следствия. - Вып. 15. Волгоград, 1976.- С. 32.

4. Порубов, Н. И. Криминалистика : учеб. пособие для студ. юрид. спец. учреждений, обеспечивающих получение высш. образования / под ред. Н. И. Порубова. - Минск : Вышэйшая школа, 2007. - 575 с.

5. Ратинов А. Р. Судебная психология для следователей: учеб. пособие / А.Р.Ратинов. – М.: НИИРПО ВШ МОП РСФСР, 1967. – 168 с.

ОСНОВНЫЕ СПОСОБЫ ПРЕКРАЩЕНИЯ ГРАЖДАНСТВА, ПРЕДУСМОТРЕННЫЕ ЗАРУБЕЖНЫМ ЗАКОНОДАТЕЛЬСТВОМ

Крючкова Д.В.,

студентка 5 курса ВГУ имени П.М. Машерова, г. Витебск, Республика Беларусь
Научный руководитель – Ивашкевич Е.Ф., канд. пед. наук, доцент

Прекращение гражданства представляет собой исключительную процедуру, имеющую место лишь в случае необходимости, обоснованной объективными или субъективными причинами. В настоящее время данная процедура приобретает все более противоречивые процессы и тенденции, именно поэтому можно утверждать, что данная тема является актуальной. Цель исследования – определение основных способов прекращения гражданства в зарубежных странах.

Материал и методы. Материалом для исследования является законодательство о гражданстве Франции, Испании и других зарубежных стран. Основным методом данного исследования является метод сравнительно-правового анализа.

Результаты и их обсуждение. Законодательством зарубежных стран, регламентирующим институт гражданства, предусмотрена возможность прекращения гражданства лишь несколькими способами. Первый из них – *выход из гражданства* государства (по личным или политическим причинам) по волеизъявлению гражданина или его представителей, путем подачи заявления в компетентные органы. Выход из гражданства может иметь и регистрационный порядок для содействия в восстановлении семьи (если один из родителей, супруг/супруга или ребенок имеет иное гражданство). На примере Республики Казахстан можно отметить, что выход из гражданства, как правило, во всех государствах допускается лишь при отсутствии у гражданина перед государством неисполненных обязательств имущественного, налогового характера, а также отсутствие уголовного преследования (ст. 20 Закона Республики Казахстан «О гражданстве Республики Казахстан») [1, с. 159-160].

Подутратой гражданства следует понимать прекращение гражданства независимо от воли гражданина, предполагающее автоматическое его лишение по причинам, прямо предусмотренным в законодательстве. Основанием для утраты гражданства большинства государств является совершение лицом запрещенных действий, например, поступление на государственную службу иностранного государства без соответствующего разрешения государства гражданства; нахождение на военной службе иностранного государства; избрание заграницы в качестве постоянного места жительства; принятие гражданства другого государства, в странах, не признающих двойное гражданство; вступление в брак с иностранцем, как правило, в мусульманских странах, где предусмотрено автоматическое приобретение гражданства.

Третий способ прекращения гражданства – *лишение гражданства* как вид государственно-правового наказания (санкции) за противоправные действия, направленные против государства. Лишить гражданства можно только лицо, которое приобрело его в результате регистрации или натурализации. Основаниями для лишения гражданства служат приобретение гражданства на основании заведомо ложных сведений, фальшивых документов; занятие антигосударственной деятельностью (Франция, США, Великобритания, Болгария и др.); осуждение за преступления против государства (Великобритания, Франция). Верховный Суд США в 1958 г. поддержал федеральный закон, предусматривающий лишение гражданства за голосование на выборах в иностранном государстве. Запрещено лишение гражданства, если в результате лицо станет апатридом (ст. 16 Основного Закона ФРГ; ст. 11 Конституции Испании; § 7 Конституции Швеции) [2].

9 февраля 2016 года парламент Франции конституционно узаконил лишение гражданства лиц, осужденных за терроризм, тем самым одобрив вторую часть конституционной реформы. Лишить гражданства будет возможным лишь владельцев двух паспортов (французского и другой страны), так как согласно нормам международного права, государство не имеет права сделать человека лицом без гражданства. Тем не менее, вторая часть конституционной реформы предполагает, что в дальнейшем гражданства смогут лишать и коренных французов. Также в документе указываются условия, на основании которых подозреваемые в терроризме могут быть лишены прав, связанных с гражданством – к примеру, избирательного права.

Заключение. Таким образом, можно утверждать, что перечень оснований для лишения гражданства зависит, как правило, от политических причин. Несмотря на то, что прекращение гражданства, предусмотрено в законодательстве всех государств, а правила и порядок проведения данной процедуры существенно различаются, общим стремлением всех государств является сокращение случаев без гражданства, а значит, сокращение случаев утраты лицом возможности защиты своих прав и интересов со стороны государства, чьим гражданином оно является.

Литература:

1. Сборник нормативно-правовых актов новых государств Восточной Европы и Центральной Азии по вопросам гражданства. – К.: УВКБ ООН, 2005. – 600 с.
2. Интернет-библиотека конституций Романа Пашкова [Электронный ресурс]. – Режим доступа: <http://worldconstitutions.ru/>. – Дата доступа: 15.02.2016.

ПРАВООТНОШЕНИЯ МЕЖДУ РОДИТЕЛЯМИ И ДЕТЬМИ В СВЯЗИ С ИМУЩЕСТВОМ, ПРИНАДЛЕЖАЩИМ ИМ НА ПРАВЕ СОБСТВЕННОСТИ

Кузьменкова Е.С.,

*студентка 2 курса ВГУ имени П.М. Машерова, г. Витебск, Республика Беларусь
Научный руководитель – Преснякова Т.В.*

Одна из самых актуальных проблем современной Беларуси - правоотношения между родителями и детьми в связи с имуществом, принадлежащим им на праве собственности. Имущественные отношения родителей и детей представляют собой алиментные обязательства, а также отношения между ними по поводу их общего и раздельного имущества.

На сегодняшний день данные отношения порождают большое количество нарушений, уклонений от уплаты материальной помощи и т. д. Отсутствие материальной помощи второго родителя, как правило, ведет к тому, что ребенок лишается права на всестороннее развитие личности, а иногда — и на достойную жизнь. В отличие от сверстников из полных семей ему остается только мечтать о красивых игрушках, хорошем образовании, качественном лечении. Нередко алименты лишь помогают ребенку выжить. Цель исследования – проанализировать правоотношения между родителями и детьми в связи с имуществом, принадлежащим им на праве собственности.

Материал и методы. В различных сочетаниях использовались общенаучные и частно-научные методы: метод системно-структурного анализа, сравнительно-правовой метод. При написании статьи руководствовались Гражданским кодексом и Кодексом «О браке и семье».

Результаты и их обсуждение. Законодательство исходит из принципа раздельности имущества родителей и детей. Это значит, что дети, хотя и проживают вместе с родителями и пользуются имуществом последних, права на имущество родителей не имеют. Тоже следует сказать и о родителях, пользующихся имуществом детей, когда дети получили его в дар или по наследству либо приобрели за счет заработка [3].

Если это совершеннолетние дееспособные дети, они могут распоряжаться имуществом по своему усмотрению, тогда родители не имеют права распоряжаться имуществом таких детей [1]. Совершеннолетние дети уже потом сами вправе давать согласие либо отказывать родителям в пользовании и распоряжении имуществом. Особенно, что касается наследства, если вдруг родители, например, захотят оспорить, даже то же завещание, наследство, которое им перешло на праве собственности, то никакой суд не примет решение в их пользу. Бывают такие случаи, когда родители действительно хотят себе все забрать. Также заработок, это личный доход для каждого совершеннолетнего лица, он вправе им распоряжаться, как хочет и когда хочет. Если он действительно умен и любит родителей, то он, конечно же, будет делиться, особенно, если на его иждивении нетрудоспособные родители, за которыми он обязан ухаживать и обеспечивать их по законодательству.

Все равно, проживая вместе одной семьей с родителями, дети владеют и пользуются многими вещами, которые являются совместной собственностью их родителей, а родители вещами, которые являются личной собственностью детей. Потому что это же все-таки родители, они стараются для детей, обеспечить их, чтобы у них было все самое лучшее, и дети также должны поступать со своими родителями. Если имущество приобреталось за совместно заработанные деньги, отношения регулируются гражданским законодательством.

Что касается нетрудоспособных совершеннолетних детей, то полномочия по управлению делами и имуществом осуществляет родитель, назначенный опекун (попечитель) [2]. Если вдруг ребенок не согласен, как распоряжается опекун его имуществом, то в судебном порядке это можно разрешить.

Бывают такие случаи, когда родители не предоставляют содержание своим несовершеннолетним и нуждающимся в помощи нетрудоспособным совершеннолетним детям средства на их содержание, то тогда они взыскиваются с родителей в судебном порядке, потому что нетрудоспособные совершеннолетние дети имеют право на получение содержания от родителей независимо от времени и причины наступления у них инвалидности. Если у детей нет достаточных средств к существованию, тогда взыскиваются алименты. Даже, когда эти средства есть, но все равно их недостаточно, могут потребовать алименты с родителей, которые не обеспечивают своих детей.

Родители могут, конечно, на договорной основе выплачивать алименты, но, что касается недобросовестного родителя, то тогда только в судебном порядке. А родитель, злостно уклоняющийся от уплаты алиментов, может быть привлечен к уголовной ответственности.

В целях улучшения материального обеспечения несовершеннолетних детей, родители которых разыскиваются органами внутренних дел в связи с уклонением от уплаты алиментов, введены временные пособия на детей. Эти пособия выплачиваются за счет сумм, взыскиваемых с родителей, уклоняющихся от уплаты алиментов. Пособия назначаются при условии объявления о розыске должника. Обращаться за пособием можно в любое время после возникновения этого права до достижения ребенком 18 лет.

Заключение. Таким образом, чтобы отношения между родителями и детьми складывались хорошо, они, прежде всего, должны уступать друг другу во всем, никто не должен бороться за имущество, а все должно происходить на добровольной основе.

Литература:

1. Гражданский кодекс Республики Беларусь / М-во внутр. дел Респ. Беларусь, учреждение образования «Акад. М-ва внутр. дел Респ. Беларусь».- Минск: Акад. МВД, 2015.- 406
2. О браке и семье: Кодекс Республики Беларусь от 7 января 2012 г. № 342-З// КонсультантПлюс: Беларусь. Технологія 3000 [Электронный ресурс] / ООО «ЮрСпектр», Нац. центр правовой информ. Республики Беларусь. Минск, 2016.
3. Круглов, В.А. Семейное право. Учеб. Пособие / В.А.Круглов. –Мн.: Амалфей, 2013.

ПРОБЛЕМА ПОДРОСТКОВОЙ ПРЕСТУПНОСТИ

Кукса Ю.И.,

студентка 2 курса ВГУ имени П.М. Машерова, г. Витебск, Республика Беларусь
Научный руководитель – Алексеев С.М.

Преступность (crime) – явление отклоняющегося поведения, представляющее высокую опасность для окружающих нарушителя людей и потому преследуемое по закону. В современном обществе преступлением признается сознательно совершенное общественно опасное деяние, запрещенное уголовным законом под угрозой наказания. Преступность считается самым опасным видом «социальной патологии» – отклоняющегося от общепринятой нормы, девиантного поведения.

Преступность несовершеннолетних, является составной частью преступности вообще, имеет свою специфику, свои подходы к рассмотрению, что позволяет отнести ее к самостоятельному объекту изучения. Целью данного исследования является анализ правовой природы совершения преступлений несовершеннолетними.

Материал и методы. Основным материалом исследования выступили: Конституция Республики Беларусь, Уголовный кодекс Республики Беларусь от 9 июля 1999 года, научные статьи, посвященные проблеме подростковой преступности. В процессе исследования использовались такие методы как: анализ, сравнительно – правовой метод, статистический анализ, формально – юридический метод.

Результаты и их обсуждение. Рассмотрению проблемы подростковой преступности уделяется огромное внимание со стороны государства и государственных органов. Это связано с тем, что молодое поколение является гарантом благоприятного будущего страны. Нарушение закона среди подростков говорит о недостаточной правовой культуре в процессе воспитания, отрицательных семейных условиях, противоречивой социально – экономической ситуации в обществе и о ряде других факторов. Вследствие этого, достаточно проблемным окажется условие включения молодежи в жизнедеятельность общества. Совершение преступлений среди лиц юного возраста может расцениваться как прогноз для всей преступности в целом. Исходя из этого, данной проблемой занимаются учёные в масштабах мирового сообщества. Среди них можно выделить Бажанова О.И., Романова В.В., Данилюка С.Е., Бабаева М.М. и Крутера М.С.

В Уголовном кодексе Республике Беларусь обязательным условием привлечения лица к уголовной ответственности – достижение им определённого возраста. По общему правилу лицо является субъектом преступления и может быть привлечено к уголовной ответственности, если оно на момент совершения преступления достигло 16 лет. Вместе с тем, за ряд преступлений, указанных в ч.2 ст.27 Уголовного кодекса Республики Беларусь уголовная ответственность наступает с 14 лет.

Необходимо отметить некоторые предстоящие изменения в законодательстве Республики Беларусь. С 4 апреля 2016 года перечень преступлений, с которых уголовная ответственность наступает с 14 лет будет дополнен ещё двумя статьями - хищение путем использования компьютерной техники и уклонение от отбывания наказания в виде ограничения свободы.

Установленные рамки привлечения к ответственности связаны с тем, что несовершеннолетние в возрасте 14—16 лет достигают такой степени умственного и волевого развития, которая позволяет им критически осмыслить свои поступки. В этом возрасте они могут осознавать общественную опасность своих действий и в состоянии контролировать их.

По данным МВД Республики Беларусь в 2013 году зарегистрировано 1983 преступления, совершенных несовершеннолетними, в 2014 - 2 240, в 2015 -2 377. Преступления совершают в основном лица мужского пола, их удельный вес среди несовершеннолетних превышает 85%. Среди конкретных преступлений преобладают кражи – более 70%. Подавляющее число несовершеннолетних преступников - более 70 % проживают в городе. В образовательной характеристике несовершеннолетних правонарушителей просматривается тенденция их отставания от образовательного уровня сверстников. Растет количество преступлений, совершенных несовершеннолетними в состоянии алкогольного или наркотического опьянения. Доля подростков, совершивших преступления в состоянии алкогольного опьянения - 29%.

Подростковая преступность предопределяется рядом факторов, среди которых особую роль играют негативные отношения в семье. В раннем возрасте психика и эмоциональное состояние легко подвергаются воздействию из вне. Основы характера, жизненные установки, ценности изначально закладываются в семье. Ещё в раннем возрасте, в семье детям прививаются основные моральные принципы, правила поведения. Конфликты, аморальный образ жизни, отношения, построенные на неуважении между родителями, незаинтересованность и невнимание к ребёнку – всё это беспрепятственно отражается на детском сознании. У подростков, которые постоянно подвергаются в семье такому обращению, складывается убеждение, что грубость – это норма отношений между людьми. Чаще всего на агрессию отвечают агрессией. Они легко впадают в состояние гнева, причем их гнев чаще всего изливается на более слабых: младших по возрасту, старых, больных людей, животных. По мнению Красновой М.В., зачастую несправедливое отношение к подростку вызывает отчаянное желание любой ценой отомстить обидчику и ведет к совершению преступления. Так же всё чаще родители стремятся перекладывать свои воспитательные функции на школу и иные воспитательные учреждения. В последнее время существует тенденция совершения преступлений подростками из вполне благополучных семей. На это их толкает вседозволенность, как результат этого – совершение преступлений, связанных с психотропными и наркотическими веществами.

Но не всегда семья является ключевым моментом в совершении подростками преступлений.

Как было отмечено ранее, подростки легко подвергаются внушению, будь это *реклама, плохая компания, телевидение, интернет*. В связи с информатизацией общества, на сегодняшний день в свободном доступе находятся множество роликов, публикаций, сайтов, но не всегда такая информация является полезной для несовершеннолетних лиц. Как отмечает А. Солодовников, информационные технологии поспособствовали излишней увлеченности компьютерными играми. Копируя поведение любимых персонажей из игр, где присутствует изрядное насилие, подросток вырабатывает мысль о безнаказанности таких деяний в реальном мире. Можно отметить, что всё чаще стали совершаться интернет - преступления, среди них незаконный оборот наркотиков и наркотических средств, мошенничество, клевета, распространение порнографии, взлом паролей, кража номеров банковских карт и другие преступления.

С другой стороны, возрастает негативное влияние со стороны *сверстников* на формирование правосознание подростка. Вступление в неформальные группы также порождает влияние со стороны сверстников или более старших участников таких групп. В стремлении признания *группой, компанией* вырабатывается желание «не быть как все», жажда «острых ощущений», занять лидерскую позицию. Опираясь мнимыми суждениями о безнаказанности, подростки идут на совершение преступлений ради самоутверждения.

Как правило, преступность несовершеннолетних имеет высокую латентность. Некоторые исследования показывают, что еще до первого осуждения подростки успевают совершить несколько преступлений. Это создает атмосферу безнаказанности. Не обеспечивается неотвратимость наказания — важнейшее средство предупреждения преступного поведения.

Заключение. Подводя итоги, можно сказать, что преступность среди подростков подлежит глубокому изучению, она так же зависит от множества причин и факторов. Но главную роль играет именно семья как ячейка общества. На данный момент на государственном уровне, разработаны программы по контролю неблагополучных семей, проводятся профилактические работы с детьми и родителями. Зачастую для многих несовершеннолетних вопросы ответственности и наказания остаются за ширмой, но незнание закона не освобождает от ответственности. На наш взгляд, создание и расширение юридических клиник в университетах, школах может благоприятно сказаться на предупреждении преступлений в целом, а также повысить правовую культуру несовершеннолетних.

РЕЙТИНГОВЫЙ ПОДХОД К СИСТЕМЕ МАТЕРИАЛЬНЫХ ПООЩРЕНИЙ И ВЗЫСКАНИЙ ДОЛЖНОСТНЫХ ЛИЦ ГОСУДАРСТВЕННЫХ ОРГАНОВ

Куракин Ф.В.,

студент 5 курса ВГУ имени П.М. Машерова, г. Витебск, Республика Беларусь
Научный руководитель – Шматков И.И., канд. юрид. наук, доцент

Актуальность работы обусловлена ключевой ролью должностных лиц государственных органов в процессе эффективного деятельности государства, необходимостью создания эффективной системы поощрений и взысканий, способствующей усилению мотивации, инициативности, повышения профессиональной компетентности должностных лиц государственных органов. Целью настоящей работы является анализ возможности практического использования рейтингового подхода к определению размера заработной платы должностных лиц государственных органов с целью качественного увеличения показателей их работы.

Материал и методы. В качестве материала для настоящей работы использован опыт передовых стран в области государственного управления: нормативные правовые акты, публикации ученых, данные статистики. В работе использованы аналитический метод, метод прогнозирования, метод моделирования.

Результаты и их обсуждение. Государственное управление – деятельность органов государственной власти и их должностных лиц по практическому воплощению выработанного на основе соответствующих процедур политического курса [1, с. 53].

В Республике Беларусь государственное управление осуществляется государственными служащими на профессиональной основе [2, ст. 2]. Система взаимодействующих функциональных звеньев, образуемых государственными служащими, образует государственный аппарат. Состав и структура государственного аппарата динамичны и определяются стратегическими и тактическими целями государства. Стратегическими целями государства являются содействие общественному прогрессу и общественная польза. Для содействия достижению поставленных целей, а также эффективной своевременной реакции на внутренние и внешние вызовы, государством проводится оптимизация государственного аппарата. С целью оптимизации государственного аппарата в Республике Беларусь принята Директива Президента Республики Беларусь от 27 декабря 2006 г. № 2 «О де бюрократизации государственного аппарата и повышении качества обеспечения жизнедеятельности населения» (далее – Директива №2) [3]. Для реализации положений, содержащихся в Директиве №2, постановлением Совета Министров Республики Беларусь от 10 июля 2015 г. № 584 утверждён план мероприятий по реализации Директивы №2.

Одним из мероприятий, включенных в план мероприятий по реализации Директивы №2 является разработка и внедрение системы рейтинговой оценки гражданами эффективности деятельности организаций, оказывающих услуги, обеспечивающие жизнедеятельность населения, качества осуществления административных процедур путем анкетирования, проведения опросов в сети Интернет и иных мероприятий с использованием информационных и телекоммуникационных технологий [4]. Включение данного положения в План мероприятий по реализации Директивы №2 является прогрессивной мерой. Успешная практическая реализация данного положения позволит повысить уровень взаимодействия населения и государственного аппарата, повысит ответственность государственных служащих перед населением.

В настоящей работе мы предлагаем использовать данный рейтинговый подход при определении размера заработной платы должностных лиц государственных органов.

В настоящее время, в соответствии со статьей 48 Закон Республики Беларусь от 14.06.2003 № 204-3 (ред. от 14.07.2014) «О государственной службе в Республике Беларусь» (далее – статья 48), заработная плата государственных служащих рассчитывается исходя из должностного оклада, надбавок за класс государственного служащего, надбавок за выслугу лет, премий и иных выплат, предусмотренных законодательством. статьей 48 Определен единообразный подход для определения размера заработной платы должностных лиц государственных органов [2, ст. 48].

В свою очередь, должностные лица государственных органов различаются степенью ответственности, уровнем активности и мотивации, необходимым для успешного осуществления своих обязанностей, а также размером и характером потенциального ущерба, возникающего в результате некомпетентных действий должностного лица.

Следовательно, существующая система материальных поощрений и взысканий не обладает достаточной гибкостью для справедливой оценки деятельности должностного лица с точки зрения общественной пользы результатов его деятельности. Единообразный подход к определению размера заработной платы должностных лиц государственных органов нуждается в существенной корректировке.

Мы предлагаем дополнить алгоритм определения размера заработной платы должностных лиц государственных органов использованием гибкой системы коэффициентов, определяемых по результатам деятельности государственного служащего за отчетный период. Коэффициенты могут иметь как повышающий, так и понижающий характер и будут поставлены в зависимость от рейтинговых оценок деятельности государственного служащего. Рейтинговые оценки могут составляться с учетом мнения экспертов и общественности путем использования информационных и телекоммуникационных технологий. Это позволит обеспечить прозрачность и доступность данных инструментов для населения, оперативность работы, способствует эффективной оптимизации и де бюрократизации системы государственных органов.

Заключение. Использование рейтингового подхода при определении размера заработной платы должностных лиц государственных органов повысит ответственность должностных лиц государственных органов, способствует формированию более справедливой системы материального вознаграждения. Это способствует росту инициативности и профессиональной компетентности должностных лиц государственных органов, способствует эффективной оптимизации и де бюрократизации государственного аппарата.

Литература:

1. Гринин Л. Е. Зависимость между размерами общества и эволюционным типом политики // История и математика: Анализ и моделирование социально-исторических процессов / Ред. Коротаев А.В., Малков С.Ю., Грилин Л. Е. М.: М, 2005. – 310 с.
2. О государственной службе в Республике Беларусь. Закон Республики Беларусь от 14.06.2003 № 204-3 в ред. Закона Респ. Беларусь от 14.07.2014 № 190-3 // Консультант Плюс: Беларусь. Технологии 3000 [Электронный ресурс] / ООО «ЮрСпектр», Нац. центр правовой информ. Респ. Беларусь. – Минск, 2016.
3. О де бюрократизации государственного аппарата и повышении качества обеспечения жизнедеятельности населения. Директива Президента Республики Беларусь от 27.12.2006 № 2 в ред. Указа Президента Республики Беларусь от 23.03.2015 № 135// Консультант Плюс: Беларусь. Технологии 3000 [Электронный ресурс] / ООО «ЮрСпектр», Нац. центр правовой информ. Респ. Беларусь. – Минск, 2016.
4. Об утверждении плана мероприятий по реализации Директивы Президента Республики Беларусь от 27 декабря 2006 года №2 «О де бюрократизации государственного аппарата и повышении качества обеспечения жизнедеятельности населения». Постановление Совета Министров Республики Беларусь от 10.07.2015 №584// Консультант Плюс: Беларусь. Технологии 3000 [Электронный ресурс] / ООО «ЮрСпектр», Нац. центр правовой информ. Респ. Беларусь. – Минск, 2016.

АНАЛИЗ НОРМ НАЛОГОВОГО ЗАКОНОДАТЕЛЬСТВА В ОТНОШЕНИИ АКЦИЗОВ: ПРАКТИКА ПРИМЕНЕНИЯ И ВОПРОСЫ СОВЕРШЕНСТВОВАНИЯ

Кухоренко А.В.,

студентка 4 курса ВГУ имени П.М. Машерова, г. Витебск, Республика Беларусь

Научный руководитель – Губаревич А.В.

С 1 января 2015 года вступили в силу изменения и дополнения, внесенные в Налоговый кодекс Республики Беларусь Законом Республики Беларусь от 30.12.2014 № 224-3 «О внесении изменений и дополнений в Налоговый кодекс Республики Беларусь» (далее - Закон №224-3). Закон № 224-3 не внес существенных изменений в порядок исчисления и уплаты таможенных платежей. Им предусмотрены лишь некоторые корректировки в этой части. Внесенные Законом №224-3 изменения в нормы Налогового кодекса Республики Беларусь (далее – НК), устанавливающие порядок налогообложения акцизами, в первую очередь вызваны необходимостью приведения норм НК в соответствие с таможенным законодательством, международными договорами, законодательством в сфере осуществления торговой деятельности. Цель исследования – анализ правоприменительной практики законодательства в сфере акцизов за 2015 год.

Материал и методы. Работа основана на анализе законодательства Республики Беларусь. Методы исследования: метод системного анализа и сравнительно-правовой.

Результаты и их обсуждение. В частности уточнено, что физические лица являются плательщиками акцизов в случае если обязанность по уплате акцизов, взимаемых при ввозе товаров на территорию Республики Беларусь, возложена Законом Республики Беларусь от 10 января 2014 года № 129-3 «О таможенном регулировании в Республики Беларусь» (ст. 109 НК)[1]. Данный Закон начал свое действие с 23 апреля 2014 года. Аналогичные уточнения внесены в нормы, определяющие объекты налогообложения (п.1.2 ст. 113 НК)[1], особенности налогообложения акцизами при ввозе подакцизных товаров на территорию Республики Беларусь (ст. 115 НК)[1], возникновение и прекращение обязанности по уплате акцизов, взимаемых тамо-

женными органами, и срок их уплаты (п. 1 ст. 119 НК)[1], особенности исчисления сумм акцизов, подлежащих уплате в бюджет и взимаемых таможенными органами при ввозе на территорию Республики Беларусь подакцизных товаров (п. 2 ст. 121 НК)[1], порядок и сроки уплаты акцизов, взимаемых таможенными органами при ввозе подакцизных товаров на территорию Республики Беларусь (п. 4 ст. 124 НК)[1].

Изменения коснулись перечня документов, подтверждающих фактический вызов подакцизных товаров за пределы территории Республики Беларусь, для освобождения от уплаты акцизов оборотов по реализации (передаче) подакцизных товаров, вывезенных (без обязательств об обратном вывозе на территорию Республики Беларусь) в государства - члены Таможенного союза (далее – ТС) (п. 3 ст. 114 НК)[1].

Устанавливающее на текущий год ставки акцизов приложение 1 к НК «Ставки акцизов на подакцизные товары» изложено Законом № 224-З в новой редакции. Ставки акцизов на 2015 год установлены в основном с разбивкой на первое и второе полугодие с динамикой роста, за исключением ставок акцизов на алкогольную продукцию с объемной долей этилового спирта 7% и более, спирт этиловый ректифицированный технический, пиво с нормативным содержанием объемной доли этилового спирта свыше 0,5% до 7%, пивной коктейль, автомобильный бензин, дизельное и судовое топливо. По сложившейся традиции с 1 января 2015 года по многим видам подакцизных товаров ставки акцизов увеличились. Однако в сторону снижения изменились ставки акцизов на автомобильный бензин, дизельное и судовое топливо[2]. Сохраняется трехуровневая система ставок акцизов на сигареты с фильтром. Ставки акцизов дифференцированы в зависимости от розничных цен на такие сигареты – чем выше розничная цена, тем выше ставка акцизов. Законом № 224-З увеличены как ставки акцизов, так и предельные розничные цены сигарет для дифференциации их по группам.

При ввозе в Беларусь товаров из-за пределов территории Таможенного союза акцизы уплачиваются таможенным органом в тех же случаях, что и НДС, но только в отношении подакцизных товаров. Как и ранее, ставки являются специфическими, так как установлены в белорусских рублях в зависимости от объема подакцизных товаров в натуральном выражении (ст. 117 НК). Соответственно для расчета акцизов по таким ставкам применима следующая формула: « Акцизы = Количество × Ставку, где Акцизы – подлежащая уплате сумма акцизов в бел. руб.; Количество – количество подакцизного товара в единицах измерения, в которых установлена ставка акцизов; Ставка – ставка акцизов в бел. руб.

Пример. Расчет акцизов по ввезенному пиву. Организация в январе – марте 2015 года ввезла в Республику Беларусь пиво (с содержанием спирта 5%) в количестве 10 000 л. Ей придется уплатить акцизы в 1 квартале 2015 года в размере 35 000 000 руб. (10 000 л × 3 500 руб. за 1 л готовой продукции)[3].

С 1 января 2015 года случаи освобождения от акцизов при ввозе не изменились. Как и ранее, от акцизов освобождаются: товары, подлежащие обращению в собственность государства в соответствии с законодательством; товары, ввозимые с территории государств-членов ТС, предназначенные для официального пользования дипломатическими учреждениями иностранных государств, представительствами и органами международных организаций и межгосударственных образований или для личного пользования дипломатического и административно-технического персонала этих представительств; газ углеводородный сжиженный и газ природный топливный компримированный; иные подакцизные товары в порядке и на условиях, определяемых Президентом РБ (ст. 116 НК).

Заключение. Анализируя нормы налогового законодательства в отношении акцизов, были отмечены не большие изменения которые произошли в 2015 году. Каждый год законодательство в сфере акцизов совершенствуется и претерпевает изменения. Так и в настоящее время в НК внесены изменения и дополнения вступившие в силу 1 января 2016 года, за исключением изменений и дополнений, которые вступят в силу 1 марта 2016 года, 1 июля 2016 года и 1 января 2017 года.

Литература:

1. Налоговый Кодекс Республики Беларусь: Особенная Часть. Национальный центр правовой информации РБ, 2016 г. № 343-З
2. Аброскин, А.Э. Таможенные налоги: с 1 января 2015 года действуют новые ставки акцизов и прежний порядок расчета и уплаты «ввозного» НДС / А.Э. Аброскин // Главный бухгалтер. – 2015. - № 3. – С. 38-43.
3. Галинская, Я.А. Акцизы. Изменения 2015 года / Я. А. Галинская // Экономика. Финансы, Управление. – 2015. – № 1. – С. 29-31.

ПРОБЛЕМЫ ОБЕСПЕЧЕНИЯ БЕЗОПАСНОСТИ ПОДОЗРЕВАЕМОГО (ОБВИНЯЕМОГО) ПРИ ЗАКЛЮЧЕНИИ ДОСУДЕБНОГО СОГЛАШЕНИЯ О СОТРУДНИЧЕСТВЕ

Кучко А.М.,

студентка 3 курса ВГУ имени П.М. Машерова, г. Витебск, Республика Беларусь
Научный руководитель – Филиппенко Е.Н.

5 января 2015 г. в Республике Беларусь появился новый для отечественного законодательства институт – досудебное соглашение о сотрудничестве с подозреваемым (обвиняемым) в уголовном процессе. В связи с этим научные исследования в данной области становятся особенно актуальными. Цель настоящей работы состоит в выявлении проблем правового регулирования заключения досудебного соглашения о сотрудничестве, а также путей их решения.

Материал и методы. В процессе исследования были проанализированы нормы Уголовно-процессуального кодекса Республики Беларусь (далее – УПК), исследованы труды таких авторов как Карпов О.Н., Маслов И.А., Кубрикова Е.А. В ходе работы были применены общенаучный диалектический метод познания и специальные методы: формально-юридический, логический.

Результаты и их обсуждение. Основные положения о досудебном соглашении о сотрудничестве сконцентрированы в специальной главе 49¹ УПК. Многие аспекты его заключения урегулированы здесь достаточно подробно. Вместе тем, системное изучение названной и других глав УПК позволяет назвать некоторые проблемы правового регулирования. Одной из них является недостаточно проработанный механизм обеспечения безопасности подозреваемого (обвиняемого). Российский исследователь Кубрикова М.Е. в одной из работ описала достаточно острый пример в данной сфере. Так, в ходе расследования разбойных нападений на водителей были заключены под стражу члены преступной группы. Доказательственная база строилась на показаниях одного из обвиняемых К., который сотрудничал со следствием. Однако спустя некоторое время К. был обнаружен в камере СИЗО с перерезанными венами. Фигурант был направлен на лечение, а позже на имя надзирающего прокурора поступило письмо, где К. «каялся» в оговоре якобы невиновных лиц. Лишь в ходе оперативной разработки было выявлено, что после признательных показаний он подвергался издевательствам со стороны сокамерников [2, с.26].

В Республике Беларусь подобные случаи пока не выявлялись, однако для их предупреждения необходимо более тщательно проработать правовой механизм защиты «сотрудничающего» подозреваемого (обвиняемого). В настоящее время глава 8 УПК предусматривает ряд мер по обеспечению безопасности участников процесса, которые перечислены в ст.66 УПК: 1) неразглашение сведений о личности; 2) освобождение от явки в судебное заседание; 3) закрытое судебное заседание; 4) использование технических средств контроля; 5) прослушивание переговоров, ведущихся с использованием технических средств связи, и иных переговоров; 6) личная охрана, охрана жилища и имущества; 7) изменение паспортных данных и замена документов; 8) запрет на выдачу сведений [1]. Хотя УПК и не содержит прямого запрета на применение большинства из них в отношении подозреваемого (обвиняемого), однако на практике это было бы неосуществимо или неэффективно – это касается, например, неразглашения сведений о личности, изменения паспортных данных и замены документов.

Из положений главы 8 УПК непосредственное отношение к досудебному соглашению о сотрудничестве имеет лишь запрет на разглашение сведений (ч.1 ст.72 УПК): «Орган, ведущий уголовный процесс, и должностные лица, обеспечивающие применение мер безопасности, не вправе разглашать сведения о личности защищаемого лица, а также об обращении подозреваемого (обвиняемого) к прокурору с ходатайством о заключении досудебного соглашения о сотрудничестве и принятом по указанному ходатайству решении» [1]. В то же время согласно ч.5 ст.468³ УПК «ходатайство о заключении досудебного соглашения о сотрудничестве, справка следователя о возможности либо невозможности заключения досудебного соглашения о сотрудничестве, досудебное соглашение о сотрудничестве приобщаются к уголовному делу» [1]. Последняя норма делает во многом бессмысленным запрет на разглашение сведений, поскольку все участники уголовного процесса, имеющие право ознакомления с делом, в том числе другие обвиняемые, получают доступ к документам о сотрудничестве.

Кроме того следует учесть, что запрет на *разглашение* сведений не входит в перечень мер по обеспечению безопасности, названных в ст.66 УПК. В перечне речь идет о запрете на *выдачу* сведений, который оговаривается в ч.2 ст.72 УПК. С учетом этого представляется, что запрет на разглашение сведений действует независимо от того, вынесено ли в порядке ст.73 УПК постановление о применении меры безопасности. С другой стороны, в ч.1 ст.72 УПК законодатель разграничивает понятия «защищаемое лицо» и «подозреваемый (обвиняемый), обратившийся с ходатайством о заключении досудебного соглашения». Если в отношении такого подозреваемого (обвиняемого) не вынесено постановление о применении мер безопасности, то он не приобретает статуса защищаемого лица и в отношении него не действует запрет на выдачу сведений о личности из информационно-справочных фондов правоохранительных органов, а также иных организаций (см. ч.2 ст.72 УПК). Этот вывод справедлив и для других мер по обеспечению безопасности – они начинают действовать, только если орган, ведущий уголовный процесс, принял решение об их применении. Случаи, когда должно быть принято такое решение, перечислены в ч.2 ст.65 УПК: 1) при установлении органом, ведущим уголовный процесс, обстоятельств, указывающих на наличие оснований для принятия мер безопасности; 2) в случае получения органом, ведущим уголовный процесс, иной информации об обстоятельствах, указывающих на наличие оснований для принятия мер безопасности; 3) по заявлению участника уголовного процесса о необходимости принятия мер безопасности [1].

Данный перечень, по нашему мнению, не учитывает необходимость особой защиты подозреваемого (обвиняемого), выразившего намерение сотрудничать со следствием. В связи с этим целесообразно дополнить его новым пунктом: «4) в случае получения органом, ведущим уголовный процесс, ходатайства о заключении досудебного соглашения о сотрудничестве». Приобщение к материалам дела документов о сотрудничестве, предусмотренное ч.5 ст.468³ УПК, исключает конфиденциальность содержащихся в них сведений. По нашему мнению, следует предусмотреть хранение этих документов по правилам секретного делопроизводства, дополнив соответствующим указанием ст.67 УПК.

Заключение. Таким образом, действующее уголовно-процессуальное законодательство не в полной мере обеспечивает безопасность подозреваемого (обвиняемого) в связи с заключением досудебного соглашения о сотрудничестве и нуждается в совершенствовании. Помимо корректировки отдельных норм УПК (например, в соответствии с нашими предложениями в настоящей работе) в дальнейшем следует разработать комплексные долгосрочные программы по защите подозреваемых (обвиняемых) и других участников уголовного процесса с предоставлением им другого места жительства, изменением их анкетных данных и т.п.

Литература:

1. Уголовно-процессуальный кодекс Республики Беларусь [Электронный ресурс] : 16 июля 1999 г., № 295-3 : принят Палатой Представителей 24 июня 1999г. : одобрен Советом Республики 30 июня 1999 г. : в ред. Закона Республики Беларусь от 10.01.2015 г. // ЭТАЛОН. Законодательство Республики Беларусь / Национальный центр правовой информации Республики Беларусь.

2. Кубрикова, М.Е. К вопросу обеспечения безопасности подозреваемого (обвиняемого), заключившего досудебное соглашение о сотрудничестве / М.Е. Кубрикова // Вестник ЮУрГУ. – 2013. – №2. – С.26-30.

ОСОБЕННОСТИ ПРАВОВОГО РЕГУЛИРОВАНИЯ ТРУДА ЖЕНЩИН И РАБОТНИКОВ, ИМЕЮЩИХ СЕМЕЙНЫЕ ОБЯЗАННОСТИ В ТРУДОВОМ ЗАКОНОДАТЕЛЬСТВЕ РЕСПУБЛИКИ БЕЛАРУСЬ

Македон М.В.,

*студентка 5 курса ВГУ имени П. М. Машерова, г. Витебск, Республика Беларусь
Научный руководитель – Михайлова О.П.*

Конституция Республики Беларусь провозглашает Республику Беларусь — унитарным демократическим социальным правовым государством, а человека, его права, свободы и гарантии их реализации — высшей ценностью и целью общества и государства, устанавливает ответственность государства перед гражданином за создание условий для свободного и достойного развития личности [1, ст. 1, 2].

Гражданам Республики Беларусь Конституцией гарантировано право на труд как наиболее достойный способ самоутверждения человека, то есть право на выбор профессии, рода занятий и работы в соответствии с призванием, способностями, образованием, профессиональной подготовкой и с учетом общественных потребностей [1, ст.41].

Цель исследования состоит в установлении соответствия норм трудового права Республики Беларусь с нормами международного трудового законодательства.

Материал и методы. Нормативную базу составили Конституция Республики Беларусь, Трудовой кодекс Республики Беларусь, постановление Совета Министров Республики Беларусь. Методологическую основу исследования составляют общенаучные и специальные методы познания: диалектический, логический, системный анализы, сравнительно-правовой, формально-юридический.

Результаты и их обсуждение. Как известно, в трудовых правоотношениях обязательно присутствуют две стороны, одна из которых – наниматель, а вторая – работник. Зачастую на стороне работника выступают представители социально незащищённых слоёв населения, такие как, молодежь, инвалиды, женщины и работники, имеющие семейные обязанности. Одной из наиболее распространённых категорий являются женщины и работники, имеющим семейные обязанности. Данное определение было заимствовано и употреблено в ТК из терминологии международных нормативных актов, в частности из статьи 1 Конвенции Международной организации труда № 156 «О равном обращении и равных возможностях для работников мужчин и женщин: работники с семейными обязанностями».

К работникам, имеющим семейные обязанности, ТК относит отцов, других родственников, опекунов и попечителей. При этом степень родства значения не имеет [2, ст. 271].

Конституцией Республики Беларусь предусмотрено: «Брак, семья, материнство, отцовство и детство находятся под защитой государства» [1, ст. 32]. Данное основополагающее конституционное положение было закреплено также и в нормах Трудового Кодекса Республики Беларусь. Так, правовому регулированию труда женщин и работников, имеющих семейные обязанности, посвящена глава 19 в разделе III ТК, которая имеет идентичное название.

Особенность данной главы заключается в том, что в ней закреплены специальные правовые нормы исключения из общих правил правового регулирования условий труда. Данные особенности ограничивают сферу применения труда вышеперечисленных категорий работников либо вводят дополнительные гарантии, создающие льготные условия работы. Так, примером таких льготных условий могут быть нормы, указанные в статьях 265, 267, 268 ТК, а именно: дополнительный свободный от работы день, перерывы для кормления ребёнка, а также гарантии при заключении и прекращении трудового договора для беременных женщин и женщин, имеющих детей.

Особенности правового регулирования труда женщин нашли отражение в дифференциации правовых норм, которая осуществляется по трем устойчивым факторам:

1. физиологические особенности женского организма, связанные с его материнской функцией;
2. состояние активного материнства трудящейся женщины (беременность, роды, вскармливание грудного ребенка);
3. социальная роль женщины-матери по воспитанию малолетних детей [4, с. 167-168].

Специальные нормы, которые отражают специфику труда женщин, можно разделить на несколько групп:

- 1) в отношении всех женщин:
 - запрещение применения труда женщин на тяжелых работах, на работах с вредными условиями труда (заготовок химических растворов и красок), подземных работах, на работах, связанных с подъемом и перемещением тяжестей вручную, превышающих установленные предельные нормы [3, раздел I];
 - дополнительные гарантии работникам у нанимателей, применяющих преимущественно труд женщин (организация детских садов и яслей, комнат для личной гигиены и др.);
- 2) в отношении женщин в период их активного материнства и достижения ребенком возраста трех лет:
 - запрещение привлечения к работам в ночное время, к сверхурочным работам, работам в праздничные и выходные дни и направления в служебные командировки [2, ст. 263];
 - снижение норм выработки для беременных женщин или их перевод на более легкую работу, исключая воздействие неблагоприятных производственных факторов [2, ст. 264];
 - запрещение отказа в заключении трудового договора и снижения заработной платы по мотивам, связанным с беременностью или наличием детей в возрасте до 3 лет [2, ст. 268];
 - запрещение их увольнения по инициативе нанимателя, кроме случаев ликвидации организации, а также по виновным основаниям и по п. 1-3 ст. 44 ТК;

- предоставление дополнительных перерывов для кормления ребенка в возрасте до полутора лет не реже чем через три часа продолжительностью не менее 30 минут каждый [2, ст. 267];

3) в отношении женщин, имеющих детей в возрасте от трех до 16 лет (детей-инвалидов - до 18).

Заключение. Таким образом, подводя итог, можно сделать вывод о том, что на сегодняшний день трудовое законодательство Республики Беларусь было приведено в соответствии с основными нормами международных актов в области защиты наиболее уязвимых категорий работников. Ярким примером служат установленные гарантии для женщин и работников, имеющих семейные обязанности, согласующиеся с конституционным положением о защите семьи, материнства и детства.

Литература:

1. Конституция Республики Беларусь 1994 г. (с изменениями и дополнениями, принятыми на республиканских референдумах 24 ноября 1996 г. и 17 октября 2004 г.). – Мн.: Амалфея, 2008 – 48 с.

2. Трудовой кодекс Республики Беларусь: принят Палатой представителей 8 июня 1999 года; текст Кодекса по состоянию на 24.11.2015 г. // Эталон – Беларусь [Электронный ресурс] / Нац. Центр правовой информации Респ. Беларусь. – Минск, 2016.

4. О списке тяжелых работ и работ с вредными и (или) опасными условиями труда, на которых запрещается применение труда женщин: постановление Совета Министров Республики Беларусь от 26 мая 2000 г. № 765 [В ред. постановлений Совмина от 28.02.2002 г. № 288, от 10.12.2007 № 1710, от 16.01.2009 № 36] // Эталон – Беларусь [Электронный ресурс] / Нац. Центр правовой информации Респ. Беларусь. – Минск, 2016.

3. Петюченко Т.М. Проблемы правового положения женщин по трудовому праву // Промышленно-торговое право. – 2006. – №5. – С. 167-170.

ОБЩИЕ ВОПРОСЫ ПРАВОВОГО РЕГУЛИРОВАНИЯ АНТИАЛКОГОЛЬНОЙ ПОЛИТИКИ В РЕСПУБЛИКЕ БЕЛАРУСЬ

Матюшко А.А.,

студентка ВГУ имени П.М. Машерова, г. Витебск, Республика Беларусь

Научный руководитель – Козак М.А.

Одной из наиболее негативных тенденций последнего времени является высокий уровень распространенности потребления алкоголя. В мировом масштабе алкоголь – одна из наиболее приоритетных проблем в области общественного здравоохранения. Негативные тенденции, связанные с распространением алкоголизма определяют необходимость выработки государством мер, направленных на снижение вредных последствий, связанных со злоупотреблением алкоголя.

Целью данной статьи является обобщение законодательных актов, составляющих основу антиалкогольной политики, проводимой в Республике Беларусь.

Материал и методы. Научно-теоретической основой являются законодательные акты, закрепляющие правомерные ограничения на употребление алкоголя. При написании статьи был использован метод анализа законодательства, который способствовал рассмотрению основных нормативных правовых актов, которые устанавливают ограничения на злоупотребление алкоголя. Метод анализа употреблялся совместно с методом синтеза, который позволил объединить в единое целое составные части законодательного регулирования антиалкогольной политики.

Результаты и их обсуждение. Из системы правовых актов, закрепляющих мероприятия по антимонопольной политике, можно выделить общегосударственные акты, содержащие общие принципы и направления развития в определенной сфере жизнедеятельности, которые являются обязательными для планирования более конкретных отраслевых законодательных актов и являются ориентиром для деятельности всех государственных органов.

Так, в Республике Беларусь действует Национальная стратегия устойчивого социально-экономического развития Республики Беларусь до 2020 года, где обращается внимание на необходимость проведения мероприятий по «искоренению неразумных потребностей... - антиобщественного пьянства, алкоголизма, через стабилизацию уровня алкоголизма, профилактику алкоголизма среди различных слоев населения – мужчин, женщин, молодежи». В тоже время в принятой Национальной стратегии устойчивого социально-экономического развития Республики Беларусь до 2030 года, про борьбу с алкоголизмом и пьянством говорят в разрезе профилактических мероприятий и через повышение культуры здорового образа жизни среди населения, «в том числе проведение активной информационной кампании о здоровом образе жизни и самосохранительном поведении человека».

В Республике Беларусь с 2011 года действовала республиканская Государственная программа национальных действий по предупреждению и преодолению пьянства и алкоголизма на 2011- 2015 годы, которая была разработана в соответствии с основными направлениями социально-экономического развития Республики Беларусь, общепризнанными принципами международного права в области охраны здоровья населения, а также с учетом положений Глобальной стратегии Всемирной организации здравоохранения, утвержденной 19 мая 2010 г., опираясь на полученные результаты по итогам реализации Государственной программы национальных действий по предупреждению и преодолению пьянства и алкоголизма на 2006 – 2010 годы. В настоящее время разработан проект Государственной программы по преодолению пьянства и алкоголизма на 2016-2019 годы, который еще не вступил в силу.

К общим документам можно отнести Директиву Президента Республики Беларусь от 11 марта 2004 г. № 1 «О мерах по укреплению общественной безопасности и дисциплины», в редакции Указа № 420 от 12 ок-

тября 2015 г., в котором особое внимание уделяется ужесточению наказаний работников за появление на работе в состоянии алкогольного опьянения, а также установлен перечень работ (профессий), при выполнении которых требуются предсменный (перед началом работы, смены) медицинский осмотр либо освидетельствование работающих на предмет нахождения в состоянии алкогольного опьянения. Перед государственными органами поставлена задача по выработке механизма и единых подходов по организации работы, направленной на поэтапное сокращение потребления населением алкогольной продукции, а также закреплена необходимость обеспечить систематическое освещение в государственных средствах массовой информации последствий для здоровья употребления алкогольной продукции.

Следующей категорией законодательных актов можно назвать «отраслевые акты, закрепляющие ограничения алкоголизма и пьянства». Так, в сфере трудовых отношений, основываясь на вышеперечисленных общих актах, существуют указания на особое отношение к людям, употребляющим алкоголь в рабочее время. Например, ст.42 ТК закрепляет основание расторжения трудового договора по инициативе нанимателя за «появления на работе в состоянии алкогольного ... опьянения, а также распития спиртных напитков... в рабочее время или по месту работы». В целях профилактики травматизма и других непредвиденных последствий в ст. 49 ТК закреплена обязанность нанимателя «не допускать к работе в соответствующий день (смену) работника, появившегося на работе в состоянии алкогольного опьянения или не прошедшего медицинский осмотр, освидетельствование на предмет нахождения в состоянии алкогольного опьянения». В подтверждение реализации Директивы №1 в ст.ст. 226, 228 ТК закреплена обязанность нанимателя организовать проведение обязательных предварительных, периодических и предсменных медицинских осмотров либо освидетельствования некоторых категорий работников на предмет нахождения в состоянии алкогольного опьянения.

В Кодексе Республики Беларусь об административных правонарушениях состояние алкогольного опьянения является состоянием, которому уделяется особое внимание. Так, в статье дублируется требование Директивы №1 и Трудового кодекса об особом внимании нанимателя за допуском работника к работе, например, устанавливается ответственность нанимателя за допуск к управлению транспортным средством водителя, находящегося в состоянии опьянения (ст. 18.25), или в ст. 17.3 - за распитие алкогольных, слабоалкогольных напитков или пива в общественном месте либо появление в общественном месте или на работе в состоянии опьянения. Особую категорию правонарушений составляют статьи за нарушение правил дорожного движения и нахождение в нетрезвом виде за рулем (ст.ст. 18.16, 18.25).

При анализе положений административного законодательства, состояние алкогольного опьянения является всегда отягчающим обстоятельством, в том числе при выборе и назначении мер взыскания и отбывания наказаний (ст. 6.8, ст.7.3 К об АП; ст.8.4, 8.11, 10.14, 21.2 ПИК об АП).

В Уголовном кодексе, еще одном нормативном правовом акте, регулирующем отдельную отрасль права в Республике Беларусь, также обособлены отношения, связанные с состоянием алкогольного опьянения в отдельную категорию. Правовое закрепление норм, направленных против алкоголизма можно проследить по содержанию статей, начиная со ст. 107 «о применении принудительных мер безопасности и лечения к лицам, страдающим хроническим алкоголизмом, наркоманией или токсикоманией», ст.30 о предупреждении о том, что «лицо, совершившее преступление в состоянии алкогольного опьянения подлежит уголовной ответственности» до внесения состояния алкогольного опьянения к отдельным квалифицирующим признакам статей Уголовного кодекса (ст. ст. 317, 317¹, 318 УК).

Заключение. В данной статье нами проанализированы основные отраслевые нормы действующего белорусского законодательства, регулирующие отношения, возникающие при наступлении алкогольного опьянения. По итогам анализа можно сделать вывод, что правовые нормы носят системный характер. Общие нормы, находят конкретизацию в нормах отраслевого законодательства и в некоторых случаях дублируются в различных отраслях права, что способствует комплексному подходу в решении проблем, последствий, связанных с алкоголизмом.

ПРАВОВАЯ РЕГЛАМЕНТАЦИЯ ВОПРОСОВ ТРАНСПЛАНТАЦИИ В РЕСПУБЛИКИ БЕЛАРУСЬ

Махнач Д.А.,

студентка 1 курса ВГУ имени П.М. Машерова, г. Витебск, Республика Беларусь

Научный руководитель – Козак М.А.

Обеспечение охраны жизни и здоровья – самых главных благ человека, имеет в настоящее время очень важное значение. Это свидетельствует о важности и необходимости изучения и исследования общественно-правовых отношений в области здравоохранения. Медицина развивалась с определенной скоростью, и прогресс дошел до того, что уже в начале XX века в медицину вошло такое понятие как *трансплантация*.

Целью данной статьи является обобщение законодательных актов, составляющих основу правовой регламентации вопросов трансплантации в Республике Беларусь.

Материал и методы. Научно-теоретической основой являются законодательные акты, закрепляющие правомерные ограничения на проведение трансплантации органов и тканей. При написании статьи был использован метод анализа законодательства, который способствовал рассмотрению основных нормативных правовых актов, которые устанавливают ограничения на проведение пересадки органов и тканей. Метод анализа употреблялся совместно с методом синтеза, который позволил объединить в единое целое составные части законодательного регулирования в сфере трансплантологии.

Результаты и их обсуждение. Систему правовых актов, закрепляющих мероприятия по трансплантации органов и тканей, составляют международные акты, которые являются основой для создания общегосударственных актов, содержащие общие принципы и направления развития в определенной сфере жизнедеятельности, которые являются обязательными для планирования более конкретных законодательных актов и являются ориентиром для деятельности всех государственных органов. Так, показательным международным актом в области трансплантологии является Стамбульская декларация о трансплантационном туризме и торговле органами, которая закрепляет за каждой страной ответственность за развитие и выполнение программ во избежание нехватки донорских органов и обязанность обеспечивать предоставление таких органов для своих граждан в границах страны или посредством регионального сотрудничества.

На данный момент в Республике Беларусь существует определенная нормативная правовая база в области охраны здоровья населения, которая включает ряд законов и подзаконных актов. Важное место в системе законодательных актов Республики Беларусь, устанавливающих права человека при применении к нему медицинских достижений занимает Закон Республики Беларусь «О трансплантации органов и тканей человека» от 4 марта 1997 года. Этот закон направлен на регулирование отношений, которые связаны с развитием трансплантологии, для обеспечения прав граждан на охрану их жизни и здоровья при применении современных медицинских технологий в области здравоохранения. Он основывается на принципах, которые были провозглашены международным сообществом. Это первый законодательный акт, принятый в нашей стране по вопросам такого характера. С принятием закона создана правовая основа для пресечения злоупотреблений и преступлений в сфере трансплантологии. Закон содержит положения, которые направлены на защиту прав доноров, а также прав реципиентов. Здесь описывается порядок проведения забора тканей и органов у трупов человека, права и обязанности живого донора, порядок получения согласия больного на трансплантацию, говорится об учреждениях здравоохранения, имеющих права на осуществление забора органов и тканей и их пересадку. При подготовке закона был учтен международный опыт правового регулирования в данной сфере, а также особенности развития сферы здравоохранения в Республике Беларусь.

Кроме Закона Республики Беларусь «О трансплантации органов и тканей» в государстве действуют множество подзаконных актов, регулирующих отдельные вопросы реализации и защите прав человека в области биомедицины. Среди них можно выделить приказ Министерства здравоохранения Республики Беларусь, принятый 20 июня 1997 года № 150 «О дальнейшем развитии трансплантологической помощи населению Республики Беларусь», где был утвержден ряд инструкций, таких как: инструкция по констатации смерти человека и о порядке изъятия органов для трансплантации; инструкция по изъятию тканевых трансплантатов человека; инструкция по забору донорского костного мозга человека.

Заключение. Учёные правоведы, а также практикующие медики говорят о том, что в Республике Беларусь уровень в сфере соблюдения и реализации прав человека в области биомедицины неудовлетворительный, так как законодательством нашей страны лишь частично решены наиболее значимые проблемы в сфере пересадки органов и тканей. В белорусском законодательстве отсутствуют правовые нормы, которые регулируют отдельные вопросы, относящиеся к трансплантологии, но это можно объяснить тем, что многие из отношений в сфере трансплантации являются новыми как для Беларуси, так и для всего международного сообщества в целом.

Литература:

1. О трансплантации органов и тканей: Закон Республики Беларусь от 4 марта 1997 г. N 28-3 (в ред. Закона от 1 января 2015 г. N° 232-3) // Эталон-Беларусь [Электронный ресурс] // Национальный центр правовой информации Республики Беларусь. – Минск, 2016.

ПРАВОВОЕ РЕГУЛИРОВАНИЕ ВЫНУЖДЕННОЙ МИГРАЦИИ НА СОВРЕМЕННОМ ЭТАПЕ

Овчинникова А.А.,

студентка 3 курса ВГУ имени П.М. Машерова, г. Витебск, Республика Беларусь

Научный руководитель – Ивашкевич Е.Ф., канд. пед. наук, доцент

Актуальность выбранной работы заключается в том, что миграция представляет собой значимое явление, присущее как Республике Беларусь, так и практически всем странам мира. Процессы миграции на современном этапе влияют на все стороны развития общества: экономику, религию, политику и т.д. Тем временем, особо остро стоит проблема вынужденной миграции. Так, сегодня более чем как никогда увеличилась численность международных мигрантов. Так, согласно данным УВКБ ООН за 2015 год, численность вынужденных мигрантов по всему миру стала максимальной. Тот же военный конфликт в Сирии оказал значительное влияние на глобальное перемещение людей данной страны [4, с. 1-3]. Цель работы – рассмотреть основные тенденции правового регулирования вынужденной миграции в Республике Беларусь и зарубежных странах.

Материал и методы. Материалом данного исследования являются международные акты и соглашения: Всеобщая декларация прав человека, Конвенция о статусе беженца от 28 июля 1951 г., Постановление Межпарламентской Ассамблеи Евразийского экономического сообщества от 2 ноября 2002 г. "О внутренней миграции" и другие, статистические данные УВКБ ООН, БОКК. Методы научного исследования, применяемые в данной работе являются диалектический, аналитический, статистический, метод юридической техники.

Результаты и их обсуждение. «Вынужденная миграция» представляется собой «перемещение граждан в пределах территории государства в силу обстоятельств, представляющих угрозу для их жизни, здоровья и безопасности, таких как вооруженный конфликт, массовые беспорядки, стихийное бедствие, резкое ухудшение

окружающей среды, катастрофа экологического и техногенного характера, другие аварии и катастрофы, вызванные деятельностью человека». Так, вынужденные мигранты пользуются всеми гражданскими правами и свободами; не должны подвергаться дискриминации при осуществлении прав и свобод, аресту или задержанию на том основании, что они являются вынужденными мигрантами; не должны принудительно содержаться в лагере; пользуются правом искать безопасные условия жизни в другой части страны; не подлежат принудительному возвращению или расселению в любом месте, где может возникнуть угроза для их жизни, безопасности, свободы или здоровья; имеют право знать о судьбе и местонахождении пропавших родственников; имеют право на невмешательство в их частную жизнь, на восстановление утраченных во время перемещений документов; не могут быть лишены имущества и собственности. Одновременно с этим, осуществляется помощь данной категории лиц: предоставляется жильё, оказывается содействие в трудоустройстве и в получении профессиональной переподготовки, выдаётся единовременное пособие и др. [1, ст.1, 40].

Во Всеобщей декларации прав человека сформулированы права, касающиеся вынужденной миграции: «право искать убежища в других странах и пользоваться этим убежищем» [2, п. 1 ст. 14]. «Беженец» - «лицо, не являющийся гражданином страны приёма и который в силу вполне обоснованных опасений стать жертвой преследований по признаку расы, вероисповедания, гражданства, национальности или политических убеждений находится за пределами страны гражданской принадлежности и не может пользоваться защитой своей страны либо не желает пользоваться такой защитой по причине подобных опасений; не может либо не желает в неё вернуться ввиду таких опасений» [3, ст. 1].

В последнее время возникла острая проблема, связанная с неконтролируемой иммиграцией из Сирии в страны Европы. Так, с начала 2015 года на территорию Евросоюза прибыли около 500 тысяч мигрантов, каждый день их ряды пополняются тысячами вновь прибывших. Еврокомиссия заявила, что нынешний миграционный кризис в мире является крупнейшим со времен Второй мировой войны. Так, в 2015 году число детей, которые вынуждены были вместе с семьями покинуть свои дома и искать убежища в других странах достигло 7,5 млн. человек. Многие из них подвергаются сексуальной эксплуатации и другим надругательствам, не имеют возможности учиться и вынуждены работать. Дети составляют половину всех беженцев в мире. Их число сравнимо с населением Кувейта, Катара и Омана вместе взятых. Более 825 тыс. детей попали в руки торговцев людьми [4, с. 5]. На данный момент страны ЕС всячески стремятся решить данную проблему, начиная от усиленного квотирования, заканчивая выдворением мигрантов. Ярким примером будет служить Венгрия, которая закрыла свои границы дабы не пускать новых иммигрантов, вместе с тем, 4 сентября 2015 принят новый закон, который ужесточает законодательство о миграции и защите границы. Так, мигранты будут подвергаться уголовной ответственности, что противоречит нормам международного права [5].

Подводя итоги вышесказанному, нам представляется целесообразным:

1. Разработать и принять в Республике Беларусь специальный закон «О миграции» по примеру ряда зарубежных стран (Канады, Испании и т.д.), который бы консолидировал действующее законодательство в данной области, а также закреплял понятия «мигрант», «вынужденный мигрант» и другие;

2. В настоящее время отсутствует централизованная, целевая государственная программа по социально-экономической и культурной адаптации мигрантов в Республике Беларусь, фактически в настоящее время этим занимается множество различных структур и организаций: Департамент по гражданству и миграции МВД, Представительство в Республике Беларусь УВКБ ООН, БОКК и многие другие. В связи с этим, целесообразным было бы создать специализированные центральный координационный и региональные центры адаптации для мигрантов.

Заключение. Таким образом, необходимо и в дальнейшем пресекать нелегальную миграцию, а также активную неконтролируемую миграцию, так как последствиями могут быть рост преступности, социального напряжения, размывания культурных, национальных и других ценностей; повышать эффективность реализации миграционной политики страны путем расширения участия в её осуществлении общественных организаций.

Литература:

1. Постановление Межпарламентской Ассамблеи Евразийского экономического сообщества от 2 ноября 2002 г. №3-17 О типовом проекте "О внутренней миграции" [Электронный ресурс]. – Режим доступа: <http://pravo.levonevsky.org>; Дата доступа: 01.01.2016
2. Всеобщая декларация прав человека. Прията резолюцией 217А (III) Генеральной Ассамблеи ООН от 10 декабря 1948 г. [Электронный ресурс]. – Режим доступа: http://www.un.org/ru/documents/decl_conv/declarations/declhr. – Дата доступа: 02.02.2016.
3. Конвенция о статусе беженца от 28 июля 1951 г. (вступ. в силу для Республики Беларусь 21.11.2001 г.) [Электронный ресурс]. – Режим доступа: <http://pravo.levonevsky.org/bazaby/mdogov/megd4917.htm>. – Дата доступа: 06.02.2016.
4. Дайджест //Аргументы и факты в Беларуси № 22 (387). – 2015. – 2 июня. – С.5.
5. В Венгрии началась жизнь за железной стеной // euro news [Электронный ресурс]. – Режим доступа: <http://ru.euronews.com/2015/09/15/first-arrests-made-as-hungary-cracks-down-on-immigration/>. – Дата доступа: 28.02.2016.

НЕКОТОРЫЕ АСПЕКТЫ ВЗАИМОДЕЙСТВИЯ ПОДРАЗДЕЛЕНИЙ СЛЕДСТВЕННОГО КОМИТЕТА РЕСПУБЛИКИ БЕЛАРУСЬ И ОРГАНОВ, ОСУЩЕСТВЛЯЮЩИХ ОПЕРАТИВНО-РОЗЫСКНУЮ ДЕЯТЕЛЬНОСТЬ ПРИ РАССЛЕДОВАНИИ ПРЕСТУПЛЕНИЙ

Ораметов Э.Д.,

студент 4 курса ВГУ имени П.М. Машерова, г. Витебск, Республика Беларусь

Научный руководитель – Алхимина И.А.

Взаимодействие следователей Следственного комитета Республики Беларусь с органами, осуществляющими оперативно-розыскную деятельность, является важнейшим фактором эффективности в работе по выявлению, раскрытию и расследованию преступлений. В процессе раскрытия и расследования преступлений постоянно возникают многочисленные трудности (чаще всего в плане получения информации о событиях преступления и особенно о лицах, причастных к его совершению), преодолеть которые процессуальным путем невозможно. Необходимость и целесообразность такого взаимодействия обусловлена тем, что органам дознания присуща специфическая оперативно-розыскная функция, которая не свойственна органам следствия. [1, с. 269].

Актуальность темы исследования определяется тем, что в настоящее время в связи с выделением Следственного комитета в отдельную структуру возник острый разрыв между ним и органами, осуществляющими оперативно-розыскную деятельность. В связи с этим возникает острая необходимость в нахождении результативных форм сотрудничества вышеуказанных органов.

Целью исследования является выявление оптимальных форм взаимодействия следственного комитета и органов, осуществляющих оперативно-розыскную деятельность, а также внесение предложений по совершенствованию уголовно-процессуального законодательства

Материал и методы. Данная работа основана на анализе теоретических аспектов, тактических положений о взаимодействии следователей Следственного комитета Республики Беларусь с органами, осуществляющими оперативно-розыскную деятельность. В качестве основных методов исследования мы использовали системный метод, методы сравнительного анализа и синтеза, формально-юридический метод.

Результаты и их обсуждение. Взаимодействие между органами предварительного следствия и дознания понимается как основанная на законе и подзаконных актах деятельность должностных лиц данных государственных учреждений, направленная на раскрытие, расследование и предупреждение преступлений путем наиболее рационального сочетания используемых ими методов [2, с.189]. В научной юридической литературе все формы взаимодействия делят на две большие группы: 1) процессуальные формы; 2) непроцессуальные (их еще называют организационно-тактическими) [3, с.16]. Взаимодействие, как любая согласованная деятельность, возникает при определенных условиях, перечень которых не установлен ни в законе, ни в ведомственных нормативных правовых актах. Мы разделяем точку зрения ученых [4;5; 6], которые к основным условиям эффективного взаимодействия относят: комплексное использование сил и средств правоохранительных органов; самостоятельность следователя Следственного комитета Республики Беларусь в принятии решений; самостоятельность сотрудников оперативных подразделений в выборе средств и методов оперативно-розыскной деятельности в рамках действующего законодательства; организация эффективного и своевременного обмена информацией между вышеуказанными субъектами взаимодействия.

На каждом из этапов расследования криминалистически значимая информация, поступающая в ходе оперативно-розыскной деятельности, вызывает необходимость производства конкретных следственных действий. В свою очередь, собранные следователем по уголовному делу доказательства могут обусловить проведение тех или иных оперативно-розыскных мероприятий. [7, с.50]. Поэтому, на наш взгляд, наиболее эффективной формой взаимодействия следственных подразделений и органа дознания является создание следственно-оперативных групп. Взаимодействие между ее членами должно носить не случайный, эпизодический характер, а являться устойчивым творческим сотрудничеством, основанным на целесообразном сочетании различных средств и методов, присущих деятельности взаимодействующих органов, постоянном и полном обмене информацией.

Однако, на практике, работая в составе группы, как правило, относительно непродолжительный период, обычно не превышающий сроков производства по делу, следователи и сотрудники органов, осуществляющих оперативно-розыскную деятельность, не всегда успевают добиться по-настоящему деловых отношений между собой, создать благоприятный психологический климат для совместной работы. Кроме того освобождение части оперативных сотрудников на время работы в следственно-оперативной группе от выполнения других обязанностей, кроме оказания помощи следователю по конкретному делу, совсем не означает, что с них снимается ответственность за состояние профилактической и оперативно-розыскной деятельности на закрепленной территории [5, с. 241].

Заключение. Повышение эффективности работы таких групп возможно не за счет постоянного или временного отвлечения сотрудников подразделений и служб от их основных обязанностей, а путем дальнейшей специализации следователей и сотрудников органа дознания на определенных видах преступлений, а также путем закрепления за последними постоянных зон оперативного обслуживания, совпадающих с границами территориальных участков. Кроме того, необходимо внести изменения в уголовно-процессуальный кодекс, где на законодательном уровне закрепить положения, предусматривающие необходимость взаимодействия следователя и лица, производящего дознание (сотрудника уголовного розыска) путем создания следственно-оперативной группы в рамках работы по конкретному уголовному делу до его полного раскрытия и расследования. Своевременное создание следственно-оперативной группы, правильная организация ее работы позволяет успешно расследовать преступления различных категорий

Литература:

1. Криминалистика : учебник / под ред. д-ра юрид. наук, проф. Г.Н. Мухина. – Минск : Акад. МВД Респ. Беларусь, 2006. – с.863
2. Порубов, Н.И. Криминалистика : учеб. пособие / Н.И. Порубов, Г.И. Грамович, А.Н. Порубов, Г.В.Фёдоров ; под ред. Н.И. Порубова, Г.В.Фёдорова – Минск : Выш. шк., 2011. – 639 с. : ил.
3. Пацкевич, А.П. Актуальные проблемы взаимодействия подразделений Следственного комитета Республики Беларусь и органов дознания системы МВД при расследовании преступлений /А.П. Пацкевич, И.И. Лузгин // Вестник Полоцкого государственного университета. – 2013. – № 14. – С.186-192.
4. Шилин, А.В. Взаимодействие следователя с органами дознания, средствами массовой информации на первоначальном этапе расследования по уголовным делам, возбужденным по фактам безвестного исчезновения несовершеннолетних /А.В.Шилин // Вопросы ювенальной юстиции. – 2007. – № 1. – С. 16-17
5. Логвин, В.М. Взаимодействие следователя с работниками оперативно-розыскных подразделений в процессе раскрытия и расследования преступлений (правовые и организационные аспекты): моногр. / В.М. Логвин, В.П. Шиенок. – Минск, 2002.
6. Григорьев, В.Н. Процессуальная регламентация предварительного расследования в результате реформы 2007 года /В.Н. Григорьев, А.В. Победкин, В.Н. Калинин // Государство и право. – 2009. – № 6. – С. 63-72.
7. Ищенко, Е.П. Криминалистика : учебник / Е.П. Ищенко, А.А. Топорков ; Моск. гос. юрид. акад. ; под ред. Е.П. Ищенко. – М. : КОНТРАКТ : ИНФРА-М, 2007. – 748 с.

ПРАВОВОЙ СТАТУС ТРУДЯЩИХСЯ-ИММИГРАНТОВ В РЕСПУБЛИКЕ БЕЛАРУСЬ

Позняк Е.Н.,

студентка ВГУ имени П.М. Машерова, г. Витебск, Республика Беларусь
Научный руководитель – Михайлова О.П.

Правовой статус личности является неотъемлемым институтом в Конституциях последнего поколения, и Конституция Республики Беларусь не стала исключением. Конституционно-правовой статус личности отражает основные аспекты её юридического положения: взаимоотношения с государством, трудовую, общественно-политическую деятельность, потребности, интересы и др.

Целью работы является выявление особенностей правового статуса трудящихся-иммигрантов, позволяющее определить объем прав, свобод, обязанностей, гарантий и ограничений трудящихся-иммигрантов.

Материал и методы. Для достижения данной цели в работе использовались такие методы изучения как формально-юридический, метод анализа, толкования норм права. Материалами работы послужили нормативно-правовые акты такие, как Закон Республики Беларусь от 4 января 2010 г. № 105-З «О правовом положении иностранных граждан и лиц без гражданства в Республике Беларусь» и Закон Республики Беларусь от 30 декабря 2010 г. № 225-З «О внешней трудовой миграции».

Результаты и их обсуждение. Международно-правовому регулированию правового статуса трудящихся-мигрантов посвящен целый ряд соглашений, заключенных в рамках специализированного учреждения ООН - МОТ, одной из задач которой является защита интересов трудящихся, работающих за границей. Основными из них являются Конвенция МОТ № 97 о трудящихся-мигрантах 1949 г., Конвенция МОТ № 118 о равноправии граждан страны, иностранцев и лиц без гражданства в области социального обеспечения 1962 г., Конвенция МОТ № 143 о злоупотреблениях в области миграции и обеспечении трудящимся-мигрантам равенства возможностей и обращения 1975 г [1]. Однако ни одна из этих Конвенций не ратифицирована Республикой Беларусь. Таким образом, Республика Беларусь в отношении трудящихся-иммигрантов применяет принцип национального режима.

В статье 11 Конституции Республики Беларусь закрепляется, что иностранные граждане и лица без гражданства пользуются правами и свободами и исполняют обязанности наравне с гражданами Республики Беларусь [2].

В главе 2 Закона Республики Беларусь от 4 января 2010 г. № 105-З «О правовом положении иностранных граждан и лиц без гражданства в Республике Беларусь» закрепляются права, свободы, обязанности, ответственность и гарантии иностранных граждан в Республике Беларусь, объем которых зависит от принадлежности иностранного гражданина к таким категориям иностранных граждан, как: временно пребывающие, временно проживающие, постоянно проживающие [3].

Исходя из определения «трудящийся-иммигрант», постоянно проживающий иностранный гражданин не является таковым, и в связи с этим временно пребывающие и временно проживающие иностранные граждане, являющимися трудящимися-иммигрантами, приобретают ряд дополнительных гарантий, прав и обязанностей [4].

Так, иностранным гражданам гарантируется неприкосновенность личности и жилища, другие личные права и свободы, а также предусматривается гарантия невысылки иностранцев против их воли в государство, где им угрожают пытками, либо их жизни или свободе, вследствие их расы, вероисповедания, гражданства, национальности, принадлежности к определенной социальной группе или политических убеждений, угрожает опасность [3]. К дополнительным гарантиям трудящихся-иммигрантов относятся: равное с гражданами Республики Беларусь, вознаграждение за труд равной ценности, выплаты в связи с утратой ими здоровья, профессиональной трудоспособности или их смертью вследствие несчастных случаев на производстве и профессиональных заболеваний, информирование подразделениями по гражданству и миграции трудящихся-иммигрантов о правовом положении иностранцев в Республике Беларусь, получение в государственных органах (организациях) Республики Беларусь информации о законодательстве Республики Беларусь [4].

Одинаковый объем прав для всех категорий иностранных граждан заключается в соблюдении имущественных и личных неимущественных прав; сохранении национальной культуры и уважении национального достоинства; защите прав и свобод; передвижении и выборе места пребывания (места жительства) в пределах территории Республики Беларусь; участии в политических партиях и иных общественных объединениях [3]. Также трудящийся-иммигрант имеет право на: доступное медицинское обслуживание, пенсионное обеспечение в соответствии с международными договорами Республики Беларусь, беспрепятственный перевод за пределы Республики Беларусь заработанных денежных средств, ввоз в Республику Беларусь в соответствии с законодательством Республики Беларусь инструментов и оборудования, необходимых для исполнения трудовых обязанностей [4].

В интересах национальной безопасности Республики Беларусь, общественного порядка, защиты нравственности, здоровья населения, прав и свобод граждан Республики Беларусь для иностранцев могут устанавливаться ограничения в правах и свободах.

Также предусматривается ограничение права иностранцам избирать и быть избранными в выборные государственные органы Республики Беларусь и принимать участие в референдумах, и занимать должности, которые связаны с принадлежностью к гражданству Республики Беларусь. К таким должностям относятся должности в составе экипажей воздушных судов белорусского государства, государственные должности, должности судей, прокуроров, следователей, нотариусов и др.

К основным обязанностям иностранцев относятся: соблюдение законодательства Республики Беларусь и уважение ее национальных традиций, возмещение расходов, затраченных Республикой Беларусь на содержание детей иностранцев, находящихся на государственном обеспечении по содержанию детей.

К дополнительным обязанностям трудящегося-иммигранта относятся: иметь специальное разрешение, выехать за свой счет из Республики Беларусь после прекращения трудового договора [3].

Общей для всех трех категорий иностранцев особенностью является отсутствие воинской обязанности [4].

Заключение. Постоянно проживающие иностранные граждане наделены более широким объемом прав, обязанностей и гарантий, чем временно пребывающие и временно проживающие иностранные граждане. При этом трудовая деятельность трудящихся-иммигрантов регулируется отдельным законодательным актом, который предусматривает дополнительные права, обязанности и гарантии.

Литература:

1. Икрами, З.А. Правовые аспекты трудовой миграции в Российской Федерации и в Республике Таджикистан (сравнительная характеристика): дис. ... канд. юрид. наук: 12.00.05 / З.А. Икрами. Москва, 2006. – 160 с.
2. Конституция Республики Беларусь 1994 г. (с изм. и доп., принятая на республиканских референдумах 24 ноября 1996 г. и 17 октября 2004 г.) // КонсультантПлюс: Беларусь. Технология 3000 [Электронный ресурс] / ООО «ЮрСпектр» Нац. центр правовой информ. Республики Беларусь. – Минск, 2016.
3. О правовом положении иностранных граждан и лиц без гражданства в Республике Беларусь: Закон Республики Беларусь от 4 января 2010 г. № 105-З (с изм. и доп., внесенными Законом Республики Беларусь от 4 января 2014 г. № 103-З) // КонсультантПлюс: Беларусь. Технология 3000 [Электронный ресурс] / ООО «ЮрСпектр» Нац. центр правовой информ. Республики Беларусь. – Минск, 2016.
4. О внешней трудовой миграции: Закон Республики Беларусь от 30 декабря 2010 г. № 225-З // КонсультантПлюс: Беларусь. Технология 3000 [Электронный ресурс] / ООО «ЮрСпектр» Нац. центр правовой информ. Республики Беларусь. – Минск, 2016.

ПРАВОВЫЕ ПОСЛЕДСТВИЯ ТРАНСГЕНДЕРНОЙ ОПЕРАЦИИ В КОНТЕКСТЕ ПРАВА ПРАВ ЧЕЛОВЕКА

Полищук А.Е.,

студентка 4 курса Европейского гуманитарного университета, г. Вильнюс, Литовская Республика

Научный руководитель – Герасимович Е.С.

Повышенный интерес лиц к процедурам по смене пола во многом обусловлен тем, что гендерная идентичность играет немаловажную роль в жизни каждого человека. Пол индивида определяется преимущественно при его рождении. Так, в соответствии с принадлежностью к определенному биологическому полу, человек живет в гражданском обществе, а также обладает определенными правами и несет соответствующие обязанности. По данным переписи 2011 года, численность населения Великобритании составляла 63 181 775 человек. [1] Таким образом, примерное количество граждан, прошедших через процедуру коррекции пола составило около 2,4% от всего населения. Актуальность настоящей работы обусловлена ростом потребности гражданского общества в доступе к процедурам по изменению пола: в соответствии со статистикой 2015 года, количество обращений в клиники мира возрастает на 14% каждый год. [2]

Целью настоящей работы стало изучение правовых последствий трансгендерной операции в контексте права на уважение частной и семейной жизни.

Материал и методы. В настоящей работе были изучены законодательные акты Республики Беларусь, Федеративной Республики Германии и Исламской Республики Иран, международное законодательство в области права прав человека и научная литература. Были использованы формально-юридический, исторический и сравнительно-правовой методы исследования.

Результаты и их обсуждение. В Федеративной Республике Германии, Республике Беларусь и Исламской Республике Иран законодательством предусмотрена процедура по признанию нового гендера лица, прошедшего операцию по смене пола. В Федеративной Республике Германии и Республике Беларусь данная

процедура включает в себя два аспекта: изменение имени и изменение юридического пола. Республика Беларусь устанавливает общий порядок изменения имени для всех граждан государства, не предусматривая при этом никаких требований, [3] тогда как в законодательстве Федеративной Республики Германии перечень требований включает в себя ощущение принадлежности к противоположному полу на протяжении более трех лет, а также экспертное мнение, подтверждающее данное ощущение принадлежности. [4] В свою очередь, юридическое изменение пола требует выполнения особых условий в обеих странах. В Республике Беларусь таким условием становится наличие разрешения от Межведомственной комиссии по медико-психологической и социальной реабилитации лиц с синдромом отрицания пола при Министерстве здравоохранения Республики Беларусь, а в Федеративной Республике Германии – требования, предусмотренные для изменения имени. [5] Законодательство Исламской Республики Иран объединяет изменение имени и изменение юридического пола в одну целостную процедуру. В отличие от Республики Беларусь и Федеративной Республики Германии, для изменения имени и юридического пола Исламская Республика Иран требует от индивида изменения пола хирургическим путем. Вопрос правопреимства подробно не рассмотрен в законодательстве представленных стран. Немецкое законодательство, в свою очередь, устанавливает нерушимость правовых отношений лица, сменившего пол, с родителями и детьми, также сохраняет все пенсионные права. Стоит также отметить, что право на личную неприкосновенность неоднократно нарушается в отношении трансгендеров в Исламской Республике Иран в силу незаконности однополых связей в настоящем государстве. [6]

В отличие от Исламской Республики Иран, вопрос смены пола не получил широкое распространение на территории Республики Беларусь. Несмотря на это, отсутствие законодательства, регламентирующего правовой статус личности после смены пола в сфере брачно-семейных отношений характерно для обеих стран. Основными причинами наличия такого пробела в законодательстве иранского государства стало не только негативное отношение общества к лицам, сменившим пол, но и желание властей не афишировать настоящую информацию в силу религиозного характера правовой системы Исламской Республики Иран и строжайшего запрета в отношении однополых связей. [7] Законодательство Федеративной Республики Германии, в свою очередь, предоставляет лицам, прошедшим процедуру смены пола, широкий перечень прав. Кроме того, властями Германии принимаются меры, нацеленные на исключение дискриминации в отношении нетрадиционных пар, о чем свидетельствует законодательная реформа, проведенная в 2008 году и коснувшаяся налога на имущество, подлежащего наследованию. [8] Право на усыновление кровного ребенка одного партнера другим, а также наличие права наследования стало большим шагом в отношении развития института правового статуса лиц, принадлежащих к одному полу и состоящих в законных отношениях. [9]

Заключение. Проблема обеспечения лицам, сменившим юридический пол, возможности реализации основных прав, предусмотренных как международным, так и национальным законодательством, существует во многих странах, а Исламская Республика Иран отнюдь не является единственным мировым государством, в котором процветает трансфобия и дискриминация в отношении сексуальных меньшинств. Во многом это зависит не только от наличия или отсутствия законодательства, регламентирующего соответствующие процессы, но и от расположенности гражданского общества к принятию лиц, сменивших пол, в качестве равных. Изменение ситуации в отношении трансгендеров возможно только в случае признания прав последних в мировом сообществе, а также принятия соответствующего законодательства на международном уровне.

Литература:

1. Office of National Statistics [on-line]. [Просмотрено 8 мая 2015 года; 23:02]. Доступ через сеть Интернет: <<http://www.ons.gov.uk/ons/index.html>>
2. В Архангельске прошел семинар, посвященный проблемам трансгендеров [on-line]. [Просмотрено 8 мая 2015 года; 20:07]. Доступ через сеть Интернет: <<http://www.arh.aif.ru/society/1497219>>
3. Постановление Совета Министров Республики Беларусь от 14 декабря 2005 года №1454 «О порядке организации работы с гражданами в органах, регистрирующих акты гражданского состояния, по выдаче справок либо иных документов, содержащих подтверждение фактов, имеющих юридическое значение» [on-line]. [Просмотрено 24 апреля 2015 года; 19:48]. Доступ через сеть Интернет: <<http://pravo.levonevsky.org/bazaby11/republic03/text808.htm>>
4. Gesetz über die Änderung der Vornamen und die Feststellung der Geschlechtszugehörigkeit in besonderen Fällen (Transsexuellengesetz - TSG) [on-line]. [Просмотрено 25 апреля 2015 года; 18:23]. Доступ через сеть Интернет: <<http://www.gesetze-im-internet.de/tsg/BjNR016540980.html>>
5. Постановление Министерства здравоохранения Республики Беларусь от 9 декабря 2010 года №163 «О некоторых вопросах изменения и коррекции половой принадлежности» [on-line]. [Просмотрено 23 апреля 2015 года; 12:55]. Доступ через сеть Интернет: <<http://pravo.levonevsky.org/bazaby11/republic03/text808.htm>>
6. NAJMA BADI, A., Verdicts of Science, Rulings of Faith: Transgender/Sexuality in Contemporary Iran [on-line]. [Просмотрено 28 апреля 2015 года; 18:06]. Доступ через сеть Интернет: <https://translationtransmission.files.wordpress.com/2013/10/najmabadi_verdicts-of-science.pdf>
7. Там же.
8. Erbschaftsteuer- und Schenkungsteuergesetz (ErbStG) [on-line]. [Просмотрено 2 мая 2015 года; 22:07]. Доступ через сеть Интернет: <http://www.gesetze-im-internet.de/erbstg_1974/BjNR109330974.html>
9. Gesetz über die Eingetragene Lebenspartnerschaft (Lebenspartnerschaftsgesetz - LPartG) [on-line]. [Просмотрено 2 мая 2015 года; 21:22]. Доступ через сеть Интернет: <<http://www.gesetze-im-internet.de/lpartg/BjNR026610001.html>>

ОСОБЕННОСТИ ВРЕМЕННОГО ПЕРЕВОДА В СВЯЗИ С ПРОИЗВОДСТВЕННОЙ НЕОБХОДИМОСТЬЮ

Разводовская А.В.,

студентка 5 курса ВГУ имени П.М. Машерова, г. Витебск, Республика Беларусь

Научный руководитель – Михайлова О.П.

В соответствии со статьей 20 Трудового кодекса Республики Беларусь наниматель не вправе требовать от работника выполнения работы, не обусловленной трудовым договором, кроме случаев, предусмотренных законодательством. Трудовой договор может быть изменен только с согласия сторон, за исключением случаев, предусмотренных в статье 33 Трудового кодекса, а необходимость изменения трудового договора может появиться по различным причинам [1, ст. 20].

Цель исследования заключается в анализе основных условий правомерности временного перевода работника в связи с производственной необходимостью.

Материал и методы. Нормативную базу составил Трудовой кодекс Республики Беларусь, Постановления Пленума Верховного Суда Республики Беларусь. Методологическую основу исследования составляют такие методы как диалектический, логический, формально-юридический, сравнительно-правовой.

Результаты и их обсуждение. По общему правилу наниматель не должен требовать от работника выполнения работы, которая не входит в его трудовую функцию по трудовому договору. Однако в Трудовом кодексе Республики Беларусь закреплены случаи когда возможно ее исполнение. Одним из таких случаев является временный перевод в связи с производственной необходимостью.

В части 1 статьи 33 Трудового кодекса закреплено, что в случае производственной необходимости наниматель имеет право перевести работника на не обусловленную трудовым договором работу (по другой профессии, специальности, квалификации, должности), а также на работу к другому нанимателю.

Определение производственной необходимости дано в Трудовом кодексе, под которой понимается необходимость для данного нанимателя предотвращения катастрофы, производственной аварии или немедленного устранения их последствий либо последствий стихийного бедствия, предотвращения несчастных случаев, простоя, уничтожения или порчи имущества нанимателя либо иного имущества и в других исключительных случаях, а также для замещения отсутствующего работника [1, ст. 33].

Данный перечень случаев является открытым, т.к. формулировка «в других исключительных случаях» дает право расширить указанный в статье перечень. Более полный список может быть установлен самим нанимателем, коллективным договором, соглашением. Однако необходимо учитывать, что производственной необходимостью считается внезапная ситуация, которую немедленно следует разрешить. Поэтому дополнительные случаи, не предусмотренные Трудовым кодексом, должны носить исключительный характер.

Исходя из судебной практики основанием для перевода в порядке производственной необходимости недостатки организации труда, нарушение технологической, производственной дисциплины, которые привели к сбоям в работе и как вследствие к негативным последствиям для нанимателя. Также к исключительным случаям нельзя отнести выполнение производственных планов, договорных обязательств, уборка сельскохозяйственной продукции. Поэтому отказ работника от перевода в указанных случаях при отсутствии производственной необходимости не является нарушением трудовой дисциплины [3, с. 17].

Если возникнет спор по поводу оценки причины, которая является основанием для временного перевода, итоговое решение принимает суд.

Одним из случаев производственной необходимости является необходимость замещения отсутствующего работника. На практике временный перевод для замещения отсутствующего работника возможен при отсутствии этого работника на работе в связи с болезнью, нахождением в отпуске, служебной командировке и в других установленных законодательством ситуациях.

Также производственная необходимость должна образовываться не для другого нанимателя, а только для нанимателя, у которого с работником заключен трудовой договор. В порядке статьи 33 Трудового кодекса работник без его согласия не может быть переведен на другую работу к другому нанимателю, если у последнего возникла производственная авария либо необходимо экстренно устранить ее последствия и поэтому необходимость появляется в должных работниках [3, с. 18].

В отношении сроков законодательством установлено, что временный перевод в связи с производственной необходимостью осуществляется без согласия работника на срок до одного месяца, а для замещения отсутствующего работника – не более одного месяца в течение календарного года (с 1 января до 31 декабря). Но по соглашению сторон срок перевода может быть увеличен.

Необходимо отметить, что количество временных переводов в связи с производственной необходимостью одного и того же работника Трудовым кодексом не указано.

В случае временного перевода в связи с производственной необходимостью согласие работника требуется, если временная работа поручается в другой местности.

В связи с производственной необходимостью работник может быть переведен на другую работу, не учитывая его профессию, специальность, квалификацию или должность, а также на менее квалифицированную работу. Но требуется учитывать особенности регулирования труда и гарантии для отдельных категорий работников. Например, запрещение труда женщин и несовершеннолетних на тяжелых работах, работах с вредными и (или) опасными условиями труда; не допускается перевод несовершеннолетних на материально ответственные должности. Также не допускается перевод работника, в том числе с согласия работника, если это противопоказано ему по состоянию здоровья в соответствии с медицинским заключением [2, п. 16].

В ч. 5 ст. 33 Трудового кодекса регламентированы вопросы оплаты труда. А именно оплата труда производится по выполняемой работе, но не ниже среднего заработка по прежней работе. Данная норма действует как в случае временного перевода в связи с производственной необходимостью с согласия работника в другую местность, так и в случае перевода к другому нанимателю.

При временном переводе в связи с производственной необходимостью новый трудовой договор не заключается, т.к. меняется одно или несколько его условий. При оформлении данного вида перевода издается приказ, запись в трудовую книжку не производится [4, с. 17].

Заключение. Таким образом, перевод в связи с производственной необходимостью относится к числу временных, главная специфика которого – совершение без согласия работника, но только с соблюдением всех требований законодательства. Учитывая временный характер данного вида перевода, то после истечения его срока работник возвращается на свою прежнюю работу. При этом никакие изменения в трудовой договор не вносятся.

Литература:

1. Трудовой кодекс Республики Беларусь : принят Палатой представителей 8 июня 1999 г.; текст по состоянию на 23.11.2015 г. // Эталон-Беларусь [Электронный ресурс] / Нац. центр правовой информ. Респ. Беларусь. – Минск, 2016.
2. О некоторых вопросах применения судами законодательства о труде : Постановление Пленума Верховного Суда Республики Беларусь от 29.03.2001 г. № 2 // Эталон – Беларусь [Электронный ресурс] / Нац. Центр правовой информации Респ. Беларусь. – Минск, 2016.
3. Браташ, В. Я. Временный перевод / Вадим Яковлевич Браташ // Кадровая служба. – 2012. — № 5. — С. 17—26.
4. Самосейко, В. Э. Алгоритм действий по оформлению временного перевода / В. Э. Самосейко // Кадровик. Управление персоналом. – 2014. — № 24. — С. 11—19.

КОНЦЕПТУАЛЬНО-ТЕОРЕТИЧЕСКИЕ ПРАВОВЫЕ ПОДХОДЫ К ОПРЕДЕЛЕНИЮ ПОНЯТИЯ «СОМАТИЧЕСКИЕ ПРАВА»

Сидельников А.О.,

студент 1 курса ВГУ имени П.М. Машерова, г. Витебск, Республика Беларусь
Научный руководитель – Ивашкевич Е.Ф., канд. пед. наук, доцент

Актуальность темы заключается в том, что на данный момент не существует единообразного понимания термина «соматические права». В следствие этого возникают теоретические дискуссии о содержании данного понятия и его закреплении на национальном и международном правовом уровне. В настоящее время в законодательстве большинства стран закреплены лишь определенные виды соматических прав, но не формулируется их обобщенное понятие. Цель исследования – анализ научных дефиниций соматических прав в современной юриспруденции.

Материал и методы. При подготовке материала использованы концептуально-теоретические формулировки определения «соматические права» таких отечественных и зарубежных авторов, как Крусса В.И., Лаврика М.А., Ковлера А.И. и других. Основными методами исследования были: аналитический, формально-юридический и другие методы.

Результаты и их обсуждение. Двадцатое столетие не только ознаменовано высочайшими достижениями в науке, однако и переосмыслением того, что же представляет из себя тело человека и каков его статус, каковы пределы физической свободы каждого. Желание человека в подходящий момент своей жизни осознанно уйти от страданий, совершенствоваться, изменять свой организм медицинскими средствами, воссоздать себя путем клонирования либо путем искусственного оплодотворения и другое породили новое правовое явление – соматические права человека.

Соматические права и свободы обозначились в юридической правовой литературе как самостоятельная группа прав и свобод в начале XXI века. Термин «соматический» происходит от древнегреческого слова «soma» – тело, в самом общем виде определяя «соматический» как связанный с телом, телесный, часто используемый в первую очередь в биологической и медицинской науках. Соматические права представляют собой группу прав личности, связанную с его физическим существованием и распоряжением своего тела [1, с.83-34]. Термин «сома» (от греч. soma – тело) введен в оборот немецким зоологом А. Вейсманом в XIX в. Для обозначения тела организма, его «смертной части», в противоположность якобы содержащейся в ней потенциально бессмертной зародышевой плазме, передающейся из поколение в поколение через половые клетки. Основное положение вейсманизма – принципиальная невозможность наследования свойств, приобретенных организмом под влиянием условий жизни в процессе индивидуального развития [2, с.64].

Термин «личностные (соматические) права» обязан своим появлением в российской юридической науке В. И. Круссу. Под термином соматические права он понимал группу прав личности, которые основываются на фундаментальной мировоззренческой уверенности в «праве» человека самостоятельно распоряжаться своим телом, осуществлять его «модернизацию», «реставрацию», и даже фундаментальную «реконструкцию», изменять фундаментальные возможности организма и расширять их технико-агрегатными либо медикаментозными средствами [3, с.43]. К данным правам в настоящее время относят: право на смерть (эвтаназия), изменение пола, половая свобода, трансплантация органов, на клонирование, генетическая и половая самоидентификация, употребление психотропных средств, право на искусственное репродуктивное, стерилизацию, аборт, а затем – и на виртуальное моделирование, в смысле полного утверждения (дублирования) себя в не метрической форме объективного существования и многие другие. Как отмечает другой российский ученый А.И. Ковлер, в данном случае, по существу, речь идет о правах на манипуляции с телесной субстанцией. Таким образом, можно вести речь о юридически-антропологической проблеме [4, с.425].

Наряду с тем, что указанные права направлены на защиту телесной и духовной ценности, одновременно лицо может выдвигать и определенные притязания к обществу, по большей части имеющие персонифицированный характер [3,с.43]. Как полагает А.И. Ковлер, личные права (они же соматические) являются разновидностью личных прав [4,с. 427]. В этом есть определенная доля истины, так как соматические права действительно непосредственно связаны с человеком как телесной и духовной субстанцией. Сердцевину личных прав, по мнению указанного автора, составляют право на жизнь и достоинство человека, право на свободу и личную неприкосновенность, свобода совести, которые являются базовыми для личных прав [4,с. 427].

В то же время справедливо замечание М. А. Лаврика о двойственной природе соматических прав: «при детальном рассмотрении явно вырисовывается связь соматических прав с социально-экономическими и культурными правами. М.А. Лаврик считает, что термин «соматические права человека» может употребляться в трёх значениях:

1. Для разграничения биологического и культурологического в человеке в общегуманитарном смысле (в самом широком плане) при ведении дискуссий относительно телесности человека.

2. Для обозначения притязаний правового характера человека по распоряжению своей телесностью

3. В узко-юридическом смысле, как предлагают А.А. Абашидзе и А.М. Солнцев, то есть как «признанную обществом и государством возможность определённого поведения, выражающуюся в полномочиях по распоряжению человеком своим телом» [5]. М. П. Авдеев и Ю. А. Дмитриев обосновывают такую категорию как «право на физическую свободу», а также указывают, что «для целей практического применения конституционных норм было бы более полезно установление широких субъективных прав с тем, чтобы деление их на более частные производилось и Конституцией, и текущим законодательством» [6,с. 21].

Заключение. Исходя из анализа данной информации, можно сделать вывод, что само понятие «соматические права» является вопросом дискуссионным, нуждается в систематизации и создании единого понятия, которое будет полностью отражать его суть.

Формы правового закрепления и наименования данных прав могут быть различны, возможно установление определенных правовых ограничений на их использование, главное здесь – принципиальное признание права. Исчерпывающий перечень соматических притязаний человека и основанных на них соматических прав составить достаточно сложно.

Литература:

1. Кокамбо, Ю.Д. Соматические права человека как новое поколение прав личности / Ю.Д. Кокамбо // Вестник Амурского государственного университета. – 2015. – № 68. – С. 82-85.
2. Большая советская энциклопедия / под ред. Б. А. Введенского. – М.: Советская Энциклопедия. – 1957. – С. 764.
3. Красс, В.И. Личностные («соматические») права человека в конституционно и философско-правовом измерении: к постановке проблемы / В.И. Красс // Государство и право. – 2000. – №10. – С. 43-50.
4. Ковлер, А.И. Антропология права / А.И. Ковлер. – М.: Издательство НОРМА, 2002. – 480 с.
5. Лаврик, М.А. К теории соматических прав человека / М.А. Лаврик // Сибирский Юридический Вестник. – 2005. – № 3 – С. 53-57.
6. Авдеев, М.П., Дмитриев, Ю.А. Право на физическую свободу / М.П. Авдеев, Ю.А. Дмитриев // Государство и право. – 2005. – № 3. – С. 13-22.

АПЕЛЛЯЦИЯ В УГОЛОВНОМ ПРОЦЕССЕ РЕСПУБЛИКИ БЕЛАРУСЬ: ПОНЯТИЕ, ПОРЯДОК И ПРЕДЕЛЫ ОБЖАЛОВАНИЯ И РАССМОТРЕНИЯ ДЕЛА

Синицкая В.А.,

студентка 4 курса ВГУ имени П.М. Машерова, г. Витебск, Республика Беларусь
Научный руководитель – Веташкова Т.В.

Тема исследования является весьма актуальной, поскольку дискуссии о необходимости введения в судебную практику полноценного апелляционного производства шли в Беларуси давно, но замыслы реформаторов воплотились только 5 января 2016 года в законе «О внесении изменений и дополнений в некоторые кодексы Республики Беларусь». Целью является разработка комплекса теоретических положений по организации деятельности судебного аппарата по рассмотрению уголовных дел в апелляционном порядке

Материал и методы. Материалом исследования послужили доктринальные положения теории уголовного процесса, а также внесенные изменения и дополнения в Уголовно-процессуальный кодекс Республики Беларусь. Для достижения цели исследования использовались методы формальной логики: описание, сравнение, анализ и синтез, что позволило охарактеризовать апелляцию в уголовном процессе с позиции его конкретного нормативного содержания.

Результаты и их обсуждение. Под апелляцией в уголовном процессе Республики Беларусь понимается пересмотр приговоров, определений, постановлений, не вступивших в законную силу вышестоящим судом по жалобам и протестам сторон.

Признаки апелляционного производства:

- Предметом апелляционного пересмотра является законность, обоснованность и справедливость не вступивших в законную силу приговоров, определений и постановлений;
- Методом является проведение повторного судебного следствия;
- Итоговым решением может быть новый приговор, заменяющий собой приговор суда первой инстанции.

Процедура апелляционного пересмотра приговоров, определений и постановлений складывается следующим образом:

1. Подача апелляционной жалобы или принесение протесты на приговор суда первой инстанции осуществляется в течение десяти суток со дня провозглашения приговора, а обвиняемым, содержащимся под стражей, – в тот же срок со дня вручения ему копии приговора через суд, постановивший приговор:

1) приговоры районных (городских) судов – в областной, Минский городской суды;

2) приговоры областных, Минского городского судов – в Верховный Суд Республики Беларусь. Подача жалобы или принесение протеста непосредственно в апелляционную инстанцию не являются препятствием для рассмотрения жалобы или протеста. В этом случае жалобы и протесты направляются в суд первой инстанции для приобщения к уголовному делу;

2. Подготовка к рассмотрению уголовного дела судом апелляционной инстанции. (378-384 УПК Республики Беларусь);

3. Порядок рассмотрения уголовного дела и полномочия суда апелляционной инстанции по исследованию и оценке доказательств (385 УПК Республики Беларусь);

4. Вынесение апелляционного определения.

В результате рассмотрения уголовного дела в апелляционном порядке суд принимает одно из следующих решений:

1) оставляет приговор без изменения, а жалобы или протест – без удовлетворения;

2) отменяет приговор и направляет дело на новое судебное разбирательство в суд первой инстанции;

3) отменяет приговор и прекращает производство по уголовному делу;

4) изменяет приговор;

5) прекращает апелляционное производство в случаях, предусмотренных пунктами 8 или 9 части 1 статьи 380 УПК Республики Беларусь.

Резолютивная часть вынесенного апелляционного определения немедленно оглашается в зале судебного заседания председательствующим либо одним из судей по возвращении суда из совещательной комнаты;

5. Основания к отмене или изменению приговора.

Основаниями к отмене или изменению приговора при рассмотрении уголовного дела в апелляционном порядке являются:

1) несоответствие выводов суда, изложенных в приговоре, фактическим обстоятельствам уголовного дела;

2) существенное нарушение уголовно-процессуального закона;

3) неправильное применение уголовного закона;

4) несоответствие назначенного судом наказания или примененных иных мер уголовной ответственности тяжести преступления и личности обвиняемого [1].

Обвинительный приговор или иные решения суда первой инстанции подлежат отмене с направлением уголовного дела на новое судебное разбирательство, если допущенные судом первой инстанции нарушения являются неустранимыми в суде апелляционной инстанции.

Оправдательный приговор, определение о прекращении производства по уголовному делу или иное решение, вынесенные в пользу обвиняемого, не могут быть отменены по мотивам существенного нарушения уголовно-процессуального закона, если невиновность обвиняемого не оспаривается сторонами.

Заключение. Таким образом, институт апелляционного производства сведет к минимуму вероятность отмены судебного решения и повторного рассмотрения дела в каждом отдельном случае. Фактически в настоящее время отмена приговора с направлением дела на новое разбирательство может произойти только ввиду существенных нарушений УПК, которые нельзя устранить при апелляционном рассмотрении дела. Во всех других ситуациях, когда ошибки действительно были допущены, но полномочия апелляционной инстанции позволяют их устранить, суд второй инстанции обязан будет это сделать и разрешить дело окончательно, вынеся апелляционное определение. Современный процесс реформирования законодательства носит глобальный характер. Возникают новые реалии, появляются прогрессивные технологии, рождаются правовые проблемы, поэтому и нормативное регулирование общественных отношений должно оперативно отвечать на все вызовы.

Литература:

1. Уголовно-процессуальный кодекс Республики Беларусь: принят Палатой представителей 24 июня 1999 года: одобр. Советом Респ. 30 июня 1999 года: Текст Кодекса по состоянию на 29.02.2016 г. // Эталон – Беларусь [Электронный ресурс] / Нац. центр правовой информ. Респ. Беларусь. – Минск, 2016.

НЕТРАДИЦИОННЫЕ МЕТОДЫ ИССЛЕДОВАНИЯ В КРИМИНАЛИСТИКЕ

Ставер К.В.,

студентка ВГУ имени П.М. Машерова, г. Витебск, Республика Беларусь

Научный руководитель – Алхимина И.А.

Актуальность темы исследования обуславливается тем, что в Беларуси за последние годы уровень преступности возрастает, превращаясь в социальную проблему, негативно воздействующую на граждан, общество и государство. С развитием науки и техники разрабатываются так же и новые средства, приёмы и методы деятельности, которые используются как в преступной среде, так и правоохранительными органами. При изучении экспертной, следственной и судебной работы становится ясно, что не теряют своей актуальности вопросы применения новых и нетрадиционных методов исследования как самим субъектом расследования, так и приглашаемыми им специалистами, однако, стоит отметить, что в настоящее время нетрадиционные методы исследования не получили должного применения на практике [1].

Целью исследования является анализ уголовно-процессуального законодательства и практики его применения в следственной деятельности при использовании нетрадиционных методов расследования.

Материал и методы. Материалами исследования являются такие источники как нормативные правовые акты, в частности: Конституция Республики Беларусь, нормы уголовно-процессуального кодекса Республики Беларусь, а также научная литература, пособия и материалы периодических изданий. Теоретическую основу работы составляют труды отечественных и иностранных ученых: В. В. Мальцева, Н.И. Порубова и др. Методологическую основу исследования составляют общенаучные методы, такие как анализ и синтез и частнонаучные: историко-правовой, системно-структурный, формально-логический.

Результаты и их обсуждение. На сегодняшний день в криминалистике нет четкого определения понятия «нетрадиционные методы исследования», в то время как на практике все чаще и чаще в ходе расследования преступлений, в основном при проведении оперативно-розыскных мероприятий, сотрудники правоохранительных органов обращаются к данным методам. При этом на теоретическом уровне некоторые авторы дают свое определение данному понятию. Например, Звягин В.Н. и Щербаков В.В. определяют нетрадиционные методы исследования в криминалистике, как приемы и способы, которые применяются лишь в решении единичных следственных ситуаций в целях расследования преступления, при условии, что данный прием, метод не принят еще практикой в качестве, рабочего, постоянного [4, с.198]; Мальцев В.В. считает, что «нетрадиционные методы исследования в криминалистике» - это не принятые практикой в качестве рабочих и постоянных, приёмы и способы, применяемые в разрешении единичных следственных ситуаций на различных этапах расследования преступления [1].

Таким образом, в настоящее время уголовно-процессуальные нормы не содержат регулирования применения вновь возникающих в большом количестве новейших и нетрадиционных методов исследования в ходе расследования преступлений [2, с. 378]. При этом в связи с тем, что применение данных методов в ходе расследования дают положительные результаты, то возникает острая необходимость четкого определения понятия «нетрадиционные методы исследования», их систематизации, а так же определения их положения в криминалистике. Некоторую сложность в применении на практике представляет привлечение специалиста, владеющего нетрадиционным методом исследования в целях последующего признания его экспертом по делу и назначения, производства нетрадиционного экспертного исследования, ибо данный вопрос не урегулирован законодателем. Кроме того, на практике у многих субъектов расследования вызывают сомнения применение нетрадиционных методов исследования, что отрицательно влияет на весь ход доказывания по уголовному делу. Не информированность следователей о разработанных и постоянно пополняющихся нетрадиционных методах исследования не позволяет полно и эффективно внедрять их в свою работу [5, с. 197].

Заключение. Разрешение выявленной проблемы возможно путем определения понятия «нетрадиционные методы исследования», их систематизации, а так же определения их положения в криминалистике; разработки процессуальных норм, которые предусматривали бы возможность привлечения к делам специалиста, владеющего нетрадиционным методом исследования в целях последующего признания его экспертом по делу и назначения, производства нетрадиционного экспертного исследования; информированность следователей о разработанных и постоянно пополняющихся нетрадиционных методах исследования.

Решением для всех выявленных и исследованных теоретических проблем, а также проблем технического обеспечения нетрадиционного метода исследования может стать создание экспертных учреждений использующих нетрадиционные методы исследования, в функции которого будет входить: сбор и учёт данных о специалистах, которые могут применять нетрадиционные методы исследования; регистрация, научная экспертиза и лицензирование применения нетрадиционных методов исследования; распространение информации о существующих и разрабатываемых нетрадиционных методах исследования, путем издания пособий; формирование научно-технического потенциала по применению нетрадиционных методов исследования; и ряд других функций.

Литература:

1. Мальцев, В. В. Нетрадиционные методы исследования в криминалистике // [Электронный ресурс] / Библиотека диссертаций Российской Федерации. - Москва 2016. - Режим доступа: <http://diss.rsl.ru/> - Дата доступа: 29. 02. 2016.
2. Порубов, Н.И. Криминалистика : учебное пособие / Н.И. Порубов, Г.И. Грамович, А.Н. Порубов; под. Ред. Н.И. Порубов. - Минск : Выш. шк., 2007. - 575 с.
3. Криминалистика : учеб. для вузов / Т.В. Аверьянова [и др.]. - 3-е изд., перераб. и доп. - М. : Норма, 2008. - 927 с.
4. Звягин В. Н., Щербаков В.В. О необходимости разработки нетрадиционных методов исследования // Материалы IV Всероссийского съезда судебных медиков: Проблемы идентификации в теории и практике судебной медицины. Москва - Владимир, 1996. - С. 196-200.
5. Дмитриева, Т. Ф. О соотношении понятий «технико-криминалистические средства» и «научно-технические средства» / Т. Ф. Дмитриева // Вестн. Полоц. гос. ун-та. Сер. Д, Экон. и юрид. науки 2013. - № 5. - С. 191-197.

ПРОБЛЕМА ЛЕГАЛИЗАЦИИ ЭВТАНАЗИИ

Стракатов А.В.,

студент 2 курса ВГУ имени П.М. Машерова, г. Витебск, Республика Беларусь

Научный руководитель – Алексеенко С.М.

Термин эвтаназия был введен в научный обиход французским философом Френсисом Бэконом в 16 веке, который трактовал эвтаназию как легкий и безболезненный уход из жизни и твердое убеждение, что умереть - большее благо, чем испытывать боль и мучения при жизни. Дословно с греческого языка эвтаназия переводится как «благая смерть».

Эвтаназия является крупномасштабной проблемой 21 века, которая разделяет общество на два противоборствующих лагеря: поддерживающих эвтаназию и выступающих против нее. Проблема легализации эвтаназии является ответственным шагом для любого современного государства, а также для всего общества в целом. Имен-

но поэтому страны, преодолевшие сложный процесс легализации эвтаназии, скорее являются исключениями из правила, а не конкретными примерами-ориентирами. Цель данной работы состоит в анализе морально-этического и правового аспекта проблемы легализации эвтаназии на современном этапе развития общества.

Материал и методы. Основным материалом исследования выступили: Всеобщая декларация прав человека от 10 декабря 1948 г., Конституция Республики Беларусь 1994 г. (с изменениями и дополнениями, принятыми на республиканских референдумах 24 ноября 1996 г. и 17 октября 2004 г.), Гражданский Кодекс Республики Беларусь от 7 декабря 1998 г. № 218-3, Уголовный кодекс Республики Беларусь от 9 июля 1999 г. № 275-3, Закон Республики Беларусь от 18 июня 1993 г. № 2435-XII "О Здравоохранении". В процессе исследования использовались общенаучные методы: анализ, синтез, индукция, дедукция; а также частно-научные методы: формально-юридический, сравнительно-правовой, метод статистического анализа.

Результаты и их обсуждение. Придание юридической силы явлению эвтаназии - трудоемкий и ответственный шаг, осуществляя который государство несет ответственность за каждого гражданина. Человеческая жизнь согласно ст. 2 Конституции Республики Беларусь это высшая ценность и цель общества и государства и именно поэтому созданный государством механизм по легализации эвтаназии должен быть беспробельным и качественно продуманным. Такие страны как Нидерланды, Бельгия, Германия, США (Орегон, Вашингтон, Монтана и Вермонт), Швейцария, Люксембург официально разрешили эвтаназию и оказались, таким образом, на шаг впереди других стран. Что же явилось мотивом для рассмотрения вопроса о легализации эвтаназии? Ответом на данный вопрос явились судьбы конкретных людей: Ингрид Франк, Шанталь Себир, мучения которых стали определяющими в изменении общественных и государственных взглядов на данную проблему. Изначально общество воспринимает явление эвтаназии как нечто противоречащее морали, выходящее за рамки общественного сознания, пока невыносимые страдания близких людей, родственников или просто знакомых людей не коснутся их самих. Тогда призма, сквозь которую эвтаназия рассматривается как право на достойную смерть, становится единственным спасением в преодолении общественного моратория на данное явление.

Государство и общество находятся в диалектической взаимосвязи, поэтому даже в рассмотрении самого простого вопроса решение должно быть принято единогласно. Общество принимает нововведение, а государство закрепляет его на законодательном уровне и устанавливает взаимные права и обязанности сторон. Легализация представляет собой сложный процесс придания юридической силы какому-либо явлению, поэтому решение должно быть всесторонне аргументировано, опираясь на потребности общества и цели государства. Рассмотрим аргументы в пользу эвтаназии:

Первым аргументом выступает принцип самоуправления или право выбора, то есть каждый имеет право принимать свои собственные решения, которые влияют на него самого;

Второй аргумент по природе своей является ценностным и для каждого он универсален исходя из того что жизнь - это высочайшая ценность для любого человека. Но жизнь связанная только с невыносимыми мучениями приводит к переориентации ценностных ориентиров и смерть как избавление от страданий становится благом. Исходя из этого, никто не вправе лишать человека этого блага;

Нравственной почвой для третьего довода выступает оказание помощи кому-либо в улучшении его положения. Таким образом, эвтаназия улучшающая чье-либо положение, не может считаться причинением вреда, а напротив должна рассматриваться как реальная помощь;

Четвертый аргумент состоит в возможном увеличении страданий больного, ведь сознавая свою беспомощность страдания возрастают. В данном случае решение о применении эвтаназии ведёт к прекращению страданий больного;

Интенсивное обезболивание применяющееся врачами ослабляет страдание больного, но сокращает его жизнь в силу больших доз препаратов, перенести которые человеческий организм не в состоянии;

Следующий аргумент подтверждает статистика, которая наглядно показывает, что во многих странах эвтаназию поддерживает большинство населения, даже в тех странах, где эвтаназия запрещена, это говорит о том, что общество уже готово принять явление эвтаназии, но вопрос остается закрытым с точки зрения законодательства;

Помимо этого следует учитывать, что только врачи, имея опыт работы с пациентами, находящимися в критическом состоянии, могут самым справедливым образом оценивать явление эвтаназии и именно их убеждение в допустимости эвтаназии является наиболее объективным суждением. Большинство медиков высказываются за эвтаназию, но абсолютное большинство членов данной профессии не желает выступать в роли палачей.

Юридическая невозможность эвтаназии в случае ее долгой отсрочки порождает проблему, которая заключается в том, что масса современных заболеваний приводит к деградации личности, последствием которой выступает недееспособность. Исходя из этого, лицо недееспособное не может в полной мере осознавать значимость своих действий, а это значит, что его родные и близкие должны будут принимать важное решение о применении или неприменении эвтаназии.

Заключение. Многие вопросы реализации права человека на смерть, в том числе применения эвтаназии, до сих пор остаются спорными. Вопрос об эвтаназии нельзя считать закрытым ни с точки зрения права, ни с этической и социальной точки зрения. Однако, несмотря на тяжесть объективных обстоятельств, общество, прежде всего в лице научного, медицинского и правового сообщества, должно найти подходящие формы практики и убедительные аргументы, которые помогут более глубокому пониманию эвтаназии в сознании людей. И начинать необходимо именно с правового прояснения этой сложной и важной проблемы.

Представляется, что необходимо развивать танатологию и паллиативную помощь путем оказания комплексной поддержки специальных медико-социальных учреждений, предназначенных для безнадежно больных людей (хосписов), необходимо детализированное законодательство в этой сфере, которое защищало бы больного, формировало его уверенность в том, что последний часы жизни он проведёт достойно.

РОЛЬ И ЗНАЧЕНИЕ ИНСТИТУТА АДВОКАТУРЫ

Филимонова Д.О.,

*студентка 5 курса ВГУ имени П.М. Машерова, г. Витебск, Республика Беларусь
Научный руководитель – Мороз О.Л.*

Актуальность исследования работы заключается в том, что права и свободы человека являются высшей ценностью общества и государства. Оказание компетентной юридической помощи, защита квалифицированным адвокатом прав и свобод граждан является гарантией благополучия и процветания Республики Беларусь, торжества законности и справедливости в гражданском обществе. «Если прокуратура - адвокат государства, то адвокатура - защитник гражданского общества». Целью исследования является анализ значения и роли адвокатуры на современном этапе развития общества и государства.

Материал и методы. Материалом работы выступают акты законодательства и исследования в области адвокатской деятельности. Методологическую основу данной работы составил метод научного анализа.

Результаты и их обсуждение. Адвокатура является главным правовым механизмом каждого государства, который берет под свою защиту важнейшие права граждан. От того, в какой степени она сильна, упорядочена, защищена законом, неизмеримо зависит убежденность всех граждан в своем благосостоянии, в успехе предпринимательства. В нашей стране, ввиду существования правового нигилизма, адвокат зачастую рассматривается как субъект, который встает на защиту преступника.

Сейчас, в первостепенной важности, необходимо помнить и знать, что основной миссией адвокатуры является предоставление общественно значимой юридической помощи всему обществу и его участникам в защите граждан, а также же юридических лиц. Государству необходим такой институт гражданского общества как адвокатура, т.к. оно координирует деятельность адвокатуры, путем издания законов, а также установления правил, по которым работает адвокат.

В связи с тем, что наша система правосудия строится на таких принципах судопроизводства как состязательность, гласность нельзя обойтись без адвокатуры. Отсюда следует, что необходимость адвокатуры в действительности формируется государством. В настоящее время именно на адвоката возложена функция в нахождении истины для суда, сделав принцип состязательности действительно работающим. Если ранее истину обязан был искать суд, то теперь и у него нет такой задачи. На данный момент при концепции состязательности суду не интересны фактические обстоятельства дела, он также не обязан их выяснять и устанавливать самостоятельно. Его главная задача состоит в оценке представленных сторонами доказательств. Квалифицированно донести до суда реальное положение дел может только профессионал, а именно адвокат.

В настоящее время институт адвокатуры как институт гражданского общества не является просто учреждением, функционирование которого сводится только к обеспечению квалифицированной юридической помощи каждому. Ее суть как института, кроется в представлении интересов физических и юридических лиц. В центре адвокатуры как правового института стоит адвокат. Данная специальность требует глубоких и разнообразных познаний в различных отраслях права, а также знаний основ других наук.

Как раз адвокатура призвана быть рупором и защитником общественных интересов. Единое адвокатское сообщество, которое зиждется на принципах гуманизма, законности, добровольности вступления в адвокатуру и членства в ней, самоуправления и независимости адвокатуры от государственного и иного вмешательства в ее дела, тайна сведений, связанных с оказанием адвокатом юридической помощи своему доверителю, и многое другое, способно в силу объективных условий найти пути и способы утверждения партнерских отношений с государственной властью.

Заключение. Уменьшение количества споров, подлежащих рассмотрению в суде, с помощью мер, принимаемых адвокатами, разрешающими их по существу, благодаря глубокому знанию, фактических обстоятельств дела, детальному ознакомлению с доказательствами, позволяет адвокатуре выполнять функцию базового института гражданского общества. Одновременно защищая права лиц активным участием в решении вопросов в порядке досудебной подготовки, адвокатура значительно помогает судебной системе, правоохранительному органу и институту государства, в решении возложенных на суды задач, освобождая их от рассмотрения определенной доли дел, высвобождая его для повышения качества судебной деятельности.

Литература:

1. Гражданский кодекс Республики Беларусь : Кодекс Республики Беларусь от 7 декабря 1998 г. № 218-3 [с изм. и доп. : текст по состоянию на 25 февраля 2016 г. № 343-3] // Эталон-Беларусь [Электронный ресурс] / Национальный центр правовой информации Республики Беларусь. – Минск, 2015

2. Об адвокатуре и адвокатской деятельности в Республике Беларусь : Закон Республики Беларусь от 30 декабря 2011 г. № 334-3 [с изм. и доп. : текст по состоянию на 25 февраля 2016 г. № 7-3] // Эталон-Беларусь [Электронный ресурс] / Национальный центр правовой информации Республики Беларусь. – Минск, 2016.

АНАЛИЗ ИЗМЕНЕНИЯ НОРМ ЗАКОНА «О ХОЗЯЙСТВЕННЫХ ОБЩЕСТВАХ» В КОНТЕКСТЕ ИНТЕГРАЦИИ ЗАКОНОДАТЕЛЬСТВА ЕАЭС

Чудикова Т.П.,

*студентка 3 курса ВГУ имени П.М. Машерова, г. Витебск, Республика Беларусь
Научный руководитель – Губаревич А.В.*

Любая предпринимательская деятельность осуществляется в рамках определенной организационной формы предприятия. Выбор формы зависит частично от личных интересов и профессии предпринимателя, но основном определяется объективными условиями: сферой деятельности, наличием денежных средств, достоинством тех или иных форм предприятий, состоянием рынка. Одной из самых востребованных в экономическом обороте правовых форм коммерческих организаций является хозяйственное общество.

Целью данной работы является – исследование положения хозяйственных обществ в Республике Беларусь после изменений внесенных в Закон Республики Беларусь «О хозяйственных обществах» по отношению к обществам в странах-участницах ЕАЭС. Актуальность данной темы очевидна, так как именно хозяйственные организации признаются одной из самых востребованных форм осуществления предпринимательской деятельности.

Материал и методы. Материалом нашего исследования был Закон Республики Беларусь «О хозяйственных обществах» и Договор о Евразийском экономическом союзе. Для достижения цели, предусмотренной данной статьей нами использовались такие методы как статистический и анализа для уяснения определенных явлений, связанных с изменениями в законодательстве Республики Беларусь, также метод толкования норм права и формально-юридический.

Результаты и их обсуждение. Основным новшеством данных изменений является то, что в Республике Беларусь появятся хозяйственные общества с одним участником. Так статья 3 Закона указывает на то, что его положения распространяются на хозяйственные общества, состоящие из одного участника, если иное не будет предусмотрено законодательством. Нововведение также закреплено в статье 10 Закона: «хозяйственное общество может быть учреждено одним лицом или может состоять из одного участника, в том числе при создании в результате реорганизации юридического лица» [1]. После вступления в силу вышеуказанных изменений и дополнений в Беларуси станет допустимым функционирование обществ с одним участником. Хозяйственные общества с одним участником смогут существовать в любой организационно-правовой форме: акционерные общества, общества с ограниченной ответственностью или общества с дополнительной ответственностью. Учредителем (участником, акционером) таких юридических лиц сможет стать физическое или юридическое лицо, Республика Беларусь, ее административно-территориальные единицы. Единственное исключение, которое предусмотрено изменениями, касается учредителей, являющихся хозяйственными обществами с одним участником.

Законом предусматривается несколько способов образования хозяйственных обществ с одним участником:

- учреждение хозяйственного общества;
- реорганизация хозяйственного общества;
- смена состава (выход, исключение участника, отчуждение акций (доли в уставном фонде) хозяйственного общества), в результате которого в составе остается один участник (акционер)).

Так, например, в других странах-участницах (Российской Федерации, Казахстане и др.) такого положения в законодательстве нет, что является расхождением и, возможно, проблемой в отношении гармонизации законодательства стран-участниц ЕАЭС [2]. В случае учреждения хозяйственного общества одним лицом учредительное собрание не проводится (согласно статьи данного 12 Закона). Статья 13 Закона устанавливает запрет на создание и осуществление деятельности хозяйственных обществ, где в качестве единственного участника выступает другое хозяйственное общество, состоящее из одного участника. В связи с нововведением относительно существования и создания хозяйственных обществ с одним участником, внесены также изменения и дополнения в нормы, регулирующие выделение, преобразование хозяйственного общества.

Следующим новшеством в законе является, введены понятия «акционерного соглашения» и «договора об осуществлении прав участников общества с ограниченной ответственностью».

Договор, заключаемый между акционерами/участниками общества, которые обязуются осуществлять определенным образом права и (или) воздерживаться от осуществления указанных прав. Соглашение / договор может предусматривать: обязанность сторон голосовать определенным образом на общем собрании участников, согласовывать вариант голосования с другими участниками, приобретать или отчуждать акции / доли по заранее определенной цене и (или) при наступлении определенных обстоятельств, воздерживаться от отчуждения акций.

Однако нарушение соглашения / договора не может являться основанием для признания недействительным решений органов управления общества. Следует отметить, что данное понятие уже было закреплено в законодательстве РФ, Казахстане, Киргизстане, Армении). Следовательно, данное изменение служит лишь гармонизации законодательства Республики Беларусь в отношении всех остальных стран-участниц ЕАЭС. Статья 88 Закона дополнена тем, что акционерное общество, состоящее из одного акционера, должно раскрывать информацию об этом для всеобщего сведения посредством ее опубликования в печатных средствах массовой информации, определенных уставом акционерного общества, и (или) размещения на сайте этого общества в глобальной компьютерной сети Интернет.

Статья 93 Закона разъясняет ситуацию, когда участник вносит вклад в уставный фонд в виде права пользования имуществом на определенный срок, а выходит из состава общества ранее этого срока. Так согласно новой редакции статьи 93 Закона: если участником общества с ограниченной ответственностью вклад в уставный фонд этого общества внесен в виде права пользования имуществом в течение определенного срока, то в случае выхода (исключения) этого участника из данного общества ранее указанного срока такое имущество остается в пользовании общества с ограниченной ответственностью в течение срока, на который оно было передано, если иное не предусмотрено уставом этого общества или решением общего собрания его участников, принятым единогласно без учета голосов выходящего (исключаемого) участника [1].

Заключение. Таким образом, основным нововведением Закона Республики Беларусь «О хозяйственных обществах» является возможность создания хозяйственных обществ с одним участником. Подобная практика ведения деятельности уже давно применяется, например, в Российской Федерации. В связи с этой новацией в законодательстве, многие нормы изменены или дополнены специально для регулирования вопросов хозяйственных обществ с одним участником.

Литература:

1. О хозяйственных обществах: Закон Республики Беларусь от 9 декабря 1992 г. № 2020-XII (в редакции Закона Республики Беларусь от 15 июля 2015 г. № 308-З) // Консультант плюс: Беларусь. Технология 3000 [Электрон. ресурс] / ООО «ЮрСпектр», Национальный центр правовой информации Республики Беларусь. – Минск, 2016.

2. Договор о Евразийском экономическом союзе (Подписан в г. Астане 29.05.2014) (ред. от 08.05.2015) / [Электронный ресурс]. – 2015. – Режим доступа: https://www.consultant.ru/document/cons_doc_LAW_163855/ – Дата доступа: 27.02.2016.

ГЕНДЕРНАЯ ПОЛИТИКА В ОБЛАСТИ ЗАНЯТОСТИ ЖЕНЩИН И ОПЛАТЫ ТРУДА В РЕСПУБЛИКЕ БЕЛАРУСЬ И ЗАРУБЕЖНЫХ СТРАНАХ

Чудикова Т.П.,

студентка 3 курса ВГУ имени П.М. Машерова, г. Витебск, Республика Беларусь

Научный руководитель – Ивашкевич Е.Ф., канд. пед. наук, доцент

В настоящее время в литературе и на практике появился особый термин «women's human rights», с помощью которого как раз подчеркивается единство прав женщин и который переводится как «женские человеческие права». С возрастанием роли женщины в различных сферах общественной жизни в своих странах усиливается внимание к проблеме правового статуса женщин на международном уровне. Для женщин и мужчин равенство в сфере труда должно обеспечиваться постоянно: до начала, в период и после окончания трудовой деятельности.

Целью данной работы является исследование правового статуса женщин в сфере гендерного разрыва в оплате труда. Актуальность темы выражается в росте занятости женщин в общественном производстве, а вследствие чего требование равно права женщин на труд и оплату за него.

Материал и методы. Материалом нашего исследования был Трудовой Кодекс Республики Беларусь, Конституция Федеративной Республики Германии, данные Национального статистического комитета Республики Беларусь (далее Нацстат) по средней заработной плате женщин и мужчин и иные источники. Для достижения цели, предусмотренной данной статьей нами использовался метод формально-юридического анализа.

Результаты и их обсуждение. Гендерный разрыв в оплате труда обусловлен, прежде всего, высоким удельным весом работающих мужчин в промышленности, строительстве, тяжелом машиностроении, где вредные и опасные условия, высокая напряженность труда и поэтому более высокая зарплата. Такого мнения придерживается министр труда и социальной защиты, новый председатель Белорусского союза женщин Марианна Щеткина. Например, разница в оплате труда в химическом производстве составляет 40,1 %, а в сфере обслуживания и торговли заработная плата женщин выше, чем у мужчин, на 12,8 %.

По данным Нацстата, соотношение номинальной начисленной средней заработной платы женщин и мужчин в декабре 2009 года составляло 74,6%, 2013 году – 74,5%, 2014 году – 76,6% [3, с. 12].

В тоже время министр труда и социальной защиты считает, что в Беларуси введение гендерных квот на данном этапе нецелесообразно: «Кажется все просто: стоит только законодательно установить цифровой предел – и гендерный баланс обеспечен. Но, чтобы этот механизм полноценно функционировал, должен быть обеспечен ряд условий. И первое из них – это достаточное количество грамотных, квалифицированных женщин, способных принимать решения и нести за них ответственность».

Несмотря на отсутствие квотирования, в Беларуси практически достигнуто декларируемое международными документами 30-процентное представительство женщин на уровне принятия решений – в Национальном собрании их 29,7%. В Республике Беларусь законодательство в области защиты труда в первую очередь регламентируется Трудовым кодексом: ст. 267, 268, 264 и др. [1].

Анализируя законодательство зарубежных стран можно столкнуться с совершенно иной ситуацией. Так, например, по данным опроса, проведенного организацией Scottish Widows среди 2 тыс. замужних жительниц Великобритании, главным добытчиком в семье является 17% британских жен. Среди молодых дам эта цифра еще больше: 25% женщин в возрасте от 25 до 34 лет получают больше супруга. 52% женщин этого возраста также отметили, что у них нет совместного с мужем банковского счета. В целом же 39% замужних дам предпочитают раздельные бюджеты.

Средний возраст, когда британские женщины становятся финансово независимыми, – 22 года. Но, несмотря на финансовое равноправие, женщинам по-прежнему отводится основная роль в воспитании детей. 68% британских дам, имеющих детей до 18 лет, указали, что несут за них большую ответственность, нежели отцы. При этом 42% опрошенных пришлось задвинуть карьеру на второй план ради воспитания детей. Кроме того, 26% отмечают негативное влияние наличия детей на карьеру, 37% — на финансовую независимость, у 15% дам-респондентов расходы на детей съедают больше половины зарплаты.

Одновременно Бюро переписи населения США подсчитало, что годовой заработок примерно у 20% жен как минимум на \$5 тыс. больше, чем у их супругов. Однако нельзя сказать, что множество американских мужчин-мужей по всей стране переместилось в категорию домохозяек. Опрос более 21 млн. супружеских пар с детьми до 17 лет показал, что лишь 211 тыс. мужей, или 1%, не работают вовсе и полностью посвящают себя заботе о семье.

В тоже время в США женщины составляют всего лишь 17% законодателей. Первенство по числу женщин, занимающих министерские посты, принадлежит Финляндии – там 63% кабинета министров составляют женщины. В Норвегии и Испании женщины занимают более половины кресел в правительстве (по 53 процента). Весьма интересным фактом является то, что министрами обороны в таких странах как Норвегия, Германия, Нидерланды, Италия, Албания являются женщины.

Главные причины, препятствующие служебному росту женщин, – прежние стереотипы, а также организация труда и проблемы, с которыми сталкиваются женщины, стремясь сочетать производственную деятельность и семейные обязанности, занять управленческие должности [2]. Однако в Германии закреплено, что каждый немец имеет равный доступ ко всякой государственной должности в соответствии со своими склонностями, способностями и профессиональной квалификацией [4].

Заключение. Для женщин и мужчин равенство в сфере права должно обеспечиваться постоянно: от самого начала и до конца. В данном случае основными факторами, влияющими на становление равноправия, выступают: обеспечение равных стартовых возможностей женщин и мужчин при выборе жизненного пути, рода деятельности; возможность равного доступа к получению общего и профессионального образования; равная оплата за труд равной ценности и обеспечение равной занятости женщин и мужчин; гарантии равных прав в пенсионном обеспечении, другими словами развитие гендерной политики.

Литература:

1. Трудовой кодекс Республики Беларусь от 26 июля 1999 г. № 296-З (в редакции Закона Республики Беларусь от 15 июля 2015 г. № 305-З) // Консультант Плюс: Беларусь. Технология 3000. [Электронный ресурс] ООО «ЮрСпектр», Национальный центр правовой информации Республики Беларусь. – Минск, 2016.

2. Государственная гендерная политика Казахстана в органах прокуратуры ВКО / [Электронный ресурс]. – 2016. – Режим доступа: <http://shko.prokuror.kz/rus/novosti/press-releasy/gosudarstvennaya-gendernaya-politika-kazhastana-v-organaah-prokuratury-vko> – Дата доступа: 21.02.2016.

3. Женщинам доверяют, но платят больше мужчинам // Беларускі час. – 2015. – 21-27 августа. – С. 12.

4. Конституции стран мира // Конституция Германии [Электронный ресурс]. – 2016. – Режим доступа: <http://www.uznal.org/constitution.php>. – Дата доступа: 28.02.2016.

ПРОБЛЕМЫ СООТНОШЕНИЯ ПРАВА НА СВОБОДУ СОВЕСТИ, ВЕРОИСПОВЕДАНИЯ И ПРАВА НА СВОБОДУ СЛОВА В ПРАКТИКЕ ЕВРОПЕЙСКОГО СУДА ПО ПРАВАМ ЧЕЛОВЕКА

Шафеев К.А.,

студент 4 курса Европейского гуманитарного университета, г. Вильнюс, Литовская Республика

Научный руководитель – Герасимович Е.С.

В систему прав человека всегда закрадываются определённого рода просчёты. Как писал Виктор Гюго, «Свобода одного гражданина кончается там, где начинается свобода другого». На практике бывает довольно сложно определить, где кончается свобода совести, вероисповедания одного и где начинается свобода слова другого. Целями данного доклада являются, во-первых, анализ практики Европейского суда по правам человека в сфере коллизии свободы слова и свободы совести, вероисповедания; а во-вторых, выявление путей и вариантов преодоления данной коллизии на основании анализа судебных постановлений ЕСПЧ. ЕСПЧ начал рассматривать такого рода дела ещё с начала 1960-х, однако и сейчас на рассмотрении Европейского суда по правам человека находятся достаточное количество дел, где заявитель утверждал о нарушении его свободы слова (или же свободы совести), а Правительство заявляло, что данные ограничения преследовали цель недопущения нарушения прав на свободу слова и свободу совести других. Одним из примеров является всем хорошо известное дело Pussy Riot. Оно сейчас как раз принято на рассмотрение в ЕСПЧ, что и показывает, насколько данная тема актуальна на данный момент.

Материал и методы. Исследование проводилось на основании практики Европейского суда по правам человека, норм Европейской конвенции по правам человека, их толкования ранее упомянутой международной судебной институцией и некоторых доктринальных мнениях. Для исследования использовался аналитический и системный методы.

Результаты и их обсуждение. Свобода слова и свобода совести, вероисповедания находятся практически в постоянной правовой коллизии, в постоянном противостоянии. Происходит это из-за весьма похожего содержания двух правовых институтов, что доказывается двумя фактами: во-первых, фактически с ранней эпохи Просвещения документы, гарантирующие фундаментальные права человека относили свободу слова и свободу слова к одной правовой области и включали их в одну статью (Декларация прав человека и гражд-

данина 1789 года, первая поправка к Конституции США 1787 года); во-вторых, даже на современном этапе, когда эти две свободы отделены друг от друга, и их границы законодательно закреплены, бывает достаточно трудно как для заявителя, так и для суда выяснить на практике к какому правовому институту относится то или иное выражение мнения и взглядов индивида.

Что касается, правовой коллизии и соотношения двух статей в практике Европейского суда по правам человека, то выводы оказались весьма неоднозначными. Поскольку в результате, по сути, можно лишь говорить о нарушении статьёй 10 статьи 9, или же нарушении свободой слова одного свободы совести, вероисповедания другого. Практика показала, что в основном заявители указывают на нарушении своей свободы слова, а Правительство-ответчик заявляет, что ограничения были правомерными и соответствовали части второй статьи 10 Европейской Конвенции по правам человека. Суду, рассматривающему гипотетическое нарушение, остаётся лишь установить, соответствовали ли ограничения букве закона, преследовали ли они соразмерную цель и были ли они необходимы в современном европейском демократическом обществе.

Наиболее частный результат – это отсутствие нарушения статьи 10 и чьего-то права на свободу слова, поскольку реализация данной свободы слова грозила гипотетическим оскорблением чувств верующих. К примеру, дело «Институт Отто-Премингер (Otto-Preminger-Institut) против Австрии»[1]. В 1985 году Институт аудиовизуальных средств информации Отто Премингера намеревался устроить кинопоказ фильма в одном из кинотеатров Тироли. Однако за три дня до показа прокурор возбудил уголовное дело по обвинению в покушении на совершение уголовно наказуемого деяния – «оскорбление религиозных верований» и наложил арест на фильм. В октябре 1987 года после апелляции в австрийских судах ассоциация-заявитель подала жалобу в Европейскую Комиссию по правам человека, где указала, что и арест фильма, и его последующая конфискация была нарушением статьи 10 Конвенции. Однако Европейский суд по правам человека, беря во внимание, что подавляющее население Тироли – это католики, постановил, что санкции австрийского Правительства соответствовали закону, преследовали правомерную цель (защищали права других лиц) и были необходимы в демократическом обществе. Таким образом, суд постановил, что нарушения статьи 10 не было. ЕСПЧ на международном уровне делегирует правительствам полномочия по оценке этой самой гипотетичности, которая в первую очередь зависит от религиозности общества или преобладающего процента исповедующих одну религию (к примеру, дело «Уингроу против Соединённого Королевства»)[4].

Тем не менее, существуют немногочисленные случаи, когда всё же свобода слова превалирует, однако тут всё зависит от преследуемой реализатором свободы слова цели. К примеру, в деле «Кубальска и Кубальска Холуж против Польши»[5] ЕСПЧ постановил, что ироничное изображение святых допустимо, если это не преследует цель оскорбления даже в польском обществе, где на 2012 год 86,9 процентов населения являлись католиками. Второй возможный вариант – это если тема является злободневной и вызывающий общественный резонанс. В этом случае свобода слова выполняет более важную функцию – поддержание идейного плюрализма в обществе путём создания общественной полемики. Без этой «лазейки» свобода критиковать чужие взгляды является пустым звуком и «мёртвым» законом. Примером может служить дело «Патюрель против Франции»[3], где суд подтвердил право члена «Свидетелей Иегова» критиковать собственную религиозную организацию. Также стоит заметить, что гипотетического паритета и единства статей 9 («свобода совести, вероисповедания») и 10 («свобода слова») как способа выражения мнения быть не может. И на практике значения, вкладываемые в эти понятия и правовые институты, сильно разнятся. Суд выносит решение по делу, руководствуясь лишь одной из двух статей. В случае явного религиозного характера выражения мнения предпочтение отдаётся статье 9, в случае отсутствия оно – статье 10 (к примеру, дело «Мерфи против Ирландии»[2]).

Заключение. Остаётся лишь добавить, что даже на данный момент, когда светские государства, по сути, равномерно соотносятся с несветскими, идеализм Гюго, при котором «свобода одного гражданина кончается там, где начинается свобода другого», невозможен.

Литература:

1. Институт Отто-Премингер (Otto-Preminger-Institut) против Австрии [Электронный ресурс]. – Режим доступа: <http://www.echr.ru/documents/doc/2461425/2461425.htm>. – Дата доступа: 18.02.2016.
2. Информация о постановлении ЕСПЧ от 10.07.2003 по делу "Мерфи (Murphy) против Ирландии" (жалоба N 44179/98) [Электронный ресурс]. – Режим доступа: <http://base.consultant.ru/cons/cgi/online.cgi?req=doc;base=ARB;n=1927>. – Дата доступа: 18.02.2016.
3. Справа „Патюрель проти Франції“ („Paturel v. France“) [Электронный ресурс]. – Режим доступа: <http://go.gl/WtXtLP>. – Дата доступа: 18.02.2016.
4. Уингроу против Соединенного Королевства [Электронный ресурс]. – Режим доступа: <http://www.echr.ru/documents/doc/2461494/2461494.htm>. – Дата доступа: 18.02.2016.
5. Kubalska and Kubalska Holuj v. Poland [Electronic resource]. – Mode of access: <http://caselaw.echr.globe24h.com/0/0/poland/1997/10/22/kubalska-et-kubalska-holuj-v-poland-3996-35579-97.shtml>. – Date of access: 18.02.2016.
6. Маранов, Р.В., Практика Европейского суда по правам человека по делам о свободе совести. — М.: НП «Славянский правовой центр», 2009. — 384 с.
7. Harris, O'Boyle and Warbrick, Law of the European convention on human rights; Oxford: Oxford Univ. Press, 2009. – p. 440.

ЯЗЫК КРИМИНАЛИСТИКИ В ПРОТОКОЛАХ СЛЕДСТВЕННЫХ ДЕЙСТВИЙ

Швабская Ю. А.,

студентка 4 курса ВГУ имени П.М. Машерова, г. Витебск, Республика Беларусь
Научный руководитель - Алхимина И.А.

Актуальность выбранной темы вытекает из того, что результат выявления, раскрытия и расследования преступления зависит от множества факторов, одним из которых является надлежащая фиксация значимой информации. Важность проблем фиксации доказательственной информации обусловлена, прежде всего, письменным характером белорусского уголовного судопроизводства и тем, что результат процесса доказывания определяется доказательственным значением информации, зафиксированной в процессуальных документах, в частности в протоколе [1, с. 12].

Протоколам следственных действий как разновидности процессуальных документов в ходе уголовного судопроизводства определено особое место. Этот факт побуждает обращаться к указанным документам вновь, акцентируя внимание на том, что в ходе их составления необходимо не просто умение выявить, но и правильно зафиксировать обнаруженную информацию [2, с. 534].

Целью исследования является распознавание проблем при процессе отражения информации о событии преступления в протоколе, а также анализ методов, средств и приемов фиксации доказательств, языковых средств, используемых при этом и возможных путей их совершенствования.

Материал и методы. Материалами исследования являются такие источники как нормативные правовые акты, в частности: Конституция Республики Беларусь, нормы уголовно-процессуального кодекса Республики Беларусь, а также научная литература, пособия и материалы периодических изданий. Теоретическую основу работы составляют труды отечественных и иностранных ученых: Н.И. Порубова, Малютина О.А. и др. Методологическую основу исследования составляют общенаучные методы, такие как анализ, синтез и частнонаучные: историко-правовой, системно-структурный, формально-логический.

Результаты и их обсуждение. Изучение материалов уголовных дел показывает многообразие вариантов описания однородных объектов и проблем, возникающих при составлении описательной части протокола. Проблема фиксации в данном случае определяется тем, насколько имеющийся в распоряжении следователя научный аппарат способен точно, адекватно, четко представить описываемое явление действительности. А это означает, что криминалистическая наука должна обратить свое внимание не только на методическую сторону расследования, но и на подготовку рекомендаций несколько иного плана, предназначенных для вербализации результатов расследования [3, с.196].

Несмотря на более чем очевидную важность института фиксации значимой информации в криминалистике и уголовном судопроизводстве, на практике отсутствуют четкие формулировки, используемые при описании многообразия объектов осмотра, а криминалистика в своих научных разработках не акцентирует внимание на рекомендациях, которые способствовали бы однозначному единообразному отражению информации в протоколах следственных действий [4, с. 205].

Заключение. Разрешение выявленной проблемы возможно путем увеличения эффективности языковых средств в практической деятельности, отражения информации о событии преступления в ходе описания его в протоколах следственных действий. Для наиболее оптимального применения метода описания, создания точных, емких, однозначных описаний объектов и события преступления необходимо широкое внедрение составных элементов языка криминалистической науки в процессуальный документ, а также возможность построения иерархии понятий, раскрывающих сущность той или иной категории позволяющей структурировать описание в протоколе следственных действий, сделать его более единообразным, однозначно определить признаки объекта, избавить от неоднозначных характеристик, что, несомненно, повысит уровень объективности результатов.

Литература:

1. Малютин, О.А. Язык криминалистики в протоколах следственных действий : дис. ... канд. юрид. наук : 12.00.09 / О.А.Малютин. – Нижний Новгород, 2009. – 205 с.
2. Порубов, Н.И. Криминалистика : учебное пособие / Н.И. Порубов, Г.И. Грамович, А.Н. Порубов; под. Ред. Н.И. Порубов. – Минск : Вып. шк., 2007. – 575 с.
3. Дмитриева, Т. Ф. Полятие технологий криминалистического обеспечения осмотра места происшествия / Т. Ф. Дмитриева // Развитие юридической науки в новых условиях: единство теории и практики / сборник тезисов по материалам Международной научно-практической конференции, посвященной 100-летию со дня основания Южного федерального университета. – Ростов-на-Дону : Издательство Южного федерального университета, 2015. Т. 2. – С. 322–325.
4. Криминалистика : учеб. для вузов / Т.В. Аверьянова [и др.]. – 3-е изд., перераб. и доп. – М. : Норма, 2008. – 927 с.

СПЕЦИФИКА ЖЕНСКОЙ ПРЕСТУПНОСТИ

Шелопуха М.И.,

студентка ВГУ имени П.М. Машерова, г. Витебск, Республика Беларусь
Научный руководитель – Стаценко В.Г., канд. ист. наук, доцент

Темой исследования является анализ проблемы криминологических особенностей преступности женщин. Очевидно, что женская преступность представляет особую общественную опасность, поскольку женщина занимает особое место в системе общественных отношений, выполняя важнейшие биосоциальные функции, и девиантные, криминальные формы их поведения имеют серьезные неблагоприятные последствия.

Целью данной публикации является выявление особенностей женской преступности как особого социального феномена. Актуальность исследования особенностей женской преступности определяется, прежде всего насущной общественной потребностью в разработке и реализации мер по профилактике преступности женщин.

Материал и методы. В основу публикации положен статистический и аналитический материал, характеризующий состояние и специфику женской преступности. В публикации используются формально-юридический, сравнительно-правовой, статистический методы.

Результаты и их обсуждение. Рассматривая особенности женской преступности и отличия её от «мужской» преступности, можно говорить о количественном и качественном содержании этих отличий.

Количественные особенности преступности женщин выражаются в том, что она всегда значительно уступает «мужской». Соотношение числа преступлений, совершаемых женщинами, и числа преступлений, совершаемых мужчинами, представляет устойчивую величину, которую можно выразить как 1:7. Как показывает официальная статистика, все последние годы преступления женщин составляют примерно 15% в структуре регистрируемых в Республике Беларусь преступлений [1].

Что касается качественных отличий, то, как свидетельствует та же статистика, в структуре женской преступности преобладают корыстные преступления (свыше 50 %), прежде всего хищения, совершенные путем присвоения и растраты, обмана потребителей, мошенничество, кража. Насильственные преступления женщины чаще всего совершают в семейно-бытовой сфере. Преступные деяния женщин характеризуются также отличными от применяемых мужчинами способами и орудиями совершения преступлений, самим характером преступных деяний, выбором потерпевших.

Своеобразие женской преступности определяется рядом социальных, биологических, психологических факторов. Неодинаковое восприятие одних и тех же негативных процессов социальной действительности мужчинами и женщинами приводит к различному их криминогенному воздействию. Отличия в этом воздействии приводят к формированию особенностей в преступных проявлениях и влияют на количественную и качественную сторону преступности. Определяя основные детерминанты женской преступности, Ю.М. Антонян в своей книге "Преступность среди женщин" выделил следующие явления и процессы:

- активное участие женщин в общественном производстве;
- ослабление социальных институтов, и в первую очередь семьи;
- возросшая напряженность в обществе, возникновение в нем конфликтов и враждебности;
- рост антиобщественных явлений в целом» [2,с.54].

Следует отметить также, что значительное число женщин, совершивших преступления, находилось в состоянии алкогольного и наркотического опьянения (около 20% женщин, совершивших преступления). Говоря о мотивации женских преступлений, следует отметить, что наиболее часто фиксируются исследователями такие мотивы как «корысть-потребительство, корысть-алкоголизм; нередко являются побуждения типа корысть-нужда, корысть-конформизм и корысть-подражание» [3,с.25].

Заключение. Нами были отмечены только некоторые особенности преступности женщин. Очевидно, при этом, что при всех своих отличиях и специфике, женская преступность отражает также общие закономерности преступности, выступая в качестве подсистемы общей преступности. Исследование данного вопроса позволит осуществлять предупредительную работу, оказывать воспитательное воздействие и решать общие задачи профилактики преступности женщин.

Литература:

1. Правонарушения в Республике Беларусь: Статистический сборник.-Минск: Национальный статистический комитет Республики Беларусь, 2015.
2. Антонян, Ю.М. Преступность среди женщин / Ю.М.Антонян. -М.: Росс. Право, 1992.- 256 с.
3. Чернышова, Е.Р. Криминологическая характеристика состояния, динамики и тенденций современной женской преступности / Е.Р.Чернышова // Юристы-Правоведы, 2007. №3 (22).-С.23-2

ВОЗБУЖДЕНИЕ ПРОИЗВОДСТВА ПО ДЕЛУ КАК ОДНА ИЗ ФОРМ УЧАСТИЯ ПРОКУРОРА В ГРАЖДАНСКОМ ПРОЦЕССЕ

Шляхтова А.Д.,

студентка 5 курса ВГУ имени П.М. Машерова, г. Витебск, Республика Беларусь

Научный руководитель – Мороз О.Л.

Гражданское процессуальное законодательство предоставляет прокурору право обращаться в суд с иском в защиту интересов Республики Беларусь, административно-территориальных единиц, юридических лиц и граждан, в случаях, если это необходимо. Такая формулировка позволяет прокурору участвовать в рассмотрении практически любого гражданского дела. Наличие у него таких широких полномочий в сфере гражданского судопроизводства сложно оценить однозначно, учитывая характер гражданско-правовых отношений, в которых стороны предполагаются равными. Актуальность исследования состоит в том, что возбуждение прокурором производства по делу путём подачи заявления в суд в защиту прав и интересов граждан, общества и государства является одним из важнейших и эффективнейших средств защиты прав граждан, юридических лиц, а также Республики Беларусь и её административно-территориальных единиц.

Целью настоящего исследования является разработка предложений по внесению изменений в гражданское процессуальное законодательство, позволяющих уменьшить вмешательство государства в частно-правовые отношения граждан и повысить эффективность осуществления прокурорскими работниками надзорных полномочий в гражданском процессе.

Материал и методы. Материалом для исследования послужил Гражданский процессуальный кодекс Республики Беларусь. Методологическую основу исследования составили сравнительно-правовой метод, метод правового анализа, дедуктивный и индуктивный методы.

Результаты и их обсуждение. В соответствии с Гражданским процессуальным кодексом Республики Беларусь (далее – ГПК Республики Беларусь) прокурор относится к юридически заинтересованным в исходе дела лицам и ему предоставлены все соответствующие данному статусу права. Однако при этом он защищает не личные, а государственные, публичные интересы, а также частные интересы других лиц.

Необходимо отметить, что лицо, в защиту чьих прав и законных интересов прокурором подаётся заявление в суд, является истцом, а самого прокурора можно обозначить таким понятием как «процессуальный истец». При этом прокурор не является представителем лица, в интересах которого по его инициативе возбуждено дело в суде. Обращаясь в суд с заявлением о возбуждении дела, прокурор действует в процессе самостоятельно [1, с.98]. По нашему мнению, необходимо ограничить сферу участия прокурора в гражданском процессе путём сужения полномочий по защите интересов граждан и юридических лиц, в первую очередь в случаях, когда не требуется согласия этих лиц на защиту их прав и интересов.

Это необходимо сделать посредством внесения изменений в статью 81 ГПК Республики Беларусь, которая закрепляет не ограниченное право прокурора на обращение в суд с заявлением с целью защиты прав и законных интересов юридических лиц и граждан. По нашему мнению прокурор должен использовать это право только в том случае, если гражданин или юридическое лицо не в состоянии самостоятельно защищать свои права по уважительным причинам (например, по состоянию здоровья и т.п.). Гражданское процессуальное законодательство большинства стран Содружества Независимых Государств регламентирует данное право именно таким образом. Это позволит существенно ограничить вмешательство государства в частно-правовые отношения граждан.

Кроме того, нуждается в корректировке статья 84 ГПК Республики Беларусь, в соответствии с которой отказ прокурора от своего заявления не лишает лицо, в защиту прав и охраняемых законом интересов которого он обратился в суд, права требовать рассмотрения дела по существу. Если истец отказывается от иска, заявленного прокурором, суд вправе прекратить производство по делу [2, ст.84].

Учитывая то, что отказ от заявленного требования – это исключительное право истца, необходимо внести изменения в часть 2 статьи 84 ГПК Республики Беларусь: «если истец отказывается от иска, заявленного прокурором, суд обязан прекратить производство по делу». При этом необходимо без изменений соблюдать требования части 4 статьи 61 ГПК Республики Беларусь, в соответствии с которой суд не принимает отказа истца от иска, признания иска ответчиком и не утверждает мировое соглашение сторон, если эти действия противоречат закону или нарушают чьи-либо права и охраняемые законом интересы [2, ст.61].

Заключение. Внесение данных изменений в гражданское процессуальное законодательство позволит значительно укрепить позицию граждан в суде и сосредоточить усилия прокурорских работников на осуществлении надзорных полномочий, так как основной задачей прокурора в гражданском процессе является осуществление в целях обеспечения верховенства права, законности и правопорядка надзора за соответствием закону судебных решений, а также за соблюдением законодательства при их исполнении.

Литература:

1. Тихиня, В.Г. Гражданский процесс: Учебник / В.Г. Тихиня. – Минск: ТетраСистемс, 2009. – 496 с.
2. Гражданский процессуальный кодекс Республики Беларусь 11 января 1999 г., № 238-З; в ред. Закона Респ. Беларусь от 01.07.2014 г. // Консультант Плюс: Беларусь. Технолология 3000 [Электронный ресурс] / ООО «ЮрСпектр», Нац. центр правовой информ. Респ. Беларусь. – Минск, 2016.

ИНСЦЕНИРОВКА КАК СПОСОБ СОКРЫТИЯ УБИЙСТВА

Юценко М.В.,

студентка 4 курса ВГУ имени П.М. Машерова, г. Витебск, Республика Беларусь
Научный руководитель – Алхимина И.А.

Одним из важнейших прав человека Конституция Республики Беларусь ставит право на жизнь. В статье 24 провозглашено, что Государство защищает жизнь человека от любых противоправных посягательств [1]. Необходимо отметить, что в последние годы характер преступности существенно изменился. Повысилась противодействие расследованию в различных формах, в том числе и использование преступниками таких способов сокрытия преступной деятельности, как инсценировка криминально-значимых событий. Чаще всего маскируются тяжкие и особо тяжкие преступления. Распространенность такого преступления как убийство, выбор преступником новых методов его совершения и сокрытия вызывает у следователей трудности при осуществлении расследования. На наш взгляд существенное значение для раскрытия преступлений данного вида имеет знание различных способов сокрытия совершенного деяния, криминалистических методов их распознавания и использование полученных данных в процессе расследования.

Целью исследования является определение криминалистической значимости инсценировок событий преступлений в общей системе преступного поведения, установление возможности и эффективности использования для расследования инсценировок преступных событий метода моделирования и программно-целевого метода, а также внесения предложений по совершенствованию уголовного законодательства.

Материал и методы. В данной работе используются нормативные и литературные источники. Для исследования были использованы общенаучные методы, сравнительно-правовой, формально-юридический.

Результаты и их обсуждение. В зависимости от условий места совершения преступления виновные прибегают к различным действиям в целях сокрытия убийств и их следов. Одним из самых сложных для распознавания способов сокрытия убийств является инсценировка. В криминалистической литературе до настоящего времени нет единого мнения относительно общего понятия "инсценировка преступления". По мнению Р. С. Белкина, инсценировка есть «создание обстановки, не соответствующей практически происшедшему на этом месте событию, что может дополняться поведением и ложными сообщениями, как исполнителя инсценировки, так и связанных с ним лиц». [2, с. 320.]. В. А. Образцов, в свою очередь, пишет, что инсценировка - одна из разновидностей противодействия правоохранительным органам и представляет собой создание видимости события путем целенаправленного внесения в обстановку реального события изменений, направленных на дезориентацию следователя [3, с. 524]. Последнее определение, по нашему мнению, является наиболее точным и полным.

В делах об убийстве преступники, в зависимости от обстоятельств, инсценируют обстановку самоубийства; несчастного случая; убийства, совершенного другими лицами; ненасильственной смерти; при бесспорной их причастности к убийству - совершение его в состоянии необходимой обороны или по неосторожности [4, с. 72]. В качестве признаков инсценировки выступают: обнаружены следы, которых не должно быть, если бы событие было бы реальным, т.е. следы-излишки; обнаружены следы, которые относятся к числу характерных для инсценированного события, однако их вид и состояние не соответствуют тому, в котором они должны находиться в сложившейся ситуации.

Анализ следственной практики показывает, что инсценировки по делам об убийствах встречаются не часто. Главным фактором, меняющим либо определяющим выбор убийцей такого сложного способа сокрытия, как инсценировка, является наличие связи между преступником и потерпевшим. Последствием такой связи становится необходимость для преступника объяснить, как и почему погиб близкий или знакомый ему человек. Порой близкие люди прибегают к такому способу сокрытия убийства, как объявление об исчезновении жертвы. Инсценировку следует отличать от действий лиц, обнаруживших труп первыми и по различным мотивам видоизменивших обстановку события [5, с. 531].

Основную роль в ходе расследования инсценировки событий преступлений играет метод моделирования [6]. При выявлении инсценировки следователь должен построить модели события, на основании признаков которые ему представлены. При построении данных моделей он должен учитывать, что они должны быть возможны в данной ситуации. Следующим его действием является изучение этих моделей, выделение из них следствий и проверка каждой. Он должен установить насколько эти следствия реальны, и нереальны другие. В последующем ему необходимо сравнить выстроенные модели событий с обнаруженными, объективно подтверждающими данными. В конечном итоге принять решение о завершении процесса сопоставления моделей и данных, полученных в ходе изучения каждой версии.

Эффективным методом, используемым для расследования инсценировок события преступления является программно-целевой метод. В основе данного метода лежит научный анализ организации, расследования и получение по делу новых знаний с помощью заранее разработанных типовых криминалистических программ. Программы, аккумулируя результаты изучения следственной практики и методической литературы, являются источниками информации о типовых задачах расследования инсценировок событий преступлений, методах, средствах и приемах их решения. [7].

Необходимо также отметить, что в ст.64 уголовного кодекса Республики Беларусь определены обстоятельства, отягчающие ответственность [8]. По нашему мнению противодействие расследованию в форме инсценировки необходимо рассматривать как самостоятельным отягчающим вину обстоятельством.

Заключение. Инсценировка является одним из сложнейших способов в теории распознавания сокрытия убийств. А значит, следователь, который расследует преступление, устанавливает действительность происшедшего события, определяет круг лиц, подозреваемых в совершении преступления, должен обладать особыми профессиональными знаниями, нравственными качествами, присущими работникам правоохранительных органов, мастерством и опытом раскрытия подобных ухищрений. Кроме того, необходимо повысить ответственность за противодействие расследованию путем инсценировки, отнеся ее к отягчающим вину обстоятельствам, при этом изложить п.10 ст.64 УК в следующей редакции: «совершение преступления и инсценировок преступных событий с целью скрыть другое преступление или облегчить его совершение».

Литература:

1 Конституция Республики Беларусь 1994 года (с изменениями и дополнениями, принятыми на республиканских референдумах 24 ноября 1996 г. и 17 октября 2004 г.). - Минск: Амалфея, 2012. - 48 с.

2. Белкин, Р.С. Курс криминалистики : в 3 т. / Р.С. Белкин. - М. : Юристъ, 1997. - Т. 3 : Криминалистические средства, приемы и рекомендации. - 480 с.

3. Криминалистика: учебник для вузов / под ред. В.А.Образцова. - М.: Юристъ, 1999. - 760 с.

4. Абраменкова, В. С. Некоторые особенности расследования убийств на железнодорожном транспорте, замаскированных инсценировками / В.С. Абраменкова, Стрелец С. В. // Сибирский Юридический Вестник - 2001. - № 2.- С. 72-75.

5. Криминалистика: учебник для вузов / отв. редактор проф. Н. П. Яблоков. - М.: Издательство БЕК, 1997. - 704 с.

6. Дементьев, В.В. Научные и практические проблемы расследования инсценировки как способа сокрытия преступления : дис. ... канд. юрид. наук : 12.00.09 / В.В.Дементьев. - Саратов, 2004. - 224 с.

7. Фадеев, В.И. Расследование инсценировок преступных событий : дис. ... канд. юрид. наук : 12.00.09 / В.И.Фадеев. - Воронеж, 1998. - 183 с.

8. Уголовный кодекс Республики Беларусь: принят Палатой представителей 2 июня 1999 года: одобрен Советом Республики 24 июня 1999 года: Текст Кодекса по состоянию на 28.02.2016 г. // Эталон - Беларусь [Электронный ресурс] / Нац. центр правовой информ. Республики Беларусь. - Минск, 2016.

8. ТЕОРЕТИЧЕСКИЕ И ПРИКЛАДНЫЕ АСПЕКТЫ ФИЗИЧЕСКОЙ КУЛЬТУРЫ И СПОРТА

АНАЛИЗ СОРЕВНОВАТЕЛЬНОЙ ДЕЯТЕЛЬНОСТИ КВАЛИФИЦИРОВАННЫХ СПОРТСМЕНОВ В НАСТОЛЬНОМ ТЕННИСЕ

Аравин Д.В.,

студент 4 курса ВГУ имени П.М. Машерова, г. Витебск, Республика Беларусь

Научный руководитель – Хлопцев В.А.

Для успешного формирования навыков игры прежде всего нужно составить некую обобщенную модель спортсмена с характеристиками удара по скорости, силе и вращению мяча. Эта модель - основа техники того или иного удара. Воспроизведение спортсменом движений, близких к ней, и является техникой данного удара. В основе технической подготовки в настольном теннисе лежит принцип многократного повторения одного и того же игрового приема. Несомненно, что правильное выполнение движений зависит от индивидуальных способностей спортсмена. Таким образом, конкретная техника выполнения ударных движений различными игроками может быть обусловлена отдельными моментами, которые зависят от представлений о модели - образце того или иного технико-тактического приема игры. В современном настольном теннисе насчитывается большое количество различных (по характеру, внешней форме, сочетанию скоростно-временных параметров, направлениям полета, скорости вращений отбиваемого мяча и особенно многообразию подач) ударных движений.

Техника настольного тенниса характеризуется большим количеством приемов, способов их выполнения. В спортивных играх, в частности в настольном теннисе, оценка выполнения технических действий во время соревновательной деятельности осуществляется не сама по себе, а только относительно действий соперника. Логично предположить, что и техническая подготовка спортсменов должна строиться на показателях адекватно отражающих соревновательную деятельность. Тем не менее, как показывает анализ научно-методической литературы, оценка игровой деятельности в большинстве спортивных игр проводится без анализа действия соперника. Таким образом, возникает необходимость разработки соответствующей классификации технических действий.

Любой технический прием можно рассматривать как определенный способ задания начальных условий полета мяча в момент его взаимодействия с ракеткой, определяющих характер его дальнейшего движения, поступательную скорость и скорость вращения, а также траекторию полета. Несомненно, что встречаются удары, для которых главным является изменение одного из параметров движения или их определенного, характерного для данного приема, сочетания. Так при выполнении завершающего удара "ведущую" роль играет поступательная скорость мяча, а при топ-спине все три параметра. Исходя из этого, технические действия игроков были распределены по трем группам. Каждое техническое действие рассматривалось с позиции изменения параметров полета мяча - поступательной скорости, скорости вращения и траектории полета мяча. К первой группе были отнесены технические действия, при которых изменялся один параметр полета мяча (подставка, завершающий удар), ко второй группе - два параметра (накат, срезка, свеча, сброс), к третьей - все три параметра (топ-спин, подрезка). Целью является анализ применения технических приемов спортсменов непосредственно во время противоборства с соперником. Для данного исследования были предложены видеозаписи с соревнований, проанализировав которые были получены результаты, которые будут приведены в данной статье.

Материал и методы. В исследовании анализировалась игровая деятельность высококвалифицированных спортсменов-теннисистов мужского (первая группа) и женского (вторая группа) полов. Видеозаписи встреч производились на серии турниров по настольному теннису ТТСур 2015. Было проанализировано 24 видеозаписи игр участников турнира: 11 мужских встреч и 13 женских.

Результаты и их обсуждение. Анализируя соревновательную деятельность спортсменов из представленных видеозаписей, были получены результаты, которые можно увидеть на следующих рисунках.

Данные результаты выведены в процентном содержании. Таким образом, спортсмены-теннисисты мужского пола во время игры с соперником в среднем применяют:

- накаты: 35,95%
- подрезки: 18,84%
- топ-спины: 29,92%
- подставки: 15,29%

В то же время, процентное содержание технических приёмов, используемых теннисистами-женщинами, выглядит следующим образом:

- накаты: 36,72%
- подрезки: 23,88%
- топ-спины: 24,77%
- подставки: 14,63%

Теперь, рассмотрим на рисунке 3 полученные данные путём деления технических действий на группы:

- 1.Изменение одного параметра полёта мяча (подставка, завершающий удар).
- 2.Изменение двух параметров полёта мяча (накат, срезка, свеча, сброс).
- 3.Изменение всех трёх параметров полёта мяча (подрезка, топ-спин).

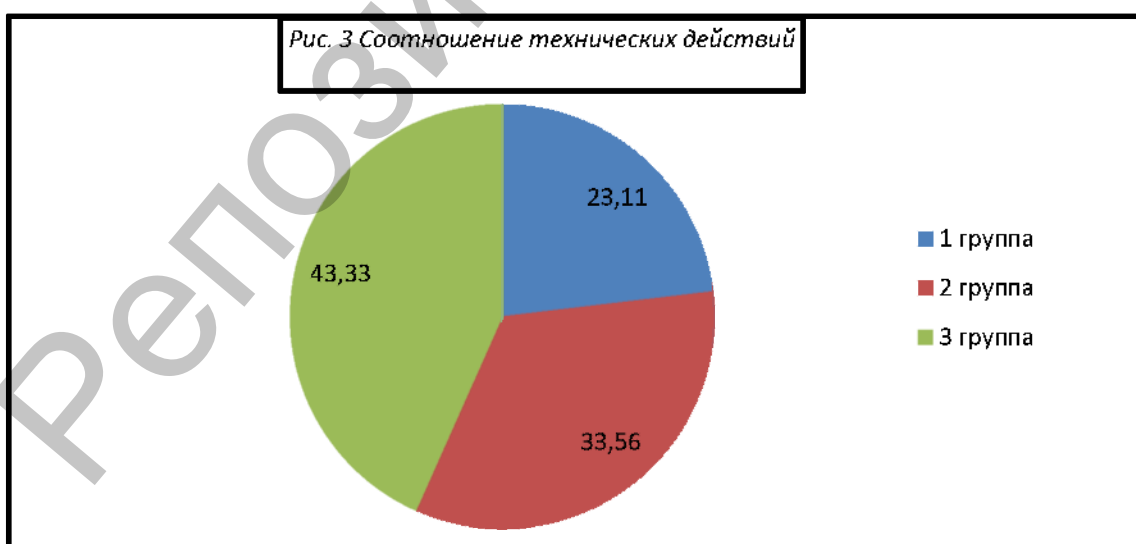
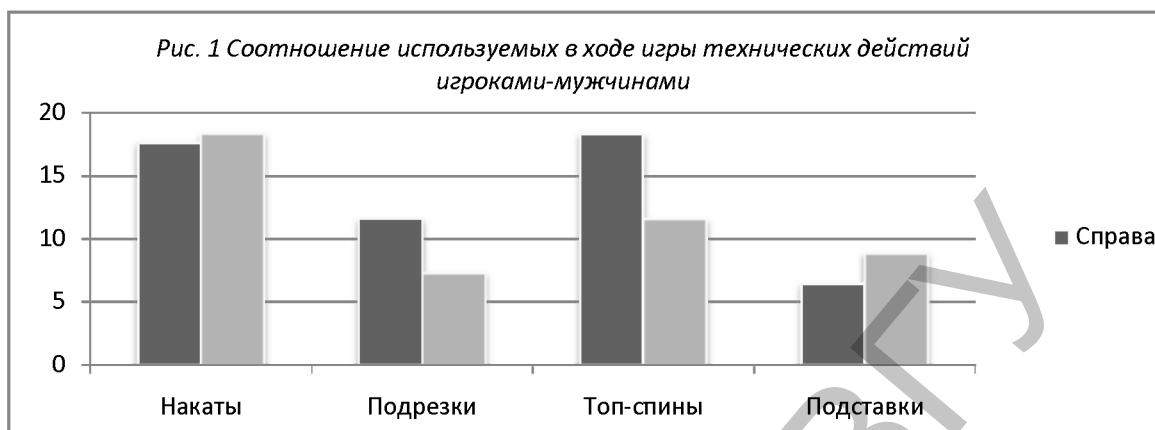

Одним из самых важных технических элементов в настольном теннисе является «подача». Высококвалифицированные спортсмены обладают большим разнообразием подач. Несмотря на это, в ходе исследования данный элемент был поделён на три группы: подачи с нижним и верхним вращением (1 группа); подачи с боковым вращением (2 группа); подачи с комбинированным вращением (3 группа).

В ходе исследований спортсменов-участников серии турниров по настольному теннису TTСup 2015, были получены следующие данные:

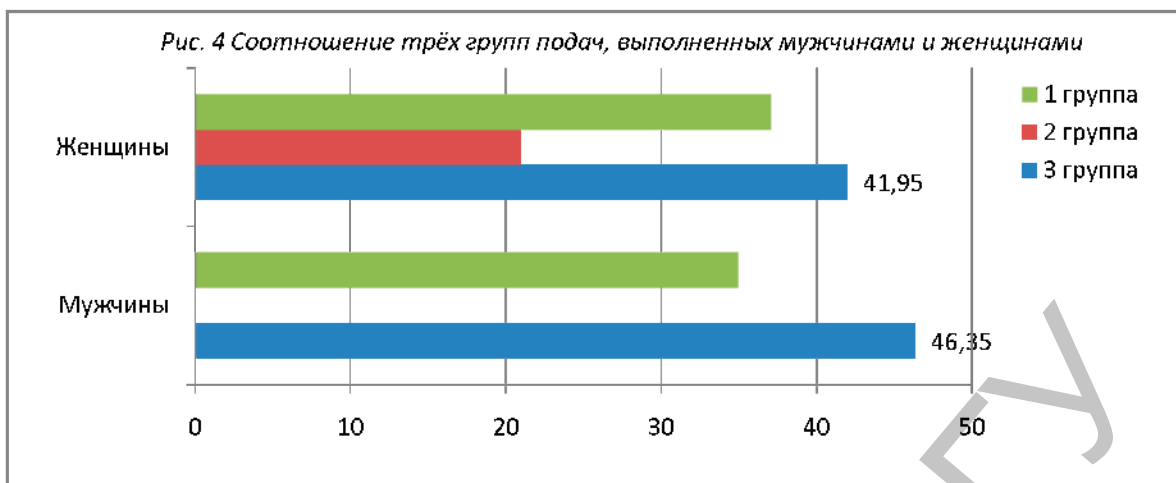

Заключение. Исходя из данных проведённого исследования можно сделать вывод, что высококвалифицированные спортсмены-теннисисты в соревновательной деятельности используют весь свой арсенал умений и навыков. В зависимости от ситуации спортсмены быстро предпринимая решения, что говорит о высокой технической подготовке. В процентном содержании самым частым техническим приёмом, которым пользовались испытуемые являлся топ-спин справа у мужчин и накат слева у женщин. Это говорит о том, что спортсмены старались брать инициативу в свои руки и координировать действия соперника путём атакующих действий.

Литература:

1. Амелин А.Н. Анализ техника современных подач в настольном теннисе и экспериментальное обоснование их совершенствования.: Автореф. дис. ... канд. пед. наук - М., 1972. -37с.
2. Амелин А.Н., Пашинин В.А. Настольный теннис. - М.: Физкультура и спорт, 1980.-112с.
3. Барчукова Г.В. Анализ соревновательной деятельности в настольном теннисе.//Теория и практика физ. культуры.-1982.-N 5.-с. 19-21.
4. Барчукова Г.В. Педагогический контроль за подготовленностью игроков в настольном теннисе : Методическая разработка для студентов тренерского факультета ГЦОЛИФКа специализации настольный теннис. -М., 1984. - 36с.
5. Барчукова Г.В. Настольный теннис. Физическая подготовка игроков. : Методическая разработка для студентов специализации ГЦОЛИФКа-М., 1989. -22с.
6. Барчукова Г.В. Пути совершенствования техники в настольном теннисе : Автореф. дис. ... канд. пед. наук. - М., 1982.-82с.
7. Богушас В.М. Играем в настольный теннис. -М.: Просвещение, 1987. -125с.
8. Иванов В.С. Настольный теннис: Пособие для тренеров и спортсменов разрядников. -М.: Физкультура и спорт, 1959. 279с.
9. Ормаи Л. Современный настольный теннис. -М.: Физкультура и спорт, 1985.175с.
10. Фримерман Э. Шведская лекция или ... // Спорт, игры -1989.-M7.C.5
11. Шпрах С.Д. Мужская игра // Спорт, игры - 1985. № 2. с. 33-34.
12. В. Иванов // Настольный теннис –«Физкультура и спорт» Москва, 1966.

ОСНОВЫ ЗДОРОВОГО ОБРАЗА ЖИЗНИ МОЛОДЕЖИ

Бушунова Ю.Ю.,

студентка 1 курса ВГУ имени П.М. Машерова, г. Витебск, Республика Беларусь

Научный руководитель – Сафронова Е.П.

Здоровый образ жизни - это единственный стиль жизни, способный обеспечить восстановление, сохранение и улучшение здоровья населения. Поэтому формирование этого стиля жизни у населения - важнейшая социальная задача государственного значения и масштаба в Республике Беларусь.

Особую актуальность в последнее время приобретают вопросы здорового образа жизни молодежи. Отметим, что здоровый образ жизни для каждого индивидуален. В своей жизнедеятельности человеку нужно руководствоваться в духовном плане всеобщими законами вселенной. В социальном - особенными законами общества, в биологическом - индивидуальными законами своего организма [1,с.15-16].

Цель исследования - выявить состояние и проблемы здорового образа жизни населения молодежного возраста.

Материал и методы. Социологический опрос студентов 2-3 курса факультета физической культуры и спорта, УО «Витебского государственного университета имени П.М.Машерова», n = 67.

Результаты и их обсуждение. Из опрошенных 67 студентов: 42 юноши и 25 девушек.

В результате проведенного анкетирования были получены следующие сведения:

1. Опрошенные студенты отметили, что для 89% 30Ж – это отказ от вредных привычек; 66% - занятия спортом, 63% - соблюдение режима дня; 59% - здоровое питание; 50% - соблюдение правил гигиены; 33% - отсутствие беспорядочной; 33% - отсутствие беспорядочной половой жизни; 14% - умеренное употребление алкоголя.

2. На вопрос: «Что, по Вашему мнению, можно отнести к выражению «здоровый образ жизни»»: 66% - ответили интерес к информации о ЗОЖ; 45% - регулярное посещение врача с целью профилактики; 38% - широкий круг интересов, богатая духовная жизнь, наличие хобби; 36% - умение справляться со своими эмоциями, гармония с собой; 17% - доброжелательные отношения с другими людьми.

3. 64% - считают, что нужно придерживаться принципов здорового образа жизни; 35% - важным, но не главным; 1% - эта проблема не волнует.

4. 52% респондентов мешает придерживаться принципов ЗОЖ – недостаток времени; 31% - отсутствие упорства, воли, настойчивости; 12% - материальные трудности; 5% - отсутствие условий.

5. 62% - оценили состояние своего здоровья как хорошее; 35% - удовлетворительное; 3% - слабое.

6. 43% опрошенных редко посещают врача, 38% - 2-3 раза в год; 21% - проходят ежегодный медосмотр; 2% - ежемесячно посещают врача.

7. 76% учащихся указали, что редко принимают лекарственные препараты, а 24% - довольно часто.

8. 49% иногда соблюдают режим питания; 27% - не следят за своим питанием; 24% - постоянно придерживаются здорового рациона.

9. 71% указали, что занимаются спортом 2-3 раза в неделю; 18% - иногда, 11% - не занимается.

10. 65% - редко употребляют алкогольные напитки; 28% - вообще не употребляют; 7% - не ответили на данный вопрос.

11. 83% - не курят; 12% - курят; 5% - бросили курить.

12. 7% указали, что курят по 1 пачке в день; 4% - 1 пачку; 1% - более 1 пачки.

13. 75% - никогда не употребляли наркотических средств, а 25% указали да, из них 4% указали, что пробовали лишь по 1 разу.

14. Проводя опрос 43% указали, что они не подвержены стрессу; 40% - время от времени; 17% - подвержены стрессам.

15. 46% причиной возникновения стресса указали проблемы в семье; 33% - проблемы с учебой; 15% - финансовые трудности; 4% - одиночество; 2% - проблемы в коллективе.

16. 70% респондентов не имеют отклонений в состоянии здоровья; 15% заболевания желудочно-кишечного тракта, 10% - заболевания сердечно-сосудистой системы; 5% - заболевания опорно-двигательного аппарата.

17. 53% получают информацию о ЗОЖ через интернет; 43% - на учебных занятиях; 4% - из специальной литературы.

Заключение. Результаты опроса студентов позволяют сделать заключение, что основная часть опрошенных считают основой здорового образа жизни отказ вредных привычек и занятия спортом. Мы выяснили, что основным источником для получения информации о ЗОЖ является интернет.

Литература:

1. Гаркани, Л.Х. Понятие здоровья с позиций теории неспецифических адаптационных реакций организма / Л.Х. Гаркани // Валеология. - 1996. - №2. - С.15-20.

РАЗВИТИЕ БЫСТРОТЫ У ЛЫЖНИКОВ ГОНЩИКОВ 13-14 ЛЕТ (СПРИНТ)

Высоцкая Д.С.,

студентка 2 курса ВГУ имени П.М. Машерова, г. Витебск, Республика Беларусь

Научный руководитель – Михаленок Е.В.

Лыжные гонки — один из наиболее популярных видов спорта. Большое число лыжников тренируются, чтобы выступать на соревнованиях разного ранга. Для миллионов людей ходьба на лыжах — это средство сохранить здоровье и повысить работоспособность [2]. Для достижения высоких результатов в гонках, спортсмен должен овладеть всеми способами передвижения на лыжах и уметь рационально. Задачи общей физической подготовки лыжника-гонщика — развитие физических (выносливости, силы, быстроты, ловкости) и волевых качеств. Специальная физическая подготовка лыжника-гонщика предусматривает развитие основных физических качеств и навыков, необходимых для овладения техникой, тактическими приемами, развитие специальной выносливости и волевых качеств.

Цель – разработать методику развития быстроты у лыжников-гонщиков 13-14 лет (спринт).

Материал и методы. В исследовании принимали участие 20 спортсменов, которые показывали примерно одинаковую результативность спринта и выше соревнований областного уровня не участвовали [1].

Эксперимент проводился в 2014-2015 году в лыжной секции при СДЮШОР «Олимпиец».

Разработанный нами контрольный комплекс упражнений позволяет выявить уровень развития скоростных способностей. Исследовался уровень скоростных способностей у лыжников-гонщиков 13-14 лет (спринт). В исследовании был использован комплекс контрольных упражнений, выявляющий уровень развития скоростных способностей у лыжников-гонщиков 13-14 лет (спринт)

Контрольный комплекс упражнений: бег на 30 метров с высокого старта, бег на 50 метров с низкого старта, бег на 100 метров с низкого старта.

При выполнении каждого упражнения отслеживались только временной критерий. Были проведены педагогическое наблюдение и педагогический эксперимент.

Результаты и их обсуждение. Результат в секундах следует оценивать в баллах, опираясь на следующие данные: все полученные результаты можно разделить на три группы, которые определяют уровень раз-

вития данного умения.

Таблица 1. Бег на 30 метров с высокого старта

| № | Уровень | Время (с) | Количество баллов |
|---|-----------------|-----------|-------------------|
| 1 | Высокий уровень | 5 | 5 |
| 2 | Средний уровень | 6-10 | 3-4 |
| 3 | Низкий уровень | Более 10 | 1-2 |

Таблица 2. Бег на 50 метров с низкого старта

| № | Уровень | Время (с) | Количество баллов |
|---|-----------------|-----------|-------------------|
| 1 | Высокий уровень | 5 | 5 |
| 2 | Средний уровень | 6-10 | 3-4 |
| 3 | Низкий уровень | Более 10 | 1-2 |

Таблица 3. Бег на 100 метров с низкого старта

| № | Уровень | Время перестройки (с) | Количество баллов |
|---|-----------------|-----------------------|-------------------|
| 1 | Высокий уровень | 12 | 5 |
| 2 | Средний уровень | 13-15 | 3-4 |
| 3 | Низкий уровень | Более 15 | 1-2 |

В результате определения уровня развития скоростных способностей нами были получены следующие результаты: в экспериментальной группе пятеро занимающихся на высоком уровне, 3 человек - на среднем и 2 человек – на низком. В контрольной группе четыре человека с высоким уровнем, 2 человек на среднем уровне и 4 – на низком уровне (см. Приложение 1, таблицы 1,2; рис. 1).

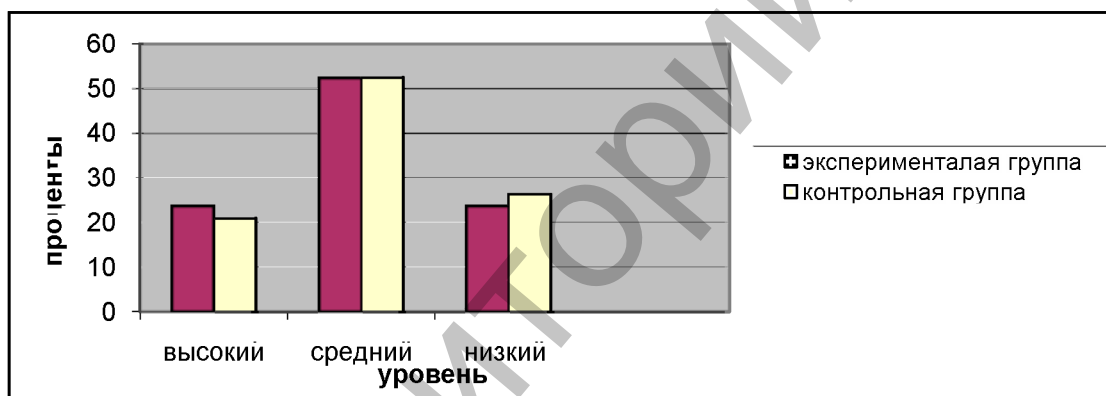

Полученные результаты можно выразить в процентном соотношении.

Рис. 1. Уровни развития скоростных способностей в контрольной и экспериментальной группах.

Таким образом, как видно из рисунка 1, 23,8 % спортсменов экспериментальной группы и 26,3 % спортсменов контрольной группы имеют низкий уровень развития скоростных способностей, 52,4 % спортсменов экспериментальной группы и 52,6 % спортсменов контрольной группы – средний уровень, и высокий уровень соответственно 23,8 % и 21,04 % занимающихся.

В обеих группах преобладает средний уровень развития скоростных способностей. Более четверти занимающихся имеют низкий уровень развития скоростных способностей. Следовательно, данное двигательное действие требует совершенствования.

Разработанная нами методика совершенствования скоростных способностей включает средства и методы, направленные на развитие быстроты, скоростной выносливости.

Методика развития скоростных способностей состоит из комплекса упражнений, включающего в себя: упражнения на развитие «стартовой» и «взрывной» силы, упражнения на развитие скорости бега.

Разработанный нами комплекс совершенствования скоростных способностей у лыжников-гонщиков 13-14 лет (спринт) включает в себя следующие упражнения: бег на 30 метров с низкого старта и высокого старта, с максимальным ускорением; бег за лидером, бег под уклон, бег с отягощениями, езда на велосипеде, выполнение рывков спиной вперед, боком; бег с высоким подниманием коленей и с максимальной частотой шагов; продвижение быстрыми скачками на 25—30 м с отталкиванием с носка; прыжки через короткую и длинную скакалку с максимальной частотой вращения; пробегание под вращающейся скакалкой; резкие перемены темпа бега при прохождении средних дистанций, достижение максимальной скорости бега на дистанции 20—30 м с предварительным разбегом (6—8 м)[3].

Заключение. Изучение состояния проблемы развития скоростных способностей при тренировке у лыжников-гонщиков 13-14 лет (спринт) в практике спортивной секции показало, что упражнения на развитие скоростных способностей включаются в тренировки от случая к случаю, основной упор делается на отработку техники бега или развития силы и выносливости.

Анализ состояния методологической стороны тренировочного процесса у лыжников-гонщиков 13-14 лет (спринт) показал, что этот процесс имеет большие возможности для осуществления целенаправленного, систематического формирования и развития скоростных способностей у лыжников-гонщиков 13-14 лет (спринт).

Результаты обучающего эксперимента позволяют сделать вывод о целесообразности развития скоростных способностей для повышения результативности в соревнованиях.

Литература:

1. Ашмарин Б.А. Теория и методика педагогических исследований в физическом воспитании. М.: Физкультура и спорт, 1978. – 223 с.
2. Голунов Е.Н., Мартынов Б.И. Психология физического воспитания и спорта: Учебное пособие для студ. высш. пед. учеб. заведений. – М.; Издательский центр «Академия», 2002. – 288 с.
3. Захаров Е.Е., Карасев А.В., Сафонов А.А. Энциклопедия физической подготовки: Методические основы развития физических качеств. – М.: Ленгос, 1994. – 368.
4. Комплексная программа физического воспитания учащихся I—XI классов общеобразовательной школы. — М.: Просвещение, 1985.
5. Лыжные гонки: Программа для детско-юношеских спортивных школ, специализированных детско-юношеских спортивных школ олимпийского резерва и школ высшего спортивного мастерства.— М.: ФИС, 1977.

ВИДЫ КООРДИНАЦИОННЫХ СПОСОБНОСТЕЙ

Докторевич Е.А.,

студентка 3 курса ВГУ имени П.М. Машерова, г. Витебск, Республика Беларусь

Научный руководитель – Минина Н.В., канд. пед. наук, доцент

Координация – это способность человека рационально согласовывать движения звеньев тела при решении конкретных двигательных задач. Координация характеризуется возможностью людей управлять своими движениями. Сложность управления опорно-двигательным аппаратом заключается в том, что тело человека состоит из значительного количества биозвеньев, которые имеют более ста степеней свободы.

Уровень координационной способности индивида определяется следующим:

- быстро реагировать на различные сигналы, в частности, на движущийся объект;
- точно и быстро выполнять двигательные действия за минимальный промежуток времени;
- дифференцировать пространственные временные и силовые параметры движения;
- приспосабливаться к изменяющимся ситуациям, к необычной постановке задачи;
- прогнозировать (предугадывать) положение движущегося предмета в нужный момент времени;
- ориентироваться во времени двигательной задачи координационных способности. Теоретические и экспериментальные исследования позволяют выделить виды КС: специальные, специфические и общие.

Результат развития специальных и специфических КС составляет понятие «общие координационные способности» [1,2].

Цель работы – выявить возрастную динамику показателей координационных способностей детей младшего и среднего школьного возраста.

Материал и методы. В исследовании приняли участие учащиеся младшего и среднего возраста средней школы г. Витебска №46 (35 девочек и 30 мальчиков). Для определения уровня координационных способностей применялся челночный бег 4х9 м, который проводился согласно общепринятой методике.

Результаты и их обсуждение. Установлено, что в разные возрастные периоды, развитие координационных способностей (КС) протекает одновременно и разнонаправлено. Наиболее интенсивно показатели разных КС нарастают с 7 до 11-12 лет. В названные возрастные периоды существуют особенно благоприятные психически-интеллектуальные, анатомо-физиологические и моторные предпосылки для быстрого развития и совершенствования. Начиная со второй половины среднего школьного возраста различные КС изменяются противоречиво. Так, у мальчиков 12-13 лет увеличиваются абсолютные показатели КС в циклических, ациклических, баллистических локомоциях. Способность к ориентированию в пространстве наблюдается с 13 до 15 лет (особенно у мальчиков). Способность к равновесию имеет чувствительные периоды у девочек до 13, а мальчиков до 14 лет.

После 11 лет у девочек и 13 лет у мальчиков темпы роста способности к ритму резко замедляются. Быстрота реагирования в простых и сложных условиях прогрессирует к 13 годам у девочек и к 14 у мальчиков. Анализ полученных данных показал, что в младшем школьном возрасте результаты выполнения челночного бега 4х9 м с каждым годом улучшаются в среднем на 11-15%, следует отметить зависимость показателей от уровня физического развития школьников (в 85%).

Необходимо отметить, что во все периоды школьного возраста, и девочки и мальчики имеют индивидуальные особенности в уровне развития КС. Ученые утверждают, что это говорит о значительной обусловленности наследственных факторов. В уровне развития координационных способностей, в отличие от силы, быстроты и выносливости, одаренные дети практически не уступают взрослым людям.

Заключение. Таким образом, разные проявления координационных способностей имеют своеобразную возрастную динамику биологического развития. Тем не менее, наиболее высокие темпы их естественного прироста приходятся на препубертатный возраст.

Литература:

1. Лях, В.И. Анализ свойств, раскрывающих сущность понятия «координационные способности» / В.И. Лях // Теория и практика физической культуры. - 1994. - №1. - С. 48-50.
2. Матвеев, Л.П. Теория и методика физической культуры. Учебник для высших специальных физкультурных учебных заведений / Л.П. Матвеев. - 3-е изд. - СПб.: Лань, 2003. - 160 с.

ДУХОВНО-НРАВСТВЕННЫЕ ОРИЕНТИРЫ В ПОДГОТОВКЕ УЧИТЕЛЕЙ ФИЗИЧЕСКОЙ КУЛЬТУРЫ

Дороница К.А.,

учащаяся 3 курса Оршанского колледжа ВГУ имени П.М. Машерова, г. Орша, Республика Беларусь

Научный руководитель – Богатырёва А.Э.

Современные социально-экономические и экологические условия жизни и быта сегодняшних школьников, учащейся молодёжи отрицательно влияют на состояние их здоровья и физического развития [1, с. 78]. Безусловно, последствия Чернобыльской техногенной катастрофы, загрязнение среды обитания белорусов будут сказываться на состоянии здоровья и будущих поколений жителей нашей республики. Поэтому, на наш взгляд, одна из важнейших задач деятельности учреждений образования – научиться не только сохранять здоровье детей и подростков, но и приумножать. Оттого жизненно важным следует считать придание физкультуре и спорту массового характера, шире привлекать население к спортивным занятиям. Ведь в XXI веке главной движущей силой экономического роста, как подчеркивают исследователи Бубнов Ю.М., Толкачёв В.А., являются не столько природные ресурсы и финансовые средства, сколько так называемый «человеческий капитал» – творческая деятельность здорового во всех отношениях человека [2, с. 29].

Одной из учебных дисциплин, имеющих непосредственное отношение к воспитанию личности, является «Физическая культура». Физическое воспитание мы рассматриваем как составную часть общего воспитания. Его цель состоит не только в оздоровлении учащихся, сообщении им определённых знаний, выработке двигательных умений, навыков и развитии физических качеств, но и прежде всего в гармонизации физического и духовного развития в соответствии с гуманистическим идеалом физической совершенной личности [2, с. 34].

Поскольку в последнее время актуализируется проблема деградации нравственных устоев личности, цель нашего исследования – выявление представлений школьников и современной учащейся молодёжи о роли физической культуры и спорта в укреплении нравственного облика личности.

Материал и методы. Материалом исследования послужили научно-теоретическая база отечественной и зарубежной педагогики, справочная литература по ЗОЖ, республиканские периодические издания «Физкультура и спорт», «Спорт и здоровье», результаты анкетирования и собеседования с учителями физической культуры Оршанского района и г.Орши. Методами исследования были: сравнительный анализ, педагогическое наблюдение, опрос, ранжирование. В ходе экспериментальной работы мы также обратились к учащимся 2-3 курсов колледжа специальности «Физическая культура», к выпускникам ГУО «Средняя школа №3 г. Орши». В анкетировании приняли участие 7 учителей школ со стажем работы более пяти лет.

Результаты и их обсуждение. Физическое воспитание в системе образования традиционно было ответственно за развитие и физическую подготовку молодого поколения к жизни. В нашей республике оно функционирует и развивается на основе опыта и традиций предшествующей системы. Однако в современных условиях физическое воспитание должно обеспечить более успешную адаптацию учащихся к напряжённой учебной деятельности, быстро меняющимся условиям профессиональной деятельности человека, к воинской службе, к выполнению гражданского долга в обществе. Вывод напрашивается сам собой: *формирование физической культуры учащейся молодёжи тесно связано с гуманистическими ценностями, обеспечивающими укрепление здоровья, сохранение и продление жизни.*

В ходе исследования нами было выявлено следующее: 100% педагогов, имеющих уже немалый опыт школьной практики, единогласно указали на «...необходимость средствами своего предмета содействовать формированию ценностных нравственных качеств спортивной молодёжи». Однако среди учащихся колледжа таких ответов только 71,3%. Хотя на вопрос анкеты «Ваши представления о ЗОЖ, роли физкультуры и спорта в жизни человека» [3, с. 123], предложенной старшим школьникам и учащимся колледжа, «Считаете ли вы, что занятия физкультурой и спортом влияют на внутреннее состояние человека» утвердительно ответили 100% респондентов. Среди ранжируемых личностных качеств будущие учителя на первое место поставили «укрепление силы воли», «развитие целеустремлённости». Девушки же отметили: «быть примером для собственных детей, учащихся, окружающих», «трудолюбие», «саморазвитие». Очевидно, что учебные заведения решают задачи формирования устойчивых мотивов самосовершенствования; проблемы укрепления здоровья, укрепления качеств личности обучающихся. Это подтверждают как учёные-исследователи, так и учителя-практики. Учитель физической культуры в первую очередь должен понимать и делать всё возможное, чтобы из учреждений образования вышли здоровые учащиеся. На наш взгляд этому способствуют:

- ориентация на физкультурное образование, повышение уровня физической подготовленности учащихся;
- становление саморазвивающейся личности;
- формирование физкультурных и спортивных интересов учащихся;
- учёт неблагоприятных экологических условий;
- связь с национальной культурой;
- подготовка школьников к выполнению своего гражданского долга;
- интеллектуализация и усиление оздоровительной деятельности.

Заключение. Как результат, системная работа по укреплению здоровья, если она протекает в тесной взаимосвязи с воспитанием духовно-нравственных качеств личности, служит основой формирования ценностно-нормативных составляющих личности в целом.

Литература:

1. Філіпаў, М.М. Запяткі фізічнай культуры па месцы жыхарства ў новых сацыяльна-экапамічных умовах / М.М. Філіпаў // Народная асвета. – №1. – 2001. – С. 77-80.
2. Бубнов, Ю.М., Толкачёв, В.А. Спорт и здоровье / Ю.М. Бубнов, В.А. Толкачёв // Фізичная культура і здароўе. – №2. – 2001. – С. 29-35.
3. Планирование работы в летнем оздоровительном лагере : пособие для руководителей, их заместителей, педагогов учреждений общего среднего образования / [сост.: А.М. Городович, Т.В. Куратник] – Мозырь: Белый Ветер, 2014. – 138, [2] с.

СОРЕВНОВАТЕЛЬНЫЙ ПОТЕНЦИАЛ В ИССЛЕДОВАНИИ СТУДЕНЧЕСКОЙ БАСКЕТБОЛЬНОЙ ЛИГИ

Дубко Т.В.,

студентка 1 курса ВГУ имени П.М. Машерова, г. Витебск, Республика Беларусь
Научный руководитель – Зубрицкая Е.Л.

Актуальность исследования соревновательного потенциала студенческого баскетбола обусловлена малой изученностью соревновательного потенциала студенческого баскетбола. Студенческий баскетбол активно развивается в Беларуси, рейтинг его повышается, но есть много вопросов на которые надо обратить особое внимание. Это умение переносить физические и психологические перегрузки, пережить положительные и отрицательные эмоции, использовать свой индивидуальный стиль в игре, использовать личные качества, предсоревновательные настройки, что помогает им обрести перед соревнованиями состояние боевой готовности. Также соревнования баскетбольной студенческой лиги помимо здорового образа жизни, развития студенческого баскетбола, решают также и воспитательные задачи.

Целью исследования явилось изучения соревновательного потенциала студенческой баскетбольной лиги в развитии личности.

Материал и методы. Для изучения соревновательного потенциала студенческой баскетбольной лиги в Беларуси нами был проведён анкетный опрос женских команд участниц первой группы (48 опрошенных). Использованы методы: анкетного опроса, регистрации показателей, обработки данных путём математических расчётов.

Результаты и их обсуждение. Для изучения соревновательного потенциала студенческой баскетбольной лиги в развитии личности нами был проведён анкетный опрос женских команд участниц 1 группы. В опросе участвовало 48 спортсменок от 15-23 лет. Спортсменки в возрасте 20-23 года составили 65.4% общей выборки. Стаж занятий баскетболом респонденток в основном находится в следующих пределах: от 10 до 15 лет-69.2% от общей выборки, от 4 до 9 лет- 30.8%. Спортивная квалификация опрашиваемых: КМС-26.2%, 1- взрослый разряд-73.8%.

Респондентам предлагалось ответить на 20 вопросов анкеты. В первом вопросе необходимо было выбрать из 4 вариантов определение, которое наилучшим образом характеризует сущность спортивных соревнований. Для большинства респонденток (50%) любые спортивные соревнования являются испытанием себя, своих физических, технико-тактических характеристик, воли к достижению победы, умение переносить физические и психологические перегрузки.

Для 23.1% баскетболисток соревнования – это всегда праздник. Также для 23.1 респонденток соревнования – это объективный способ демонстрации достигнутых результатов, оценки и сравнения достижений отдельных спортсменок, т.е. выполнение соревновательного упражнения с предельными возможностями и по правилам соревнований.

Лишь для 3.80% девушек, соревнования – это форма деятельности, при которой участвующие стремятся превзойти друг друга.

Несмотря на то, что студенческая баскетбольная лига была создана относительно недавно, 38.5% девушек уже в течение 3-4 лет участвуют в этих соревнованиях, 61.5% от 1-3 лет.

Технико-тактический уровень команд, выступающих в студенческой баскетбольной лиге 3.9% анкетированных оценивает как высокий, как средний – 69.2%, как низкий 26.9%.

Уровень физической подготовленности команд получил высокую оценку 11.6%, среднюю 53.8%, низкую 30.7%. Затруднилось ответить на поставленный вопрос 3.9% опрашиваемых.

Во время соревнований спортсменки переживают как положительные, так и отрицательные эмоции. Из положительных эмоций баскетболистам присущи интерес 88.5%, надежда 69.25%, радость 42.3%, а из отрицательных – страх 46.1%, вина 34.6%, обида 30.7%. Положительные эмоции доминируют над отрицательными на 18.3%.

Ведущим личностным качеством, помогающим спортсменам добиться успеха на соревнованиях СБЛ является активность 69.2%, за ними следует целеустремлённость 57.7% и решительность 46.1%.

Среди других личностных качеств, указанных в анкете мнения респонденток распределились следующим образом - самообладание 30.7%, настойчивость, ответственность, смелость, оптимизм по 26.9%, организованность, самоанализ, общительность по 15.4%, доброжелательность 11.6%, инициативность 7.7% и агрессивность 3.9%.

У каждой спортсменки есть свой индивидуальный стиль, т.е. совокупность субъективно удобных и эффективных приёмов и способов спортивной деятельности, которые помогают им добиваться успеха на соревнованиях. 26.9 опрошенных считают, что достигают успеха в спорте благодаря выработанному с годами определённому режиму тренировок. 19.3% спортсменок имеют индивидуальную систему восстановления после больших физических нагрузок. 23.2% достигают успеха благодаря умению приспосабливаться к игре с любым противником. 15.4% имеют особый ритуал предсоревновательной настройки, что помогает им обрести перед соревнованиями состояние боевой готовности. У 3.8% респонденток есть определённая манера общения с тренером, которая приносит свои плоды. У 3.85% участниц соревнований есть свои тактические приёмы, которые помогают им победить соперника.

Соревнования помимо пропаганды здорового образа жизни, развития студенческого баскетбола решают воспитательные задачи. Во время пребывания на соревнованиях в чужом городе 61.1% спортсменок посещают музеи, кино, выставки, 38.5% выезжают на экскурсии, только 15.4% занимаются чтением учебной и художественной литературы.

Наше исследование показало, что общение студенток во время соревнований с членами других команд выглядит следующим образом: только во время игр 30,8%, в свободное время 50%, постоянно общаются 19,2%. Значительное число игроков выразило желание общаться с другими членами команд 57,7%, против общения 30,8%, контактировать иногда 11,5%.

Что касается межличностных отношений внутри команды во время соревнований. Данные свидетельствуют о том, что команда сплачивается и становится единым коллективом 61,5%, и игроки узнают друг друга лучше 38,5%.

Закключение. После проведения анкетирования мы сделали следующие выводы: спортивная деятельность входит в образ жизни студентов, во время соревнований спортсменки испытывают как положительные, так и отрицательные эмоции, наибольшее влияние на достижение успеха на соревнованиях оказывают такие качества как активность, целеустремленность, решительность, наиболее интересной и привлекательной формой проведения досуга баскетболисток является посещение музеев, кино, выставок, культура межличностных отношений между игроками различных команд находится не на высоком уровне, межличностные отношения внутри команды во время соревнований, сплачивается и становится единым целым, в последнее время рейтинг студенческого баскетбола повышается.

Литература:

1. Цирик Б.Я. Слеп тот, кто видит только мяч, Спортивные игры // №3, 1959.
2. Уилмар Дж. Х., Костил Д.Л. Физиология спорта и двигательной активности/Пер. с англ./ Киев: Олимпийская литература, 1997. – 502 с.
3. Акинян, А.О. Средства и методы информационного сопровождения тренировочного процесса спортсменов высшего класса: Автореф. дис. канд. пед. наук – М.: Анитг, 1999. – 21 с.

МЕТОДИКА ОБУЧЕНИЯ НАЧАЛЬНЫМ НАВЫКАМ ПЛАВАНИЯ ДЕТЕЙ 5-7 ЛЕТ

Емельянова А.Г.,

студентка 4 курса ВГУ имени П.М. Машерова, г. Витебск, Республика Беларусь

Научный руководитель – Халанский Ю.Н., канд. пед. наук, доцент

Большое количество врачей и педагогов, наблюдающие за развитием детей, рассматривают и рекомендуют плавание как вид спорта, который может оказать существенное влияние на состояние здоровья и физическое развитие подрастающего поколения. Исследования и практический опыт показали, что, детский организм при плавании способен переносить относительно высокие нагрузки, тогда как продолжительные физические упражнения на суше, при которых основная нагрузка приходится на опорный аппарат, вызывают чрезмерное напряжение ещё недостаточно окрепших костей, связок и позвоночника [1].

В рассматриваемом возрастном периоде меняется форма тела ребёнка, пропорциональное соотношение головы, туловища и конечностей, мускулатура приобретает более выраженные формы, мышечная масса увеличивается. Такое физическое и психофизиологическое развитие приводит к тому, что значительная часть детей дошкольной группы обладают способностью выполнять сложные задания, связанные с движениями. Так же можно отметить и роль закалывания, которое помогает детскому организму быстрее адаптироваться к изменяющимся и даже экстремальным состояниям окружающей среды [1,2].

Овладение начальными навыками плавания способствует созданию прочной базы, основы, для дальнейшего изучения способов спортивного плавания. Только после того как ребёнок овладеет этой базой, он сделает первый шаг от человека, не умеющего плавать, к пловцу. Вот почему об этих навыках не следует забывать на следующих этапах обучения, и особенно при плавании спортивными способами [3,4].

Цель исследования – разработка методики, позволяющей в краткие сроки освоить начальные навыки плавания детьми 5-7 лет.

Материал и методы. Исследование проводилось в два этапа, на базе ЦСК «Локомотив» г. Витебска в бассейне, предназначенном для обучения детей 5-7 лет с сентября по ноябрь 2015г. и проходило в двух группах: контрольной (КГ) и экспериментальной (ЭГ). Численность групп составляла по 13 детей в каждой группе, возраст - 5-7 лет. Все дети в каждой из групп не умели плавать.

На первом этапе (поисковые исследования), используя методы анализа научно – методической литературы, сопоставление и сравнение, были обобщены имеющиеся методики обучения и разработана новая методика, так же определены показатели характеризующие степень усвоения начальных навыков плавания.

Второй этап исследований предполагал применение разработанной методики для ЭГ и общепринятой в КГ, а так же проведение тестирования по следующим показателям: время задержки дыхания (результат измерялся в секундах), и показателям плавучести (длина скольжения: на груди, на спине) результат измерялся в метрах, выполнение статических упражнений «медуза», «звездочка», «поплавок» [1].

Разработанная нами и предложенная методика предполагала выполнение упражнений и заданий не всей группой, а группами по 3-5 человек с использованием фиксированного положения рук. Дети при выполнении упражнений держались за предметы находящиеся на поверхности воды, обладающие хорошей плавучестью (они не тонули) такие как обручи и нудолсы, а так же выполнение совместных упражнений в кругу, держась за руки и не отпуская рук при выполнении поставленных задач. Все задания давались в игровой форме. Более «слабые» и неуверенные дети ставились в «команду» к тем, у кого получалось достаточно хорошо.

Используя методы математической статистики, определялись взаимосвязи исследуемых показателей в группах с целью подтверждения или опровержения разработанной нами методики.

Результаты и их обсуждение. В результате проведенных исследований были получены следующие результаты. Данные представлены в таблице:

Показатели начальных навыков плавания по итогам исследований.

Таблица 1

| Показатели навыков плавания | ЭГ | КГ |
|-----------------------------|--------|--------|
| Скольжение на груди | 4,1 м | 3,2 м |
| Скольжение на спине | 3,1 м | 2,6 м |
| Задержка дыхания | 14 сек | 10 сек |

Отмечено, что в ЭГ дети быстрее (за 8 занятий) освоили все упражнения, предложенные для изучения, в то время как в КГ на освоение предложенных упражнения было затрачено 12 занятий. Так же исследуемые показатели в группах были различны на достоверно значимом уровне $P < 0,05$.

Заключение. Предложенная методика, освоенная на разделении обучаемой группы на более мелкие подгруппы, позволяющая в большей мере индивидуализировать процесс обучения выраженный в «совместной деятельности» позволила детям в ЭГ достаточно быстро освоить все предложенные задания, тогда как в КГ некоторые малыши так и не смогли освоить предложенные задания.

Литература:

1. Левин, Г. Плавание для малышей / Г. Левин. – М.: «Физкультура и спорт», 1974. – 96 с.
2. Васильев В. С. Обучение детей плаванию. М., «Физкультура и спорт», 1973. – С. 52-57
3. Нечунаев И. П. Книга-тренер. М.: Эксмо, 2012. – 272 с.
4. Степанова М. В. Обучение плаванию в системе физического воспитания. М.: «Физкультура и спорт», 2003. – 103 с.

ПРИКЛАДНЫЕ ГИМНАСТИЧЕСКИЕ ОПОРНЫЕ ПРЫЖКИ КАК СРЕДСТВО ОСВОЕНИЯ ТЕХНИКИ СПОРТИВНЫХ ОПОРНЫХ ПРЫЖКОВ ГРУППЫ ПОВЫШЕНИЯ СПОРТИВНОГО МАСТЕРСТВА (СПОРТИВНАЯ ГИМНАСТИКА)

Захаренко П.А.,

студент 4 курса ВГУ имени П.М. Машерова, г. Витебск, Республика Беларусь

Научный руководитель – Карелин М.А.

За последнее время уровень физической подготовки абитуриентов поступающих на факультет физической культуры и спорта резко снизился. Студенты приходя на учебно-тренировочные занятия по гимнастике не имеют спортивного разряда и как правило специальной гимнастической физической подготовки. Возникают трудности в освоении программы и за частую нужно развивать физические качества не говоря о специальной подготовке, что особо важно для гимнастов. Опорные прыжки в гимнастике являются одним из сложных видов гимнастического многоборья.

Так, с увеличением удельного веса прыжковых упражнений гимнастам все чаще приходится сталкиваться с большими ударными нагрузками на сжатие опорно-двигательного аппарата. Наиболее ярко проявляется ударный способ взаимодействия с опорой в опорных прыжках. При выполнении опорных прыжков спортсмен, отталкиваясь ногами за 0,07-0,10 сек., развивает усилия, в 12-15 раз превышающие его собственный вес (В.Н. Курьсь, 1972 г.). Естественно, что физически не подготовленные студенты не могут справиться с такой сложной задачей [2, с 128].

В связи с этим гипотезой исследования явилось: предположение о том, что целенаправленное применение гимнастических прикладных опорных прыжков в учебном процессе способствует повышению уровня физической подготовки и освоению основной техники выполнения спортивных опорных прыжков. Цель нашей работы: выявление соответствующих прикладных гимнастических опорных прыжков и методики их применения в учебном процессе для повышения уровня физической подготовленности студентов.

Материал и методы. В качестве материалов исследования использовались учебный план, рабочая программа по дисциплине «Повышение спортивного мастерства (гимнастика)», планы – конспекты учебно-тренировочных занятий. Методы исследования: теоретический анализ и обобщение научно-методической литературы, педагогические наблюдения, педагогическое тестирование, педагогический эксперимент, методы математической статистики.

Результаты и их обсуждение. Исследование проводилось в группе повышения спортивного мастерства (спортивная гимнастика), факультета физической культуры и спорта, ВГУ имени П.М. Машерова, в исследовании приняли участие 8 студентов 1-2 курса. Из литературных источников было выявлено, что прикладная физическая подготовка как специальный педагогический процесс, направленный на использование форм, средств и методов физического воспитания обеспечивает развитие физических и психофизических качеств, прикладных умений и навыков, необходимой для нормальной жизнедеятельности и безопасности в обычных бытовых и в экстремальных ситуациях [3, с. 67].

Спортивные и прикладные опорные прыжки похожи по своей структуре их исполнения, они имеют семь фаз: 1) разбега; 2) наскока на мостик; 3) толчка ногами; 4) полета до толчка руками; 5) толчка руками; 6) полета после толчка руками; 7) приземления, а так же схожей методики обучения. Прикладные опорные прыжки не имеют строго регламентированного стиля исполнения как в спортивных прыжках. Поэтому ставятся намного проще для исполнения и изучения техники [1, с. 152].

В ходе эксперимента были сформированы контрольная и экспериментальная группы. Контрольная группа была из числа студентов второго курса и изучала технику спортивных опорных прыжков. Экспериментальная группа студенты первого курса осваивала технику прикладных опорных прыжков: 1. Вскок в упор на коленях и соскок ноги врозь; 2. Вскок в упор присев, соскок прогнувшись; 3. прыжок боком через коня с ручками; 4. Прыжок углом через коня в длину толчком одной ноги; 5. Прыжок углом через коня в ширину с ручками; 6. Прыжок прогнувшись через коня в ширину с ручками, а затем технику спортивных.

В конце года студенты участвовали в «открытом первенстве ВГУ имени П.М. Машерова по спортивной гимнастике» студенты соревновались в 6-ти видах мужского многоборья, в которые также входил и опорный прыжок. Конь в длину. Прыжок согнув ноги. В контрольной группе средний балл составил – 8,5, экспериментальной – 8,4. Таким образом разность результатов контрольной и экспериментальной групп в среднем составляет 0,1 балла, что говорит об эффективности применения прикладных опорных прыжков, для лучшего усвоения техники спортивных. Студенты первого курса (экспериментальной группы) в опорном прыжке, в среднем набрали на 0,1 балла меньше чем у второго курса (контрольной группы), что позволило им на равных выступать на соревнованиях с гимнастами старших курсов.

Заключение. Для успешного овладения техникой опорных прыжков, следует постепенно и заблаговременно воспитывать у них способность переносить высокие механические нагрузки ударного типа на сжатие отдельных частей опорно-двигательного аппарата и всемерно повышать уровень развития скоростно-силовых качеств. Более того, необходимо так построить учебный процесс, чтобы функциональные возможности студентов постоянно превышали уровень требований, предъявляемых к их физической подготовленности. В процессе учебных занятий студенты приобретают знания, изучают различные физические упражнения, овладевают сложными двигательными и прикладными навыками. С одной стороны, это обеспечивает их физическое развитие, а, с другой стороны, занимающиеся осваивают технику двигательных действий, необходимых в повседневной жизни, при занятиях спортом и в профессиональной деятельности.

Литература:

1. Гимнастика и методика преподавания: Учебник для институтов физической культуры / Под ред. В.М.Смолевского.- Изд. 3-е, перераб., доп.- М.: Физкультура и спорт, 1987. – 336с.

2. Курьсь В.Н. Основы силовой подготовки юношей: учеб.пособие для студентов вузов / В. Н. Курьсь. – М. : Совет.спорт, 2004. – 264 с.

3. Полиевский С. А. Физкультура и профессия / С. А. Полиевский, И.Д. Старцева. – М.: Физкультура и спорт, 1988. – 160 с.

ОСОБЕННОСТИ ПРОВЕДЕНИЯ УЧЕБНЫХ ЗАНЯТИЙ ПО ФИЗИЧЕСКОЙ КУЛЬТУРЕ В МЕДИЦИНСКИХ ГРУППАХ

Крестьянова Д.С.,

студентка 4 курса ВГУ имени П.М. Машерова, г. Витебск, Республика Беларусь

Научный руководитель – Медвецкая Н.М., канд. мед. наук, доцент

Полноценное получение и применение студентами профессиональных знаний и умений возможно лишь при хорошем состоянии здоровья, физической и умственной работоспособности. Поэтому, учебные занятия по физической культуре со студентами, отнесенными по состоянию здоровья не только к основному, но и к специальному учебному отделению, должны рассматриваться как основная часть единой системы физического воспитания. Комплектование учебных групп специального отделения осуществляется с учетом пола, характера заболеваний студентов, уровня их физического и функционального состояния.

Цель исследования – выявить избирательность средств (подбор и дозирование упражнений) с учетом показаний и противопоказаний при различных заболеваниях студентов.

Материал и методы. В исследовании принимали участие группы студентов университетов в количестве по 50 человек в возрасте 17-22 и представлены девушками и юношами (40 и 10 соответственно). Методы исследования: анализ научно - методической литературы с целью грамотной оценки их состояния здоровья и проведение контрольно - педагогического тестирования. Группы укомплектованы по нозологическим нормам (группам заболеваний) на основании требований типовых программ: группа "А" - студенты с заболеваниями сердечнососудистой и дыхательной систем, нарушениями функции нервной и эндокринной систем, лор-органов, органов зрения; группа "Б" - студенты с заболеваниями органов брюшной полости и малого таза (нарушениями жирового, водно-солевого обменов и заболеваниями почек; группа "В" - студенты, имеющие нарушения опорно-двигательного аппарата и снижение двигательной функции [1].

Результаты и их обсуждение. Нами проведен тщательный анализ заболеваний студентов 1 курса фармакологического факультета ВГМУ после прохождения углубленного медицинского осмотра сотрудниками университета: в «основную медицинскую группу по физическому воспитанию направлены только 80 студентов, в подготовительную – 45, специальную – 30. Занятия лечебной гимнастикой на базе поликлиник и Витебского диспансера спортивной медицины рекомендованы 13 человекам и 3 – полностью освобождены от физических нагрузок.

Настораживает и разнообразие тяжелой хронической патологии сердечно-сосудистой и дыхательной систем, нарушений функции нервной и эндокринной систем, лор-органов, органов зрения, заболеваний опорно - двигательного аппарата и желудочно-кишечного тракта, причем в 80 % случаев у студентов отмечено 2 и более диагнозов. Студенты в первой группе имеют патологию сердца (малые аномалии в виде дополнительных хорд, пролапсов клапанов и их пороков) в 50% случаев, причем наиболее точно диагностированы только у студентов медицинского университета высококвалифицированными специалистами клиники

ВГМУ с ЭКГ и УЗИ – обследованием. При проведении учебных учитывали показания и противопоказания к применению физических упражнений в специальных медицинских группах. Так, при физических нагрузках студентам в группе А (в количестве 30) были показаны общеразвивающие упражнения на воздухе, ходьба и бег в медленном и среднем темпах, ходьба на лыжах, плавание в сочетании с дыхательными упражнениями с учетом реакции пульса и артериального давления.

По мере повышения тренированности включали пробегание небольших отрезков с ускорениями, упражнений с предметами, в парах. В занятиях широко используется перемена положения тела, сочетание упражнений для туловища с упражнениями для конечностей, поднимание конечностей в положении лежа на спине для стимуляции венозного оттока крови, упражнения для плечевого пояса с целью нормализации кровотока в сосудах головного мозга.

Студентам, имеющим многию средней и высокой степени (7 человек) рекомендовали упражнения циклического, преимущественно аэробного характера), игры в настольный теннис, бадминтон. Из занятий физическим воспитанием студентов, имеющих близорукость, исключены упражнения на бревне типа прыжков и соскоков, прыжки через снаряды, кувьрки и стойки вниз головой, упражнения на гимнастической стенке на высоте более двух метров, прыжки через скакалку, прыжки и подскоки с опорой на две ноги одновременно, а также упражнений, при выполнении которых возможны падения и резкие сотрясения тела.

Для студентов, имеющих заболевания желудочно-кишечного тракта (группа Б) проводились общеразвивающие и общеукрепляющие упражнения с постепенно усложняющейся и повышающейся физической нагрузкой в различных исходных положениях (лежа на спине, боку, стоя на четвереньках). Полезны дозированная ходьба, бег в медленном и среднем темпах, спортивные и подвижные игры средней интенсивности, плавание в теплой воде. Студенты, имеющие заболеваний мочеполовой системы (пиелонефриты и нефроптозы) выполняли нагрузки умеренной интенсивности и различной направленности, предпочтительно циклического характера.

Группа В (заболевания опорно-двигательного аппарата) в основном представлена деформацией позвоночника (сколиоз, гиперкифоз, гиперлордоз). Для коррекции использовались специальные упражнения, направленные на укрепление различных мышечных групп, увеличение подвижности поврежденных суставов, исправление осанки. Лучшие исходные положения те, при которых максимально разгружается позвоночник; лежа на спине, животе, стоя на четвереньках [2]. Для оценки уровня функционального состояния ССС и ДС применялось: измерение частоты сердечных сокращений (ЧСС), частоты дыхания (ЧД), пробу Мартине-Кушелевского, пробы с задержкой дыхания на выдохе – Генчи (ПГ) и вдохе – Штанге (ПШ), роста-весовой показателем. Для определения уровня физической подготовленности, используются контрольные упражнения для определения силовой выносливости мышц туловища: живота, спины, плечевого пояса и верхних конечностей; мышц тазового пояса и нижних конечностей, а также качества гибкости. Тестом для определения общей выносливости лиц с отклонениями в состоянии здоровья: «6-ти минутный бег/ходьба» [3]. Проведенные в группах исследования выявили, что общая выносливость исследуемых студентов находится на сравнительно невысоком уровне, несмотря на правильное проведение учебных занятий.

Заключение. Сделана попытка выявить и проанализировать причины:

- Контингент студентов (их состояние здоровья и физическое развитие);
- Условия проведения учебных занятий (на факультете социальной работы отсутствуют спортивные залы и занятия проходят на территории);
- Уровень подготовки специалистов для специальных групп: учебная программа на факультете физической культуры и спорта ВГУ имени П.М. Машерова только 8 часов и занятия в средних и высших учебных заведениях осуществляют специалиста не высокого профессионализма;
- Низкая мотивация студентов к занятиям физической культурой и здоровому образу жизни.

Литература:

1. Аухадеев, Э.И., Галеев, С.С., Сафин, М.Р. Уроки физического воспитания в специальной и подготовительной медицинских группах: методическое пособие. – Минск, 1986 - 72 с.
2. Физическая культура: типовая учебная программа для высших учебных заведений. - Минск, 2008. – С. 23-26.
3. Садовников, Е.С., Гуляйкин, В.Н., Андрищенко, О.Е. Здоровый образ жизни молодежи: механизм мыслительности в системе заботы о себе // Учёные записки университета им. П.Ф. Лесгафта. 2014. № 5 (111). - С. 154-159.

СПОРТИВНЫЙ ОТБОР В ЛЁГКОЙ АТЛЕТИКЕ НА НАЧАЛЬНОМ ЭТАПЕ

Михайлова К.Н.,

студентка 3 курса ВГУ имени П.М. Машерова, г. Витебск, Республика Беларусь

Научный руководитель – Марцинович Л.И.

Растущая конкуренция в спорте высших достижений обуславливает необходимость повышения эффективности работы с юными легкоатлетами, требует расширить поиск новых, нетрадиционных средств и методов отбора спортсменов. Важность решения этой задачи очевидна, поскольку в детском возрасте создаётся основа будущих высоких и стабильных результатов.

Актуальность проблемы спортивного отбора и ориентации в легкой атлетике является одной из важнейших в системе подготовки спортсменов от новичков до мастеров международного уровня. Об этом говорят как интенсивные научные поиски в этом направлении, так и политика нашего государства, направленная на выявление юных дарований, в том числе в лёгкой атлетике (Республиканская спортивно-массовая акция «300 талантов для Королевы»).

Анализ научно-методической литературы, касающейся проблемы оценки способностей атлетов, позволил определить, что многие авторы (В.К. Бальсевич, М. С. Бриль, В. М. Волков, В.Б. Шварц и др.) решают одну задачу – выявление комплекса признаков, служащих индикаторами будущих спортивных успехов в любом виде лёгкой атлетики. Благодаря этим исследованиям спортивная наука накопила значительный объём знаний об основных факторах, определяющих спортивную результативность на ранних этапах подготовки, о степени устойчивости индивидуальных различий юных спортсменов по ряду морфо-функциональных признаков, об использовании педагогических, медико-биологических и психологических тестов для прогнозирования спортивных результатов.

Цель исследования – выявить критерии, соблюдение которых обеспечит наиболее эффективный отбор в лёгкой атлетике.

Материал и методы. Педагогическое исследование проводилось на базе анализа и обобщения данных научно-методической литературы, что позволило выделить основные положения исследования:

- спортивный отбор в лёгкой атлетике должен быть направлен на выявление «talантов», т.е. на выявление лиц, потенциальные возможности которых будут являться условием успешного обучения и тренировки;
- соблюдение критериев отбора и методических правил при использовании контрольных тестов в лёгкой атлетике.

В работе использовались следующие методы исследования: опрос тренеров ОДЮСШ г. Витебска, работающих с группами начальной подготовки, анализ их рабочих планов.

Результаты и их обсуждение. Проблемам спортивного отбора в лёгкой атлетике в последние несколько десятилетий посвящено достаточно много исследований и публикаций.

Используемые в практике отбора тесты должны отвечать трём основным положениям научного тестирования: валидности (информативности), надёжности и объективности [2].

На практике при использовании контрольных тестов тренеры ОДЮСШ г. Витебска рекомендуют придерживаться следующих методических правил:

1. Упражнения-тесты должны быть предельно просты и в то же время сходны с основными движениями, составляющими программу обучения на этапе отбора и начальной подготовки.
2. Упражнений должны быть немного, причём важно, чтобы они не дублировали друг друга.
3. Тест должен измерять только лишь один признак, качество или определенный его компонент.
4. Контрольное упражнение должно поддаваться строгой регламентации и оценке.

В спортивной практике были выявлены следующие *критерии отбора*, используемые во всех видах легкой атлетики:

- морфо-функциональные показатели (антропометрические признаки, биологический возраст);
- уровень физических качеств (силы, быстроты, выносливости, ловкости, гибкости);
- координационные способности;
- уровень морально-волевых (психических) качеств;
- состояние ведущих функциональных систем;
- социальные и генетические факторы[1].

Для занятий в группах начальной подготовки обычно приглашаются все желающие. Практика работы отделений легкой атлетики спортивных школ показывает, что число желающих заниматься этим видом спорта, как правило, не превышает числа вакансий в ОДЮСШ в г. Витебске.

Научные исследования показали, что проведение отбора в период набора в группы начальной подготовки, а также после одного года занятий не дает необходимого эффекта. Только после 1,5-2 лет разно-сторонней предварительной подготовки начинает повышаться эффективность отбора.

На протяжении всего этапа начальной подготовки 2-4 раза в году для всех занимающихся должны проводиться тесты (бег на 60, 800 м, тройной прыжок с места, метание ядра снизу двумя руками), несмотря на то, что некоторые спортсмены по экспертным оценкам уже на 1-м или 2-м году обучения могут быть точно ориентированы на определенные виды легкой атлетики. Выборочно могут применяться и другие контрольные упражнения[3].

Таблица - Комплекс контрольных испытаний (тестов), которые целесообразно применять в различных видах лёгкой атлетики на начальных этапах [3]

| Вид лёгкой атлетики | Бег на 30 м | Непрерывный бег, 5 мин. | Бег на месте 10 с. | Челночный бег 3x10 м | Прыжок в длину с места | Прыжок вверх | Подтягивание в висе | Бросок мяча |
|-----------------------------|-------------|-------------------------|--------------------|----------------------|------------------------|--------------|---------------------|-------------|
| Средние и длинные дистанции | ++ | ++ | + | + | ++ | ++ | ++ | ++ |
| Спринт, барьеры | ++ | ++ | ++ | + | ++ | ++ | ++ | ++ |
| Метания | ++ | + | + | ++ | ++ | ++ | ++ | ++ |
| Прыжки | ++ | ++ | ++ | -- | ++ | ++ | ++ | ++ |
| Многоборье | ++ | ++ | ++ | ++ | ++ | ++ | ++ | ++ |

Примечание: ++ - тестирование обязательно; + - тестирование необязательно; -- - тестирование не производится

Заключение. Спортивный отбор в лёгкой атлетике наиболее эффективен только по комплексу критериев педагогического, медико-биологического, психологического и социального характера. Способности юных легкоатлетов характеризуются индивидуальным комплексом морфо-функциональных, двигательных и психических свойств, проявляющихся в диалектическом единстве. Данные способности обусловлены генетическими факторами, воздействием воспитания и внешней среды.

Литература:

1. Захарова В. В. Отбор и прогнозирование в лёгкой атлетике / В.В. Захарова. – Ульяновск : Методические указания, 2003. – 51 с.
2. Гужаловский А.А. Проблемы теории спортивного отбора / А.А. Гужаловский // Теория и практика физической культуры. – 1986. – №8. – С. 24–25.
3. Зацюрский В.М. Проблемы надёжности двигательных тестов / В.М. Зацюрский. – М.: ФИС, 1998. – 115 с.

ЭФФЕКТИВНОСТЬ ФОРМИРОВАНИЯ ФИЗКУЛЬТУРНЫХ ЗНАНИЙ У МЛАДШИХ ШКОЛЬНИКОВ ПО ЭКСПЕРИМЕНТАЛЬНОЙ МЕТОДИКЕ

Павроз В.И.,

магистрант 2 курса ВГУ имени П.М. Машерова, г. Витебск, Республика Беларусь

Научный руководитель – Новицкий П.И., канд. пед. наук, доцент

Несмотря на важность знаниевой (теоретической) подготовки школьников по предмету «Физическая культура и здоровье», проблема формирования физкультурных знаний остается открытой в образовании детей и учащейся молодежи. Исследования уровня физкультурных знаний у выпускников школ констатируют низкий уровень теоретической подготовленности школьников по всем вопросам раздела «Знания» учебной программы по «Физической культуре и здоровью» (Коледа В.А., Матвеев Л.П., Фурманов А.Г., Новицкий П.И., Чепелева Т.В., Павроз В.И. и др.). Именно поэтому разработка новых технологий, форм и методов теоретической подготовки в школьной физкультуре остается на сегодняшний день актуальным научным направлением. Основными элементами в системе организации теоретической подготовки школьников, требующими оптимизации, по нашему убеждению являются время, планируемое в течение учебного года на процесс формирования у детей знаний и обеспечение в этом процессе детей необходимыми учебными материалами для повышения качества восприятия и усвоения изучаемого.

Отсюда, гипотезой нашего исследования было предположение, что эффективность усвоения учащимися младших классов учебных знаний по предмету «Физическая культура и здоровье» будет значительно выше, если: в течение учебного года на уроках физической культуры увеличить время для решения задач связанных теоретической подготовкой и использовать в этом процессе специально разработанную рабочую тетрадь.

Цель исследования заключалась в совершенствовании теоретической подготовки по предмету «Физическая культура и здоровье» в начальной школе.

Материал и методы. В исследовании приняли участие 44 школьника 2-3 классов ГУО «Должанская средняя школа» Витебского района, которое проводилось в сентябре-декабре 2014-2015 учебного года и в этот же период 2015-2016 учебного года. Основными методами исследования являлись: анализ научно-методической литературы, анализ учетной документации учебного процесса, анкетирование, опрос, педагогическое тестирование, педагогический эксперимент, методы математической статистики. В ходе педагогического эксперимента экспериментально апробировалась эффективность усвоения учебных знаний по предмету «Физическая культура и здоровье» учащимися младших классов малокомплектной школы по методике, которая в отличие от существующих традиционных подходов отличалась следующим:

- для изучения каждой темы раздела «Знания» планировалась серия из 4-х уроков, на каждом из которых задачам по формированию знаний уделялось 8-10 минут;
- на прохождение каждой темы раздела «Знаний» в течение учебного года затрачивалось не менее 1 академического часа;
- в процессе обучения знаниям использовалась специально разработанная нами рабочая тетрадь по предмету «Физическая культура и здоровье».

Степень владения учащимися физкультурными знаниями учебной программы определялась по результатам письменного опроса, включавшего 20 вопросов по основным темам, которые изучались во 2 и 3 четвертях учебного года.

Результаты и их обсуждение. До проведения педагогического эксперимента у учащихся экспериментальной (ЭГ) и контрольной группы (КГ) суммарный процент количества неправильных ответов по контрольному опроснику физкультурных знаний составил соответственно, 66,7% и 71,5 %. В числе наиболее трудных, оказались вопросы по олимпийским знаниям, по методике самостоятельных занятий, гигиеническим знаниям. Если в начале педагогического эксперимента результаты опроса учащихся ЭГ и КГ существенно не различались, то в конце 1-2 четверти занятий по экспериментальной методике произошли существенные изменения.

Таблица 1. Показатели изменения знаний учащихся в конце педагогического эксперимента

| Ответы | Группа | X + y | Σ % | Достоверность |
|---------------|-------------------|------------|------|---------------|
| Правильные | Экспериментальная | 80,2 ±10,7 | 1604 | P<0,05 |
| | Контрольная | 43 ±28,7 | 860 | |
| Не правильные | Экспериментальная | 19,7 ±10,7 | 395 | P<0,05 |
| | Контрольная | 56,9 ±28,7 | 1138 | |

Заключение. Увеличение поурочного времени на изучение младшими школьниками физкультурных знаний по предмету «Физическая культура и здоровье» (до 1 академического часа на изучение одной темы) и использование специально разработанной рабочей тетради в отличие от традиционного подхода создает благоприятные условия для более успешного усвоения физкультурных знаний, позитивно отражается на качестве усвоения изучаемого теоретического материала.

ДИНАМИКА АДАПТАЦИИ ЛИЦ СРЕДНЕГО И ПОЖИЛОГО ВОЗРАСТА К ФИЗИЧЕСКОЙ НАГРУЗКЕ

Пенькова К.М.,

студентка 3 курса ВГУ имени П.М. Машерова, г. Витебск, Республика Беларусь
 Научные руководители – Крестьянинова Т.Ю., канд. биол. наук, доцент; Синютич А.А.

Возможностями математического анализа сердечного ритма, позволяющими дать количественную оценку функционального состояния организма, в полной мере, обладает программно-аппаратный комплекс «Омега» [1]. Комплекс за 5-минутный промежуток времени регистрирует и обрабатывает информацию по 50 параметрам variability сердечного ритма (ВСР) с интегральной оценкой функционального состояния организма в текущий момент с прогнозом на ближайшие сутки. Программа «Омега – М» производит автоматическую обработку данных – уровня адаптации, уровня вегетативной регуляции, уровня центральной регуляции, уровня психоэмоциональной регуляции - формирует их графическое представление в виде различных диаграмм, гистограмм, схематических рисунков, полученных в результате статистической обработки, выводит интегральный показатель Health состояния организма [2].

Информация о текущем состоянии организма, реакция адаптационных систем на нагрузку, их диапазон и особенности лежат в основе индивидуальной допустимости интенсивности воздействий на организм. Прогностическая ценность обследования увеличивается при сочетании с тестами физической и психоэмоциональной нагрузки.

Цель исследования - изучить динамику адаптации лиц среднего и пожилого возраста к дозированной физической нагрузке.

Материал и методы. В исследовании приняли участие 12 женщин, слушателей народного социального университета, в возрасте от 45 до 85 лет. Обследование выполнялось при помощи ПАК «Омега-М. Выполняли функциональную ортостатическую пробу (из исходного положения, а затем 20 приседаний за 30 секунд) с последующей регистрацией показателей непосредственно после нагрузки. Повторное обследование было проведено через 3 месяца. При повторных обследованиях для сравнительного анализа показателей применялся режим динамического наблюдения, что наряду с применением функции экспорта полученных данных в таблицы «Excel» значительно облегчило этап статистической обработки данных.

Результаты и их обсуждение. Вопрос адаптации к физическим нагрузкам с давних пор привлекает интерес ученых и в настоящее время остается одной из актуальных проблем. Регулярное воздействие адекватной физической нагрузки на организм способствует его структурно-функциональной перестройке, характеризующейся появлением ряда физиологических эффектов, таких как: расширением компенсаторных и защитно-приспособительных возможностей, повышением неспецифической резистентности, экономизации физиологических функций в покое и при дозированных воздействиях[2].

Анализ результатов обследования представлены в таблице 1 и свидетельствует о следующем: после дозированной нагрузки наблюдается повышение функционального состояния организма – интегральный показатель состояния Health повысился на 25%. Это может быть обусловлено повышением показателей уровня адаптации к физическим нагрузкам «А» на 28,43%; уровня тренированности организма «В» на 18,5%; уровня энергетического обеспечения «С» на 17,66%; психоэмоционального состояния «D» на 27,65.

Таблица 1

Показатели состояния организма

| Слушатели | Возраст, лет | Пульс до нагрузки, уд. в мин | Пульс после нагрузки, уд. в мин | Показатели состояния организма | | | | | | | | | | Время, выполнения нагрузки, сек |
|-----------|--------------|------------------------------|---------------------------------|--------------------------------|------|------|------|--------|----------------|------|------|------|--------|---------------------------------|
| | | | | До нагрузки | | | | | После нагрузки | | | | | |
| | | | | A | B | C | D | Health | A | B | C | D | Health | |
| ББА | 71 | 94 | 110 | 0 | 0 | 7,1 | 3,3 | 3,0 | 0 | 0 | 6,2 | 2,0 | 3,0 | 52 |
| БГК | 57 | 74 | 69 | 23,9 | 31,0 | 27,8 | 40,4 | 30,8 | 38,9 | 92,8 | 24,7 | 4,2 | 49,4 | 35 |
| ЛНГ | 69 | 66 | 70 | 19,1 | 37,1 | 52,0 | 50,5 | 39,6 | 40,7 | 91,7 | 63,2 | 62,8 | 64,6 | 45 |
| ПВП | 79 | 60 | 71 | 14,2 | 22,5 | 6,7 | 6,9 | 12,6 | 26,6 | 40,2 | 30,8 | 30,8 | 40,2 | 45 |
| СРВ | 68 | 75 | 90 | 20,3 | 56,9 | 37,2 | 37,2 | 41,6 | 47,6 | 94,4 | 26,5 | 23,5 | 38,7 | 37 |
| СЕВ | 55 | 76 | 91 | 48,9 | 65,0 | 58,9 | 52,0 | 59,0 | 12,4 | 63,1 | 63,9 | 24,6 | 28,5 | 30 |
| СЛА | 60 | 69 | 71 | 57,5 | 73,1 | 67,2 | 58,9 | 66,2 | 58,0 | 79,9 | 76,2 | 71,4 | 73,8 | 51 |
| ТТС | 60 | 75 | 81 | 0 | 1,5 | 6,2 | 66,9 | 2,9 | 3,2 | 61,3 | 7,5 | 8,6 | 20,2 | 3,6 |
| ТТН | 76 | 91 | 106 | 0 | 9,6 | 9,7 | 4,2 | 5,6 | 0 | 53,9 | 6,8 | 16,3 | 19,2 | 45 |

| | | | | | | | | | | | | | | |
|-----|----|----|----|------|------|------|------|------|------|------|------|------|------|------|
| ФТН | 62 | 68 | 84 | 35,7 | 72,1 | 34,3 | 2,8 | 49,8 | 42,5 | 60,2 | 12,4 | 72,1 | 50,2 | 31 |
| ШБФ | 62 | 87 | 85 | 0 | 6,2 | 0 | 56,9 | 1,5 | 8,6 | 53,7 | 16,3 | 23,0 | 25,4 | 36 |
| ЮВН | 67 | 70 | 80 | 32,6 | 49,3 | 59,3 | 38,8 | 45,0 | 26,0 | 89,2 | 26,2 | 27,3 | 42,2 | 38 |
| | | | | 21,0 | 35,4 | 30,5 | 34,9 | 29,8 | 26,9 | 38,4 | 30,1 | 30,6 | 38,0 | 37,4 |

В результате первичного обследования выявлена тенденция к увеличению функционального состояния после дозированной нагрузки в среднем на 18-28%. Особенно отмечено улучшение психоэмоционального статуса.

В таблице 2 показана динамика показателей состояния организма.

Таблица 2

Динамика показателей состояния организма

| Слушатели | Возраст, лет | Пульс до нагрузки, уд. в мин | Пульс после нагрузки, уд. в мин | Показатели состояния организма | | | | | | | | | | Время, выполнения нагрузки, сек |
|-----------|--------------|------------------------------|---------------------------------|--------------------------------|------|------|------|--------|--------------|------|------|------|--------|---------------------------------|
| | | | | Декабрь 2015 | | | | | Февраль 2016 | | | | | |
| | | | | А | В | С | Д | Health | А | В | С | Д | Health | |
| ББА | 71 | 94 | 110 | 0 | 0 | 6,2 | 2,0 | 3,0 | 1,6 | 3,2 | 6,2 | 71,4 | 73,8 | 48 |
| БГК | 57 | 74 | 69 | 38,9 | 92,8 | 24,7 | 4,2 | 49,4 | 38,9 | 95,8 | 24,7 | 8,6 | 20,2 | 32 |
| ЛНГ | 69 | 66 | 70 | 40,7 | 91,7 | 63,2 | 62,8 | 64,6 | 40,7 | 90,4 | 63,2 | 16,3 | 19,2 | 44 |
| ПВП | 79 | 60 | 71 | 26,6 | 40,2 | 30,8 | 30,8 | 40,2 | 27,6 | 40,2 | 34,8 | 72,1 | 50,2 | 45 |
| СРВ | 68 | 75 | 90 | 47,6 | 94,4 | 26,5 | 23,5 | 38,7 | 76,2 | 71,4 | 72,1 | 23,0 | 25,4 | 32 |
| СЕВ | 55 | 76 | 91 | 12,4 | 63,1 | 63,9 | 24,6 | 28,5 | 7,5 | 8,6 | 23,0 | 27,3 | 42,2 | 36 |
| СЛА | 60 | 69 | 71 | 58,0 | 79,9 | 76,2 | 71,4 | 73,8 | 6,8 | 16,3 | 27,3 | 87,8 | 88,3 | 45 |
| ТГС | 60 | 75 | 81 | 3,2 | 61,3 | 7,5 | 8,6 | 20,2 | 45,3 | 23,7 | 87,8 | 71,4 | 73,8 | 34 |
| ТТН | 76 | 91 | 106 | 0 | 53,9 | 6,8 | 16,3 | 19,2 | 7,5 | 8,6 | 45,7 | 8,6 | 20,2 | 40 |
| ФТН | 62 | 68 | 84 | 42,5 | 60,2 | 12,4 | 72,1 | 50,2 | 6,8 | 16,3 | 27,3 | 16,3 | 19,2 | 31 |
| ШБФ | 62 | 87 | 85 | 8,6 | 53,7 | 16,3 | 23,0 | 25,4 | 76,2 | 71,4 | 87,8 | 78,4 | 68,4 | 32 |
| ЮВН | 67 | 70 | 80 | 26,0 | 89,2 | 26,2 | 27,3 | 42,2 | 7,5 | 8,6 | 71,4 | 65,8 | 67,8 | 38 |
| | | | | 26,9 | 38,4 | 30,1 | 26,9 | 38,4 | 32,4 | 44,1 | 53,4 | 46,8 | 36,3 | 34 |

Заключение. Анализ результатов обследования слушателей народного социального университета в динамике (через 3 месяца), на ПАК «Омега-М» показал тенденцию к увеличению функционального состояния после дозированной нагрузки в среднем на 28-32%. Особенно отмечено улучшение психоэмоционального статуса.

Литература:

1. Басвский, Р.М. Ритм сердца у спортсменов / Под ред. Р.М.Басвского и Р.Е.Мотылянской. – М.: Физкультура и спорт, 1986. – 143с.
2. Питкевич, Ю.Э. Алгоритм диагностического применения программно-аппаратного комплекса «Омега-С» в спортивной медицине: монография / Ю.Э.Питкевич [и др.]. – Гомель: учреждение образования «Гомельский государственный медицинский университет», 2010. – 160с.

ВЛИЯНИЕ ЗАНЯТИЙ СТЕП - АЭРОБИКОЙ НА УРОВЕНЬ ФИЗИЧЕСКОЙ ПОДГОТОВЛЕННОСТИ СТУДЕНТОК

Тюркина М.Н.,

студентка 4 курса ВГУ имени П.М. Машерова, г. Витебск, Республика Беларусь

Научный руководитель – Петрушевич Е.И.

В современных условиях развития нашего общества наблюдается резкое снижение здоровья населения и продолжительности жизни. По данным различных исследований, лишь около 10% молодежи имеют нормальный уровень физического состояния и здоровья, продолжительность жизни сократилась на 7 – 9 лет, в результате снижается и производственный потенциал общества (Г. А. Кураев, 2004).

Среди множества танцевальных видов аэробики существует наиболее популярная – степ-аэробика, которая является эффективным средством физической подготовленности студенток. Степ-аэробика, один из самых простых и увлекательных стилей и направлений аэробики. «Степ» в переводе с английского языка означает «шаг» [1, 2]. Отличительной особенностью является то, что она воздействует на тело комплексно, деликатно корректирует форму ног и развивает все группы мышц. Тело становится более стройным, пластичным, гибким и выносливым. Весьма важно, что такая аэробика достаточно эффективна для тех групп мышц, которые очень трудно задействовать: ягодич, задней части бедра и приводящих мышц бедра.

Аэробика на степ-платформе доступна практически всем. Работа выполняется ногами, не сложна, а движения естественны, как при ходьбе по лестнице. Для изменения интенсивности тренировки достаточно лишь изменить высоту платформы. Таким образом, в одной группе могут заниматься люди с разным уровнем

подготовки, а физическая нагрузка для каждого будет индивидуальна (К.А. Яных, В.А. Захаркина, 2006). Все вышеперечисленное и привело к необходимости проведения нашей исследовательской работы. [3]

Цель – выявить эффективность влияния занятий степ-аэробикой на физическую подготовленность студенток ВУЗа.

Материал и методы. В исследовании проводится анализ эффективности воздействия комплекса упражнений на физическую подготовленность студенток занимающихся степ-аэробикой. В ходе проведения исследования нами использовались следующие методы; анализ литературных источников и обобщение опыта работы; педагогическое наблюдение; педагогический эксперимент; тестирование; методы математической статистики.

Результаты и их обсуждение. Исследования проводилось в группах ПСМ (аэробика) факультета физической культуры и спорта, ВГУ имени П.М. Машерова 2014-2015гг.. В исследовании принимали участие 12 студенток в возрасте 17-20 лет. Для определения уровня физической подготовленности мы использовали тесты, которые предложены Г.А. Кураев (2004) [4].

1. Тестирование работоспособности

Степ – тест. Для проведения теста требуется: платформа и блоки общей высоты 30 см. Методика: Тест проводится в течение 4-х минут, используется четырехударный цикл: поочередное зашагивание на платформу и сход с нее (ноги можно чередовать).

2. Тестирование силовой подготовленности.

Тест на оценку силы мышц живота. Методика: выполняется лежа на спине, наклон туловища вперед, руки за головой с касанием локтей ног за 1 минуту.

Тест на силу мышц плечевого пояса. Методика: сохраняя прямое положение туловища, учащийся выполняет сгибание разгибание рук.

Тест на оценку силы мышц бедра. Методика: выполняется стоя спиной к стене. Сделать приседание так, чтобы бедра голени были под прямым углом, руки на бедрах, спина касается стены.

3. Тестирование гибкости.

Тест на гибкость позвоночного столба. Методика: Испытуемый в положении стоя на скамейке, наклоняется вперед до предела, не сгибая ног в коленях. Гибкость позвоночника оценивают с помощью линейки или ленты по расстоянию в сантиметрах от нулевой отметки до третьего пальца рук.

4. Тестирование координационных способностей

Тест на равновесие. Методика: испытуемый удерживаемся в течение 30 секунд на одной ноге в положении «ласточка».

Занятия степ-аэробикой проводились по разработанной нами программе, которая базировалась на основных дидактических принципах теории и методики физического воспитания. [4]

Результаты тестирования физической подготовленности студенток

| № п/п | Тесты | Начало семестра X±m | Конец семестра X±m | Относительный прирост |
|-------|---------------------------------------|------------------------|-----------------------|-----------------------|
| 1 | Тест на гибкость позвоночного столба. | 15,16±1,25 | 17,26±1,17 | 13,85 |
| 2 | Степ - тест. | 11,75±0,20 | 11,23±0,15 | 4,63 |
| 3 | Тест на силу мышц плечевого пояса. | 19,48±1,68 | 19,26±1,58 | - 1,13 |
| 4 | Тест на оценку силы мышц живота | 38,35±1,37 | 42,35±1,13 | 10,43 |
| 5 | Тест на оценку силы мышц бедра | 32,39± 0,91 | 33,87±0,91 | 4,89 |
| 6 | Статическое равновесие, см. | 23,32±4,60 | 30,19±5,77 | 29,46 |

При занятиях степ-аэробикой основное внимание уделяется выполнению упражнений в исходных положениях: стоя, сидя и лежа на степ-платформе, способствующих формированию правильной осанки, мышечного корсета, что, в свою очередь, уменьшает негативное влияние нагрузки на позвоночный столб и сердечно-сосудистую систему организма занимающихся. Учитывая полученные результаты, мы можем констатировать, что занятия степ-аэробикой способствуют улучшению уровня развития физических качеств студенток 17-20 лет.

Заключение. Проанализировав современное положение в сфере построения и проведения занятий степ-аэробикой со студентками, нами был определен уровень развития физических качеств девушек 17-20 лет. Проводя повторное тестирование, мы наблюдаем повышение результатов физической подготовленности у студенток в тестах, которые характеризуют развитие функции равновесия, гибкости, силовой выносливости и общей работоспособности. Результаты, которые зафиксированы в других тестах девушек, свидетельствуют о тенденции к улучшению этих показателей. Включение специального комплекса упражнений в занятиях степ-аэробикой позволило сбалансировать силовую нагрузку на все группы мышц (особенно силы мышц туловища, рук и плечевого пояса) и повысить уровень физической подготовленности студенток.

Литература:

1. Лисицкая Т.С., Сиднева Л.В. Аэробика: В 2т. Т.1. Теория и методика. – М.: Федерация аэробики России, 2002. – 232с.
2. Крючек Е.С. Аэробика, содержание и методика проведения оздоровительных занятий -С-Петербург, 1999г., 110с
3. Яных, Е.А. Степ – аэробика [Текст] / Е.А. Яных, В.А. Захаркина. – М.: АСТ, 2006. – 78 с.
4. Ростовцева, М.Ю. Повышение физической работоспособности женщины молодого возраста средствами ритмической гимнастики: автореф. дис. канд. пед. наук: / 13.00.04 / М.Ю. Ростовцева. – Малаховка, 1990. – 24 с.

Научное издание

МОЛОДОСТЬ. ИНТЕЛЛЕКТ. ИНИЦИАТИВА

Материалы IV Международной научно-практической конференции
студентов и магистрантов

Витебск, 29 апреля 2016 г.

Технический редактор

Г.В. Разбоева

Компьютерный дизайн

Т.Е. Сафранкова

Подписано в печать 15.04.2016. Формат 60x84¹/₈. Бумага офсетная.
Усл. печ. л. 48,48. Уч.-изд.л. 45,43. Тираж 30 экз. Заказ .

Издатель и полиграфическое исполнение учреждение образования
«Витебский государственный университет имени П.М. Машерова».

Свидетельство о государственной регистрации в качестве издателя,
изготовителя, распространителя печатных изданий
№ 1/255 от 31.03.2014 г.

Отпечатано на ризографе учреждения образования
«Витебский государственный университет имени П.М. Машерова».
210038, г. Витебск, Московский проспект, 33.