

Министерство образования Республики Беларусь
Учреждение образования «Витебский государственный
университет имени П.М. Машерова»
Кафедра уголовного права и уголовного процесса

Т.Ф. Дмитриева

КРИМИНАЛИСТИКА

Конспект лекций

*Витебск
ВГУ имени П.М. Машерова
2016*

УДК 343.9(075.8)
ББК 67.52я73
Д53

Печатается по решению научно-методического совета учреждения образования «Витебский государственный университет имени П.М. Машерова». Протокол № 2 от 24.12.2015 г.

Автор: доцент кафедры уголовного права и уголовного процесса ВГУ имени П.М. Машерова **Т.Ф. Дмитриева**

Рецензенты:

профессор кафедры уголовно-правовых дисциплин Санкт-Петербургской юридической академии, доктор юридических наук, профессор *С.Ю. Косарев*;
профессор кафедры уголовного права и уголовного процесса ВГУ имени П.М. Машерова, кандидат юридических наук, доцент *А.П. Петров*

Дмитриева, Т.Ф.

Д53

Криминалистика : конспект лекций / Т.Ф. Дмитриева. – Витебск : ВГУ имени П.М. Машерова, 2016. – 334 с.
ISBN 978-985-517-531-6.

В современных условиях реорганизации, оптимизации и совершенствования правоохранительной системы, образования Следственного и Государственного комитетов судебных экспертиз Республики Беларусь развитие науки криминалистики опережает издание учебных курсов по криминалистике. В связи с этим настоящий конспект лекций является хорошим инструментом по овладению знаниями по дисциплине «Криминалистика» через минимум базовой конкретизированной и структурированной информации, представленной не только в текстовой, но и в табличной, схематичной и иллюстративной форме. Данное издание учитывает весь богатый материал, содержащийся в учебниках по криминалистике, но при этом выгодно отличается от них своей краткостью и возможностью использования его в качестве путеводителя при организации самостоятельной работы по расширению кругозора, при подготовке к зачету, экзамену.

Предлагаемый конспект лекций по криминалистике предназначен для студентов высших учебных заведений, магистрантов, аспирантов, преподавателей юридических специальностей, специалистов-практиков.

УДК 343.9(075.8)
ББК 67.52я73

ISBN 978-985-517-531-6

© Дмитриева Т.Ф., 2016
© ВГУ имени П.М. Машерова, 2016



ВВЕДЕНИЕ

Расследование преступления – своеобразный процесс познания, предмет и границы которого определены юридической наукой. В настоящее время отмечается, что уже не срабатывают методы раскрытия преступлений, успешно применявшиеся ранее. Причинами являются «грамотность» совершивших преступление, правовые изменения, а также активизация усилий адвокатов в ходе процесса расследования уголовного дела. На современном этапе технологизации общества, информационной доступности через глобальную сеть Интернет, к сожалению, зачастую преступники лучше осведомлены о передовых технологиях во всех сферах науки, техники и других областях знаний, чем наш выпускник учреждения образования, пришедший на работу в следственные, экспертные или другие правоохранительные органы. Их уровень знаний иногда не соответствует стремительно развивающемуся потоку информации. В этой ситуации возрастает роль профессиональной подготовки кадров юридического профиля, при формировании профессиональных качеств которых на современном этапе необходимо учитывать следующие объективные и субъективные факторы, влияющие на человека в обществе: постоянное совершенствование научно-технических средств, увеличение объемов информации (в общем понимании этого слова) в геометрической прогрессии, изменение политической и экономической ситуации в стране, изменение менталитета человека и т.п.

В современных условиях реорганизации, оптимизации и совершенствования правоохранительной практики, образования Следственного и Государственного комитетов судебных экспертиз Республики Беларусь развитие науки криминалистики опережает издание учебных курсов по криминалистике. В связи с этим настоящий конспект лекций представляется особенно актуальным, призванным способствовать изучению основных положений науки криминалистики, оказать помощь в овладении средствами решения криминалистических задач раскрытия и расследования преступлений.

Сегодня уже не удивляет прагматичность студента с рациональной психологией получения максимума знаний за минимум времени и получающего информацию из сети Интернет, а не из многотомных учебников и иных первоисточников библиотек.

Предложенное издание является хорошим инструментом по овладению студентом знаниями по дисциплине «Криминалистика», получению определенных криминалистических навыков через минимум

базовой конкретизированной и структурированной информации, представленной не только в текстовой форме, но и в способствовавшей лучшему восприятию материала табличной, схематичной и иллюстративной форме.

Данный конспект лекций учитывает весь богатый материал, содержащийся в учебниках по криминалистике, но при этом выгодно отличается от них своей краткостью и возможностью регулярного переиздания с учетом самых последних изменений в науке и практике.

Издание содержит краткое изложение основных вопросов по темам учебной программы по дисциплине «Криминалистика» и является своего рода путеводителем при организации самостоятельной работы и при подготовке к зачету или экзамену, расширению кругозора. В нем в концентрированном виде приводятся концептуальные положения о предмете криминалистики, ее природе и методологических основах, криминалистической технике, тактике и методике расследования отдельных видов преступлений. По своему содержанию он соответствует современному уровню развития науки криминалистики. В нем учтены изменения в уголовно-процессуальном законодательстве, других нормативно-правовых актах, изданных в последнее время.

Структура конспекта лекций в полном объеме соответствует содержанию учебной программы курса «Криминалистика», преподаваемого в учреждении образования «Витебский государственный университет имени П.М. Машерова» для специальности 1-24 01 02 «Правоведение». Следует отметить, что содержание издания и программы одноименного курса соответствует задачам профессиональной деятельности специалиста, изложенным в образовательном стандарте высшего образования для специальности 1-24 01 02 Правоведение.

Предлагаемый конспект лекций по криминалистике предназначен для студентов высших учебных заведений, обучающихся по специальности «Юриспруденция». Он также может быть использован магистрантами, аспирантами, преподавателями юридических специальностей. Полезным будет также специалистам-практикам.

**ФОРМИРОВАНИЕ И РАЗВИТИЕ
КРИМИНАЛИСТИКИ. ЗАДАЧИ, ПРЕДМЕТ,
ФУНКЦИИ КРИМИНАЛИСТИКИ****Основные вопросы**

1. ОСНОВНЫЕ ЭТАПЫ СТАНОВЛЕНИЯ И РАЗВИТИЯ КРИМИНАЛИСТИКИ.
2. ПРЕДМЕТ, ОБЪЕКТЫ КРИМИНАЛИСТИКИ.
3. ЗАДАЧИ, ПРИНЦИПЫ, ФУНКЦИИ И ИСТОЧНИКИ КРИМИНАЛИСТИКИ.

1 ВОПРОС**ОСНОВНЫЕ ЭТАПЫ СТАНОВЛЕНИЯ И РАЗВИТИЯ КРИМИНАЛИСТИКИ**

1 этап – до октября 1917 года – возникновение и первый опыт использования криминалистических приемов и средств в уголовном процессе дореволюционной России (Е.Ф. Буринский, С.М. Потапов);

2 этап – 1917–1930-е годы – накопление эмпирического материала (Н.С. Бокариус, Н.Д. Вороновский);

3 этап – 1940–1950-е годы – время формирования частных криминалистических теорий (Б.М. Комаринец, П.И. Тарасов-Родионов);

4 этап – 1960–1980-е годы – формирование и развитие общей теории и методологии криминалистики (Р.С. Белкин, А.В. Дулов, Г.И. Грамович, Н.И. Порубов и др.);

5 этап – 1990-е годы – настоящее время – разработка и внедрение новых технологий, дальнейшее совершенствование общей и частных криминалистических теорий в изменившихся политических и экономических условиях в результате распада СССР и образования на его основе самостоятельных независимых государств (Г.Н. Мухин и др.).

2 ВОПРОС ПРЕДМЕТ, ОБЪЕКТЫ КРИМИНАЛИСТИКИ

КРИМИНАЛИСТИКА – наука о закономерностях механизма преступления, возникновения информации о преступлении и его участниках, закономерностях собирания, исследования, оценки и использования доказательств и об обоснованных на познании этих закономерностей специальных методах и средствах раскрытия и расследования преступлений.

Объект криминалистики – это те факты, явления и процессы, в которых обнаруживаются действия указанных закономерностей. К ним относятся:

- 1) преступная деятельность;
- 2) деятельность по выявлению, раскрытию и расследованию преступления;
- 3) материальные объекты, выступающие в качестве вещественных доказательств;
- 4) процессы оформления и дачи показаний свидетелями, подозреваемыми, обвиняемыми, потерпевшими, а также приемы получения этих показаний.

3 ВОПРОС Задачи, принципы, функции и источники криминалистики

ОБЩАЯ ЗАДАЧА криминалистики – содействие правоохранительным органам в борьбе с преступностью своими специфическими силами и средствами.

СПЕЦИАЛЬНЫЕ ЗАДАЧИ криминалистики:

- 1) изучение объективных закономерностей действительности;
- 2) развитие ее общей и частных теорий;
- 3) разработка новых и совершенствование существующих технико-криминалистических средств, тактических приемов и методических рекомендаций по собиранию, исследованию и использованию доказательств;
- 4) разработка и совершенствование организационных, тактических и методических основ предварительного и судебного следствия;
- 5) разработка и совершенствование криминалистических средств и методов предотвращения преступлений;
- 6) изучение и использование зарубежного опыта в данной сфере.

Общая и специальные задачи криминалистики реализуются через решение **конкретных задач**, т.е. поставленных на данном этапе и имеющих более или менее временный характер.

ПРИНЦИПЫ криминалистики:

- объективность,
- историзм,
- системность науки.

Основные ФУНКЦИИ общей теории криминалистики:

1. Методологическая, мировоззренческая – обеспечивает правильное понимание предмета и содержания криминалистической науки, ее связи со всеобщей методологией – материалистической диалектикой, позволяет установить верное соотношение теории и практики.

2. Объяснительная – заключается в раскрытии сущности предмета познания, его сторон и элементов.

3. Синтезирующая – состоит в упорядочении накопленного криминалистикой материала путем его синтеза; в возрастающем влиянии концепций общей теории криминалистики на теоретические основы смежных областей знаний; в объединении частных криминалистических теорий в единую систему.

4. Предсказательная – позволяет предвидеть развитие знаний о предмете исследования, определить перспективы развития криминалистики и наметить тем самым направления научных исследований в этой области.

ИСТОЧНИКИ криминалистики: *закон, наука, практика.*

Вопросы для самоконтроля:

1. Какие этапы выделяют в истории формирования науки криминалистики?

2. Какие задачи определили потребности в создании науки криминалистики?

3. Охарактеризуйте принципы криминалистики.

4. Какие выделяют функции криминалистики?

5. Что является источниками криминалистики?

**Более подробно вопросы данной темы изложены
в следующих источниках:**

1. Аверьянова, Т.В. Криминалистика: учебник / Т.В. Аверьянова [и др.]; под ред. Р.С. Белкина. – М., 1999. – 990 с.
2. Белкин, Р.С. Криминалистика: проблемы, тенденции, перспективы. От теории к практике / Р.С. Белкин. – М.: Юрид. лит., 1988. – 304 с.
3. Белкин, Р.С. Курс криминалистики: в 3 т. / Р.С. Белкин. – М.: Юристъ, 1997. – Т. 1: Общая теория криминалистики. – 480 с.
4. Возгрин, И.А. Введение в криминалистику: история, основы теории, библиография / И.А. Возгрин. – СПб.: Изд-во «Юридический центр Пресс», 2003. – 475 с.
5. Криминалистика: учебник / под ред. И.Ф. Герасимова, Л.Я. Драпкина. – М., 1994. – 528 с.
6. Криминалистика: учебник / под ред. А.В. Дулова. – Минск, 1996. – 415 с.
7. Криминалистика: учебник / под ред. А.Г. Филиппова, А.Ф. Волынского. – М., 1998. – 543 с.
8. Криминалистика: учебник / под ред. А.Г. Филиппова, А.А. Кузнецова. – Омск, 1993. – 558 с.
9. Криминалистика: учебник / под ред. А.Г. Филиппова. – 3-е изд., перераб. и доп. – М.: Спарк, 2004. – 750 с.
10. Криминалистика: учебник / под ред. И.Ф. Пантелеева, Н.А. Селиванова. – М., 1988. – 544 с.
11. Криминалистика: учебник для студентов вузов / под ред. А.Ф. Волынского, В.П. Лаврова. – 2-е изд., перераб. и доп. – М.: ЮНИТИ-ДАНА: Закон и право, 2008. – 943 с.
12. Крылов, И.Ф. Очерки истории криминалистики и криминалистической экспертизы / И.Ф. Крылов. – Л.: Изд-во Ленинградского университета, 1975. – 188 с.
13. Лузгин, И.М. Методологические проблемы расследования / И.М. Лузгин. – М.: Высшая школа МВД СССР, 1973. – 215 с.
14. Мухин, Г.Н. Криминалистика: учеб. пособие / Г.Н. Мухин. – Минск: Акад. МВД Респ. Беларусь, 2004. – 214 с.
15. Торвальд, Ю. Сто лет криминалистики / Ю. Торвальд. – М.: Прогресс, 1974. – 439 с.



СИСТЕМА И МЕТОДЫ КРИМИНАЛИСТИКИ

Основные вопросы

1. СИСТЕМА КРИМИНАЛИСТИКИ.
2. МЕТОДЫ КРИМИНАЛИСТИКИ, ХАРАКТЕРИСТИКА ОБЩЕНАУЧНЫХ МЕТОДОВ КРИМИНАЛИСТИКИ.
3. ХАРАКТЕРИСТИКА СПЕЦИАЛЬНЫХ МЕТОДОВ КРИМИНАЛИСТИКИ. КРИТЕРИИ ИСПОЛЬЗОВАНИЯ МЕТОДОВ.
4. СВЯЗЬ КРИМИНАЛИСТИКИ С НАУКАМИ ПРОЦЕССУАЛЬНОГО И УГОЛОВНОГО ПРАВА, СО СМЕЖНЫМИ И ДРУГИМИ НАУКАМИ.

1 ВОПРОС СИСТЕМА КРИМИНАЛИСТИКИ

СИСТЕМА КРИМИНАЛИСТИКИ

– это составляющие ее части или разделы, выделенные на определенных основаниях и характеризующиеся наличием внутренних связей между элементами их содержания, а также внешних устойчивых связей между частями или разделами.

Выделяют 4 раздела:

1 – общая теория криминалистики – это система ее методологических принципов, теоретических концепций, категорий, понятий и определений, методов и связей, представляющая научную интерпретацию предмета криминалистики как целого. Ее содержание отражает современный уровень познания предмета криминалистики.

Основные элементы: введение в общую теорию криминалистики, частные криминалистические теории (учения), учение о методах криминалистики, учение о языке криминалистики, криминалистическая систематика.

2 – криминалистическая техника – система научных положений и разрабатываемых на их основе технических (в широком смысле) средств, приемов и методик, предназначенных для собирания, исследования и использования доказательств и иных мер расследования и предупреждения преступлений.

3 – криминалистическая тактика – система научных положений и разрабатываемых на их основе рекомендаций по организации и планированию предварительного расследования и судебного следствия, определению линии поведения лиц, собирающих и исследующих доказательства, и приемов проведения следственных и судебных действий.

4 – криминалистическая методика – система научных положений и разрабатываемых на их основе рекомендаций по организации и осуществлению расследования и предотвращению отдельных видов преступлений.

2 ВОПРОС

МЕТОДЫ КРИМИНАЛИСТИКИ, ХАРАКТЕРИСТИКА ОБЩЕНАУЧНЫХ МЕТОДОВ КРИМИНАЛИСТИКИ

МЕТОДЫ КРИМИНАЛИСТИКИ

– это способы познания действительности, достижения какой-либо цели, решения задачи, подразделяющиеся на три группы:

- 1) всеобщий метод познания (диалектика);
- 2) общенаучные методы криминалистики;
- 3) специальные методы криминалистики.

ОБЩЕНАУЧНЫЕ МЕТОДЫ			
– это методы, используемые во всех (или в очень многих) науках и сферах практической деятельности			
чувственно- рациональные	логические	математические	кибернети- ческие
• наблюдение	• анализ	• измерение	поиск и автоматическая обработка информации
• описание	• синтез	• вычисление	
• сравнение	• индукция	• построение	
• эксперимент	• дедукция	• математическое моделирование	
• моделирование	• гипотеза	• и другие	
	• аналогия		
	• абстрагирование		

3 ВОПРОС

ХАРАКТЕРИСТИКА СПЕЦИАЛЬНЫХ МЕТОДОВ КРИМИНАЛИСТИКИ. КРИТЕРИИ ИСПОЛЬЗОВАНИЯ МЕТОДОВ

СПЕЦИАЛЬНЫЕ МЕТОДЫ – это методы, сфера применения которых ограничена одной или несколькими науками	
собственно криминалистические	специальные методы других наук
<ul style="list-style-type: none"> • метод крим. идентификации 	<ul style="list-style-type: none"> • физические, химические и физико-химические
<ul style="list-style-type: none"> • дактилоскопии 	<ul style="list-style-type: none"> • биологические
<ul style="list-style-type: none"> • одорологии 	<ul style="list-style-type: none"> • антропологические и антропометрические
<ul style="list-style-type: none"> • планирования следственных действий и организация расследования 	<ul style="list-style-type: none"> • социологические • психологические

КРИТЕРИИ использования методов других наук в криминалистических исследованиях:

- научность метода,
- безопасность метода,
- законность и этичность метода,
- эффективность метода.

4 ВОПРОС

СВЯЗ КРИМИНАЛИСТИКИ С НАУКАМИ ПРОЦЕССУАЛЬНОГО И УГОЛОВНОГО ПРАВА, СО СМЕЖНЫМИ И ДРУГИМИ НАУКАМИ

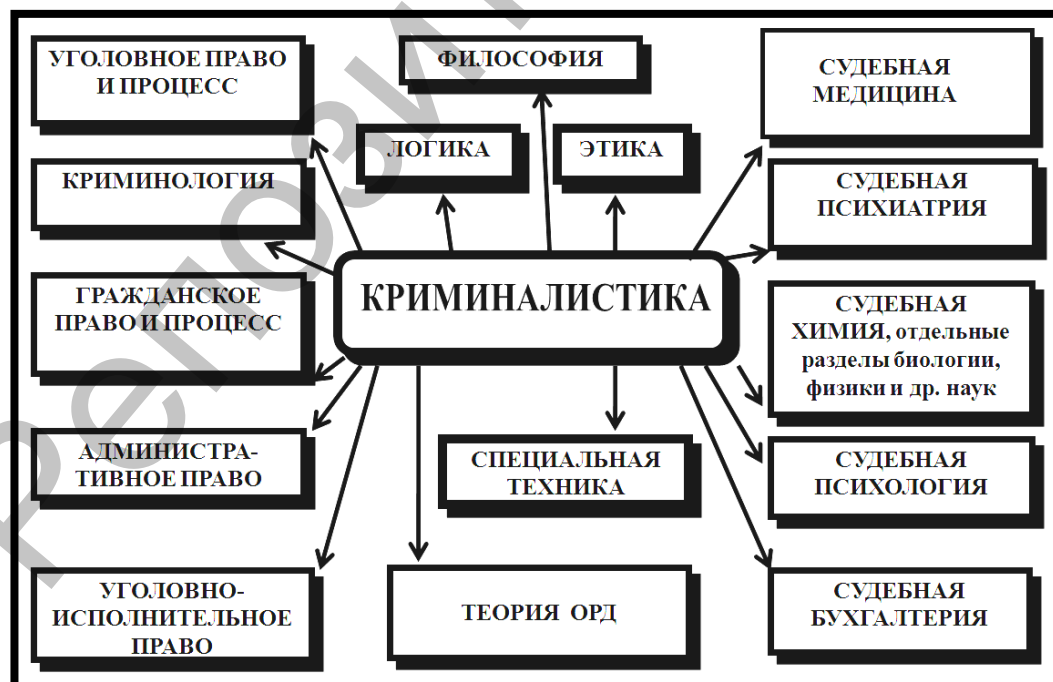

Вопросы для самоконтроля:

1. Какие данные практики используются в общей теории криминалистики?
2. Какие общие методы познания применяются в криминалистике?
3. Какие специальные методы познания используются в криминалистике?
4. Каким требованиям должен отвечать криминалистический метод?
5. Связь с какими науками имеет криминалистика?

**Более подробно вопросы данной темы изложены
в следующих источниках:**

1. Аверьянова, Т.В. Криминалистика: учебник / Т.В. Аверьянова [и др.]; под ред. Р.С. Белкина. – М., 1999. – 990 с.
2. Белкин, Р.С. Курс криминалистики: в 3 т. / Р.С. Белкин. – М.: Юристъ, 1997. – Т. 1: Общая теория криминалистики. – 480 с.
3. Головин, А.Ю. Криминалистическая систематика / А.Ю. Головин; под общ. ред. проф. Н.П. Яблокова. – М.: ЛексЭст, 2002. – 336 с.
4. Лузгин, И.М. Методологические проблемы расследования / И.М. Лузгин. – М.: Высшая школа МВД СССР, 1973. – 215 с.
5. Эксархопуло, А.А. Предмет и система криминалистики: проблемы развития на рубеже XX–XXI веков / А.А. Эксархопуло. – СПб.: Дом СПбГУ, 2004. – 112 с.



**КРИМИНАЛИСТИЧЕСКОЕ ИЗУЧЕНИЕ
ПРЕСТУПЛЕНИЯ И ПРЕСТУПНОЙ
ДЕЯТЕЛЬНОСТИ. ПОНЯТИЕ И СОДЕРЖАНИЕ
КРИМИНАЛИСТИЧЕСКОЙ ДЕЯТЕЛЬНОСТИ**

Основные вопросы

1. Понятие деятельности.
2. Понятие криминальной (преступной) деятельности, характеристика ее элементов.
3. Понятие и виды криминалистической деятельности, характеристика ее элементов.
4. Виды криминалистической информации.
5. Характеристика форм фиксации информации.
6. Актуализация информации.

1 ВОПРОС

Понятие деятельности

ДЕЯТЕЛЬНОСТЬ – это основной способ взаимодействия человека с обществом, природой и материальным миром

ОБЪЕКТ	ПРЕДМЕТ
– это отдельные виды человеческой деятельности, являющиеся частью объективной реальности жизни общества и представляющие главный интерес для криминалистики	– это те конкретные аспекты (элементы) каждой такой деятельности, изучение которых может быть обеспечено средствами и методами криминалистики



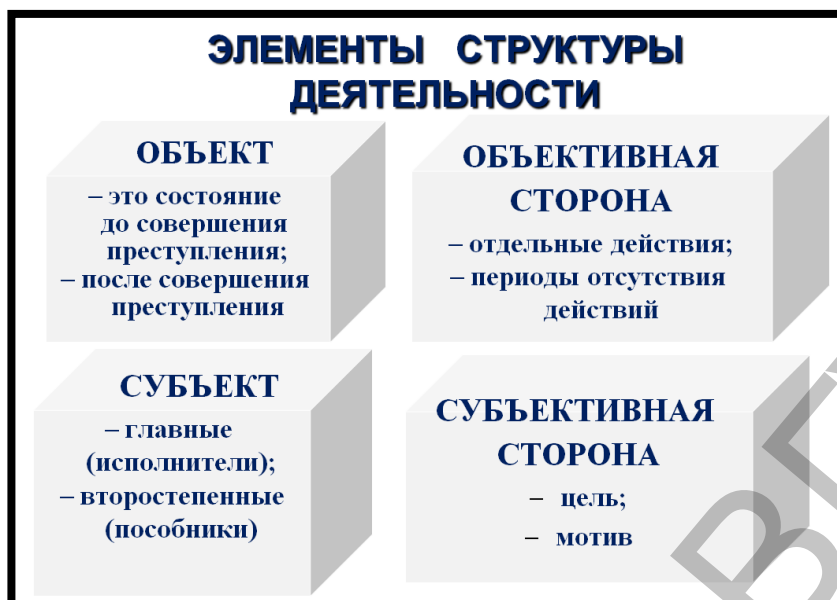

ОБЪЕКТАМИ изучения криминалистики, прежде всего, являются:

- преступная (криминальная) деятельность;
- деятельность по предварительному расследованию преступлений – криминалистическая деятельность;
- судебное следствие по уголовным делам.

2 ВОПРОС

**ПОНЯТИЕ КРИМИНАЛЬНОЙ (ПРЕСТУПНОЙ) ДЕЯТЕЛЬНОСТИ,
ХАРАКТЕРИСТИКА ЕЕ ЭЛЕМЕНТОВ**

Преступление изучается несколькими юридическими науками:

<p><u>КРИМИНОЛОГИЯ</u> изучает социальные причины, корни, условия, порождающие преступность</p>	<p><u>УГОЛОВНОЕ ПРАВО</u> выявляет признаки, параметры, отличающие преступление от общепризнанных стандартов жизни</p>
<p style="background-color: #e0f2f1; border: 1px solid black; display: inline-block; padding: 5px 20px;">ПРЕСТУПЛЕНИЕ</p>	
<p><u>ЮРИДИЧЕСКАЯ ПСИХОЛОГИЯ</u> исследует субъективные качества лиц, совершающих преступление</p>	<p><u>КРИМИНАЛИСТИКА</u> изучает - его механизм; - материальные результаты; - орудия совершения преступления; - конкретные действия, приводящие к преступному результату.</p>

ПРЕСТУПНАЯ (КРИМИНАЛЬНАЯ) ДЕЯТЕЛЬНОСТЬ

очерчена уголовно-правовым законом и **включает в себя несколько родов, групп и видов противоправного поведения.** Такие правонарушения могут совершаться индивидуально, группой и носить продуманный и организованный характер. Существует два подхода к рассмотрению преступной деятельности.

1 подход – ДЕЯТЕЛЬНОСТНЫЙ

Структура этой деятельности состоит из таких элементов, как

♦ **субъекты** (основные и второстепенные участники), изучаются и описываются криминалистикой как личности, которые обладают четырьмя группами свойств – социальными, психическими, психологическими и биологическими;

♦ **цель** криминальной деятельности преступника включает в себя всю субъективную сторону состава преступления: *мотив, внутреннюю (психическую) причину преступного поведения, цель, желание наступления результата преступления, подсознательную готовность к тем или иным преступным действиям, форму вины;*

♦ **предмет** (жертва) преступного посягательства; структура личности потерпевшего та же, что и у любого человека, характер свойств и состояний потерпевших и их связей довольно обширный, и их круг во многом зависит от совершенного на них преступного посягательства;

♦ **само преступное поведение;**

♦ **обстоятельства** совершения деяния (обстановка), т.е. все окружающие субъекта условия, в которых совершаются преступные деяния (место, время и другие факторы); имеют существенное значение для анализа преступления;

♦ **результат** деятельности – физический, имущественный и моральный ущерб, причиненный охраняемым законом объектам; результатом считается удовлетворение преступником каких-то своих потребностей, желаний, стремлений, страстей.

2 подход – СИСТЕМНЫЙ (по А.В. Дулову)

Система «преступление» включает в себя:

- субъект, совершающий уголовно-наказуемые действия;
- элементы других систем;
- средства, специально создаваемые для совершения преступления.

Такой подход позволяет 1) определить обязательную материальную структуру (совокупность ее элементов); 2) выявить особенности функционирования данного явления (этапы его развития); 3) познать особенности взаимодействия с другими системами.

В практической деятельности по расследованию необходимо выявлять, исследовать материальные элементы, следы преступления, по которым можно будет установить мотивы, цели, способы совершения преступления.

Криминалистическое исследование преступления требует не ограничиваться изучением элементов, входящих в его структуру, а изучать **СВЯЗИ** между ними:

1 группа – существующие между элементами до совершения структуры преступления;

2 группа – между элементами во время совершения преступления;

3 группа – сохранившиеся после совершения преступления и проявляющиеся в сокрытии следов, запугивании жертвы.

3 ВОПРОС

ПОНЯТИЕ И ВИДЫ КРИМИНАЛИСТИЧЕСКОЙ ДЕЯТЕЛЬНОСТИ, ХАРАКТЕРИСТИКА ЕЕ ЭЛЕМЕНТОВ

КРИМИНАЛИСТИЧЕСКАЯ деятельность – противоположная преступной деятельности и ею порожденная.

Включает в себя следующие типы (разновидности):

- **криминалистическая деятельность по расследованию преступлений** – ведущий вид указанного типа деятельности, охватывает как предварительное, так в определенной мере и судебное следствие;

- **экспертно-криминалистическая деятельность** осуществляется по заданию следователя или суда в ходе предварительного расследования или судебного рассмотрения уголовных или гражданских дел;

- **криминалистическая профилактическая деятельность** – это составная часть юридической профилактики и общегосударственной системы профилактики преступлений;

- **оперативно-розыскная деятельность (ОРД)** – это гласная и негласная деятельность, которая осуществляется с целью выявления, предупреждения, пресечения преступлений и собирания данных, которые могут служить основанием для возбуждения уголовного дела, а также с целью розыска преступников, скрывшихся от правоохранительных органов и уголовного наказания, а также розыска без вести пропавших;

- **криминалистическая научно-исследовательская (педагогическая) деятельность** опирается на научно обобщенный опыт рассмотренных видов криминалистической деятельности, данные науки криминалистики и других используемых ею наук.

СТРУКТУРА криминалистической деятельности (применительно к деятельности по расследованию):

- **объект** – любой вид преступной деятельности, предусмотренной УК Республики Беларусь;

- **субъект** – следователь, являющийся организатором и исполнителем этой деятельности; ему помогают эксперты, специалисты, оперативно-розыскные работники, переводчики;

- **цель и задачи** – определены УПК;
- **следственные действия, методы, приемы, способы и средства их производства** – важнейшие части (элементы) расследования, из которых оно в основном и складывается;
- **обстановка расследования** (определяющая следственную ситуацию) – содержит сведения о том положении, которое складывается при любом расследовании, об условиях, в которых оно осуществляется.

Система ЗНАНИЙ, необходимых для осуществления криминалистической деятельности:

♦ **криминалистическое знание** (информация о расследуемом событии), является исходным, обеспечивает получение доказательственной информации и служит основанием для принятия криминалистических процессуальных решений;

♦ **процессуальное знание** о преступлении (информация о предмете доказывания) может быть получено только на основе исследования судебных доказательств при осуществлении процессуальных действий, т.е. имеет характер нормативного знания;

♦ **материально-правовое знание**, т.е. информация о составе преступления, полученная в итоге процессуального доказывания, также является нормативным знанием.

Криминалистический АНАЛИЗ преступления – это система познавательных процедур, направленных на наиболее полное познание преступления с целью его расследования и решения других задач уголовного судопроизводства, позволяет исследовать преступление в развитии (поэтапно).

1 этап – определение причин и условий, способствующих совершению преступления;

2 этап – подготовка к его совершению, т.е. определенная психологическая, физическая подготовка лица, собирающегося совершить преступление, развитие его профессиональных знаний, умений;

3 этап – механизм осуществления преступления, включающий движение элементов структуры преступления (объектов, субъектов, орудий совершения преступлений) к точке взаимодействия; процесс самого взаимодействия; дальнейшее движение (действие) элементов до наступления преступного результата;

4 этап – наступление результата;

5 этап – изучение последствий развития преступления.

Криминалистическая ХАРАКТЕРИСТИКА преступлений – научно обоснованная модель определенного вида преступлений, отражающая результат научного анализа и обобщения его типичных черт (признаков, особенностей), имеющих криминалистическое значение.

Иными словами,



4 ВОПРОС

Виды криминалистической информации

Любая **преступная деятельность человека** – это его взаимодействие с окружающим миром, в связи с чем событие преступления обязательно оставляет какие-либо следы последствия. Все эти следы до выявления их в ходе криминалистической деятельности выполняют функцию потенциальных носителей и источников информации о данном преступлении.

Поэтому криминалистическая информация подразделяется по следующим **параметрам:**

по структурным элементам события преступления:

- **субъектная**, характеризующая психические и анатомические особенности субъекта преступления;
- **объектная**, касающаяся индивидуальных особенностей состояния или внешнего строения того или иного материального объекта;
- **модальная**, характеризующая особенности способа действий субъекта по совершению преступления или его сокрытию, а также условия, в которых было совершено преступное деяние;

по носителю и источнику получения выделяют:

- *гомологическую* (живые лица, трупы, кровь, слюна и т.д.);
- *предметную* (оружие, боеприпасы, орудия, предметы и т.д.);
- *документальную* (документы, фото-, видеоизображения и т.д.);

по физической природе:

- зрительную,
- слуховую,
- вкусовую,
- осязательную,
- обонятельную информацию;

по процессуальному значению на:

- ориентирующую и
- доказательственную;

по уровню возможностей восприятия информации в практической деятельности могут быть три ситуации:

- информация хорошо воспринимается (при визуальном осмотре и изучении следа обуви);
- информация воспринимается лишь частично (видны следы рук, но особенности строения папиллярного узора воспринимаются слабо без инструментального изучения следов);
- информация не воспринимается (следы близкого выстрела на черной ткани).

5 ВОПРОС

ХАРАКТЕРИСТИКА ФОРМ ФИКСАЦИИ ИНФОРМАЦИИ

Выявленную информацию **необходимо закрепить** и тем самым создать условия для ее дальнейшей обработки, исследования, оценки и использования. Для закрепления выявленной информации используются различные способы и методы, такие, как:

1) **вербальный способ** закрепления информации:

- протоколирование,
- звукозапись,
- словесное описание;

2) **графический:**

- изготовление чертежей, схем, рисованных портретов,
- зарисовка и т.д.;

3) **предметный:**

- изъятие предмета в натуре и его консервация,
- изготовление моделей, слепков, оттисков,
- копирование;

4) **наглядно-образный** (фото-, видеосъемка).

6 ВОПРОС АКТУАЛИЗАЦИЯ ИНФОРМАЦИИ

Информация, которая порождена событием преступления и содержится во всех вышеперечисленных источниках, *приобретает криминалистическое и процессуальное значение только после ее актуализации*, т.е. ее включения в процесс расследования (*это совокупность действий по обнаружению, выявлению, фиксации, преобразованию, передаче, хранению, оценке и использованию информации познающим субъектом*).

Вопросы для самоконтроля:

1. Что такое преступная деятельность и каковы ее элементы?
2. Что такое криминалистическая деятельность?
3. Какие существуют виды криминалистической информации?
4. Какие существуют формы фиксации криминалистической информации?
5. Как актуализируется информация?

Более подробно вопросы данной темы изложены в следующих источниках:

-
1. Аверьянова, Т.В. Криминалистика: учебник / Т.В. Аверьянова [и др.]; под ред. Р.С. Белкина. – М., 1999. – 990 с.
 2. Криминалистика: учеб. пособие / А.В. Дулов, Г.И. Грамович, А.В. Лапин [и др.]; под ред. А.В. Дулова. – Минск: ИП «Экоперспектива», 1998. – 415 с.
 3. Порубов, Н.И. Криминалистика: учеб. пособие / Н.И. Порубов, Г.И. Грамович, А.Н. Порубов; под ред. Н.И. Порубова. – Минск: Высш. шк., 2007. – 575 с.
 4. Радаев, В.В. Криминалистическая характеристика преступлений и ее использование в следственной практике / В.В. Радаев. – Волгоград: ВСШ МВД СССР, 1987. – 24 с.
 5. Хлынцов, М.Н. Криминалистическая информация и моделирование при расследовании преступлений / М.Н. Хлынцов. – Саратов: Саратов. ун-т, 1982. – С. 63–68.
 6. Шурухнов, Н.Г. Криминалистика: определения, схемы, таблицы, диаграммы, рекомендации: учеб. пособие для студентов юрид. вузов / Н.Г. Шурухнов. – М.: Эксмо, 2008. – 352 с. – (Право – наглядно и доступно).

РАЗДЕЛ II | КРИМИНАЛИСТИЧЕСКОЕ ИССЛЕДОВАНИЕ МАТЕРИАЛЬНОЙ СТРУКТУРЫ ПРЕСТУПЛЕНИЯ

Тема 4



ПРЕДМЕТ, МЕТОДЫ И СИСТЕМА КРИМИНАЛИСТИЧЕСКОГО ИССЛЕДОВАНИЯ МАТЕРИАЛЬНОЙ СТРУКТУРЫ ПРЕСТУПЛЕНИЯ. КРИМИНАЛИСТИЧЕСКАЯ ИДЕНТИФИКАЦИЯ. ТЕХНИЧЕСКИЕ СРЕДСТВА ИССЛЕДОВАНИЯ МАТЕРИАЛЬНОЙ СТРУКТУРЫ ПРЕСТУПЛЕНИЯ

Основные вопросы

1. ПРЕДМЕТ, МЕТОДЫ И СИСТЕМА МАТЕРИАЛЬНОЙ СТРУКТУРЫ ПРЕСТУПЛЕНИЯ.
2. ПОНЯТИЕ, НАУЧНЫЕ ОСНОВЫ, ВИДЫ, СТАДИИ КРИМИНАЛИСТИЧЕСКОЙ ИДЕНТИФИКАЦИИ.
3. ПОНЯТИЕ И ЗНАЧЕНИЕ ГРУППОВОЙ ПРИНАДЛЕЖНОСТИ И КРИМИНАЛИСТИЧЕСКОЙ ДИАГНОСТИКИ.
4. КРИМИНАЛИСТИЧЕСКАЯ ТЕХНИКА: ПОНЯТИЕ, СОДЕРЖАНИЕ, ПРАВОВЫЕ ОСНОВАНИЯ ПРИМЕНЕНИЯ, КЛАССИФИКАЦИЯ ТЕХНИКО-КРИМИНАЛИСТИЧЕСКИХ СРЕДСТВ.
5. ТЕХНИКО-КРИМИНАЛИСТИЧЕСКИЕ СРЕДСТВА И МЕТОДЫ ВЫЯВЛЕНИЯ, ФИКСАЦИИ, ИЗЪЯТИЯ МАТЕРИАЛЬНЫХ СЛЕДОВ.
6. ПОНЯТИЕ, ЗНАЧЕНИЕ И СИСТЕМА КРИМИНАЛИСТИЧЕСКОЙ ФОТОГРАФИИ.
7. ЗАПЕЧАТЛЕВАЮЩАЯ ФОТОГРАФИЯ, ЕЕ ВИДЫ И МЕТОДЫ.
8. ИСПОЛЬЗОВАНИЕ ФОТОГРАФИИ ДЛЯ ФИКСАЦИИ СЛЕДСТВЕННЫХ ДЕЙСТВИЙ (ОСМОТРА МЕСТА ПРОИСШЕСТВИЯ).
9. ИССЛЕДОВАТЕЛЬСКАЯ ФОТОГРАФИЯ, ЕЕ ЗАДАЧИ, ВИДЫ, ИСПОЛЬЗУЕМЫЕ ТЕХНИЧЕСКИЕ СРЕДСТВА.

1 ВОПРОС

ПРЕДМЕТ, МЕТОДЫ И СИСТЕМА МАТЕРИАЛЬНОЙ СТРУКТУРЫ ПРЕСТУПЛЕНИЯ

Для правильной организации работы по каждому из преступлений необходимо исходить из наличия взаимосвязи между материальной структурой преступления с системами материального отражения и остающимися в них следами совершенного деяния.

МАТЕРИАЛЬНАЯ СТРУКТУРА ПРЕСТУПЛЕНИЯ – это выявленная совокупность элементов, присущих преступлению; их индивидуальные особенности и внутренние связи и взаимозависимости на основе их определения и изучения с помощью криминалистических методов, приемов и технических средств.

ЦЕЛЬ исследования материальной структуры преступления – это выявление и изучение следующих элементов, образующих событие преступления:

- **субъект**, совершивший преступление (характеризуется многообразием профессиональных, интеллектуальных, анатомических и др. свойств, качеств);
- **объект**, на который направлено преступное деяние;
- **орудие преступления.**

ОБЪЕКТЫ, изучаемые криминалистической наукой в рамках исследования материальной структуры преступления, многообразны: документы, техника и т.д. Они могут занимать в этой структуре различное положение: выступать и как объекты преступного посягательства, и как средства совершения преступления.

Криминалистическое исследование материальной структуры преступления предполагает изучение не только элементов, образующих его материальную структуру, но и связей между ними.

Различают **связи** пространственно-временные, технологические, внутрисистемные, информационные и др. Они устанавливаются при наличии материальных объектов, совокупности следов.

2 ВОПРОС

Понятие, научные основы, виды, стадии криминалистической идентификации

ИДЕНТИФИКАЦИЯ –

это установление тождества объекта или личности по совокупности общих и частных признаков; отождествление, опознание людей, предметов, явлений по их характерным признакам (приметам).

Понятие идентификации многогранно:

- 1) как система научных положений, характеризующих криминалистическую идентификацию (теория идентификации);
- 2) как метод, способ установления тождества или различия;
- 3) как процесс отождествления, сравнительного исследования, лежащего в основе решения вопроса о тождестве;
- 4) как конечный результат проведенного исследования.

**КРИМИНАЛИСТИЧЕСКАЯ ИДЕНТИФИКАЦИЯ –
установление тождества различных объектов путем взаимного
сопоставления объекта и его отображения в процессе раскрытия
и расследования преступлений.**

ЦЕЛЬ криминалистической идентификации – индивидуальное отождествление, тогда как в иных науках идентификацией считается установление рода, вида объекта.

НАУЧНЫМИ ОСНОВАМИ криминалистической идентификации являются следующие положения диалектического материализма:

- **индивидуальность** объектов и явлений материального мира;
- **относительная неизменяемость (устойчивость)** объектов материального мира;
- **взаимосвязь и взаимозависимость** объектов материального мира;
- **возможность достоверного анализа изменений**, происшедших в объектах материального мира.

ОБЪЕКТЫ криминалистической идентификации:

- **люди** (следы пальцев рук человека, почерк; кровь, слюна);
- **животные** (шерсть животного; кровь);
- **предметы, вещи, механизмы, устройства** (обувь, огнестрельное оружие);
- **помещения и участки местности** (вид из окна в помещении, где держали похищенного человека);
- **события или явления** (способ совершения преступления; способ изготовления фальшивых денежных знаков и др.).

В процессе идентификации участвуют **объекты двух видов:**

- **идентифицируемый (отождествляемый)** – объект, тождество которого устанавливается (искомые и проверяемые);
- **идентифицирующий (отождествляющий)** – это материальный объект, с помощью которого устанавливается тождество;

Последние бывают двух видов:

- неизвестного (исследуемые) и
- известного происхождения (образцы для сравнения).

Идентифицируемый объект может быть только один, а идентифицирующих несколько (*например, человек – объект идентифицируемый, а следы его пальцев рук, его почерк, кровь – объекты идентифицирующие*).

ВИДЫ идентификации:

◆ по характеристике природы идентифицирующих объектов:

- 1) по материально-фиксированным отображениям признаков;
- 2) по признакам общего происхождения (целого по частям);
- 3) по мысленному образу, запечатленному в памяти человека;
- 4) по описанию признаков;

◆ по характеристике свойств и признаков идентифицируемых объектов:

- 1) по функционально-динамическим комплексам;
- 2) по признакам внешнего строения;
- 3) по составу вещества.

Идентификация может проводиться в двух формах: процессуальной и непроцессуальной.

ИДЕНТИФИКАЦИОННЫЙ ПЕРИОД –

это период, прошедший от момента возникновения (отображения) следа до того момента, когда осуществляется идентификация объекта по его отображению.

ИДЕНТИФИКАЦИОННЫЙ ПРИЗНАК –

это индивидуализирующий признак, присущий сравниваемым объектам и используемый в целях идентификации.

Для того чтобы признак можно было использовать в качестве идентификационного, он должен отвечать следующим **условиям:**

- 1) **существенность признака** – это его специфичность, характерность, оригинальность;
- 2) **выраженность признака** – его способность к постоянному стабильному отображению; признак должен быть воспроизводим в каждом случае образования следа, и его отображение должно однозначно передавать информацию о свойствах объекта;
- 3) **относительная устойчивость** – разграничивают качественные превращения и качественные изменения.

КЛАССИФИКАЦИЯ идентификационных признаков:

1) по отношению к объекту идентификации:

- **первичные** признаки – признаки, непосредственно присущие объектам;
- **вторичные** признаки – отражают первичные в виде следов отображений;
- **отличительный** признак – имеется у объектов какого-либо конкретного класса;

- **неотличительный** признак – имеется у объектов, относящихся к разным классам;
 - **постоянный** признак – это такой признак, который присущ всем объектам, входящим в данный класс;
- 2) **по отношению к объекту в целом:**
 - общие;
 - частные;
 - 3) **по характеру:**
 - качественные;
 - количественные;
 - 4) **по природе:**
 - закономерные (необходимые);
 - случайные;
 - 5) **по значению в процессе идентификации:**
 - дифференцирующий (исключает из числа);
 - идентификационный (ведет к идентификации);
 - 6) **по длительности периода:**
 - устойчивые;
 - относительно устойчивые;
 - 7) **по числу множества объектов:**
 - родовые (групповые);
 - индивидуализирующие;
 - 8) **по происхождению:**
 - собственные (след пальца);
 - приобретенные (дефект-протектор).

Образцы для сравнительного исследования делят на *экспериментальные, свободные, условно-свободные*.

СТАДИИ КРИМИНАЛИСТИЧЕСКОЙ ИДЕНТИФИКАЦИИ:

- 1) **предварительный осмотр объектов;**
- 2) **раздельное исследование объектов;**
- 3) **эксперимент (необязательная стадия);**
- 4) **сравнительное исследование (сопоставление) объектов;**
- 5) **оценка результатов сравнительного исследования и формулирование вывода.**

1. В стадии **предварительного осмотра объектов (экспертный осмотр) определяют:**

- все ли необходимое передано ему для идентификации;
- все ли они процессуально оформлены и нет ли сомнений в их подлинности;
- что собой представляют объекты идентификации;
- соответствуют ли они тем, которые указаны в постановлении;
- не претерпели ли они изменения при транспортировке;
- пригодны ли для идентификации.

2. Цель стадии **раздельного исследования** – выявить как можно большее количество признаков (общих и частных), отразившихся в следах и характеризующих объект идентификации.

3. В стадии **эксперимента** получают сравнительные образцы (пуль, гильз, следов разруба и т.д.). Эксперимент осуществляют в условиях, максимально приближенных к тем, в которых протекало событие (образование следов разруба; следов близкого выстрела и т.д.). Обязательным условием эксперимента является многократное повторение опытов с целью получения стабильных результатов.

4. На стадии **сравнительного исследования** производят сопоставление частных признаков сравниваемых объектов, выявляются совпадающие и различающиеся признаки. Сравнительное исследование должно быть детальным и полным.

5. Завершающей и наиболее ответственной стадией идентификационной экспертизы является **оценка результатов сравнительного исследования**.

3 ВОПРОС

ПОНЯТИЕ И ЗНАЧЕНИЕ ГРУППОВОЙ ПРИНАДЛЕЖНОСТИ И КРИМИНАЛИСТИЧЕСКОЙ ДИАГНОСТИКИ

УСТАНОВЛЕНИЕ ГРУППОВОЙ ПРИНАДЛЕЖНОСТИ
означает констатацию факта, что данный объект является таким же,
как и другие, составляющие определенную группу.

В зависимости от того, какие объекты подвергаются исследованию, выделяют два **основных вида установления групповой принадлежности:**

а) **исследование устанавливаемых объектов** (принадлежности нескольких объектов к одной или различным группам);

б) **исследование устанавливающих объектов**, при котором признаки устанавливаемого объекта анализируются не непосредственно, а по их отображениям или описаниям.

Установление групповой принадлежности имеет большое значение для раскрытия и расследования преступления:

- 1) позволяет значительно сузить круг поиска объектов;
- 2) всегда предшествует установлению тождества;
- 3) к установлению групповой принадлежности прибегают в тех случаях, когда в силу различных причин произвести идентификацию невозможно;

4) установление групповой принадлежности необходимо тогда, когда отнесение объекта к определенной группе имеет значение для квалификации содеянного.

КРИМИНАЛИСТИЧЕСКАЯ ДИАГНОСТИКА
– ЭТО ИЗУЧЕНИЕ СХОДСТВА ИЗУЧАЕМОЙ СИТУАЦИИ
С НЕКОТОРОЙ ТИПОВОЙ МОДЕЛЬЮ (ТИПИЧНОЙ СИТУАЦИЕЙ).
КРИМИНАЛИСТИЧЕСКАЯ ДИАГНОСТИКА РАСПОЗНАЕТ
СОСТОЯНИЕ ОБЪЕКТА, ПОЗНАЕТ СОБЫТИЯ, ЯВЛЕНИЯ, ПРОЦЕССЫ.

ЦЕЛЬ диагностики – установление природы изучаемого явления (состава материала, способа и средства подделки документов).

Типичные группы **ЗАДАЧ** в зависимости от характера изучаемых свойств и условий:

- 1) внутренние: свойства и состояние объекта;
- 2) внешние, обстановочные: время, место, функционирование объектов;
- 3) исследующие механизм возникновения и протекания процессов, взаимодействия объектов между собой.

Криминалистическая диагностика может быть:

- следственной,
- судебной,
- экспертной.

В теории криминалистической диагностики **ОБЪЕКТЫ КЛАССИФИЦИРУЮТ** на:

- диагностируемые и диагностирующие,
- искомые и проверяемые.

Процесс диагностирования состоит из нескольких СТАДИЙ.

На первой из них осуществляется предварительное исследование с целью уяснения задач и путей их решения.

На второй выявляются характерные признаки объекта.

На третьей (сравнительной стадии исследования) по выделенным признакам осуществляется поиск классов, родов, видов объектов, обладающих этими признаками, определяется состояние объекта.

На четвертой стадии оценивается совокупность выявленных совпадений и различий и формулируется вывод о природе, характере и состоянии изучаемого объекта.

При диагностике исследуемый объект сравнивается с объектами или сведениями о них, не связанными с событиями преступления.

Для диагностики нет ограничений в природе привлекаемых к изучению объектов.

4 ВОПРОС

КРИМИНАЛИСТИЧЕСКАЯ ТЕХНИКА: ПОНЯТИЕ, СОДЕРЖАНИЕ, ПРАВОВЫЕ ОСНОВАНИЯ ПРИМЕНЕНИЯ, КЛАССИФИКАЦИЯ ТЕХНИКО-КРИМИНАЛИСТИЧЕСКИХ СРЕДСТВ

Термин «криминалистическая техника» используется в двух смыслах:

во-первых, им обозначается раздел криминалистической науки:

КРИМИНАЛИСТИЧЕСКАЯ ТЕХНИКА

– это один из разделов науки криминалистики, изучающий систему научных положений и основанных на них технических средств, приемов и методик обнаружения, фиксации, изъятия и исследования доказательств в целях эффективного раскрытия и предупреждения преступлений;

во-вторых, это отрасль общей техники:

КРИМИНАЛИСТИЧЕСКАЯ ТЕХНИКА

– это система научно обоснованных положений, направленных на совершенствование уже имеющихся, а также на разработку и внедрение новых научно-технических средств и методов с целью их эффективного применения для работы с доказательствами и осуществления иных действий по выявлению, расследованию и предупреждению преступлений.

ПОНЯТИЕ «технико-криминалистические средства» используют многие авторы и рассматривают его в узком и широком смысле слова.

В **узком смысле** слова под ними понимают только техническое оборудование, приспособления, инструменты и материалы,

в **широком смысле** – также и методы (приемы и способы) применения этих средств.

ТЕХНИКО-КРИМИНАЛИСТИЧЕСКИЕ СРЕДСТВА

(по П.Т. Скорченко) – это аппаратура, оборудование, приспособления, копирующие материалы, реактивы, криминалистические учеты, справочники и справочные системы, технические приемы, методы и методики, применяемые при выявлении и расследовании преступлений следователем, специалистом-криминалистом и другими субъектами для запечатления обстановки на месте проведения следственного действия для обнаружения, фиксации, изъятия и исследования вещественных доказательств в целях получения ориентирующей и доказательной информации, имеющей значение для раскрытия, расследования и предотвращения преступлений.

ТЕХНИКО-КРИМИНАЛИСТИЧЕСКИЕ СРЕДСТВА

(по А.А. Эксархопуло) – это техническое устройство, специально разработанное, приспособленное или заимствованное криминалистикой для обнаружения, фиксации, изъятия или исследования доказательств, а также для предотвращения преступлений.

Технико-криминалистический прием (по А.А. Эксархопуло) – это основанный на данных естественных или технических наук наиболее рациональный способ действия при собирании или исследовании доказательств с использованием технико-криминалистических средств или без такового.

Технико-криминалистический метод (по А.А. Эксархопуло) – это система технико-криминалистических приемов, используемых для достижения цели обнаружения, фиксации, изъятия или исследования доказательств (А.А. Эксархопуло).

ПРАВОВЫЕ ОСНОВАНИЯ применения технико-криминалистических средств

В Уголовно-процессуальном кодексе Республики Беларусь (далее УПК) содержатся нормы, определяющие **общие принципы допустимости** использования при расследовании преступлений технико-криминалистических средств (статьи 69, 97, 99, 100, 192, 193, 204, 205, 207, 214, 217, 328 УПК).

Принцип допустимости использования технико-криминалистических средств заключается в том, **что по своему характеру, содержанию и направленности они должны соответствовать закону, а их применение – требованиям законности.**

К **критериям принципа допустимости** использования технико-криминалистических средств относятся:

- 1) научная обоснованность;
- 2) безопасность;
- 3) этичность;
- 4) целесообразность;
- 5) оперативность;
- 6) эффективность;
- 7) экономичность;
- 8) оценка результатов применения данных средств.

Порядок применения технико-криминалистических средств и методов и процессуальное оформление получаемых при этом результатов регламентирован ч. 2, 3, 5 ст. 36; ч. 2 ст. 39; п. 4 ч. 3 ст. 62; ч. 1 ст. 97; ч. 2 ст. 100; ч. 2 ст. 103; ч. 3 ст. 192; ч. 2, 4, 7 ст. 193; ч. 2 ст. 204 УПК.

В качестве основных положений, закрепленных законодательством, выделяют следующие:

1. **Независимость следователя** (лица, производящего дознание) в принятии решения о применении технико-криминалистических средств регламентирована ст. 97 и 204 УПК, в соответствии с которыми окончательное решение о применении при осмотре и других следственных действиях технико-криминалистических средств остается за следователем (лицом, производящим дознание).

2. **Допустимость применения** технико-криминалистических средств как самим следователем (лицом, производящим дознание), так и по его поручению специалистом зафиксирована в статьях 36, 39, 192, 193, 200, 204 УПК.

3. **Предварительное уведомление следователем (лицом, производящим дознание) всех участников следственного (судебного) действия** о применении технико-криминалистических средств. Этот принцип закреплен в ч. 4 ст. 193 УПК и подчеркивает необходимость заблаговременного уведомления лиц, участвующих в проведении следственного действия, о применении технических средств.

4. **Требование обязательности процессуального закрепления факта применения технико-криминалистических средств и полученных при их использовании результатов** регламентировано ст. 193 и ч. 12 ст. 204 УПК и подчеркивает следующее:

1) каждый факт применения технико-криминалистических средств отражается в протоколе (ч. 12 ст. 204, ч. 4 ст. 193 УПК);

2) в нем отмечается, что перед применением технико-криминалистических средств об этом уведомлены лица, участвующие в проведении следственного действия (ч. 4 ст. 193 УПК);

3) в протоколе указываются примененные технико-криминалистические средства, условия и порядок их использования, объекты, при фиксации которых эти средства были применены (ч. 4 ст. 193 УПК);

4) в протоколе следственного действия фиксируются полученные при применении технико-криминалистических средств результаты;

5) результаты применения – фотографические негативы и снимки, киноленты, диапозитивы, фонограммы допроса, кассеты видеозаписи, видеogramмы, чертежи, планы, схемы, слепки и оттиски следов, изъятые предметы – подлежат приобщению к протоколу (ч. 7 ст. 193 УПК).

Перечисленные требования направлены на обеспечение соблюдения законности применения технико-криминалистических средств, гарантий прав и интересов лиц, участвующих в следственном действии. Если хотя бы одно из этих требований не будет выполнено, полученные с применением данных средств результаты утратят доказательственное значение.

КЛАССИФИКАЦИЯ технико-криминалистических средств:

по виду:

1. Приборы (*микроскопы, фотоаппараты и т.п.*).
2. Аппаратура (*видеокамеры и видеомэгнитофоны*).
3. Оборудование (*установки для репродукционной съемки*).
4. Инструменты и приспособления (*измерительные приборы, лупы*).
5. Принадлежности и материалы (*наборы порошков, пасты*).
6. Комплекты технико-криминалистических средств;

по происхождению технико-криминалистические средства подразделяются на три основные группы:

1. Техничко-криминалистические средства, созданные и используемые только в криминалистической практике, т.е. собственно-криминалистические средства (*йодные трубки и др.*).
2. Техничко-криминалистические средства, заимствованные из других областей науки и техники и приспособленные для решения криминалистических задач (*микроскопы*).
3. Техничко-криминалистические средства, заимствованные криминалистикой из других отраслей знаний и используемые без изменений (*например, видеокамеры и т.д.*);

по целевому назначению:

- 1) технико-криминалистические средства, предназначенные для следователей и специалистов-криминалистов и применяемые с целью обнаружения, осмотра, фиксации и изъятия доказательств;
- 2) технико-криминалистические средства, применяемые при исследовании вещественных доказательств.

Комплекты, разрабатываемые и предназначенные для определенной специализации, объема решаемых задач:

Узкоспециализированные:

- комплекты для работы на местах пожара;
- дактилоскопические наборы;
- комплекты для экспресс-анализа наркотических веществ;
- набор поисковой техники;
- фотонабор;
- передвижная криминалистическая лаборатория.

Универсальные, предназначенные для решения различных задач (унифицированные):

- следственные портфели;
- комплекты технических средств для работы на местах происшествия;
- унифицированный криминалистический чемодан и др.;

по уровню правовой регламентации технико-криминалистических средств:

1) технико-криминалистические средства, **применение которых основано на правовой регламентации** общих критериев допустимости (например, измерительные приборы, увеличительные лупы);

2) технико-криминалистические средства, **возможность применения которых прямо предусмотрена законом** (например, ст. 219 «Применение звуко- и видеозаписи при допросе»);

3) технико-криминалистические средства, **применение которых в силу закона обязательно** (например, при обнаружении неопознанного трупа в соответствии с частью 2 статьи 205 УПК «Неопознанные трупы подлежат обязательному фотографированию и дактилоскопированию»).

5 ВОПРОС

ТЕХНИКО-КРИМИНАЛИСТИЧЕСКИЕ СРЕДСТВА И МЕТОДЫ ВЫЯВЛЕНИЯ, ФИКСАЦИИ, ИЗЪЯТИЯ МАТЕРИАЛЬНЫХ СЛЕДОВ

Основной **ЗАДАЧЕЙ** криминалистической техники является обнаружение, фиксация, изъятие и исследование материальных следов преступления с целью получения сведений о личности преступника, об использованных им предметах, условиях их применения и других обстоятельствах совершенного преступления.

Систематизация технико-криминалистических средств **по определенным признакам или функциям**, для выполнения которой предназначены те или иные средства и методы криминалистической техники:

- 1) функция **обнаружения** криминалистических объектов;
- 2) **фиксация** доказательств;
- 3) функция **изъятия** вещественных доказательств;
- 4) функция **исследования** доказательств;
- 5) **предупреждение** преступлений.

В зависимости от выполняемых с помощью технических средств и методов **ФУНКЦИЙ** они могут быть подразделены на следующие **ГРУППЫ**.

1. Техничко-криминалистические средства и методы ОБНАРУЖЕНИЯ криминалистических объектов:

- осветительные приборы (*бытовые фонарики и др.*);
- оптические приборы (*лупы; микроскопы и др.*);
- поисковые приборы и средства для выявления скрытых и невидимых объектов (*металлоискатели, щупы, тепловизоры и др.*);
- химические вещества-реагенты (*цианокрилаты, аллоксан и др.*).

Технические средства данной группы **зависят от свойств и особенностей искомых объектов.**

Поэтому выделяют технические средства и методы:

- 1) выявления следов рук;
- 2) обнаружения металлических объектов, тайников;
- 3) трупов или их частей;
- 4) пятен биологического происхождения и химических веществ;
- 5) микрообъектов;
- 6) иных следов.

2. Техничко-криминалистические средства криминалистической ФИКСАЦИИ криминалистических объектов:

- фотографические средства (*фотоаппараты и др.*);
- измерительные средства (*линейки, рулетки и др.*);
- материалы для изготовления копий, слепков (*порошки и пленки, парафин, гипс и др.*).

3. Техничко-криминалистические средства ИЗЪЯТИЯ криминалистических объектов:

- для **изъятия сыпучих веществ** (*грунт, мука, зерно и т.п.*);
- **жидкие вещества** изымаются специальными инструментами;
- **образцы взрывоопасных и агрессивных жидкостей** изымаются с помощью химической аппаратуры;
- для **изъятия микрочастиц** используются вибросасывающие устройства и наборы технических средств.

4. Техничко-криминалистические средства ИССЛЕДОВАНИЯ криминалистических объектов:

- **применяемые для анализа** сторон или характеристик исследуемого объекта (*например, микроскопия и т.д.*);
- **облегчающие сравнительное исследование объектов;**
- **облегчающие оценку данных** (*кибернетические средства*).

5. Техничко-криминалистические средства ПРЕДУПРЕЖДЕНИЯ преступлений:

- выявления причин и условий, способствующих совершению преступлений;
- предотвращения конкретных преступлений путем выявления лиц, стремящихся их совершить, и принятия к ним мер предупредительного характера;
- предотвращения преступлений, когда неизвестно, кто же собирается их совершить.

МЕТОДЫ криминалистической техники **систематизируются по природе явлений** на следующие:

1. **Визуальный (оптический) метод** обнаружения следов основан на усилении видимости следов за счет создания наиболее выгодных условий освещения и наблюдения. *К приемам* относятся:

- освещение и осмотр поверхности под определенным углом;
- осмотр прозрачных предметов на просвет;
- применение различных светофильтров;
- облучение маловидных потожировых следов ультрафиолетовыми лучами.

2. **Физический метод** выявления следов основан на адгезионных (прилипающих) свойствах либо адсорбционных (поглощающих) свойствах следообразующего вещества. К нему относятся:

- выявление следов с помощью мелкодисперсных дактилоскопических порошков и дактозольей,
- метод лазерной флюорографии,
- метод термического вакуумного напыления,
- путем окапчивания,
- метод выявления следов физическими проявителями.

3. **Химический метод** выявления следов основан на химических реакциях между компонентами вещества следа и определенными реактивами, вызывающими их окрашивание или люминесценцию. К таким методам относятся выявление следов:

- раствором нингидрина,
- раствором (5–10%) азотнокислого серебра,
- раствором диазофлуорена (ДФО),
- с помощью паров цианакрилата,
- с помощью тетроксид рутения,
- с помощью черного судана,
- с помощью раствора марганцевокислого калия с серной кислотой.

4. **Физико-химический метод** выявления следов основан на комплексном взаимодействии определенных реагентов с веществом следа с использованием и физических свойств, и химических реакций. К таким методам относятся:

- выявление следов путем обработки парами йода,
- с помощью орто-толидина.

5. **Ботанические методы.**

6. **Физиологические методы.**

7. **Математические методы.**

ПОНЯТИЕ, ЗНАЧЕНИЕ И СИСТЕМА КРИМИНАЛИСТИЧЕСКОЙ ФОТОГРАФИИ

КРИМИНАЛИСТИЧЕСКАЯ ФОТОГРАФИЯ

– это раздел криминалистической техники, представляющий собой систему научных положений и рекомендаций, а также разработанная на их основе совокупность фотографических методов и средств, приемов и видов фотосъемки, используемых для фиксации, исследования и демонстрации доказательств в процессе судопроизводства, а также в целях раскрытия и предупреждения преступлений.

Основные ЗАДАЧИ криминалистической фотографии:

- фиксация и исследование информации;
- усиление наглядности и непосредственности восприятия фактов;
- сохранение для последующего восприятия, изучения обстановки и соотношения объектов;
- выявление невидимых и слабо видимых деталей;
- запечатление этапов исследовательской деятельности следователя, эксперта, судьи и других специалистов;
- выполнение предупредительных и воспитательных функций.

СИСТЕМА КРИМИНАЛИСТИЧЕСКОЙ ФОТОГРАФИИ

По сфере применения:

- оперативно-розыскная;
- судебно-следственная;
- судебно-экспертная.

МЕТОД (СПОСОБ) КРИМИНАЛИСТИЧЕСКОЙ ФОТОГРАФИИ

– это совокупность правил и рекомендаций по выбору фотографических средств, а также способов их применения.

В зависимости от того, для запечатления каких признаков предметов служат МЕТОДЫ фотосъемки, их подразделяют на:

- 1) запечатлевающие – для запечатления признаков предметов, доступных восприятию невооруженным глазом;
- 2) исследовательские – для выявления невидимых признаков объекта.

К МЕТОДАМ ЗАПЕЧАТЛЕВАЮЩЕЙ фотографии относятся:

- панорамная съемка,
- измерительная съемка,
- стереоскопическая съемка,
- макросъемка,
- репродукционная съемка,
- опознавательная съемка,
- цифровая съемка.

К МЕТОДАМ ИССЛЕДОВАТЕЛЬСКОЙ фотосъемки относятся:

- методы, изменяющие контраст (*цветоделение*);
- **микросъемка;**
- **съемка при особых условиях освещения** (*в проходящем свете*);
- **съемка в невидимых лучах спектра** (*инфракрасных*).

ПРИЕМЫ (СПОСОБЫ) ФОТОСЪЕМКИ

– совокупность правил и рекомендаций по оптимальному выбору места съемки, направления и расстояния фотографирования.

ВИДЫ СЪЕМКИ

– это совокупность методов и приемов съемки применительно к особенностям фотографируемых криминалистических объектов.

Различаются следующие **ВИДЫ** фотосъемки:

- **места происшествия** (*ориентирующая, обзорная, узловая и детальная*);
- **следов и предметов** (*следов орудий взлома, ног и транспортных средств, следов рук и т.д.*);
- **трупа;**
- **при производстве следственных действий.**

7 ВОПРОС

ЗАПЕЧАТЛЕВАЮЩАЯ ФОТОГРАФИЯ, ЕЕ ВИДЫ И МЕТОДЫ

ПАНОРАМНАЯ СЪЕМКА

– последовательное фотографирование объекта на нескольких отдельных взаимосвязанных кадрах, соединенных потом в общий снимок – панораму.

СПОСОБЫ:

- **круговая** (фотографируют объекты с одной точки, поворачивая фотоаппарат так, чтобы последующий кадр перекрывал 10–15% площади предыдущего);
- **линейная** (аппарат последовательно располагается на нескольких параллельно горизонтально расположенных к объекту точках съемки);
- **ярусная** (аппарат последовательно располагается на нескольких параллельно вертикально расположенных к объекту точках съемки).

ИЗМЕРИТЕЛЬНАЯ СЪЕМКА

– это съемка, позволяющая по фотоснимку определить истинные размеры снимаемых объектов и расстояние между ними.

Виды измерительной съемки:

- **масштабная** (используется для вычисления размеров снимаемых объектов);
- **метрическая** (используется не только для того, чтобы получить представление о размерах сфотографированных объектов, но и вычислить расстояние между ними):
 - с глубинным или
 - квадратным масштабом.

СТЕРЕОСКОПИЧЕСКАЯ ФОТОСЪЕМКА

позволяет получать объемное восприятие предметов, что дает возможность полнее судить об их форме и взаимном расположении.

МАКРОСЪЕМКА

– это фотографирование мелких объектов в натуральную величину с непосредственным увеличением без использования микроскопа.

РЕПРОДУКЦИОННАЯ СЪЕМКА

– метод воспроизведения и размножения плоских документов (схем, чертежей и т.п.), используемый для получения копий документов и изображений на объектах, которые по различным причинам нельзя изъять с места происшествия.

ОПОЗНАВАТЕЛЬНАЯ СЪЕМКА

применяется для последующего опознания, розыска и уголовной регистрации преступников, а также для опознания трупов.

Правила опознавательной фотосъемки:

- при съемке живых лиц изготавливаются четыре фотографии: три поясные в 1/7 натуральной величины (правый профиль, анфас, левый полупрофиль с поворотом головы на 3/4 вправо), анфас в полный рост;
- при печати расстояние между зрачками глаз на фотоснимке анфас должно быть 1 см;
- фотографируемое лицо должно быть без головного убора или различного рода повязок, закрывающих часть головы или лица;
- при съемке в профиль ушная раковина должна быть открыта;
- при съемке голове придается положение, при котором горизонтальная линия, мысленно проведенная по наружным углам глаз, проходит через верхнюю треть ушной раковины;
- взгляд фотографируемого должен быть обращен перед собой;
- на фотоснимке в полный рост преступника фотографируют в той одежде, в которой он был задержан;
- при опознавательной фотосъемке не прибегают к ретуши;
- освещение должно быть равномерным, а фон – однородного светло-серого цвета.

С живых лиц делают три погрудных снимка: правый профиль, анфас (спереди), вполоборота головы вправо (3/4 левого профиля), а также спереди в полный рост. *С трупов:* погрудные снимки делают анфас, правый и левый профиль и в 3/4 поворота головы с обеих сторон. Фотосъемку можно производить сверху, поворачивая труп со спины на бок или придав ему положение «сидя». Масштаб опознавательных снимков 1:7.

ЦИФРОВАЯ ФОТОСЪЕМКА

– это получение изображения в памяти фотоаппарата в цифровом электронном виде.

Основным элементом является сенсор или матрица.

8 ВОПРОС

ИСПОЛЬЗОВАНИЕ ФОТОГРАФИИ ДЛЯ ФИКСАЦИИ СЛЕДСТВЕННЫХ ДЕЙСТВИЙ (ОСМОТРА МЕСТА ПРОИСШЕСТВИЯ)

ЦЕЛЬ ФОТОСЪЕМКИ МЕСТА ПРОИСШЕСТВИЯ

– запечатлеть на снимках общую картину места происшествия, расположение места происшествия относительно окружающей обстановки (среды), зафиксировать следы движения преступника, отдельные предметы, имеющие отношение к преступлению, а также различные следы, позволяющие установить истину по делу, и т.п.

ТРЕБОВАНИЯ К ФОТОСЪЕМКЕ МЕСТА ПРОИСШЕСТВИЯ:

- она должна соответствовать тактике осмотра обстановки и ее описанию в протоколе;
- фотосъемку общего вида места происшествия нужно проводить до внесения каких-либо изменений в процессе осмотра;
- она должна предшествовать другим методам фиксации (описанию, составлению планов, схем и чертежей, изготовлению объемных копий со следов и т.д.);
- методы и средства фотосъемки должны обеспечивать полноту, всесторонность и точность фиксации.

ПРИЕМЫ СЪЕМКИ:

1. **Ориентирующая (панорамная) съемка** должна зафиксировать место происшествия на фоне окружающей среды.

2. **Обзорная фотосъемка** служит для запечатления общего вида места происшествия.

3. **Узловой снимок** – это снимок крупным планом участка места происшествия, имеющего наиболее важное значение.

4. На **детальном снимке** фиксируются детали обстановки места происшествия, а также следы и предметы, играющие роль вещественных доказательств. Фотографирование осуществляется крупным планом с обязательным соблюдением следующих **требований:**

- 1) наличие масштабной линейки;
- 2) расположение масштабной линейки в одной плоскости со снимаемым объектом;
- 3) объектив фотоаппарата – под углом 90° ;
- 4) максимальное увеличение объекта.

ПРОЦЕССУАЛЬНОЕ ОФОРМЛЕНИЕ фотосъемки состоит из двух частей:

- фиксация факта съемки в соответствующем документе;
- удостоверение полученных снимков.

В протоколе следственного действия целесообразно **отразить следующие условия фотосъемки:**

- наименование фотографируемых объектов;
- способ съемки (масштабный, стереоскопический и т.д.);
- вид съемки;
- модель фотоаппарата, объектива, флэш-карты;
- наименование и светочувствительность пленки;
- условия освещения.

9 ВОПРОС

ИССЛЕДОВАТЕЛЬСКАЯ ФОТОГРАФИЯ, ЕЕ ЗАДАЧИ, ВИДЫ, ИСПОЛЬЗУЕМЫЕ ТЕХНИЧЕСКИЕ СРЕДСТВА

Методы исследовательской фотографии применяются в основном при производстве криминалистических экспертиз. С их помощью выявляются невидимые, усиливаются слабовидимые детали объектов, а также фиксируются признаки, используемые при сравнительном исследовании различных объектов. Фотоснимки нужны для иллюстрации хода экспертного исследования и полученных результатов, а также для обеспечения наглядности выводов эксперта.

Микрофотосъемка – метод съемки объектов с непосредственным увеличением через микроскоп с целью фиксации мелких деталей объекта, недоступных для исследования невооруженным глазом.

Контрастирующая съемка – метод съемки объектов и их отдельных деталей, незначительно отличающихся по яркости, в целях усиления контраста.

Усиление цветового контраста с целью выявления различных деталей объекта *производится способом применения светофильтров, подбором соответствующего освещения и цветочувствительного фотоматериала.*

Съемка в невидимых лучах спектра – съемка в ультрафиолетовых и инфракрасных лучах.

Съемка в рентгеновских и гамма-лучах – съемка с использованием указанных лучей, обладающих значительной проникающей способностью, зависящей от длины волны, и действующих на фотографическую эмульсию подобно видимым лучам спектра.

Кроме перечисленных методов фотосъемки используются также **фотографирование в рентгеновских лучах, бета-лучах и гамма-лучах для просвечивания непрозрачных объектов** (оружия, замков, пломб и т.п.); **электрофотографирование; диффузно-копировальный метод и др.**

Таким образом, важнейшее требование применения средств криминалистической техники – это обязательное отражение условий, порядка и результатов ее использования в протоколах следственных и судебных действий, заключениях экспертов и иных процессуальных документах. Применяя в процессе раскрытия, расследования и предупреждения преступлений научно-технические средства и криминалистические методы, нельзя забывать о том, что в ходе расследования всегда приходится иметь дело с людьми.

Вопросы для самоконтроля:

1. Что такое предмет, методы и система материальной структуры преступления?
2. Что такое криминалистическая идентификация, каковы ее виды и стадии?
3. Какие существуют методы выявления, фиксации, изъятия материальных следов?
4. Какие существуют виды и методы запечатлевающей фотографии?
5. Как используется фотография для фиксации следственных действий?

Более подробно вопросы данной темы изложены в следующих источниках:

1. Бастрыкин, А.И. Криминалистика. Современные методы криминалистического исследования: учеб. пособие / А.И. Бастрыкин; Российская правовая акад. М-ва юстиции РФ, Северо-Западный филиал; Санкт-Петербургский юридический ин-т. – СПб.: Ольга, 2003. – 346 с.
2. Белкин, А.Р. Теория доказывания: науч.-метод. пособие / А.Р. Белкин. – М.: НОРМА, 1999. – 429 с.
3. Бранчель, И.И. Фиксация хода и результатов осмотра места происшествия: справочное пособие для следователей / И.И. Бранчель, А.Е. Гучок; Науч.-практ. центр проблем укрепления законности и правопорядка Ген. прокуратуры РБ. – Минск: Тесей, 2007. – 243 с.
4. Волынский, В.А. Техничко-криминалистическое обеспечение раскрытия и расследования преступлений / В.А. Волынский. – М.: ВНИИ МВД России, 1994. – 79 с.
5. Дмитриева, Т.Ф. Техничко-криминалистическое обеспечение осмотра места происшествия: монография / Т.Ф. Дмитриева; под науч. ред. Е.И. Климовой. – Витебск: ВГУ имени П.М. Машерова, 2013. – 303 с.
6. Драпкин, Л.Я. Криминалистика: учебник [для вузов] / Л.Я. Драпкин, В.Н. Карагодин. – М.: Велби; Проспект, 2007. – 663 с.
7. Дубягина, О.П. Криминалистика. Схемы. Таблицы. Тесты: учеб. пособие / О.П. Дубягина, Ю.П. Дубягин. – М.: Экзамен, 2006. – 381 с.
8. Душеин, С.В. Судебная фотография / С.В. Душеин [и др.]. – СПб.: Питер, 2005. – 368 с.
9. Железняк, А.С. Основы криминалистической техники: учеб. пособие / А.С. Железняк. – М.: МГИУ, 2007. – 190 с.

10. Ищенко, Е.П. Криминалистическая фотография и видеозапись: учеб.-практ. пособие / Е.П. Ищенко, П.П. Ищенко, В.А. Зотчев; ред. Е.П. Ищенко. – М.: Юристъ, 1999. – 438 с.
11. Колдин, В.Я. Идентификация при расследовании преступлений / В.Я. Колдин. – М.: Юрид. лит., 1978. – 144 с.
12. Колдин, В.Я. Судебная идентификация / В.Я. Колдин. – М.: Лекс Эст, 2002. – 528 с.
13. Колмаков, В.П. Идентификационные действия следователя / В.П. Колмаков. – М.: Юрид. лит., 1977. – 112 с.
14. Корухов, Ю.Г. Криминалистическая диагностика при расследовании преступлений / Ю.Г. Корухов. – М., 1998. – 96 с.
15. Криминалистика. Полный курс: учебник / под ред. А.Г. Филиппова. – М.: Юрайт, 2011. – 835 с.
16. Криминалистическая техника: учебник / В.П. Антонов [и др.]. – М.: Юрлитинформ, 2002. – 607 с.
17. Курс криминалистики: в 3 т. / С.Н. Аммосов [и др.]; под ред. О.Н. Коршуновой, А.А. Степанова. – СПб.: Юридический центр Пресс, 2004. – Т. I: Общетеоретические вопросы. Криминалистическая техника. Криминалистическая тактика. – 683 с.
18. Мухин, Г.Н. Криминалистика: учеб. пособие для студ. спец. «Правоведение» учреждений, обеспечивающих получение высш. образования / Г.Н. Мухин; М-во внутренних дел Респ. Беларусь, Акад. МВД. – Минск: Акад. МВД Респ. Беларусь, 2004. – 214 с.
19. Порубов, А.Н. Криминалистика в схемах / А.Н. Порубов; ред. Н.И. Порубов. – Минск: Амалфея, 2000. – 240 с.
20. Порубов, Н.И. Криминалистика: учеб. пособие для студ. юрид. спец. учреждений, обеспечивающих получение высш. образования / Н.И. Порубов, Г.И. Грамович, А.Н. Порубов; под ред. Н.И. Порубова. – Минск: Выш. шк., 2007. – 575 с.
21. Романов, В.И. Применение научно-технических средств при расследовании преступлений / В.И. Романов. – Казань: Центр инновационных технологий, 2001. – 196 с.
22. Федоров, Г.В. Криминалистические средства противодействия преступности: теоретические аспекты: монография / Г.В. Федоров; МВД Респ. Беларусь, Акад. МВД. – Минск: Акад. МВД Респ. Беларусь, 2008. – 187 с.: ил.



КРИМИНАЛИСТИЧЕСКОЕ СЛЕДОВЕДЕНИЕ (ТРАСОЛОГИЯ)

Основные вопросы

1. Понятие, содержание, научные основы криминалистического следоведения (трасологии).
2. Понятие следа в криминалистике, закономерности следообразования.
3. Классификация материальных следов.
4. Криминалистическое исследование материалов, веществ и изделий из них, классификация микрообъектов.
5. Особенности обнаружения, фиксации, изъятия микрообъектов.

1 ВОПРОС

Понятие, содержание, научные основы криминалистического следоведения (трасологии)

Название **трасология** происходит от французского слова – *la trace*, означающего след, и латинского *logos* – учение. Иногда эту отрасль криминалистической техники называют **следоведением**.

Впервые термин «трасология» употребил **М.Н. Гернет**, ввел в криминалистику в 1938 году профессор **И.Н. Якимов**, предложивший назвать трасологией раздел криминалистики, посвященный учению «...о вещественных доказательствах и следах». Научные основы трасологии были разработаны профессором **Б.И. Шевченко** и опубликованы в 1947 году в его книге «Научные основы современной трасологии».

ТРАСОЛОГИЯ

– это криминалистическое учение о следах – один из центральных разделов криминалистической техники, в котором изучаются теоретические основы и закономерности возникновения следов, отражающих механизм совершения преступления; разрабатываются рекомендации по применению методов и средств обнаружения, изъятия и анализа следов в целях выяснения обстоятельств, значимых для расследования, раскрытия и предупреждения преступлений.

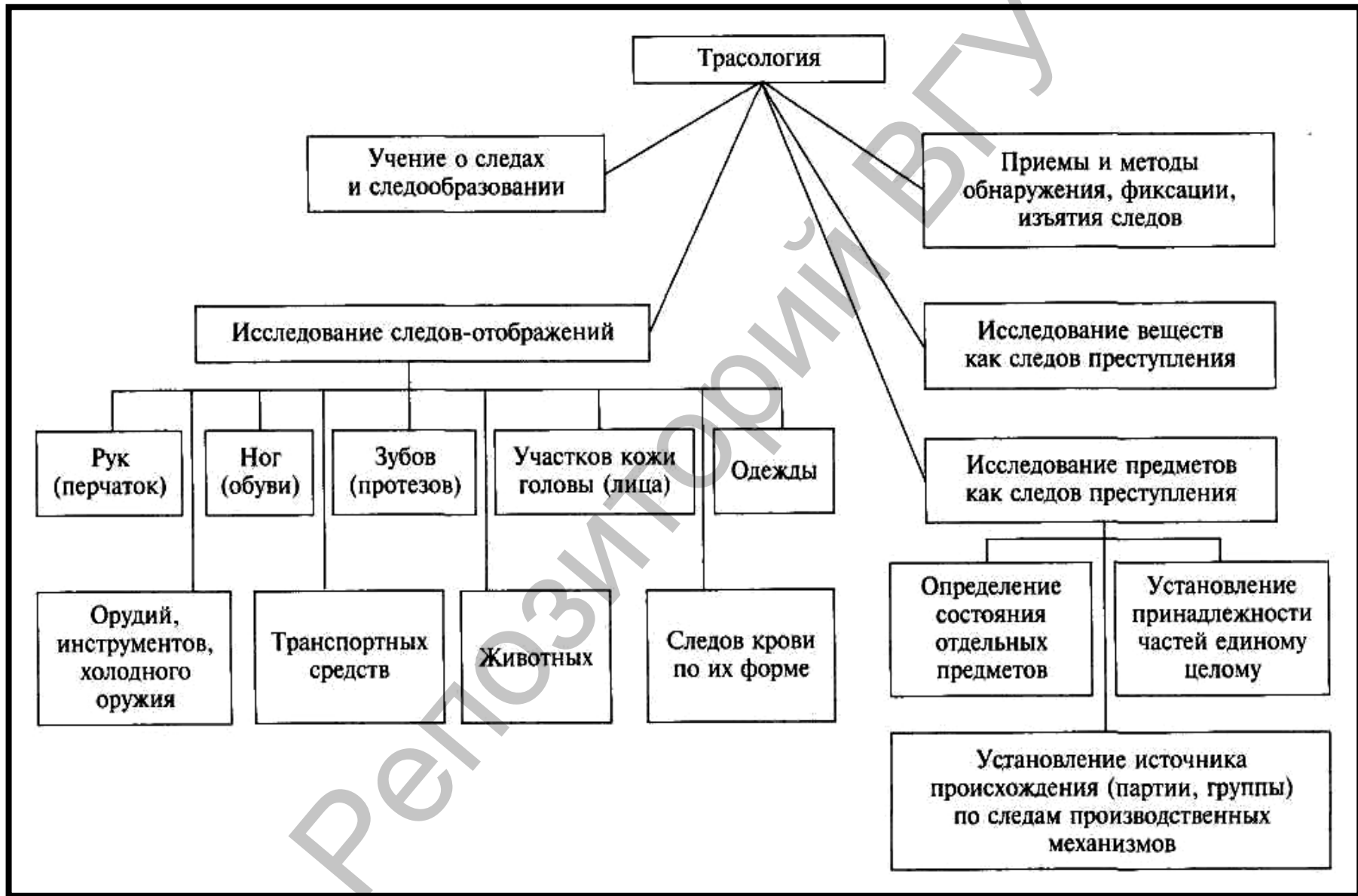

ЭЛЕМЕНТЫ СИСТЕМЫ ТРАСОЛОГИИ:

- 1) учение о следах и следообразовании;
- 2) приемы и методы обнаружения, фиксации, изъятия следов;
- 3) исследование следов-отображений;
- 4) исследование веществ как следов преступления;
- 5) исследование предметов как следов преступления.

ЦЕЛЯМИ ТРАСОЛОГИИ являются:

- 1) установление родовой (групповой) принадлежности объектов по следам;
- 2) идентификация объектов по их следам и разделенным частям;
- 3) выявление механизма образования следов.

Технические средства и методы трасологии **базируются на основе** ряда важных **НАУЧНЫХ ПОЛОЖЕНИЙ (ПРИНЦИПОВ)**, положенных в основу трасологии):

1. **Индивидуальность объектов материального мира.** Индивидуальность определяется совокупностью индивидуализирующих признаков (общих и частных).

2. **Следы в трасологии как отражение внешнего строения одного объекта на другом возникают в результате процесса, именуемого следоконтактом, который бывает активным, когда вызывающие его явления исходят от самого следообразующего объекта (следы нажима, удара орудиями взлома по преграде), и пассивным, когда следы возникают в результате действия каких-то посторонних явлений (например, при удалении кувшина на поверхности полки остались контуры его доньшка).**

3. **Отображение в следе внешнего объекта всегда является обратным (негативным), зеркальным.**

2 ВОПРОС

ПОНЯТИЕ СЛЕДА В КРИМИНАЛИСТИКЕ, ЗАКОНОМЕРНОСТИ СЛЕДООБРАЗОВАНИЯ

СЛЕДЫ ПРЕСТУПЛЕНИЯ И ПРЕСТУПНИКА

– это остаточные явления, которые происходят в результате взаимодействия материальных объектов и несут информацию о внешнем строении этих объектов.

Следы преступления можно разделить на **2 ВИДА**:

- **идеальные** (отпечатки события в сознании людей);
- **материальные** (отпечаток события на материальных объектах).

Различают понятие следов в широком и узком значении.

В ШИРОКОМ СМЫСЛЕ – это любые материальные последствия преступления, изменения объекта или вещной обстановки. Это могут быть:

- следы, возникшие от воздействия одного предмета на другой (*следы взлома*);
- объекты, оставленные (*брошенные, утерянные*) преступником;
- объекты, унесенные с места преступления;
- части разрушенных предметов (*осколки фарного рассеивателя*);
- запахи.

Следы преступления В УЗКОМ СМЫСЛЕ слова делятся на **3 большие группы**:

1) **следы отображения** – отражают признаки оставившего их объекта (*отпечаток руки и т.д.*) и/или механизм преступления (*ручные швы и т.п.*);

2) **следы-предметы** – объекты с устойчивой формой, в которых также отражаются признаки объекта, характер действий (*замки и т.п.*);

3) **следы-вещества** – исследуются для установления природы вещества, его классификации и других признаков (*частицы лакокрасочного покрытия, горюче-смазочных веществ и т.п.*).

При возникновении следов-отображений взаимодействует не менее двух объектов:

- **следообразующий** – это объект, внешнее строение которого отобразилось в следе.

- **следовоспринимающий** – объект, на котором возник след.

В контакт со следовоспринимающим объектом входит не весь следообразующий объект, а какая-то его часть, которую принято называть **контактной** (если это вся поверхность, то – контактная поверхность, а если отдельные участки, части объектов, то – контактные точки).

Объекты, участвующие в процессе следообразования, должны отвечать определенным **ТРЕБОВАНИЯМ**:

1) **иметь устойчивое внешнее строение**, т.е. быть твердыми;

2) в связи с тем, что след несет информацию о внешнем строении следообразующего объекта, **в нем должны отображаться как общие признаки**, относящиеся к строению в целом (размер, форма и т.д.), **так и частные**, передающие строение микрорельефа внешнего строения.

ЗНАЧЕНИЕ СЛЕДОВ для расследования и предупреждения преступления видно, например, из того, что термины «следствие», «расследование», «следователь» имеют общий корень «след».

Знание механизма образования следов (*процесса взаимодействия двух объектов – следообразующего и следовоспринимающего*), их классификации позволяет судить о способе совершения определенных действий, результатом которых данные следы являются, и об особенностях объектов, образовавших эти следы.

3 ВОПРОС

КЛАССИФИКАЦИЯ МАТЕРИАЛЬНЫХ СЛЕДОВ

Системность, последовательность и полнота изучения следов обусловлена научно выработанной и обоснованной их классификацией.

КЛАССИФИКАЦИЯ трасологических объектов

(по Г.Л. Грановскому):

1) по признакам следообразующего объекта (условиям следообразования):

- гомеоскопические (*следы человека: следы рук, ног, зубов и т.д.*);
- механогомические (комплексные) следы (*следы обуви, одежды, перчаток и т.д.*);
- механоскопические (*следы орудий взлома, следы транспортных средств и т.д.*);
- следы животных (*копыт, подков, зубов*);

2) в зависимости от характера возникновения следов:

- объемные (*позитивные и негативные*);
- поверхностные следы *возникают, когда следообразующий и следовоспринимающий объекты приблизительно равны по твердости или твердость следовоспринимающего объекта больше. Поверхностные следы подразделяются на следы-наслоения, следы-отслоения;*
- окрашенные – *следы от загрязненной подошвы, от окровавленных пальцев рук;*
- бесцветные;

3) по степени восприятия:

- видимые (*их обнаруживают невооруженным глазом*);
- плохоразличимые;
- невидимые;

4) в зависимости от механического состояния объектов в момент следообразования:

- статические;
- динамические – *контактные точки образуют линии (трассы)*;

5) в зависимости от зоны взаимодействия:

- локальные – *в пределах площади контактирования;*
- периферические – *за пределами соприкасающихся;*

б) по сути явления, вызывающего образование следа, различают следы:

- механического воздействия;
- термического воздействия;
- фотохимического воздействия;
- микробиологического воздействия.

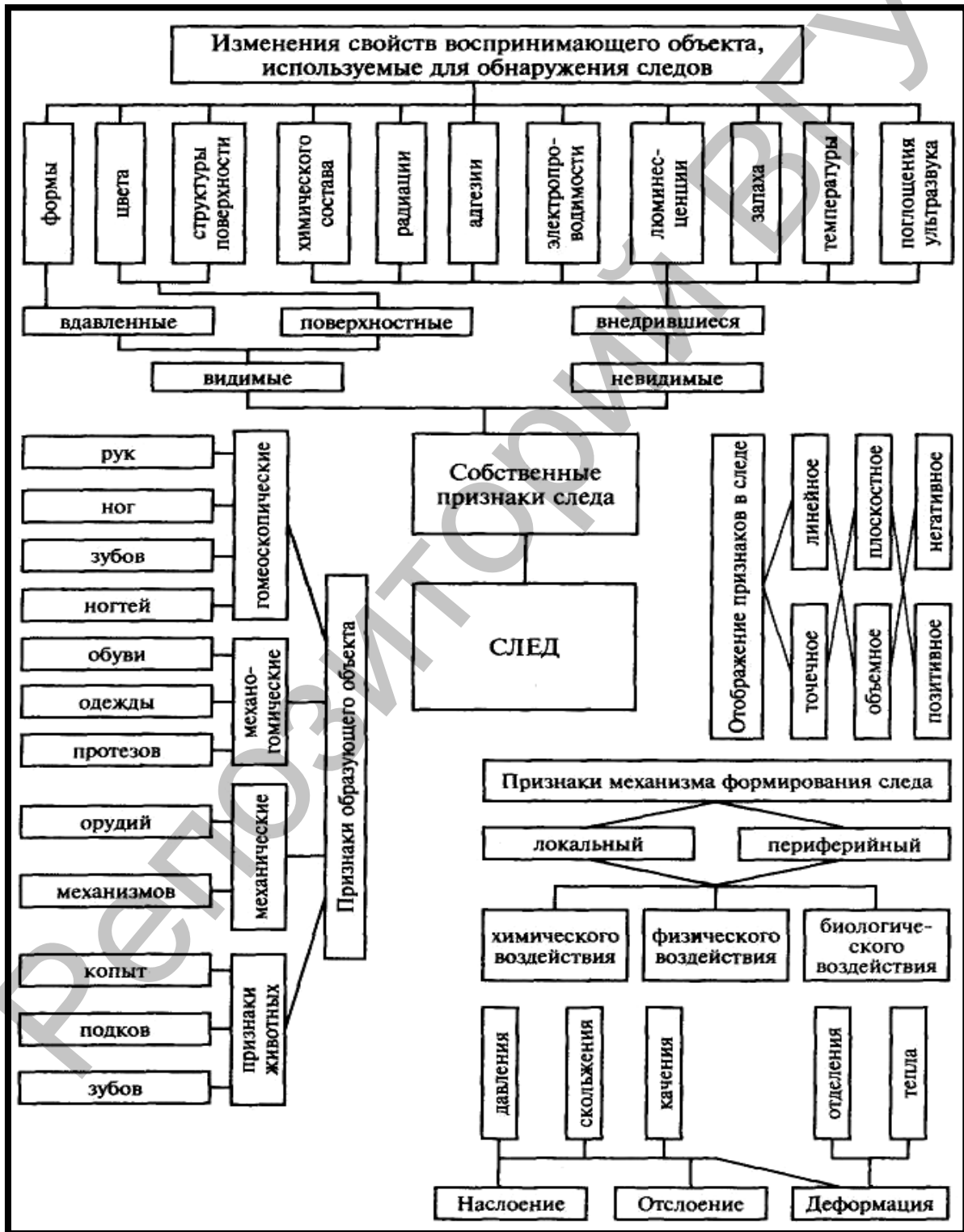

КРИМИНАЛИСТИЧЕСКИЙ АЛГОРИТМ работы с материальными следами включает следующие этапы (стадии):

1. **Обнаружение** (выявление) следов.
2. **Фиксация** (закрепление) следов.
3. **Изъятие.**
4. **Сохранение** выявленных и изъятых следов.
5. **Исследование** (предварительное и экспертное) следов.

4 ВОПРОС

КРИМИНАЛИСТИЧЕСКОЕ ИССЛЕДОВАНИЕ МАТЕРИАЛОВ, ВЕЩЕСТВ И ИЗДЕЛИЙ ИЗ НИХ, КЛАССИФИКАЦИЯ МИКРООБЪЕКТОВ

Включает криминалистическое исследование:

- волокнистых материалов;
 - лако-красочных материалов и покрытий;
 - горюче-смазочных материалов;
 - изделий из стекла;
 - веществ почвенного происхождения;
 - изделий из металла, пластмасс, растительного сырья и ряда других материалов и веществ.
- В современной практике расследования все чаще применяются *микротрасологический* анализ.

Его **ОБЪЕКТАМИ** являются

- **микроследы,**
- **микрочастицы,**
- **микроколичества следов-веществ.**

МИКРОСЛЕД

– это в трасологии отображение фрагмента рельефа следообразующего объекта, для определения формы и размеров которого используются оптические средства.

МИКРООБЪЕКТЫ

– это в трасологии невидимые или маловидимые невооруженным глазом объекты, не превышающие во всех измерениях 2 мм.

МИКРОЧАСТИЦЫ

– это видимые материальные объекты, форма и размеры которых не могут быть определены невооруженным глазом.

ЦЕЛЬ криминалистического исследования микрообъектов – установить принадлежность частицы определенному объекту как единому целому (установление целого по части).

Микрообъекты обладают следующими СВОЙСТВАМИ:

- малыми размерами, которые делают микрообъекты мало или вовсе незаметными для невооруженного глаза;
- прочностью скрепления с поверхностями предметов-носителей при одновременной (некоторых из них) легкости переноса с одного предмета на другой;
- трудноудаляемостью с поверхностей предметов-носителей (зафиксированы случаи, когда отдельные волокна оставались на предметах одежды после тщательной стирки);
- сосредоточением в себе, как правило, чрезвычайно полезной для дела информации.

КЛАССИФИКАЦИЯ

МИКРООБЪЕКТЫ (МИКРОСЛЕДЫ)	
по агрегатному состоянию	ПО ПРОИСХОЖДЕНИЮ
<ul style="list-style-type: none"> • жидкие: <ul style="list-style-type: none"> ○ растворы; ○ эмульсии; ○ суспензии; • газообразные; • твердые: <ul style="list-style-type: none"> ○ кристаллы; ○ аморфные; 	<ul style="list-style-type: none"> • преступника (его тела, одежды); • потерпевшего (его тела, одежды); • орудий преступления; • транспортного средства; • обстановки места происшествия;
	по механизму возникновения:
	<ul style="list-style-type: none"> • механическое отделение; • механическое расчленение; • термическое или химическое воздействие;
ПО ПРИРОДЕ ВЕЩЕСТВА	
органические	
природные	продукты деятельности человека
части растений и животных организмов, микроорганизмы, нефть, торф, уголь и др.;	волокна, красители, нефтепродукты, полимерные материалы, лекарственные препараты и иные химические соединения, выделения человека, жиры, органические яды, ткани и др.;
неорганические	
природные	продукты деятельности человека
почвы, руды, соли, окислы, минералы и др.	стекло, керамика, металлы, сплавы, химические соединения и др.

ЗНАЧЕНИЕ МИКРООБЪЕКТОВ:

- с их помощью удается установить время и место преступного события;

- по наличию на месте происшествия частиц, отделившихся от одежды (микроволокна), обуви (загрязнений), от транспортного средства (лакокрасочное покрытие, частицы фарного рассеивателя) судят о факте пребывания данных объектов в данном месте;

- можно определить путь движения преступника (по волокнам, отделившимся от одежды, по частицам грязи с обуви и т.п.); способ его проникновения, пути ухода, перемещение вещей;

- установить факт контактного взаимодействия;

- факт контакта между лицом и иным (кроме одежды) предметом;

- микрообъекты, обнаруживаемые на орудии преступления, позволяют установить факт его применения в данной ситуации;

- микрочастицы позволяют определить факт пребывания лица в данном транспортном средстве;

- помогают устанавливать вещества, служившие средством поджога, взрывчатые вещества, наркотики, отравляющие вещества (в остатках пищи, на посуде).

5 ВОПРОС

ОСОБЕННОСТИ ОБНАРУЖЕНИЯ, ФИКСАЦИИ, ИЗЪЯТИЯ МИКРООБЪЕКТОВ

При обнаружении микрочастиц в ходе осмотра необходимо соблюдать ПРАВИЛА:

- предметы-носители нельзя осматривать в неблагоприятных климатических условиях (на ветру, сквозняке, в дождь, снег);

- осмотр нужно производить в чистых резиновых перчатках;

- следует исключить соприкосновение осматриваемых объектов-носителей друг с другом;

- нельзя допускать прикосновения к объекту-носителю одежды осматривающих лиц;

- легкие предметы необходимо осматривать, удерживая их пинцетом над листом чистой гладкой бумаги;

- после осмотра каждого предмета надо чистить пинцет, мыть перчатки, руки;

- микрочастицы, происходящие от разных предметов и от разных участков одного предмета, упаковываются отдельно;

- влажный предмет-носитель высушивается при комнатной температуре.

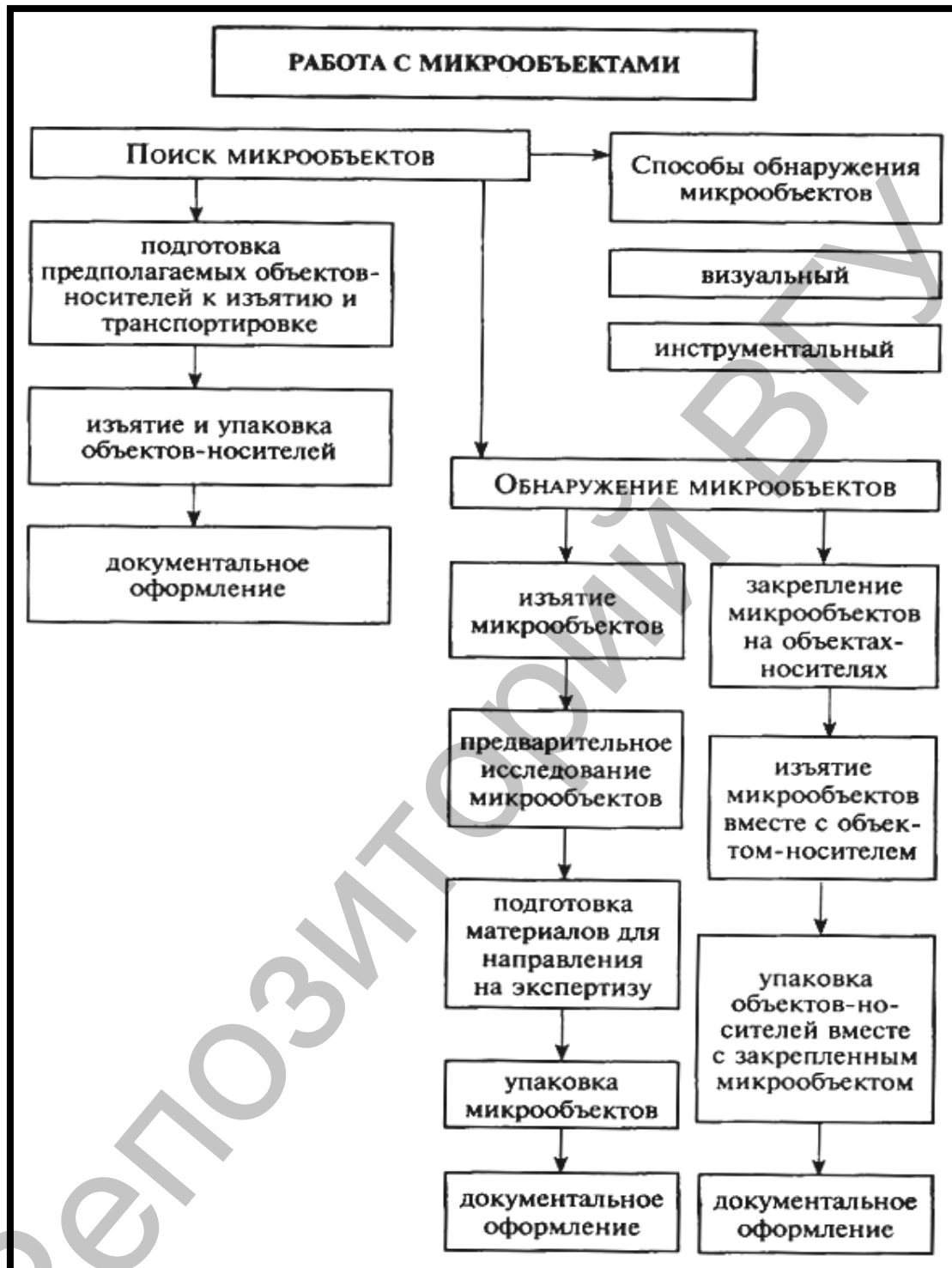

При обнаружении следов наложений микрообъектов **в протоколе осмотра места происшествия** обязательно должны быть отражены следующие **СВЕДЕНИЯ**.

1. Предмет, на котором они обнаружены, структура его поверхности и те места, где обнаружены эти следы.

2. Способ их выявления (*с помощью освещения, применения луп, микроскопов. При этом нужно указывать кратность лупы, тип микроскопа и кратность его увеличения*).

3. Являются ли они твердыми или жидкими веществами либо волокнами одежды, их цвет, по возможности строение или форма и т.п.

4. Оставлены ли микрочастицы на предмете, на котором они обнаружены или соскоблены с него.

5. Какие меры предпринимались для сохранения следов наложения микрочастиц?

6. Просушивались ли перед упаковкой предметы со следами наложений микрочастиц (*если просушивались, необходимо отметить условия, режим и время сушки*).

7. Способ упаковки предметов, на которых они были обнаружены.

Вопросы для самоконтроля:

1. Что такое криминалистическое следоведение?
2. Что такое след в криминалистике и каковы закономерности его образования?

3. Как классифицируются материальные следы?

4. Как классифицируются микрообъекты?

5. Каковы особенности обнаружения, фиксации, изъятия микрообъектов?

Более подробно вопросы данной темы изложены в следующих источниках:

1. Агафонов, В.В. Криминалистическая трасология / В.В. Агафонов, Н.П. Майлис, В.М. Плескачевский. – М., 2002. – 76 с.

2. Грановский, Г.Л. Основы трасологии: Особенная часть / Г.Л. Грановский. – М., 2009. – 359 с.

3. Крылов, И.Ф. Криминалистическое учение о следах / И.Ф. Крылов. – Л.: Изд-во ЛГУ, 1979. – 198 с.

4. Майлис, Н.П. Судебная трасология: учебник для студентов юрид. вузов / Н.П. Майлис. – М., 2003. – 272 с.

5. Методы обнаружения и фиксации следов рук / Г.Л. Грановский. – М., 1973. – 249 с.

6. Порубов, А.Н. Криминалистика в схемах / А.Н. Порубов; ред. Н.И. Порубов. – Минск: Амалфея, 2000. – 240 с.

7. Салтевский, М.В. Следы человека и приемы использования для получения информации о преступлении и обстоятельствах преступления / М.В. Салтевский. – Киев: КВШ МВД СССР, 1983. – 44 с.



КРИМИНАЛИСТИЧЕСКОЕ ИЗУЧЕНИЕ ЧЕЛОВЕКА (ДАКТИЛОСКОПИЯ)

Основные вопросы

1. СПЕЦИФИКА И ЦЕЛИ КРИМИНАЛИСТИЧЕСКОГО ИЗУЧЕНИЯ ЧЕЛОВЕКА.
2. СЛЕДЫ РУК, ПОНЯТИЕ, КЛАССИФИКАЦИЯ И МОРФОЛОГИЧЕСКИЕ ОСОБЕННОСТИ.
3. ПАПИЛЛЯРНЫЕ УЗОРЫ: СВОЙСТВА, ТИПЫ, ВИДЫ.
4. ОБНАРУЖЕНИЕ, ФИКСАЦИЯ, ПРЕДВАРИТЕЛЬНОЕ ИССЛЕДОВАНИЕ И ИЗЪЯТИЕ СЛЕДОВ ПАЛЬЦЕВ РУК.
5. ДАКТИЛОСКОПИЧЕСКАЯ РЕГИСТРАЦИЯ И ЕЕ ИСПОЛЬЗОВАНИЕ.

1 ВОПРОС

СПЕЦИФИКА И ЦЕЛИ КРИМИНАЛИСТИЧЕСКОГО ИЗУЧЕНИЯ ЧЕЛОВЕКА

АНТРОПОСКОПИЯ (ГОМЕОСКОПИЯ)

– раздел трасологии, изучающий следы человека (рук, ног, ногтей, зубов, иных участков тела, одежды, следы биологического происхождения), разрабатывающий средства, приемы и методы их собирания и исследования в целях решения задач раскрытия, расследования и предупреждения преступлений.

ЦЕЛИ криминалистического изучения человека:

- выявлять все виды отражений, оставляемых человеком в процессе его деятельности;
- разрабатывать способы отождествления человека по его различным отражениям;
- изучать системы следов, оставляемые человеком, и строить прогнозы о его функциях;
- изучать взаимосвязи систем отражений с особенностями свойств, качеств человека (физиологических, анатомических, психологических, профессиональных).

2 ВОПРОС СЛЕДЫ РУК, ПОНЯТИЕ, КЛАССИФИКАЦИЯ И МОРФОЛОГИЧЕСКИЕ ОСОБЕННОСТИ

Термин «дактилоскопия» происходит от греческих слов «дактилос» – палец и «скопио» – смотрю.

ДАКТИЛОСКОПИЯ

– это отрасль криминалистики, изучающая строение кожных узоров человека с целью использования их отображений для отождествления личности, регистрации и розыска преступников.

ОБЪЕКТАМИ дактилоскопических исследований являются:

- пальцевые узоры;
- узоры ладоней рук;
- узоры подошв ступней ног.

Кожный покров человека является одним из важнейших органов, многообразно и активно участвующих в жизнедеятельности всего организма.

Кожа человека состоит из двух основных слоев:

- нижнего – дермы (собственно кожи, глубокий слой кожи) и
- верхнего – эпидермиса (надкожицы или наружного слоя).



Направление дактилоскопии, занимающееся исследованием формы и расположения пор, именуется **ПОРОСКОПИЕЙ**.



Изучение ладонной поверхности носит название **ПАЛЬМОСКОПИЯ**.



ОСНОВНЫЕ ЭЛЕМЕНТЫ КОЖНОГО РЕЛЬЕФА ЛАДОННОЙ ПОВЕРХНОСТИ:

- 1) флексорные (сгибательные) линии;
- 2) межфаланговые складки;
- 3) мелкие складки-морщины;
- 4, 5) папиллярные линии и разделяющие их углубления-бороздки, поры.

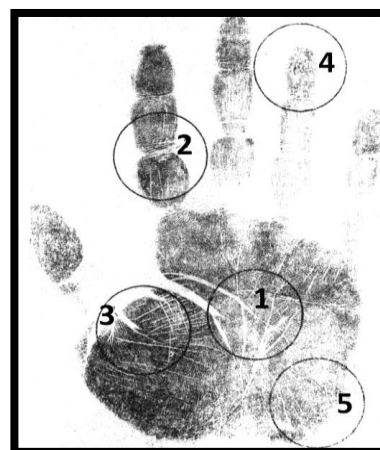

ПАПИЛЛЯРНЫЕ УЗОРЫ: СВОЙСТВА, ТИПЫ, ВИДЫ

СВОЙСТВА

ПАПИЛЛЯРНЫХ УЗОРОВ:

- индивидуальность,
- относительная устойчивость,
- восстанавливаемость,
- удобство классификации.

СТРОЕНИЕ

ПАПИЛЛЯРНЫХ УЗОРОВ:

- 1) верхний (оггибающий) поток,
- 2) нижний (базисный) поток,
- 3) линии центра узора,
- 4) дельта узора.



В зависимости от строения центрального рисунка папиллярные узоры пальцев принято подразделять на **ТРИ ОСНОВНЫХ ТИПА**:



ВИДЫ ЗАВИТКОВОГО ПАПИЛЛЯРНОГО УЗОРА

(две и более дельт)

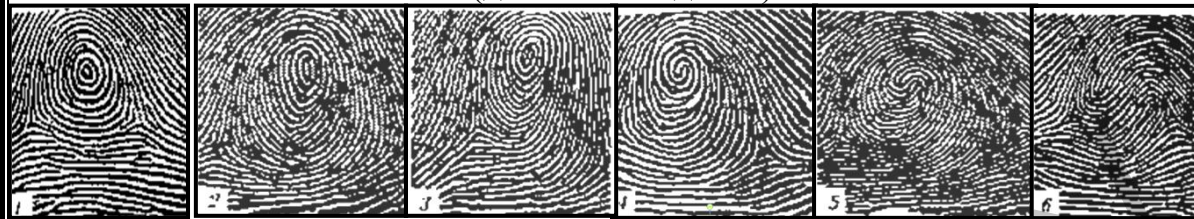

1 – простой (круг); 2 – простой (овал); 3 – простой (спираль);
4 – петля-спираль; 5 – петли-спирали; 6 – петли-клубки;



7 – петли-клубки; 8 – петля-улитка; 9 – изогнутая петля;
10 – неполный завитковый; 11, 12 – редко встречающиеся зав. узоры

В соответствии с принятой в криминалистике классификацией в каждом папиллярном узоре можно выделить общие и частные признаки его внешнего строения. **Общие признаки** характеризуют узор или его отдельный относительно крупный элемент в целом, а **частные признаки** имеют отношение к менее крупным деталям строения узора.

К **ОБЩИМ ПРИЗНАКАМ** строения папиллярного узора относятся:

- 1) тип и вид;
- 2) форма и размер папиллярного узора;
- 3) строение центральной части;
- 4) строение и положение дельт;
- 5) крутизна потоков папиллярных линий;
- 6) ширина и частота папиллярных линий.

Все **ИДЕНТИФИКАЦИОННЫЕ (ЧАСТНЫЕ) ПРИЗНАКИ** папиллярных узоров делятся на две группы.

В **первую группу** включаются признаки естественного происхождения, характеризующие морфологическое строение узора. К ним относятся *детали строения папиллярного узора*.

К **второй группе** относятся признаки, которые появились на кожном покрове в результате травматических повреждений, болезненных изменений или протекающих в нем физиологических процессов, – *шрамы, рубцы, мелкие складки*.

К **ЧАСТНЫМ ПРИЗНАКАМ** относятся:

а) **детали папиллярного узора** (начало и окончание папиллярных линий, слияние и разветвление папиллярных линий, короткие папиллярные линии и точки, межпапиллярные линии);

Детали папиллярного узора



- 1 – фрагмент папиллярной линии;
- 2 – начало папиллярной линии;
- 3 – глазок;
- 4 – разветвление папил. линии;
- 5 – крючок;
- 6 – мостик;
- 7 – островок;
- 8 – папиллярная точка;
- 9 – окончание папил. линии;
- 10 – слияние папил. линии;
- 11 – тонкие межпапиллярные линии.

б) сочетания деталей папиллярного узора (перечисленные детали могут находиться в узоре не только изолированно, но и группами, образуя на небольшом его участке или даже на отрезке одной папиллярной линии определенные сочетания, иногда сложные и необычные);

Сочетание деталей папиллярного узора

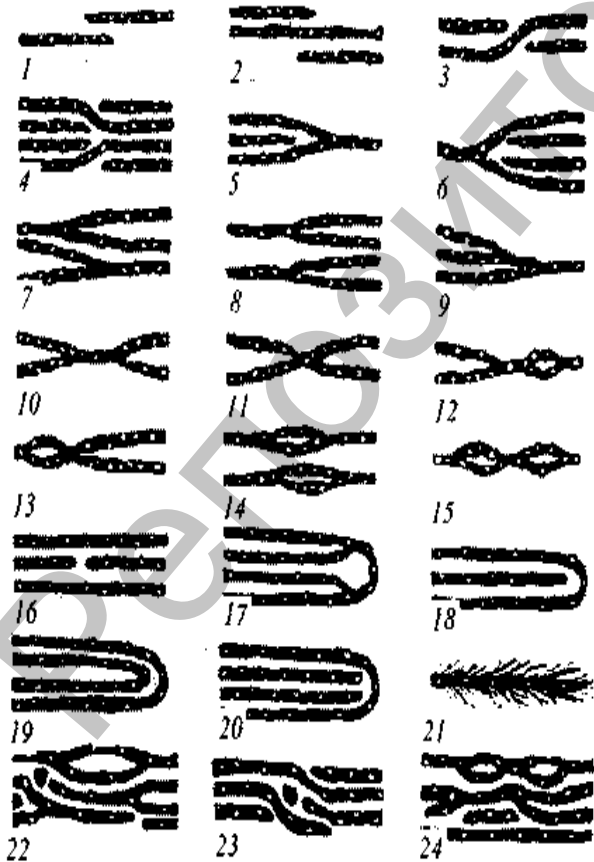

- 1 – встречное положение папил. линий;
- 2 – встречное положение папил. линии с промежуточной линией;
- 3 – проходящая папил. линия;
- 4 – парные проходящие папил. линии;
- 5 – вилка с одной линией;
- 6 – вилка с двумя линиями;
- 7 – встречные вилки;
- 8 – папиллярные вилки;
- 9 – сдвоенные вилки;
- 10 – последовательные вилки;
- 11 – примкнувшие вилки;
- 12 – последовательная вилка и глазок (островок);
- 13 – примкнувшие вилка и глазок;
- 14 – параллельные глазки;
- 15 – последовательные глазки;
- 16 – перерыв линии;
- 17 – «висящие» вилки;
- 18 – петля с внутренней линией;
- 19 – двойная петля;
- 20 – петля с двумя внутренними линиями;
- 21 – елкообразный рисунок;
- 22–24 – сложные комбинации деталей узора.

в) **детали папиллярных линий** (это особенности, присущие самим папиллярным линиям в виде перерывов, изгибов, изломов, утолщений, утоньшений, конфигураций, а также расположений и особенностей пор).

4 ВОПРОС

ОБНАРУЖЕНИЕ, ФИКСАЦИЯ, ПРЕДВАРИТЕЛЬНОЕ ИССЛЕДОВАНИЕ И ИЗЪЯТИЕ СЛЕДОВ ПАЛЬЦЕВ РУК

В криминалистике пальцевые следы принято делить на:

- следы касания;
- следы захвата;
- следы нажима.

СПОСОБЫ ВЫЯВЛЕНИЯ СЛЕДОВ РУК:

1) **визуальный**; приемы визуального метода:

- освещение и осмотр под определенным углом;
- осмотр на просвет;
- применение светофильтров;
- облучение ультрафиолетовыми лучами;



2) **физический** метод, основанный на *адгезионных* (прилипающих)

свойствах, где окрашивание следа происходит за счет осаждения на его веществе мельчайших частиц красителя; либо *адсорбционных* (поглощающих) свойствах следообразующего вещества, где окрашивание происходит за счет внедрения частиц красителя в вещество следа:

- с помощью дактопорошков и дактозелей;
- с помощью физических проявителей («**ДАКТИ**»);
- путем окапчивания (*канифоль, резина*);
- методом лазерной флюорографии;
- методом термического вакуумного напыления (*на дереве, пластмассе*);

3) **химический** метод, основанный на химических реакциях между компонентами потожирового вещества следа и определенными реактивами, вызывающими их окрашивание или люминесценцию:

- выявление следов рук раствором нингидрина (*на бумаге*);
- мелкодисперсный реагент (SPR) (*на жирных поверхностях*);
- раствором азотнокислого серебра (2,5–10% – *на фанере, тканях*);
- раствором диазофлуорена (DFO) (*на сыром дереве, гипсе*);
- с помощью паров цианокрилата;

4) **физико-химический** метод, основанный на комплексном взаимодействии определенных реагентов с потожировым веществом следа с использованием и физических свойств, и химических реакций:

- окрашивание парами йода.

СПОСОБЫ ФИКСАЦИИ СЛЕДОВ:

- процессуальный (описание в протоколе следственного действия);
- технический: 1) схематическая зарисовка; 2) фотосъемка; 3) изготовление слепков с объемных следов; 4) изготовление оттисков с поверхностных следов.

АЛГОРИТМ ОПИСАНИЯ СЛЕДОВ:	
ОБНАРУЖЕНИЕ	<ul style="list-style-type: none">• Описание ОБЪЕКТА, на котором обнаружен след: <i>название, вид, форма, размер, состояние и цвет поверхности.</i>• Описание СПОСОБА обнаружения следа: <i>визуально, с помощью дактилоскопического порошка (какого цвета).</i>• Описание СЛЕДА: его месторасположение (<i>привязка к 2 точкам объекта</i>), количество, вид (<i>след пальца руки, ноги, обуви, крови и т.д.</i>), форма, размер.
ФИКСАЦИЯ	<ul style="list-style-type: none">• Описание по классификации следов: <i>видимый, маловидимый, невидимый; бесцветный, окрашенный; локальный, периферический; поверхностный, объемный; наслоения, отслоения; статический, динамический и т.д.</i>• Описать, что отобразилось в следе: <i>тип папиллярного узора (следы рук, ног); части и края следа обуви (ноги); размеры и рисунок каждой части (следы обуви, ног); размеры дорожки следов, базы, колеи (следы обуви, ног, транспортных средств, крови); особенности следа и т.д.</i>• Описание ФОТОСЪЕМКИ: <i>наименование фотоаппарата, фотообъектива, карты памяти (наименование и объем), режим выдержки, количество и название файлов.</i>• Составление: <i>планов, схем, зарисовок.</i>
ИЗЪЯТИЕ	<ul style="list-style-type: none">• Описание СПОСОБА изъятия:<ul style="list-style-type: none">• с предметом-носителем;• путем изготовления копий (<i>каких</i>);• путем изготовления слепков (<i>с помощью чего</i>).
СОХРАНЕНИЕ	<ul style="list-style-type: none">• Описание УПАКОВКИ:<ul style="list-style-type: none">• наименование и вид;• цвет;• размер;• пояснительная надпись;• удостоверительные подписи;• способ опечатывания.

Таким образом, в **ПРОТОКОЛЕ ОСМОТРА** должна быть отражена следующая информация:

- место нахождения предмета и материальный объект (предмет), на котором обнаружен след (*наименование, назначение, признаки и т.д.*);
- состояние поверхности предмета (*чистая, сухая, влажная, запыленная, шероховатая, гладкая*);
- способы изучения поверхности предмета с целью обнаружения следов рук (*визуально и т.д.*);
- если визуально след не обнаружен, то указывается способ выявления и описание его применения (*физический, химический*);
- расположение следа (*два ориентира*);
- форма и размеры следа (*максимальная длина, ширина*);
- указывается технико-криминалистическая характеристика следа (по классификации);
- тип отобразившегося папиллярного узора и т.д.;
- способ фотографирования;
- способ изъятия; описание упаковки.

ПРИМЕРНОЕ ОПИСАНИЕ СЛЕДА ПАЛЬЦА РУКИ
в протоколе осмотра места происшествия:

«...При осмотре места происшествия был обнаружен осколок кафельной плитки прямоугольной формы, размером 60x100x3 мм, одна сторона которого глянцевая, блестящая, бежевого цвета; противоположная сторона – матовая, серого цвета. Для удобства описания стороны осколка кафельной плитки были пронумерованы цифрами от “1” до “4”. Визуальным способом следы рук на нем не обнаружены. При обработке всех поверхностей осколка кафельной плитки дактилоскопическим порошком черного цвета на его глянцевой поверхности на расстоянии 2 мм от стороны № 1 и – 4 мм от стороны № 2 был выявлен один след пальца руки овальной формы, размером 25x29 мм. След поверхностный, локальный, статический, в нем отобразился петлевой папиллярный узор, ножки петель направлены влево. След сфотографирован по правилам судебной фотографии фотоаппаратом “Олимпус С4000”, флэш-карта “МТС” объемом 1 Гб. След откопирован на отрезок бесцветной клейкой ленты, размером 30x35 мм, и упакован в стандартный почтовый конверт, на лицевой стороне которого učinена пояснительная надпись: “Один след пальца руки, изъятый на отрезок клейкой ленты, размером 30x35 мм, при осмотре места происшествия 15.01.2016 года по факту кражи из магазина № 8 по ул. Садовой, д. 15 в г. Городке Витебской области”, а также удостоверительные подписи следователя, понятых, специалиста. Клапан конверта опечатан печатью “Следственный комитет Республики Беларусь. Управление по Витебской области. Для пакетов № 1”».

ПРЕДВАРИТЕЛЬНОЕ ИССЛЕДОВАНИЕ

представляет собой одну из форм познавательной деятельности следствия, осуществляемую в условиях осмотра места происшествия с использованием специальных познаний и научно-технических средств для получения данных о механизме, условиях, особенностях совершения преступления, личности преступника и другой необходимой для раскрытия преступления информации путем исследования и оценки ее материальных источников, обнаруженных на месте происшествия.

При предварительном исследовании следов рук должна соблюдаться **определенная последовательность действий:**

1. Обнаружение (выявление) и осмотр объектов.
2. Экспресс-исследование и вывод для каждого объекта.
3. Обобщенный анализ результатов экспресс-исследований всех объектов и получение ориентирующей информации.
4. Оформление результатов экспресс-исследований и приобщение их к протоколу осмотра места происшествия.

Результаты предварительных исследований могут сообщаться специалистом устно, фиксироваться в справке произвольной формы или на специально разработанных бланках.

Вопросы, решаемые при проведении предварительного исследования:

1. Определение пригодности следов рук для идентификации личности.
2. Вопросы установления принадлежности следов рук конкретным лицам.
3. Возраст преступника.
4. Профессия преступника.
5. Определение пола по размерам частей кисти.
6. Определение роста человека по размеру следа босой ноги.
7. Установление механизма образования следов.

Изъятые следы пальцев рук направляются на **дактилоскопическую экспертизу. ВОПРОСЫ ЭКСПЕРТУ:**

1. Имеются ли на представленных объектах отпечатки папиллярных линий и пригодны ли они для идентификации лица?
2. Не оставлен ли след руки (пальца, ладони), обнаруженный в определенном месте, данным лицом?
3. Какой рукой (правой или левой) и какими пальцами оставлены следы на месте происшествия?
4. Какие выводы можно сделать об особенностях строения кисти руки оставившего след лица (наличие шрамов, уродств кисти руки и т.д.)?

ДАКТИЛОСКОПИЧЕСКАЯ РЕГИСТРАЦИЯ И ЕЕ ИСПОЛЬЗОВАНИЕ

Дактилоскопическая идентификация человека – один из наиболее эффективных методов идентификации. В современной криминалистике и судебной медицине он заслуженно считается самым разработанным и надежным методом.

ПРАВИЛА ДАКТИЛОСКОПИРОВАНИЯ ЖИВЫХ ЛИЦ:

- на стеклянную или металлическую пластину (13x18, 18x24 см) наносят небольшое количество типографской краски или гуаши черного цвета;
- руки дактилокопируемого протирают спиртом (одеколоном) или он их моет с мылом;
- фаланги пальцев дактилокопируемого смазывают краской;
- смазанные краской фаланги пальцев прокатывают по соответствующим участкам дактилокарты, начиная от большого пальца правой руки и заканчивая мизинцем левой руки;
- при нанесении отпечатков пальцев на дактилокопическую карту дактилокопируемый находится справа относительно дактилокопирующего;
- дактилокопирующий параллельно поверхности стола удерживает большим и указательным пальцем поочередно пальцы дактилокопируемого;
- производят контрольные оттиски четырех пальцев одной руки, а потом другой;
- контрольные оттиски больших пальцев рук делают отдельно;
- отпечаток пальца считается удовлетворительным, если в узоре отобразились все дельты, межпапиллярные линии не забиты краской, в отпечатке нет пробелов и смазанных линий.

ПРАВИЛА ДАКТИЛОСКОПИРОВАНИЯ ТРУПОВ:

- используют 10 листков бумаги прямоугольной формы размером несколько больше соответствующих мест для прокатки отпечатков пальцев на бланке дактилокарты;
- на оборотной стороне каждого листка указывают наименование руки и пальца;
- руки дактилокопируемого трупа протирают спиртом (одеколоном);
- каждый палец дактилокопируемого трупа смазывают краской при помощи дактилокопического валика;
- с помощью любого предмета прямоугольной формы соответствующего размера, например, спичечного коробка, получают отпечатки пальцев на приготовленных листах бумаги;

- полученные отпечатки аккуратно обрезают, убирая лишнюю бумагу, и наклеивают на соответствующие места дактилоскопической карты;
- контрольные оттиски при дактилоскопировании трупа не делают.



Таким образом, развитие криминалистики привело к новым возможностям выявления и исследования самых различных отражений существования и функционирования человека, комплексного криминалистического исследования человека для выявления всей совокупности оставляемых им отражений. При проведении криминалистических исследований отдельных групп следов человека обращается внимание на поиск и изучение взаимосвязей, взаимовлияния различных групп параметров человека, а тем самым и их следов. Проводятся также исследования не только взаимосвязей следов с анатомическими, физиологическими функциями человека, но и взаимосвязей следов, действий человека с его психологическими качествами. В целях идентификации изучаются также продукты жизнедеятельности человека, возможности его отождествления по запаху, голосу, продуктам его деятельности.

Вопросы для самоконтроля:

1. Каковы специфика и цели криминалистического изучения человека?
2. Каковы классификация и морфологические особенности следов рук?
3. Как классифицируются папиллярные узоры?
4. Каковы методы обнаружения следов рук?
5. Как осуществляется дактилоскопическая регистрация?

**Более подробно вопросы данной темы изложены
в следующих источниках:**

1. Аверьянова, Т.В. Криминалистика: учебник для вузов / Т.В. Аверьянова [и др.]; под ред. Р.С. Белкина. – М.: Норма-Инфра-М, 2002. – 990 с.
2. Агафонов, В.В. Криминалистическая трасология / В.В. Агафонов, Н.П. Майлис, В.М. Плескачевский. – М., 2002. – 76 с.
3. Бастрыкин, А.И. Криминалистика. Современные методы криминалистического исследования: учеб. пособие / А.И. Бастрыкин; Российская правовая акад. М-ва юстиции РФ, Северо-Западный филиал; Санкт-Петербургский юридический ин-т. – СПб.: Ольга, 2003. – 346 с.
4. Бранчель, И.И. Фиксация хода и результатов осмотра места происшествия: справочное пособие для следователей / И.И. Бранчель, А.Е. Гучок; Науч.-практ. центр проблем укрепления законности и правопорядка Ген. прокуратуры Респ. Беларусь. – Минск: Тесей, 2007. – 243 с.
5. Кантор, И.В. Криминалистическое исследование следов кожного покрова: учеб.-метод. пособие / И.В. Кантор. – Волгоград: ВА МВД России, 2003. – 156 с.
6. Комаринец, Б.М. Краткое пособие по дактилоскопии: учеб.-метод. пособие / Б.М. Комаринец. – Киев: АСТ, 1969. – 236 с.
7. Костров, А.И. Криминалистика. Следы пальцев рук как объект криминалистического исследования: учеб. пособие / А.И. Костров. – Минск: Амалфея, 2002. – 35 с.
8. Крылов, И.Ф. Криминалистическое учение о следах / И.Ф. Крылов. – Л.: Изд-во ЛГУ, 1979. – 198 с.
9. Методы обнаружения и фиксации следов рук / Г.Л. Грановский. – М., 1973. – 249 с.
10. Моисеева, Т.Ф. Комплексное криминалистическое исследование потожировых следов человека: учеб. пособие / Т.Ф. Моисеева. – М.: БЕК, 2000. – 222 с.
11. Мухин, Г.Н. Криминалистика: учеб. пособие для студ. спец. «Правоведение» учреждений, обеспечивающих получение высш. образования / Г.Н. Мухин; М-во внутренних дел РБ, Акад. МВД. – Минск: Акад. МВД Респ. Беларусь, 2004. – 214 с.
12. Порубов, А.Н. Криминалистика в схемах / А.Н. Порубов; ред. Н.И. Порубов. – Минск: Амалфея, 2000. – 240 с.



КРИМИНАЛИСТИЧЕСКОЕ ИЗУЧЕНИЕ ЧЕЛОВЕКА (СЛЕДЫ НОГ, КРОВИ, ЗУБОВ, ЗАПАХА, ГОЛОСА И РЕЧИ)

Основные вопросы

1. Следы ног и обуви человека, их классификация, механизм образования.
2. Характеристика общих и частных признаков следов ног. Дорожка следов ног.
3. Обнаружение, фиксация, предварительное исследование и изъятие следов ног. Вопросы, разрешаемые экспертизой.
4. Исследование продуктов жизнедеятельности человека (кровь): обнаружение, фиксация, изъятие.
5. Следы зубов человека, их классификация, свойства, обнаружение и фиксация.
6. Исследование следов запаха.
7. Исследование особенностей голоса и речи.

1 ВОПРОС

СЛЕДЫ НОГ И ОБУВИ ЧЕЛОВЕКА, ИХ КЛАССИФИКАЦИЯ, МЕХАНИЗМ ОБРАЗОВАНИЯ

На месте преступления преступник ходит, иногда бежит – по земле, по асфальту, по полу – и, конечно, оставляет следы – поверхностные или вдавленные, босых или обутой ног. Следы ног человека очень давно используются в розыскной деятельности.

С ИХ ПОМОЩЬЮ УДАЕТСЯ РЕШИТЬ РЯД ВОПРОСОВ:

- в каком направлении двигались преступники (*пути подхода и отхода*);
- количество лиц и действия участвовавших в совершении преступления;
- к каким предметам они выходили;
- с какой скоростью передвигались;
- где делали остановки;
- какой механизм образования следов;
- каким видом обуви оставлены следы;
- каковы физические особенности человека, оставившего след;
- давность и время образования следов и т.п.

КЛАССИФИКАЦИЯ СЛЕДОВ НОГ:				
следы босых ног	единичные	поверхностные	статические	видимые
одетых в чулок, носок	групповые	объемные	динамические	маловидимые
следы обуви	<p>МЕХАНИЗМ ОБРАЗОВАНИЯ следов ног:</p> <ol style="list-style-type: none"> 1. Упор на каблук выставленной вперед ноги. 2. Тяжесть постепенно переносит на всю ногу. 3. Толчок носком, для передвижения вперед. 			невидимые



ЭЛЕМЕНТЫ ПОДОШВЫ ОБУВИ:	
	<p>1 – носок; 2 – подметка; 3 – задний срез подметки; 4 – промежуточная часть; 5 – передний срез каблука; 6 – каблук; А – передний срез подошвы; Б – наружный срез подошвы; В – задний срез подошвы; Г – внутренний срез подошвы.</p>

ЭЛЕМЕНТЫ ПОДОШВЫ БОСОЙ НОГИ:	
	<p>1 – плюсневая часть; 2 – промежуточная часть; 3 – пяточная часть. А – передний край; Б – внешний край; В – задний край; Г – внутренний край.</p>

2 ВОПРОС

**ХАРАКТЕРИСТИКА ОБЩИХ И ЧАСТНЫХ ПРИЗНАКОВ СЛЕДОВ НОГ.
ДОРОЖКА СЛЕДОВ НОГ**

Общие и частные свойства подошвы обуви:

- **конструкция** подошвы обуви (сплошная без каблука, с отдельным каблуком и т.д.);
- **форма** подошвы и ее частей (носки, срезов подметки, каблука);
- **размеры** подошвы и ее частей (длина всей подошвы, подметки, каблука, ширина подметочной и промежуточной частей, каблука);
- рельефный **рисунок** подошвы;
- **способ крепления** подошвы (клеевой, прошивной, гвоздяной, деревянно-шпилечный);
- **наличие подковок**, шипов, рельефных клейм и обозначений;
- **дефекты** производственные и приобретенные в результате эксплуатации повреждения;
- **признаки ремонта.**

ЭЛЕМЕНТЫ ДОРОЖКИ СЛЕДОВ ОБУВИ:

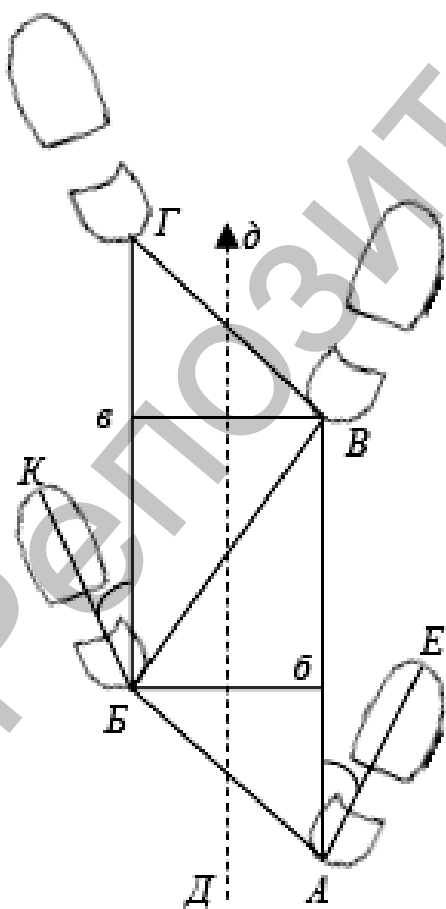

Дд – направление движения;

АБВГ – линия движения;

АБ, ВГ – длина левого шага;

БВ – длина правого шага;

Бб – ширина правого шага;

Вв – ширина левого шага;

ЕАВ – угол

разворота правой ноги;

КБГ – угол

разворота левой ноги.

3 ВОПРОС

**ОБНАРУЖЕНИЕ, ФИКСАЦИЯ, ПРЕДВАРИТЕЛЬНОЕ ИССЛЕДОВАНИЕ И ИЗЪЯТИЕ
СЛЕДОВ НОГ. ВОПРОСЫ, РАЗРЕШАЕМЫЕ ЭКСПЕРТИЗОЙ**



**ОСНОВНЫЕ ПРАВИЛА ПРИ ПОИСКЕ
СЛЕДОВ ОБУВИ**

1. Перед обнаружением следов обуви принять меры по недопущению уничтожения других (следов рук, биологических следов, микроволокон).
2. Перемещаться по месту происшествия так, чтобы не уничтожить следы преступника.
3. При выявлении следов вначале необходимо использовать визуальные способы обнаружения, а после этого и физические.
4. В первую очередь, следы выявляются в местах, которые могут быть подвержены воздействию атмосферных осадков, термического воздействия, механическим разрушениям.



СПОСОБЫ ФИКСАЦИИ СЛЕДОВ НОГ:

- фотографирование;
- описание в протоколе ОМП;
- моделирование (изъятие на специальные пленки, изготовление слепков);
- зарисовки, составление схем.

В СЛЕДАХ, ОСТАВЛЕННЫХ ОБУВЬЮ, ИЗМЕРЯЮТСЯ:

- **общая длина следа обуви** – по линии от середины заднего края каблука до середины переднего края носка;
- **длина подметки** – по оси следа;
- **ширина подметки** – в самом широком месте;
- **ширина промежуточной части** – в наиболее узком месте;
- **длина промежуточной части**;
- **ширина каблука и длина каблука** – по оси;
- **глубина отпечатка каблука**.



В ПРОТОКОЛЕ ОМП ДОЛЖНО БЫТЬ ЗАФИКСИРОВАНО:

- **место обнаружения** следов, на какой **поверхности** они находятся (*песок, глина, снег, асфальт, деревянный или цементный пол и т.д.*);
- **способ обнаружения** следов;
- **количество, вид** каждого следа (*объемный, поверхностный*);
- **форма** следа и каждой его части, срезов;
- **размеры** следа (*общий и каждой части*);
- **данные измерений элементов следа**, походки и их ориентация относительно площади места происшествия в целом;
- **индивидуальные особенности** подошвы (*набойки, заплаты, подковы и т.д.*);
- **способ фиксации** следа (*обработка поверхности порошком, фотографирование, зарисовка, изготовление копий*);
- **способ изъятия** следов и их упаковка.

ПРИМЕРНОЕ ОПИСАНИЕ СЛЕДА ОБУВИ в протоколе осмотра места происшествия:

«...на влажном глинистом грунте, в 1 см от правого угла дома № 20 по ул. Садовой и в 500 см от края проезжей части, расположена дорожка из семи видимых, объемных, локальных, статических следов обуви. В следах отобразились подметочная и каблучная части низа обуви. Передний срез подметочной части низа обуви обращен в сторону входной двери дома. Элементы дорожки следов следующие: длина шага левой ноги 71–72 см, длина шага правой ноги 74–75 см, ширина шага – 20 см, угол разворота ступни левой ноги – положительный – 17–19°, угол разворота ступни правой ноги – положительный – 20–24°. На 6–8 углублениях подметочной части следа левой ноги, расположенных в 0,6 см от внешнего среза и в 4,5 см от носочного среза, отобразилось повреждение (минус) материала низа в виде выступа сложной формы с максимальными размерами 0,4 см, минимальными размерами 0,2 см, максимальной высотой 0,1 см.

Произведено фотографирование дорожки следов методом линейной панорамы, а описанного следа по правилам масштабной фотосъемки фотоаппаратом “Олимпус С4000”, флэш-карта “МТС” объемом 1 Гб. Изготовлен гипсовый слепок данного следа обуви. Слепок завернут в бумагу и упакован в картонную коробку прямоугольной формы, размером 270x95 см. На крышке коробки učinена пояснительная надпись: “Один след обуви, изъятый путем изготовления гипсового слепка при осмотре места происшествия 15.01.2016 года по факту кражи из магазина № 8 по ул. Садовой, д. 15 в г. Городке Витебской области”, а также удостоверительные подписи следователя, понятых, специалиста. Коробка перевязана шпагатом и опечатана печатью “Следственный комитет Республики Беларусь. Управление по Витебской области. Для пакетов № 1”».

Криминалистическая информация выявляется при проведении **ПРЕДВАРИТЕЛЬНОГО ИССЛЕДОВАНИЯ** и анализируется по **трем направлениям:**

1) о преступнике:

- пол, возраст, рост;
- функциональные особенности нижних конечностей;
- психическое и физическое состояние и т.п.;

2) об обуви:

- тип, модель, размер, особенности подошвы;
- отразившиеся особенности эксплуатации – *изношенность подковы, набойки, трещины и т.п.*;

3) о механизме совершения преступления в целом либо о его части:

- пути проникновения и ухода с места происшествия;
- перемещение по нему;
- направление поисков;
- взаимодействие при этом с различными объектами, количество людей и т.п.

Последним этапом в работе со следами ног **является их ИЗЪЯТИЕ.**

1. С предметом – следоносителем или его частью.
2. Путем копирования на специальные пленки.
3. Путем изготовления слепков (моделирования).

Уголовно-процессуальный закон требует по возможности изъятия следов в **натуре**. Иногда это возможно, если след оставлен на малоценном и легко отделяемом материале (*например, на доске, бумаге и т.д.*).

Требования, предъявляемые к упаковке объектов:

1. Сохранность следов при транспортировке.
2. Невозможность подмены объектов исследования без нарушения упаковки. Для этого необходимо соблюдать следующие условия:
 - следы не должны соприкасаться с материалом упаковки;
 - предметы упаковываются неподвижно;
 - материал упаковки должен быть достаточно прочным, чтобы она не разрушилась при транспортировке;
 - на упаковке должны быть нанесены пояснительные надписи, в которых указывается: что, когда, где и кем изъято и по какому факту, подписи понятых и следователя.

Возможности трасологической ЭКСПЕРТИЗЫ:

1. Пригоден ли след обуви, изъятый 15.01.2016 года при осмотре места происшествия по факту кражи из магазина № 8 по ул. Садовой, д. 15 в г. Городке Витебской области, для идентификации обуви, его оставившей?

2. Если да, то не оставлен ли он обувью, изъятой у гр-на Иванова И.И.?

3. Обувью какого типа (назначение, вид, модель, размер) образованы следы, изъятые при ОМП?

4. Одной или разной обувью оставлены следы на месте происшествия?

5. Каков механизм образования следов (образованы ли при ходьбе, беге, лицом, несшим значительный груз, и т.д.)?

6. Каковы отобразившиеся в следах анатомические особенности человека?

7. Оставлена ли дорожка следов конкретным лицом?

При проведении экспертизы дорожки следов ног необходимо представить схему дорожки следов и подробное описание всех элементов дорожки (длины шага, ширины, величины угла постановки стопы и т.д.), описание характера и состояния следовоспринимающей поверхности. Копии (слепки) следов должны быть изготовлены не менее чем с 2–3 четких следов каждой ноги.

4 ВОПРОС

ИССЛЕДОВАНИЕ ПРОДУКТОВ ЖИЗНЕДЕЯТЕЛЬНОСТИ ЧЕЛОВЕКА (КРОВЬ): ОБНАРУЖЕНИЕ, ФИКСАЦИЯ, ИЗЪЯТИЕ

При расследовании преступлений против личности, таких, как убийство, изнасилование, нанесение тяжких телесных повреждений и др., важное значение имеет судебно-медицинское исследование компонентов и конечных продуктов жизнедеятельности человеческого организма.



Под компонентами и конечными продуктами жизнедеятельности человеческого организма

понимаются в основном выделения и части тела человека



(кровь, сперма, пот, волосы, запах, мягкие ткани и др.).

СЛЕДЫ КРОВИ представляют собой **СЛЕДЫ-ВЕЩЕСТВА**, однако в данном случае **речь идет о криминалистическом значении формы этих следов, а не их биологических свойствах**, что относится к судебной медицине. Форма следов зависит от условий их возникновения.

Трасологическое изучение формы следов крови, обнаруженных на месте происшествия, на одежде, позволяет установить механизм их образования.

В своей совокупности следы крови **позволяют восстановить картину значительной части преступного события:**

- где и какие повреждения были нанесены;
- имела ли место борьба или самооборона;
- могут ли быть следы крови на одежде и теле преступника;
- куда передвигался потерпевший или переносили труп и др.

РАЗЛИЧАЮТ СЛЕДЫ КРОВИ В ФОРМЕ:



ЛУЖИ



МАЗКОВ

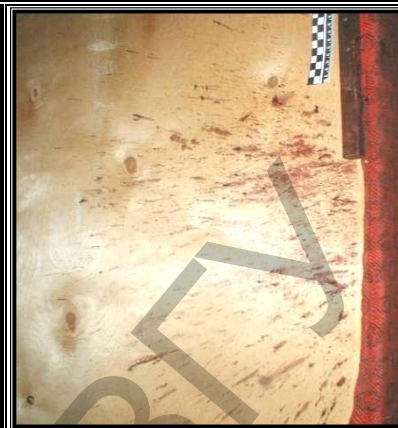

БРЫЗГ



ПОТЕКОВ

Угол наклона поверхности Высота падающей капли, (см)	Угол наклона поверхности	Угол наклона поверхности					
		5°	15°	30°	45°	60°	75°
5	●	●	●	●	●	●	●
15	●	●	●	●	●	●	●
30	●	●	●	●	●	●	●
50	●	●	●	●	●	●	●
100	●	●	●	●	●	●	●
150	●	●	●	●	●	●	●
200	●	●	●	●	●	●	●

КАПЕЛЬ



ЗАТЕКОВ

СПОСОБЫ ОБНАРУЖЕНИЯ И ИЗЪЯТИЯ СЛЕДОВ КРОВИ:

- 1) с помощью ультрафиолетового источника света;
- 2) с помощью перекиси водорода (она при этом вскипает);
- 3) если кровь обнаружена на полу, то необходимо вырезать участок линолеума (покрытия), где была обнаружена кровь, а также участок линолеума, на некотором расстоянии от него (контрольный вырез);
- 4) если засохшие следы крови обнаружены на стене, то их изымают вместе с частицами штукатурки, осуществляют соскоб. При этом на расстоянии 10–50 см производят контрольный соскоб (если нельзя осуществить соскоб, то производят смыв, а на расстоянии 10–50 см – контрольный смыв);
- 5) если следы крови обнаружены на грунте, то они изымаются вместе с грунтом. На некотором расстоянии делается проба грунта. А если следы крови обнаружены на снегу, то пятно крови вместе со снегом изымается на марлевый тампон.

Обнаружение и изъятие следов крови позволяет решить, к примеру, следующие **ВОПРОСЫ:**

1. Принадлежит ли кровь человеку или животному?
2. К какой группе, к какому типу относится данная кровь?
3. Лицу какого пола принадлежит данная кровь?
4. Не содержится ли в обнаруженной крови следов алкоголя, отравляющих веществ? Каково их количественное содержание?
5. Какова интенсивность кровотечения?
6. С какой высоты и под каким углом падали капли?
7. Передвигалось ли лицо, которому причинено ранение?

Таким образом, при расследовании преступлений против личности судебно-медицинское исследование компонентов и конечных продуктов жизнедеятельности человеческого организма позволяет следователю воссоздать обстановку, в которой было совершено преступление, значительно сузить круг подозреваемых лиц, а в некоторых случаях неопровержимо изобличить виновного, а также установить другие обстоятельства, имеющие важное значение для дела.

5 ВОПРОС

СЛЕДЫ ЗУБОВ ЧЕЛОВЕКА, ИХ КЛАССИФИКАЦИЯ, СВОЙСТВА, ОБНАРУЖЕНИЕ И ФИКСАЦИЯ

Следы зубов человека имеют такое же значение для расследования преступления, как и следы пальцев рук. По следам зубов устанавливается личность человека, т.к. зубной аппарат обладает частными признаками, по которым можно установить не только конкретную челюсть, но и отдельные зубы.

КАЖДЫЙ ЗУБ СОСТОИТ ИЗ:

- коронки – части зуба, выступающей над поверхностью десны;
- корня, погруженного в костную лунку челюсти;
- коронка и корень зуба разделены шейкой, суженной частью, которая плотно охвачена прилегающей слизистой оболочкой – десной.

Всего у взрослого человека 32 зуба (по 16 на каждой челюсти).
В стоматологии зубы человека принято обозначать специальной формулой:



8 7 6 5 4 3 2 1	1 2 3 4 5 6 7 8
8 7 6 5 4 3 2 1	1 2 3 4 5 6 7 8

В этой формуле, расположенной зеркально по отношению к челюсти человека, цифры верхнего ряда обозначают зубы верхней челюсти, нижнего ряда – зубы нижней челюсти. Вертикальная линия разделяет зубной ряд на правую и левую стороны, а горизонтальная – на верхнюю и нижнюю.

В каждой челюсти имеется:

- (а) – по четыре резца – два центральных и два боковых;
- (б) – два клыка – по одному слева и справа, за боковыми резцами;
- (в) – четыре малых коренных (премоляры) зуба;
- (г) – шесть больших коренных (моляры) зубов.

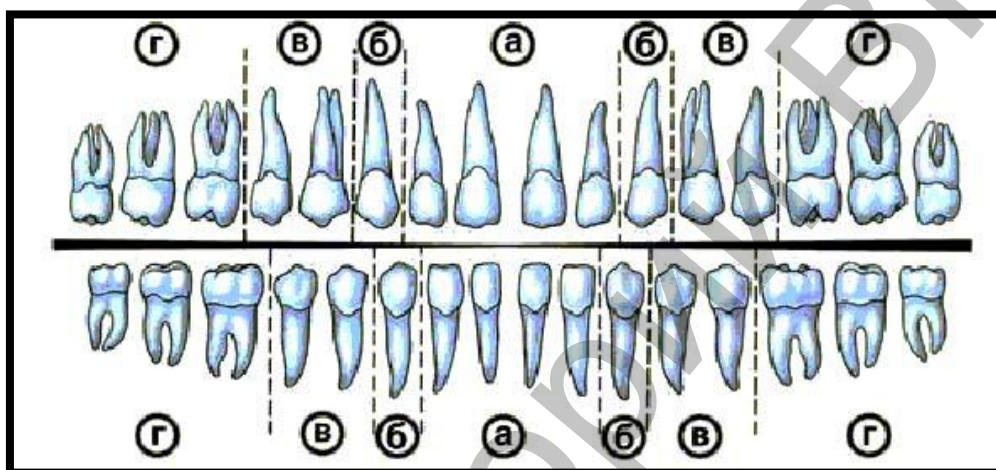

Зубы отличаются друг от друга по размерам, форме, количеству корней и строению жевательной поверхности.

По механизму образования различают следы **надкуса** и **откуса**.

При **надкусе** происходит неполное смыкание зубов и на противоположных поверхностях объекта образуются следы, отображающие жевательную поверхность верхних и нижних зубов, а также некоторую часть их боковой поверхности.

При **откусе** зубы смыкаются полностью, отделяя откушенную часть. На объекте, от которого произведен откус, остаются следы в виде желобков, повторяющие конфигурацию наружного края зубов. На откушенной части отображаются следы от внутренней поверхности зубов в виде выпуклых дугообразных полос.

ИДЕНТИФИКАЦИОННЫЕ ПРИЗНАКИ ЗУБОВ человека делятся на **общие** и **частные**.

В свою очередь, **ОБЩИЕ** признаки можно разделить на:

- анатомические признаки зубного ряда,
- на функциональные признаки челюстей и
- признаки отдельных зубов.

Анатомические признаки зубного ряда включают в себя:

- общую конфигурацию зубной дуги (*треугольная, прямоугольная, трапецевидная, эллипсовидная, параболическая*);
- общий размер (*протяженность*), большой, средний, малый;
- наличие или отсутствие асимметрии зубного ряда;
- наличие и направление наклона зубных рядов;
- наличие промежутков;
- общее количество зубов;
- наличие и тип протезов.

Функциональные признаки челюстей включают нормальные и аномальные прикусы.

Признаки отдельных зубов – это:

- форма и размер зубной коронки;
- местоположение зуба в зубном ряду;
- расположение зуба относительно общей линии зубного ряда;
- нарушение высоты;
- расположение коронок зубов в зубном ряду и
- количество жевательных бугорков.

ЧАСТНЫЕ признаки включают в себя:

- анатомические признаки зубов;
- приобретенные признаки зубов и
- признаки протезов.

Частные признаки зубного аппарата представляют собой особенности внешнего строения отдельных зубов. Их характеристика основывается на данных об **анатомическом** строении коронки зуба, таких, как:

- форма, размеры и расположение деформаций;
- наличие углублений, трещин, пломб и вкладок на жевательной и других поверхностях коронки зуба;
- наличие, местоположение и величина надломов или полных переломов коронок;
- местоположение, размер и форма постоянных протезов и коронок и др.

ОПИСАНИЕ СЛЕДОВ В ПРОТОКОЛЕ:

- вид объекта или поверхности, на которой обнаружен;
- месторасположение следов и их взаимное расположение;
- вид следа (откус, надкус);
- количество следов;
- какие зубы отобразились;

- описание их размеров (длина, ширина);
- цвет следа.

Способы фиксирования: описательный, фотосъемка, слепки и т.д.

Слепки изготавливаются с помощью специальных паст.

На разрешение трасологической экспертизы чаще всего ставятся следующие ВОПРОСЫ:

1. Образованы ли следы на объектах или повреждения на теле от воздействия зубов?
2. Оставлены ли следы зубов на объектах конкретным человеком?
3. Зубами животного или человека оставлены следы?
4. Не оставлены ли следы зубными протезами (вид протеза)?
5. Можно ли в конкретном случае определить пол, возраст и профессию человека, который оставил следы?
6. Каков механизм образования следов зубов?

В распоряжение эксперта должны быть представлены:

- а) объекты со следами зубов (окурки, продукты и т.п.);
- б) слепки со следов зубов проверяемых лиц (гипсовые, пластмассовые, силиконовой пасты и т.п.);
- в) фотографические снимки следов зубов;
- г) материалы уголовного дела – протокол осмотра места происшествия;
- д) судебно-медицинская экспертиза трупа, освидетельствование живого лица, протоколы изъятия следов и другие документы.

Таким образом, криминалистическое значение имеет тот факт, что зубы являются наиболее стойкими элементами организма человека, сохраняющими свои особенности даже под воздействием высокой температуры и не поддающиеся гниению. Порой они оказываются единственными данными, по которым удастся установить возраст и личность неопознанного трупа.

6 ВОПРОС ИССЛЕДОВАНИЕ СЛЕДОВ ЗАПАХА

ОДОРОЛОГИЯ

– наука о природе и механизме образования запахов,
о способах их распознавания и использования.

Среди множества свойств запаха выделяются те,
которые должны быть учтены при обнаружении,
изъятии и фиксации запахового следа.

ЗАПАХ – свойство объектов материального мира, заключающееся в отделении во внешнюю среду части своего вещества – молекул, образующих запаховый след. В принципе любой предмет пахнет и может быть обнаружен соответствующим детектором.

Запаховые следы в криминалистике условно делят на **два вида:**

- **следы-источники запаха;**
- **следы-запахи.**

Запах объектов индивидуален и определяется индивидуальностью, неповторимостью объектов материального мира.

К свойствам запаха относятся:

- 1) **летучесть** – способность вещества переходить в газообразное состояние;
- 2) **адсорбция** – поглощение газов, паров и жидкостей поверхностным слоем твердого тела (адсорбента);
- 3) **диффузия** – проникновение одних молекул в другие;
- 4) **непрерывность** образования запаха.

ЧЕЛОВЕЧЕСКИЙ ЗАПАХ СЛАГАЕТСЯ ИЗ «НАБОРА»:

- 1) **собственные запахи человека**, связанные с деятельностью различных желез, заболеваниями, диетой;
- 2) **запахи, вносимые предметами туалета и гигиены** (мыло, духи, кремы и т.п.);
- 3) **запахи, связанные с бытовыми и профессиональными условиями.**

Запаховые следы человека **по времени их сохранения** делятся на **три вида:**

- *свежие (не более часа);*
- *нормальные (не более трех часов);*
- *старые (более трех часов).*

На практике применяются **три приема изъятия** запаховых следов:

- **отсасывание** запаха шприцем;
- **забор** молекул запаха непосредственно емкостью;
- **адсорбирование** запахового следа на искусственные носители (*фланелевые салфетки, бинты, вату и т.п.*). Для этого адсорбент помещается на поверхность с запахом, сверху прикрывается металлической фольгой, полиэтиленом и т.п.

Идентификация запаха генетически обусловлена и позволяет идентифицировать с помощью **биодетекторов** запаха, которыми являются собаки.

ВОПРОСЫ, РАЗРЕШАЕМЫЕ ОДОРОЛОГИЧЕСКОЙ ЭКСПЕРТИЗОЙ:

1. Имеется ли в одорологической пробе, собранной с объекта (предмета), запах человека? Если да, то происходит ли этот запах от проверяемого лица?
2. Мужчиной или женщиной оставлены запаховые следы?
3. Происходят ли обнаруженные на месте происшествия кровь, волосы, пот от проверяемого лица?
4. Имеется ли индивидуальный запах проверяемого лица на изъятом предмете (одежда, обувь, оружие, окурок и т.д.)?

Обнаруженные на месте происшествия вещи человека являются источниками сведений о личности преступника. Поэтому работа с ними требует особой осторожности, чтобы сохранить их как источник одорологической информации.

7 ВОПРОС ИССЛЕДОВАНИЕ ОСОБЕННОСТЕЙ ГОЛОСА И РЕЧИ

При подготовке материалов для назначения фоноскопической экспертизы наиболее сложным является получение образцов голоса и речи.

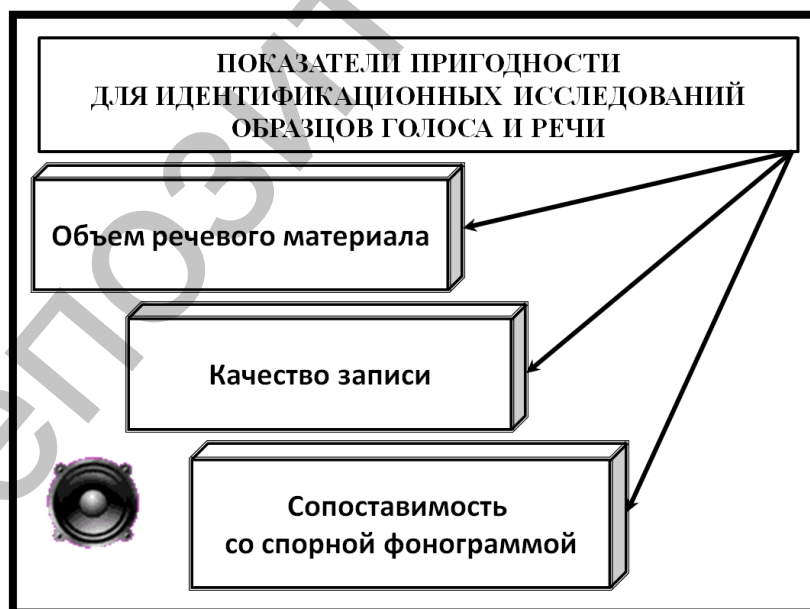

Объем речевого материала должен составлять **5–10 минут** свободной (спонтанной) речи лица, у которого отбираются образцы.

Образцы речи в виде чтения не пригодны для проведения идентификационных исследований методом лингвистического анализа.

Сопоставимость образцов устной речи со спорной фонограммой заключается в совпадении условий их звукозаписи, лингвистических и фонетических характеристик, темы, эмоциональной окраски и т.п.

ВОПРОСЫ, РЕШАЕМЫЕ ЭКСПЕРТИЗОЙ:

1. Каково дословное содержание разговора, записанного в файле «VO004.WMA» на представленном компакт-диске «Verbatim», который начинается через 1 мин 5 сек от начала записи словами: «Привет, Дима» и заканчивается через 37 мин 20 сек от начала записи словами: «Все пока, до свидания»?

2. Имеются ли в указанном разговоре голос и речь гр-на Иванова И.И., образцы устной речи которого представлены на исследование? Если да, то какие фразы ему принадлежат?

3. Имеются ли в указанном разговоре признаки монтажа и изменения, внесенные в процессе записи или после ее окончания?

При другой типовой следственной ситуации, **когда лицо, речь которого записана на фонограмме, не установлено**, и необходимо получить розыскную информацию, можно рекомендовать следующие вопросы:

1. Какими личностными характеристиками обладает лицо, сообщившее о заминировании?

2. Пригодны ли голос и речь лица, сообщившего о заминировании, для идентификационных исследований?

Под личностными характеристиками понимаются все характеристики личности, которые возможно установить по речи человека (пол, возраст, родной язык, местность формирования родного языка, образование, род деятельности, социальное положение и т.д.).

Вопросы для самоконтроля:

1. Каковы классификация и механизм образования следов ног и обуви?

2. Каковы элементы дорожки следов ног и обуви?

3. Как классифицируются следы крови?

4. Как классифицируются следы зубов?

5. Каковы особенности работы со следами запаха?

**Более подробно вопросы данной темы изложены
в следующих источниках:**

1. Агафонов, В.В. Криминалистическая трасология / В.В. Агафонов, Н.П. Майлис, В.М. Плескачевский. – М., 2002. – 76 с.
2. Бастрыкин, А.И. Криминалистика. Современные методы криминалистического исследования: учеб. пособие / А.И. Бастрыкин; Российская правовая акад. М-ва юстиции РФ, Северо-Западный филиал; Санкт-Петербургский юридический ин-т. – СПб.: Ольга, 2003. – 346 с.
3. Гаврилин, Ю.В. Использование контроля и записи телефонных и иных переговоров в раскрытии и расследовании преступлений: учеб. пособие / Ю.В. Гаврилин, Е.С. Дубоносов; Юридический ин-т МВД России. – М.: Книжный мир, 2003. – 69 с.
4. Грановский, Г.Л. Основы трасологии: Особенная часть / Г.Л. Грановский. – М., 2009. – 359 с.
5. Крылов, И.Ф. Криминалистическое учение о следах / И.Ф. Крылов. – Л.: Изд-во ЛГУ, 1979. – 198 с.
6. Майлис, Н.П. Руководство по трасологической экспертизе / Н.П. Майлис. – М.: Щит и меч, 2007. – 344 с.
7. Майлис, Н.П. Судебная трасология: учебник для студентов юрид. вузов / Н.П. Майлис. – М., 2003. – 272 с.
8. Методы обнаружения и фиксации следов рук / Г.Л. Грановский. – М., 1973. – 249 с.
9. Порубов, А.Н. Криминалистика в схемах / А.Н. Порубов; ред. Н.И. Порубов. – Минск: Амалфея, 2000. – 240 с.
10. Салтевский, М.В. Следы человека и приемы использования для получения информации о преступлении и обстоятельствах преступления / М.В. Салтевский. – Киев: КВШ МВД СССР, 1983. – 44 с.
11. Следы на месте происшествия: справочник следователя / под ред. В.Ф. Статкуса. – М.: ЭКЦ МВД России, 2004. – 380 с.
12. Чулахов, В.Н. Криминалистическое исследование навыков и привычек человека: монография / В.Н. Чулахов; под ред. Е.Р. Россинской. – М.: Юрлитинформ, 2004. – 176 с.
13. Шевченко, Б.И. Научные основы современной трасологии: осмотр места кражи, совершенной с применением технических средств // Сб. науч. трудов / под ред. Б.И. Шевченко. – М.: ЛексЭкст, 2004. – 104 с.



КРИМИНАЛИСТИЧЕСКОЕ ИССЛЕДОВАНИЕ ОРУДИЙ, МЕХАНИЗМОВ, ИНСТРУМЕНТОВ И ИХ СЛЕДОВ (ВЗЛОМ, ОРУДИЯ, ИНСТРУМЕНТЫ, ТРАНСПОРТНЫЕ СРЕДСТВА, КОМПЬЮТЕРНЫЕ ПРЕСТУПЛЕНИЯ)

Основные вопросы

1. Понятие и объекты взлома в криминалистике.
2. Классификация орудий взлома и инструментов.
3. Следы орудий взлома и инструментов: понятие и классификация.
4. Обнаружение, фиксация, предварительное исследование и изъятие следов орудий взлома и инструментов.
5. Следы транспортных средств, их классификация.
6. Обнаружение, фиксация, предварительное исследование и изъятие следов транспортных средств.
7. Криминалистическое исследование компьютеров. Особенности образования следов при совершении компьютерных преступлений.
8. Роль специалистов при изучении компьютеров и компьютерной информации.
9. Обнаружение, фиксация и изъятие следов компьютерной информации.
10. Возможности компьютерно-технической экспертизы.

1 ВОПРОС

Понятие и объекты взлома в криминалистике

МЕХАНОСКОПИЯ

– это раздел трасологии, посвященный изучению следов орудий взлома, инструментов, производственных механизмов, замков, пломб.

ВЗЛОМ

– это не только проникновение с преступной целью в какое-то запечатанное помещение или хранилище посредством вывода из строя запирающего устройства, разрушения преграды (стен, пола, потолка или других), но и преодоление без ее разрушения (отпирание замка подобранным ключом или отмычкой).

ОБЪЕКТАМИ взлома являются:

- запирающие устройства (замки, задвижки);
- специальные хранилища (сейфы, железные ящики, сундуки и пр.);
- строительные преграды (двери, окна, стены, потолки, полы).

ЗАПИРАЮЩИЕ УСТРОЙСТВА – это замки, имеющие определенную степень секретности, механизм которых открывают и закрывают при помощи ключа, и запирающие приспособления (задвижки, щеколды, крючки и др.).

СТРОЕНИЕ ЗАМКА:

Корпус предназначен для размещения различных элементов замка.

Ригель представляет собой движущуюся деталь, которая своим запирающим концом входит в вырез преграды или за ее неподвижную часть. Навесные замки подобный вырез имеют на конце дужки.

Фиксирующие устройства. С их помощью происходит удержание ригеля замка в выдвинутом положении. Такими устройствами являются *пружины, сувальдины, иштифты, пластинки, специальные предохранители.*

ЗАМКИ РАЗЛИЧАЮТ ПО СЛЕДУЮЩИМ ОСНОВАНИЯМ:

- 1) **способу крепления к двери** (навесные, врезные и накладные);
- 2) **назначению запираемого объекта** (мебельные, дверные, гаражные, сейфовые и др. в зависимости от объекта, для запираения которого они предназначены);
- 3) **конструкции механизма и количеству секретов.**

В зависимости от устройства запирающего механизма современные замки можно подразделить на: пружинные, сувальдные, реечные, цилиндровые, винтовые, кодовые, магнитные.

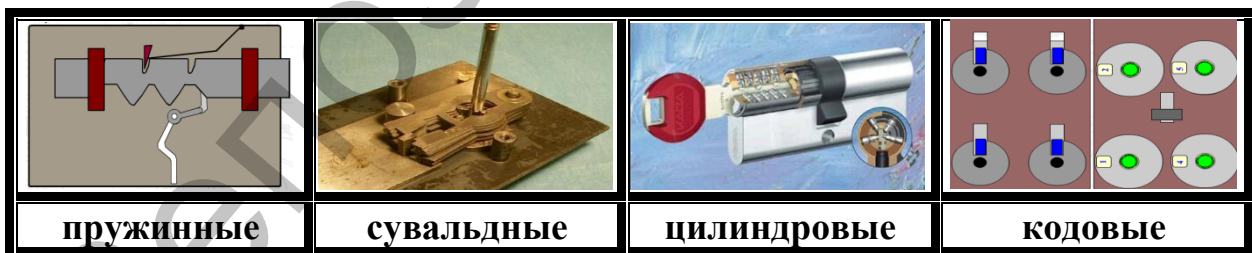

По сложности запирающего механизма замки классифицируются на простые, средней сложности, сложные.

По способу запираения: автоматические; запираемые ключом.

По виду воздействия на детали запирающего механизма замки запираются:

- механическим воздействием (*подавляющее большинство замков*);
- с помощью магнитного поля (*магнитный замок «Сюрприз»*);
- в результате воздействия электромагнитным полем (*кодовые замки*).

2 ВОПРОС

КЛАССИФИКАЦИЯ ОРУДИЙ ВЗЛОМА И ИНСТРУМЕНТОВ

- 1) специально предназначенные для этой цели предметы (*отмычки*);
- 2) имеющие общетехническое применение (*ножовки, топоры*);
- 3) случайно оказавшиеся на месте взлома (*металлический прут*).

В зависимости от механизма взаимодействия с преградой инструменты (орудия взлома) подразделяются на:

➤ **механические:**

- ударные;
- долбежные (долото, лом и т.д.);
- рубящие (топор, зубило и т.д.);
- рычажные;
- режущие (нож, ножницы, стеклорезы, кусачки и т.п.);
- пилящие (напильники, пилы);
- сверлильные (сверла, буравы);
- орудия комбинированного воздействия (рычажно-режущие; долбежно-рубящие);

➤ **термические:**

- газо- и электроаппараты для резки металлов и их сварки.

3 ВОПРОС

СЛЕДЫ ОРУДИЙ ВЗЛОМА И ИНСТРУМЕНТОВ: ПОНЯТИЕ И КЛАССИФИКАЦИЯ

СЛЕДЫ ОРУДИЙ ВЗЛОМА

– это следы, возникшие в результате взаимодействия (контакта) орудия с преградой.

Следы орудий взлома содержат информацию:

- о характере воздействия орудия на объект;
- об условиях и механизме образования следов (*направление движения и сила воздействия орудия взлома, последовательность взлома*);
- о внешнем строении контактной поверхности орудия взлома;
- о сохранившихся полностью или частично деталях поверхности (рельефа) следовоспринимающего объекта.

КЛАССИФИКАЦИЯ СЛЕДОВ ОТ ОРУДИЙ ВЗЛОМА НА ПРЕГРАДАХ:

Типы следов:

- следы излома образуются вне контакта с орудием взлома при разделении предмета;
- следы орудий взлома.

В зависимости от места локализации следы орудий взлома и инструментов классифицируются на оставленные:

- 1) на запирающих устройствах; 2) на других преградах.

По характеру воздействия и виду орудия (инструмента) механической группы следы подразделяют на:

- **следы давления** (форма вмятины повторяет конфигурацию контактной части орудия взлома и передает ее размеры);
- **следы скольжения** (трения) (когда орудия взлома действуют под углом к поверхности преграды);
- **следы резания** (их делят на: простой разрез (разруб); встречный разрез; резание со скалыванием и отделением частиц в виде щепы, стружки; резание с отделением мелких частиц в виде опилок (распил)).

Кроме следов орудий на месте происшествия встречаются **следы изгиба, растяжения (сжатия), перелома, разрыва, кручения**. Это следы деформации преграды, происходящие без непосредственного контакта орудия взлома.

4 ВОПРОС

ОБНАРУЖЕНИЕ, ФИКСАЦИЯ, ПРЕДВАРИТЕЛЬНОЕ ИССЛЕДОВАНИЕ И ИЗЪЯТИЕ СЛЕДОВ ОРУДИЙ ВЗЛОМА И ИНСТРУМЕНТОВ

В ПРОТОКОЛЕ ОСМОТРА ОТМЕЧАЮТ:

- что взломано;
- из какого материала изготовлен этот объект;
- где он расположен;
- каковы на нем повреждения;
- месторасположение следов на объекте взлома;
- их общее количество и взаиморасположение;
- высоту от поверхности пола (грунта);
- вид следов (объемный след отжима, линейный след разруба);
- форму следов (как общую, так и форму отдельных участков);
- размеры (длина, ширина, глубина, диаметр);
- наличие в следах посторонних веществ.

Анализ следов на месте происшествия позволяет определить:

- вид взлома (пролом, распил и т.д.);
- механизм взлома (в какой последовательности образовались следы);
- направление взлома (снаружи, изнутри);
- вид использованного орудия;
- количество участвовавших лиц;
- примерный рост и физическую силу преступников;
- наличие определенного навыка обращения с орудием (инструментом);
- сколько времени потребовалось для взлома преграды;
- какие следы могли остаться на одежде и теле преступника.

5 ВОПРОС

СЛЕДЫ ТРАНСПОРТНЫХ СРЕДСТВ, ИХ КЛАССИФИКАЦИЯ

Под СЛЕДАМИ ТРАНСПОРТНЫХ СРЕДСТВ

понимаются следы,
отображающие внешнее строение отдельных частей транспорта
(протектора, борта кузова и т.п.);
части, отделившейся от транспортного средства;
вещества, используемые для эксплуатации автомобилей
(тормозная жидкость, тосол, смазочные масла),
которые были обнаружены на месте происшествия.

КЛАССИФИКАЦИЯ СЛЕДОВ ТРАНСПОРТНЫХ СРЕДСТВ:

по местоположению (локализации):

- на дорожном покрытии (*асфальт, бетон, щебенка, грунт, снег*);
- на придорожных объектах (*столбы, ограждения, бордюрные панели и т.д.*);
- на транспортных средствах, участвовавших в ДТП;
- на одежде и теле потерпевших;
- на предметах, находившихся в руках потерпевших или случайно оказавшихся на месте происшествия;
- вне проезжей части дороги (*откосы, кюветы, полоса отвода*);

по механизму формирования:

- **объемные** делятся на следы:
 - давления (*следообразующее усилие действует по нормали к следовоспринимающей поверхности*);
 - скольжения (*следообразующее усилие действует под углом к воспринимающей поверхности – образуется при полной блокировке колес в процессе торможения*);
 - качения (*образуются в результате поступательно-вращательного движения колеса, а также при неполном торможении и пробуксовке*);
- **поверхностные** делятся на:
 - следы наслоения (*бывают позитивными и негативными*);
 - следы отслоения;
 - мазки;

➤ **комбинированные;**

по источнику происхождения:

- следы отображения ходовой части транспортных средств;

- следы отображения, образованные выступающими частями транспортного средства;
- следы отображения от частей одежды пострадавшего; предметов одежды; ткани;
- следы отображения от тела потерпевшего;
- следы отображения от предметов, находившихся в руках потерпевшего;
- отделившиеся от транспортного средства отдельные детали, мелкие частицы.

СЛЕДЫ, ИЗУЧАЕМЫЕ ТРАНСПОРТНОЙ ТРАСОЛОГИЕЙ, ПОДРАЗДЕЛЯЮТСЯ НА:

- 1) следы ходовой части;
- 2) следы выступающих частей транспортных средств (далее ТС);
- 3) отделившиеся от ТС части и детали (следы-предметы).

1. **СЛЕДЫ ХОДОВОЙ ЧАСТИ ТС** оставляет безрельсовый транспорт:

- **следы скольжения** (*следообразующее усилие действует под углом к воспринимающей поверхности – образуется при полной блокировке колес в процессе торможения*);
- **следы качения** (*образуются в результате поступательно-вращательного движения колеса, а также при неполном торможении и пробуксовке*).

По следам ходовой части ТС определяют:

- направленность и режим движения (торможения, остановки);
- вид, модель автомобиля, при благоприятных случаях проводят его отождествление.

Ширина колеи – это расстояние между центральными (осевыми) линиями следа левых и правых задних колес или между просветами задних спаренных колес.

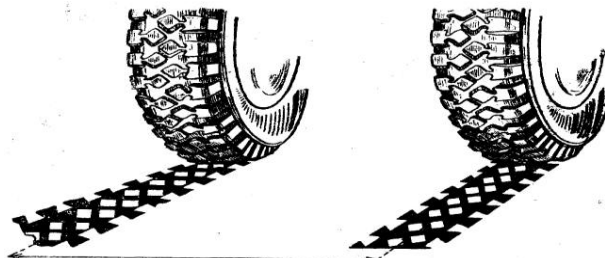

Ширину беговой части протектора измеряют на участке с четким отображением рисунка, от одного его края до другого.

База автомобиля — это расстояние между осями передних и задних колес.

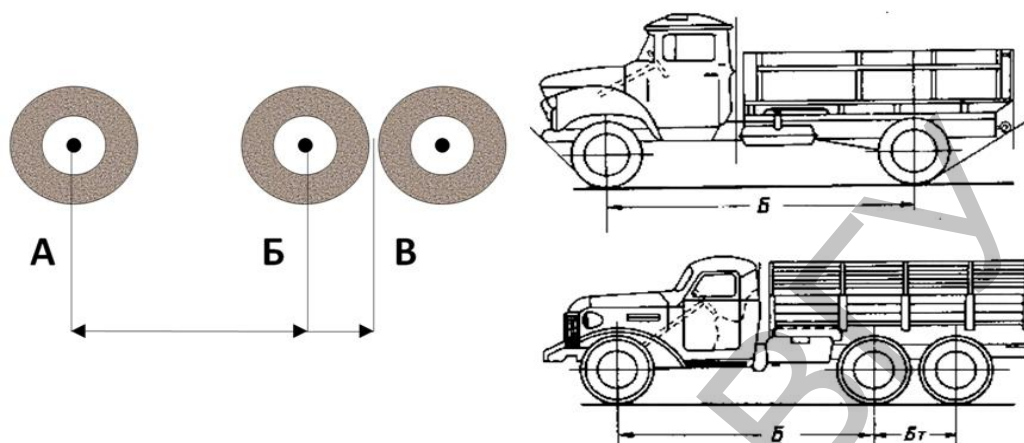

У полуприцепов различают **базу тележки** (расстояние между второй и третьей осью) и **базу автомобиля** (расстояние между передней осью и серединой базы тележки).

Рельефный рисунок беговой дорожки протектора включает следующие элементы: узкие и широкие канавки, щелевидные прорезы и надрезы, продольные ребра, изолированные выступы.

Длину окружности колеса определяют, измерив расстояние между двумя последовательными отображениями одной и той же особенности беговой дорожки. Разделив это число на число пи 3,14, получают диаметр колеса.

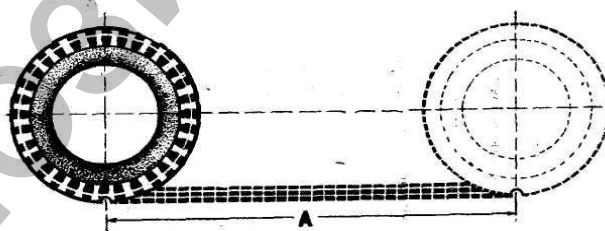

2. СЛЕДЫ ОТОБРАЖЕНИЯ, ОБРАЗОВАННЫЕ ВЫСТУПАЮЩИМИ ЧАСТЯМИ:

следы удара — это вмятины, образованные деталями транспортного средства (крылом, радиатором, кузовным бампером и т.д.) на различных преградах и объектах (заборы, столбы, бортовые камни, другие транспортные средства и т.п.), с которыми оно столкнулось, и на самом транспорте;

следы скольжения – это царапины и трассы, возникающие в результате соприкосновения и трения поверхностей следовоспринимающих объектов (заборы, столбы, другие транспортные средства и т.д.) с деталями транспортного средства.

3. ОТДЕЛИВШИЕСЯ ДЕТАЛИ И ЧАСТИ, обнаруженные на месте происшествия, могут быть сгруппированы следующим образом:

- осколки фарного стекла, органического стекла и иных стеклянных частей ТС;
- кусочки (частицы) лакокрасочного покрытия;
- обломки частей ТС;
- составные части или крепежные детали отдельных узлов.

Столкновения могут быть встречными, попутными и угловыми.

В результате всех столкновений образуются следующие следы:

- **вмятина** – углубление, образовавшееся за счет деформации воспринимающей поверхности;
- **царапина** – линейное повреждение от скользящего соприкосновения рельефными деталями др. ТС;
- **разрез** – линейное нарушение целостности материала, которое образуется от скольжения твердой детали по более мягкому следовоспринимающему объекту;
- **задиры** – мелкие разрывы металла или покрытия, глубина которых больше их ширины, они образуются при контакте твердых поверхностей, которые имеют одинаковую жесткость;
- **соскобы** – удаление верхнего слоя поверхности детали или части ТС.

6 ВОПРОС

ОБНАРУЖЕНИЕ, ФИКСАЦИЯ, ПРЕДВАРИТЕЛЬНОЕ ИССЛЕДОВАНИЕ И ИЗЪЯТИЕ СЛЕДОВ ТРАНСПОРТНЫХ СРЕДСТВ

**ПРИ ОБНАРУЖЕНИИ СЛЕДОВ ТРАНСПОРТНЫХ СРЕДСТВ
ОПРЕДЕЛЯЕТСЯ** следующее:

1. Групповая принадлежность транспортного средства: а) тип; б) вид; в) модель.
2. Взаиморасположение транспортных средств перед столкновением.
3. Повреждения, причиненные транспортному средству в результате происшествия.
4. Вещества, попавшие на транспортное средство.
5. Направление движения транспортного средства.

ОПРЕДЕЛЕНИЕ НАПРАВЛЕНИЯ ДВИЖЕНИЯ ТРАНСПОРТНОГО СРЕДСТВА

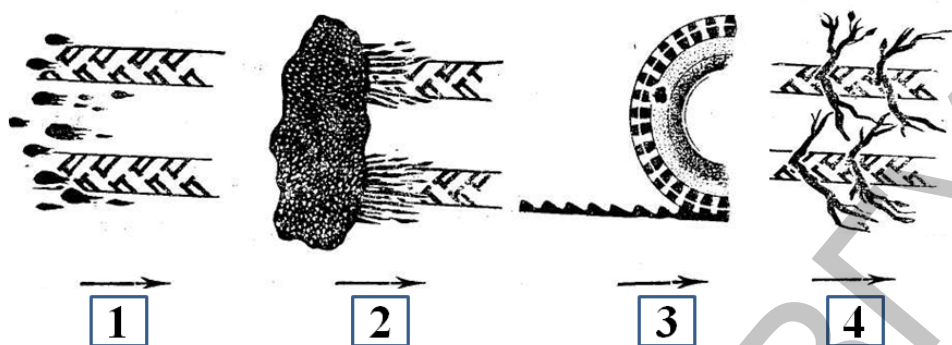

- 1 – капли жидкости (масла, воды), падающие с транспортного средства, вытянуты в сторону движения ТС;
- 2 – при переезде через грязь или лужу грязь или вода разбрызгиваются в направлении движения ТС;
- 3 – пологие стороны «ступенек» обращены в сторону движения ТС;
- 4 – концы переломившихся веток отклоняются в сторону его движения.

ФИКСАЦИЯ И ИЗЪЯТИЕ СЛЕДОВ

Выявленные следы транспорта необходимо зафиксировать путем:

- описания в протоколе осмотра места происшествия;
- фотографирования;
- составления планов и схем;
- моделирования;
- копирования.

ОПИСАНИЕ СЛЕДОВ ТРАНСПОРТНЫХ СРЕДСТВ

В протоколе осмотра места происшествия при описании следов транспортных средств необходимо указать следующее:

- вид дорожного покрытия (глинистый, песчаный и т.д.);
- рельеф дорожного покрытия, повороты и закругления дороги;
- поверхность, на которой обнаружены следы;
- состояние поверхности: сухая, мокрая, гладкая, неровная;
- вид следов: динамические или статические, объемные или поверхностные;
- место расположения следов (на прямой или на повороте) и их протяженность;
- количество следов и их относительное размещение;
- ширину колеи передних и задних колес;
- способы обнаружения, приемы фиксации и упаковки следов.

ЭКСПЕРТИЗА СЛЕДОВ ТРАНСПОРТНЫХ СРЕДСТВ

Экспертиза следов транспортных средств – это вид трасологического исследования с целью:

- установления происхождения следов транспортных средств, т.е. выяснение механизма происхождения следов транспортных средств;
- выяснения механизма образования этих следов, определения групповой принадлежности;
- идентификации транспортных средств.

На разрешение трасологической экспертизы могут быть поставлены следующие **ВОПРОСЫ**:

1. Не оставлены ли следы, обнаруженные на месте происшествия, ходовыми частями (колесами, шинами, полозьями), имеющимися у данного транспортного средства (автомобиля, мотоцикла, телеги, саней и т.д.), или его иной частью?

2. К какому типу (или виду) относится транспортное средство, оставившее следы на месте происшествия?

3. В каком направлении двигалось транспортное средство, судя по следам его движения?

4. Не образован ли след данной шиной?

5. Какими колесами (передними, задними, правыми, левыми) оставлены следы на одежде потерпевшего?

Таким образом, **ПО СЛЕДАМ ТРАНСПОРТНЫХ СРЕДСТВ МОЖНО УСТАНОВИТЬ**:

- ✓ способ и направление образования следов;
- ✓ взаиморасположение транспортных средств при столкновении и переезде, а также транспортного средства и пешехода при наезде;
- ✓ какими частями транспортного средства могли быть нанесены повреждения;
- ✓ вид транспортного средства;
- ✓ групповую принадлежность транспортного средства (вид, марку, модель);
- ✓ тождество транспортного средства по его следам и отдельным или отделившимся от него частям;
- ✓ механизм и характер повреждений, возникших на транспортном средстве в результате происшествия;
- ✓ неисправность некоторых механизмов;
- ✓ отдельные обстоятельства происшествия, имеющие значение для дела (скорость движения транспорта, взаиморасположение транспортных средств в момент столкновения, какой груз перевозился транспортом, какие вещества могли попасть на автомобили в результате происшествия и т.п.).

7 ВОПРОС

**КРИМИНАЛИСТИЧЕСКОЕ ИССЛЕДОВАНИЕ КОМПЬЮТЕРОВ.
ОСОБЕННОСТИ ОБРАЗОВАНИЯ СЛЕДОВ ПРИ СОВЕРШЕНИИ
КОМПЬЮТЕРНЫХ ПРЕСТУПЛЕНИЙ**

КОМПЬЮТЕРНЫЕ ПРЕСТУПЛЕНИЯ

– это как преступления в сфере компьютерной информации,
так и преступления, совершаемые с использованием
компьютерных технологий.

Непосредственный предмет преступного посягательства по делам о компьютерных преступлениях – компьютерные системы и их сети.

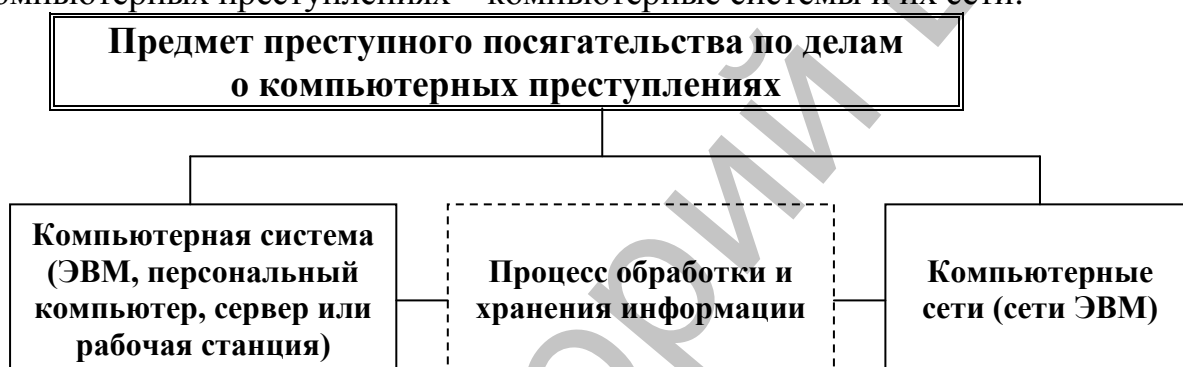

Основные криминалистически значимые устройства отдельно взятой компьютерной системы:

микропроцессор (МП), осуществляющий вычисления по программе и обеспечивающий общее управление компьютером;

оперативная память (ОП), содержащая программы и данные, доступные для использования процессором, а также промежуточные и окончательные результаты вычислений;

постоянные запоминающие устройства (ПЗУ), являющиеся энергонезависимыми и *обеспечивающие надежное хранение и выдачу информации*, в них содержатся операционные системы и их структуры (в ПЭВМ в качестве ПЗУ используются *жесткие диски*, именуемые «винчестерами» (HDD), в сложных системах, на серверах применяются дисковые массивы (RAID) с различной архитектурой);

внешние запоминающие устройства (ВЗУ), служащие дополнительным полем памяти ЭВМ для долговременного хранения программ, данных и архивов; в качестве внешних запоминающих устройств могут использоваться дискеты, магнитные ленты, оптические и магнитооптические диски и другие устанавливаемые факультативно устройства;

устройства ввода-вывода (УВВ) – клавиатуры, различного рода манипуляторы, сканеры, графические планшеты, средства речевого ввода

информации, дисплеи с графическими адаптерами, печатающие устройства, графопостроители – обеспечивают работу пользователя на ЭВМ;

сетевые аксессуары (СА), служащие для подключения и использования компьютерной системы в составе сети.

УСТРОЙСТВА ЭВМ ПРИГОДНЫ ДЛЯ ИДЕНТИФИКАЦИИ, т.к. обладают признаками **индивидуальности** (безусловное отличие от других подобных объектов) и **устойчивости** (способность длительное время сохранять неизменными свои существенные свойства).

Важным моментом в образовании следов-отображений при совершении компьютерных преступлений является то, что **в качестве следообразующего объекта выступает виртуальный объект – система команд ЭВМ.**

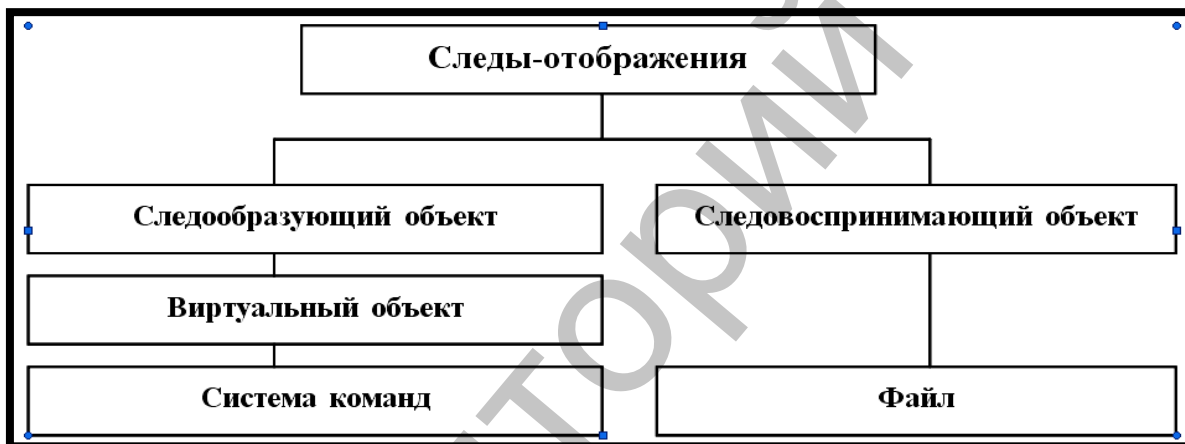

СЛЕДЫ-ОТОБРАЖЕНИЯ компьютерных преступлений классифицируются по ряду признаков.

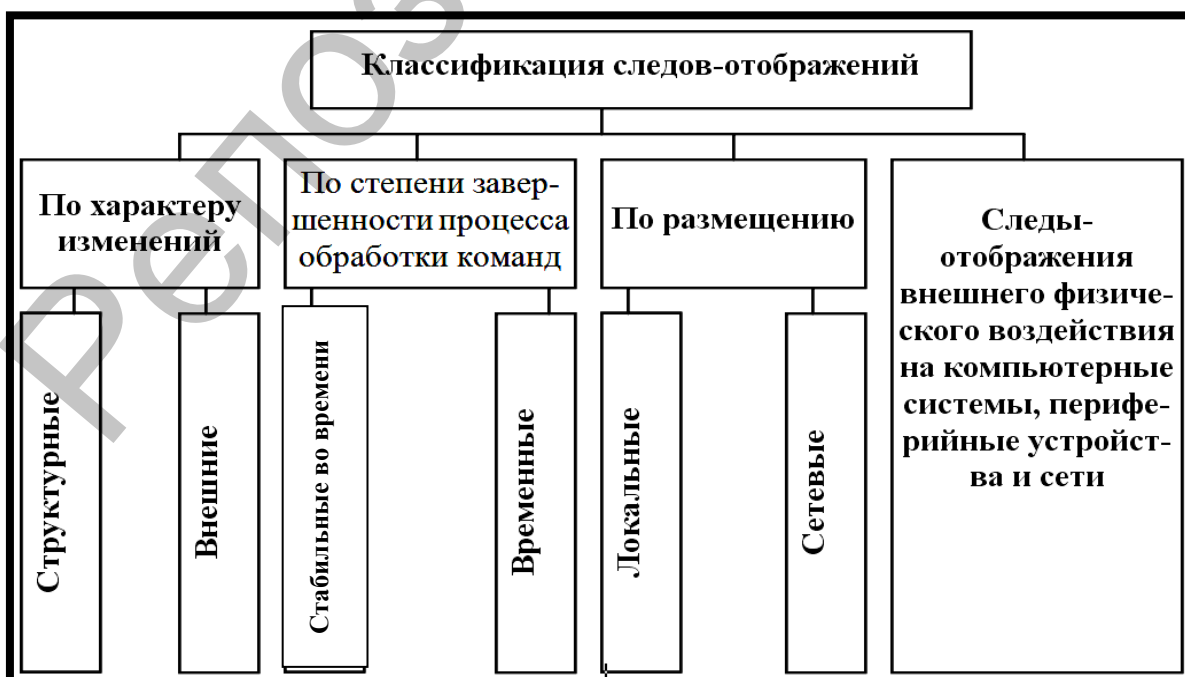

СЛЕДЫ-ПРЕДМЕТЫ по категории компьютерных преступлений могут быть весьма разнообразными.

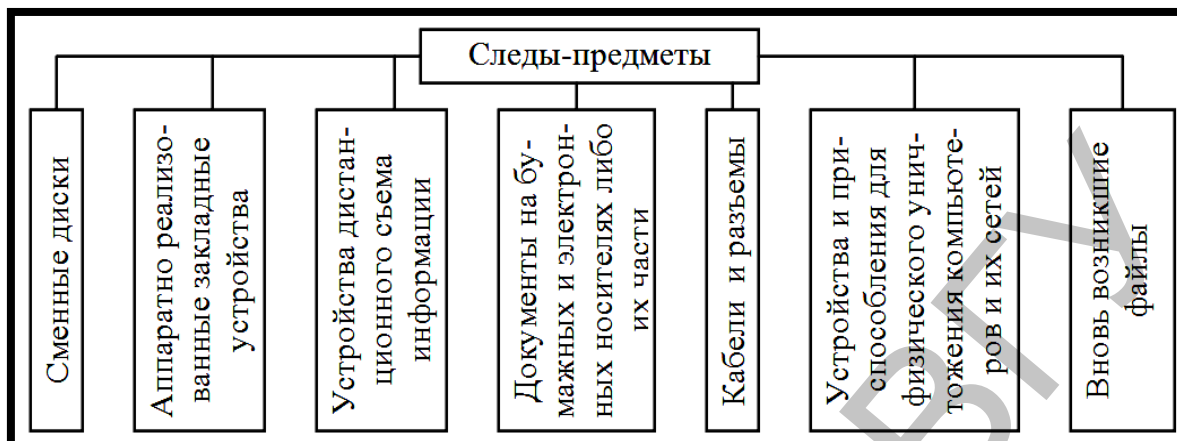

СЛЕДЫ-ВЕЩЕСТВА, обнаруженные при проведении соответствующих следственных действий, могут быть обнаружены в виде расходных материалов (тонеров, красок), различных смазок, используемых в компьютерных системах, их сетях и периферийных устройствах.

8 ВОПРОС РОЛЬ СПЕЦИАЛИСТОВ ПРИ ИЗУЧЕНИИ КОМПЬЮТЕРОВ И КОМПЬЮТЕРНОЙ ИНФОРМАЦИИ

Помощь специалистов следователю в работе со следами на месте происшествия может заключаться в:

- обнаружении, фиксации и изъятии следов с помощью средств криминалистической техники;
- описании следов в протоколе, составлении планов и схем их расположения;
- консультациях по вопросам изучения следов;
- отборе следов для криминалистического исследования.

По делам о компьютерных преступлениях в качестве специалистов могут привлекаться:

- эксперты;
- компетентные работники контролирующих органов;
- представители научных и педагогических коллективов, обладающие глубокими познаниями в области информационных технологий;
- частные лица, не состоящие в штате каких-либо официальных структур.

Необходимо присутствие специалистов, способных обеспечить выполнение мероприятий по поиску и обнаружению:

- следов-предметов, свидетельствующих о попытках зондирования системы или ведения радиоэлектронной разведки;
- следов-отображений и следов-предметов, свидетельствующих о действии вредоносных программ;
- следов-отображений и следов-предметов при проведении аудита компьютерных систем.

С учетом специфики расследования дел данной категории следователь должен поручить специалистам выяснить следующие обстоятельства, влияющие на способы и последовательность обнаружения, фиксации и изъятия следов компьютерного преступления:

- наличие в сетевой среде (либо, при ее отсутствии, в персональном компьютере) выхода в глобальную сеть;
- наименование и характеристики используемого телекоммуникационного оборудования, а также средств электронной почты;
- использование или неиспользование средств защиты принимаемой и передаваемой информации, способ ее реализации;
- наличие в данной обстановке оборудования, нормально функционирующего в системе, а также чужеродного оборудования, факт обнаружения которого в данной обстановке необычен;
- пространственное расположение помещений, занимаемых потерпевшим субъектом хозяйствования;
- сведения о сетевых средах потерпевшего субъекта хозяйствования, их фирме-производителе, организации, обеспечивающей поставку и сопровождение сетевых операционных систем и сетевого оборудования;
- факты использования внешних магнитных, оптических и иных средств переноса и хранения информации;
- возможность применения дисководов, не подключенных к сети компьютеров, для переноса информации;
- факты наличия существенных сбоев в функционировании компьютерных систем, имевшихся ранее, распределение их во времени, размер причиненного ущерба.

Указанная информация фиксируется следователем в протоколе осмотра места происшествия.

9 ВОПРОС

**ОБНАРУЖЕНИЕ, ФИКСАЦИЯ И ИЗЪЯТИЕ СЛЕДОВ
КОМПЬЮТЕРНОЙ ИНФОРМАЦИИ**

Обнаружение следов компьютерного преступления на месте происшествия позволяет:

- получить полное и всестороннее представление об их признаках;
- получить данные о связи следа с событием преступления;
- сопоставить обнаруженные следы между собой.

Процесс фиксации результатов осмотра места происшествия с целью получения доказательственной информации по делам указанной категории определяется следующими обстоятельствами:

- метод фиксации должен быть настолько быстрым, чтобы полученный результат был сразу же процессуально закреплён;
- в ходе обследования компьютерной системы необходимо приложить все усилия к тому, чтобы в результате действий не было допущено случайное стирание данных или случайное внесение в имеющуюся информацию посторонних сведений.

Процесс фиксации состоит из следующих взаимосвязанных и направленных на достижение общей цели действий:

- 1) физическая фиксация наиболее существенных признаков и свойств;
- 2) удостоверение результатов физической фиксации;
- 3) облечение результатов фиксации в процессуальную форму.

Особенности фиксации следовой информации о попытках зондирования компьютерных систем или ведения радиоэлектронной разведки	
<i>Осуществляют физическую фиксацию наиболее существенных признаков и свойств:</i>	по поручению следователя Специалисты
<ul style="list-style-type: none"> • проводят консервирование найденных электронных средств; • применяют видеосъемку, отражающую процесс поиска; • применяют фотосъемку, отражающую результаты поиска; • изготавливают чертежи, эскизы, планы и схемы, поясняющие процесс поиска. 	
<i>Оказывают помощь в облечении результатов фиксации в процессуальную форму:</i>	
<ul style="list-style-type: none"> • оказывают помощь следователю в описывании в протоколе осмотра места происшествия обнаруженных следов-предметов; • составляют промежуточный акт о результатах применения аппаратно-программных модулей обнаружения электронных устройств ведения радиоэлектронной разведки на месте происшествия, к которому могут прилагаться отчеты, сгенерированные программным обеспечением. 	

Особенности фиксации следовой информации о действии вредоносных программ в ходе осмотра компьютерных систем и их сетей	
<p style="text-align: center;"><i>Осуществляют физическую фиксацию наиболее существенных признаков и свойств:</i></p> <ul style="list-style-type: none"> • проводят резервное копирование файлов; • применяют видеосъемку; • готовят к изъятию предыдущие резервные копии; • создают физические копии зараженной системы; • копируют зараженные файлы на собственные носители; • наносят на носители ярлыки; • защищают носители от случайной записи. 	Специалисты по поручению следователя
<p style="text-align: center;"><i>Оказывают оказание помощи в облечении результатов фиксации в процессуальную форму:</i></p> <ul style="list-style-type: none"> • оказывают помощь в описывании в протоколе осмотра места происшествия обнаруженных следов; • оказывают помощь в отражении в протоколе: а) изменения размеров файлов на дисках; б) уменьшения объемов свободной оперативной памяти; в) появления неиспользуемых кластеров магнитных носителей; г) изменения приемника информации; д) появления неизвестных файлов; е) стирания отдельной информации на диске или его форматирования; ж) замены байтов блока при записи; з) замены символов; • составляют акт о результатах. 	
Особенности фиксации следовой информации при проведении аудита компьютерных систем в ходе осмотра компьютерных систем и их сетей	
<p style="text-align: center;"><i>Осуществляют физическую фиксацию наиболее существенных признаков и свойств:</i></p> <ul style="list-style-type: none"> • проводят фотосъемку и видеосъемку исходного расположения компьютерных систем, их компонентов; • применяют видеосъемку, детально отражающую процесс; • изготавливают схему размещения и соединения оборудования; • копируют на собственные носители файлы, наносят ярлыки, защищают носители от случайной записи; • убеждаются, что файл записывается не на жесткий диск; • производят распечатку результатов работы программных модулей; • осуществляют преобразование выявленных частей файлов. 	Специалисты по поручению следователя
<p style="text-align: center;"><i>Оказывают оказание помощи в облечении результатов фиксации в процессуальную форму:</i></p> <ul style="list-style-type: none"> • оказывают помощь в описывании в протоколе ОМП исходного расположения компьютерных систем, их компонентов; • оказывают помощь в отражении в протоколе: а) снижения производительности компьютерных систем; б) нарушения работоспособности операционных систем; в) отказа систем в выполнении функций; г) обращения к внешним устройствам; • составляют акт о результатах аудита компьютерных систем на месте происшествия, к которому могут прилагаться отчеты; • к акту прилагают копии на электронных носителях. 	

СПОСОБЫ ИЗЪЯТИЯ следов компьютерных преступлений:

- 1) изъятие следов вместе с носителем (компьютерной системой);
- 2) путем изъятия данных, предварительно зафиксированных экспертом (специалистом) на собственных носителях информации;
- 2) путем изъятия самих носителей информации (в том числе всех резервных копий данных компьютерной системы).

ОПИСАНИЕ СЛЕДОВ в протоколе осмотра места происшествия:

- место расположения, общие и частные признаки предмета или материала, на котором обнаружен след;
- место расположения и собственные признаки следа;
- взаиморасположение следов между собой и с обстановкой места происшествия;
- характер предпринятых действий и примененных средств для обнаружения, фиксации, изъятия и сохранения следов.

В ходе осмотра места происшествия по делам данной категории следователем ДОЛЖНЫ БЫТЬ истребованы и ИЗЪЯТЫ СЛЕДУЮЩИЕ ДОКУМЕНТЫ:

- 1) распечатанные и оформленные в виде протокола результаты работы экспертного программного обеспечения и аудита сети;
- 2) документы, носящие следы совершенного преступления: (телефонные счета; телефонные книги; журналы установления связи; письма, составленные при помощи ЭВМ; иные);
- 3) документы со следами действий операционных систем и прикладного программного обеспечения – распечатки системных журналов;
- 4) документы со следами действий аппаратуры – распечатки;
- 5) документы, описывающие аппаратуру и программное обеспечение, – техническая документация;
- 6) документы, устанавливающие правила работы с информационной системой в целом, нормативные акты, регламентирующие правила работы и обслуживания систем;
- 7) планы зданий, схемы разводки коммуникаций, топологическая схема сети предприятия.

10 ВОПРОС

ВОЗМОЖНОСТИ КОМПЬЮТЕРНО-ТЕХНИЧЕСКОЙ ЭКСПЕРТИЗЫ

Основные **ВИДЫ** компьютерно-технической экспертизы:

- **информационно-компьютерная экспертиза (данных).** Ее целью является поиск, обнаружение, анализ и оценка информации,

подготовленной пользователем или порожденной (созданной) программами для организации информационных процессов в компьютерной системе;

- **сущность аппаратно-компьютерной экспертизы** заключается в проведении исследования технических (аппаратных) средств компьютерной системы;

- **программно-компьютерная экспертиза** предназначена для исследования программного обеспечения;

- **компьютерно-сетевая экспертиза** основывается на функциональном предназначении компьютерных средств, реализующих сетевую информационную технологию.

Основные **ВОПРОСЫ**, разрешаемые компьютерно-технической экспертизой, могут быть сформулированы следующим образом:

1. Каковы параметры и состав компьютерной техники, представленной на экспертизу?

2. Каковы информационные ресурсы данной ЭВМ?

3. Не заражены ли компьютерным вирусом данные файлы с программами, если да, то каким именно?

4. Не является ли представленный текст на бумажном носителе кодом программы и каково назначение этой программы?

5. Подвергалась ли данная компьютерная программа уничтожению, копированию, модификации?

6. Каковы правила эксплуатации данной информационной системы и были ли они нарушены?

7. Не произошли ли уничтожение, копирование, модификация данной компьютерной информации в результате нарушения правил эксплуатации ЭВМ?

8. Какие операционные системы используются в данном компьютере?

9. Является ли обнаруженная в памяти компьютера программа стандартной, лицензионной, оригинальной разработкой?

10. Применялись ли системы защиты в данном компьютере для ограничения доступа к информации?

11. Какая информация содержится на физических носителях данного компьютера?

12. Каков механизм возможной утечки информации из представленной на экспертизу информационной системы?

13. Не внесены ли во внутреннее устройство данного компьютера изменения, противоречащие технической документации, если да, то в чем они выразились?

14. Совместима ли представленная на экспертизу компьютерная техника при функционировании?

Вопросы для самоконтроля:

1. Как классифицируются орудия взлома и инструменты?
2. Как классифицируются следы орудий взлома?
3. Как классифицируются следы транспортных средств?
4. Как осуществляются обнаружение, фиксация и изъятие следов взлома и следов транспортных средств?
5. Каковы особенности образования следов при совершении компьютерных преступлений?

Более подробно вопросы данной темы изложены в следующих источниках:

1. Аверьянова, Т.В. Криминалистика: учеб. для вузов / Т.В. Аверьянова [и др.]; под ред. Р.С. Белкина. – М.: Норма-Инфра-М, 2002. – 990 с.
2. Агафонов, В.В. Криминалистическая трасология / В.В. Агафонов, Н. П. Майлис, В.М. Плескачевский. – М., 2002. – 76 с.
3. Гурский, В.П. Следы и объекты – носители информации: справочник следователя / В.П. Гурский, В.П. Егоров; М-во внутр. дел Респ. Беларусь, Акад. МВД. – Минск, 2000.
4. Козлов, В.Е. Компьютерные преступления: криминалистическая характеристика и осмотр места происшествия: монография / В.Е. Козлов. – Минск: Акад. МВД Респ. Беларусь, 2001. – 120 с.
5. Корма, В.Д. Криминалистические исследования следов применения оружия / В.Д. Корма. – М.: Юрист, 2005.
6. Майлис, Н.П. Руководство по трасологической экспертизе / Н.П. Майлис. – М.: Щит и меч, 2007. – 344 с.
7. Майлис, Н.П. Судебная трасология: учебник для студентов юрид. вузов / Н.П. Майлис. – М., 2003. – 272 с.
8. Мухин, Г.Н. Криминалистика: учеб. пособие / Г.Н. Мухин, Д.В. Исютин-Федотков; М-во внутр. дел Респ. Беларусь, Акад. МВД. – Минск, 2009.
9. Порубов, А.Н. Криминалистика в схемах / А.Н. Порубов; ред. Н.И. Порубов. – Минск: Амалфея, 2000. – 240 с.
10. Порубов, Н.И. Криминалистика: учеб. пособие / Н.И. Порубов, Г.И. Грамович, А.Н. Порубов; под ред. Н.И. Порубова. – Минск: Выш. шк., 2007.
11. Салтевский, М.В. Следы человека и приемы использования для получения информации о преступлении и обстоятельствах преступления / М.В. Салтевский. – Киев: КВШ МВД СССР, 1983. – 44 с.
12. Холодное оружие. Криминалистическое учение: учебник / А.С. Подшибякин. – М.: Юрид. лит., 1997.



**КРИМИНАЛИСТИЧЕСКОЕ ИССЛЕДОВАНИЕ
ОРУЖИЯ И СЛЕДОВ ЕГО ДЕЙСТВИЯ
(ОРУЖИЕВЕДЕНИЕ, ХОЛОДНОЕ ОРУЖИЕ,
БАЛЛИСТИКА, ВЗРЫВОТЕХНИКА)**

Основные вопросы

1. Понятие и система криминалистического оружиеведения.
2. Криминалистическое исследование холодного оружия.
Понятие и классификация холодного оружия.
3. Следы применения холодного оружия, их выявление и исследование на пораженных объектах. Вопросы, разрешаемые экспертизой.
4. Криминалистическая баллистика.
5. Огнестрельное оружие, его классификация. Боеприпасы и их части как объекты криминалистических исследований.
6. Механизм слеодообразования при выстреле. Обнаружение и осмотр оружия и следов выстрела.
7. Изучение пораженных объектов, определение направления, дистанции выстрела местонахождения стрелявшего. Возможности установления оружия по пуле и гильзе.
8. Решение задач при производстве экспертных баллистических исследований.
9. Понятие криминалистических взрывотехнических исследований, объекты и их классификация.
10. Современные возможности взрывотехнических исследований.

1 ВОПРОС

Понятие и система криминалистического оружиеведения

КРИМИНАЛИСТИЧЕСКОЕ ОРУЖИЕВЕДЕНИЕ

– это система научных положений и разрабатываемых на их основе средств и методов исследования материальных объектов, функционально предназначенных для поражения человека, животного, преграды; следов применения этих средств в целях раскрытия преступлений и расследования уголовных дел.

То есть все, что связано с оружием в криминалистике, изучает отрасль криминалистической техники – криминалистическое оружиеведение.

СИСТЕМА ОРУЖИЕВЕДЕНИЯ:

1. Судебная баллистика.
2. Судебная взрывотехника.
3. Криминалистическое исследование холодного оружия.

ОРУЖИЕ по своему назначению и основным характеристикам подразделяется на следующие ВИДЫ:

- **боевое** (оружие, предназначенное для выполнения боевых и оперативно-служебных задач);

- **служебное** (оружие, предназначенное для использования должностными лицами государственных органов и работниками юридических лиц, которым законодательством Республики Беларусь разрешено ношение, хранение и применение указанного оружия, в целях самообороны или для исполнения возложенных на них законодательством Республики Беларусь обязанностей по защите жизни и здоровья граждан, собственности; по охране окружающей среды и природных ресурсов, ценных и опасных грузов, специальной корреспонденции);

- **гражданское** (оружие, предназначенное для использования физическими лицами в целях самообороны, для занятий спортом и охоты). Гражданское оружие должно исключать ведение стрельбы очередями и иметь емкость магазина (барабана) не более 10 патронов. Пули патронов к гражданскому оружию не должны иметь сердечники из твердых материалов.

Гражданское оружие подразделяется на:

- 1) **оружие самообороны** (*газовое оружие, электрошоковые устройства и искровые разрядники*);

- 2) **спортивное оружие:**

- огнестрельное с нарезным стволом;
- огнестрельное гладкоствольное;
- холодное;
- метательное;
- пневматическое;

- 3) **охотничье оружие:**

- огнестрельное с нарезным стволом;
- огнестрельное гладкоствольное;
- огнестрельное комбинированное (гладкоствольное и нарезное);
- пневматическое с дульной энергией не более 25 Дж;
- холодное;
- сигнальное оружие.

2 ВОПРОС

**КРИМИНАЛИСТИЧЕСКОЕ ИССЛЕДОВАНИЕ ХОЛОДНОГО ОРУЖИЯ. ПОНЯТИЕ
И КЛАССИФИКАЦИЯ ХОЛОДНОГО ОРУЖИЯ**

ХОЛОДНОЕ ОРУЖИЕ (по закону «Об оружии»)

– оружие, предназначенное для поражения цели при помощи мускульной силы человека при непосредственном контакте этого оружия с объектом поражения.

Криминалистическое определение:

ХОЛОДНОЕ ОРУЖИЕ

– это устройство, конструктивно предназначенное для нанесения серьезных повреждений человеку или животному с помощью мускульной силы в ближнем бою.

КЛАССИФИКАЦИЯ ХОЛОДНОГО ОРУЖИЯ		
По целевому назначению:	По конструкции:	
<ul style="list-style-type: none"> • боевое, • охотничье, • спортивное, • криминальное. 	<ul style="list-style-type: none"> • клинковое (<i>ножи</i>); • ударно-раздробляющее (<i>кастет</i>, <i>дубинки</i>); • ударно-раздробляюще-удушающее (<i>нунчаку</i>); • комбинированное (<i>нож-кастет</i>); • замаскированное (<i>шпага-трость</i>). 	
По характеру применения:	По месту изготовления:	По способу изготовления:
<ul style="list-style-type: none"> • рукопашное (<i>кинжал</i>), • метательное (<i>ножи</i>). 	<ul style="list-style-type: none"> • отечественное, • импортное. 	<ul style="list-style-type: none"> • заводское, • кустарное, • самодельное, • переделанное.

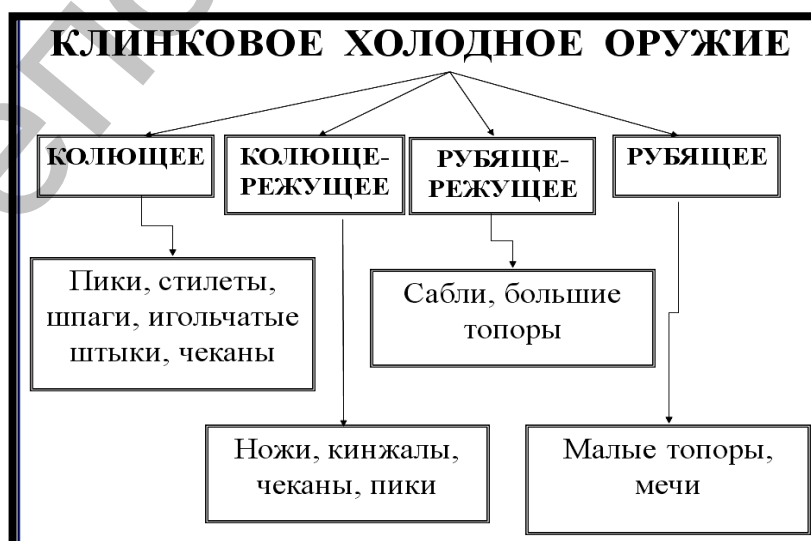

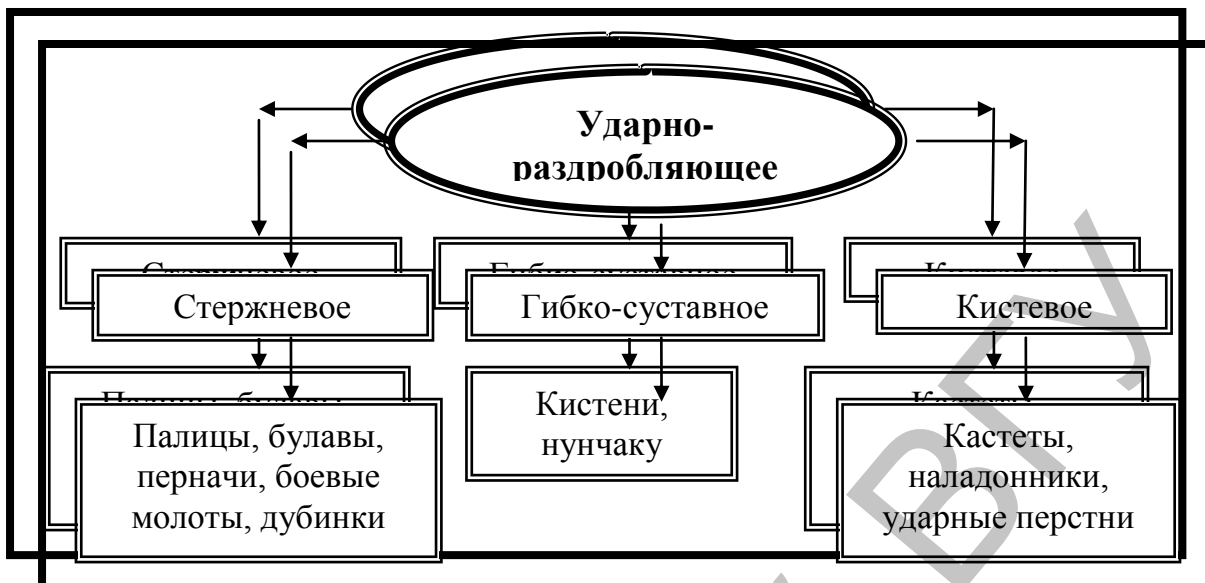

КОЛЮЩЕЕ ХОЛОДНОЕ ОРУЖИЕ

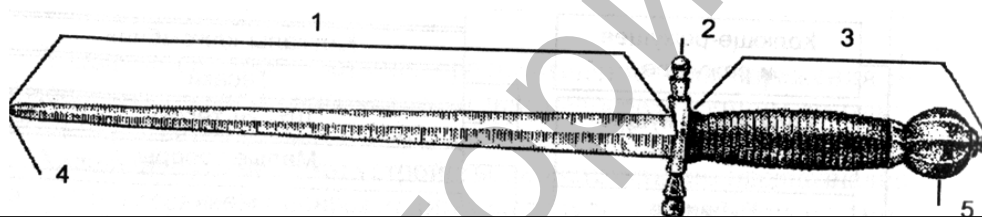

Стилет: 1 – клинок, 2 – упор, 3 – рукоять, 4 – острие, 5 – пуговка рукояти.

КОЛЮЩЕ-РЕЖУЩЕЕ ХОЛОДНОЕ ОРУЖИЕ

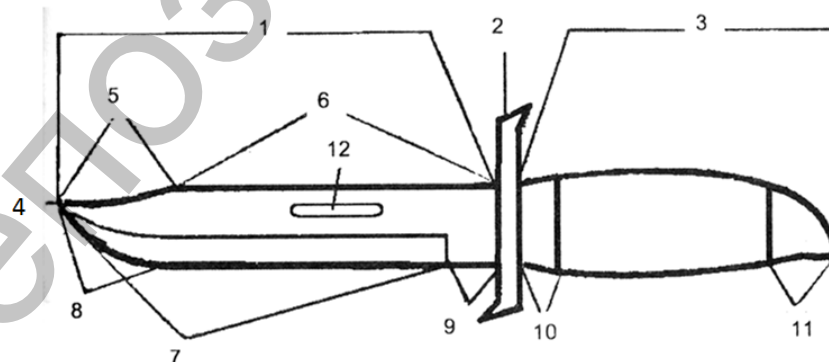

НОЖ: 1 – клинок, 2 – упор, 3 – рукоять, 4 – острие, 5 – скос обуха, 6 – обух, 7 – лезвие, 8 – закругление лезвия, 9 – пятка клинка, 10 – кольцо, 11 – наконечник, 12 – дола.



Нож абхазский

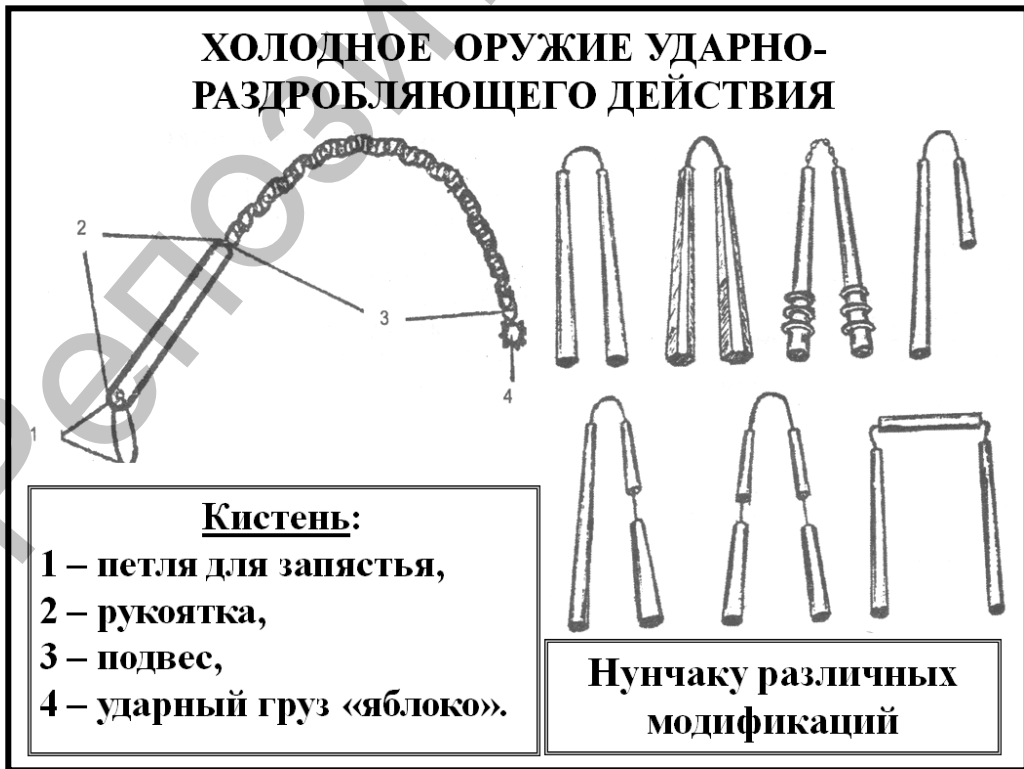
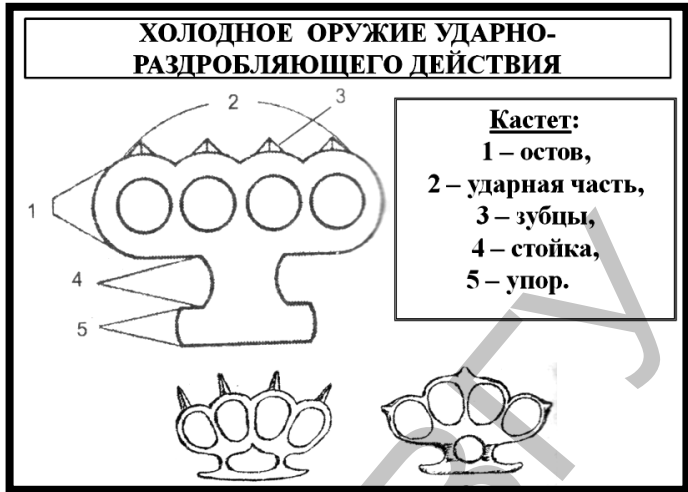
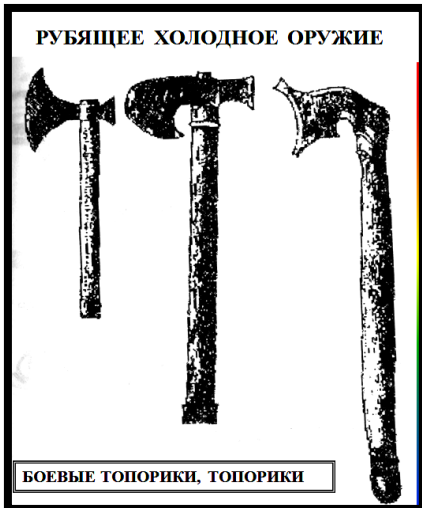

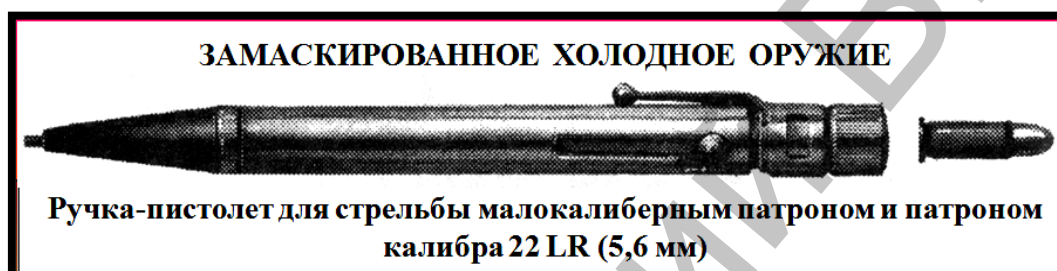
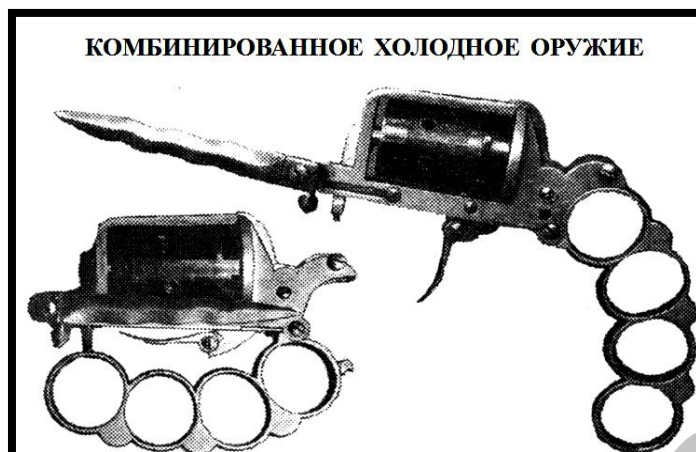

3 ВОПРОС

**СЛЕДЫ ПРИМЕНЕНИЯ ХОЛОДНОГО ОРУЖИЯ, ИХ ВЫЯВЛЕНИЕ
И ИССЛЕДОВАНИЕ НА ПОРАЖЕННЫХ ОБЪЕКТАХ.
ВОПРОСЫ, РАЗРЕШАЕМЫЕ ЭКСПЕРТИЗОЙ**

**ПОВРЕЖДЕНИЯ, ОСТАВЛЯЕМЫЕ ХОЛОДНЫМ
ОРУЖИЕМ, зависят от:**

- ◆ типа оружия,
- ◆ механизма воздействия и
- ◆ материала, на котором образовано повреждение (*ткань одежды, вид переплетения нитей ткани, материал ткани и т.п.*).

В ПРОТОКОЛЕ ОТМЕЧАЮТ:

- ◆ где, на каком предмете обнаружено повреждение;
- ◆ размер и форма повреждения;
- ◆ вид краевых участков (*ровные, разволокненные*).

Одежду изымают и направляют на экспертизу.

СХЕМА ОПИСАНИЯ НОЖА

1. Наличие основных частей ножа – клинка, рукоятки, ограничителя.
2. Длина ножа.
3. Металл клинка (цвет), размеры клинка.

4. Количество лезвий, характер их заточки – односторонняя или двухсторонняя.
5. Конструкция остря.
6. Наличие и размеры дол, ширина полос заточки лезвия.
7. Наличие и размеры пятки клинка.
8. Наличие и характер маркировок на клинке.
9. Следы обработки клинка.
10. Конструкция и размеры ограничителя.
11. Способ крепления рукоятки на хвостовике клинка.
12. Формы, конструкция и размеры рукоятки.
13. Следы обработки рукоятки.
14. Способ упаковки ножа.

ОБРАЗЕЦ ОПИСАНИЯ НОЖА В ПРОТОКОЛЕ ОСМОТРА

«...Нож, обнаруженный при личном обыске гр-на Петрова Н.Н. в левом внутреннем кармане его пиджака, состоит из клинка и рукоятки. Длина ножа 18 см. Клинок изготовлен из металла светло-серого цвета. Длина клинка 10 см, ширина в самом широком месте 3,5 см, толщина в обухе 0,2 см. Клинок имеет лезвие с двухсторонней заточкой. Остриё образовано точкой встречи прямолинейного скоса обуха и плавного закругления лезвия. На обеих плоскостях клинка, параллельно его продольной оси, расположены долы длиной 6 см и шириной 0,3 см. Полосы заточки по обеим плоскостям лезвия имеют ширину около 1 см. На клинке, примыкая к рукоятке, расположена пятка высотой 1,8 см. Поверхность клинка ножа имеет следы обработки в виде параллельных трасс и покрыта коррозией в виде мелкоточечной сыпи. На левой плоскости пятки клинка (в положении клинка лезвием вниз) у края рукоятки расположено пятно красновато-бурого цвета, напоминающее высохшую кровь. Форма пятна – неправильная овальная, размеры 1,2x0,5 см. Рукоятка укреплена на хвостовике клинка всадным способом. Рукоятка фигурной формы, цельная, изготовлена из дерева светло-желтого цвета. Длина рукоятки 8 см, диаметр поперечного сечения в самой широкой части 2 см. Поверхность рукоятки гладкая, полированная. На нижний торец рукоятки насажен наконечник, изготовленный из металла желтого цвета. Высота наконечника 2 см. Нож упакован в бумагу коричневого цвета, сверток обвязан шпагатом, концы которого приклеены к свертку фрагментом белой нелинованной бумаги квадратной формы размером 4x4 см с оттиском мастичной печати “Следственный комитет Республики Беларусь. Управление по Витебской области. Для пакетов № 1”». На противоположной стороне свертка učinена пояснительная надпись: “Нож, изъятый при личном обыске у гр-на Петрова Н.Н. 15.02.2016 г.”, удостоверительные подписи участников обыска».

ВОПРОСЫ НА РАЗРЕШЕНИЕ ЭКСПЕРТА ПРИ ОБНАРУЖЕНИИ ХОЛОДНОГО ОРУЖИЯ

1. Является ли объект, представленный на экспертизу, холодным оружием?
2. Если да, то к какому типу и виду холодного оружия относится объект, представленный на экспертизу?
3. Каков способ изготовления представленного на экспертизу образца холодного оружия?

4 ВОПРОС КРИМИНАЛИСТИЧЕСКАЯ БАЛЛИСТИКА

КРИМИНАЛИСТИЧЕСКАЯ БАЛЛИСТИКА

– это отрасль криминалистической техники, которая изучает признаки огнестрельного оружия и боеприпасов, а также закономерности возникновения следов их применения, разрабатывает средства и методы обнаружения, фиксации, изъятия и исследования таких следов для установления определенных обстоятельств расследуемых событий, дает рекомендации по предотвращению преступлений, совершенных с применением огнестрельного оружия.

Внутренняя баллистика изучает движение снаряда внутри канала ствола.

Внешняя баллистика изучает все, что происходит со снарядом после того, как он покинет ствол, при его полете в атмосферу.

ОБЪЕКТАМИ судебного баллистического исследования являются:

- ручное огнестрельное оружие заводского изготовления, переделанное, самодельное;
- отдельные части и принадлежности оружия;
- боеприпасы;
- преграды со следами применения оружия;
- средства и инструменты, используемые для снаряжения патронов и приготовления снарядов;
- предметы со следами хранения оружия.

5 ВОПРОС

**ОГНЕСТРЕЛЬНОЕ ОРУЖИЕ, ЕГО КЛАССИФИКАЦИЯ. БОЕПРИПАСЫ
И ИХ ЧАСТИ КАК ОБЪЕКТЫ КРИМИНАЛИСТИЧЕСКИХ ИССЛЕДОВАНИЙ**

ОГНЕСТРЕЛЬНОЕ ОРУЖИЕ

– устройство, конструктивно предназначенное для поражения цели снарядом, который получает прицельное направленное движение за счет энергии термического разложения газообразного вещества.

КРИТЕРИИ, которым должно соответствовать огнестрельное оружие:

- **оружейность** (означает, что объект предназначен для нанесения повреждений и обладает некой убойной силой);
- **огнестрельность** (означает, что снаряд получает поступательное движение за счет реакции термического разложения газообразного вещества);
- **надежность** (объект должен иметь надежные основные части).

КЛАССИФИКАЦИЯ ОГНЕСТРЕЛЬНОГО ОРУЖИЯ:

1. В зависимости от целей применения оружие делится на:

- боевое, гражданское, спортивное;
- охотничье (*пулевое, дробовое, комбинированное*);
- криминальное (*самодельное – изготовленное целиком или с использованием частей от заводского оружия; обрезы; специальные устройства, приспособленные для использования в качестве оружия; заводское оружие, переделанное под другие патроны*).

2. По действию механизма заряжания – неавтоматическое, полуавтоматическое (самозарядное) и автоматическое (самострельное).

3. По количеству вмещаемых патронов – однозарядное и многозарядное.

4. По длине ствола – короткоствольное, длина ствола которых менее 20 см; среднествольное, длина ствола которых составляет 20–50 см; длинноствольное, длина ствола которых более 50(40) см (*винтовки, карабины, ружья, штуцеры*).

5. По количеству стволов – одноствольное, двуствольное, многоствольное.

6. В зависимости от калибра ствола – малокалиберное (*до 6,5 мм*), среднекалиберное (*до 9 мм*), крупнокалиберное (*свыше 9 мм*).

7. В зависимости от конструкции ствола – гладкоствольное, нарезное, гладконарезное (*нарезы в конце ствола – парадоксы*).

8. По характеру стрельбы – одиночного, серийного, непрерывного огня.

9. По условиям изготовления – стандартное и нестандартное (кустарное и самодельное). **Кустарным** считается оружие, сделанное в условиях кустарных мастерских без соблюдения стандартов и, как правило, небольшими партиями. **Самодельное** оружие, которое в настоящее время применяется все реже, изготавливается обычно из подручных материалов, иногда с частичным использованием деталей стандартного оружия и заводского оборудования.

10. Отдельная группа: **переделанное** – это обрезы охотничьих ружей и винтовок; газовые, сигнальные и строительно-монтажные пистолеты, приспособленные к производству направленных выстрелов по живым целям, и **атипичное** оружие, маскируемое под какие-либо бытовые предметы (стреляющие портсигары, авторучки, зонты и т.п.). По сравнению со стандартным нестандартное оружие аналогичного типа имеет отклонения в конструкции, отличается устройством затвора, длиной ствола.

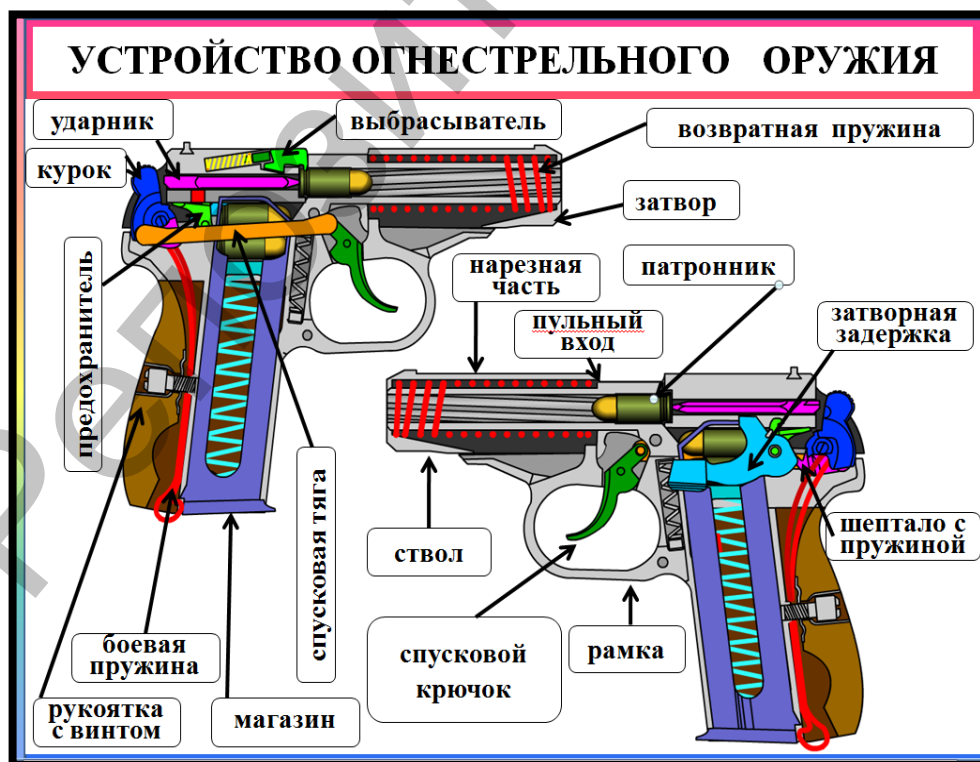

1) СТВОЛ – металлическая трубка, полая внутри, по которой после выстрела движется снаряд, канал которого состоит из патронника, пульного входа и нарезной части. **Основными его характеристиками** являются а) калибр, б) количество нарезов, в) их направление и ширина. **Калибр** – это диаметр канала ствола, измеренный между противоположными полями нарезов. **Нарезы** – это углубления в канале ствола. Возвышения над нарезами называют полями нарезов;

2) ЗАПИРАЮЩИЙ МЕХАНИЗМ – устройство, запирающее патронник.

Затвор (с ударником, выбрасывателем и предохранителем) служит для:

- досылания патрона в патронник;
- запираания канала ствола при выстреле;
- выбрасывания стреляной гильзы (патрона);
- взведения курка.

Ударник служит для нанесения удара по капсюлю.

Выбрасыватель с отражателем (механизм извлечения гильзы) служит для удержания гильзы (патрона) до их встречи с отражателем. Некоторые револьверы этого механизма не имеют. Охотничьи ружья имеют *экстрактор*, который немного вытягивает гильзу.

Предохранитель служит для запираания затвора с рамкой, ограничения движения курка (вперед и назад), снятия курка с боевого взвода и удержания ударника;

3) УДАРНО-СПУСКОВОЙ МЕХАНИЗМ – это механизм производства выстрела (спусковой крючок, спусковая тяга с рычагом взвода, шептало с пружиной, курок, боевая пружина, задвижка боевой пружины, возвратная пружина).

Ударная часть его служит для разбития капсюля патрона и имеет:

- **курок** – служит для нанесения удара по ударнику;
- **боевую пружину** – служит для приведения в действие курка и спусковой тяги с рычагом взвода;
- **задвижку боевой пружины** – служит для крепления боевой пружины к основанию рукоятки пистолета;
- **возвратную пружину** – служит для возвращения затвора в крайнее переднее положение.

Спусковая часть – служит для удержания ударного механизма во взведенном состоянии и освобождения его с боевого взвода при производстве выстрела и имеет:

- **спусковой крючок;**
- **спусковую тягу с рычагом взвода и спусковой крючок** – служат для спуска курка с боевого взвода, а также для взведения и снятия его с боевого взвода при стрельбе с самовзводом;

- **шептало с пружиной** – служит для удержания курка на боевом и предохранительном взводе;

4) **МЕХАНИЗМ ИЗВЛЕЧЕНИЯ ГИЛЬЗЫ** обеспечивает удаление из патронника гильзы или патрона и **состоит из выбрасывателя и отражателя**;

5) **МАГАЗИН** с подающим механизмом служит для **размещения патронов**;

6) **ПРЕДОХРАНИТЕЛЬНЫЙ МЕХАНИЗМ** препятствует самопроизвольному выстрелу;

7) **ПРИЦЕЛЬНЫЕ ПРИСПОСОБЛЕНИЯ** позволяют вести прицельную стрельбу;

8) **ЛОЖА И РАМКА** служат для монтажа всех частей оружия.

БОЕПРИПАСЫ И ИХ ЧАСТИ КАК ОБЪЕКТЫ КРИМИНАЛИСТИЧЕСКИХ ИССЛЕДОВАНИЙ

БОЕПРИПАСЫ

– это устройства и предметы, непосредственно предназначенные для поражения цели, выполнения задач, способствующих ее поражению, и содержащие разрывной, пиротехнический или метательный заряды либо их сочетание.

ПАТРОН

– это боеприпас, в котором объединены в одно целое посредством гильзы метаемый элемент, метательный заряд и средство инициирования.

В зависимости от расположения капсюля и ударного состава патроны бывают: кругового боя; центрального боя; бокового боя.

По виду оружия их делят на:

- ружейные, пистолетные, револьверные, карабинные, автоматные, винтовочные;

- промежуточные – для нескольких видов оружия, например автомата-пистолета.

УНИТАРНЫЙ ПАТРОН – это такой патрон, составные части которого соединяются в одной оболочке (гильзе). Унитарный патрон состоит из гильзы, капсюля, снаряда, пороха.

ГИЛЬЗА патрона стрелкового оружия – это часть патрона стрелкового оружия, предназначенная для размещения и предохранения от внешних воздействий метательного заряда, крепления капсюля-воспламенителя и метаемого элемента, для базирования в патроннике стрелкового оружия и obturation пороховых газов при выстреле.



КЛАССИФИКАЦИЯ ГИЛЬЗ:

1. В зависимости от конструкции шляпки:

- гильзы с закраиной, у которых шляпка больше диаметра корпуса (выступает за корпус);
- беззакраинные, около шляпки имеется кольцевая проточка;
- полузакраинные.

2. По форме гильзы делятся на:

- цилиндрические (пистолет Макарова);
- конические (револьвер «Наган»);
- бутылочные (автомат Калашникова).

закраинная	беззакраинная	полузакраинная
цилиндрическая	коническая	бутылочная

МЕТАЕМЫЙ ЭЛЕМЕНТ (СНАРЯД) ПАТРОНА

– часть патрона стрелкового оружия, предназначенная для поражения целей, а также для целеуказания, метаемая при выстреле.

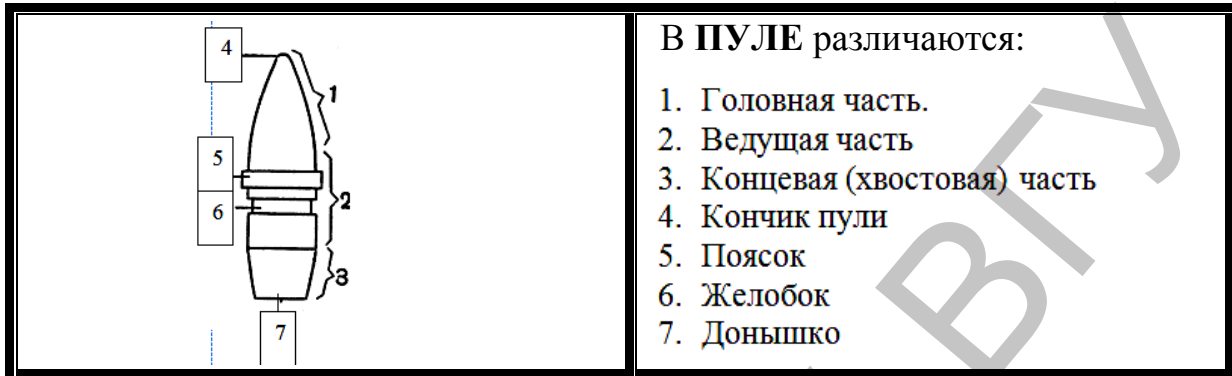

Пуля патрона стрелкового оружия – метаемый элемент, выбрасываемый из канала ствола стрелкового оружия таким образом, что через поперечное сечение канала ствола в каждый момент проходит только один такой элемент.

Дробь – множественный метаемый элемент, состоящий из сферических элементов и выбрасываемый из канала ствола стрелкового оружия таким образом, что через поперечное сечение канала ствола может проходить несколько таких элементов одновременно. Дробь большого диаметра называется картечью.

КЛАССИФИКАЦИЯ ПУЛЬ:

По виду оружия: ружейные, пистолетные, револьверные, карабинные, автоматные, винтовочные, промежуточные.

По форме головной части (кончика) пули делят на:

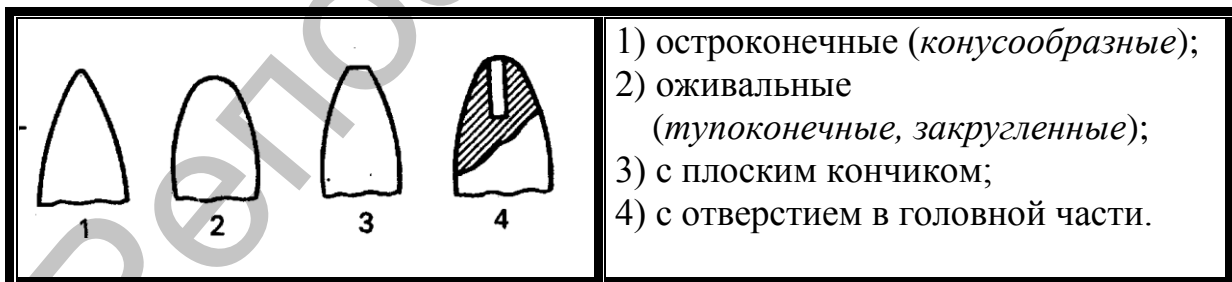

По способу крепления к гильзе:

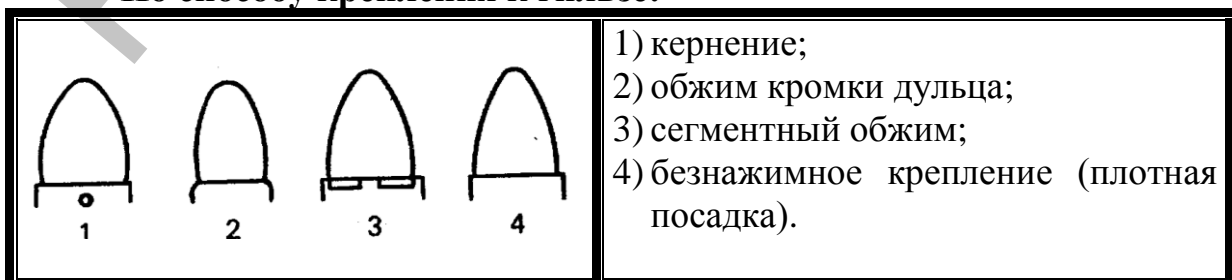

В зависимости от устройства (конструкции) различают:

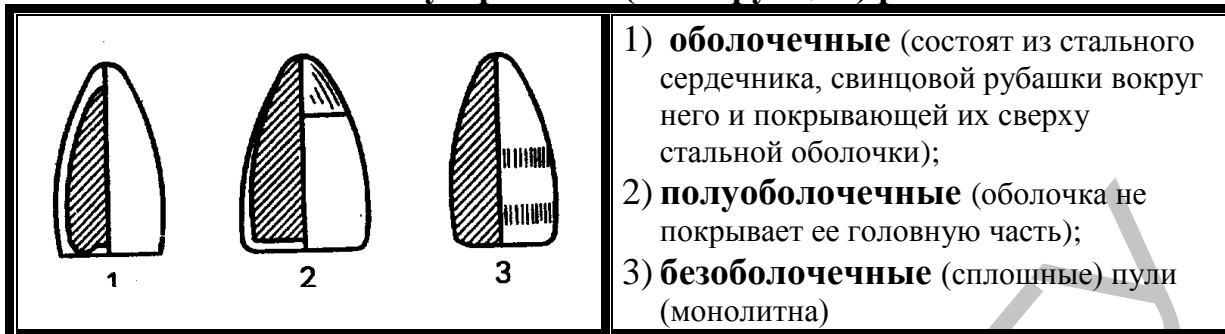

Пороховой заряд патрона служит для выбрасывания снаряда из канала ствола и придания ему необходимой скорости. Все виды пороха, применяемые для снаряжения патрона, делятся на дымные и бездымные. Дымный порох – это механическая смесь калиевой селитры, древесного угля и серы. Применяется он для снаряжения охотничьих патронов. Бездымный порох представляет собой пластифицированную органическим растворителем нитроцеллюлозу. Различные марки бездымного пороха отличаются по своим баллистическим свойствам и используются для определенных видов оружия и патронов.

Капсюль служит для воспламенения заряда пороха. Обычно он представляет собой колпачок (чашечку), изготовленный из тонкой листовой латуни, меди или железа и снаряженный специальным составом, который легко взрывается от удара.

6 ВОПРОС

МЕХАНИЗМ СЛЕДООБРАЗОВАНИЯ ПРИ ВЫСТРЕЛЕ.

ОБНАРУЖЕНИЕ И ОСМОТР ОРУЖИЯ И СЛЕДОВ ВЫСТРЕЛА

1. ДО ЗАРЯЖАНИЯ:

- выключаем предохранитель;
- отводим затвор назад;
- затвор в крайнем заднем положении;
- отпускаем затвор;
- патрон в патроннике.

2. ПИСТОЛЕТ ГОТОВ К ВЫСТРЕЛУ.

Нажимаем на хвост спускового крючка, при этом:

- рычаг взвода взводит курок;
- курок под действием широкого пера боевой пружины наносит удар по ударнику.

Ударник разбивает капсюль патрона, происходит выстрел:

- под действием давления пороховых газов пуля выбрасывается из канала ствола;

- гильза удерживается выбрасывателем и движется вместе с затвором.

Когда пуля покидает канал ствола –

- гильза еще частично находится в патроннике,
- гильза, ударившись об отражатель, выбрасывается наружу через окно затвора;

- патроны в магазине поднимаются, очередной патрон становится перед досылателем затвора;

- затвор под действием возвратной пружины вернулся в переднее положение;

- очередной патрон дослан в патронник.

- **Пистолет заряжен.**

Отпускаем хвост спускового крючка – при этом рычаг взвода опустился вниз и снова зашел под выступ шептала.

Пистолет готов к очередному выстрелу.



7 ВОПРОС

ИЗУЧЕНИЕ ПОРАЖЕННЫХ ОБЪЕКТОВ, ОПРЕДЕЛЕНИЕ НАПРАВЛЕНИЯ, ДИСТАНЦИИ ВЫСТРЕЛА МЕСТОНАХОЖДЕНИЯ СТРЕЛЯВШЕГО. ВОЗМОЖНОСТИ УСТАНОВЛЕНИЯ ОРУЖИЯ ПО ПУЛЕ И ГИЛЬЗЕ

СЛЕДЫ ВЫСТРЕЛА –

это повреждения или иные видоизменения преград, образовавшиеся в результате воздействия снаряда, а также явлений, сопровождающих выстрел.

Они бывают основными и дополнительными.

ОСНОВНЫЕ СЛЕДЫ ВЫСТРЕЛА – это повреждения образованные снарядом. В зависимости от энергии снаряда, твердости и толщины преграды, угла встречи возникают проникающие или непроникающие повреждения.

Проникающие повреждения образуются при внедрении снаряда в преграду (пробоины).

Непроникающие повреждения возникают тогда, когда снаряд не внедрился в преграду (касательные повреждения, следы рикошета).

Признаками **входного** отверстия являются:

- а) наличие вокруг пробоины дополнительных следов выстрела;
- б) вывороченность его краев в направлении пулевого канала.

Выходное отверстие имеет обычно неправильную форму и бывает несколько больше входного. Края его направлены в сторону полета пули. Около этого отверстия могут быть вещества, выбитые пулей при прохождении преграды.

СЛЕДЫ НА ПУЛЕ, ВЫСТРЕЛЕННОЙ ИЗ НАРЕЗНОГО ОГНЕСТРЕЛЬНОГО ОРУЖИЯ

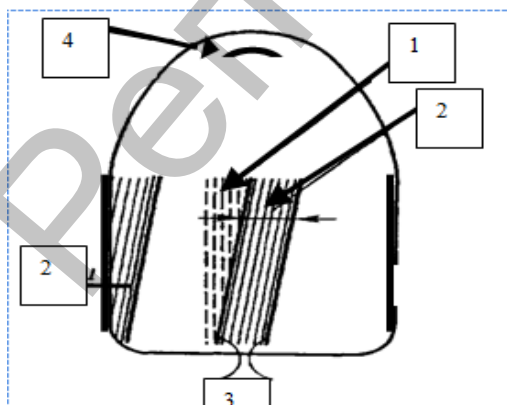

1 – следы пулевого входа
(первичные следы);

2 – следы полей нарезов
(вторичные следы);

3 – ширина следа поля нареза;

4 – след устья патронника.

КОМПЛЕКС СЛЕДОВ ЧАСТЕЙ ОГНЕСТРЕЛЬНОГО ОРУЖИЯ НА СТРЕЛЯНОЙ ГИЛЬЗЕ И ВЫСТРЕЛЕННОЙ ПУЛЕ

Следы на корпусе гильзы и других частях

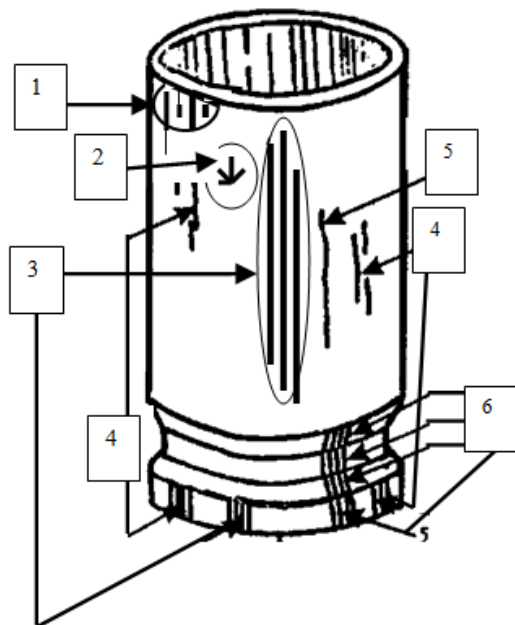

Следы на шляпке гильзы

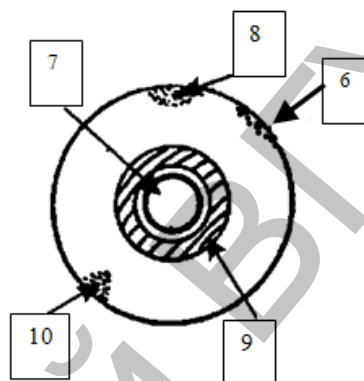

1. Следы казенного среза.
2. Следы окна затвора.
3. Следы нижней поверхности затвора.
4. Следы от губ магазина – на боковой поверхности.
5. След стенок патронника.
6. След зацепа выбрасывателя – на внутренней стороне закраины или в кольцевой проточке.
7. След бойка ударника – на доннышке капсюля.
8. След досылателя – на наружной поверхности шляпки.
9. След патронного упора (переднего среза затвора) – на всей поверхности шляпки.
10. След отражателя – на участке наружной поверхности шляпки.

ДОПОЛНИТЕЛЬНЫЕ СЛЕДЫ ВЫСТРЕЛА – это следы, возникающие в результате действия явлений, сопровождающих выстрел.

В результате явлений, **СОПРОВОЖДАЮЩИХ ВЫСТРЕЛ**, могут образоваться:

а) **поясок обтирания** – загрязнение по краям входной пулевой пробойны, состоящее из копоти, частиц металла, смазки; поясок обтирания возникает вне зависимости от дистанции выстрела;

б) **отложение копоти** – оно обычно возникает при близком выстреле;

в) **опаление и ожоги** – это тепловое воздействие дульного пламени на преграду;

г) **частичное разрушение преграды** – происходит от действия пороховых газов;

д) **отложение несгоревших порошинок** – возникает при выстреле с близкого расстояния;

е) **отложение смазки** – возникает вокруг входного отверстия;

ж) **отпечатки частей оружия.**

При выстреле в упор на теле человека возникает отпечаток переднего среза ствола – **ШТАНЦМАРКА.**

ОПРЕДЕЛЕНИЕ ДИСТАНЦИИ ВЫСТРЕЛА

– расстояния от дульного среза оружия до поверхности преграды.

Дистанция выстрела дифференцируется как:

- **выстрел в упор,**
- **близкий,**
- **неблизкий или далекий выстрел.**

Решение вопроса о месте нахождения стрелявшего возможно

- **путем визирования** или
- **математических расчетов** с учетом обнаруженных следов применения оружия, особенностей места происшествия, а также установленных при осмотре обстоятельств.

8 ВОПРОС РЕШЕНИЕ ЗАДАЧ ПРИ ПРОИЗВОДСТВЕ ЭКСПЕРТНЫХ БАЛЛИСТИЧЕСКИХ ИССЛЕДОВАНИЙ

Все эти вопросы можно разделить на следующие 6 групп:

1. Вопросы, относящиеся к исследованию огнестрельного оружия:

- к какому виду, образцу (модели) относится данное огнестрельное оружие, его калибр;
- исправлен ли данный экземпляр оружия и пригоден ли он для стрельбы;
- возможны ли выстрелы без нажатия на спусковой крючок при данных условиях;
- пулей или дробью произведен выстрел последний раз из охотничьего ружья;
- частью оружия какого образца является данная деталь;
- какие номера или маркировочные надписи имелись на оружии;

- время производства последнего выстрела;
- является ли данный предмет огнестрельным оружием (самоделка).

2. Вопросы, относящиеся к исследованию боеприпасов:

- к какому виду и образцу относится патрон;
- к какому виду и образцу патронов принадлежит пуля (гильза);
- исправен ли патрон и пригоден ли он к стрельбе;
- является ли данный кусок металла деформированной пулей, если да, то ее калибр, вид;
- сходны ли дробовые патроны с представленными на исследование;
- не использовался ли данный прибор для снаряжения капсюлем данной гильзы;
- сходна ли изъятая дробь или картечь по номеру, способу изготовления и химсоставу с предъявленной на исследование;
- не данным ли инструментом изготовлена дробь, картечь.

3. Вопросы, относящиеся к исследованию порохов, продуктов горения пороха, продуктов взрывчатого разложения ударного состава капсюля:

- к какому виду и марке относится порох;
- производился ли выстрел из оружия после его последней чистки;
- не был ли чрезмерным заряд использованного пороха и т.п.

4. Вопросы, относящиеся к исследованию стреляных гильз и пуль:

- каков механизм образования следов на гильзах и пулях;
- из какого вида и образца оружия выстрелена пуля или гильза;
- выстрелена ли данная пуля или гильза из данного экземпляра оружия;
- является ли пуля или гильза частью одного и того же патрона.

5. Вопросы, решаемые при исследовании явлений, сопровождающих выстрел:

- можно ли определить образец оружия по характеру пламени;
- можно ли видеть в темноте предметы, освещенные пламенем выстрела;
- где находится место, откуда произведен выстрел;
- можно ли вести прицельную стрельбу из данного оружия на данном расстоянии.

6. Вопросы, решаемые при исследовании огнестрельных повреждений:

- является ли повреждение огнестрельным;
- на каком расстоянии произведен выстрел в преграду;

- из какого вида и образца оружия нанесено повреждение, каким снарядом, если пули нет;
- каково направление пулевого канала в преграде;
- в какой последовательности нанесены повреждения;
- каково было взаиморасположение оружия и преграды в момент выстрела;
- какова пробивная способность пули.

9 ВОПРОС

ПОНЯТИЕ КРИМИНАЛИСТИЧЕСКИХ ВЗРЫВОТЕХНИЧЕСКИХ ИССЛЕДОВАНИЙ, ОБЪЕКТЫ И ИХ КЛАССИФИКАЦИЯ

КРИМИНАЛИСТИЧЕСКОЕ ВЗРЫВОВЕДЕНИЕ

– отрасль криминалистики, изучающая взрывчатые вещества (ВВ), средства взрывания, взрывные устройства (ВУ) и следы их применения в целях раскрытия и расследования преступлений.

ВЗРЫВОМ

называют процесс быстрого освобождения большого количества энергии в ограниченном объеме, сопровождаемый внезапным расширением газов или паров.

Криминалистическое взрывоведение изучает следующие **ОБЪЕКТЫ:**

1. **ВВ и ВУ:** заряд, средства инициирования, корпус, камуфляж и др.
2. **Следы взрыва** (остатки ВУ и ВВ, пораженные объекты).
3. **Материалы, вещества, орудия и приспособления**, используемые для изготовления самодельных взрывных устройств (СВУ).

В качестве **ВЗРЫВЧАТЫХ ВЕЩЕСТВ (ВВ)** выступает круг способных к химическому взрыву веществ, которые изготовлены в промышленных условиях и используются в соответствии с их взрывчатыми свойствами. Все ВВ по областям их применения подразделяются на следующие основные группы:

- **инициирующие** (первичные) – встречаются в электродетонаторах, капсюлях-детонаторах и капсюлях-воспламенителях;
- **бризантные** (вторичные) – составляют основу разрывных зарядов в боеприпасах, а также применяются в качестве концентрированного источника энергии в промышленности;

- **метательные** (пороха) – используются в боеприпасах к боевому, спортивному и охотничьему огнестрельному оружию, в артиллерийских зарядах к орудиям и другим метательным устройствам;

- **пиротехнические** составы – применяются в осветительных, трассирующих, сигнальных, зажигательных, маскирующих и учебно-имитационных целях (*пули, патроны, снаряды, гранаты, бомбы, дымовые шашки и т.д.*).

Главная характеристика ВВ – их потенциальная способность к химическому взрыву, характеризующемуся одновременным сочетанием таких факторов, как экзотермичность реакции, большая скорость процесса и наличие газообразования.

Взрывчатые вещества разделяют на **типичные и атипичные**. **Атипичные ВВ** – это самодельные или кустарно изготовленные аналоги типичных ВВ, а также прочие взрывоспособные вещества, смеси или композиции. Для их отнесения к ВВ недостаточно установить только способность к химическому взрыву; необходимо выявить пригодность и предназначенность для причинения повреждений путем взрыва.

ВЗРЫВЧАТЫЕ ВЕЩЕСТВА

представляют собой специально изготовленные либо приспособленные химические соединения (системы таких соединений), которые обладают потенциальной способностью к взрыву, пригодны для его осуществления, предназначены для применения или фактически использованы в устройствах, эксплуатирующих энергию взрыва.

СЛЕДЫ ВЗРЫВА:

1) **остатки взрывного устройства** (*осколки камуфляжа, крепежные и иные детали*);

2) **следы взрыва, отобразившиеся на окружающих объектах** (*пробоины, воронки, деформации*);

3) **продукты взрыва** представляют собой совокупность газообразных и конденсированных (твердых) веществ, образующихся при взрыве.

ТРИ ОСНОВНЫЕ ПРОСТРАНСТВЕННЫЕ ЗОНЫ ЛОКАЛИЗАЦИИ СЛЕДОВ ВЗРЫВА

Первая пространственная зона – это сфера радиусом 2–5 метров. В ней сконцентрированы все признаки бризантного и термического воздействия взрыва.

Вторая пространственная зона – сфера радиусом от 5 до 20 метров. В этой зоне наблюдается фугасное действие взрыва в виде формоизменения, перемещения и частичного разрушения малопрочных и незакрепленных предметов.

Третья пространственная зона – это сфера радиусом от 20 до 100 (200) метров. Здесь обнаруживаются средние и мелкие металлические осколки и частички осколочных элементов, имеющие на поверхности следовые количества непрореагировавшего ВВ.

САМОДЕЛЬНЫЕ ВЗРЫВНЫЕ УСТРОЙСТВА

– это совокупность взаимосвязанных взрывчатых веществ, средств взрыва и других деталей, сконструированных в единое целое для производства взрыва. В преступной практике получили распространение такие виды самодельных взрывчатых смесей, которые основаны на аммиачной, натриевой или калиевой селитре, зажигательной массе спичечных головок, хлоре и др.

Характер тактико-криминалистических приемов обнаружения, фиксации, изъятия и исследования взрывных устройств и следов взрыва во многом определяется следственной ситуацией, складывающейся на момент возбуждения уголовного дела.

Наиболее типичными являются **ситуации:**

- 1) взрыв объекта осуществлен с помощью ВУ;
- 2) взрыв объекта произошел по неизвестным причинам;
- 3) в правоохранительные органы поступило сообщение о заминировании конкретного объекта;
- 4) обнаружен предмет, могущий быть взрывным устройством.

При расследовании **НЕОБХОДИМО УСТАНОВИТЬ:**

- **обстоятельства взрыва**, лишившего человека (людей) жизни;
- **изучить объект на предмет его взрывоопасности** (исключение непредвиденных обстоятельств, приведших к взрыву);
- **выявить конструктивные особенности взрывного устройства** и характер использованных в нем взрывчатых веществ;
- **определить источник** происхождения взрывного устройства, примененного преступником; выяснить профессиональные навыки и специальные познания изготовителя ВВ и ВУ;
- **установить место закладки ВУ и эпицентр взрыва;**
- **проверить возможность внезапного срабатывания** при определенных манипуляциях с ВВ и ВУ либо причины несрабатывания этого устройства;
- **обнаружить место нахождения преступника** в момент взрыва, возможные пути его ухода, использование транспортных средств, наличие свидетелей, очевидцев и пр.

10 ВОПРОС

СОВРЕМЕННЫЕ ВОЗМОЖНОСТИ ВЗРЫВОТЕХНИЧЕСКИХ ИССЛЕДОВАНИЙ

При криминалистическом взрывотехническом исследовании решаются **ЗАДАЧИ**:

- 1) обнаружить носителей криминалистически значимой информации;
- 2) восстановить первоначальное состояние объектов путем реконструкции или реставрации;
- 3) установить взрывчатые вещества, средства взрывания, взрывные устройства;
- 4) по отобразившимся на месте происшествия следам определить обстоятельства взрыва;
- 5) идентифицировать лицо или материальный объект по обнаруженным следам;
- 6) разработать и совершенствовать методики производства взрывотехнических исследований;
- 7) разработать криминалистические средства и методы осуществления предупредительных мер.

Вопросы для самоконтроля:

1. Что такое криминалистическое оружиеведение?
2. Как классифицируется холодное оружие?
3. Из каких частей состоит боеприпас?
4. Каков механизм следообразования при выстреле?
5. Каким способом можно определить место нахождения стрелявшего?
6. Каковы объекты взрывотехнических исследований и их классификация?

Более подробно вопросы данной темы изложены в следующих источниках:

1. Беляков, А.А. Взрывчатые вещества и взрывные устройства (криминалистическая взрывотехника) / А.А. Беляков. – М.: Юрлитинформ, 2003. – 256 с.
2. Владимиров, В.Ю. Криминалистическая (судебная) баллистика и ее практическое использование в раскрытии, расследовании и предупреждении преступлений / В.Ю. Владимиров. – СПб.: Санкт-Петербургский юридический институт МВД России, 1995. – 31 с.
3. Подшибякин, А.С. Холодное оружие / А.С. Подшибякин. – М.: АО «Центр Юр Инфор», 2003. – 254 с.
4. Подшибякин, А.С. Холодное оружие: криминалистическое учение / А.С. Подшибякин. – М.: Юр. Инфор, 1997. – 149 с.



ТЕХНИКО-КРИМИНАЛИСТИЧЕСКОЕ ИССЛЕДОВАНИЕ ДОКУМЕНТОВ

Основные вопросы

1. Документ как объект криминалистического исследования: понятие, классификация, виды, правила обращения.
2. Понятие, задачи, виды технико-криминалистического исследования документов. Элементы защиты документов.
3. Понятие, способы и признаки подделки документов, методы и средства их обнаружения.
4. Способы восстановления первоначального содержания документов (нечитаемых, сожженных и разорванных).
5. Криминалистическое исследование поддельных денежных знаков.
6. Технико-криминалистическая экспертиза документов.

1 ВОПРОС

**Документ как объект криминалистического исследования:
понятие, классификация, виды, правила обращения**

ДОКУМЕНТ

– письменный акт, выдаваемый уполномоченными на то должностными лицами государственных организаций, учреждений, предприятий, обладающий определенными реквизитами и имеющий юридическое (правовое) значение.

Документ в узком смысле – это письменный акт, служащий доказательством или свидетельством чего-либо.

Документ в широком смысле – это такой текстовый или графический материальный объект, в котором тем или иным способом зафиксированы сведения о каких-либо фактах или обстоятельствах.

Объектом криминалистического исследования являются главным образом письменные документы.

КЛАССИФИКАЦИЯ ДОКУМЕНТОВ:

1. **В ЗАВИСИМОСТИ ОТ СПОСОБА ФИКСАЦИИ:**
письменные, графические, фото-, кино-, фоно-, видеодокументы.

2. **В ЗАВИСИМОСТИ ОТ СПОСОБА ВЫПОЛНЕНИЯ:**

- написанный от руки,
- напечатан типографским или машинописным способом,
- нарисованный,
- начерченный или выгравированный,
- магнитные ленты и диски, кинофотонегативы и позитивы,
- другие носители доказательственной информации.

3. **ПО ПРОЦЕССУАЛЬНОЙ РЕГЛАМЕНТАЦИИ** три группы:

3.1 ДОКУМЕНТЫ КАК ВЕЩЕСТВЕННЫЕ ДОКАЗАТЕЛЬСТВА – это

1) документы – как средство совершения преступления (*поддельные счета*);

2) документы – как средство сокрытия преступлений (*письма о самоубийстве*);

3) документы – как средство, способствующее раскрытию преступления и установлению существенных обстоятельств дела.

Правила обращения с документами – вещественными доказательствами:

- работать с документами следует в перчатках или с помощью пинцета;
- нельзя брать документы мокрыми руками, класть их на влажные или загрязненные предметы, делать записи на лицевой или обратной сторонах;
- влажные документы просушивают при комнатной температуре в расправленном виде, не допуская при этом прямого попадания солнечных лучей;
- нельзя вносить какие-либо изменения в документ;
- приобщаемый к делу документ нельзя подшивать за края, а поместить его в конверт между листами чистой плотной бумаги или картона в расправленном виде;
- ветхие документы помещаются в прозрачную обложку;
- если документ велик и не помещается в конверт, то перед упаковкой его можно сложить по уже имеющимся складкам;
- необходимые надписи на конвертах производятся до помещения в них документов.

3.2. ДОКУМЕНТЫ КАК ПИСЬМЕННЫЕ ДОКАЗАТЕЛЬСТВА

подразделяются на:

- **официальные** (от юридических лиц),
- **частные** (от граждан).

Официальные документы должны быть выполнены по определенной форме и иметь реквизиты.

Реквизитами называют обязательные данные, которые в соответствии с установленными требованиями должны содержаться в документе:

- **определенный бланк**, отпечатанный типографским способом или на специальной бумаге с защитной сеткой и водяными знаками;
- **форма, обязательная для некоторых документов** (доверенность, накладная и т.п.);
- **сведения о порядке составления и изготовления документа** (номер типографского заказа, объем тиража и т.п.);
- **оттиски штампов, печатей**;
- **подписи** правомочных лиц;
- **фамилия, имя, отчество владельца документа и другие данные**, записанные от руки или отпечатанные на специальной технике;
- **фотографическая карточка и подпись владельца** (на некоторых документах);
- **серия и номер документа**.

Частные документы не имеют строго установленной формы, но и в них **обязательно** указываются:

- фамилия, имя и отчество заявителя;
- его адрес;
- наименование учреждения и лица, которому направлен документ.

Документ скрепляется подписью составителя (автора).

ОБЩИЕ ТРЕБОВАНИЯ, КОТОРЫМ ДОЛЖЕН ОТВЕЧАТЬ ЛЮБОЙ ПИСЬМЕННЫЙ ДОКУМЕНТ:

- а) содержать сведения об определенных обстоятельствах и фактах;
- б) сведения о фактах и обстоятельствах, отраженных в документе, должны иметь отношение к существу дела;
- в) сведения об обстоятельствах и фактах, содержащихся в документе, должны быть изложены и удостоверены учреждением или должностным лицом в пределах их компетенции, а если документ исходит от гражданина – в пределах его правомочий и фактической осведомленности.

Если документ не удовлетворяет хотя бы одному из перечисленных требований, он не может быть принят как достоверный.

3.3. ДОКУМЕНТЫ – ОБРАЗЦЫ ДЛЯ СРАВНИТЕЛЬНОГО ИССЛЕДОВАНИЯ:

1) свободные образцы подписей лиц, от имени которых значатся исследуемые подписи (10–15 образцов), и почерка (на 3–5 листах);

2) свободные образцы подписей предполагаемых исполнителей (10–15 образцов) и почерка (на 8–10 листах);

3) экспериментальные образцы подписей лиц (7–9 подписей на одном листе), от имени которых они значатся, на 5–7 листах;

4) экспериментальные образцы почерка лиц, от имени которых значатся исследуемые подписи, в виде записей фамилии, имени, отчества, на 3–5 листах;

5) экспериментальные образцы почерка предполагаемых исполнителей в виде записи фамилии, имени и отчества лиц, от имени которых исполнены исследуемые записи, на 1–3 листах по 5–7 записей.

ВИДЫ ДОКУМЕНТОВ:

1. ПОДЛИННЫЙ документ, выполненный по установленной или принятой форме, содержание которого соответствует действительности. Может быть: **действительным** (документ, имеющий в настоящий момент юридическую силу) и **недействительным** (документ, утративший юридическую силу).

ПОДЛОЖНЫМ называют документ, который никогда не имел юридической силы, поскольку его содержание и/или реквизиты не соответствуют действительности.

2. ПОДДЕЛЬНЫЙ документ – документ, реквизиты которого не соответствуют действительности. Различают два вида подлога: **материальный и интеллектуальный.**

При **материальном подлоге изменено содержание подлинного документа,** т.е. **внесены ложные сведения** вместо содержащихся правильных (подчистки, исправления, дописки и т.п.). Они подразделяются на **две группы:**

1) документы, поддельные частично,

2) документы, поддельные целиком.

Интеллектуальный подлог выражается в составлении и выдаче документа, правильного с формальной стороны (наличие и правильность всех реквизитов), **но содержащего заведомо ложные сведения.**

3. ОТКРЫТЫЕ – не используются средства защиты содержащейся в них информации.

4. ЗАКРЫТЫЕ – используются средства защиты информации.

5. ПОДЛИННИКИ (оригиналы) – первичные документы.

6. КОПИЯ (ДУБЛИКАТ) – точное воспроизведение, повторение документа-подлинника.

2 ВОПРОС

**Понятие, задачи, виды технико-криминалистического
исследования документов.
Элементы защиты документов**

КРИМИНАЛИСТИЧЕСКОЕ ИССЛЕДОВАНИЕ ДОКУМЕНТОВ

– это отрасль криминалистической техники, изучающая закономерности природы письма, способы подделки документов, а также разрабатывающая средства и методы познания этих закономерностей в целях раскрытия преступлений и расследования уголовных дел.

ЗАДАЧИ технико-криминалистического исследования:

- изучение содержания документа;
- изучение материала, из которого он изготовлен;
- изучение следов воздействия с целью изменения его содержания.

В зависимости от характера документов и решаемых задач криминалистические исследования подразделяются на три КАТЕГОРИИ:

- 1) в задачи первой входит **установление исполнителя документов** (почерковедение);
- 2) второй – **установление автора текста** (автороведение);
- 3) к третьей – **технико-криминалистическое исследование документов.**

К технико-криминалистическому исследованию документов относятся:

- определение способа изготовления документа и идентификация материала и орудий письма;
- восстановление поврежденных документов и записей в них;
- установление наличия и способа подделки, определение возраста документа и записей в нем;
- установление последовательности пересекающихся штрихов;
- прочтение тайнописи и расшифровка записей, выполненных условными знаками или шрифтами;
- идентификация или диагностика средств и орудий исполнения документов, печатей, штампов и др.

СРЕДСТВА ЗАЩИТЫ ДОКУМЕНТОВ

применяются предприятиями «Гознак»:

- 1) **спецматериалы** (бумага, краска, ткани, клей, чернила);
- 2) **водяные знаки** – изображения, определенный текст или их сочетания, образованные за счет локальных различий в оптической плотности бумаг;
- 3) **защитные волокна** – вводятся в бумажную массу в процессе отлива бумаги и обычно располагаются в толще бумажного листа;
- 4) **планшеты (конфетти)** – геометрические элементы в виде кружочков и шестигранников диаметром 1–3 мм, введенные в бумагу на стадии ее изготовления;
- 5) **защитная нить**. Представляет собой полимерную, металлическую или металлизированную тонкую полоску шириной от 0,4 мм до 1,5 мм (предпочтительно 0,6 мм–1,0 мм) и толщиной от 1 мкм до 50 мкм (предпочтительнее 15–30 мкм) с разнообразными защитными покрытиями и изображением (текстом), которая вводится в бумажную массу при изготовлении бумаги. Защитная нить имеет сечение: круглое, прямоугольное, неправильной формы, с накаткой. *Может быть ныряющего типа и нить, скрытая в бумаге;*
- 6) **способ печати** – для каждого документа применяется определенный способ или их совокупность (**плоская, глубокая, высокая, трафаретная печать**);
- 7) **переплет паспорта**;
- 8) **полиграфическое изображение** – тексты паспортов и других документов набирают шрифтами определенных гарнитур, не поступающими в обычные типографии; присутствуют орнаменты, гильоширные розетки, виньетки и другие **сложные рисунки**, снабженные очень мелкими деталями, четкость которых выходит за пределы разрешающей способности фотографической оптики и фотоматериалов;
- 9) **нить сшива**;
- 10) **перфорационный серийный номер**;
- 11) **миропечать**;
- 12) **голограммы**;
- 13) **рельефные печати** – служат защитой от переклеивания фотокарточек. Эти печати называются конгревными (от имени Уильяма Конгрева);
- 14) **элементы биометрии** – дактилоскопия, личная подпись;
- 15) **защитная сетка** – сложный узор, созданный гильоширной машиной и состоящий из очень тонких линий. Многоцветная сетка наносится с помощью специальных машин, которые устанавливаются только на предприятиях «Гознак». Принцип такой печати носит название «орловская печать».

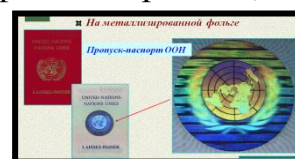

3 ВОПРОС

**ПОНЯТИЕ, СПОСОБЫ И ПРИЗНАКИ ПОДДЕЛКИ ДОКУМЕНТОВ,
МЕТОДЫ И СРЕДСТВА ИХ ОБНАРУЖЕНИЯ**

ПОЛНАЯ ПОДДЕЛКА

– это изготовление документа целиком, т.е. бланка,
оттисков печати и штампа, подписи и текста.

полной подделки документов:

- 1) рисование;
- 2) фотографический;
- 3) электрографический (ксерокопия);
- 4) компьютерный;
- 5) полиграфический;
- 6) типографский.

Признаки полной подделки документов:

- 1) несоответствие бланков единому образцу;
- 2) несоответствие качества бумаги, на которой изготовлен документ;
- 3) несоответствие либо отсутствие защитной сетки, водяных знаков;
- 4) несоответствие либо отсутствие микротекста;
- 5) несоответствие либо отсутствие сложных многокрасочных рисунков.

ЧАСТИЧНАЯ ПОДДЕЛКА

– это изменение в подлинном документе некоторых его частей
(замена фотокарточки, удаление или замена части текста и др.).

СПОСОБЫ И ПРИЗНАКИ частичной подделки документов:

1. ПОДЧИСТКА состоит в механическом удалении текста путем стирания или выскабливания.

Признаки подчистки:

- 1) нарушение его поверхностного слоя;
- 2) взъерошенность волокон;
- 3) утончение бумаги;
- 4) нарушение типографического текста, линовки;
- 5) повреждение штрихов защитной сетки.

2. ТРАВЛЕНИЕ документа – это обесцвечивание красителя штрихов под воздействием химических реактивов. **Смывание** – удаление текста различными растворителями.

Признаки травления:

- 1) нарушение проклейки бумаги;
- 2) изменение цвета бумаги, линий защитной сетки или разлиновки в месте травления;

- 3) повышенная ломкость бумаги;
- 4) остатки штрихов первоначального текста;
- 5) наличие на поверхности документа различных пятен, потеков, загрязнений.

3. ДОПИСКА (допечатка).

На дописку указывают такие *признаки*: почерк не совпадает по разгону (под разгоном почерка понимается отношение штрихов строчных букв к расстоянию между ними). В личных документах иногда переделываются буквы или цифры, сходные по начертанию; так 3 переделывают в 8, цифру 0 в 6 и букву О.

4. ПОДДЕЛКА ОТТИСКОВ ПЕЧАТЕЙ И ШТАМПОВ.

Способы подделки оттисков печатей и штампов:

- 1) рисовка от руки;
- 2) копирование с подлинного оттиска;
- 3) изготовление оттисков при помощи поддельных клише.

5. ЗАМЕНА ЧАСТЕЙ ДОКУМЕНТА.

Признаками замены являются:

- 1) различия в нумерации страниц, серии и номеров;
- 2) различия по цвету, оттенку и размерам листов бумаги;
- 3) различия по оттенку и цвету красителя и др.

4 ВОПРОС

СПОСОБЫ ВОССТАНОВЛЕНИЯ ПЕРВОНАЧАЛЬНОГО СОДЕРЖАНИЯ ДОКУМЕНТОВ (НЕЧИТАЕМЫХ, СОЖЖЕННЫХ И РАЗОРВАННЫХ)

В следственной практике часто необходимо установить содержание текстов, штрихи которых залиты красителем, зачеркнуты либо обесцвечены в результате умышленного воздействия, длительного хранения или влияния каких-то других неблагоприятных факторов.

ОБЪЕКТАМИ технико-криминалистического исследования скрытой информации с целью установления содержания документа являются:

- 1) слабовидимые и невидимые тексты;
- 2) залитые красителем тексты;
- 3) зачеркнутые записи;
- 4) разорванные документы;
- 5) сожженные документы.

МЕТОДЫ ВЫЯВЛЕНИЯ СКРЫТОЙ ИНФОРМАЦИИ

1. Методы выявления слабовидимых, невидимых текстов:

1.1. Визуальный.

1.2. С помощью подобранных светофильтров удается прочесть слабовидимые штрихи, немного отличающиеся по цвету или контрастности от фона. Они усиливают контрастность текста.

1.3. Фотографированием на контрастные светочувствительные материалы или контрастированием.

1.4. Обесцвеченные штрихи не однородны по химическому составу с остальной поверхностью бумаги. Поэтому иногда удается выявить текст благодаря его люминесцированию под воздействием ультрафиолетовых лучей.

1.5. Фотографирование текста в отраженных ультрафиолетовых лучах.

1.6. Возбуждение мощным потоком сине-зеленых лучей красной и инфракрасной люминесценции исчезнувших штрихов с последующей фотосъемкой через красный светофильтр на негативные фотоматериалы, воспринимающие инфракрасные лучи.

2. Методы выявления залитых и зачеркнутых текстов:

2.1. Путем фотографирования в отраженных инфракрасных лучах или через электронно-оптический преобразователь инфракрасных лучей (ЭОП), так как анилиновые красители прозрачны для инфракрасных лучей.

2.2. Путем влажного копирования.

2.3. В результате обесцвечивания красящего вещества пятна химическими реактивами, его смыванием или механическим удалением.

2.4. С помощью диффузно-копировального метода.

3. Методы исследования разорванных и сожженных документов

часто помогают установить существенные обстоятельства, имеющие значение для расследования уголовных дел.

В ряде случаев восстановление **разорванных** документов с целью прочтения текста существенных затруднений не вызывает. Для этого собирают все имеющиеся клочки бумаги и затем, используя их форму и размеры, конфигурацию краев, линовку, сохранившиеся фрагменты записей и другие признаки раскладывают таким образом, чтобы наглядно было видно, что они ранее составляли одно целое. Восстановленный таким образом документ помещают между стеклами, края которых окантовываются. Если текст восстановленного документа не удастся прочесть из-за того, что штрихи обесцвечены, залиты красителем, зачеркнуты, то проводят исследование с целью установления содержания документа.

Объектом криминалистического исследования могут быть также **сожженные документы**. Обращение с ними требует особой осторожности, так как обугленная и особенно испепеленная бумага легко разрушается.

Обугленные документы изымаются пинцетом с гладкими губками, а испепеленные – с помощью совка.

Для придания некоторой эластичности сожженной бумаге ее можно осторожно увлажнить с помощью распылителя 15%-ным водным раствором глицерина. При этом нельзя направлять сильный поток аэрозоли на документ, иначе его можно повредить.

Покоробленные листы помещают между стеклами и окантовывают, испепеленные укладывают в коробку с ватой.

Выявление текстов сожженных документов осуществляется:

- цветоделением,
- фотографированием в косо направленном свете,
- контратипированием,
- съемкой в инфракрасных лучах,
- обработкой специальными реактивами.

5 ВОПРОС

КРИМИНАЛИСТИЧЕСКОЕ ИССЛЕДОВАНИЕ ПОДДЕЛЬНЫХ ДЕНЕЖНЫХ ЗНАКОВ

ИЗГОТОВЛЕНИЕ БАНКНОТ – это сложный производственный процесс, включающий:

- производство специальной бумаги;
- изготовление специальных красок;
- применение сложных технологий для создания оригинальных форм;
- применение особых способов и видов печати, отличающихся от общепринятых в полиграфии;
- использование специальных (видимых и скрытых) средств защиты и пр.

Все эти приемы и разработки в комплексе призваны обеспечить защиту денежных знаков от подделок.

ТРИ ВИДА ЗАЩИТЫ:

- 1) технологическая защита;
- 2) полиграфическая защита;
- 3) физико-химическая защита.

1. Технологическая защита – комплекс визуально обнаруживаемых признаков, вносимых в отдельные реквизиты ценных бумаг в результате

использования специальных технологических приемов. Такими признаками являются:

- 1) водяные знаки бумаг;
- 2) защитные нити;
- 3) защитные волокна, конфетти;
- 4) композиционный состав бумаг;
- 5) тип подложки (*бумажная основа, полимерные пленочные материалы*);
- 6) композиционный состав красок.

2. Полиграфическая защита:

1. Основные способы печати – *плоская, высокая, глубокая (рапельная и металлографская)*.

2. Специальные способы печати.

3. Графические элементы:

гильош – сложный рисунок из тонких непрерывных замкнутых линий, переплетенных по определенным геометрическим правилам;

голограмма – плоское или объемное изображение на прозрачной или металлизированной подложке, формируемое в результате интерференции световых волн;

кинеграмма – голографическое изображение, обладающее иллюзией движения представленного на нем объекта при изменении угла зрения.

3. Физико-химическая защита. Используются люминофоры.

СПОСОБЫ ПОДДЕЛКИ ЦЕННЫХ БУМАГ И СПОСОБЫ ИМИТАЦИИ СПЕЦИАЛЬНЫХ СРЕДСТВ ЗАЩИТЫ

1. Подделка делится на два вида – частичная и полная подделка.

Частичная – внесение каких-либо изменений в заведомо подлинный документ с целью увеличения его номинальной стоимости и т.п. **Полная** – полное изготовление фальшивки посредством каких-либо приспособлений. Виды частичной подделки: подчистка, травление, смывание, переклейка, забеливание (замазывание).

Полная подделка:

1) с использованием традиционных способов полиграфической печати (*высокая, плоская, глубокая*) и специального (*трафаретная печать*);

2) с применением репрографии (*копировальные аппараты, принтеры к ПЭВМ, ризография*).

2. Имитация средств защиты.

ОПИСАНИЕ ДЕНЕЖНЫХ ЗНАКОВ В ПРОТОКОЛЕ:

- 1) место обнаружения или изъятия;
- 2) номинал и принадлежность денежной купюры;

- 3) номер и формат купюры, характер краев;
- 4) характеристика бумаги (плотная, средней плотности, тонкая (типа писчей, типа папиросной), цвет и оттенок бумаги;
- 5) признаки, указывающие на возможность подделки (без выводов и заключений);
- 6) способ фиксации и упаковки (как упакован, пояснительная надпись, подписи следователя и понятых, какой печатью опечатан).

6 ВОПРОС

ТЕХНИКО-КРИМИНАЛИСТИЧЕСКАЯ ЭКСПЕРТИЗА ДОКУМЕНТОВ

Технико-криминалистическая экспертиза документов проводится в целях установления наличия (или отсутствия) признаков подделки документа (ценной бумаги, денежного билета), а также получения данных для розыска и изобличения лица, изготовившего или подделавшего документ. Документы, направляемые на экспертизу, перечисляются в постановлении о назначении экспертизы с указанием наименования, а также номера и даты (если последние имеются на документе). В постановлении указывается, что подлежит исследованию, т.е. какие резолюции, пометки, подпись, оттиск печати, штампа и т.д. должны быть изучены экспертом.

ВОПРОСЫ, РЕШАЕМЫЕ ТЕХНИКО-КРИМИНАЛИСТИЧЕСКОЙ ЭКСПЕРТИЗОЙ ДОКУМЕНТОВ:

ИССЛЕДОВАНИЕ РЕКВИЗИТОВ ДОКУМЕНТОВ

1. Исследование бланков документов:

- изготовлен ли представленный бланк предприятием, осуществляющим выпуск продукции данного вида?
- каким способом изготовлен документ или его бланк?
- каким способом имитированы средства защиты исследуемого документа?
- одним или разными способами изготовлены исследуемые бланки документов?
- с одной ли печатной формы изготовлены представленные документы?
- не изготовлен ли поступивший документ с данной печатной формы?
- имел ли место монтаж при изготовлении данного документа (не изготовлен ли документ путем использования части другого документа, имеющего подпись или оттиски печатей)?

2. Исследование оттисков печатей и штампов:

- каким способом изготовлено клише, оттиск которого имеется в представленном документе?
- каким способом нанесен оттиск в представленном документе?
- одним или разными клише нанесены исследуемые оттиски?
- не нанесены ли исследуемые оттиски клише, чьи образцы представлены для сравнения?

3. Исследование машинописных текстов:

- какова марка и система пишущей машины, на которой исполнен текст исследуемого документа?
- на одной или разных пишущих машинах исполнены тексты в представленных документах?
- не выполнен ли текст документа на данной пишущей машине, чьи образцы текстов представлены для сравнения?
- в одну ли закладку исполнены тексты в представленных документах?
- не допечатан ли тот или иной фрагмент текста в поступившем документе?

4. Техничко-криминалистическая экспертиза подписей:

- каким способом исполнена исследуемая подпись в представленном документе (рукописным или с использованием каких-либо технических средств)?
- имела ли место техническая подделка подписи (копирование на просвет, передавливание, исполнение с применением предварительной подготовки и т.п.)?
- не скопирована ли подпись в исследуемом документе с какой-либо подписи из числа представленных для сравнения?

5. Установление факта изменения первоначального содержания документа:

- не подвергался ли документ каким-либо изменениям (подчистке, травлению, заштриховке и пр.)? Если да, то каким именно?
- не дописан ли (дорисован) какой-либо фрагмент записей в представленном документе?
- не подвергались ли переклейке какие-либо части документа (фотокарточка, марка и т.п.)?
- не производилась ли замена листов в представленном документе?

6. Установление содержания документа:

- каково содержание первоначально выполненных (измененных) записей в представленном документе?

- каково содержание угасших, вдавленных, залитых записей?
- какова хронологическая последовательность исполнения штрихов текста, оттиска и подписи в исследуемом документе?
- установление целого по частям;
- каково содержание разорванного или сожженного документа?
- каково содержание текста на копировальной бумаге?

7. Исследование валюты:

- изготовлен ли представленный на исследование денежный билет предприятием, осуществляющим производство государственных денежных знаков?
 - каким способом изготовлен денежный билет?
 - каким способом имитированы средства защиты исследуемого денежного билета?
 - с одной ли печатной формы изготовлены представленные денежные билеты?
 - не изготовлены ли поступившие денежные билеты с данной печатной формы?

ИССЛЕДОВАНИЕ МАТЕРИАЛОВ ДОКУМЕНТОВ:

- каковы вид, марка и сорт бумаги, используемой для изготовления представленных документов?
 - однородны ли между собой представленные образцы бумаги?
 - каким красящим веществом исполнены реквизиты поступившего документа?
 - однородны ли между собой по химическому составу красящие вещества, которыми исполнены сравниваемые реквизиты представленных документов (рукописные записи, оттиски печатей и штампов, печатный текст и т.п.)?
 - не использовались ли представленные пишущие приборы, штемпельные подушки, капельно-струйные принтеры и т.п. для исполнения реквизитов в представленных документах?

ЭКСПЕРТИЗА ПО ОПРЕДЕЛЕНИЮ КОНТРАФАКТНОСТИ ПРОДУКТОВ ИНТЕЛЛЕКТУАЛЬНОЙ СОБСТВЕННОСТИ

Вопросы, решаемые данной экспертизой:

1. Кто является правообладателем (обладателем авторского права и смежных прав) интеллектуальной собственности, находящейся на магнитных или оптических носителях информации (аудио- и видеокассетах, CD, DVD)?
2. Содержит ли продукция (аудио- или видеокассеты, CD, DVD) признаки контрафактности?

3. Каким способом выполнены красочные изображения, расположенные

- на упаковке продукции (аудио- или видеокассет, CD, DVD);
- на поверхности магнитных или оптических носителей информации (CD, DVD, аудиокассет)?

4. Одним или разными способами выполнены красочные изображения, расположенные:

- на поверхностях упаковки продукции (аудио- или видеокассет, CD, DVD) и образцов;
- на поверхностях магнитных или оптических носителей информации (CD, DVD, аудиокассет) и образцов?

5. С одной ли печатной формы изготовлены упаковки продукции (аудио- или видеокассет, CD, DVD) одного и того же наименования?

6. Соответствуют ли образцам:

- упаковки продукции (аудио- или видеокассет, CD, DVD);
- красочные изображения, расположенные на поверхности магнитных или оптических носителей информации (CD, DVD, аудиокассет)?

ПОДГОТОВКА МАТЕРИАЛОВ НА ЭКСПЕРТИЗУ

Эксперту для производства исследования лицом, осуществляющим предварительное следствие, либо судом направляются следующие материалы:

1. Постановление о назначении экспертизы.
2. Протокол осмотра места происшествия либо его копия с приложениями (по требованию эксперта).
3. Объекты исследования и сравнительные образцы.

Вопросы для самоконтроля:

1. Каковы виды, классификация и правила обращения с документами как объектами криминалистического исследования?
2. Каковы задачи технико-криминалистического исследования документов?
3. Какие существуют элементы защиты документов?
4. Какие бывают признаки подделки документов?
5. Какими способами можно восстановить первоначальное содержание сожженных и разорванных документов?

**Более подробно вопросы данной темы изложены
в следующих источниках:**

1. Аверьянова, Т.В. Криминалистика: учеб. для вузов / Т.В. Аверьянова [и др.]; под ред. Р.С. Белкина. – М.: Норма-Инфра-М, 2002. – 990 с.
2. Алесковский, С.Ю. Основы графологии: учеб.-метод. пособие / С.Ю. Алесковский, Я.В. Комиссарова. – М.: Юрлитинформ, 2006. – 216 с.
3. Жижина, М.В. Судебно-почерковедческая экспертиза документов: учеб.-практ. пособие / М.В. Жижина; под ред. Е.П. Ищенко. – М.: Юрлитинформ, 2006. – 176 с.
4. Корухов, Ю.Г. Криминалистическое исследование документов / Ю.Г. Корухов. – М.: ВНИИСЭ, 1972. – 104 с.
5. Криминалистическая техника / под ред. И.Ф. Пантелеева. – М.: ВЮЗИ, 1988. – 509 с.
6. Мухин, Г.Н. Криминалистика: учеб. пособие для студ. спец. «Правоведение» учреждений, обеспечивающих получение высш. образования / Г.Н. Мухин; М-во внутренних дел Респ. Беларусь, Акад. МВД. – Минск: Акад. МВД Респ. Беларусь, 2004. – 214 с.
7. Орлова, В.Ф. Судебно-почерковедческая диагностика: учеб. пособие для студ. высш. учеб. заведений / В.Ф. Орлова. – М.: ЮНИТИ-ДАНА, Закон и право, 2006. – 160 с.
8. Порубов, А.Н. Криминалистика в схемах / А.Н. Порубов; ред. Н.И. Порубов. – Минск: Амалфея, 2000. – 240 с.
9. Порубов, А.Н. Криминалистика. Краткий курс: пособие для студ. юрид. спец. вузов / А.Н. Порубов. – М.: Изд-во деловой и учебной литературы, 2007. – 148 с.
10. Порубов, Н.И. Криминалистика : учеб. пособие для студ. юрид. спец. учреждений, обеспечивающих получение высш. образования / Н.И. Порубов, Г.И. Грамович, А.Н. Порубов; под ред. Н.И. Порубова. – Минск: Выш. шк., 2007. – 575 с.
11. Судебно-почерковедческая экспертиза / под ред. В.Ф. Орловой. – М., 1980. – 237 с.
12. Судебно-техническая экспертиза документов. – М.: ВНИИСЭ, 1993. – Вып. 120. – 38 с.
13. Судебно-технологическая экспертиза документов. – М.: ВНИИСЭ МЮ СССР, 1972–1973. – Вып. 1–5. – С. 29–32.
14. Техничко-криминалистическая экспертиза документов / под ред. В.Е. Ляпичева, Н.Н. Шведовой. – Волгоград: Волгогр. акад. МВД России, 2005. – 268 с.



КРИМИНАЛИСТИЧЕСКОЕ ИССЛЕДОВАНИЕ ПИСЬМА

Основные вопросы

1. ЗАКОНОМЕРНОСТИ ФОРМИРОВАНИЯ НАВЫКОВ ПИСЬМА.
2. ПОНЯТИЕ И СВОЙСТВА ПОЧЕРКА.
3. ОБЩИЕ И ЧАСТНЫЕ ПРИЗНАКИ ПОЧЕРКА.
4. ПОДПИСЬ КАК ОБЪЕКТ КРИМИНАЛИСТИЧЕСКОГО ИССЛЕДОВАНИЯ.
5. ЗАДАЧИ СУДЕБНО-ПОЧЕРКОВЕДЧЕСКОЙ ЭКСПЕРТИЗЫ.
6. ПОДГОТОВКА МАТЕРИАЛОВ, НАПРАВЛЯЕМЫХ НА ЭКСПЕРТИЗУ. ОБРАЗЦЫ ДЛЯ СРАВНИТЕЛЬНОГО ИССЛЕДОВАНИЯ.

1 ВОПРОС

ЗАКОНОМЕРНОСТИ ФОРМИРОВАНИЯ НАВЫКОВ ПИСЬМА

Первая работа по графологии – учение о распознавании по почерку характера человека – была написана итальянским врачом Камилло Бальди. Гипполит Мишон – автор термина «графология».

Реакционным направлением в графологии явилось учение главы антропологической школы уголовного права Ломброзо, он разделил почерки преступников на две большие группы: почерк убийц, разбойников, грабителей и почерк воров.

Письмо – средство запечатления и передачи мысли с помощью письменных знаков.

Результат письма – рукопись, которая, кроме содержащихся в ней мыслей, отражает письменную речь (*т.е. язык, его средства и выражения*) и почерк (*т.е. систему движений пишущего лица*).

Письменная речь и почерк – **объекты** криминалистического исследования.

КРИМИНАЛИСТИЧЕСКОЕ ИССЛЕДОВАНИЕ ПИСЬМА

– это система научных положений и разрабатываемых на их основе средств и методов установления автора и исполнителя текста документа, а также лица, исполнившего подпись.

В нем, в свою очередь, выделяют следующее:

криминалистическое почерковедение – это система научных положений и разрабатываемых на их основе средств и методов установления лица, написавшего текст или исполнившего подпись;

криминалистическое автороведение – это система научных положений и разрабатываемых на их основе средств и методов установления лица, являющегося автором текста или документа (но необязательно являющегося непосредственным исполнителем).

ПРИЗНАКИ ПИСЬМА подразделяются на:

- I. Признаки письменной речи.**
- II. Топографические признаки.**
- III. Особые привычки письма.**
- IV. Признаки почерка.**

I. ПРИЗНАКИ ПИСЬМЕННОЙ РЕЧИ отражают навык владения человеком культурной речью и выражают смысловую сторону письма. Выделяют общие и частные признаки письменной речи. **Общие** признаки характеризуют письменную речь в целом и позволяют дифференцировать авторов рукописей по степени владения ею. Авторство по общим признакам можно установить только в предположительной форме. **Частные** признаки письменной речи характеризуют определенные стороны навыка владения письменной речью конкретного человека. Признаки письменной речи в большей мере характеризуют автора рукописи, а не исполнителя.

Общие признаки письменной речи: уровень владения письменной речью: высокий, средний, низкий.

Показателем уровня владения письменной речью является степень развития трех навыков:

- 1) **грамматического** (уровень может быть высоким, средним, низким);
- 2) **лексического** (объемом словарного запаса, особенностями построения изложения, наличием навыков акцентирования и др.);
- 3) **стилистического** (определяется особенностями использования различных стилей, характеризуется языком изложения мыслей и общим построением письменной речи; индивидуальный стиль – это присущая человеку совокупность признаков письменной речи, отражающая навыки использования определенных языковых средств).

Частные признаки письменной речи:

- 1) наличие устойчиво повторяющихся лексических и грамматических ошибок;
- 2) особенности авторской лексики;
- 3) навыки акцентирования;
- 4) навыки в использовании символов, сокращений и т.п.

Для каждого человека эти признаки качественно различны:

1) устойчиво повторяющиеся ошибки; 2) авторская лексика; 3) навыки акцентирования; 4) навыки в использовании символов, сокращений, исправлений.

II. ТОПОГРАФИЧЕСКИЕ ПРИЗНАКИ (эта группа признаков текста тесно связана с почерком, поэтому некоторые криминалисты относят их к общим признакам почерка) **характеризуют пространственную ориентацию (размещение) текста на листе бумаги.** Ими являются:

- 1) наличие или отсутствие полей, их расположение, размер и форма;
- 2) абзацные отступы;
- 3) размер красной строки;
- 4) размер интервалов между строками и словами;
- 5) расположение и форма строк;
- 6) положение знака переноса слов относительно линии строки;
- 7) размещение заголовков, обращений, нумерации страниц.

III. ОСОБЫЕ ПРИВЫЧКИ ПИСЬМА:

- 1) выделение отдельных частей текста;
- 2) сокращение общеизвестных слов и обозначений;
- 3) внесение в рукопись исправлений и дополнений;
- 4) выполнение дат, полнота написания дат, способ написания;
- 5) нумерация страниц.

2 ВОПРОС ПОНЯТИЕ И СВОЙСТВА ПОЧЕРКА

IV. ПРИЗНАКИ ПОЧЕРКА

Почерк – это зафиксированная в рукописи система привычных движений, в основе которой лежит письменно-двигательный навык (Л.А. Винберг).

Почерк – это индивидуальный, динамически устойчивый зрительно-двигательный образ графической техники письма, получающий реализацию с помощью системы движений в рукописи (В.Ф. Орлова).

Факторы, влияющие на формирование почерка:

а) **субъективные** – *анатомические* особенности пишущего (строение рук, глаз, недостатки зрения и т.п.); *психофизиологические* особенности обучающегося письму (восприятие письменных знаков, запоминание строения письменных знаков в целом и их элементов, внимание и осознание движений при обучении письму); *тип нервной системы и память*;

б) **объективные** – *посадка и условия письма, методика обучения письму.*

СВОЙСТВА ПОЧЕРКА:

1) **индивидуальность почерка** – его *характерные особенности и неповторимость у разных лиц* – выражается в специфических изменениях, дополнениях или сокращениях обычной стандартной (школьной) прописи;

2) **динамическая устойчивость** – способность к сохранению совокупности действий, образующих специфическую структуру письменно-двигательного навыка: их стереотипность, стабильность во времени и по отношению к разнообразным внешним и внутренним сбивающим факторам;

3) **избирательная изменчивость (вариационность)** – отражает способность письменно-двигательного навыка проявлять себя в рукописях в виде разнообразных устойчивых видоизменений.

3 ВОПРОС

ОБЩИЕ И ЧАСТНЫЕ ПРИЗНАКИ ПОЧЕРКА

ОБЩИЕ ПРИЗНАКИ ПОЧЕРКА проявляются в рукописи в целом и бывают:

1. Характеризующие степень и характер сформированности письменно-двигательного навыка (ПДН):

1.1. Степень выработанности почерка – *техническая приспособленность почерка к быстрому, беглому письму*. Степень выработанности почерка – один из основных показателей уровня владения письменно-двигательным навыком. *Показателями* степени выработанности почерка являются *а) темп движений* (быстрый, средний, медленный) *и б) координация движений пишущего* (высокая, средняя, низкая). В зависимости от темпа и координации движений можно выделить следующие **виды почерка по степени выработанности: маловыработанный, средневыработанный, высоковыработанный.**

1.2. Степень сложности почерка – почерки могут быть простыми, упрощенными и усложненными (вычурными). **Простой** почерк характеризуется движениями, соответствующими в определенной мере нормам прописей букв по форме, направлению, протяжности, непрерывности, последовательности и особенно количеству движений. **Упрощенный** почерк – это хорошо выработанный трудночитаемый почерк с упрощенным написанием букв, связей между ними. Проявляется в изменении формы, направления, протяжности, количества, непрерывности, последовательности движений в сторону упрощения, т.е. этот почерк наиболее приспособлен к быстрому темпу, даже за счет уменьшения количества движений и снижения четкости рукописи. **Усложненный почерк** (вычурности) чаще всего вводится в надстрочные и подстрочные элементы букв для их украшения.

2. Отражающие структуру движений по их траектории:

2.1. Преобладающая форма движений в почерке: прямолинейная, дугообразная, угловатая, петлевая, округлая, овальная, извилистая, ломаная. Выделяют виды почерка: прямолинейно-дугообразный, прямолинейно-угловатый, дугообразно-петлевой, округлый, извилистый, смешанный.

2.2. Преобладающее направление движений в почерке. Большинство являются левоокружными (с движением против часовой стрелки). Реже встречаются правоокружные почерки и почерки с угловатыми связями элементов букв.

2.3. Размер почерка (преобладающая протяженность движений по вертикали) – в зависимости от высоты строчных элементов букв почерка могут быть мелкими (до 2 мм), средними по размеру (от 2 до 5 мм) и крупными (5 мм и больше).

2.4. Наклон почерка определяется положением вертикальных осей знаков относительно линий письма: может быть левонаклонный, правонаклонный, вертикальный, косой, со смешанным наклоном.

2.5. Разгон почерка (преобладающая протяженность движений по горизонтали) – соотношение высоты двух штриховых строчных букв к их ширине и интервалам между буквами, которые могут быть размашистыми (ширина буквы больше 1/2 высоты), средними (ширина 1/2 высоты) по разгону и сжатыми (ширина меньше 1/2 высоты).

2.6. Степень связности (напряженность) почерка – определяется по количеству букв, выполненных связно, без отрыва орудия письма от бумаги: *отрывистый* (все буквы пишутся интервально); *малосвязный* (2–3 буквы пишутся слитно); *среднесвязный* (4–6 буквы слитно); *высокосвязный* (6 и более букв слитно); *сплошной связности* (все буквы слитно).

2.7. Стандартность, степень и характер нажима:
а) *стандартность* нажима (стандартный, нестандартный); б) *степень нажима:* *слабая* (штрихи сгибательных и разгибательных движений равны по ширине); *средняя* (сгибательные до 2 раз шире); *сильная* (сгибательные в 2 и более раз шире); в) *характер нажима:* *дифференцированный* (штрихи сгибательных и разгибательных движений неодинаковы), *недифференцированный* (одинаковы).

ЧАСТНЫЕ ПРИЗНАКИ ПОЧЕРКА отражают особенности письменно-двигательного навыка конкретного человека и выражаются в способах исполнения и связывания письменных знаков и их элементов, а также в расположении письменных знаков и их элементов относительно друг друга.

I. Строеие письменных знаков по конструкции и по сложности:

i. Строеие письменных знаков по сложности рассматривается по отношению ко всей букве в целом и учитывается, когда письменный знак выполнен с отклонением от прописей в сторону а) упрощения, б) усложнения буквы, в) просто.

ii. Строеие письменных знаков по конструкции: 1) по типу печатного знака; 2) по типу иных письменных знаков; 3) по типу букв из других алфавитов; 4) по знакам специальной конструкции.

II. Форма движений при выполнении и соединении письменных знаков и их элементов. Признак зависит от преобладающей формы движений: прямолинейная, дуговая, овальная, угловатая, завитковая, треугольная, петлевая, возвратно-прямолинейная, возвратно-дугообразная.

III. Направление движений при выполнении и соединении письменных знаков и их элементов: 1) абсолютное направление движений; 2) относительное направление движений: *при выполнении букв в целом; при выполнении элементов.*

IV. Протяженность движений при выполнении письменных знаков и элементов характеризует размерные особенности письменных знаков строчных и застрочных (надстрочных и подстрочных) элементов букв, т.е. этот признак позволяет охарактеризовать по размеру как букву в целом относительно других букв, так и отдельные элементы относительно других элементов буквы. Протяженность движений в буквах и элементах рассматривается по вертикали и горизонтали. *Если в буквах выявляется несоответствие размеров элементов по отношению к нормам прописей, то изучается абсолютная протяженность движений. В случае несоответствия размерных показателей букв или элементов относительно других аналогичных букв и элементов изучается относительная протяженность движений.*

V. Количество движений при выполнении письменных знаков и их элементов фиксируется, если письменный знак выполняется с увеличением или уменьшением количества движений, частей элементов. Выделяется две характеристики: уменьшение количества движений, увеличение количества движений.

VI. Вид соединения движений при выполнении письменных знаков и их элементов. В признаке изучаются отличное от норм прописей по связности выполнение элементов внутри знака (слитное, интервальное) и устойчивое по связности выполнение букв между собой (слитное, интервальное).

VII. Последовательность движений при выполнении элементов письменных знаков. Признак фиксируется только тогда, когда нарушена последовательность в исполнении элементов буквы по отношению

к нормам прописей. Характеристика в признаке одна – последовательность исполнения элементов нарушена.

VIII. Относительное размещение движений при выполнении письменных знаков и их элементов. В этой группе можно выделить **четыре признака:**

1. Относительное размещение точек начала и окончания движений при выполнении элементов письменных знаков. Размещение точек начала и окончания движений рассматривается относительно: а) линии письма; б) срединной линии письма; в) верхней линии строки; г) друг друга; д) других элементов.

2. Относительное размещение точек соединения движений при выполнении письменных знаков и их элементов. Точки соединения движений по размещению рассматриваются относительно: а) линии письма; б) срединной линии письма; в) других элементов. Размещение относительно указанных ориентиров бывает: слева, справа, выше, ниже, внутри, над, под, на и т.д.

3. Относительное размещение точек пересечения движений при выполнении письменных знаков и их элементов. Размещение точки пересечения движения изучается относительно: а) линии письма; б) срединной линии письма; в) других элементов.

4. Относительное размещение движений по вертикали и горизонтали при выполнении письменных знаков и их элементов. В данном признаке изучается расположение отдельных элементов и букв относительно других элементов, букв и различных линий письма.
А. Относительное размещение движений по вертикали при выполнении письменных знаков и их элементов. Б. Относительное размещение движений по горизонтали при выполнении письменных знаков и их элементов.

4 ВОПРОС

ПОДПИСЬ КАК ОБЪЕКТ КРИМИНАЛИСТИЧЕСКОГО ИССЛЕДОВАНИЯ

Являясь одним из реквизитов документов, **подпись** получила широкое распространение в качестве **личного удостоверительного знака**. Понятие подписи как объекта графического исследования связано с ее назначением, особенностями выполнения и составом.

Подпись наносится на документ собственноручно конкретным лицом с целью удостоверения содержащихся в нем фактических данных. Принадлежность подписи определенному лицу подтверждается полным или частичным отображением фамилии, имени, отчества либо условным графическим начертанием в виде письменных знаков, не образующих букв.

Таким образом,

ПОДПИСЬ

– это **собственноручно выполненное полное или частичное графическое изображение фамилии, имени, отчества конкретного лица или условное графическое начертание в виде письменных знаков, не образующих букв, нанесенное на документ в удостоверительных целях.**

Подпись можно разделить на **составные части**:

1. **Начальная часть подписи** представляет собой заглавные буквы фамилии, имени, отчества или монограмму.

2. **Средняя (или строчная) часть** подписи состоит из строчных букв и безбуквенных элементов, исключая заглавные буквы и росчерк.

3. **Росчерк** – это заключительная часть подписи, выполненная в виде деформированных букв или безбуквенных элементов различной конфигурации, сложности и увеличенной протяженности, служащая средством защиты подписи от подделки.

4. **Дополнительные штрихи** представляют собой безбуквенные элементы, находящиеся за пределами материальной части подписи и выполняемые интервально от нее.

Формирование подписи происходит совместно с почерком на базе частично сформированного письменно-двигательного навыка и связано с ним единством психофизиологических основ и приобретенных к тому времени графических и технических навыков письма.

Условно **процесс формирования подписи** можно подразделить на три этапа:

1. Обучение в школе.
2. Овладение профессией и специальностью.
3. Дальнейшая трудовая деятельность.

Окончательное формирование подписи завершается к 25–30 годам.

Идентификационные признаки подписи подразделяются на общие и частные.

Общие признаки включают в себя четыре группы:

- I. Характеризующие построение подписи.
- II. Характеризующие степень и характер сформированности письменно-двигательного навыка.
- III. Отражающие структуру движений по их траектории.
- IV. Отражающие пространственную ориентацию подписи и движений, которыми она выполняется.

I. Общие признаки, характеризующие построение подписи, отражают особенности ее формирования и своеобразные навыки выполнения и включают в себя *три признака: транскрипцию, общий вид, четкость*. Под *транскрипцией* понимают общее построение графического

изображения подписи, включающее в себя ее качественный и количественный состав с учетом последовательности выполнения. Качественный состав подписи определяется наличием монограммы, инициалов, строчных и заглавных букв, безбуквенных штрихов, росчерка и дополнительных штрихов. Транскрипция подписи может быть *буквенной, безбуквенной, смешанной*. *Общий вид* подписи образуется путем соединения условной линией наиболее выступающих частей подписи, включая росчерк и дополнительные штрихи. *Четкость* подписи означает возможность определения направления движений и последовательности выполнения всех ее элементов с точки начала и до точки окончания.

II. Общие признаки, отражающие степень и характер сформированности письменно-двигательного навыка. Состав признаков группы остается традиционным и включает в себя два основных признака: степень выработанности и конструктивную сложность подписи. *Степень выработанности* отражает способность пишущего выполнять подпись максимально координированными движениями в привычном для исполнителя темпе. Выделяют три основные и две промежуточные группы подписей по степени выработанности: высокую, среднюю, малую, выше средней и ниже средней. *Координация движений* в подписи определяется так же, как и в почерке, и оценивается с точки зрения степени точности и согласованности движений при письме. *Показателями координации* являются: 1) устойчивость и правильность геометрической формы однотипных элементов букв и нечитаемых штрихов; 2) устойчивость протяженности движений по вертикали и горизонтали; 3) устойчивость направления при выполнении сгибательных движений; 4) устойчивость размещения движений по вертикали и горизонтали. *Темп движений* отражает скорость выполнения подписи. Различают привычный и непривычный темп. *Конструктивная сложность* подписи определяется анализом строения входящих в нее заглавных и строчных букв, безбуквенных элементов, росчерка, дополнительных штрихов.

III. Общие признаки подписи, характеризующие структуру движений по их траектории. Группа включает в себя семь признаков. *Преобладающая форма движений* устанавливается анализом выполнения сгибательно-разгибательных и соединительных движений в подписи. *Преобладающее направление движений* при выполнении дугообразных элементов традиционно рассматривается как левоокружное, правоокружное и смешанное. *Преобладающее направление при выполнении продольных осей основных элементов (наклон подписи)* может быть правым, левым, вертикальным. *Преобладающая протяженность движений по вертикали (размер подписи)* определяется по высоте строчных письменных знаков. *Преобладающая протяженность движений по горизонтали* включает в себя два признака – разгон и расстановку. *Степень связности* подписи отражает степень непрерывности движений

при ее выполнении. *Нажим* как проявление динамических свойств письменно-двигательного навыка отражает особенности распределения усилий при письме. При исследовании подписей данный признак имеет большое значение, так как плохо поддается зрительному анализу, и поэтому его воспроизведение практически недоступно для подражателя.

IV. Общие признаки, отражающие пространственную ориентацию подписи и движений, которыми она выполняется. Группа характеризует навыки размещения подписи как одного из самостоятельных фрагментов рукописи и некоторые топографические особенности ее выполнения. *Размещение подписи* изучается относительно: основного текста; вертикальных и горизонтальных срезов листа бумаги; других самостоятельных фрагментов (резольтивной или визирующей части, даты); горизонтальной и вертикальной линовки (если в документе для подписи отведена специальная графа); слов, определяющих место, назначение подписи или должность подписывающего; слова, расшифровывающего фамилию лица, от имени которого значится подпись. *Направление линии подписи* характеризуется как горизонтальное (параллельное бланковой строке и горизонтальным срезам листа бумаги), поднимающееся, опускающееся и определяется по линии соединения нижних окончаний букв без учета подстрочных элементов и росчерка. *Форма основания подписи* изучается аналогично форме линии письма по нижним окончаниям букв без учета подстрочных элементов и может быть прямолинейной, извилистой, ступенчатой, дугообразно-выпуклой и дугообразно-вогнутой и др.

Частные признаки подписи. Для исследования подписей полностью применима традиционная система частных признаков почерка.

5 ВОПРОС

ЗАДАЧИ СУДЕБНО-ПОЧЕРКОВЕДЧЕСКОЙ ЭКСПЕРТИЗЫ

ОБЪЕКТОМ почерковедческой экспертизы в широком смысле является **почерк**, а его производными на бумаге:

- 1) *рукописные записи (или их фрагменты);*
- 2) *краткие записи;*
- 3) *цифровые записи;*
- 4) *подписи.*

Почерковедческая экспертиза решает **ЗАДАЧИ**, которые можно подразделить на **три группы**:

- 1) идентификационные,
- 2) диагностические,
- 3) классификационные.

Наиболее часто эксперты сталкиваются с **идентификационными вопросами**, где требуется установить исполнителя текста или подписи.

Диагностические задачи – установление факта влияния на письменный процесс каких-либо «сбивающих» факторов.

Классификационные задачи – установление принадлежности исполнителя к какой-либо группе лиц.

Для установления автора конкретного текста назначается **автороведческая экспертиза**, в основе которой лежат анализ и оценка признаков письменной речи.

6 ВОПРОС

ПОДГОТОВКА МАТЕРИАЛОВ, НАПРАВЛЯЕМЫХ НА ЭКСПЕРТИЗУ. ОБРАЗЦЫ ДЛЯ СРАВНИТЕЛЬНОГО ИССЛЕДОВАНИЯ

Необходимыми условиями оформления материалов для проведения исследования почерковедческих объектов являются:

1. **Постановление следователя** – основание для проведения экспертизы.

2. **Исследуемые объекты должны быть четко определены и описаны в постановлении** – перечисляются все направляемые документы с указанием их реквизитов. Если документ (или интересующий следствие фрагмент текста) не имеет реквизитов, то необходима ссылка на начальные и заключительные слова. Например: Записка, начинающаяся «Здравствуй, брат...» и заканчивающаяся «...до встречи. Сергей».

3. **Вопросы**, поставленные перед экспертом, должны быть обязательно сформулированы без двойственного толкования.

4. В постановлении желательно отразить **сведения, имеющие значение для предстоящего исследования**. К ним относятся:

1) условия письма (неудобная поза, освещение или обстановка, необычный пишущий материал);

2) характеристики личности, могущие повлиять на письменный процесс (*болезненное состояние или перенесенные заболевания, возраст, состояние волнения, опьянение, привычная пишущая рука, специальность*).

ОБРАЗЦЫ ПОЧЕРКА делятся на:

1. **Свободные** – рукописи, выполненные предполагаемым исполнителем до совершения преступления и не в связи с ним. К таким образцам относятся: материалы личной и деловой переписки, документы личного дела, рабочие записи, учебные материалы, записи и подписи в бухгалтерских документах и т.д. *При выполнении этих документов лицо не только не знало, но и не могло предполагать, что они могут быть в дальнейшем использованы в качестве образцов почерка.*

2. Экспериментальные – рукописи и подписи, выполняемые проверяемым лицом по заданию следователя специально для экспертного исследования.

3. Условно-свободные – рукописи, выполненные после возбуждения уголовного дела, но не специально для экспертизы.

ТРЕБОВАНИЯ, ПРЕДЪЯВЛЯЕМЫЕ К ОБРАЗЦАМ

Свободные образцы должны быть абсолютно достоверны, т.е. выполнены лицом, чей почерк (подпись) исследуется, а кроме того **сопоставимы** с исследуемым документом:

- 1) по составу;
- 2) по языку написания;
- 3) по времени исполнения;
- 4) по темпу выполнения или содержать записи и подписи, выполненные в разных темпах;
- 5) по конфигурации письменных знаков;
- 6) по материалам письма – пишущему прибору (*карандаш, фломастер, гелевая, капиллярная или шариковая ручки*).

Вопросы для самоконтроля:

1. Каковы закономерности формирования навыков письма?
2. Каковы понятие и свойства почерка?
3. Что относится к общим и частным признакам почерка?
4. Что представляет собой подпись как объект криминалистического исследования?
5. В чем особенность подготовки материалов, направляемых на экспертизу?

Более подробно вопросы данной темы изложены в следующих источниках:

1. Аверьянова, Т.В. Криминалистика: учеб. для вузов / Т.В. Аверьянова [и др.]; под ред. Р.С. Белкина. – М.: Норма-Инфра–М, 2002. – 990 с.
2. Алесковский, С.Ю. Основы графологии: учеб.-метод. пособие / С.Ю. Алесковский, Я.В. Комиссарова. – М.: Юрлитинформ, 2006. – 216 с.
3. Жижина, М.В. Судебно-почерковедческая экспертиза документов: учеб.-практ. пособие / М.В. Жижина; под ред. Е.П. Ищенко. – М.: Юрлитинформ, 2006. – 176 с.
4. Корухов, Ю.Г. Криминалистическое исследование документов / Ю.Г. Корухов. – М.: ВНИИСЭ, 1972. – 104 с.

5. Криминалистическая техника / под ред. И.Ф. Пантелеева. – М.: ВЮЗИ, 1988. – 509 с.
6. Мухин, Г.Н. Криминалистика: учеб. пособие для студ. спец. «Правоведение» учреждений, обеспечивающих получение высш. образования / Г.Н. Мухин; М-во внутренних дел Респ. Беларусь, Акад. МВД. – Минск: Акад. МВД РБ, 2004. – 214 с.
7. Орлова, В.Ф. Судебно-почерковедческая диагностика: учеб. пособие для студ. высш. учеб. заведений / В.Ф. Орлова. – М.: ЮНИТИ-ДАНА, 2006. – 160 с.
8. Порубов, А.Н. Криминалистика в схемах / А.Н. Порубов; ред. Н.И. Порубов. – Минск: Амалфея, 2000. – 240 с.
9. Порубов, А.Н. Криминалистика. Краткий курс: пособие для студ. юрид. спец. вузов / А.Н. Порубов. – М.: Изд-во деловой и учебной литературы, 2007. – 148 с.
10. Порубов, Н.И. Криминалистика: учеб. пособие для студ. юрид. спец. учреждений, обеспечивающих получение высш. образования / Н.И. Порубов, Г.И. Грамович, А.Н. Порубов; под ред. Н.И. Порубова. – Минск: Выш. шк., 2007. – 575 с.
11. Судебно-почерковедческая экспертиза / под ред. В.Ф. Орловой. – М., 1980. – 237 с.
12. Судебно-техническая экспертиза документов. – М.: ВНИИСЭ, 1993. – Вып. 120. – 38 с.
13. Судебно-технологическая экспертиза документов. – М.: ВНИИСЭ МЮ СССР, 1972–1973. – Вып. 1–5. – С. 29–32.
14. Техничко-криминалистическая экспертиза документов / под ред. В.Е. Ляпичева, Н.Н. Шведовой. – Волгоград: Волгогр. акад. МВД России, 2005. – 268 с.

РАЗДЕЛ III | КРИМИНАЛИСТИЧЕСКАЯ ТАКТИКА

Тема 12



ПОНЯТИЕ И СОДЕРЖАНИЕ КРИМИНАЛИСТИЧЕСКОЙ ТАКТИКИ. СИСТЕМА ТАКТИЧЕСКИХ СРЕДСТВ

Основные вопросы

1. Понятие и задачи криминалистической тактики, ее теоретические и методологические основы.
2. Система криминалистической тактики и ее элементы (понятие тактической задачи, тактического решения, следственной ситуации, взаимодействия при расследовании)
3. Понятие, система и условия применения тактических средств (понятие тактического приема, тактической рекомендации, тактической комбинации и тактической операции).
4. Тактическая структура следственного действия.

1 ВОПРОС

Понятие и задачи криминалистической тактики, ее теоретические и методологические основы

Термин «тактика» впервые возник в военной науке. Понятие криминалистической тактики в литературе формулировалось по-разному.

В советской криминалистике одно из первых определений криминалистической тактики было дано в 1938 году *Е.У. Зицером*:

КРИМИНАЛИСТИЧЕСКАЯ ТАКТИКА

– система приемов предварительного следствия, дающая возможность на основе изучения особенностей каждого конкретного следственного дела наиболее эффективно и с наименьшей затратой сил и средств реализовать в этом деле требования морального и процессуального права.

ТАКТИКА (по А.Н. Васильеву)

– это метод действия в расследовании для достижения цели, рассчитанный на оптимальный эффект при относительно минимальной затрате времени и сил.

КРИМИНАЛИСТИЧЕСКАЯ ТАКТИКА

(по Р.С. Белкину)

– это система научных положений и разрабатываемых на их основе рекомендаций по организации и планированию предварительного и судебного следствия, определению линии поведения лиц, осуществляющих доказывание, и приемов конкретных следственных и судебных действий, направленных на собирание и исследование доказательств, на установление причин и условий, способствующих совершению и сокрытию преступлений.

КРИМИНАЛИСТИЧЕСКАЯ ТАКТИКА

(по Е.П. Ищенко)

– это система научных положений и разрабатываемых на их основе рекомендаций по организации и проведению отдельных следственных действий, направленных на собирание, исследование, оценку и использование доказательств в целях раскрытия и расследования преступлений.

КРИМИНАЛИСТИЧЕСКАЯ ТАКТИКА

(по Г.Н. Мухину)

– это система научных положений и разрабатываемых на их основе рекомендаций по определению линии оптимального поведения следователя (лица, производящего дознание), прокурора, суда (судьи) в процессе подготовки и проведения отдельных следственных действий, организации и планирования раскрытия, расследования и предупреждения преступлений.

ЗАДАЧИ криминалистической тактики:

Общая – быстрое и полное раскрытие преступлений, установление истины по делу, что обеспечивает справедливый приговор суда.

Главные – оптимальная организация криминалистической деятельности, включающей производство следственных действий и организационных мероприятий, а также расследование по уголовному делу в целом путем наиболее рационального построения системы взаимоотношений всех его участников.

Частные задачи – разработка и совершенствование тактических приемов для эффективного расследования преступлений.

ТЕОРЕТИЧЕСКИЕ ОСНОВЫ криминалистической тактики:

- понятийный аппарат;
- система задач криминалистической тактики;
- понятие приема и предъявляемые к нему требования;
- роль правовых, гуманитарных наук и следственной практики в формировании и разработке тактических приемов.

СТРУКТУРА НАУЧНЫХ ОСНОВ криминалистической тактики:

1. **Процессуальные.** Правовой основой криминалистической тактики являются нормы уголовного и уголовно-процессуального права.

2. **Психологические основы** используются в общении участниками процесса расследования.

3. **Логические основы** обеспечивают строгую внутреннюю структуру, целесообразность, последовательность действий, направленных на установление истины. Логика при построении версий, логический анализ показаний допрашиваемого, а также использование логических методов мышления – это деятельность по установлению объективной истины по делу.

4. **Тактические.** Криминалистическая тактика самым тесным образом связана с практикой борьбы с преступностью, так как она, как и криминалистика в целом, возникла и развивается как область научного знания, обслуживающая нужды практики борьбы с преступностью. Но практика борьбы с преступностью – это и источник развития криминалистической тактики и критерий оценки ее рекомендаций.

5. **Нравственные.** Недопустимо использование безнравственных побуждений, культурной отсталости в целях получения нужных сведений.

2 ВОПРОС

СИСТЕМА КРИМИНАЛИСТИЧЕСКОЙ ТАКТИКИ И ЕЕ ЭЛЕМЕНТЫ (ПОНЯТИЕ ТАКТИЧЕСКОЙ ЗАДАЧИ, ТАКТИЧЕСКОГО РЕШЕНИЯ, СЛЕДСТВЕННОЙ СИТУАЦИИ, ВЗАИМОДЕЙСТВИЯ ПРИ РАССЛЕДОВАНИИ)

Исходя из рассмотренных выше понятий, криминалистическая тактика определяется как **СИСТЕМА, состоящая из двух относительно автономных частей:**

- 1) научных положений и
- 2) разрабатываемых на их основе приемов и рекомендаций.

Следовательно, в системе криминалистической тактики выделяют два ее элемента: **общую часть и особенную часть.**

В ОБЩУЮ ЧАСТЬ входят:

- 1) основные понятия тактики;
- 2) определение места криминалистической тактики в системе криминалистики и системе научного знания вообще;
- 3) выяснение связей и зависимостей между тактикой как разделом криминалистики и практикой борьбы с преступностью;
- 4) определение системы криминалистической тактики и содержания тактики процессуального, следственного и судебного действия;
- 5) учение о криминалистической версии и планировании расследования;
- 6) определение тактического приема, тактической рекомендации и тактической комбинации;
- 7) принципы осуществления в процессе расследования мероприятий организационного и технического характера;
- 8) принципы взаимодействия в процессе расследования между следователем и другими работниками правоохранительных органов;
- 9) принципы использования в процессе расследования данных, полученных из оперативных источников;
- 10) рекомендации по применению технических средств и помощи специалистов;
- 11) рекомендации по использованию в процессе расследования помощи общественности;
- 12) рекомендации, направленные на выявление и устранение следователем причин и условий, способствовавших совершению и сокрытию преступлений.

В ОСОБЕННУЮ ЧАСТЬ системы входит тактика отдельных следственных действий:

1. Осмотр (осмотр места происшествия, трупа, местности, помещения, жилища и иного законного владения, предметов и документов).
2. Осмотр трупа. Эксгумация.
3. Освидетельствование.
4. Следственный эксперимент.
5. Обыск, выемка.
6. Наложение ареста на почтово-телеграфные и иные отправления.
7. Прослушивание и запись переговоров.
8. Допрос и очная ставка.
9. Предъявление для опознания.
10. Проверка показаний на месте.
11. Получение образцов для сравнительного исследования.
12. Назначение и проведение экспертизы.

ЭЛЕМЕНТЫ системы криминалистической тактики:

1. Тактические задачи.
2. Тактические решения.

3. Следственные ситуации.
4. Взаимодействие при расследовании.
5. Тактические средства.
6. Организация и планирование.

1. ТАКТИЧЕСКАЯ ЗАДАЧА – достижение конечного результата и поставленной законом цели с помощью разрабатываемых криминалистикой тактических рекомендаций.

По уровню конечного результата они подразделяются на:

- общие;
- типичные;
- нетрадиционные.

По содержанию они подразделяются на:

- информационно-познавательные (*направлены на получение криминалистически значимой информации, ее анализ и использование*);
- организационно-технические (*обеспечивают процесс расследования путем создания необходимых условий и предпосылок*).

2. ТАКТИЧЕСКОЕ РЕШЕНИЕ – исходная предпосылка практической реализации тактики расследования преступлений. Оно определяется как сформировавшаяся в сознании следователя мысленная модель предстоящих событий, имеющая целью выполнение возникшей в данной следственной ситуации тактической задачи.

Цели принятия тактического решения:

- изменение следственной ситуации или ее отдельных элементов в благоприятную для следствия сторону;
- изменение, преодоление противодействия сил, имеющих противоположный интерес в расследовании;
- использование тактических преимуществ процессуального положения следователя и др.

Структура тактического решения:

- **информационно-аналитическая часть** (*заключается в изучении и оценке следственной ситуации и ее компонентов, подлежащих решению тактических задач, сил и возможностей следствия*);
- **содержательная часть** (*формулирует вывод о выборе тактических средств, путях их реализации, распределении функций, формах и методах взаимодействия, проведении необходимых организационно-технических мероприятий*);

- **формальная часть** (определяет внешнюю сторону принятого тактического решения, его техническое и процессуальное выражение, составление необходимых документов, поручений и т.п.).

Основными этапами принятия тактического решения являются:

- **анализ следственной ситуации;**
- **выбор цели** тактического воздействия;
- **определение задач**, которые предстоит решить для достижения цели, их приоритетности и очередности;

- **оценка имеющихся возможностей** осуществления тактического воздействия (тактико-психологических, тактико-организационных, тактико-информационных, а также нормативной базы осуществления тактического воздействия);

- **анализ научно обоснованных рекомендаций** относительно алгоритмов действий на основе типизации следственных ситуаций;

- **выявление потребности в дополнительной информации**, необходимой для достижения поставленной цели и позволяющей точнее определить средства, методы и приемы достижения поставленной цели, поиск возможностей ее получения;

- **выбор способа достижения поставленной цели** (наиболее целесообразных следственных и иных процессуальных действий, оперативно-розыскных и иных мероприятий) и тактических приемов их осуществления;

- **моделирование возможного результата** тактического воздействия, прогнозирование возможных последующих действий субъектов расследования, **внесение коррективов в содержание выбранных средств**, способов и приемов действий;

- **непосредственное и окончательное решение** об осуществлении тактического воздействия, т.е. выбор в условиях альтернативы – реализовать разработанное и спланированное воздействие или нет.

Специфика криминалистической деятельности предъявляет к тактическим решениям следующие **требования**:

а) **законности**, которое означает, что тактическое решение принимается следователем в пределах своей компетенции, а применяемые средства, методы и приемы должны быть допустимы с точки зрения закона;

б) **этичности**, предполагающее обязательное соответствие принимаемого решения моральным и нравственным принципам производства расследования;

в) **своевременности**, заключающееся в необходимости и целесообразности принятия тактического решения именно в тот момент, когда этого требует соответствующее развитие следственной ситуации;

г) **обоснованности**, включающее в себя соответствие тактического решения: характеру сложившейся следственной ситуации; научным положениям криминалистической тактики, методики расследования отдельных видов и групп преступлений, судебной психологии, судебной психиатрии, логики, науки управления и других областей научных знаний, на которых решение базируется; закону и подзаконным нормативным актам; интересам взаимодействия следователя с сотрудниками оперативно-розыскных подразделений;

д) **реальности**, т.е. практической возможности осуществления решения.

3. СЛЕДСТВЕННЫЕ СИТУАЦИИ – это совокупность условий, возникающих в процессе расследования дел определенной категории и характеризующихся суммой доказательственной и иной информации, находящейся в распоряжении следователя и оперативного работника на конкретный момент расследования, и возможностями расширения указанной информационной базы.

Следственная ситуация представляет собой сложную и динамичную систему, постоянно изменяющуюся под воздействием объективных и субъективных факторов. Все условия, характеризующие следственную ситуацию, относятся к следующим **компонентам**:

1. **Компоненты психологического характера** (наличие или отсутствие состояния конфликта между субъектами расследования и иными участниками уголовного процесса, способность устанавливать психологический контакт и т.д.).

2. **Компоненты информационного характера** (осведомленность следователя об обстоятельствах преступления, личности и связях преступников, намерениях лиц, противодействующих следствию, и т.д.).

3. **Компоненты процессуального и тактического характера** (возможность провести наиболее целесообразные процессуальные действия, применить необходимые тактические приемы, свести к минимуму тактический риск).

4. **Компоненты материального и организационно-технического характера** (наличие средств поиска, получения и реализации информации, обеспеченность и возможность маневрирования имеющимися силами и средствами расследования).

Наиболее значимыми **классификациями** следственных ситуаций являются следующие:

- **по времени возникновения в процессе расследования**: начальные, промежуточные, конечные;

- **по взаимоотношениям участников уголовного процесса**: конфликтные и бесконфликтные;

• по возможности достижения целей расследования: благоприятные и неблагоприятные.

Оценка следственной ситуации включает в себя:

• **анализ имеющейся криминалистически значимой информации** по уголовному делу;

• **определение обстоятельств**, которые на данный момент расследования еще подлежат установлению и доказыванию по уголовному делу;

• сопоставление указанной информации с данными и обстоятельствами и установление на этой основе степени информационной неопределенности, **выявление проблем информационного порядка, формулирование задач**, подлежащих решению;

• **сопоставление поставленных задач** по преодолению информационной неопределенности с имеющимися возможностями информационно-поискового, тактико-психологического и тактико-организационного характера;

• **оценка** возможности изыскания и привлечения дополнительных ресурсов и **возможностей по решению поставленных проблемных задач**.

4. ВЗАИМОДЕЙСТВИЕ ПРИ РАССЛЕДОВАНИИ – это согласованная по целям, месту и времени деятельность следователя с сотрудниками других служб правоохранительных органов, проводящаяся для обеспечения наиболее быстрого и полного раскрытия преступлений, изобличения виновных, а также выявления и устранения причин и условий, способствовавших совершению преступных деяний.

Процессуальные формы взаимодействия:

• выполнение поручений следователя о производстве следственных и розыскных действий;

• содействие следователю в выполнении отдельных следственных действий.

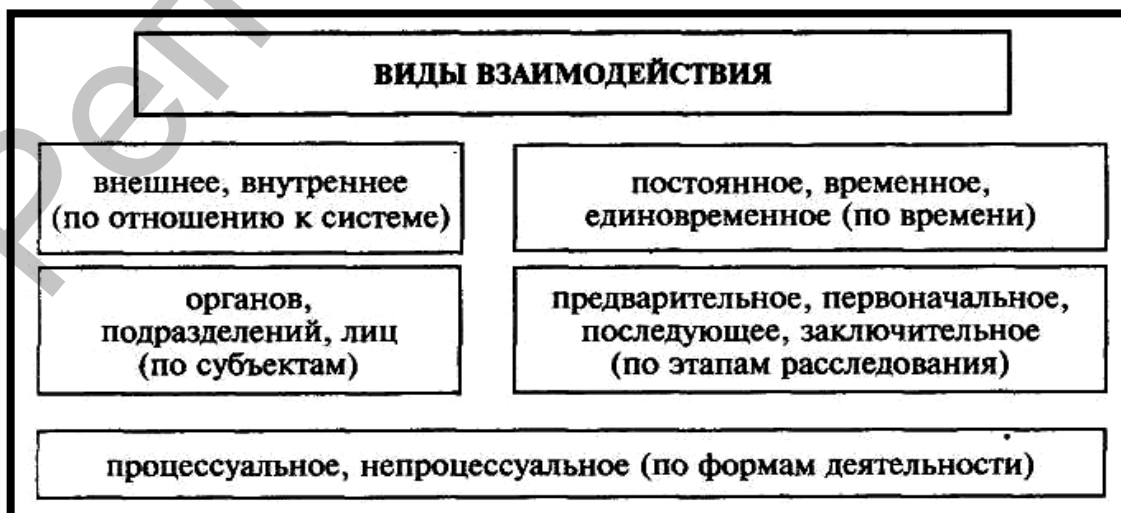

Принципы взаимодействия:

- строгое соблюдение законности всеми участниками взаимодействия;
- разграничение компетенции субъектов взаимодействия;
- организующая роль следователя при взаимодействии с другими службами;
- комплексное использование сил, средств и методов, которыми располагают следователь и работники других правоохранительных органов.

Элементы организации взаимодействия:

1. Анализ материалов уголовного дела и определение задач взаимодействия.
2. Определение участников взаимодействия.
3. Согласование содержания взаимодействия.
4. Взаимное информирование лиц, производящих дознание, и следствия о ходе и результатах взаимодействия.
5. Корректирование взаимодействия.

3 ВОПРОС

**ПОНЯТИЕ, СИСТЕМА И УСЛОВИЯ ПРИМЕНЕНИЯ ТАКТИЧЕСКИХ СРЕДСТВ
(ПОНЯТИЕ ТАКТИЧЕСКОГО ПРИЕМА, ТАКТИЧЕСКОЙ РЕКОМЕНДАЦИИ,
ТАКТИЧЕСКОЙ КОМБИНАЦИИ И ТАКТИЧЕСКОЙ ОПЕРАЦИИ)**

ТАКТИЧЕСКОЕ СРЕДСТВО

представляет собой процессуальную и организационно-тактическую форму осуществления оптимальной линии поведения следователя, решения тактических задач, реализуемую для достижения целей расследования преступления.

СИСТЕМА ТАКТИЧЕСКИХ СРЕДСТВ расследования преступлений разрабатывается путем научных обобщений и анализа следственной практики и должна соответствовать закону. Конкретный их перечень носит условный характер и определяется **критериями** различия, к которым относятся:

1. Тактические приемы.
2. Тактические рекомендации.
3. Тактические комбинации.
4. Тактические операции.

1. ТАКТИЧЕСКИЙ ПРИЕМ – наиболее рациональный и эффективный способ действий, наиболее целесообразная линия поведения при собирании, исследовании, оценке и использовании доказательств в раскрытии, расследовании и предотвращении преступлений.

Тактический прием можно считать **допустимым**, если в результате его реализации у лица, в отношении которого он применялся, имеется как минимум два выхода из создавшейся ситуации.

Критерии допустимости тактических приемов:

- 1) законность;
- 2) научная обоснованность;
- 3) результативность;
- 4) целесообразность;
- 5) этичность.



КЛАССИФИКАЦИЯ тактических приемов:

по области применения можно разделить на две группы:

- 1) технико-криминалистические приемы использования технико-криминалистических средств или научных положений криминалистической техники;

2) тактико-криминалистические приемы организации и планирования предварительного и судебного следствия, подготовки и проведения отдельных процессуальных действий;

по объему применения тактические приемы классифицируются как:

- относящиеся к следственному действию в целом (*например, приемы допроса, осмотра, обыска*);
- относящиеся к конкретному виду следственного действия (*например, к допросу обвиняемого, осмотру трупа, обыску в помещении*);
- относящиеся к отдельному этапу следственного действия (*подготовке, проведению, фиксации*);

по направлению реализации:

- при проведении процессуальных действий;
- при проведении следственного действия;
- при проведении тактической комбинации;
- при оперативно-тактической операции;

по содержанию:

- операционные;
- поведенческие;

по цели проведения:

- собирание доказательств;
- исследование доказательств;
- использование доказательств;
- обеспечение безопасности участников процессуального действия;

по стадиям следственного действия:

- подготовка; проведение; фиксация.

С точки зрения **правовой регламентации** тактические приемы могут быть разбиты на три группы:

- приемы, прямо предписанные законом УПК (*например, при опознании опознаваемый может занять любое место среди статистов*);
- приемы, указанные в законе, применение которых зависит от усмотрения следователя (*например, до начала обыска следователь предлагает добровольно выдать подлежащие изъятию объекты, и если они выданы добровольно и нет оснований опасаться их сокрытия, то следователь вправе не производить обыск*);
- приемы, не предусмотренные уголовно-процессуальным законодательством, а сформированные в результате обобщения передовой следственной практики (*например, наблюдение за поведением обыскиваемого при производстве обыска или приемы планомерного перемещения на месте происшествия*).

2. **ТАКТИЧЕСКАЯ РЕКОМЕНДАЦИЯ** – это научно обоснованный и апробированный практический совет о выборе и применении тактических приемов.



3. **ТАКТИЧЕСКАЯ КОМБИНАЦИЯ** – это совокупность тактических приемов или следственных действий, выполняемых следователем или иными компетентными и полномочными лицами в целях решения единой конкретной задачи предварительного расследования.



4. **ТАКТИЧЕСКАЯ ОПЕРАЦИЯ** – это совокупность следственных (других процессуальных) действий, оперативно-розыскных, организационно-технических, контрольно-ревизионных и иных мероприятий, выполняемых следователем или по его поручению иными компетентными и полномочными лицами в целях решения единой конкретной задачи предварительного расследования.

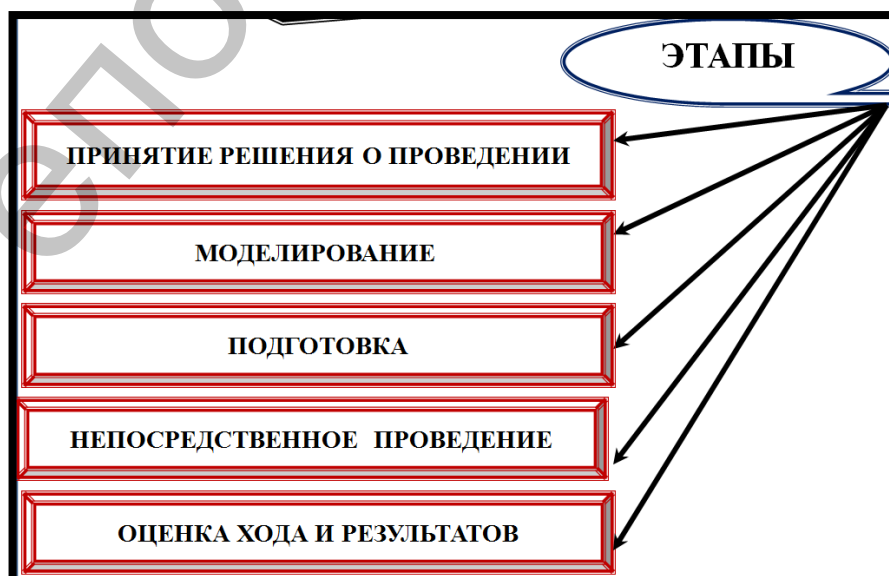



4 ВОПРОС

ТАКТИЧЕСКАЯ СТРУКТУРА СЛЕДСТВЕННОГО ДЕЙСТВИЯ

Основным процессуальным средством тактической операции являются следственные действия.

СЛЕДСТВЕННЫЕ ДЕЙСТВИЯ (СД)

– это регламентированный уголовно-процессуальным законом вид познавательной деятельности следователя и других уполномоченных на то законом лиц, целью и содержанием которой является сбор, исследование, оценка и использование доказательств в процессе расследования преступления.

Тактика следственного действия – совокупность тактических приемов его подготовки, проведения, фиксации и оценки результатов.

Тактика следственного действия призвана обеспечить максимальную его эффективность при строгом соблюдении законности.

Наиболее общими элементами (стадиями) в структуре тактики следственного действия являются:

- 1) *подготовка к его проведению;*
- 2) *проведение следственного действия;*
- 3) *фиксация его хода и результатов;*
- 4) *оценка полученных результатов* и определение их значения и места в системе доказательственной информации по данному уголовному делу.

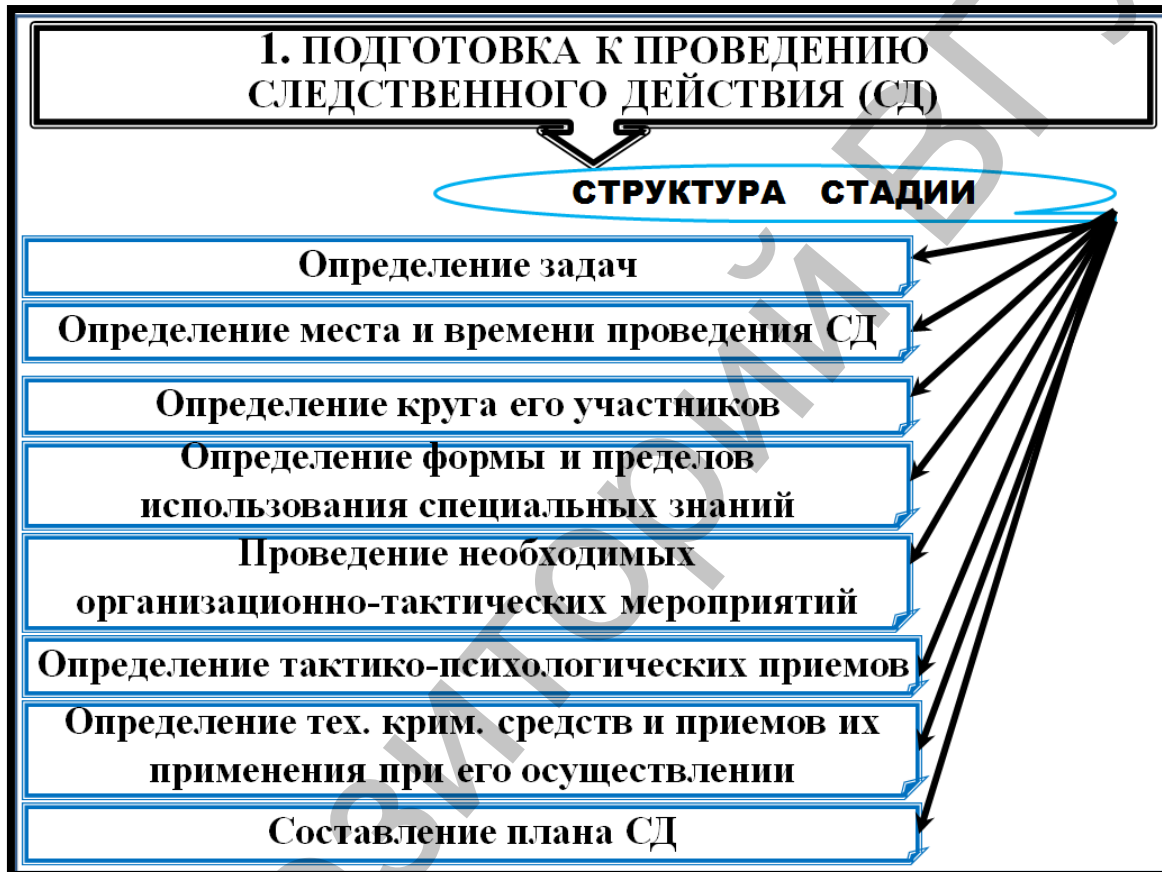

Материальной формой выражения мысленной модели следственного действия является **план его проведения**. Его содержание:

- *задачи, место и время* проведения следственного действия;
- *информация о лицах*, в отношении которых оно осуществляется, и *об объектах*, по поводу которых оно проводится;
- *состав участников* следственного действия, *их функции*;
- *перечень имеющихся доказательств*, относящихся к обстоятельствам, по поводу которых проводится следственное действие;
- *содержание оперативной информации*, находящейся в распоряжении следователя;
- *перечень возможных тактических приемов*, используемых при его проведении, вероятная последовательность их применения;
- *перечень технических средств и приемов их применения* при проведении следственного действия.

2. ПРОВЕДЕНИЕ СЛЕДСТВЕННОГО ДЕЙСТВИЯ (СД)

– это период реализации намеченного плана использования тактических приемов, получения доказательственной информации или создания условий для ее последующего получения, проверки следственных и иных версий по делу

ПЕРВОНАЧАЛЬНЫЕ

ПОСЛЕДУЮЩИЕ

Назначение первоначальных следственных действий:

- а) ориентирование следователя в обстановке и содержании расследуемого события, получение данных о его механизме и последствиях;
- б) раскрытие преступления «по горячим следам», получение необходимой информации для установления и розыска преступников;
- в) собирание в первую очередь тех доказательств, которым грозит уничтожение или исчезновение под воздействием объективных и субъективных факторов;
- г) получение исходной информации для построения развернутых следственных версий, охватывающих собой все содержание предмета доказывания.

Назначение последующих следственных действий:

- а) получение данных, позволяющих осуществить анализ, оценку и использование доказательств, собранных на первоначальном этапе расследования;
- б) детальная проверка версий;
- в) доказывание элементов состава преступления;
- г) установление причин и условий, способствовавших совершению и сокрытию уголовно наказуемого деяния.

3. ФИКСАЦИЯ ХОДА И РЕЗУЛЬТАТОВ СЛЕДСТВЕННОГО ДЕЙСТВИЯ (СД)

– это период процессуального оформления полученных результатов, запечатления доказательственной информации в установленной законом форме

протоколирование

Видео- и
фотосъемка,
аудиозапись

составление
планов,
схем

4. ОЦЕНКА ПОЛУЧЕННЫХ РЕЗУЛЬТАТОВ И ОПРЕДЕЛЕНИЕ ИХ ЗНАЧИМОСТИ

– это период проверки достоверности полученных доказательств и определения их значения для дальнейшего расследования по делу

ОЦЕНКЕ ПОДВЕРГАЮТСЯ:

а) сам ход и результаты
СД на предмет:

- допущенных ошибок,
- последствий,
- целесообразности
- повторного проведения.

б) процессуальный документ
на предмет:

- его объективности,
- полноты сведений,
- логичности и последовательности сведений,
- четкости и ясности формулировок,
- наличия необходимых реквизитов.

Таким образом, криминалистическая тактика как раздел науки криминалистики постоянно находится в неразрывной связи с практикой раскрытия и расследования преступлений. Чаще тактические приемы и целые тактические комплексы возникают сначала на практике как результат творческого поиска следователей и сотрудников оперативно-розыскных подразделений и затем становятся предметом исследования и оценки учеными и законодателями, совершенствуются с точки зрения повышения их эффективности в различных ситуациях и соответствия действующему законодательству.

К числу **основных тенденций** развития криминалистической тактики относятся следующие:

1. Дальнейшее совершенствование используемых на практике тактических приемов и рекомендаций.
2. Разработка новых тактических приемов.
3. Разработка тактики новых следственных действий.
4. Расширение сферы применения данных иных наук.
5. Расширение сферы использования научно-технических средств при подготовке и проведении отдельных следственных и иных процессуальных действий, тактико-криминалистических комплексов.
6. Разработка проблем доследственной проверки материалов по заявлениям и сообщениям о преступлениях.
7. Углубленная разработка проблем взаимодействия следственных и оперативно-розыскных подразделений и легализации данных, полученных оперативным путем.

Вопросы для самоконтроля:

1. Каковы понятие и задачи криминалистической тактики?
2. Каковы элементы системы криминалистической тактики?
3. Что такое тактический прием?
4. Что такое тактическая рекомендация, комбинация, операция?
5. Какова тактическая структура следственного действия?

Более подробно вопросы данной темы изложены в следующих источниках:

1. Баев, О.Я. Тактика следственных действий / О.Я. Баев. – Воронеж: НПО «МОДЕК», 1995. – 224 с.
2. Белкин, Р.С. Очерки криминалистической тактики / Р.С. Белкин. – Волгоград: Высшая следственная школа МВД РФ, 1993. – 200 с.

3. Быховский, И.Е. Процессуальные и тактические вопросы проведения следственных действий: учеб. пособие / И.Е. Быховский. – Волгоград, 1977. – Гл. 1, 3.
4. Васильев, А.Н. Тактика отдельных следственных действий / А.Н. Васильев. – М.: Юрид. лит., 1981. – 112 с.
5. Горячев, Э.К. Тактико-криминалистическое обеспечение расследования преступлений / Э.К. Горячев, И.В. Тишутина. – М.: Изд-во «Юрлитинформ», 2006. – 128 с.
6. Дулов, А.В. Тактические операции при расследовании преступлений / А.В. Дулов. – Минск: Изд-во БГУ, 1979. – 128 с.
7. Еникеев, М.И. Следственные действия: психология, тактика, технология: учеб. пособие / М.И. Еникеев, В.А. Образцов, В.Е. Эминов. – М.: ТК Велби, Изд-во Проспект, 2008. – 216 с.
8. Ищенко, Е.П. Криминалистика для следователей и дознавателей: науч.-практ. пособие / Е.П. Ищенко, Н.Н. Егоров; под общ. ред. А.В. Ананича. – М.: Юридическая фирма «КОНТРАКТ»: ИНФРА-М, 2010. – 687 с.
9. Князьков, А.С. Концептуальные положения тактического приема / А.С. Князьков. – Томск: Томский ун-т, 2012. – 190 с.
10. Комиссаров, В.И. Криминалистическая тактика: история, современное состояние и перспективы развития / В.И. Комиссаров. – М.: Юрлитинформ, 2009. – 192 с.
11. Криминалистика: учебник для студ. и курсантов вузов по юридическим спец.: в 3 ч. / под ред. Г.Н. Мухина [и др.]. – Минск: Акад. МВД Респ. Беларусь, 2010. – Ч. 2: Криминалистическая тактика / И.А. Анищенко [и др.]. – 2010. – 244 с.
12. Лившиц, Е.М. Тактика следственных действий / Е.М. Лившиц, Р.С. Белкин. – М.: Новый Юрист, 1997. – 176 с.
13. Мерецкий, Н.Е. Криминалистика и оперативно-тактические комбинации: науч.-практ. пособие / Н.Е. Мерецкий. – М.: Юрлитинформ, 2007. – 368 с.
14. Мухин, Г.Н. Криминалистика: учеб. пособие / Г.Н. Мухин. – Минск: Акад. МВД Респ. Беларусь, 2004. – 214 с.
15. Резван, А.П. Криминалистическая тактика: учеб. пособие / А.П. Резван, Н.Ф. Колосов, П.А. Резван. – Волгоград: ВА МВД России, 2003. – 92 с.
16. Чебуренков, А.А. Общетеоретические положения и практические аспекты криминалистической тактики / А.А. Чебуренков. – М.: Юрлитинформ, 2008. – 240 с.
17. Якушин, С.Ю. Криминалистическая тактика: вопросы теории и практики: учеб. пособие / С.Ю. Якушин. – Казань: Казан. гос. ун-т, 2010. – 178 с.



ОРГАНИЗАЦИЯ РАССЛЕДОВАНИЯ ПРЕСТУПЛЕНИЙ

Основные вопросы

1. Понятие, содержание и средства организации расследования.
2. Этапы организации расследования.
3. Криминалистические версии: понятие, значение, виды, методы построения и проверки.
4. Виды, принципы, элементы планирования. Планирование отдельных следственных действий.
5. Виды, принципы, элементы взаимодействия.

1 ВОПРОС

Понятие, содержание и средства организации расследования

ОРГАНИЗАЦИЯ РАССЛЕДОВАНИЯ ПРЕСТУПЛЕНИЙ

(по Г.Н. Мухину)

– это деятельность должностных лиц правоохранительных органов, направленная на создание функционально-управленческой структуры предварительного расследования, упорядочение системы взаимодействия между следственными, оперативно-розыскными подразделениями, иными службами; материально-техническое обеспечение в целях повышения эффективности раскрытия и расследования преступлений.

ОРГАНИЗАЦИЯ РАССЛЕДОВАНИЯ ПРЕСТУПЛЕНИЙ

(по А.В. Дулову)

– это процесс упорядочения и оптимизации расследования путем определения и конкретизации его целей, определения сил, средств и планирования их использования, создания условий для качественного производства следственных и иных действий.

ЦЕЛИ организации деятельности по расследованию преступлений:

- 1) обработка первичной поступающей информации;
- 2) упорядочение действий всех участников процесса расследования, использование технико-криминалистических средств;
- 3) сбор, поиск, синтез информации, необходимой для завершения расследования;
- 4) создание необходимых условий для осуществления расследования, в том числе и ликвидации противодействия;
- 5) решение возникающих тактических задач;
- 6) практическая реализация методов расследования.

ЭЛЕМЕНТЫ понятия «организация расследования преступлений»:

1. Определение организационно-управленческой структуры расследования и распределение обязанностей между его участниками.

Основными ее **формами** являются:

- единоличное расследование преступлений;
- бригадный метод;
- производство расследования следственно-оперативными группами, создаваемыми в случаях, когда ситуация требует активных широкомасштабных поисковых действий по обнаружению источников информации, установлению данных о личности преступника, его розыску и задержанию, выявлению новых эпизодов криминальных деяний.

2. Обеспечение взаимодействия и обмена информацией между участниками расследования, а также между ними и иными субъектами, возможности которых могут быть использованы в процессе раскрытия и расследования преступлений.

3. Материально-техническое обеспечение процесса расследования.

ФУНКЦИИ СЛЕДОВАТЕЛЯ:

- сбор необходимой информации;
- поиск, исследование и обобщение собранных фактов, их проверка;
- организация деятельности других участников;
- контроль за действиями участников, защита их прав;
- фиксация всех полученных фактов в материалах уголовного дела;
- формулирование результатов и выводов расследования.

СРЕДСТВА ОРГАНИЗАЦИИ РАССЛЕДОВАНИЯ:

- 1. Процессуальные средства организации расследования.**
- 2. Психологические средства организации расследования.**
- 3. Управленческие средства организации деятельности.**
- 4. Тактические средства организации расследования.**
- 5. Технические средства организации расследования.**

1. Процессуальные средства организации расследования определены УПК и являются обязательными при осуществлении расследования:

- цели расследования;
- условия, необходимые для его начала;
- функции участников расследования;
- перечень возможных следственных действий;
- регламентация порядка их проведения;
- права и обязанности участников, самого следователя.

2. Психологические средства организации расследования – это совокупность приемов, методов активизации деятельности следователя (мыслительные процессы, волевые усилия, регуляция эмоциональных состояний) и лиц, принимающих участие в расследовании.

Классификация психологических средств организации:

1) для активизации процессов восприятия следователем обстановки, отдельных фактов, сообщений других лиц:

- приемы концентрации внимания,
- приемы саморегуляции,
- приемы самоконтроля;

2) для активизации процессов мыслительной деятельности следователя:

• *постановка широкого круга вопросов* при восприятии объектов, которые в совокупности должны быть направлены на установление всех параметров, свойств объекта, следов взаимодействий на нем, связей с другими объектами и т.д.;

• *формально-логические приемы* построения систем умозаключений;

- *рефлексивное мышление;*
- *мысленное экспериментирование;*
- *мысленное моделирование;*

• *концентрация мыслительной деятельности*, нахождение новой информации, ее анализ и синтез, преодоление противодействия, объективное закрепление всех устанавливаемых фактов в материалах дела;

3) для активизации процессов взаимодействия с другими участниками расследования, организации их деятельности;

4) для активизации процесса воздействия следователя на других лиц.

3. Управленческие средства организации деятельности по расследованию:

- **предварительный структурный анализ** направлен на выявление составных элементов деятельности и их расчленение на более мелкие образования, что позволяет детальнее рассматривать особенности предстоящих действий, исследовать возможности их развития;

- **предварительный генезисный анализ** направлен на определение этапов осуществления деятельности; данный вид подготовки к проведению деятельности включает в себя определение точек и форм контроля, фиксации, очередности выполнения совокупности функций следователя;

- **функциональный анализ** включает и решение вопросов о наиболее целесообразном распределении функций при проведении каждого действия, деятельности в целом;

- **моделирование предстоящей деятельности;** в процессе расследования моделирование используется для:

1) обобщения полученной информации в ходе расследования;

2) наглядного сопоставления различных фактов, процессов, имеющих значение для расследования;

3) прогнозирования действий преступников, построения версий о возможных участниках преступления, механизме совершения преступления и т.д.;

4) систематизации всех подлежащих решению задач в ходе расследования, определения необходимых для этого действий, их последовательности – для моделирования предстоящей деятельности.

4. Тактические средства организации расследования:

- методы, приемы, тактические средства, специально разрабатываемые для повышения уровня организации расследования;

- все формы взаимодействия следователя с оперативно-розыскными службами, органами дознания, контрольными инспекционными учреждениями;

- тактические операции.

5. Технические средства организации расследования

сконцентрированы в специальных следственных чемоданах, более того, разрабатываются рабочие места следователя, оснащенные всей необходимой техникой связи, фиксации, обработки информации и т.д.

2 ВОПРОС ЭТАПЫ ОРГАНИЗАЦИИ РАССЛЕДОВАНИЯ

ЭТАПЫ организации расследования:

1. Изучение информационной модели криминалистической структуры данного вида преступления.

2. Изучение первичной информации, послужившей основанием к возбуждению уголовного дела.

3. Разработка всей суммы вопросов, которые необходимо поставить перед собой в результате анализа и синтеза всех наличных фактов.

4. Выявление совокупности задач, которые необходимо решать исходя из наличной и прогнозируемой информации.

5. Этап построения прогностической модели деятельности.

6. Этап принятия решений о направлении деятельности, проведении конкретных действий.

1. Изучение информационной модели криминалистической структуры данного вида преступления позволит следователю заранее представить, определить ту совокупность фактов, обстоятельств, отношений, которые надо установить для того, чтобы полностью расследовать конкретное уголовное дело.

2. Изучение первичной информации, послужившей основанием к возбуждению уголовного дела. Знание модели криминалистической структуры данного вида преступления, закономерностей развития преступлений дает возможность свести всю первичную информацию в единую мысленную модель.

Классификация первичной информации осуществляется по ее относимости к:

а) отдельным элементам преступной структуры данного вида преступления;

б) связям между этими элементами;

в) этапам развития преступления;

г) устанавливаемым связям структуры преступления (ее отдельных элементов) с другими системами.

Изучение первичной информации сопровождается:

- ретроспективным (*мысленные представления параметров преступника по совокупности оставленных им следов*),

- прогностическим мысленным,

- реальным моделированием.

3. Обязательным этапом работы с моделью собранной информации является определение всей суммы вопросов, которые необходимо поставить перед собой в результате анализа и синтеза всех наличных фактов. В результате расследования должны быть даны ответы на следующие вопросы:

- что, когда совершено (произошло);
- кто, с какой целью совершил преступные действия;
- кому, в каком объеме, какой вред нанесен;
- что способствовало совершению преступления и как это можно устранить в будущем.

Вопросы, направленные на проверку полноты и правильности собранной информации:

- как проверить сообщенный свидетелем факт;
- какие следы-отражения еще можно обнаружить;
- как взаимосвязаны выявленные факты;
- как можно полнее раскрыть содержание, этапы события, о котором собрана первичная информация, и т.д.

4. Выявление совокупности задач, которые необходимо решать исходя из наличной и прогнозируемой информации. Задачи, возникающие у следователя, могут быть самой различной направленности:

- познание фактов, их поиск;
- организация собственных действий и участников расследования;
- применение технических средств и т.д.

5. Этап построения прогностической модели деятельности. Следует стремиться к конкретизации задач, что определяет последующую полноту их решения:

- определяются совокупность действий, которые нужно осуществить при решении каждой задачи, способы их решения;
- прогнозируется возможность оказания противодействия со стороны лиц, совершивших преступление.

6. Этап принятия решений о направлении деятельности, проведении конкретных действий, здесь принимаются решения:

- об определении версий, которые будут проверяться;
- о последовательности их проверки;
- о совокупности задач, которые будут разрешаться по каждой версии;
- о средствах решения задач;
- о тактических приемах, которые следует применить;
- о необходимых технических средствах.

3 ВОПРОС

**КРИМИНАЛИСТИЧЕСКИЕ ВЕРСИИ: ПОНЯТИЕ, ЗНАЧЕНИЕ, ВИДЫ,
МЕТОДЫ ПОСТРОЕНИЯ И ПРОВЕРКИ**

Логическую основу планирования расследования составляет криминалистическая версия.

КРИМИНАЛИСТИЧЕСКАЯ ВЕРСИЯ

– это логически построенное и фактически обоснованное предположение о сути исследуемого явления, отдельных его обстоятельствах, деталях, требующее соответствующей проверки.

ЗНАЧЕНИЕ криминалистической версии:

- 1) используется в уголовном судопроизводстве;
- 2) объясняет факты, имеющие значение для раскрытия и расследования преступления;
- 3) проверяется в ограниченный срок;
- 4) проверяется компетентными должностными лицами установленными законом средствами.

ВИДЫ криминалистической версии:

- 1. По сфере использования и субъекту выдвижения** различают:
 - следственные, в том числе розыскные,
 - экспертные,
 - оперативно-розыскные и
 - судебные версии.
- 2. По объему объясняемых фактов:**
 - 1) *общие* (строятся для объяснения характера исследуемого события в целом), обычно охватывают состав расследуемого преступления;
 - 2) *частные* (выдвигаются для установления и объяснения отдельных обстоятельств и фактов, имеющих значение для расследования), к ним относятся версии о месте и времени, способе совершения преступления, механизме образования отдельных следов, об орудиях преступления, определенных свойствах личности неустановленного преступника.
- 3. По времени построения:** на первоначальные и последующие.
- 4. По степени определенности:** типичные (*объяснение события в целом*) и конкретные (*с учетом особенностей*).
- 5. По степени вероятности:** маловероятные и наиболее вероятные.
- 6. По отношению к предмету доказывания:** обвинительные и оправдательные.

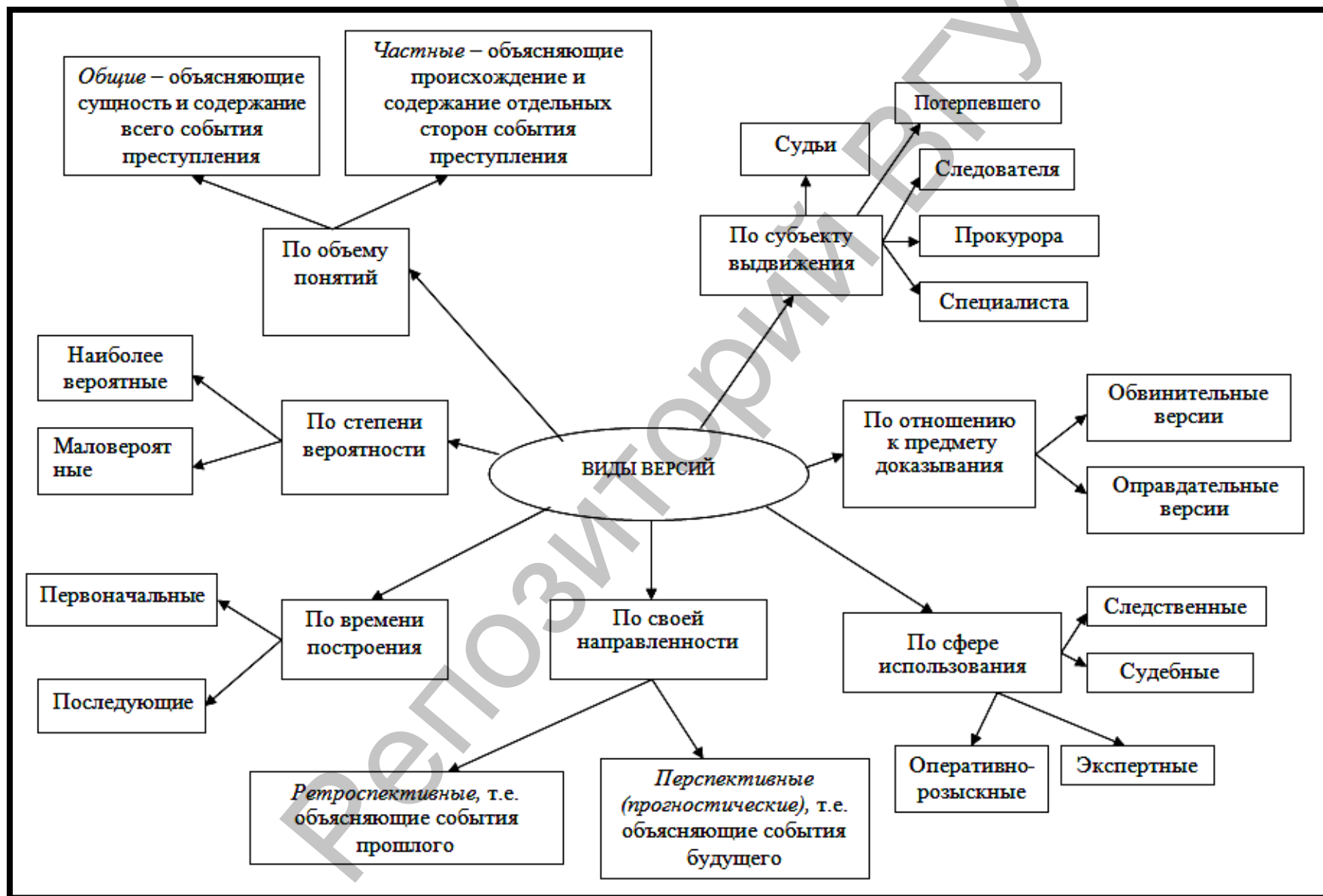

ЭЛЕМЕНТЫ криминалистической версии (**СТРУКТУРА**):

- 1) **основание** – фактические данные, которыми располагает лицо, выдвигающее версию;
- 2) **содержание версии**, включающее:
 - а) осмысление информации и ее логическую обработку;
 - б) предположения, выдвинутые в результате осмысления исходных данных;
 - в) мысленное исследование версии, выделение из нее всех возможных следствий;
- 3) **практическая проверка и оценка выдвинутых версий.**

ПОСТРОЕНИЕ ВЕРСИЙ должно отвечать определенным **ТРЕБОВАНИЯМ-ПРАВИЛАМ**:

- 1) версии должны быть реальными, обоснованными существующими фактами;
- 2) они не должны противоречить научным данным;
- 3) версия должна быть конкретной;
- 4) она должна быть логически правильно построенной и непротиворечивой;
- 5) каждая версия должна иметь контрверсию, т.е. иметь противоположное объяснение факта;
- 6) по делу должны быть выдвинуты все возможные в данной ситуации версии.

ПРОВЕРКА ВЕРСИЙ представляет собой содержание всего процесса расследования и распадается на **два этапа**:

- 1) **анализ версий**;
- 2) **практическая их проверка, а также проверка выведенных из нее следствий.**

Второй этап включает *четыре стадии*:

- 1) выведение из версии всех возможных следствий;
- 2) определение следственных действий и установление их очередности с целью проверки следствий;
- 3) проведение запланированных следственных действий;
- 4) оценка полученных фактических данных и вывод об истинности или ложности версии. Логическим завершением этого процесса будет утверждение одной версии как единственно возможного объяснения расследуемого события.

Можно условно выделить *два основных пути* проверки версий:

1. *Путем непосредственного, прямого установления факта, являющегося содержанием предположения.*
2. *Путем выведения из версии всех возможных следствий и их последующей проверки. Следствия выводятся из версии в определенной последовательности: сначала – необходимые, затем – возможные.*

К процессу проверки версий путем выведения и проверки следствий предъявляются определенные **требования:**

- а) необходимо, чтобы выведенные из версии логические следствия можно было прямо сопоставить с установленными по делу фактами;
- б) из версии должно быть выведено максимальное число различных следствий, находящихся в разных формах связи с версией и друг с другом;
- в) в процессе выделения и проверки логических следствий особое внимание должно уделяться тем из них, которые обладают свойством логической необходимости, конкретности, специфичности, редкости;
- г) проверка выдвинутых по делу версий должна осуществляться параллельно (одновременно);
- д) ни одно из вытекающих из версии следствий не должно быть оставлено без проверки;
- е) проверка версии продолжается до полного устранения противоречий между различными характеризующими ее данными;
- ж) для проверки версии по возможности необходимо использовать комплекс различных процессуальных и непроцессуальных средств;
- з) последовательность действий по проверке версий определяется практическими условиями расследования.

Основные критерии достоверности версий:

а) все возможные предположения относительно проверяемого обстоятельства преступления выдвинуты и никакой другой версии относительно того же обстоятельства в процессе всего расследования на основе дополнительных новых данных не возникло;

б) все версии о данном обстоятельстве были проверены и все, за исключением одной, нашедшей объективное подтверждение, были опровергнуты и отпали.

4 ВОПРОС

Виды, принципы, элементы планирования. Планирование отдельных следственных действий

ПЛАНИРОВАНИЕ

является организационным и направленным началом в расследовании. Оно заключается в правильном и своевременном определении задач расследования, построении версий, разработке путей, способов их проверки, в обеспечении широкого использования научно-технических средств и наиболее целесообразных тактических приемов (по Н.И. Порубову).

ПЛАНИРОВАНИЕ – это сложный процесс по определению путей, способов, средств, сил и сроков успешного достижения поставленных целей.

ПЛАН расследования представляет собой перспективную модель будущих действий и мероприятий субъектов расследования, детальную программу реализации тактических задач по уголовному делу (по Г.Н. Мухину).

ПРИНЦИПЫ планирования:

1. **Индивидуальность планирования.**
2. **Конкретность планирования.**
3. **Принцип полноты планирования.**
4. **Динамичность (непрерывность) планирования.**
5. **Реальность планирования.**
6. **Экономичность, оптимальность планирования.**
7. **Принцип законности планирования.**
8. **Принцип научности.**
9. **Принцип нравственности.**

1. **Индивидуальность планирования** предписывает следователю составлять план расследования по каждому уголовному делу.

2. **Конкретность планирования** означает, что в процессе планирования *должны быть определены конкретные задачи расследования* с тем, чтобы

– выявить и исследовать все эпизоды данного дела, выдвинуть и всесторонне проверить объективно возможные версии, установить и исследовать существенные обстоятельства по каждому эпизоду;

– определить, с помощью каких следственных действий указанные вопросы могут быть выяснены;

– наметить тактические приемы, время и последовательность проведения всех действий;

– указать мероприятия по выявлению и ликвидации условий, сделавших возможным или облегчивших совершение криминального деяния, а также меры, которые нужно принять, чтобы возместить причиненный злодеянием ущерб.

3. **Принцип полноты планирования** обязывает учитывать в планах расследования все реально возможные версии по делу, предусматривать установление всех обстоятельств, подлежащих доказыванию.

4. **Динамичность (непрерывность) планирования.** Планирование нельзя рассматривать как разовый акт, оно сопутствует расследованию на всем его протяжении. План может постоянно меняться, так как в процессе работы встают новые проблемы, возникают отдельные частные задачи,

не предусмотренные ранее, но требующие разрешения. Изменения в план могут вноситься не только в отношении содержания следственных действий, но и в отношении сроков их выполнения, конкретных исполнителей.

5. Реальность планирования. При составлении планов исходят из реальной оценки объема работы по расследованию преступления, а также из учета сил и возможностей следователя.

6. Экономичность, оптимальность планирования. Планирование предполагает соблюдение максимальной экономии сил и средств расследования, достижение цели более коротким путем и с наименьшими затратами.

7. Принцип законности планирования проявляется в том, что планирование расследования опирается на положения уголовно-процессуального и уголовного законодательства, подзаконные нормативные акты.

8. Принцип научности предполагает, что при планировании расследования должны учитываться:

- закономерности процесса познания в расследовании, рекомендации науки криминалистики по использованию средств и приемов обнаружения, сохранения и использования доказательств;
- возможности использования достижений науки в области исследования различных объектов, которые могут быть вещественными доказательствами по делу;
- требования научной организации труда следователя, лица, осуществляющего дознание, в части наиболее эффективного использования технических средств, рабочего времени, взаимодействия с иными участниками уголовного процесса, иными лицами, возможности которых могут быть использованы для достижения целей расследования.

9. Принцип нравственности предполагает, что при проведении следственных действий субъект расследования не должен своими действиями унижать честь и достоинство других участников уголовного процесса, обязан соблюдать общепринятые нормы нравственности.

Выделяют следующие **ВИДЫ ПЛАНИРОВАНИЯ:**

1. Планирование *отдельных следственных действий.*
2. Планирование *тактической комбинации.*
3. Планирование *отдельного этапа расследования.*
4. Планирование *всего процесса расследования по уголовному делу.*
5. *Календарное планирование следователя* по находящимся в его производстве уголовным делам.
6. Планирование *деятельности следственной бригады.*
7. Планирование *деятельности следственного подразделения.*

ЭЛЕМЕНТАМИ ПЛАНИРОВАНИЯ расследования по уголовному делу, составляющими в совокупности содержание этого процесса, являются:

1. *Анализ исходной информации.*
2. *Выдвижение версий.*
3. *Определение задач расследования.*
4. *Определение путей и способов решения поставленных задач.*
5. *Составление письменного плана и иной документации по планированию расследования.*
6. *Контроль за исполнением и корректировка плана расследования.*

ПЛАНИРОВАНИЕ ОТДЕЛЬНЫХ СЛЕДСТВЕННЫХ ДЕЙСТВИЙ

ЭЛЕМЕНТЫ:

1. Определение цели следственного действия.
2. Уточнение информационных, тактических, технических, психологических возможностей осуществления следственного действия, сопоставление их с поставленными целями и задачами.
3. Непосредственная разработка организационного и тактического содержания следственного действия, применяемых тактико-психологических и тактико-технических приемов.
4. Определение времени и условий их реализации, состава участников следственного действия, распределение обязанностей между ними.
5. Определение содержания подготовительных действий, характера оперативно-розыскных мероприятий, осуществляемых в период подготовки и в момент проведения следственного действия, способа фиксации хода и результатов следственного действия.

ЭТАПЫ ПРОЦЕССА РАССЛЕДОВАНИЯ:

- 1) **первоначальный (подготовительный),**
- 2) **последующий (рабочий),**
- 3) **заключительный.**

1. **Планирование на первоначальном (подготовительном) этапе следственных действий** (планирование первоначальных следственных и иных действий) включает:

- **сбор** исходных данных, относящихся к предполагаемому следственному действию;
- **определение** очередности данного следственного действия в системе других;
- **подготовку** места проведения следственного действия;
- **подготовку** технических средств, которые будут использованы при следственном действии;

- изучение специальных вопросов и литературы, если в процессе следственного действия необходимы определенные познания в науке, технике или искусстве;

- выбор лиц, которых нужно пригласить для участия в следственном действии.

2. Особенности планирования на последующем (рабочем) этапе расследования (это планирование последующих следственных и иных действий) включает:

- какие тактические приемы и в какой последовательности будут использованы при данной следственной ситуации;

- решение вопроса о тактике использования в ходе проведения следственного действия оперативно-розыскной информации и данных, полученных в результате проведения других следственных действий.

Общие факторы, определяющие специфику планирования на последующем этапе расследования:

- полнота сведений о событии после производства неотложных следственных действий;

- поведение обвиняемого на предварительном следствии, содержание его показаний об инкриминируемом деянии, его отношение к имеющимся доказательствам;

- способы проверки собранных доказательств, в т.ч. показаний обвиняемого;

- возможные ходатайства, заявленные лицами, проходящими по делу.

Планируя работу на последующем этапе расследования, *следователь обязан* так продумать систему своих действий и организовать работу, чтобы:

а) исследовать достоверность каждого доказательства, его соответствие объективной действительности;

б) установить взаимную связь между полученными судебными доказательствами;

в) выявить возможные противоречия между доказательствами;

г) обеспечить полное, всестороннее и объективное исследование всех элементов состава преступления, подлежащих доказыванию.

3. Особенности планирования на заключительном этапе расследования – это планирование окончания предварительного следствия по делу. На этом этапе планируются:

- действия по ознакомлению обвиняемого и его защитника с материалами законченного следственного производства;

- действия, связанные с удовлетворением заявленных обвиняемым и его защитником ходатайств;

- действия, предписанные надзирающим прокурором или руководителем следственного подразделения;

- дополнительные действия, которые намерен провести следователь по собственной инициативе по результатам оценки собранных им доказательств перед составлением справки по результатам расследования.

При наличии нескольких обвиняемых и большого производства по делу рекомендуется составлять календарный график ознакомления подследственных и иных участников уголовного процесса с уголовным делом. В план включаются мероприятия, связанные с:

- 1) вызовом переводчика, если в этом имеется надобность;
- 2) доставкой сданных на хранение вещественных доказательств;
- 3) подготовкой технических средств, необходимых для прослушивания фонограмм, просмотра видеозаписей, если такие имеются в материалах дела;
- 4) определением сроков проведения указанных действий, следователь должен оставить резерв времени для рассмотрения и разрешения возможных ходатайств со стороны защиты.

ПЛАНИРОВАНИЕ ОТДЕЛЬНЫХ СЛЕДСТВЕННЫХ ДЕЙСТВИЙ

Планы отдельных следственных действий характеризуются существенной спецификой. Но при всех особенностях в них должны найти отражение следующие **позиции**:

- 1) обстоятельства и факты, подлежащие установлению и проверке;
- 2) задачи, которые предстоит решить;
- 3) место и время проведения следственного действия;
- 4) информация о лицах, в отношении которых проводится следственное действие, и
- 5) об объектах, по поводу которых или на которых оно проводится;
- 6) организационно-подготовительные мероприятия;
- 7) формулировка и последовательность вопросов (*применительно к допросу, очной ставке, проверке показаний на месте*);
- 8) перечень доказательств, способы их предъявления (для допроса, очной ставки);
- 9) содержание оперативной информации, находящейся в распоряжении следователя, использование которой возможно при проведении следственного действия;
- 10) тактические приемы проведения следственного действия;
- 11) факторы, влияющие на эффективность применения тактических приемов;
- 12) распределение обязанностей между участниками;
- 13) способы взаимодействия между участниками;
- 14) применяемые научно-технические средства;
- 15) способы фиксации хода и результатов следственного действия.

ВИДЫ ПЛАНОВ:

1) **сводный план** (планируется работа следователя по всем делам, находящимся у него в производстве);

2) **план по конкретному уголовному делу;**

3) **план конкретного этапа расследования по уголовному делу;**

4) **перспективные планы.**

В плане должны быть отражены:

- 1) номер и наименование уголовного дела;
- 2) факт, по которому возбуждено уголовное дело;
- 3) фабула уголовного дела;
- 4) время возбуждения уголовного дела и принятия к производству;
- 5) срок окончания расследования;
- 6) лица, которые подвергнуты аресту и дата их ареста;
- 7) версии;
- 8) необходимые мероприятия, которые должны быть проведены в результате расследования, срок их проведения;
- 9) исполнители, отметки о выполнении.

5 ВОПРОС

Виды, принципы, элементы взаимодействия

ВЗАИМОДЕЙСТВИЕ ПРИ РАССЛЕДОВАНИИ

– это согласованная по целям, месту и времени деятельность следователя с сотрудниками других служб правоохранительных органов, проводящаяся для обеспечения наиболее быстрого и полного раскрытия преступлений, изобличения виновных, а также выявления и устранения причин и условий, способствовавших совершению преступных деяний.

Под взаимодействием всех органов и должностных лиц в процессе раскрытия и расследования преступлений понимается такая взаимосвязь в их деятельности, которая обеспечивает правильное сочетание и распределение полномочий, методов и средств, присущих каждому из участников взаимодействия, и в конечном итоге – эффективное достижение поставленных целей.

Основные **субъекты** взаимодействия – следователь, прокурор, орган дознания, суд, эксперт, специалист, должностные лица иных государственных органов, а также представители общественности.

Основой взаимодействия являются положения уголовно-процессуального закона, Закона об оперативно-розыскной деятельности в Республике Беларусь, Закона Республики Беларусь об органах внутренних

дел, законов Республики Беларусь о Следственном комитете, о Государственном комитете судебных экспертиз и др.

Основными **ВИДАМИ ВЗАИМОДЕЙСТВИЯ** в деятельности по раскрытию и расследованию преступлений являются:

1. Взаимодействие следователя и органа дознания в работе по конкретному уголовному делу.
2. Взаимодействие прокурора со следователем.
3. Взаимодействие следователя с экспертами и специалистами.
4. Взаимодействие следователя (органа дознания) с должностными лицами иных государственных органов и учреждений (контрольно-ревизионных органов, инспекций, учебно-воспитательных и медицинских учреждений, предприятий, хозяйств и т.д.).
5. Взаимодействие следователя (органа дознания) с общественностью.

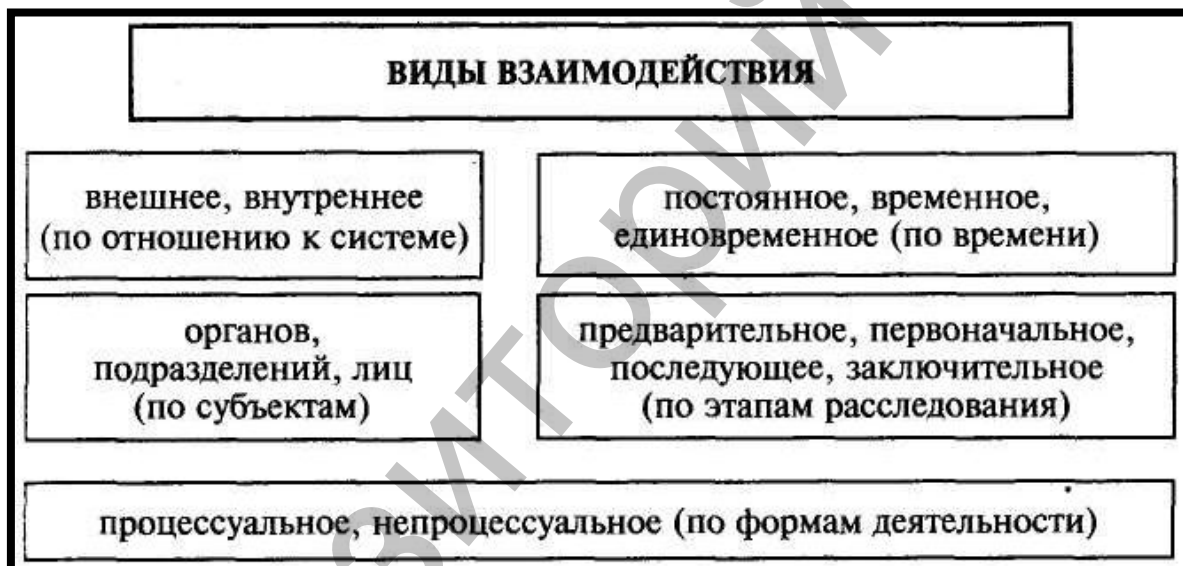

ПРИНЦИПЫ ВЗАИМОДЕЙСТВИЯ:

1. Строгое соблюдение законности всеми участниками взаимодействия.
2. Разграничение компетенции субъектов взаимодействия.
3. Организующая роль следователя при взаимодействии с другими службами.
4. Комплексное использование сил, средств и методов, которыми располагают следователь и работники других правоохранительных органов.

ЭЛЕМЕНТЫ организации взаимодействия:

1. Анализ материалов уголовного дела и определение задач взаимодействия.
2. Определение участников взаимодействия.
3. Согласование содержания взаимодействия.

4. Взаимное информирование лиц, производящих дознание, и следствия о ходе и результатах взаимодействия.
5. Корректирование взаимодействия.

Вопросы для самоконтроля:

1. Каковы понятие и средства организации расследования?
2. Каковы этапы расследования?
3. Что такое криминалистическая версия, каковы методы ее построения и проверки?
4. Каковы виды, принципы и элементы планирования следственного действия?
5. Каковы виды и элементы взаимодействия?

Более подробно вопросы данной темы изложены в следующих источниках:

1. Баев, О.Я. Тактика следственных действий / О.Я. Баев. – Воронеж: НПО «МОДЕК», 1995. – 224 с.
2. Белкин, Р.С. Очерки криминалистической тактики / Р.С. Белкин. – Волгоград: Высш. следственная школа МВД РФ, 1993. – 200 с.
3. Дулов, А.В. Тактические операции при расследовании преступлений / А.В. Дулов. – Минск: Изд-во БГУ, 1979. – 128 с.
4. Ищенко, Е.П. Криминалистика для следователей и дознавателей: науч.-практ. пособие / Е.П. Ищенко, Н.Н. Егоров; под общ. ред. А.В. Ананича. – М.: Юридическая фирма «КОНТРАКТ»: ИНФРА-М, 2010. – 687 с.
5. Комиссаров, В.И. Криминалистическая тактика: история, современное состояние и перспективы развития / В.И. Комиссаров. – М.: Юрлитинформ, 2009. – 192 с.
6. Криминалистика: учебник для студ. и курсантов вузов по юридическим спец.: в 3 ч. / под ред. Г.Н. Мухина [и др.]. – Минск: Акад. МВД Респ. Беларусь, 2010. – Ч. 2: Криминалистическая тактика / И.А. Анищенко [и др.]. – 2010. – 244 с.
7. Мухин, Г.Н. Криминалистика: учеб. пособие / Г.Н. Мухин. – Минск: Акад. МВД Респ. Беларусь, 2004. – 214 с.



ОРГАНИЗАЦИЯ И ТАКТИКА ОСМОТРА

Основные вопросы

1. Понятие, сущность, цели, задачи, виды, принципы осмотра.
2. Организация и тактика осмотра места происшествия.
3. Особенности тактики осмотра трупа.
4. Организация и тактика освидетельствования.
5. Особенности осмотра отдельных объектов на месте происшествия.

1 ВОПРОС

Понятие, сущность, цели, задачи, виды, принципы осмотра

СЛЕДСТВЕННЫЙ ОСМОТР

– это следственное действие, состоящее в непосредственном восприятии, анализе и исследовании следователем (лицом, производящим дознание) обстановки криминального события и отдельных материальных объектов, имеющих значение для дела, в целях обнаружения следов преступления и иной доказательственной информации (ст. 203–205 УПК Республики Беларусь).

СУЩНОСТЬ следственного осмотра состоит в том, что следователь сам непосредственно убеждается в наличии фактов, имеющих доказательственное значение, и обеспечивает познание этих фактов иными участниками процесса расследования по делу.

ЦЕЛИ следственного осмотра:

- выяснение механизма совершения преступления;
- обнаружение следов преступления;
- выявление иных обстоятельств, имеющих значение для дела.

ОСНОВНЫЕ ЗАДАЧИ следственного осмотра:

- изучение материальной обстановки места происшествия;
- обнаружение, фиксация, изъятие следов преступления;
- получение информации для выдвижения версий;
- сбор информации для оперативно-розыскных мероприятий;
- установление причин и условий, способствующих совершению преступлений.

СОДЕРЖАНИЕ следственного осмотра:

- восприятие обстановки;
- анализ признаков объекта;
- фиксация полученной информации.

КЛАССИФИКАЦИЯ ВИДОВ следственного осмотра:

- **по объему проведения:** основной, дополнительный;
- **по последовательности проведения:** первоначальный осмотр, повторный;
- **по объектам осмотра:**
 - осмотр места происшествия;
 - осмотр трупа на месте происшествия;
 - осмотр предметов и документов;
 - осмотр животных и их трупов;
 - осмотр участков местности и помещений, не являющихся местами происшествия;
 - освидетельствование.

ОСНОВНЫЕ ПОЛОЖЕНИЯ (ПРИНЦИПЫ):

1. Принцип неотложности.
2. Принцип объективности, полноты, всесторонности.
3. Принцип целеустремленности.
4. Принцип использования научно-технических средств.
5. Соблюдение криминалистических правил обращения с исследуемыми объектами.
6. Единое руководство следственным действием.
7. Активность осмотра.
8. Методичность осмотра.
9. Последовательность осмотра.

2 ВОПРОС

ОРГАНИЗАЦИЯ И ТАКТИКА ОСМОТРА МЕСТА ПРОИСШЕСТВИЯ

ОСМОТР МЕСТА ПРОИСШЕСТВИЯ

– неотложное следственное действие, состоящее в непосредственном восприятии, анализе и исследовании следователем (лицом, производящим дознание) обстановки самого места происшествия и отдельных материальных объектов на нем, в целях обнаружения следов преступления, иной доказательственной информации, выдвижения версий о механизме совершенного преступления и криминалистически значимых особенностях личности преступника.

Место преступления – это зона (участок местности или помещения), где непосредственно совершено уголовно наказуемое деяние или наступил преступный результат, следы которого могут быть вне данной зоны.

Место происшествия – это участок местности (территории, акватории), подземное сооружение, природное образование или помещение, в пределах которого произошло событие или обнаружены его последствия – материальные следы совершенного преступления, иные объекты и предметы, имеющие с ним пространственную, временную и причинную связь.

Обстановка места происшествия – это совокупность, взаимосвязь и взаиморасположение различных предметов на месте происшествия.

ЗАДАЧИ ОСМОТРА МЕСТА ПРОИСШЕСТВИЯ:

1) непосредственное изучение материальной обстановки места происшествия, установление фактов и характера изменений, возникших в результате преступного события;

2) исследование причинных связей между отдельными обстоятельствами на месте происшествия, получение информации о расследуемом событии;

3) обнаружение, фиксация, предварительное исследование и изъятие следов преступления и иных доказательств;

4) получение данных для производства неотложных следственных действий, оперативно-розыскных и иных мероприятий;

5) установление обстоятельств, способствовавших совершению преступления.

Для решения этих задач следователь в ходе осмотра должен получить ответы на следующие вопросы:

- что произошло на месте происшествия (убийство, кража и т.д.);
- когда совершено преступление;
- сколько человек принимало участие в преступлении;
- каким путем прибыли преступники к месту происшествия и в каком направлении удалились;
- могли ли преступники незаметно подойти к месту происшествия;
- откуда и кто мог видеть или слышать происходившее на месте;
- как долго пробыли преступники на месте происшествия;
- какие следы (обуви, рук, орудий взлома) оставили преступники;
- какие признаки указывают на лиц, совершивших преступление;
- не имеется ли признаков инсценировки и др.

ЭТАПЫ ОСМОТРА МЕСТА ПРОИСШЕСТВИЯ:

- 1) подготовительный,**
- 2) рабочий,**
- 3) заключительный.**

ТАКТИКА ОСМОТРА МЕСТА ПРОИСШЕСТВИЯ

ПОДГОТОВИТЕЛЬНЫЙ ЭТАП

Стадия до выезда на место происшествия	Стадия по прибытии на место происшествия
<p>1. Получить как можно более точные и полные сведения о характере происшествия, обстановке, где будет производиться осмотр, выяснить:</p> <ul style="list-style-type: none">▪ кто сообщил о происшествии;▪ каков характер происшествия;▪ где расположено место осмотра;▪ имеются ли потерпевшие, оказана ли им помощь;▪ кто из сотрудников милиции находится на месте;▪ какие меры к охране приняты;▪ принять дополнительные меры. <p>2. Определить круг участников осмотра и обеспечить их участие в осмотре.</p> <p>3. Принять меры к предотвращению или ослаблению вредных последствий.</p> <p>4. Принять решение о производстве осмотра.</p> <p>5. Вынести постановление и получить санкцию прокурора (при необходимости).</p> <p>6. Обеспечить к моменту прибытия следственно-оперативной группы присутствие на месте происшествия всех лиц, могущих дать необходимую информацию о происшествии.</p> <p>7. Подготовить необходимые технические средства.</p> <p>8. Подобрать понятых.</p>	<ul style="list-style-type: none">▪ зафиксировать время своего прибытия;▪ убедиться, что потерпевшим оказана необходимая медицинская помощь;▪ принять меры к предотвращению или ослаблению вредных последствий преступления, если такие меры не были приняты ранее;▪ удалить с места осмотра посторонних лиц; получить исходную информацию от очевидцев происшествия;▪ получить информацию об изменениях на месте происшествия до прибытия следственно-оперативной группы;▪ распределить обязанности между участниками группы;▪ получить согласие у владельца (собственника) на проведение осмотра (если это необходимо) или предъявить постановление о производстве осмотра;▪ подобрать понятых, если это необходимо и если они не подобраны ранее;▪ провести краткий опрос очевидцев.

РАБОЧИЙ ЭТАП

Общая стадия (статическая)	Детальная стадия (динамическая)
<ul style="list-style-type: none">▪ уяснить обстановку места происшествия;▪ определить границы осмотра;▪ определить исходные точки осмотра и порядок передвижения;▪ определить способы и методы осмотра;▪ выбрать точки для производства фотосъемки или видеозаписи и осуществить ее;▪ осмотреть в неподвижном состоянии объекты, расположенные на месте происшествия;▪ определить взаимосвязь и взаиморасположение объектов на месте осмотра путем измерения расстояния от каждого объекта до двух неподвижных ориентиров;▪ предварительное исследование;▪ фиксация очевидных объектов.	<ul style="list-style-type: none">▪ тщательный осмотр каждого объекта;▪ описать свойства, признаки, состояние каждого объекта осмотра;▪ выдвинуть версии о местах вероятного расположения следов на объектах;▪ анализ взаиморасположения следов и различных объектов, материальных изменений для определения возможных действий преступников, их количества и т.д.;▪ определиться, какие объекты – носители следовой информации – можно изъять;▪ применение технических средств;▪ измерение следов;▪ отобрание и подготовка изъятия всех предметов, которые могут иметь значение вещественных доказательств;▪ узловая и детальная фотосъемка.

ЗАКЛЮЧИТЕЛЬНЫЙ ЭТАП

- подвести итоги осмотра, оценить его результаты с точки зрения полноты осмотра и др.;
- упаковка и опечатывание изъятых объектов;
- составление протокола осмотра места происшествия;
- составление схем и планов;
- принять меры к сохранению тех объектов, которые изъять с места происшествия невозможно;
- принять меры по заявлениям, поступившим от участников осмотра и иных лиц.

Основные СПОСОБЫ осмотра места происшествия:

- **концентрический** – осмотр ведется по спирали от периферии к центру места происшествия;
- **эксцентрический** – осмотр ведется от центра места происшествия к периферии (способ «развертывающейся спирали»);
- **фронтальный** – осмотр ведется от одного края места происшествия к другому.

ПРОТОКОЛ осмотра места происшествия состоит из трех частей:

- 1) вступительной,
- 2) описательной,
- 3) заключительной.

Общие ТРЕБОВАНИЯ к составлению протокола осмотра места происшествия (статьи 193, 194, 203–204 УПК Республики Беларусь)

В протоколе указываются следующие сведения:

1. ***Место и дата*** (месяц, год) осмотра.
2. ***Время*** начала и окончания осмотра с точностью до минуты.
3. ***Должность, специальное звание, фамилия и инициалы*** лица, производящего осмотр и составившего протокол осмотра.
4. ***Основания для проведения осмотра*** (заявления граждан, явка с повинной, сообщение должностных лиц государственных органов, иных организаций, сообщение о преступлении (происшествии) в средствах массовой информации и др.).
5. ***Фамилия, имя, отчество*** участвующих в осмотре ***специалистов с указанием должности и места работы.***
6. ***Фамилия, имя, отчество, процессуальное положение и адрес места проживания каждого лица*** (понятой, переводчик), ***участвующего*** в осмотре, в необходимых случаях номер его контактного телефона и другие данные о личности.
7. ***Фамилия, имя, отчество и адрес места проживания каждого лица, присутствующего*** при осмотре, в необходимых случаях номер его контактного телефона и другие данные о личности.
8. ***Об объекте осмотра*** (наименование, адрес, место расположения).
9. ***Отметка о разъяснении прав*** участникам осмотра и присутствующим при осмотре, ***удостоверенная подписями*** данных лиц (статьи 62–64, 193, 195, 200–202, 204 УПК).
10. ***О применении научно-технических средств***, в том числе сведения о производстве ***фотографирования и (или) видеозаписи:***
 - ***должность, фамилия, имя и отчество лица, производившего фотографирование и (или) видеозапись;***
 - ***наименование аппаратуры, условия и порядок использования технических средств;***
 - ***объекты, к которым эти средства были применены;***

- полученные результаты;
- наименование носителя информации, количество фотоснимков;
- как упакованы и опечатаны носители информации, указание о приложении их к протоколу.

11. **Отметка об уведомлении** участников осмотра и присутствующих при осмотре лиц **о применении в ходе осмотра научно-технических средств, удостоверенная соответствующими подписями.**

12. **Условия**, в которых производился осмотр:

- *время суток* (светлое, темное);
- *освещение* (искусственное, естественное, смешанное);
- при необходимости указываются и другие условия (температура воздуха, наличие осадков и т.п.).

13. **Ход осмотра:**

- в описательной части протокола излагаются действия в том порядке, в каком они имели место;
- выявленные и имеющие значение для дела обстоятельства;
- заявления лиц, участвовавших в производстве следственного действия и присутствующих при осмотре;
- отдельные детали места происшествия, труп, а также следы и предметы, представляющие интерес для следствия, *до начала их осмотра фотографируются* в том виде, в каком они были обнаружены.

14. **Отметка о предъявлении** участникам осмотра и присутствующим всего обнаруженного и изъятого при осмотре.

15. **Наименование и количество изъятых следов и объектов, способ упаковки** и нумерация упаковок, пояснительные надписи, **сведения об опечатывании**, удостоверении данного факта подписями участников осмотра и присутствующих при осмотре.

16. **О мерах, принимаемых по обнаружению, фиксации, изъятию и упаковке следов и объектов на месте происшествия** (следы рук, ног, обуви, следы биологического происхождения и т.п.).

17. **О планах и схемах**, прилагаемых к протоколу (кем и какие схемы составлены).

18. **Об ознакомлении всех** участников и присутствующих при осмотре с содержанием протокола, с заявлениями и замечаниями, поступившими в связи с проведением осмотра и прочтением протокола.

19. **Подписи следователя, специалистов, участников осмотра и присутствующих при осмотре**, удостоверяющие правильность записи протокола.

20. **Отметка об отказе от подписания протокола осмотра**, удостоверенная *подписью следователя* (при отказе от подписания).

21. **Объяснения лица о причинах отказа от подписания протокола осмотра.**

3 ВОПРОС ОСОБЕННОСТИ ТАКТИКИ ОСМОТРА ТРУПА

НАРУЖНЫЙ ОСМОТР ТРУПА на месте его обнаружения проводят следователь, лицо, производящее дознание, как правило, с участием врача-специалиста в области судебной медицины (ст. 205 УПК Республики Беларусь).

Под **НАРУЖНЫМ ОСМОТРОМ ТРУПА** понимают такое исследование мертвого тела, при котором ограничиваются наблюдением, изучением и фиксированием в протоколе осмотра тех явлений, которые доступны глазу исследователя или наблюдателя без рассечения тканей в их толщину, без проникновения в их глубину и полости тела.

ЦЕЛЬ осмотра места обнаружения трупа – выяснение следующих обстоятельств:

- 1) является ли место обнаружения трупа местом совершения убийства;
- 2) был ли потерпевший доставлен к месту его обнаружения или прибыл живым;
- 3) предпринимались ли меры к сокрытию трупа и какие;
- 4) имеются ли признаки предварительного изучения и подготовки места сокрытия трупа;
- 5) имеются ли признаки совершения убийства из укрытия.

ЗАДАЧИ осмотра трупа на месте его обнаружения – установление и фиксация:

- места обнаружения трупа и его ориентации в обстановке;
- положения трупа относительно предметов и следов;
- позы трупа;
- следов на трупе и одежде;
- состояния поверхности, на которой найден труп (ложе трупа);
- данных, характеризующих состояние трупа: факта и времени наступления смерти; пола; примерного возраста; наличия и характера повреждений; их соответствия повреждениям на одежде; состояния отдельных частей тела; наличие особых пример: рубцов, татуировок и др.;
- признаков, указывающих на совпадение места обнаружения трупа с местом, где ему, возможно, были нанесены повреждения, обнаруженные при осмотре трупа;
- предварительно возможной причины смерти.

ПЕРВОНАЧАЛЬНЫЕ ДЕЙСТВИЯ следователя и специалиста-криминалиста при осмотре места обнаружения трупа

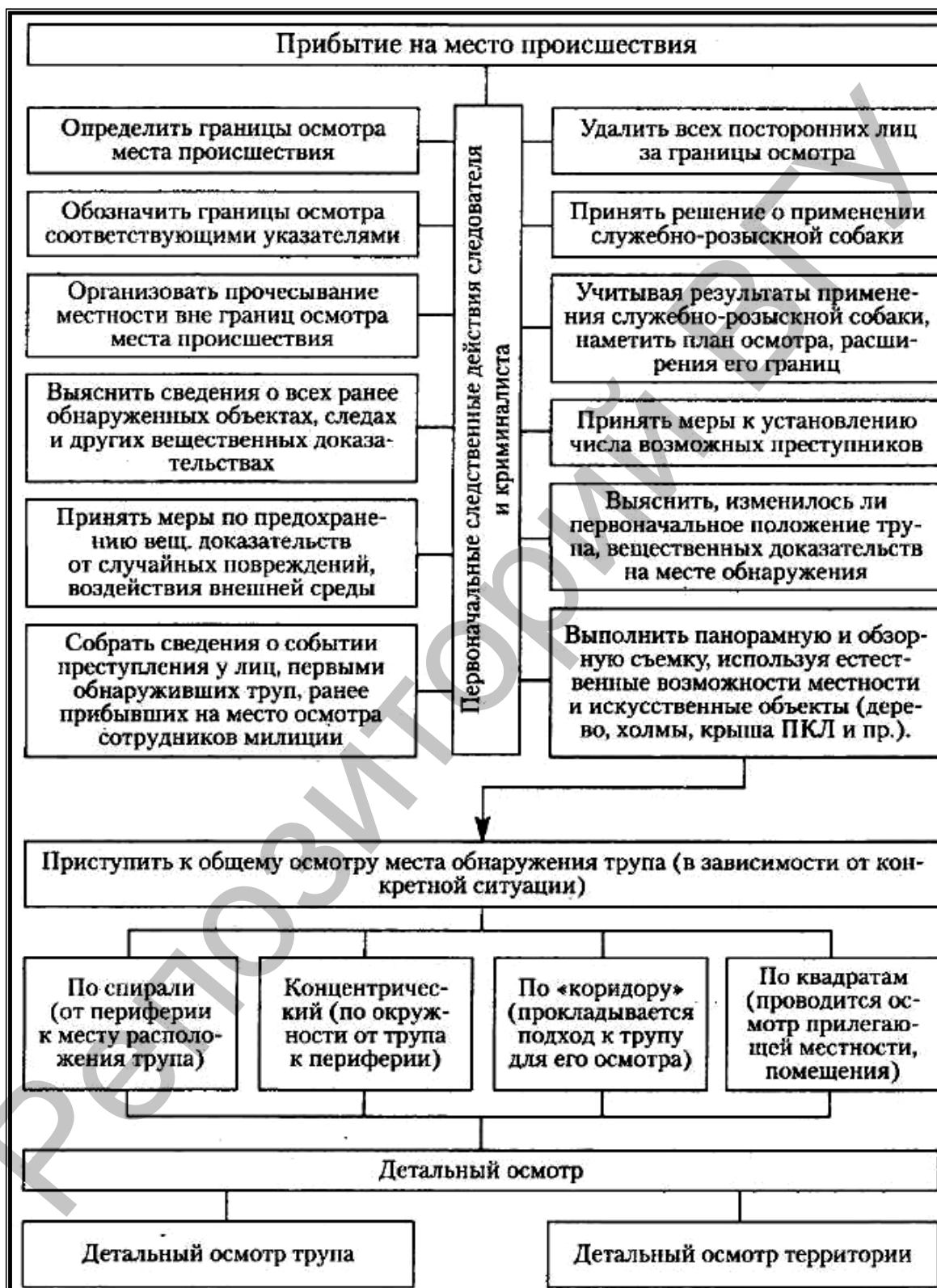

В ходе осмотра трупа рекомендуется придерживаться следующих **ТРЕБОВАНИЙ**:

- 1) перед осмотром целесообразно выяснить путем опроса: не перемещался ли труп; не изменялась ли его поза; каково было положение трупа на момент его обнаружения; каково состояние одежды и т.д.;
- 2) нельзя восстанавливать прежнее положение трупа, установленное опросами, до завершения его осмотра;
- 3) перед осмотром нужно сфотографировать труп;
- 4) после осмотра трупа следует тщательно осмотреть место под трупом («ложе трупа») в целях обнаружения следов и объектов, связанных с расследуемым событием;
- 5) составить протокол осмотра трупа и приложения к нему;
- 6) труп направить в морг, приняв меры к предупреждению повреждения трупа при перевозке.

В тактике наружного осмотра трупа условно выделяют две стадии:

- 1) *общего* (статического) и
- 2) *детального* (динамического) осмотра.

Стадия ОБЩЕГО (СТАТИЧЕСКОГО) осмотра

После констатации смерти приступают к **статической стадии осмотра** – изучение и фиксация обстановки места происшествия без нарушения ее первоначального состояния. При статическом осмотре изучение ведется визуально, объекты не передвигаются, их положение не изменяется. **Статическая стадия (общего) осмотра** включает в себя следующие действия:

- 1) фиксация *времени* начала и окончания осмотра трупа;
- 2) производство *ориентирующей фотосъемки* трупа и определение его положения по отношению к неподвижным объектам;
- 3) *измерение* и занесение в протокол, схему места происшествия расстояния от головы трупа и его конечностей до неподвижных ориентиров;
- 4) *фотосъемка трупа без окружающей обстановки*;
- 5) фиксация *местоположения трупа*;
- 6) *описание позы трупа* в целом (например, сидя, полусидя, лежа), а затем последовательно положение отдельных частей тела:
 - головы (запрокинута назад, вперед, повернута вправо и т.д.);
 - туловища (лежит на спине либо на боку, висит в петле и т.д.);
 - каждой руки в отдельности; расстояние кисти руки от туловища (прижата или отведена рука от туловища), состояние кисти (сжаты или нет пальцы);
 - ног (положение каждой ноги в тазобедренном, коленном и голеностопном суставах, разведены ноги или нет, расстояние между пятками, положение стоп);

7) осмотр и фиксация **состояния поверхности** – места нахождения трупа, находящихся на ней и на трупе видимых следов и иных материальных объектов (например, пятна, похожие на кровь, и т.д.);

8) осмотр, фотосъемка и описание **тела трупа – общие сведения** о состоянии кожных покровов на лице, голове и иных свободных от одежды частях тела;

9) осмотр, фотосъемка и описание **видимых частей** верхней одежды, головного убора и обуви трупа:

- в какой последовательности надеты предметы одежды;
- состояние одежды, головного убора и обуви;
- в каком положении находятся предметы одежды;
- сохранность фурнитуры (крючков, пуговиц и т.д.);
- застегнуты ли соответствующие части одежды, обуви;
- покрой одежды, вид обуви, головного убора;
- наличие на одежде, обуви, головном уборе штампов, ярлыков;
- повреждения, их вид (разрезы, разрывы, дефект ткани и т.д.);
- характер краев повреждений.

Эта стадия включает в себя составление схем, производство фотоснимков. От тщательности осмотра на этой стадии зависят последовательность дальнейшего осмотра, выбор оперативно-розыскных и первоначальных следственных действий, тактика их производства.

Стадия ДЕТАЛЬНОГО (ДИНАМИЧЕСКОГО) осмотра – исследование объектов места происшествия, при котором изменяются их первоначальное местоположение и состояние.

Стадия динамического осмотра включает:

1) только после осмотра и фиксации видимых частей тела и одежды можно **перевернуть труп и осмотреть одежду и тело потерпевшего с другой стороны** (переворачивать труп до этого момента нельзя, ибо в результате переворачивания изменится состояние одежды, могут появиться новые потеки крови).

2) детальный осмотр и фиксация **нижней одежды,**

3) детальный осмотр и фиксация **содержимого карманов,**

4) детальный осмотр и описание **трупа** с указанием: пола; возраста (на вид); телосложения; роста; цвета кожных покровов; результатов исследования трупных явлений; результатов исследования трупных пятен; степени выраженности трупного окоченения; результатов проведения с помощью термометра реактивной термометрии;

5) после описания трупных изменений производится **исследование трупа по областям** (волосистая часть головы, лицо, шея, туловище и конечности);

6) детальный осмотр и фиксация **повреждений на теле** с указанием следующего:

- точная локализация изменяющихся следов телесных повреждений;
- определение частей тела, их поверхности, анатомической области, уровня расположения;
- вид телесных повреждений (ссадины, раны и т.д.);
- форма, цвет, размеры повреждений, состояние окружающей ткани, уровень расположения по отношению к поверхности кожи;
- имеется ли изо рта какой-либо запах при надавливании на грудную клетку;
- признаки возможного самостоятельного передвижения пострадавшего после получения травмы или перемещения (изменения положения) трупа;
- наличие насекомых на трупе и одежде, их характер, места наибольшего скопления;

7) изучение **ложе трупа** (поверхность, на которой непосредственно лежит труп); если труп обнаружен на местности, необходимо указать, покрыто ли ложе трупа снегом, росой; во всех случаях должно быть указано, не пропитана ли поверхность под трупом кровью, какие предметы обнаружены под трупом;

8) если личность потерпевшего к моменту осмотра не установлена, производится **описание трупа по методу словесного портрета**;

9) после осмотра трупа **исследуются и фиксируются предметы и следы, обнаруженные около трупа**.

При осмотре трупа в ПРОТОКОЛЕ осмотра места происшествия обязательно указываются:

- **место**, где найден труп, с указанием данных, характеризующих обстановку;
- **пол, примерный возраст, телосложение, упитанность**;
- **положение трупа**: расстояние от головы трупа и его нижних конечностей до двух неподвижных ориентиров;
- **поза** трупа (лежит, стоит на коленях, сидит, в подвешенном положении и т.д.);
- положение **туловища** (на спине, на боку и т.д.);
- положение **головы**, верхних и нижних **конечностей, пальцев рук** (согнуты, сжаты в кулак, **наличие в них волос, веществ, предметов**), содержимое подногтевых пространств (наличие видимых следов загрязнений, крови, волокон и т.д.);
- **поверхность**, на которой находится труп (ложе трупа), ее состояние, предметы, находящиеся под трупом;
- **одежда** (расстегивается, но не снимается), **обувь, головной убор**: состояние, положение, особенности, повреждения, наличие следов, наслоений и загрязнений, их форма и размер;

▪ **наличие предметов и документов**, обнаруженных в одежде; при *отсутствии* предметов и документов в одежде *отразить данный факт в протоколе*;

▪ **трупные явления**: цвет кожных покровов; температура трупа, трупные пятна и трупное окоченение, их характеристики *с указанием точного времени фиксации (часы, минуты)*, состояние зрачков, роговиц и др.;

▪ **наличие или отсутствие видимых повреждений** на трупе (на всех частях тела), их расположение, характер, форма, размеры;

▪ **наличие или отсутствие следов, похожих на кровь**, а также следов, напоминающих *другие биологические вещества* и выделения (локализация, форма, размер, глубина пропитывания);

▪ наличие или отсутствие от трупа **запаха**, в том числе алкоголя;

▪ наличие или отсутствие на трупе **насекомых** и их личинок, места их наибольшего скопления (*при необходимости установления времени наступления смерти должны быть изъяты их образцы для экспертного исследования*);

▪ **наличие или отсутствие особых примет** (шрамы, следы операций, татуировки и т.д. (при осмотре трупов, личность которых не установлена);

▪ **предметы**, изъятые с трупа и обнаруженные в близости от него;

▪ **фотографирование и дактилоскопирование** неопознанного трупа;

▪ **морг**, куда направлен труп для проведения судебно-медицинской экспертизы.

4 ВОПРОС

ОРГАНИЗАЦИЯ И ТАКТИКА ОСВИДЕТЕЛЬСТВОВАНИЯ

ОСВИДЕТЕЛЬСТВОВАНИЕ

– это следственное действие, заключающееся в осмотре тела подозреваемого, обвиняемого, потерпевшего в целях обнаружения на их теле особых примет, следов преступления, телесных повреждений, выявления состояния опьянения или иных свойств и признаков, имеющих значение для уголовного дела, если для этого не требуется проведения экспертизы (ст. 206 УПК Республики Беларусь).

СУЩНОСТЬ его заключается в непосредственном обследовании тела живого человека, если при этом не требуется судебно-медицинской экспертизы. Чаще всего производится при расследовании убийств, хулиганств, изнасилований, разбоев, краж и других преступлений.

ЦЕЛЯМИ этого следственного действия являются:

- обнаружение особых примет (*особые приметы – это признаки внешности, выделяющие данного человека из среды похожих на него: шрамы, татуировки, родимые пятна, бородавки, рубцы, физические недостатки, следы ранее перенесенных болезней*);
- обнаружение следов преступления (*ссадины, раны, кровоподтеки, укусы, царапины, а также следы крови, выделения человеческого организма, пятна или частицы красящих или иных веществ*);
- обнаружение телесных повреждений;
- выявление состояния опьянения;
- выявление иных свойств и признаков, значимых для дела.

ПРОЦЕССУАЛЬНЫЕ ТРЕБОВАНИЯ:

- проводится по мотивированному постановлению следователя;
- проводится только в отношении подозреваемого, обвиняемого, потерпевшего;
- постановление обязательно в отношении кого оно вынесено;
- при отказе лицо может быть освидетельствовано принудительно;
- следователь не присутствует на освидетельствовании лица другого пола, если освидетельствование сопровождается обнажением тела этого лица;
- освидетельствование проводится следователем с участием врача и при необходимости другого специалиста;
- при освидетельствовании не допускаются действия, унижающие честь и достоинство освидетельствуемого, а также причинение вреда его здоровью;
- при обнажении тела освидетельствование проводится врачом в присутствии понятых одного пола с освидетельствуемым.

ПОДГОТОВКА к освидетельствованию включает:

- принятие решения о его производстве,
- определение круга вопросов, подлежащих выяснению в процессе проведения освидетельствования,
- определение состава участников и распределение между ними обязанностей,
- определение времени и места проведения освидетельствования,
- выбор тактики его проведения и
- средств фиксации полученных результатов.

Любой значимый след, пятно, частицу вещества, обнаруженные на теле освидетельствуемого, необходимо подробно описать, измерить, сфотографировать или зарисовать. **Основной метод** изучения тела

освидетельствуемого – *простое наблюдение, когда «инструментом» служат органы зрения.* Для улучшения условий наблюдения нередко используются различные осветительные приборы и приспособления, криминалистическая техника.

В протоколе освидетельствования указываются *наличие и расположение* на теле освидетельствуемого особых примет, повреждений, частиц тех или иных веществ, которые он мог унести или принести на место происшествия, признаков профессиональной принадлежности данного лица.

При этом в протоколе не отражаются никакие выводы следователя о причинно-следственной связи обнаруженных следов, признаков с событием преступления.

5 ВОПРОС

ОСОБЕННОСТИ ОСМОТРА ОТДЕЛЬНЫХ ОБЪЕКТОВ НА МЕСТЕ ПРОИСШЕСТВИЯ

Для эффективности расследования уголовных дел по фактам убийств важнейшее значение имеют следы преступления и преступника, а также иные материальные объекты, имеющие отношение к конкретному расследуемому событию.

Вещественные доказательства – понятие юридическое. *Вещественным доказательством предмет становится лишь тогда, когда, признав, что он обладает определенными признаками, следователь вынесет об этом специальное постановление.* На месте происшествия подчас еще не ясно, какую роль в расследовании будут играть та или иная вещь, след, предмет. Поэтому в ходе осмотра речь должна идти не о вещественных доказательствах, а о предметах, которые могут быть вещественными доказательствами.

Осмотр отдельных предметов, которые могут иметь значение вещественных доказательств, часто производится одновременно с осмотром места происшествия. Однако в отдельных случаях, *«если для производства такого осмотра требуется продолжительное время или осмотр на месте затруднен, то предметы должны быть изъяты, упакованы, опечатаны, заверены подписями следователя и понятых на месте осмотра. Изъятию подлежат только те предметы, которые могут иметь отношение к уголовному делу. При этом в протоколе осмотра по возможности указываются индивидуальные признаки и особенности изымаемых предметов»* (ч. 3 ст. 204 УПК).

Такой осмотр будет являться самостоятельным следственным действием.

В ходе осмотра необходимо выявить и тщательно изучить признаки, характеризующие:

- назначение и свойства предмета, его наименование, материал;
- форму, размеры;
- наличие клейм, марок, номеров, надписей, зазубрин, трещин, ржавчин и других признаков;
- состояние предмета и его частей (особенно при осмотре оружия);
- наличие на предмете каких-либо следов и их характерные признаки;
- наличие и характер различных наложений – пыли, грязи и т.д.

ЗАДАЧИ осмотра вещественных доказательств и документов:

- 1) **выявить и тщательно изучить признаки;**
- 2) подробная **фиксация описательным и фотографическим способом** выявленных признаков;
- 3) **индивидуализировать предмет**, то есть найти и зафиксировать такие его признаки, которые выделяют данный предмет из ряда других однородных предметов;
- 4) объекты, обнаруженные и изъятые при осмотре места происшествия, не имеющие каких-либо ярко выраженных особенностей, **целесообразно опечатывать** (опечатывание как бы компенсирует отсутствие у данного предмета индивидуальных особенностей);
- 5) образцы **сыпучих веществ** должны быть помещены в сосуды, исключающие возможность их порчи или замены состава;
- 6) при осмотре **документов** следует руководствоваться общими правилами осмотра предметов, а также специфическими методами изучения документов, разработанными криминалистикой;
- 7) к проведению **осмотра животных** желательно привлекать специалиста – ветеринара или зоотехника;
- 8) осмотр **помещений и участков местности**, не являющихся местом происшествия, проводится по правилам осмотра места происшествия.

Предмет должен быть упакован таким образом, чтобы исключалась возможность:

- а) повреждения при транспортировке;
- б) порчи и исчезновения имеющихся на предмете следов, представляющих интерес для следователя;
- в) появления на предмете новых следов, которые могут быть восприняты как следы, образовавшиеся на месте преступления;
- г) подмены или случайной замены объекта на другой, сходный с ним.

Таким образом, знание теоретических и тактических аспектов осмотра места происшествия позволит обеспечить решение одной из задач данного следственного действия по обнаружению, фиксации, изъятию следов и объектов, вызванных действиями преступника, которые невозможно получить из других источников. В дальнейшем они могут быть подвергнуты судебной экспертизе с целью установления природы взятых объектов и возможности происхождения от конкретного человека.

Вопросы для самоконтроля:

1. Каковы понятие, цели, задачи, виды и принципы осмотра?
2. Каковы этапы тактики осмотра места происшествия?
3. В чем сущность всех этапов осмотра места происшествия?
4. В чем особенности тактики осмотра трупа?
5. Что такое освидетельствование, в чем сущность его тактики?

Более подробно вопросы данной темы изложены в следующих источниках:

1. Аверьянова, Т.В. Криминалистика : учебник / Т.В. Аверьянова, Р.С. Белкин, Ю.Г. Корухов, Е.Р. Россинская. – 3-е изд., перераб. и доп. – М.: Норма, 2008. – 944 с.
2. Баев, О.Я. Тактика следственных действий / О.Я. Баев. – Воронеж: НПО «МОДЕК», 1995. – 224 с.
3. Бранчель, И.И. Фиксация хода и результатов осмотра места происшествия: справ. пособие для следователей / И.И. Бранчель, А.Е. Гучок. – Минск: Тесей, 2007. – 241 с., [16] с. ил.
4. Гаврилов, М.В. Осмотр при расследовании преступлений в сфере компьютерной информации: монография / М.В. Гаврилов, А.Н. Иванов. – М.: Юрлитинформ, 2007. – 167 с.
5. Дмитриева, Т.Ф. Техничко-криминалистическое обеспечение осмотра места происшествия: монография / Т.Ф. Дмитриева; под науч. ред. Е.И. Климовой. – Витебск: ВГУ имени П.М. Машерова, 2013. – 303 с.
6. Дубягина, О.П. Криминалистика. Схемы. Таблицы. Тесты: учеб. пособие / О.П. Дубягина, Ю.П. Дубягин. – М.: Экзамен, 2006. – 381 с.
7. Ищенко, Е.П. Криминалистика для следователей и дознавателей: науч.-практ. пособие / Е.П. Ищенко, Н.Н. Егоров; под общ. ред. А.В. Ананича. – М.: Юридическая фирма «КОНТРАКТ»: ИНФРА-М, 2010. – 687 с.
8. Криминалистика: учебник для студ. и курсантов вузов по юридическим спец.: в 3 ч. / под ред. Г.Н. Мухина [и др.]. – Минск: Акад.

МВД Респ. Беларусь, 2010. – Ч. 2: Криминалистическая тактика / И.А. Анищенко [и др.]. – 2010. – 244 с.

9. Криминалистический словарь-справочник: в 3 т. / авт.-сост. Д.В. Исютин-Федотков; М-во внутрен. дел, Акад. МВД Респ. Беларусь. – Минск: Акад. МВД Респ. Беларусь, 2007. – Т. 1. – 234 с.

10. Криминалистический словарь-справочник: в 3 т. / авт.-сост. Д.В. Исютин-Федотков; М-во внутрен. дел, Акад. МВД Респ. Беларусь. – Минск: Акад. МВД Респ. Беларусь, 2007. – Т. 2. – 250 с.

11. Лившиц, Е.М. Тактика следственных действий / Е.М. Лившиц, Р.С. Белкин. – М.: Новый Юристъ, 1997. – 176 с.

12. Мамонов, В.С. Осмотр места происшествия: правовые, научные основы и практика применения / В.С. Мамонов, В.В. Степанов. – М.: Юрлитинформ, 2010. – 184 с.

13. Настольная книга следователя. Тактические приемы проведения осмотра места происшествия и допросов при расследовании преступлений различной категории: науч.-метод. пособие / А.И. Дворкина [и др.]; под ред. А.И. Дворкина. – М.: Экзамен, 2006. – 637 с.

14. Осмотр места происшествия: практ. пособие / А.И. Дворкин [и др.]; под ред. А.И. Дворкина. – М.: Юристъ, 2001. – 335 с.

15. Осмотр места происшествия: практ. пособие / под ред. В.М. Логвина. – М.: Юрлитинформ, 2013. – 376 с.

16. Следственные действия: учебник для магистров / М.В. Савельева, А.Б. Смушкин. – М.: Юрайт, 2012. – 273 с.

17. Сорокотягина, Д.А. Осмотр места происшествия – источник сведений о личности потерпевшего / Д.А. Сорокотягина // Следственные действия: (Криминалистические и процессуальные аспекты): сб. науч. тр. – Свердловск, 1983. – С. 80–89.

18. Справочник следователя / В.Н. Григорьев, А.В. Победкин, К.Н. Яшин, Ю.В. Гаврилин. – М.: Эксмо, 2008. – 749 с.

19. Торбин, Ю.Г. Следы и особые приметы на живых лицах (уголовно-процессуальные и криминалистические аспекты обнаружения и использования): монография / Ю.Г. Торбин. – М.: Юрлитинформ, 2006. – 432 с.

20. Торбин, Ю.Г. Теория и практика освидетельствования / Ю.Г. Торбин. – СПб.: Питер, 2004. – 176 с.

21. Шамонова, Т.Н. Осмотр места обнаружения признаков убийства: учеб. пособие / Т.Н. Шамонова; Московский ун-т МВД России. – М.: Щит-М, 2008. – 176 с.: ил.



ОРГАНИЗАЦИЯ И ТАКТИКА ДОПРОСА

Основные вопросы

1. Понятие, сущность, цели, задачи, виды, основы допроса.
2. ТАКТИКА ДОПРОСА.
3. ТАКТИЧЕСКИЕ ПРИЕМЫ И СИТУАЦИИ ДОПРОСА.
ТАКТИКА БОРЬБЫ С ЛОЖНЫМИ ПОКАЗАНИЯМИ.
4. Понятие, подготовка, тактические приемы очной ставки.
5. ФИКСАЦИЯ ХОДА И РЕЗУЛЬТАТОВ ДОПРОСА И ОЧНОЙ СТАВКИ.
6. ОСОБЕННОСТИ ТАКТИКИ ДОПРОСА НЕСОВЕРШЕННОЛЕТНИХ, СВИДЕТЕЛЯ, ПОТЕРПЕВШЕГО, ПОДОЗРЕВАЕМОГО, ЭКСПЕРТА.

1 ВОПРОС

Понятие, сущность, цели, задачи, виды, основы допроса

ДОПРОС

– это следственное действие, сущность которого заключается в получении органом расследования и судом в соответствии с правилами, установленными процессуальным законом, показаний допрашиваемого об известных ему фактах, имеющих значение для дела (ст. 215–221 УПК Республики Беларусь).

СУЩНОСТЬ допроса – получение информации, имеющей значение для расследуемого дела, от лиц, которые ею располагают.

ЦЕЛЬ допроса – получение показаний, полно и объективно отражающих действительность.

ПРЕДМЕТ допроса – совокупность обстоятельств, которые следователь предполагает выяснить в ходе данного мероприятия.

Предметом допроса являются **обстоятельства**:

- 1) входящие в предмет доказывания (ст. 89 УПК Республики Беларусь);
- 2) необходимые для достижения промежуточных целей расследования;
- 3) с помощью которых обнаруживаются доказательства;
- 4) знание которых необходимо для проверки и оценки доказательств;
- 5) которые, не имея доказательственного значения, могут играть тактическую роль.

ЗАДАЧИ допроса – получение следователем от допрашиваемого имеющей значение для дела информации о следующих обстоятельствах:

- 1) о самом допрашиваемом;
- 2) о событии преступления (способ, место, время совершения и др.);
- 3) об обстоятельствах и обстановке исследуемого события;
- 4) о лицах, его совершивших; виновности этих лиц, мотивах их действий и роли каждого в содеянном;
- 5) о материально-фиксированных следах и вещных объектах – носителях интересующей следствие информации, свидетельской базе;
- 6) обстоятельствах, влияющих на степень и характер ответственности обвиняемого;
- 7) характере и размере ущерба;
- 8) причинах и условиях, способствовавших совершению преступления;
- 9) иных обстоятельствах, составляющих предмет доказывания по данному уголовному делу.

Главная задача допроса – получение от допрашиваемого достоверных, полных и объективных показаний.

ЗНАЧЕНИЕ допроса:

- он является способом получения новой информации;
- выступает как средство проверки, уточнения, углубления, закрепления данных, почерпнутых ранее из других источников;
- используется для проверки состоятельности выдвинутых до его производства следственных версий;
- по ходу допроса могут выдвигаться и в какой-то мере проверяться новые версии;
- опираясь на данные, полученные в результате завершенного допроса, следователь имеет возможность построить очередные и скорректировать ранее выдвинутые версии;
- выйти на уровень принципиально новых задач;
- определить направления, средства, методы, приемы их решения.

ВИДЫ ДОПРОСОВ:	
1) по процессуальному положению допрашиваемого:	2) по возрасту допрашиваемого:
❖ допрос обвиняемого;	❖ допрос малолетнего;
❖ допрос свидетеля;	❖ допрос несовершеннолетнего;
❖ допрос подозреваемого;	
❖ допрос потерпевшего;	❖ допрос взрослого;
❖ допрос эксперта;	

ВИДЫ ДОПРОСОВ:	
3) в зависимости от состава участников:	4) по степени правдивости показаний:
❖ единоличный допрос лица, процессуальное положение которого определено;	❖ допрос лица, дающего правдивые показания;
❖ одновременный допрос двух проходящих по делу лиц (очная ставка);	❖ допрос лица, добросовестно заблуждающегося;
❖ допрос с участием третьих лиц;	❖ допрос лица, сообщающего заведомо ложные сведения;
5) по последовательности проведения:	6) по содержанию:
❖ первоначальный;	❖ основной;
❖ повторный;	❖ дополнительный;
7) по характеру следственной ситуации:	8) по месту проведения:
❖ допрос в конфликтной ситуации;	❖ в кабинете следователя;
❖ допрос в бесконфликтной ситуации;	❖ в ином месте;
9) по составу участников:	
❖ без участия третьих лиц;	
❖ с участием третьих лиц.	

ОСНОВЫ допроса:

1. Этические основы – рекомендуется соблюдать этические нормы: при допросе лиц; при процедуре предупреждения свидетелей и потерпевших об уголовной ответственности за отказ от дачи показаний и за дачу заведомо ложных показаний; при разъяснении подозреваемому и обвиняемому значения чистосердечного раскаяния как обстоятельства, смягчающего ответственность; при разъяснении значения доказательств, в особенности тех, которые подверглись экспертному исследованию; при выяснении обстоятельств, связанных с интимной стороной жизни проходящих по делу лиц; при использовании следователем своих полномочий для решения вопроса об удовлетворении ходатайств; относительно внешнего вида и манеры поведения следователя.

2. Научные основы допроса сформировались с учетом результатов обобщения следственного опыта на базе достижений различных наук юридического и неюридического профиля (общей, социальной и юридической психологии, теории познания, управления, науки организации труда, теории человеческой деятельности и т.д.).

ОБЩЕТАКТИЧЕСКИЕ ПОЛОЖЕНИЯ ДОПРОСА

- **Законность** – допрос должен проводиться при наличии достаточных к тому оснований и с соблюдением всех закрепленных в законе требований (правовых гарантий его проведения).
- **Активность** – допрашиваемый должен не просто фиксировать показания, а прилагать максимум усилий для достижения цели допроса: выявления сведений, имеющих значение для расследуемого уголовного дела.
- **Целеустремленность** – выражается в получении только информации, имеющей значение для дела, в отсеивании криминалистически бесполезных сведений.
- **Объективность и полнота** – непредвзятая позиция, отсутствие заинтересованности; показания допрашиваемого получаются и фиксируются без сокращений и литературной обработки.
- **Учет психологических особенностей личности допрашиваемого.**

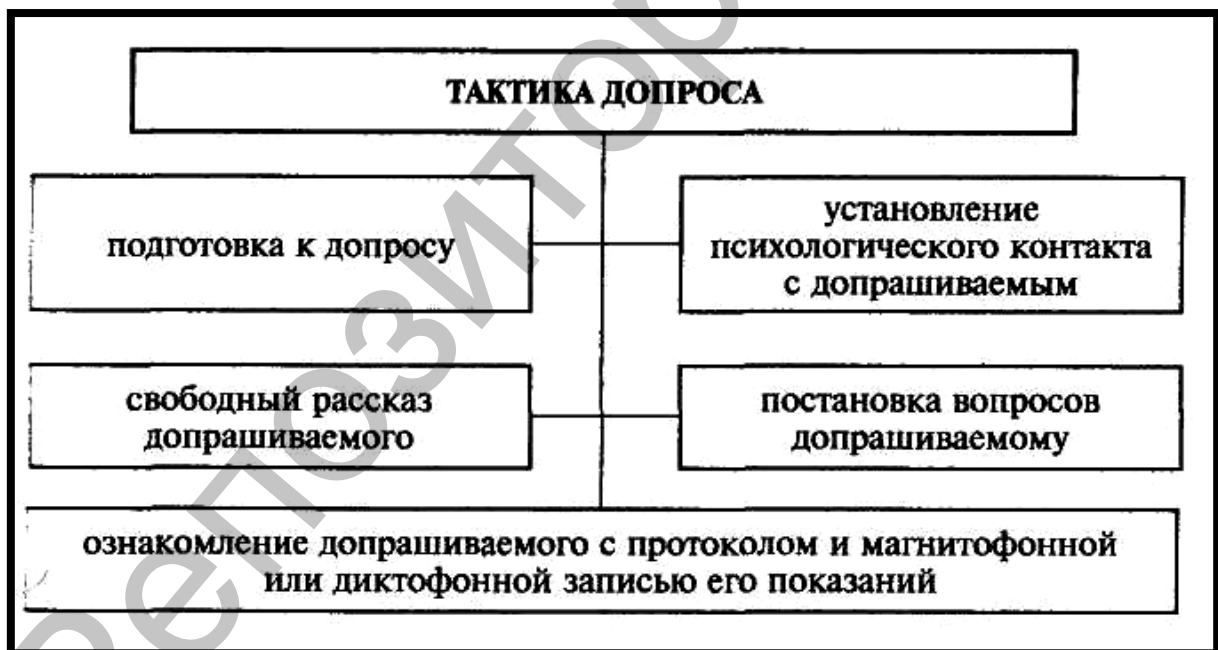

Допрос делится на 4 стадии:

- 1) предварительная;
- 2) стадия свободного рассказа;
- 3) стадия вопросов;
- 4) заключительная стадия.

ТАКТИКА ДОПРОСА

ПОДГОТОВИТЕЛЬНЫЙ ЭТАП

- изучение материалов дела и личности допрашиваемого;
- определение времени допроса;
- определение места допроса;
- определение очередности и порядка вызова на допрос;
- подбор доказательств;
- выбор тактических приемов;
- изучение специальных вопросов;
- подготовка технических средств и помещения для допроса;
- составление плана допроса.

РАБОЧИЙ ЭТАП

ПРЕДВАРИТЕЛЬНАЯ СТАДИЯ:

- выяснение данных о личности допрашиваемого;
- разъяснение допрашиваемому в качестве кого и по какому делу он вызван;
- разъяснение прав и обязанностей;
- свидетель и потерпевший предупреждаются об уголовной ответственности за отказ или уклонение от дачи показаний и за дачу заведомо ложных показаний;
- установление психологического контакта.

СТАДИЯ СВОБОДНОГО РАССКАЗА:

Изложение допрашиваемым известных ему фактов в той последовательности, которую ему рекомендует следователь или которую допрашиваемый избирает сам.

СТАДИЯ ПОСТАНОВКИ ВОПРОСОВ:

Путем постановки допрашиваемому вопросов восполняются и уточняются полученные показания, выявляются новые факты, которые не упоминались в свободном рассказе, а также получают контрольные данные для проверки показаний.

ЗАКЛЮЧИТЕЛЬНАЯ СТАДИЯ:

Составление протокола, планов, схем, чертежей.

К протоколу предъявляются следующие требования:

- показания должны записываться от первого лица и по возможности дословно;
- заданные допрашиваемому вопросы и полученные на них ответы должны отмечаться в протоколе;
- если допрашиваемый требует внести в протокол дополнения и уточнения, то это должно быть сделано;
- по окончании допроса протокол должен быть предъявлен для прочтения;
- после свободного рассказа допрашиваемый вправе записать свои показания собственноручно;
- протокол подписывается всеми участниками допроса, причем допрашиваемый подписывает каждую страницу протокола.

ПОДГОТОВКА К ДОПРОСУ состоит из 3 видов подготовки:

КРИМИНАЛИСТИЧЕСКАЯ	СПЕЦИАЛЬНАЯ	ПСИХОЛОГИЧЕСКАЯ
1) сбориание исходных данных; 2) изучение личности допрашиваемого; 3) выбор момента и места допроса; 4) определение способа вызова на допрос; 5) определение очередности допроса; 6) техническое обеспечение; 7) тактическое обеспечение.	1) ознакомление со специальной справочной литературой; 2) беседа со специалистом; 3) получение консультаций в научных учреждениях по вопросам, которые требуют специальных знаний в определенной науке.	1) выбор последовательности и тона задаваемых вопросов; 2) создание условий для соблюдения нравственных принципов; 3) оценить, как на вопросы отреагирует допрашиваемый и предусмотреть варианты своих аргументов.
Заключительный этап – СОСТАВЛЕНИЕ ПЛАНА ДОПРОСА.		

№ п/п	Обстоятельства, подлежащие выяснению	Доказательства, имеющиеся в деле	Вопросы допрашиваемому	Тактические приемы
	Обстоятельства излагаются по эпизодам в хронологическом порядке их выяснения	Доказательства по исследуемым обстоятельствам излагаются кратко, со ссылкой на листы дела	Вопросы формулируются в последовательности их постановки	Тактические приемы приводятся с ориентиром на поведение следователя и допрашиваемого и прогнозированием возможных ситуаций

Требования, предъявляемые к постановке вопросов допрашиваемому:

- вопросы должны быть ясными, конкретными и касаться какого-либо одного обстоятельства;
- нельзя ставить вопросы, на которые может быть предположительный ответ;
- нельзя задавать наводящие вопросы;
- вопросы необходимо ставить в такой последовательности, чтобы один вопрос вытекал из другого, был логическим продолжением предыдущего;
- вопросы должны быть нейтральными.

3 ВОПРОС

**ТАКТИЧЕСКИЕ ПРИЕМЫ И СИТУАЦИИ ДОПРОСА. ТАКТИКА БОРЬБЫ
С ЛОЖНЫМИ ПОКАЗАНИЯМИ**

ТАКТИЧЕСКИЙ ПРИЕМ ДОПРОСА

– это основанный на законе и согласующийся с нравственными требованиями способ воздействия на допрашиваемого с целью получения всесторонней, полной и объективной информации по делу с наименьшей затратой сил и времени.

ВИДЫ ТАКТИЧЕСКИХ ПРИЕМОВ ДОПРОСА	
1) направленных на стимуляцию мыслительной деятельности:	
<ul style="list-style-type: none"> • допрос с использованием ассоциативных связей; • допрос на месте; • повторный допрос по ограниченному кругу обстоятельств; • иные; 	
2) по эмоциональному воздействию:	
на начальном этапе	в рабочей стадии
<ul style="list-style-type: none"> • вовлечение в беседу; • снятие психологической напряженности; • создание благоприятной обстановки; • обращение к положительным качествам; 	<ul style="list-style-type: none"> • напоминание; • уточнение; • детализация; • пресечение лжи на начальной стадии;
3) в зависимости от типичных ситуаций:	
бесконфликтная	конфликтная
прием смежности	предъявление доказательств;
прием сходности	беседа;
	снятие напряжения;
	использование положительных качеств личности;
прием наглядности	пресечение лжи;
	выжидание;
	допущение легенды;
	внезапность вопроса;
прием контрастности	отвлечение внимания;
	инерция;
	использование «слабых» мест личности;
	повторность допроса;
	демонстрация возможностей расследования;
	создание преувеличенного представления об осведомленности следователя.

ВИДЫ ТАКТИЧЕСКИХ ПРИЕМОВ ДОПРОСА

ЛИЦА, ДАЮЩИЕ ПРАВДИВЫЕ ПОКАЗАНИЯ:

- допрос в разных планах;
- допрос о фактах, сопутствующих преступлению (с использованием ассоциативных связей);
- предъявление доказательств;
- допрос на месте события;
- ознакомление допрашиваемого с показаниями других лиц;
- проведение очной ставки.

ЛИЦА, ДАЮЩИЕ ЛОЖНЫЕ ПОКАЗАНИЯ:

Приемы эмоционального воздействия	Приемы логического воздействия	Тактические комбинации
<ul style="list-style-type: none">• побуждение допрашиваемого к чистосердечному признанию и раскаянию;• использование положительных качеств и фактов из его жизни, имеющих для него важное значение;• использование антипатии допрашиваемого к кому-либо из соучастников, его зависимости от них, унижающей его достоинство;• использование фактора внезапности путем постановки неожиданных вопросов.	<ul style="list-style-type: none">• предъявление доказательств, опровергающих показания допрашиваемого;• детализация показаний допрашиваемого;• логический анализ противоречий, имеющих в показаниях допрашиваемого, не объяснимых с точки зрения его изложения сущности случившегося;• логический анализ противоречий между интересами допрашиваемого и интересами его соучастников;• проведение повторных допросов.	<ul style="list-style-type: none">• создание у допрашиваемого преувеличенного представления об осведомленности следователя;• сокрытие от допрашиваемого осведомленности следователя о тех или иных обстоятельствах дела;• косвенный допрос;• создание ситуации, в результате которой допрашиваемый проговаривается;• предложение допрашиваемому, утверждающему, что он якобы говорит правду, сказать своему соучастнику фразу примерно такого содержания: «Я сказал всю правду, расскажи правду и ты».

ПРИЕМЫ ПРЕОДОЛЕНИЯ ОТКАЗА ОТ ДАЧИ ПОКАЗАНИЙ:

- убеждение допрашиваемого в неправильности занятой им позиции;
- использование факта дачи показаний соучастниками допрашиваемого;
- побуждение к даче показаний путем сообщения об изобличающих его показаниях соучастников;
- использование противоречий между интересами допрашиваемых.

ПОНЯТИЕ, ПОДГОТОВКА, ТАКТИЧЕСКИЕ ПРИЕМЫ ОЧНОЙ СТАВКИ

ОЧНАЯ СТАВКА

– следственное действие, заключающееся в одновременном допросе двух ранее допрошенных лиц, в показаниях которых содержатся существенные противоречия (ст. 222 УПК Республики Беларусь).

ЦЕЛИ ОЧНОЙ СТАВКИ			
Устранение существенных противоречий в показаниях допрашиваемых	Оказание помощи одному из допрашиваемых в припоминании забытых фактов	Усиление психологического воздействия на лицо, дающего ложные показания	Укрепление волевых качеств лица, дающего правдивые показания

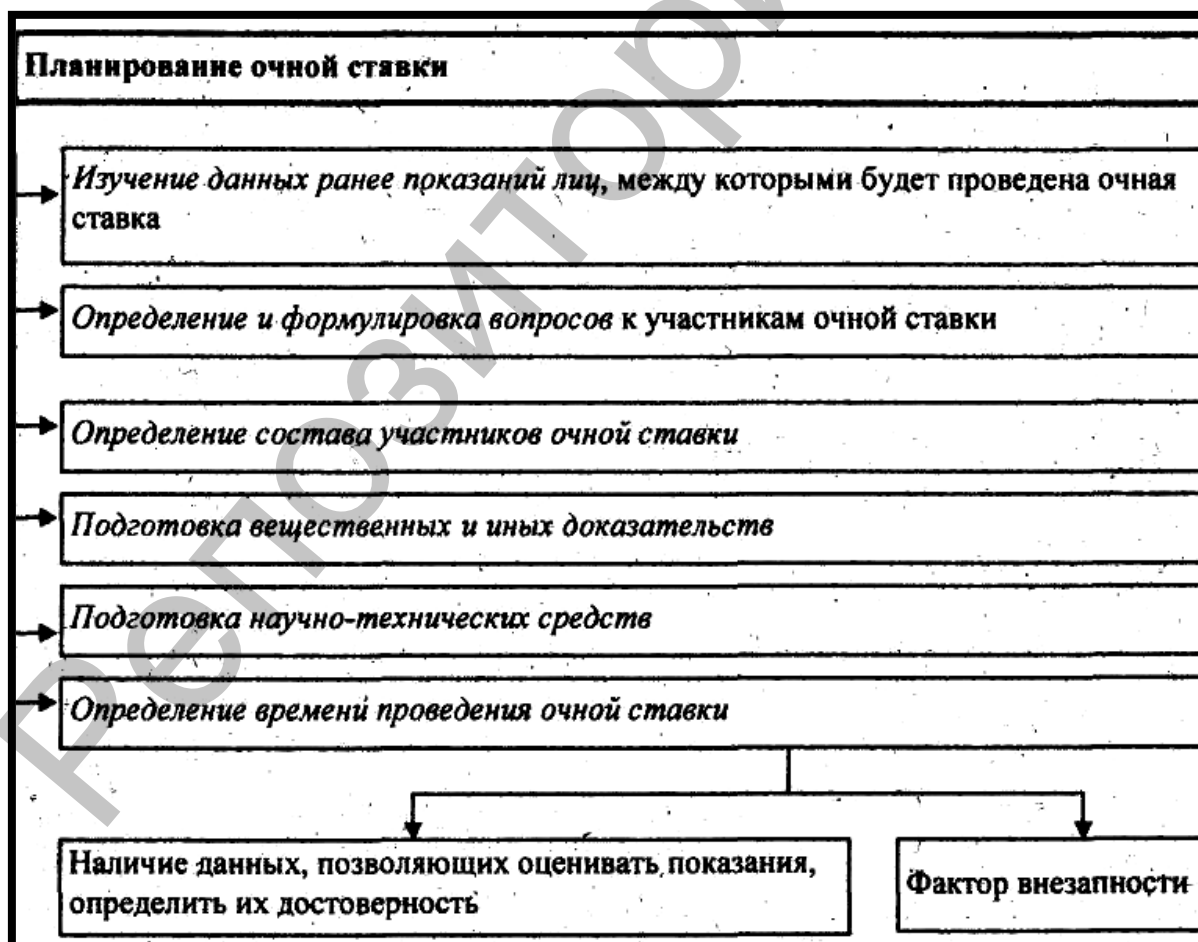

ТАКТИКА ОЧНОЙ СТАВКИ

ПОДГОТОВИТЕЛЬНЫЙ ЭТАП:

- определение времени проведения;
- анализ взаимоотношений участников очной ставки;
- определение предмета очной ставки;
- определение вопросов;
- определение первого допрашиваемого;
- определение последовательности вопросов;
- подготовка доказательств;
- подготовка места проведения;
- подготовка технических средств фиксации.

РАБОЧИЙ ЭТАП:

- участники усаживаются друг против друга;
- свидетели и потерпевшие предупреждаются об уголовной ответственности за дачу заведомо ложных показаний и за отказ от дачи показаний;
- участникам разъясняются требования ст. 27 Конституции Республики Беларусь;
- постановка вопроса о том, знают ли участники СД друг друга и в каких отношения они находятся;
- первым допрашивается тот, чьи показания, по мнению следователя, наиболее достоверны;
- ему предлагается еще раз рассказать о произошедшем;
- после записи показаний первого допрашиваемого ставится вопрос второму – подтверждает ли он услышанные показания;
- вопрос первому участнику – настаивает ли он на своих показаниях и почему;
- выслушав показания обоих допрашиваемых и записав их в протокол, следователь может задавать другие вопросы;
- вопрос обоим участникам, настаивают ли они на своих показаниях и почему;
- разрешение участникам задавать вопросы друг другу;
- следователь обязан вести наблюдение за допрашиваемым;
- фиксация хода и результатов очной ставки.

ЗАКЛЮЧИТЕЛЬНЫЙ ЭТАП:

Очная ставка заканчивается после того, как допрашиваемые заявят, что свои показания они дополнить ничем не могут и вопросов друг к другу не имеют.

Составление протокола очной ставки:

- участники подписывают каждое из своих показаний и каждую страницу протокола;
- можно разделить страницу на две части.

К протоколу допроса могут быть приложены планы, схемы, рисунки, о чем в протоколе делается соответствующая ссылка.

Очная ставка может быть проведена между

- двумя свидетелями,
- двумя обвиняемыми (подозреваемыми),
- свидетелем и обвиняемым (подозреваемым),
- свидетелем и потерпевшим,
- потерпевшим и обвиняемым (подозреваемым).

ТАКТИЧЕСКИЕ ПРИЕМЫ ОЧНОЙ СТАВКИ:

- детализация показаний допрашиваемых, что позволяет проверить достоверность показаний;
- использование правдивых показаний других лиц;
- предъявление доказательств с целью активизации памяти допрашиваемого;
- проведение очной ставки на месте события;
- повторение очной ставки.

5 ВОПРОС

ФИКСАЦИЯ ХОДА И РЕЗУЛЬТАТОВ ДОПРОСА И ОЧНОЙ СТАВКИ

Заключительной стадией допроса и очной ставки является составление протокола, к которому предъявляются определенные **ТРЕБОВАНИЯ:**

- а) показания должны записываться от первого лица и по возможности дословно;
- б) заданные допрашиваемому вопросы и полученные на них ответы в случае необходимости должны отмечаться в протоколе дословно;
- в) если допрашиваемый требует внести в протокол допроса дополнения и исправления, то это должно быть сделано;
- г) по окончании допроса протокол должен быть прочитан допрашиваемому;
- д) в случае просьбы допрашиваемого ему должно быть предоставлено право собственноручно написать свои показания;
- е) в том случае, если кто-либо из участников изменил свои показания, после очной ставки его следует допросить для выяснения причины изменения показаний;
- ж) участники подписывают каждое из своих показаний и каждую страницу протокола;
- з) всякие исправления, сделанные в протоколе, должны быть оговорены;
- и) протокол подписывается допрашиваемым и следователем, а в случае участия в допросе иных лиц и ими.

ПРОТОКОЛ

– процессуальный документ, отражающий ход,
содержание и результат допроса

В вводной части протокола указываются: место, дата, время начала и окончания допроса, Ф.И.О. и должность лица, составившего протокол. Сведения о личности допрашиваемого, а также данные о лицах, участвующих в допросе. Делается отметка о разъяснении им прав и обязанностей (свидетель и потерпевший предупреждаются об ответственности за дачу ложных показаний)

Описательная часть протокола: отражаются ход и результаты допроса (показания допрашиваемого записываются от первого лица по возможности дословно. Вопросы и ответы записываются в той последовательности, которая имела место. В протокол записываются все вопросы, в том числе и те, что были отвергнуты следователем или на которые отказался отвечать допрашиваемый с указанием мотива отказа или отвода. Если допрашиваемому предъявлялись вещественные доказательства, иные документы, фотоснимки, видеозаписи, в протоколе делается отметка, а также отражаются показания допрашиваемого, данные им при этом).

В протоколе фиксируется проведение фото-, видеосъемки, звукозаписи, а также заявление допрашиваемого по поводу их проведения.

В протоколе указываются лица, участвующие в допросе, каждый подписывает протокол и сделанные к нему замечания и дополнения

По окончании допроса допрашиваемый знакомится с протоколом, ходатайствует о внесении в него замечаний и уточнений

Подписи допрашиваемого и следователя удостоверяют правильность заполнения протокола

ЗВУКОЗАПИСЬ и **ВИДЕОЗАПИСЬ** показаний допрашиваемого обеспечивают полноту и точность фиксации, исключают возможные ошибки при протоколировании показаний. В следственной практике **звукозапись** рекомендуется применять при допросе: несовершеннолетних, когда важно проверить не только фактическую сторону показаний, но и тактику допроса, способы его проведения; лиц, явившихся с повинной; тяжелобольных или раненых; лиц, допрашиваемых при выполнении отдельного поручения; лиц, в психической полноценности которых следователь сомневается; лиц, не владеющих языком, на котором ведется следствие; лиц, допрашиваемых на очной ставке; лиц, расследование преступлений которых ведется группой следователей. При производстве допроса могут составляться планы, схемы и чертежи.

ОСОБЕННОСТИ ТАКТИКИ ДОПРОСА НЕСОВЕРШЕННОЛЕТНИХ, СВИДЕТЕЛЯ, ПОТЕРПЕВШЕГО, ПОДОЗРЕВАЕМОГО, ЭКСПЕРТА

Особенности тактики допроса несовершеннолетних свидетелей, потерпевших, подозреваемых и обвиняемых обусловлены, в значительной степени, особенностями психики несовершеннолетних:

- повышенной внушаемостью и самовнушаемостью;
- склонностью к фантазированию;
- высокой эмоциональностью;
- незначительным жизненным опытом или его отсутствием.

При подготовке к допросу следует выяснить возраст (с указанием года, месяца и дня рождения), степень развития несовершеннолетнего, влияние на него взрослых, особенности его характера, интересы, взаимоотношения с лицом, о котором намечено его допросить, и с учетом этих моментов определить место допроса и лиц, которые будут участвовать в допросе (педагог, брат или сестра допрашиваемого и др.). Детей младшего возраста желательно допрашивать в привычной для них обстановке (в школе, дома и т.д.), тогда как подростков 15–17 лет, наоборот, в официальной обстановке, так как последняя накладывает на них отпечаток ответственности и они могут быстрее дать правдивые показания.

Несовершеннолетних можно допрашивать только об обстоятельствах, которые им известны.

Тактические особенности допроса несовершеннолетних и малолетних:

- учет склонности несовершеннолетних к преувеличению воспринимаемых ими происшедших событий, фактов, к фантазированию;
- учет повышенной внушаемости таких лиц;
- допрос малолетних в привычной для них обстановке, несовершеннолетних – в официальной;
- недопущение затягивания допроса, учет быстрой утомляемости малолетних, использование перерывов;
- применение приемов эмоционального воздействия, учет недостаточной эффективности средств логического воздействия на лиц данной категории;
- использование повторного допроса с целью установления фактов внушения со стороны взрослых лиц, фантазирования и т.п.;
- учет внушающего воздействия собственных вопросов.

Вопросы для самоконтроля:

1. Каковы понятие, виды и сущность допроса?
2. Каковы тактические приемы и ситуации допроса?
3. Что такое очная ставка?
4. Какие существуют тактические приемы очной ставки?
5. В чем особенности тактики допроса несовершеннолетних?

Более подробно вопросы данной темы изложены в следующих источниках:

1. Аверьянова, Т.В. Криминалистика: учебник / Т.В. Аверьянова, Р.С. Белкин, Ю.Г. Корухов, Е.Р. Россинская. – 3-е изд., перераб. и доп. – М.: Норма, 2008. – 944 с.
2. Баев, О.Я. Тактика следственных действий / О.Я. Баев. – Воронеж: НПО «МОДЕК», 1995. – 224 с.
3. Ищенко, Е.П. Криминалистика для следователей и дознавателей: науч.-практ. пособие / Е.П. Ищенко, Н.Н. Егоров; под общ. ред. А.В. Ананича. – М.: Юридическая фирма «КОНТРАКТ»: ИНФРА-М, 2010. – 687 с.
4. Криминалистика: учебник для студ. и курсантов вузов по юридическим спец.: в 3 ч. / под ред. Г.Н. Мухина [и др.]. – Минск: Акад. МВД Респ. Беларусь, 2010. – Ч. 2: Криминалистическая тактика / И.А. Анищенко [и др.]. – 2010. – 244 с.
5. Закатов, А.А. Ложь и борьба с нею / А.А. Закатов. – Волгоград: Нижне-Волжское книжное издательство, 1984. – 191 с.
6. Зайцева, И.А. Процессуальные и тактические особенности допроса подозреваемого и обвиняемого, проводимого при участии защитника / И.А. Зайцева. – М.: Изд-во «Юрлитинформ», 2006. – 232 с.
7. Комиссаров, В.И. Тактика допроса потерпевших от преступлений, совершаемых организованными группами лиц / В.И. Комиссаров, О.А. Лакаева. – М.: Изд-во «Юрлитинформ», 2007. – 368 с.
8. Порубов, А.И. Тактика допроса на предварительном следствии / А.И. Порубов. – М.: Бек, 1998. – 208 с.
9. Пронин, К.В. Тактика допроса в суде: процессуальные и криминалистические аспекты: учеб. пособие для вузов / К.В. Пронин. – М.: ЗАО «Юстицинформ», 2006. – 160 с.
10. Соловьев, А.Б. Использование доказательств при допросе на предварительном следствии / А.Б. Соловьев. – М.: Юрлитинформ, 2001. – 136 с.



ОРГАНИЗАЦИЯ И ТАКТИКА СЛЕДСТВЕННОГО ЭКСПЕРИМЕНТА

Основные вопросы

1. Понятие, сущность, цели, задачи, виды, методы следственного эксперимента.
2. Подготовка, организация, тактика и приемы следственного эксперимента.
3. Фиксация хода и оценка результатов следственного эксперимента.

1 ВОПРОС

Понятие, сущность, цели, задачи, виды, методы следственного эксперимента

СЛЕДСТВЕННЫЙ ЭКСПЕРИМЕНТ

– это следственное действие, заключающееся в воспроизведении действия, обстановки или иных обстоятельств определенного события с целью проверки, уточнения уже собранных и получения новых доказательств, а также проверки следственных версий о возможности существования тех или иных фактов, имеющих значение для дела (ст. 207 УПК Республики Беларусь).

СУЩНОСТЬ – проведение специальных опытов, направленных на исследование обстоятельств, подлежащих доказыванию по расследуемому делу.

ЦЕЛИ:

- 1) проверка и уточнение данных имеющихся в деле доказательств;
- 2) получение новых доказательств;
- 3) проверка следственных версий;
- 4) установление причин и условий, способствующих совершению преступления;
- 5) тактические цели – изменение психологической установки на дачу ложных показаний отдельными участниками процесса, восстановление объективных фактических данных в памяти добросовестно заблуждающихся лиц.

ЗАДАЧИ СЛЕДСТВЕННОГО ЭКСПЕРИМЕНТА:

- 1) проверка возможности наблюдения, восприятия какого-либо факта;
- 2) проверка реальной возможности совершения определенных действий;
- 3) проверка возможности наступления какого-либо события, явления;
- 4) выявление последовательности произошедшего события;
- 5) выявление отдельных деталей механизма преступного события;
- 6) выявление механизма образования следов;
- 7) определение наличия (отсутствия) профессиональных навыков;
- 8) воспроизведение обстановки расследуемого преступного события;
- 9) получение экспериментальных образцов и др.

ВИДЫ следственного эксперимента:

- **по целям установления:**
 - возможности восприятия какого-либо факта, явления;
 - возможности совершения действия вообще или за определенное время;
 - возможности существования какого-либо факта, явления;
 - возможности выявления последовательности произошедшего события;
 - механизма события или его отдельных деталей;
- **по последовательности проведения:**
 - первоначальный;
 - повторный;
- **по месту проведения:**
 - следственный эксперимент, проводимый в помещении;
 - следственный эксперимент, проводимый на участке местности;
- **по наличию специальных знаний:**
 - для проведения которого не нужны специальные знания;
 - для проведения которого нужны специальные знания.

МЕТОДЫ следственного эксперимента:

- 1) моделирование;
- 2) опытные действия;
- 3) наблюдение;
- 4) сравнение.

2 ВОПРОС

**ПОДГОТОВКА, ОРГАНИЗАЦИЯ, ТАКТИКА И ПРИЕМЫ
СЛЕДСТВЕННОГО ЭКСПЕРИМЕНТА**

ТАКТИКА СЛЕДСТВЕННОГО ЭКСПЕРИМЕНТА (СЭ)	
ПОДГОТОВИТЕЛЬНЫЙ ЭТАП	
<i>СТАДИЯ ДО ВЫЕЗДА НА МЕСТО ПРОВЕДЕНИЯ:</i>	<i>СТАДИЯ ПОСЛЕ ВЫЕЗДА НА МЕСТО ПРОВЕДЕНИЯ:</i>
<ul style="list-style-type: none"> • определить задачи, содержание и способы проведения опытов; • установить очередность производства опытов; • выбрать место проведения; • определить время проведения; • получить консультацию у специалиста или привлечь его для участия в следственном действии; • подобрать участников эксперимента; • подобрать понятых; • повторный (при необходимости) допрос обвиняемого (подозреваемого) • подготовить вещественные доказательства или заменяющие их объекты, необходимые для производства опытов; • выбрать НТС и проверить их готовность; • подготовить транспортные средства; • составить план проведения эксперимента. 	<ul style="list-style-type: none"> • выяснить, изменилась ли обстановка, и установить, что потребуется сделать, если возникнет необходимость; • реконструкция обстановки; • при необходимости сфотографировать обстановку на месте проведения СЭ до ее реконструкции или произвести видеозапись; • проверить наличие всех участников; • установить сигналы и средства связи между участниками; • провести инструктаж всех участников на месте их нахождения и действия; • проверить наличие нужного оборудования, орудий, механизмов; • проверить наличие охраны места производства эксперимента; • организовать охрану места СЭ от посторонних лиц.
РАБОЧИЙ ЭТАП	
<i>СТАДИЯ ПРОВЕДЕНИЯ ОПЫТОВ:</i>	<i>СТАДИЯ ФИКСАЦИИ ХОДА И РЕЗУЛЬТАТОВ СЭ:</i>
<ul style="list-style-type: none"> • опыты проводятся в соответствии с планом эксперимента, в реконструированных условиях, приближенных к действительности; • расставить участников по местам и дать команду о начале опытных действий; • наблюдая и оценивая ход действий, следователь предлагает повторить в измененных условиях (неоднократно); • одновременно фиксируем ход и результаты каждого опытного действия в отдельности. 	<ul style="list-style-type: none"> • проверяем, все ли возможные способы фиксации были использованы; • проверяем полноту фиксации; • фотографируются общая обстановка до начала опытов, процесс реконструкции и его результатов, содержание каждого опыта.

ТАКТИКА СЛЕДСТВЕННОГО ЭКСПЕРИМЕНТА (СЭ)

ЗАКЛЮЧИТЕЛЬНЫЙ ЭТАП

Составление протокола:

- где, когда, с какой целью, кем проведены опыты;
- подвергалась ли обстановка реконструкции;
- условия проведения опытов;
- кто участвовал в опытах;
- какие предметы были использованы в опытах;
- последовательность проведения опытов;
- содержание каждого опыта и его результаты.

Вычерчивание схематического плана проведения эксперимента:

на плане отмечаются расположение предметов, участников эксперимента, направление их движения и другие моменты.

Упаковка объектов.

Выяснение замечаний участников.

ЭТАП ОЦЕНКИ

Заключается в определении содержания опытов, правильности условий, в которых они проводились, оценке достоверности результатов следственного эксперимента, в сопоставлении полученных выводов с другими доказательствами, собранными по делу.

ТАКТИЧЕСКИЕ ПРИЕМЫ проведения следственного эксперимента:

1) **обеспечение максимально возможного подобия** условий (обстановки, содержания) следственного эксперимента с теми условиями, в которых происходило действительное событие:

- проведение следственного эксперимента в том же месте;
- в сходное время суток,
- при таком же освещении, как и при действительном событии;
- обеспечение сходства климатических и звуковых условий;
- использование подлинных или максимально сходных с ними

предметов;

2) **многократное проведение** однородных опытов в условиях, измененных для достижения более убедительного результата;

3) **варьирование условий** – проведение повторных опытных действий с другими исполнителями;

- изменение места нахождения участников;
- выполнение опытных действий в темпе, максимально сходном с темпом действительного события;

– использование тех же приспособлений, инструментов, механизмов, материалов или же соответствующих аналогов (муляжей);

4) **проведение опытов в несколько этапов** с целью лучшего их восприятия, фиксации и оценки результатов.

3 ВОПРОС

ФИКСАЦИЯ ХОДА И ОЦЕНКА РЕЗУЛЬТАТОВ СЛЕДСТВЕННОГО ЭКСПЕРИМЕНТА

Ход и результаты следственного эксперимента фиксируются в протоколе. **Фиксация хода и результатов в протоколе осуществляется с соблюдением требований ст. 193 и 194 УПК Республики Беларусь.**

Дополнительными средствами фиксации являются фотосъемка, запись на магнитную ленту, применение видеозаписи, позволяющие в динамике запечатлеть весь процесс следственного эксперимента, а также вычерчивание плана и схемы следственного действия.

На заключительном этапе видеозапись необходимо прервать для того, чтобы ознакомить с ее содержанием, а также содержанием протокола участников следственного действия. После просмотра полученного фильма видеозапись возобновляется для того, чтобы запечатлеть с ее помощью заявления, замечания, поступившие от участников следственного действия, а также факт подписания последними протокола.

Вопросы для самоконтроля:

1. Каковы понятие и сущность следственного эксперимента?
2. Каковы виды и методы следственного эксперимента?
3. Какова тактика следственного эксперимента?
4. Какие существуют тактические приемы следственного эксперимента?
5. В чем особенность фиксации хода и оценки результатов следственного эксперимента?

Более подробно вопросы данной темы изложены в следующих источниках:

1. Аверьянова, Т.В. Криминалистика: учебник / Т.В. Аверьянова, Р.С. Белкин, Ю.Г. Корухов, Е.Р. Россинская. – 3-е изд., перераб. и доп. – М.: Норма, 2008. – 944 с.
2. Белкин, Р.С. Эксперимент в уголовном судопроизводстве: метод. пособие / Р.С. Белкин, А.Р. Белкин. – М.: Инфра-М–Норма, 1997. – 160 с.
3. Криминалистика: учебник для студ. и курсантов вузов по юридическим спец.: в 3 ч. / под ред. Г.Н. Мухина [и др.]. – Минск: Акад. МВД Респ. Беларусь, 2010. – Ч. 2: Криминалистическая тактика / И.А. Анищенко [и др.]. – 2010. – 244 с.



ОРГАНИЗАЦИЯ И ТАКТИКА ПРОВЕРКИ ПОКАЗАНИЙ НА МЕСТЕ

Основные вопросы

1. Понятие, сущность, цели, задачи, виды, условия проведения проверки показаний на месте.
2. Подготовка, организация, тактика и приемы проверки показаний на месте.
3. Фиксация хода и оценка результатов проверки показаний на месте.

1 ВОПРОС

Понятие, сущность, цели, задачи, виды, условия проведения проверки показаний на месте

ПРОВЕРКА ПОКАЗАНИЙ НА МЕСТЕ

– это следственное действие, заключающееся в показе лицом, правдивость показаний которого проверяется, определенного места, связанного с событием преступления, рассказе о совершенных на этом месте действиях, их демонстрации, исследовании указанного места и сопоставлении сведений, сообщенных данным лицом ранее, с объективной обстановкой на месте.

СУЩНОСТЬ проверки показаний на месте заключается в том, что ранее допрошенное лицо, без какого-либо постороннего вмешательства, на месте проверяемого преступного события в форме свободного рассказа излагает его обстоятельства, демонстрирует определенные действия, отвечает на возможные вопросы, указывает на предметы, документы, следы, имеющие значение для уголовного дела, а следователь сопоставляет ранее полученную и получаемую информацию с реальной обстановкой данного места.

ЦЕЛИ проверки показаний на месте:

- а) проверка и уточнение ранее установленных фактических данных;
- б) обнаружение новых доказательств;
- в) установление и устранение причин противоречий в показаниях;
- г) выявление причин и условий, способствовавших совершению преступления.

ЗАДАЧИ проверки показаний на месте:

- обнаружение реального места события;
- установление путей проникновения на место происшествия или ухода оттуда, если допрошенный не может описать этот путь;
- обнаружение доказательств;
- установление подозреваемых, потерпевших или свидетелей;
- определение действительного состояния обстановки места исследуемого события, если оно претерпело изменения к моменту осмотра;
- установление осведомленности допрошенного лица;
- проверка следственных и розыскных версий;
- установление обстоятельств, способствовавших совершению преступления.

КЛАССИФИКАЦИЯ проверки показаний на месте:

- **по субъектному составу:**
 - проверка показаний подозреваемого;
 - проверка показаний обвиняемого;
 - потерпевшего;
 - свидетеля;
- **по демонстрации действий:**
 - с демонстрацией своих действий;
 - с демонстрацией действий других;
 - **по объему:** основная и дополнительная;
 - **по очередности:** первоначальная и повторная.

ТАКТИЧЕСКИЕ УСЛОВИЯ проверки показаний на месте:

- 1) **предварительный допрос** лица, чьи показания будут проверяться;
- 2) **добровольное согласие** лица, показания которого проверяются;
- 3) **самостоятельность действий** лица, чьи показания проверяются, в выборе маршрута движения и показе объектов;
- 4) лицо, чьи показания проверяются, **дает объяснения с «упреждением»;**
- 5) **если проверяются показания нескольких обвиняемых, то выезд на место осуществляется с каждым в отдельности, с новым составом понятых и водителем;**
- 6) **демонстрационные действия** подозреваемого или обвиняемого **не должны быть направлены** на воспроизводство преступных действий, уничтожение следов преступления, нанесение материального ущерба.

2 ВОПРОС

**ПОДГОТОВКА, ОРГАНИЗАЦИЯ, ТАКТИКА
И ПРИЕМЫ ПРОВЕРКИ ПОКАЗАНИЙ НА МЕСТЕ**

ТАКТИКА ПРОВЕРКИ ПОКАЗАНИЙ НА МЕСТЕ (ППМ)

ПОДГОТОВИТЕЛЬНЫЙ ЭТАП

- анализ исходной информации и определение необходимости проведения данного следственного действия;
- предварительный допрос лица, показания которого намечены к проверке;
- получение добровольного согласия лица, показания которого намечены к проверке;
- определение предмета предстоящей проверки;
- определение времени производства следственного действия;
- при возможности – предварительный выход следователя на место для ознакомления с обстановкой и выбора оптимальных условий следственного действия;
- подбор участников следственно-оперативной группы и инструктаж ее участников;
- составление плана проведения следственного действия;
- привлечение специалиста для участия в этом следственном действии;
- подбор и подготовка необходимых научно-технических средств;
- подготовка транспортных средств;
- обеспечение охраны подозреваемого (обвиняемого), содержащегося под стражей.

РАБОЧИЙ ЭТАП

Тактические приемы:

- проверка показаний начинается *с предложения* лицу показать место, где его показания будут проверяться, т.е. самостоятельно указать направление движения или путь следования на место проверки;
- *предоставление инициативы* лицу, чьи показания проверяются, какое-либо постороннее вмешательство в ход проверки не допустимо;
- *свободный рассказ*, тема которого, как и при допросе, может быть задана следователем;
- *демонстрация действий*, иллюстрирующих рассказ проверяемого лица;
- *постановка вопросов*; виды вопросов и требования, предъявляемые к ним, те же, что и при допросе; наводящие вопросы должны быть исключены.
- *наблюдение за поведением* лица, чьи показания проверяются;
- *детализация показаний* и конкретизация действий;
- *соблюдение определенной последовательности*;
- *опережение показаний над визуальным восприятием* места проверки или его отдельных деталей;
- *выделение указанных проверяемым лицом мест для последующего следственного осмотра.*

ТАКТИКА ПРОВЕРКИ ПОКАЗАНИЙ НА МЕСТЕ (ППМ)

ЗАКЛЮЧИТЕЛЬНЫЙ ЭТАП

Фиксация хода и результатов в протоколе:

- **в описательной части** протокола должны быть отражены:
 - цель следственного действия;
 - добровольное согласие обвиняемого показать место, где было совершено преступление, рассказать и продемонстрировать при этом свои действия;
 - указание на использование технических средств;
 - время начала и окончания СД;
- **затем указывается:**
 - способ передвижения;
 - откуда начался маршрут следования к месту проверки;
 - как он проходил;
 - какие показания давал обвиняемый, в чем состояли его действия на месте происшествия;
 - какие вопросы ему задавались и что он на них отвечал;
 - были ли обнаружены при проверке показаний предметы, следы или иные вещественные доказательства, относящиеся к расследуемому событию;
 - заявления участников;
- **подписи всех участников следственного действия.**

3 ВОПРОС

ФИКСАЦИЯ ХОДА И ОЦЕНКА РЕЗУЛЬТАТОВ ПРОВЕРКИ ПОКАЗАНИЙ НА МЕСТЕ

Ход и результаты проверки показаний на месте фиксируются в протоколе. Дополнительными средствами фиксации являются фотосъемка, запись проверяемых показаний на магнитную ленту, применение киносъемки или видеозаписи, позволяющие в динамике запечатлеть весь процесс проверки показаний, а также вычерчивание плана и схемы маршрута движения участников в ходе следственного действия.

Фиксация хода и результатов в протоколе осуществляется с соблюдением требований ст. 193 и 194 УПК Республики Беларусь:

- **в описательной части** протокола должны быть отражены:
 - цель следственного действия;

– добровольное согласие обвиняемого показать место, где было совершено преступление, рассказать и продемонстрировать при этом свои действия;

- указание на использование технических средств;
- время начала и окончания следственного действия;

• **затем указывается:**

- способ передвижения;
- откуда начался маршрут следования к месту проверки, как он проходил;
- какие показания давал обвиняемый;
- в чем состояли его действия на месте происшествия;
- какие вопросы ему задавались и что он на них отвечал;
- были ли обнаружены при проверке показаний предметы, следы, относящиеся к расследуемому событию;
- заявления участников;

• **подписи всех участников следственного действия.**

Непрерывность фиксации хода следственного действия достигается составлением черновых записей протокола, использованием фото- и видеосъемки, диктофона, составлением планов, схем.

На заключительном этапе видеозапись необходимо прервать для того, чтобы ознакомить участников следственного действия с ее содержанием, а также содержанием протокола. После просмотра полученного фильма видеозапись возобновляется для того, чтобы запечатлеть с ее помощью заявления, замечания, поступившие от участников следственного действия, а также факт подписания последними протокола.

Вопросы для самоконтроля:

1. Каковы понятие и сущность проведения проверки показаний на месте?
2. Каковы виды и методы проверки показаний на месте?
3. Какова тактика проверки показаний на месте?
4. Какие существуют тактические приемы проверки показаний на месте?
5. В чем особенность фиксации хода и оценки результатов проверки показаний на месте?

**Более подробно вопросы данной темы изложены
в следующих источниках:**

1. Аверьянова, Т.В. Криминалистика: учебник / Т.В. Аверьянова, Р.С. Белкин, Ю.Г. Корухов, Е.Р. Россинская. – 3-е изд., перераб. и доп. – М.: Норма, 2008. – 944 с.
2. Баев, О.Я. Тактика следственных действий / О.Я. Баев. – Воронеж: НПО «МОДЕК», 1995. – 224 с.
3. Дубягина, О.П. Криминалистика. Схемы. Таблицы. Тесты: учеб. пособие / О.П. Дубягина, Ю.П. Дубягин. – М.: Экзамен, 2006. – 381 с.
4. Ищенко, Е.П. Криминалистика для следователей и дознавателей: науч.-практ. пособие / Е.П. Ищенко, Н.Н. Егоров; под общ. ред. А.В. Ананича. – М.: Юридическая фирма «КОНТРАКТ»: ИНФРА-М, 2010. – 687 с.
5. Криминалистика: учебник для студ. и курсантов вузов по юридическим спец.: в 3 ч. / под ред. Г.Н. Мухина [и др.]. – Минск: Акад. МВД Респ. Беларусь, 2010. – Ч. 2: Криминалистическая тактика / И.А. Анищенко [и др.]. – 2010. – 244 с.
6. Мухин, Г.Н. Криминалистика: учеб. пособие / Г.Н. Мухин. – Минск: Акад. МВД Респ. Беларусь, 2004. – 214 с.
7. Следственные действия: учебник для магистров / М.В. Савельева, А.Б. Смушкин. – М.: Юрайт, 2012. – 273 с.
8. Справочник следователя / В.Н. Григорьев, А.В. Победкин, К.Н. Яшин, Ю.В. Гаврилин. – М.: Эксмо, 2008. – 749 с.



**ОРГАНИЗАЦИЯ И ТАКТИКА
ОБЫСКА И ВЫЕМКИ,
ПРЕДЪЯВЛЕНИЯ ДЛЯ ОПОЗНАНИЯ**

Основные вопросы

1. ОБЩИЕ ПОЛОЖЕНИЯ ОБЫСКА И ВЫЕМКИ, ОТЛИЧИЯ.
2. ОРГАНИЗАЦИЯ, ТАКТИКА, ПРИЕМЫ И ТЕХНОЛОГИЯ ОБЫСКА.
3. ТАКТИКА ВЫЕМКИ.
4. ОБЩИЕ ПОЛОЖЕНИЯ ПРЕДЪЯВЛЕНИЯ ДЛЯ ОПОЗНАНИЯ.
5. ОРГАНИЗАЦИЯ, ТАКТИКА И ПРИЕМЫ ПРЕДЪЯВЛЕНИЯ ДЛЯ ОПОЗНАНИЯ.

1 ВОПРОС

ОБЩИЕ ПОЛОЖЕНИЯ ОБЫСКА И ВЫЕМКИ, ОТЛИЧИЯ

ОБЫСК	ВЫЕМКА
<p>– это неотложное, принудительное следственное действие, заключающееся в обследовании помещений, участков местности или живых лиц с целью обнаружения, фиксации и изъятия орудий преступления, предметов, документов и ценностей, которые могут иметь значение для уголовного дела, а также отыскания разыскиваемых лиц и трупов.</p>	<p>– это неотложное следственное действие, заключающееся в истребовании и изъятии определенных предметов и документов, имеющих значение для уголовного дела, если точно известно, где и у кого они находятся.</p>
ОСНОВАНИЯ ДЛЯ ПРОВЕДЕНИЯ:	
<p>– наличие достаточных данных полагать, что в каком-либо помещении или ином месте либо у какого-либо лица находятся орудия преступления, предметы, документы и ценности, которые могут иметь значение для уголовного дела, а также могут быть обнаружены разыскиваемые лица и трупы (ст. 208 УПК Республики Беларусь).</p>	<p>– наличие достаточных данных о наличии определенных предметов и документов, имеющих значение для уголовного дела, если точно известно, где и у кого они находятся (ст. 209 УПК Республики Беларусь).</p>

КЛАССИФИКАЦИЯ:

<ul style="list-style-type: none"> ● по объектам: <ul style="list-style-type: none"> ❖ личный обыск; ❖ обыск помещений; ❖ участков местности и ❖ транспортных средств; ● по последовательности: <ul style="list-style-type: none"> ❖ первоначальный и ❖ повторный обыски; ● по объему: <ul style="list-style-type: none"> ❖ основной и ❖ дополнительный; ● по количеству объектов: <ul style="list-style-type: none"> ❖ единичный и ❖ групповой. 	<ul style="list-style-type: none"> ● по объектам: <ul style="list-style-type: none"> ❖ предметов и документов, имеющих отношение к делу; ❖ почтово-телеграфной корреспонденции; ● по характеру проведения: <ul style="list-style-type: none"> ❖ добровольную и ❖ принудительную выемку; ● по месту проведения: <ul style="list-style-type: none"> ❖ выемку в жилище или законном владении собственника; ❖ выемку в ином помещении.
--	---

ОТЛИЧИЯ ОБЫСКА ОТ ВЫЕМКИ:

<ul style="list-style-type: none"> ● проводится по постановлению следователя с санкции прокурора. <i>Есть исключения:</i> <ul style="list-style-type: none"> – личный обыск лица; – на месте проведения обыска, если есть основания полагать, что оно скрывает предметы и документы; – когда имеются реальные опасения, что разыскиваемые и подлежащие изъятию объекты могут быть утрачены, повреждены или использованы в преступных целях; – разыскиваемое лицо может скрыться; – по постановлению председателей СК, КГБ; 	<ul style="list-style-type: none"> ● проводится по постановлению следователя без санкции прокурора. <i>Исключение составляют:</i> <ul style="list-style-type: none"> – выемка почтово-телеграфной корреспонденции либо документов, содержащих государственные секреты или иную охраняемую законом тайну; – выемка в жилище или ином законном владении против воли собственника или лица, в нем проживающего; – выемка по постановлению председателя СК, КГБ;
<ul style="list-style-type: none"> ● проводится с участием понятых; 	<ul style="list-style-type: none"> ● без участия понятых;
<ul style="list-style-type: none"> ● могут вскрываться закрытые помещения и хранилища, если владелец отказывается добровольно их открыть; 	<ul style="list-style-type: none"> ● предлагается выдать предметы и документы, подлежащие изъятию, а в случае отказа – принудительно;
<ul style="list-style-type: none"> ● предметы, подлежащие изъятию, неизвестны или известны ориентировочно; 	<ul style="list-style-type: none"> ● производится только в отношении определенных предметов;
<ul style="list-style-type: none"> ● местонахождение изымаемых предметов неизвестно; 	<ul style="list-style-type: none"> ● известно местонахождение изымаемых предметов;
<ul style="list-style-type: none"> ● наличие поискового элемента; 	<ul style="list-style-type: none"> ● отсутствует поисковый элемент;
<ul style="list-style-type: none"> ● элемент неожиданности – залог успеха. 	<ul style="list-style-type: none"> ● предупреждение о выемке.

ЦЕЛИ обыска и выемки:

- получение новых доказательств;
- проверка имеющихся доказательств;
- проверка версий;
- установление обстоятельств, способствующих совершению преступления.

Указанные цели достигаются путем решения **ЗАДАЧ обыска и выемки**, которыми являются:

- отыскание и изъятие орудий преступления;
- отыскание и изъятие вещей и ценностей, добытых преступным путем; предметов и документов, имеющих значение для дела;
- выявление имущества обвиняемых, которое подлежит аресту для конфискации или возмещения причиненного ими вреда;
- обнаружение трупов;
- обнаружение разыскиваемых лиц с целью их задержания;
- обнаружение и изъятие предметов, запрещенных к обращению или ограниченных в пользовании.

2 ВОПРОС

ОРГАНИЗАЦИЯ, ТАКТИКА, ПРИЕМЫ И ТЕХНОЛОГИЯ ОБЫСКА

ТАКТИКА ОБЫСКА
ПОДГОТОВИТЕЛЬНЫЙ ЭТАП
<i>1 СТАДИЯ – ДО ПРИБЫТИЯ:</i>
<ul style="list-style-type: none">• сбор ориентирующих сведений об объектах предстоящего обыска и о лицах, у которых он будет проводиться;• принятие решения о производстве обыска;• подбор участников обыска:<ul style="list-style-type: none">а) производящих обыск;б) присутствующих;• предусмотреть меры, исключаящие контакт обыскиваемого с другими лицами;• подобрать тактические приемы и технические средства, обеспечить транспорт;• определить время и разработать план проведения обыска;• подготовить легенду для внезапного проникновения;• вынести постановление, получить санкцию прокурора.
<i>2 СТАДИЯ – ПО ПРИБЫТИИ:</i>
<ul style="list-style-type: none">• пригласить понятых;• провести инструктаж следственно-оперативной группы;• обеспечить внезапность;• обеспечить охрану места.

ТАКТИКА ОБЫСКА		
РАБОЧИЙ ЭТАП		
предварительная	обзорная	детальная
<ul style="list-style-type: none"> • прибытие к месту обыска; • проникновение на обыскиваемый объект; • предъявление постановления о производстве обыска; • ознакомление с этим постановлением лиц, у которых проводится обыск; • разъяснение прав и обязанностей участникам обыска; • распределение обязанностей между участниками СОГ; • разъяснение всем присутствующим правил поведения во время СД. 	<ul style="list-style-type: none"> • предъявление требования к обыскиваемым о выдаче искомого; • ознакомление с обстановкой, расположением и особенностями обыскиваемого объекта; • определение наиболее вероятных мест хранения искомого; • наблюдение за обыскиваемым лицом; • фиксация участков, требующих особого исследования, применения технических средств. <p>СПОСОБЫ:</p> <ul style="list-style-type: none"> • последовательное и выборочное обследование; • параллельное и встречное; • сплошной и частичный поиск. 	<p>Производство поисковых мероприятий по отысканию, фиксации, изъятию искомого предметов и документов различными методами:</p> <ul style="list-style-type: none"> а) последовательное и выборочное обследование; б) параллельное и встречное обследование; в) сплошной и частичный поиск; г) с применением отвлекающих приемов; д) с применением технических средств. <p>ТЕХНОЛОГИЯ:</p> <ul style="list-style-type: none"> – осматриваются места общего пользования; – стены; – полы; – оконные и дверные проемы, замки, ручки; – шкафы, сундуки и т.д.; – постели; – инструменты и электроприборы и т.д.; – не принадлежащие обыскиваемому; – запрещенные к обороту. <p>Продемонстрировать понятым. Фиксация.</p>
ТАКТИКА ОБЫСКА		
ЗАКЛЮЧИТЕЛЬНЫЙ ЭТАП		
<p>1. Составление протокола обыска, в котором отражается:</p> <ul style="list-style-type: none"> • в каком месте и при каких обстоятельствах были обнаружены предметы, документы и ценности; • выданы они добровольно или изъяты принудительно; • что изъято – вид, форма, размер; • количество, мера, вес; 		

- индивидуальные признаки изымаемого предмета;
 - стоимость предмета (по возможности);
 - способ хранения;
 - наличие тайников;
 - действия по сокрытию предметов.
2. **Фотографирование** изымаемых предметов, тайников, применение видеосъемки.
 3. **Составление описи** при изъятии большого количества однородных предметов.
 4. К протоколу обыска могут быть приложены **план** помещения, **схемы** или рисунки тайников.
 5. **Упаковка** изъятых предметов.
 6. Разрешение поступивших заявлений и замечаний.
 7. Ознакомление участников с документами.
 8. Вручение копии протокола обыскиваемым.

ЛИЧНЫЙ ОБЫСК (ст. 211 УПК Республики Беларусь) без вынесения отдельного постановления может быть произведен:

- **при задержании подозреваемого в порядке статьи 108** «Задержание по непосредственно возникшему подозрению в совершении преступления» УПК Республики Беларусь;

- **при заключении под стражу**, а также при производстве обыска в помещении или на местности;

- **при производстве обыска в помещении или на местности**, когда у следователя или лица, производящего дознание, есть основания полагать, что у находящегося на месте обыска лица имеются при себе документы или предметы, имеющие значение для дела.

Личный обыск может быть произведен:

- без соответствующего постановления;
- только лицом одного с ним пола;
- в присутствии понятых и специалистов того же пола, если они участвуют в данном следственном действии (ч. 3 ст. 211 УПК) и др.

Тактика поиска при проведении личного обыска не является сложной, однако требует определенной последовательности поисковых действий и тщательности обследования одежды обыскиваемого и имеющихся у него предметов, а иногда и естественных отверстий тела. Предметы поиска при всем их возможном разнообразии характеризуются относительно небольшими размерами и объемами, достаточно удобными для их сокрытия и ношения.

3 ВОПРОС
ТАКТИКА ВЫЕМКИ

ТАКТИКА ВЫЕМКИ		
Подготовительный этап	Рабочий этап	Заключительный этап
<ul style="list-style-type: none">• изучение материалов дела с целью сбора сведений об объектах предстоящей выемки и о лицах, у которых она будет проводиться;• принятие решения о производстве выемки: вынести постановление и получить санкцию прокурора (если это необходимо);• определение места, времени, лица проведения выемки (где, когда и у кого);• подбор участников выемки;• подбор понятых (если их участие необходимо);• подбор технических средств;• уведомление лиц, у которых будет проводиться выемка.	<ul style="list-style-type: none">• прибытие к месту выемки;• входжение на объект, где будет производиться выемка;• предъявление постановления о производстве выемки;• ознакомление с этим постановлением лиц, у которых будет производиться выемка;• предъявление требования о выдаче объектов, подлежащих изъятию;• изъятие предметов и документов.	<ul style="list-style-type: none">• составление протокола выемки;• применение технических средств фиксации изъятых;• составление планов, схем, чертежей, рисунков;• вручение копии протокола выемки.

4 ВОПРОС
ОБЩИЕ ПОЛОЖЕНИЯ ПРЕДЪЯВЛЕНИЯ ДЛЯ ОПОЗНАНИЯ

ПРЕДЪЯВЛЕНИЕ ДЛЯ ОПОЗНАНИЯ

– это следственное действие, заключающееся в отождествлении либо установлении групповой принадлежности ранее воспринимавшегося объекта по его мысленному образу (ст. 223, 224 УПК Республики Беларусь).

ЦЕЛИ предъявления для опознания – отождествление либо установление групповой принадлежности объекта, связанного с криминальным событием, по его мысленному образу, для установления следующего:

1) является ли предъявляемый объект тем самым, который опознающий видел ранее в связи с какими-либо обстоятельствами, имеющими отношение к расследуемому преступному событию;

2) фамилия и имя человека, известного опознающему только по признакам внешности;

3) факт знакомства опознающего с человеком, который по каким-либо причинам отрицает это;

4) личность человека, не имеющего документов либо выдающего себя за другого;

5) личность неопознанного трупа;

6) принадлежность вещей, документов, животных, транспортных средств и других объектов;

7) стимулирование подозреваемого, обвиняемого к даче правдивых показаний ввиду их бесспорного опознания очевидцами, либо опознания обнаруженных на них предметов и других объектов как им не принадлежащих или принадлежащих конкретным лицам.

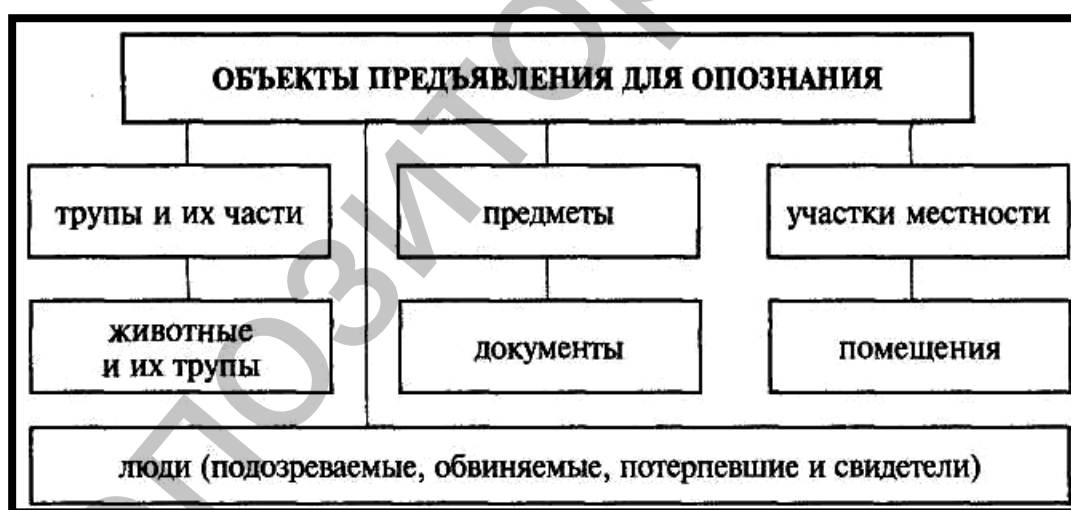

СУБЪЕКТЫ опознания: подозреваемый, обвиняемый, свидетель, потерпевший.

СУЩНОСТЬ предъявления для опознания – узнавание объекта, наблюдавшегося ранее опознающим в обстановке, связанной с криминальным событием.



ВИДЫ предъявления для опознания:

<p>➤ по объектам:</p> <ul style="list-style-type: none"> ○ людей; ○ предметов; ○ документов; ○ трупов; ○ животных; ○ помещений; ○ местности; 	<p>➤ по способу восприятия и опознания:</p> <ul style="list-style-type: none"> ○ по зрительному образу; ○ по слуху; ○ по голосу; ○ по обонянию; ○ иные;
<p>➤ по способу предъявления:</p> <ul style="list-style-type: none"> ○ в натуре; ○ по фото- и видеоизображениям; ○ по голосу; ○ по динамическим признакам; ○ на основе осязательных ощущений; 	<p>➤ по очередности:</p> <ul style="list-style-type: none"> ○ первоначальное и ○ повторное опознание.

5 ВОПРОС

ОРГАНИЗАЦИЯ, ТАКТИКА И ПРИЕМЫ ПРЕДЪЯВЛЕНИЯ ДЛЯ ОПОЗНАНИЯ

Предъявление для опознания проходит следующие 4 ЭТАПА: **подготовительный, рабочий, заключительный, этап оценки.**

ТАКТИКА ПРЕДЪЯВЛЕНИЯ ДЛЯ ОПОЗНАНИЯ	
1 этап – ПОДГОТОВИТЕЛЬНЫЙ ЭТАП	
<ul style="list-style-type: none">• уяснение цели и целесообразности проведения;• предварительный допрос опознающего;• составление субъективного портрета;• выбор момента, места, времени предъявления для опознания;• создание оптимальных условий для производства СД;• принятие решения о форме предъявления для опознания;• подбор объектов, в числе которых должен быть предъявлен опознаваемый объект;• проведение следственного эксперимента при наличии сомнений;• определение круга участников и их инструктаж;• подготовка необходимых технических средств;• обеспечение охраны подозреваемого (обвиняемого), содержащегося под стражей;• разработка плана.	
2 этап – РАБОЧИЙ ЭТАП	
<ul style="list-style-type: none">• пригласить понятых, разъяснить их права и обязанности;• пригласить статистов, разъяснить их права и обязанности;• пригласить опознаваемого, разъяснить ему его права;• предложить опознаваемому занять любое место среди предъявленных лиц;• пригласить опознающего, разъяснить его права и обязанности; опознающего свидетеля или потерпевшего предупредить об уголовной ответственности за отказ или уклонение от дачи показаний и за заведомо ложные показания;• предложить опознающему осмотреть предъявленных лиц и задать вопрос опознающему, узнает ли он кого-либо из них;• предложить указать на опознанное лицо рукой, объяснить, по каким признакам оно опознано, при каких обстоятельствах опознающий ранее видел это лицо;• предложить предъявляемым лицам встать, повернуться и т.д.;• уточнить приметы, по которым опознающий узнал объект;• предложить опознанному лицу назвать ФИО.	
3 этап – ЗАКЛЮЧИТЕЛЬНЫЙ ЭТАП	
1)	составление протокола предъявления для опознания: <ul style="list-style-type: none">• место, время проведения следственного действия;• сведения о лице, производящем предъявление для опознания, и иных участниках;• сведения об опознающем, в т.ч. его процессуальном положении;• описание внешних признаков опознаваемых объектов;

- условия производства предъявления для опознания;
 - факт предложения опознаваемому занять место среди иных предъявляемых лиц по своему усмотрению;
 - записи о разъяснении прав и обязанностей;
 - предупреждение об ответственности свидетелей, потерпевших за отказ, уклонение от дачи показаний и за дачу заведомо ложных показаний;
 - описание самого процесса узнавания;
 - указание – какой именно объект указан опознающим как опознанный;
 - описание примет, признаков, по которым опознающий узнал объект опознания, замечания, высказанные участниками следственного действия; их подписи;
 - применение звукозаписи, фото- и видеосъемки;
- 2) **производство фото-, видеосъемки** объектов;
- 3) **аудиозапись хода** следственного действия:
- если опознающий не сможет явиться в суд;
 - если опознание производится по особенностям голоса и речи;
 - когда опознающий является малолетним.

4 этап – ЭТАП ОЦЕНКИ

- 1) **проверка соблюдения** всех процессуальных **правил** предъявления для опознания;
- 2) **анализ процесса** следственного действия с целью выявления ситуаций, которые могли бы исказить показания опознающего;
- 3) **оценка категоричности факта опознания**, т.е. уверенности опознающего в своих показаниях, установление совпадения примет и признаков опознаваемого объекта.

Вопросы для самоконтроля:

1. Каковы понятие и сущность обыска и выемки?
2. В чем отличие обыска от выемки?
3. Каковы организация, тактика и приемы обыска?
4. Каковы организация, тактика и приемы выемки?
5. Каковы понятие и сущность предъявления для опознания?
6. Каковы организация, тактика и приемы предъявления для опознания?

**Более подробно вопросы данной темы изложены
в следующих источниках:**

1. Аверьянова, Т.В. Криминалистика: учебник / Т.В. Аверьянова, Р.С. Белкин, Ю.Г. Корухов, Е.Р. Россинская. – 3-е изд., перераб. и доп. – М.: Норма, 2008. – 944 с.
2. Баев, О.Я. Тактика следственных действий / О.Я. Баев. – Воронеж: НПО «МОДЕК», 1995. – 224 с.
3. Бурыка, Д.А. Проблемы организации и тактики предъявления для опознания / Д.А. Бурыка. – М.: Изд-во «Юрлитинформ», 2007. – 240 с.
4. Веницкий, Л.В. Тактико-психологические аспекты предъявления для опознания на предварительном следствии: монография / Л.В. Веницкий, Л.В. Иванова. – М.: Юрлитинформ, 2010. – 152 с.
5. Гинзбург, А.Я. Опознание в следственной, оперативно-розыскной и экспертной практике / А.Я. Гинзбург. – М.: Право и закон, 1996. – 122 с.
6. Дубягина, О.П. Криминалистика. Схемы. Таблицы. Тесты: учеб. пособие / О.П. Дубягина, Ю.П. Дубягин. – М.: Экзамен, 2006. – 381 с.
7. Ищенко, Е.П. Криминалистика для следователей и дознавателей: науч.-практ. пособие / Е.П. Ищенко, Н.Н. Егоров; под общ. ред. А.В. Ананича. – М.: Юридическая фирма «КОНТРАКТ»: ИНФРА-М, 2010. – 687 с.
8. Криминалистика: учебник для студ. и курсантов вузов по юридическим спец.: в 3 ч. / под ред. Г.Н. Мухина [и др.]. – Минск: Акад. МВД Респ. Беларусь, 2010. – Ч. 2: Криминалистическая тактика / И.А. Анищенко [и др.]. – 2010. – 244 с.
9. Мухин, Г.Н. Криминалистика: учеб. пособие / Г.Н. Мухин. – Минск: Акад. МВД Респ. Беларусь, 2004. – 214 с.
10. Руководство для следователей / под ред. Н.А. Селиванова и В.А. Снеткова. – М.: ИНФРА-М, 1997. – 732 с.
11. Самошина, З.Г. Предъявление для опознания на предварительном следствии / З.Г. Самошина, В.В. Крылов. – М.: «Лекс Эст», 2001. – 260 с.
12. Следственные действия: учебник для магистров / М.В. Савельева, А.Б. Смушкин. – М.: Юрайт, 2012. – 273 с.
13. Справочник следователя / В.Н. Григорьев, А.В. Победкин, К.Н. Яшин, Ю.В. Гаврилин. – М.: Эксмо, 2008. – 749 с.
14. Якушин, С.Ю. Тактические средства расследования преступлений: вопросы теории и практики. – Казань: УНИПРЕСС, 2002. – 120 с.



ОРГАНИЗАЦИЯ И ТАКТИКА ПРОВЕДЕНИЯ ЭКСПЕРТИЗЫ

Основные вопросы

1. ОБЩИЕ ПОЛОЖЕНИЯ ЭКСПЕРТИЗЫ: ПОНЯТИЕ, СУЩНОСТЬ, ЦЕЛИ, ЗАДАЧИ, ОСОБЕННОСТИ, ЭТАПЫ.
2. ТАКТИКА НАЗНАЧЕНИЯ СУДЕБНЫХ ЭКСПЕРТИЗ.
3. ТАКТИКА ПРОВЕДЕНИЯ ЭКСПЕРТИЗЫ: ЗАКЛЮЧЕНИЕ ЭКСПЕРТИЗЫ, ЕГО СТРУКТУРА И СОДЕРЖАНИЕ.
4. ОЦЕНКА И ИСПОЛЬЗОВАНИЕ ЗАКЛЮЧЕНИЯ ЭКСПЕРТА.
5. ТАКТИКА ПОЛУЧЕНИЯ ОБРАЗЦОВ ДЛЯ СРАВНИТЕЛЬНОГО ИССЛЕДОВАНИЯ.

1 ВОПРОС

ОБЩИЕ ПОЛОЖЕНИЯ ЭКСПЕРТИЗЫ: ПОНЯТИЕ, СУЩНОСТЬ, ЦЕЛИ, ЗАДАЧИ, ОСОБЕННОСТИ, ЭТАПЫ

ЭКСПЕРТИЗА (в широком смысле) – это исследование для разрешения вопросов, требующих специальных знаний, компетентными лицами, называемыми экспертами.

СУДЕБНАЯ ЭКСПЕРТИЗА

– это производство экспертами в установленной законом форме по поручению органов дознания, предварительного следствия и суда специальных исследований в отдельных областях науки, техники и искусства или ремесла, выводы по которым сформулированы в заключении (ст. 236 УПК Республики Беларусь).

СУДЕБНЫЙ ЭКСПЕРТ – лицо, обладающее специальными знаниями, привлекаемое в порядке, определяемом законодательством, к участию в деле для дачи заключения по исследуемым вопросам.

ОСНОВАНИЯ НАЗНАЧЕНИЯ ЭКСПЕРТИЗЫ (ст. 226 УПК Республики Беларусь): когда при производстве дознания, предварительного следствия необходимы специальные знания в науке, технике, искусстве или ремесле.

ПРЕДМЕТ экспертизы: факты и обстоятельства, подлежащие доказыванию по уголовному делу.

ОБЪЕКТ экспертизы – источник сведений, по которому устанавливаются факты, т.е. носители информации, подвергающиеся исследованию: вещественные доказательства, предметы и т.д.

Судебно-экспертная деятельность осуществляется на следующих ПРИНЦИПАХ:

- точное исполнение законодательства;
- объективность и полнота проводимого исследования;
- научная обоснованность выводов;
- процессуальная независимость эксперта.

ЦЕЛИ экспертизы:

1. Установление происхождения существенных для дела фактов, их признаков и свойств, причинной связи между ними, механизма их образования.

2. Определение времени наступления и протекания конкретных явлений (*например, горения или выстрела*).

3. Обеспечение решения вопроса о тождестве конкретных объектов.

4. Выяснение состава вещества, его качественной и количественной характеристик.

5. Определение свойств и состояния объекта (*например, исправно ли оружие, пригодно ли оно для стрельбы*).

6. Восстановление характеристик и свойств объекта (*например, восстановление уничтоженного идентификационного номера*).

7. Установление фактов и состояний, имеющих юридическое значение (*например, размер материального ущерба*).

8. Правильная юридическая оценка расследуемого события (*например, определение, что предмет является основной частью огнестрельного оружия самодельного изготовления, позволяет дополнительно квалифицировать деяние*).

ЗАДАЧА ТАКТИКИ производства экспертизы заключается в выполнении всех необходимых действий со стороны следователя, в определении наиболее целесообразной последовательности этих действий.

ОБЩИЕ ЗАДАЧИ, направляющие деятельность следователя:

- 1) обеспечение необходимых условий для деятельности эксперта;
- 2) обеспечение прав всех заинтересованных участников при проведении судебной экспертизы;
- 3) осуществление действий, обеспечивающих наиболее полное и целесообразное участие эксперта в общем процессе расследования;
- 4) осуществление необходимых действий для проверки правильности заключения эксперта.

ВИДЫ СУДЕБНЫХ ЭКСПЕРТИЗ:

- 1) по отраслям научных знаний:

- **криминалистические** (трасологическая; почерковедческая; автороведческая; баллистическая; криминалистическая экспертиза материалов, веществ и изделий и др.);

- **медицинские и психофизиологические** (медицинская, психиатрическая, психологическая);

- **экономические** (бухгалтерская, экономическая и др.);

- **биологические** (ботаническая, почвоведческая, зоологическая и др.);

- **иные;**

2) по принципу обязательности проведения:

- **обязательные**, проведение которых в обязательном порядке предусмотрено законом (ст. 228 УПК Республики Беларусь), если необходимо установить:

- a) причину смерти, характер и степень тяжести телесных повреждений;

- b) возраст подозреваемого, обвиняемого, потерпевшего, когда это имеет значение для уголовного дела, а документы о возрасте отсутствуют или вызывают сомнение;

- c) психическое или физическое состояние подозреваемого, обвиняемого, когда возникает сомнение по поводу их виновности или способности самостоятельно защищать свои права и законные интересы в уголовном процессе;

- d) психическое или физическое состояние потерпевшего, когда возникает сомнение в его способности правильно воспринимать обстоятельства, имеющие значение для уголовного дела, и давать о них показания;

- **необязательные**, назначаемые по усмотрению следователя (суда);

3) по объему исследования (ст. 239 УПК Республики Беларусь):

- **основные** – проводимые по делу впервые;

- **дополнительные** – назначаются при недостаточной ясности или неполноте заключения, а также в случае возникновения новых вопросов в отношении ранее исследованных обстоятельств. Проведение экспертизы поручается тому же или другому эксперту (экспертам);

4) по последовательности проведения (ст. 239 УПК Республики Беларусь):

- **первичные** (первоначальные);

- **повторные** – назначаются в случае необоснованности заключения эксперта, наличия сомнений в его правильности. Проведение экспертизы поручается другому эксперту (экспертам);

5) по количеству экспертов (ст. 232 УПК Республики Беларусь):

- **единоличные** – проводятся одним экспертом;

- **комиссионные** – проводятся несколькими экспертами одной специальности (профиля) в случае необходимости проведения сложных экспертных исследований;

б) по отраслям используемых знаний (ст. 233 УПК Республики Беларусь):

- **однородные**, проводимые экспертами одной специальности;
- **комплексные** – проводятся экспертами различных специальностей в пределах своей компетенции в случаях, когда для производства исследований необходимы познания в разных отраслях знаний;

7) по месту проведения (ст. 230, 231 УПК Республики Беларусь):

- проводимые в экспертных учреждениях;
- проводимые вне экспертных учреждений.

ОБЯЗАТЕЛЬНЫЕ ЗАДАЧИ судебной экспертизы (ст. 228 УПК Республики Беларусь):

1) установление причины смерти, характера и степени тяжести телесных повреждений;

2) установление возраста подозреваемого, обвиняемого, потерпевшего, когда документы о возрасте отсутствуют или вызывают сомнение;

3) установление психического или физического состояния подозреваемого, обвиняемого, когда возникает сомнение по поводу их вменяемости;

4) определение психического и физического состояния потерпевшего, когда возникает сомнение в его способности правильно воспринимать обстоятельства и давать о них показания.

ЗАДАЧИ судебной экспертизы:

1) идентификационные – задачи отождествления конкретного объекта по различным отображениям или отделившимся от него частям;

2) классификационные задачи – отнесения объекта к общепринятой или стандартизированной группе (*является ли он оружием и др.*);

3) диагностические задачи – определения свойств и состояний объекта (*имеют ли похищенные предметы особую ценность*);

4) реставрационные задачи – восстановление характеристик и свойств объекта;

5) ситуационные задачи – установления причин аварий на транспорте и др.

2 ВОПРОС

ТАКТИКА НАЗНАЧЕНИЯ СУДЕБНЫХ ЭКСПЕРТИЗ

ПОРЯДОК НАЗНАЧЕНИЯ экспертизы определен ст. 227 УПК Республики Беларусь.

ЭТАПЫ ПРОИЗВОДСТВА ЭКСПЕРТИЗЫ: подготовительный, рабочий, заключительный.

ТАКТИКА НАЗНАЧЕНИЯ ЭКСПЕРТИЗ
ПОДГОТОВИТЕЛЬНЫЙ ЭТАП
<ul style="list-style-type: none">• принятие решения о назначении экспертизы;• сбор материальных объектов, которые имеют отношение к делу;• отбор из общей массы объектов тех, исследование которых требует специальных знаний в форме экспертизы;• осмотр этих объектов и приобщение их к материалам уголовного дела в качестве вещественных доказательств;• получение образцов для сравнительного исследования;• производство выемки или истребование документов, необходимых для исследования;• изготовление копий протоколов следственного действия, которые будут направлены на экспертизу вместе с вещественными доказательствами;• определение задач расследования преступления, которые будут решены при проведении экспертизы исходя из предмета доказывания по уголовному делу;• выбор экспертного учреждения, куда будет назначена экспертиза, и отрасли специальных знаний, которые будут использованы для решения поставленных задач;• изучение специальной литературы и проведение необходимых консультаций с экспертом для выяснения возможностей, какими он обладает, и уточнения объема и содержания предполагаемого исследования;• вынесение постановления о проведении экспертизы и формулировка вопросов;• ознакомление с постановлением подозреваемого, обвиняемого, их представителей и защитника, а также подвергаемых экспертизе потерпевшего и свидетеля;• изменение или дополнение постановления, если поступившие ходатайства были приняты к рассмотрению;• получение санкции прокурора, если необходимо поместить в медицинское учреждение для проведения судебно-медицинской или судебно-психиатрической экспертизы подозреваемого или обвиняемого, не содержащихся под стражей (ч. 2 ст. 235 УПК Республики Беларусь);• направление постановления, материалов в упакованном и опечатанном виде в экспертное учреждение.
СТРУКТУРА ПОСТАНОВЛЕНИЯ о назначении экспертизы
<p>Вводная часть:</p> <ul style="list-style-type: none">• дата и место вынесения;• кем вынесено;• по какому уголовному делу.

Описательная часть:

- краткое описание обстоятельств дела;
- основание назначения экспертизы;
- ссылка на соответствующие нормы УПК.

Резолютивная часть:

- решение о назначении экспертизы;
- наименование экспертизы;
- фамилия эксперта или наименование учреждения, в котором должна быть проведена экспертиза;
- вопросы, поставленные перед экспертом;
- материалы, представленные в распоряжение эксперта.

3 ВОПРОС

ТАКТИКА ПРОВЕДЕНИЯ ЭКСПЕРТИЗЫ: ЗАКЛЮЧЕНИЕ ЭКСПЕРТИЗЫ, ЕГО СТРУКТУРА И СОДЕРЖАНИЕ

РАБОЧИЙ ЭТАП – непосредственное проведение экспертизы.

ЗАКЛЮЧЕНИЕ ЭКСПЕРТА

– это процессуальный документ, удостоверяющий факт и ход исследования экспертом материалов, представленных органом, ведущим уголовный процесс, и содержащий выводы по поставленным перед экспертом вопросам, основанные на специальных знаниях эксперта в области науки, техники, искусства, ремесла и иных сферах деятельности (ч. 1 ст. 95 УПК Республики Беларусь).

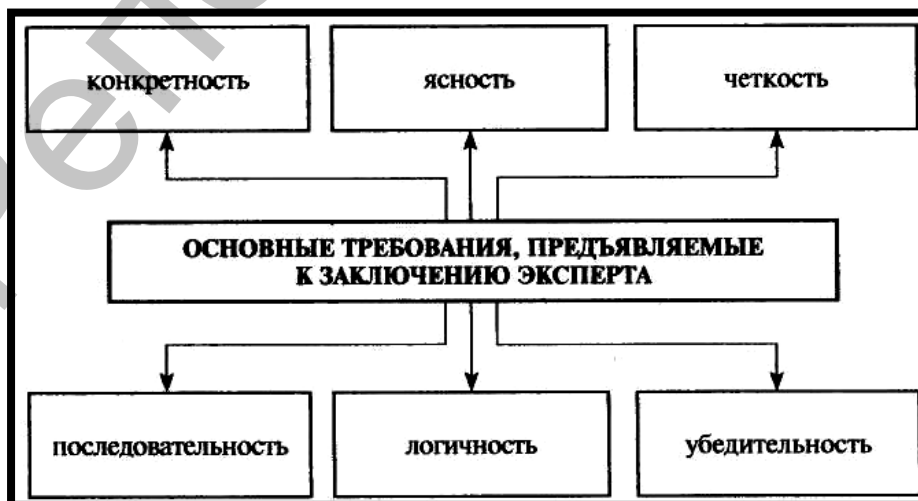

СТАДИИ ЭКСПЕРТНОГО ИССЛЕДОВАНИЯ:

1. Экспертный осмотр,

предварительное исследование объектов:

- ознакомление с представленными материалами;
- уяснение вопросов;
- экспертный осмотр объектов;
- планирование исследования.

2. Раздельное исследование (анализ);

детальное исследование объектов:

- краткое описание обстоятельств дела.

3. Экспертный эксперимент.

4. Сравнение (синтез).

5. Оценка результатов исследования, формулирование вывода, составление заключения.

СТРУКТУРА ЗАКЛЮЧЕНИЯ экспертизы

Вводная часть:

- кем, где и когда была проведена экспертиза;
- какие вопросы были поставлены на разрешение;
- какие материалы были представлены эксперту для исследования.

Исследовательская часть:

- осмотр представленных на исследование материалов;
- предварительное исследование объектов, их анализ;
- детальное исследование объектов;
- синтез фактов, которые были в распоряжении эксперта;
- проведение экспертного эксперимента;
- излагается процесс формирования выводов эксперта, его утверждения по поводу установленных фактов.

Резолютивная часть:

излагаются выводы, т.е. в краткой форме и той же последовательности даются ответы на вопросы следователя.

Виды выводов эксперта

Достоверные (категорические):

- отрицательные;
- положительные.

Вероятные (предположительные).

ЗАКЛЮЧИТЕЛЬНЫЙ ЭТАП – оценка и использование заключения. Оценку заключения эксперта осуществляют судья (суд), следователь, руководствуясь законом и своим внутренним убеждением, основанным на всестороннем, полном и объективном исследовании всех обстоятельств уголовного дела в их совокупности. Заключение эксперта оценивается по правилам ст. 105 УПК Беларуси с точки зрения относимости, допустимости, достоверности и достаточности для установления обстоятельств, подлежащих доказыванию. Вместе с тем оценка заключения эксперта имеет некоторые **особенности**, обусловленные применением специальных знаний.

5 СТАДИЙ ОЦЕНКИ ЗАКЛЮЧЕНИЯ ЭКСПЕРТА:

1) **соблюдение закона** при назначении и производстве экспертизы, наличие в заключении эксперта всех необходимых реквизитов;

2) **полнота заключения:** на все ли поставленные вопросы даны ответы; если вопросы были переформулированы экспертом, то соответствуют ли они по смыслу поставленным при назначении экспертизы; соответствуют ли характеру экспертизы обстоятельства, установленные экспертом по собственной инициативе;

3) **научная обоснованность** выводов эксперта: правильно ли избрана и применена соответствующая экспертная методика, не допущены ли неоправданные ее упрощения, корректны ли проведенные эксперименты и т.п.;

4) **логика исследования:** соблюдены ли должная последовательность его стадий, логическая обоснованность выводов ходом и результатами исследования, их непротиворечивость;

5) **доказательственное значение** выводов эксперта и их согласуемость с другими доказательствами по делу.

По результатам оценки заключения эксперта принимается одно из следующих решений:

- признать заключение эксперта пригодным для использования в процессе доказывания;
- допросить эксперта для разъяснения данного им заключения;
- назначить дополнительную экспертизу;
- провести повторную экспертизу;
- признать заключение непригодным для использования в процессе доказывания.

ТАКТИКА ПОЛУЧЕНИЯ ОБРАЗЦОВ ДЛЯ СРАВНИТЕЛЬНОГО ИССЛЕДОВАНИЯ

ОБРАЗЦЫ ДЛЯ СРАВНИТЕЛЬНОГО ИССЛЕДОВАНИЯ

– это материальные носители отобразившихся в них свойств искомого объекта либо часть общего объекта, предназначенные для сопоставления с вещественными доказательствами при идентификации или установлении групповой принадлежности.

**ПОЛУЧЕНИЕ ОБРАЗЦОВ
ДЛЯ СРАВНИТЕЛЬНОГО ИССЛЕДОВАНИЯ**

(ст. 234 УПК Республики Беларусь)

заключается в получении экспериментальным или иным путем у подозреваемого, обвиняемого, свидетеля, потерпевшего, иных лиц и в иных местах объектов, являющихся продуктами жизнедеятельности их организма или создаваемых ими, необходимых для сравнения с вещественными доказательствами в целях идентификации или установления родовой (групповой) принадлежности.

**КЛАССИФИКАЦИЯ образцов
для сравнительного исследования:**

1) по характеру отражения признаков в образце:

- отражающие свои собственные признаки (объекты для сравнения);
- отражающие фиксированные признаки иного объекта (идентифицирующие объекты);

2) по времени и условиям возникновения:

- свободные;
- экспериментальные;
- условно-свободные;

3) по видам судебных экспертиз:

- образцы для криминалистической экспертизы;
- образцы для судебно-медицинской экспертизы вещественных доказательств (волос, крови и т.д.);
- образцы для иных судебных экспертиз.

ТАКТИКА ПОЛУЧЕНИЯ ОБРАЗЦОВ для сравнительного исследования включает три этапа: подготовительный, рабочий и заключительный.

ТАКТИКА		
получения образцов для сравнительного исследования		
ПОДГОТОВИТЕЛЬНЫЙ ЭТАП		
Организационный аспект	Процессуальный аспект	Тактический аспект
<ul style="list-style-type: none"> • определение лиц, у которых будут отбираться образцы; • обеспечение участия специалиста в этом следственном действии; • вызов лица и обеспечение его прибытия на место получения образцов. 	<ul style="list-style-type: none"> • вынесение постановления на получение образцов; • ознакомление лица, у которого будут изыматься образцы, с постановлением. 	<ul style="list-style-type: none"> • определение места получения образцов; • подготовка рабочего места; • определение режима и условий получения образцов; • подготовка необходимых материалов и приспособлений; • определение способа получения образцов.
РАБОЧИЙ ЭТАП		
<p style="text-align: center;">Тактические требования, предъявляемые к получению образцов:</p> <ul style="list-style-type: none"> • образцы могут быть получены только надлежащим лицом и в установленном порядке (следователь или специалист); • образцы должны быть доброкачественными и в достаточном количестве; • образцы получают с соблюдением следующих требований: <ul style="list-style-type: none"> – сравнимость (характер отражения признаков в образце и исследуемом объекте должен быть тождественным); – полнота (максимально точная передача признаков идентифицируемого объекта); – неизменяемость (способность образцов длительное время сохранять идентификационные признаки). 		
ЗАКЛЮЧИТЕЛЬНЫЙ ЭТАП		
<p>Составление протокола. В нем должны быть подробно указаны:</p> <ul style="list-style-type: none"> – условия получения образцов, – порядок их получения, – применяемые при этом технические средства; – вид образцов и их количество, – как заверены и упакованы полученные образцы, – заявления участников следственного действия. <p>Протокол подписывается следователем, лицом, у которого получены образцы, а также иными лицами, присутствовавшими при проведении этого следственного действия.</p> <p style="padding-left: 20px;">Фиксирование самих образцов.</p>		

Вопросы для самоконтроля:

1. Каковы понятие и сущность экспертизы?
2. Какова тактика назначения экспертиз?
3. Какова тактика проведения экспертизы?
4. Какова структура заключения эксперта?
5. Какова тактика получения образцов для сравнительного исследования?

Более подробно вопросы данной темы изложены в следующих источниках:

1. Аверьянова, Т.В. Судебная экспертиза. Курс общей теории / Т.В. Аверьянова. – М.: НОРМА, 2007. – 480 с.
2. Криминалистика: учебник для студ. и курсантов вузов по юридическим спец.: в 3 ч. / под ред. Г.Н. Мухина [и др.]. – Минск: Акад. МВД Респ. Беларусь, 2010. – Ч. 2: Криминалистическая тактика / И.А. Анищенко [и др.]. – 2010. – 244 с.
3. Криминалистическая экспертиза: возникновение, становление и тенденции развития / под ред. В.П. Лаврова. – М.: Юрид. институт МВД РФ, 1994. – 231 с.
4. Майлис, Н.П. Введение в судебную экспертизу: учеб. пособие для студентов вузов, обучающихся по специальности «Юриспруденция» / Н.П. Майлис. – 2-е изд., перераб. и доп. – М.: ЮНИТИ-ДАНА: Закон и право, 2011. – 159 с.
5. Мухин, Г.Н. Криминалистика: учеб. пособие / Г.Н. Мухин. – Минск: Акад. МВД Респ. Беларусь, 2004. – 214 с.
6. Россинская, Е.Р. Судебная экспертиза в гражданском, арбитражном и уголовном процессе / Е.Р. Россинская. – М.: НОРМА, 2006, – 655 с.
7. Руководство для следователей / под ред. Н.А. Селиванова и В.А. Снеткова. – М.: ИНФРА-М, 1997. – 732 с.
8. Следственные действия: учебник для магистров / М.В. Савельева, А.Б. Смушкин. – М.: Юрайт, 2012. – 273 с.
9. Справочник следователя / В.Н. Григорьев, А.В. Победкин, К.Н. Яшин, Ю.В. Гаврилин. – М.: Эксмо, 2008. – 749 с.
10. Теория судебной экспертизы: учебник / Е.Р. Россинская, Е.И. Галяшина, А.М. Зинин; под ред. Е.Р. Россинской. – М.: Норма, 2009. – 384 с.
11. Шляхов, А.Р. Судебная экспертиза: организация и проведение / А.Р. Шляхов. – М.: Юрид. лит., 1979. – 168 с.



**ТЕОРЕТИЧЕСКИЕ ОСНОВЫ
КРИМИНАЛИСТИЧЕСКОЙ МЕТОДИКИ.
ИСПОЛЬЗОВАНИЕ ДОКУМЕНТАЛЬНЫХ И
ИНФОРМАЦИОННЫХ СИСТЕМ ПРИ
РАССЛЕДОВАНИИ ПРЕСТУПЛЕНИЙ**

Основные вопросы

1. ОБЩИЕ ПОЛОЖЕНИЯ КРИМИНАЛИСТИЧЕСКОЙ МЕТОДИКИ: ТЕОРЕТИЧЕСКИЕ ОСНОВЫ, ПОНЯТИЕ, ЗАДАЧИ, СИСТЕМА.
2. ПРИНЦИПЫ РАССЛЕДОВАНИЯ ОТДЕЛЬНЫХ ВИДОВ И ГРУПП ПРЕСТУПЛЕНИЙ.
3. СТРУКТУРА И СОДЕРЖАНИЕ КРИМИНАЛИСТИЧЕСКИХ МЕТОДИК, ХАРАКТЕРИСТИКА ИХ ЭЛЕМЕНТОВ.
4. ПОНЯТИЕ ДОКУМЕНТАЛЬНЫХ И ИНФОРМАЦИОННЫХ СИСТЕМ РАССЛЕДОВАНИЯ ПРЕСТУПЛЕНИЙ.
5. ПОНЯТИЕ ПРОТИВОДЕЙСТВИЯ РАССЛЕДОВАНИЮ И ПУТИ ЕГО ПРЕОДОЛЕНИЯ.

1 ВОПРОС

ОБЩИЕ ПОЛОЖЕНИЯ КРИМИНАЛИСТИЧЕСКОЙ МЕТОДИКИ: ТЕОРЕТИЧЕСКИЕ ОСНОВЫ, ПОНЯТИЕ, ЗАДАЧИ, СИСТЕМА

КРИМИНАЛИСТИЧЕСКАЯ МЕТОДИКА

– это система научных положений и разрабатываемых на их основе рекомендаций по организации и осуществлению расследования и предотвращению отдельных видов преступлений.

ИСТОЧНИКИ методики расследования отдельных видов преступлений включают следующие позиции:

– нормы уголовного и уголовно-процессуального законодательства, устанавливающие признаки составов преступлений, а также предмет и пределы доказывания при расследовании уголовных дел;

- положения общей теории криминалистики, криминалистической техники, криминалистической тактики, организационно-криминалистические положения;
- передовой опыт раскрытия, расследования и предотвращения преступлений;
- отдельные положения других наук, используемые при расследовании преступлений (судебной медицины, психологии, криминологии и др.).

ЗАДАЧИ КРИМИНАЛИСТИЧЕСКОЙ МЕТОДИКИ

Общая основная задача – разработка методов расследования и предупреждения преступлений, наиболее эффективного использования в этой работе средств и приемов криминалистической техники и тактики.

Специальные задачи криминалистической методики:

- 1) изучение с криминалистической позиции преступления и преступности;
- 2) изучение и обобщение передового опыта раскрытия и предотвращения следственным путем различных видов и групп преступлений;
- 3) установление общих закономерностей организации и осуществления расследования уголовно наказуемых деяний;
- 4) разработка научно обоснованных методических рекомендаций по организации и осуществлению расследования, а также по предотвращению отдельных видов и групп преступлений.

СИСТЕМА криминалистической методики включает в себя два основных направления (или 2 части):

- 1) общие положения и
- 2) частные методики.

1. Общие положения методики расследования – это теория криминалистической методики (система, задачи, связи с другими разделами науки, принципы и т.д.).

2. Методики расследования по отдельным видам и группам преступлений (частные методики) – это рекомендации, программы расследования конкретных видов и групп преступлений.

СИСТЕМА КРИМИНАЛИСТИЧЕСКОЙ МЕТОДИКИ

Общие положения	Методика расследования по отдельным видам преступлений (частные методики)
<ul style="list-style-type: none"> ◆ понятие, структура, задачи; ◆ принципы и предмет криминалистической методики; ◆ структура и содержание методики расследования отдельных видов преступлений; ◆ криминалистическая характеристика; ◆ связь с другими разделами науки. 	<ul style="list-style-type: none"> ◆ методика расследования убийств и причинения телесных повреждений; ◆ методика расследования изнасилования; ◆ методика расследования краж; ◆ методика расследования грабежей и разбоев; ◆ методика расследования мошенничества; ◆ методика расследования хищений путем злоупотребления служебным положением или присвоения либо растраты; ◆ методика расследования против экологической безопасности и природной среды; ◆ методика расследования пожаров; ◆ методика расследования нарушения правил дорожного движения или эксплуатации автодорожных транспортных средств; ◆ методика расследования хулиганств; ◆ методика расследования взяточничества; ◆ и т.д.

КЛАССИФИКАЦИЯ частных методик расследования преступлений производится по следующим основаниям.

1. В зависимости от отношения к уголовному закону:

а) **типичные (видовые)**, т.е. такие методики, которые построены в зависимости от вида преступлений (*например, методика расследования краж, грабежей, убийств*), установленных уголовным законом, и соответствуют количеству видов уголовно наказуемых деяний;

б) **особенные**, т.е. такие методики, где в качестве оснований могут быть место совершения преступления, личность преступника или потерпевшего и т.п.:

- по месту совершения преступления (*например, на железнодорожном, водном транспорте и т.д.*);

- по характеристике личности преступников (*несовершеннолетние, рецидивисты, женщины*);

- по количеству времени, прошедшего с момента совершения криминального деяния (*преступления прошлых лет*);

- по количеству следователей, принимающих участие в расследовании (*например, методика расследования бригадным методом ведения следствия*).

2. По объему частные методики расследования преступлений могут быть:

а) **полными**, т.е. они разрабатываются для всего процесса расследования какого-либо вида преступлений;

б) **сокращенными**, т.е. методические рекомендации разработаны для какого-либо одного этапа расследования (*например, первоначальный этап расследования квартирных краж*).

3. В зависимости от количества видов преступлений методики могут быть:

а) **комплексными**, т.е. разрабатываются рекомендации для расследования двух и более взаимосвязанных видов преступлений (*например, методик расследования грабежей и разбойных нападений*);

б) **конкретными** (по одному виду преступления).

4. По форме методики расследования разрабатываются в виде:

а) практических и методических пособий;

б) учебников;

в) монографий;

г) диссертационных исследований;

д) других научных работ.

ПРИНЦИПЫ РАССЛЕДОВАНИЯ ОТДЕЛЬНЫХ ВИДОВ И ГРУПП ПРЕСТУПЛЕНИЙ

Под **ПРИНЦИПАМИ** методики расследования принято понимать совокупность основных положений по организации и осуществлению расследования преступлений.

Их можно разделить на

- общие,
- частные,
- специальные.

ПРИНЦИПЫ МЕТОДИКИ РАССЛЕДОВАНИЯ ОТДЕЛЬНЫХ ВИДОВ ПРЕСТУПЛЕНИЙ		
Общие	Частные	Специальные
<ul style="list-style-type: none"> • соблюдение законности; • единство теории и практики; • целостность методики расследования отдельных видов преступлений; • ее самостоятельность; • специализация в расследовании. 	<ul style="list-style-type: none"> • научность; • рациональность; • структурного единства методик расследования отдельных видов преступлений; • их плановой основы; • этапности; • ситуационности; • многогранности. • конкретности. 	<ul style="list-style-type: none"> • обусловленности методики расследования отдельных видов преступлений, ее характера и содержания, круга обстоятельств, подлежащих установлению и доказыванию; • обеспечения оптимальной последовательности проведения необходимых следственных действий, гарантирующих полноту и всесторонность расследования; • комплексного использования средств и возможностей для быстрого и экономичного разрешения общих и частных задач расследования.

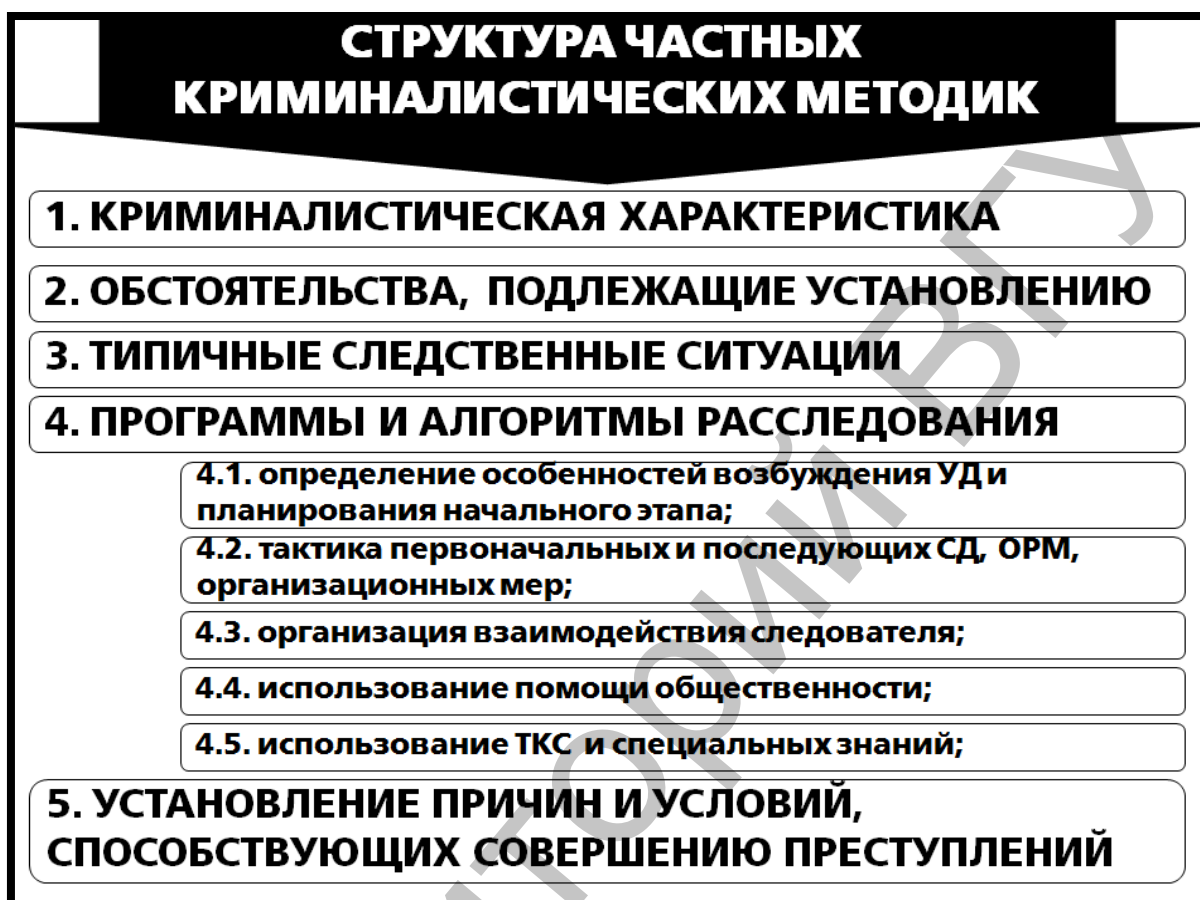

1. КРИМИНАЛИСТИЧЕСКАЯ ХАРАКТЕРИСТИКА

– это совокупность наиболее характерной, криминалистически значимой и взаимосвязанной информации о признаках и свойствах преступлений отдельного вида (группы), полученная в результате анализа и обобщения следственной практики, способная служить основанием для выдвижения версий о событии преступления и личности преступника и имеющая значение для верной оценки ситуаций, возникающих в процессе раскрытия и расследования преступлений.

СТРУКТУРА криминалистической характеристики преступлений отдельных видов и групп:

- 1) способ совершения преступления;
- 2) особенности личности преступника;
- 3) особенности следовой информации;
- 4) специфика предмета преступного посягательства;
- 5) обстановка совершения преступления;

- б) особенности личности потерпевшего;
- 7) другие сведения, установленные в процессе анализа и обобщения следственной практики, относящиеся к событию преступления, имеющие существенное криминалистическое значение для раскрытия и расследования преступления.

2. ОБСТОЯТЕЛЬСТВА, ПОДЛЕЖАЩИЕ УСТАНОВЛЕНИЮ (доказыванию) – совокупность таких обстоятельств, относящихся к общественно опасному деянию и совершившим его лицам, фактические данные о которых могут быть использованы в качестве доказательств по делу.

Обстоятельства, подлежащие установлению и доказыванию по уголовному делу (ст. 89, 90 УПК Республики Беларусь)		
<p>1. Событие преступления (время, место, способ и другие обстоятельства совершения преступления).</p> <p>2. Виновность обвиняемого в совершении преступления.</p> <p>3. Обстоятельства, влияющие на степень и характер ответственности обвиняемого.</p> <p>4. Характер и размер ущерба, причиненного преступлением.</p>	<p>По делам несовершеннолетних:</p> <p>1. Возраст несовершеннолетнего (число, месяц, год рождения).</p> <p>2. Условия жизни и воспитания.</p> <p>3. Степень интеллектуального, волевого и психического развития.</p> <p>4. Наличие взрослых подстрекателей и иных соучастников.</p>	<p>1. Обязательно выяснить причины и условия, способствовавшие совершению преступления.</p> <p>2. Принять меры к их устранению.</p>

3. СЛЕДСТВЕННАЯ СИТУАЦИЯ

– это совокупность условий, возникающих в процессе расследования дел данной категории и характеризующихся суммой доказательственной и иной информации, находящейся в распоряжении следователя и оперативного работника на определенный момент расследования.

СОДЕРЖАНИЕ следственной ситуации:

- собранные доказательства;
- иная информация, имеющая значение для расследования;
- сведения об источниках информации.

4. ПРОГРАММЫ И АЛГОРИТМЫ РАССЛЕДОВАНИЯ

отдельных видов преступлений:

4.1. Определение особенностей возбуждения уголовного дела и планирования начального этапа расследования:

- в соответствии со ст. 166, 167 УПК Республики Беларусь определяются поводы и основания к возбуждению уголовного дела;
- предлагается наиболее типичный для данного вида набор версий;
- даются рекомендации по планированию расследования.

4.2. Тактика первоначальных и последующих следственных действий, оперативно-розыскных и организационных мер:

- определяются круг и последовательность первоначальных следственных действий и оперативно-розыскных мероприятий;
- устанавливается наличие оснований для возбуждения дела;
- устанавливаются исходные данные для выдвижения версий и планирования расследования;
- производятся обнаружение, фиксация и изъятие доказательств;
- осуществляются розыск и задержание преступника посредством следственных действий и оперативно-розыскных мероприятий.

4.3. Организация взаимодействия следователей с лицами, производящими дознание, при расследовании конкретного вида преступления.

Взаимодействие следователя и оперативных работников – совместная и согласованная деятельность этих лиц в процессе раскрытия и расследования преступлений, осуществляемая в целях наиболее эффективного применения специфических сил, средств и методов. Формы взаимодействия следователя и оперативных работников: процессуальные и непроцессуальные.

4.4. Особенности использования помощи общественности в процессе раскрытия и расследования преступлений данной категории.

Принципы при использовании помощи общественности:

- только на добровольных началах;
- представители общественности не могут самостоятельно проводить какие-либо следственные действия;
- следователь обязан обеспечить сохранность тайны и безопасность представителей общественности, помогающих в расследовании дела.

4.5. Особенности использования технических средств и специальных знаний:

- обращается внимание на тактику применения технических средств;
- тактика назначения судебных экспертиз и определение примерного круга вопросов, которые могут быть поставлены на разрешение эксперта.

5. УСТАНОВЛЕНИЕ ПРИЧИН И УСЛОВИЙ, СПОСОБСТВУЮЩИХ СОВЕРШЕНИЮ ПРЕСТУПЛЕНИЙ.

Здесь методика исходит из **обязательности**, а не факультативности.

ЭТАПЫ РАССЛЕДОВАНИЯ ПРЕСТУПЛЕНИЙ:
<p>1. Предварительный (до возбуждения уголовного дела):</p> <ul style="list-style-type: none">• производство проверки материалов о событии и признаках преступного деяния и• принятие решения о возбуждении уголовного дела.
<p>2. Первоначальный – первоначальные следственные действия:</p> <ul style="list-style-type: none">• проверка общих версий, имеющих на момент возбуждения уголовного дела;• уяснение фактов, подлежащих исследованию;• собирание, исследование и закрепление доказательств;• принятие мер к розыску и задержанию указанных лиц, изъятию вещественных доказательств, которые могут быть утрачены;• принятие мер возмещения материального ущерба, причиненного преступлением;• начальная работа по выяснению обстоятельств, которые способствовали совершению преступления.
<p>3. Последующий – работа по собиранию, исследованию и оценке доказательств.</p>
<p>4. Заключительный:</p> <ul style="list-style-type: none">• завершение расследования;• вынесение постановления о направлении дела прокурору для направления в суд.

4 ВОПРОС

ПОНЯТИЕ ДОКУМЕНТАЛЬНЫХ И ИНФОРМАЦИОННЫХ СИСТЕМ РАССЛЕДОВАНИЯ ПРЕСТУПЛЕНИЙ

ДОКУМЕНТЫ

– это материально фиксированная форма удостоверения информации об обстоятельствах изучаемого события преступления, в том числе в виде компьютерной записи, предмета, с помощью которого она фиксируется и изготавливается, ценных бумаг.

Источником информации о событии и других обстоятельствах совершения преступления могут быть:

- письменные, графические документы;

- фото-, кино-, видео-, звукозапись, компьютерная запись и предмет, с помощью которого она фиксируется или изготавливается;
- ценные бумаги, выраженные в иностранной валюте или монетарных металлах.

При расследовании экономических преступлений следователь сталкивается с огромным количеством документальных источников информации, отражающей:

- способ совершения преступления;
- способы формирования организованной группы и создания лжефирмы;
- сущность финансово-экономических операций, используемых членами организованного преступного образования как средство реализации заранее запланированного и тщательно подготовленного способа преступления;
- сокрытие следов организованной преступной деятельности;
- обстановку, которая использовалась или специально создавалась для совершения преступных акций.

Исследование документов включает **комплекс процессуальных и непроцессуальных действий, позволяющих следователю:**

- выявить механизм отражения преступных действий в учетных документах;
- определить производственные участки;
- финансово-экономические, хозяйственные операции, которые были использованы организаторами преступного бизнеса;
- выдвинуть версии о способах совершения преступления, возможных участниках организованных групп, их связях.

КОМПЛЕКС СРЕДСТВ исследования документов:

- **личное ознакомление** с документами самостоятельно или с помощью специалистов;
- **изучение документов на предприятии** и в разных организациях, связанных с ним в той или иной степени;
- **производство документальной ревизии** по требованию следователя;
- **допросы и иные следственные действия** с участием осведомленных лиц, причастных к операциям, которые оформлены документами, либо участвовавших в составлении документов;
- **производство различных экспертиз** по документам;
- **проведение оперативно-розыскных действий** по поручению следователя.

Документальные источники информации об обстоятельствах изучаемого события преступления образуют определенную **ДОКУМЕНТАЛЬНУЮ СИСТЕМУ**, что позволяет их сгруппировать в отдельные группы, группы – в подгруппы, определить информационное содержание, места нахождения.



Для оптимизации деятельности органов предварительного следствия по раскрытию и расследованию преступлений, применительно к **информационно-познавательному аспекту**, необходимо изыскивать средства и методы, обеспечивающие получение разносторонней и максимально значимой информации, необходимой и достаточной в последующем для построения на ее основе системы судебных доказательств и установления истины по делу.

Решение этой итоговой задачи во многом определяется **информационным обеспечением органов предварительного следствия.**

ИНФОРМАЦИОННОЕ ОБЕСПЕЧЕНИЕ (в общем виде)

– это совокупность мер, применяемых участниками информационных отношений в ходе осуществления какой-либо деятельности, направленной на получение информации о чем-либо, и создания необходимых условий для достижения конкретной цели.

Наряду с определенными достижениями в области информационного обеспечения правоохранительной деятельности остается много нерешенных вопросов. Одними из главных являются внедрение современных информационных технологий в практическую деятельность органов предварительного следствия.

ПОНЯТИЕ ПРОТИВОДЕЙСТВИЯ РАССЛЕДОВАНИЮ И ПУТИ ЕГО ПРЕОДОЛЕНИЯ

ПРОТИВОДЕЙСТВИЕ РАССЛЕДОВАНИЮ

– это умышленная деятельность с целью воспрепятствовать расследованию и, в конечном счете, установлению истины по уголовному делу.

По отношению к конкретному преступлению следует различать «внутреннее» и «внешнее» противодействие.

Под «ВНУТРЕННИМ» понимается противодействие, оказываемое теми или иными лицами, в любой форме причастными к расследованию: подозреваемыми и обвиняемыми, свидетелями и потерпевшими, специалистами и экспертами и т.д. Субъекты «внутреннего» противодействия реализуют свои замыслы преимущественно путем сокрытия преступления.

«ВНЕШНЕЕ» противодействие – это деятельность лиц, либо не связанных с данным событием и лицом, осуществляющим расследование, либо связанных со следователем (лицом, производящим дознание) процессуальными, служебными или иными властными отношениями либо другими зависимостями.

Субъекты «внешнего противодействия» реализуют свои замыслы – влиянием, давлением на следователя, созданием условий для совершения им незаконных действий, должностного проступка или преступления и т.п. Субъекты данного вида противодействия – должностные лица предприятий, учреждений, организаций, где было совершено преступление, сотрудники органов исполнительной власти и представительных органов, контрольных, ревизионных и правоохранительных органов.

ФОРМЫ противодействия расследованию:

- немотивированное («голое») отрицание фактов;
- умолчание о фактах;
- неявка по вызову следственных и судебных органов;
- невыдача запрашиваемых сведений и требуемых объектов (предметов, документов);
- невыполнение требуемых действий и отказ от участия в следственных действиях;
- умышленная дезинформация следователя (дача ложных показаний, обман, создание лжедоказательств путем инсценировок, фальсификация предметов и документов и т.п.);
- сокрытие и уничтожение нужных предметов;
- подстрекательство к даче ложных показаний и неповиновению следователю;

- прямое сопротивление следователю;
- уничтожение доказательств в процессе ознакомления с материалами следствия;
- понуждение следователя к незаконным действиям или действиям, не вызванным интересами следствия, путем подкупа, обмана с помощью передачи ложной информации, воздействия авторитетом начальника и т.п.;
- неправомерное насилие: угроза жизни, здоровью его и членов семьи или иных близких ему людей и т.п.

МЕТОДЫ БОРЬБЫ с противодействием расследованию:

- концентрация доказательств в наиболее уязвимых местах показаний противодействующей стороны;
- «раздробление» сил и средств противодействующей стороны;
- создание условий, неблагоприятных для достижения целей противной стороной;
- использование сил и средств противодействующей стороны в своих целях;
- использование фактора внезапности, предвосхищение событий;
- уклонение от столкновения в невыгодной следственной ситуации, тактика выжидания;
- побуждение противной стороны к действиям в неблагоприятных для нее условиях;
- разъяснение возможности совершения нежелательных для противной стороны действий;
- сокрытие информации;
- применение новых приемов и средств, неизвестных противодействующей стороне;
- согласование действий с иными взаимодействующими сторонами;
- воздействие на нравственную и эмоциональную сферы противодействующих сторон и т.п.

Вопросы для самоконтроля:

1. Каковы понятие, задачи, система криминалистической методики?
2. Каковы принципы расследования отдельных видов и групп преступлений?
3. Какова структура и содержание криминалистических методик?
4. Что такое документальные и информационные системы расследования преступлений?
5. Что такое противодействие расследованию и каковы пути его преодоления?

**Более подробно вопросы данной темы изложены
в следующих источниках:**

1. Аверьянова, Т.В. Криминалистика: учебник / Т.В. Аверьянова, Р.С. Белкин, Ю.Г. Корухов, Е.Р. Россинская. – 3-е изд., перераб. и доп. – М.: Норма, 2008. – 944 с.
2. Васильев, А.Н. Проблемы методики расследования отдельных видов преступлений / А.Н. Васильев; каф. криминалистики юрид. фак. МГУ им. М.В. Ломоносова. – М.: ЛексЭст, 2002. – 65 с.
3. Возгрин, И.А. Научные основы криминалистической методики расследования преступлений: курс лекций: в 4 ч. / И.А. Возгрин. – СПб.: Санкт-Петербургский юридический институт МВД РФ, 1992–1993. – 80 с.
4. Гаврилин, Ю.В. Криминалистика: методика расследования отдельных видов преступлений: курс лекций: учеб. пособие для студ. высш. учеб. заведений, обуч. по спец. «Юриспруденция» / Ю.В. Гаврилин, Н.Г. Шурухнов; под ред. Н.Г. Шурухнова. – М.: Книжный мир, 2004. – 467 с.
5. Дубягина, О.П. Криминалистика. Схемы. Таблицы. Тесты: учеб. пособие / О.П. Дубягина, Ю.П. Дубягин. – М.: Экзамен, 2006. – 381 с.
6. Ермолович, В.Ф. Криминалистическая характеристика преступлений / В.Ф. Ермолович. – Минск: Амалфея, 2001. – 304 с.
7. Ермолович, В.Ф. Построение и проверка версий / В.Ф. Ермолович, М.В. Ермолович; ред. И.И. Басецкий. – Минск: Амалфея, 2000. – 176 с. – Библиогр.: с. 156–167.
8. Ищенко, Е.П. Криминалистика для следователей и дознавателей: науч.-практ. пособие / Е.П. Ищенко, Н.Н. Егоров; под общ. ред. А.В. Ананича. – М.: Юридическая фирма «КОНТРАКТ»: ИНФРА-М, 2010. – 687 с.
9. Криминалистика: учебник для студ. и курсантов вузов по юридическим спец.: в 3 ч. / под ред. Г.Н. Мухина [и др.]. – Минск: Акад. МВД Респ. Беларусь, 2010. – Ч. 3: Криминалистическая тактика / И.А. Анищенко [и др.]. – 2010. – 244 с.
10. Шмонин, А.В. Методика расследования преступлений / А.В. Шмонин. – М.: Юстицинформ, 2006. – 461 с.



МЕТОДИКА РАССЛЕДОВАНИЯ УБИЙСТВ

Основные вопросы

1. КРИМИНАЛИСТИЧЕСКАЯ ХАРАКТЕРИСТИКА УБИЙСТВА.
2. ОРГАНИЗАЦИЯ РАССЛЕДОВАНИЯ НА ПЕРВОНАЧАЛЬНОМ ЭТАПЕ.
3. ОРГАНИЗАЦИЯ РАССЛЕДОВАНИЯ НА ПОСЛЕДУЮЩЕМ ЭТАПЕ.

1 ВОПРОС

КРИМИНАЛИСТИЧЕСКАЯ ХАРАКТЕРИСТИКА УБИЙСТВА

УБИЙСТВО – умышленное противоправное лишение жизни другого человека (ст. 139 УК Республики Беларусь).

ЭЛЕМЕНТЫ криминалистической характеристики убийств	
<p>Виды убийств:</p> <ul style="list-style-type: none"> ❖ бытовые (очевидные); ❖ тайные; ❖ заказные; ❖ из хулиганских побуждений; ❖ при изнасилованиях; ❖ иные. 	<p>Способы совершения:</p> <ul style="list-style-type: none"> ❖ причинение телесных повреждений; ❖ путем удушения; ❖ путем утопления; ❖ путем отравления; ❖ иным способом.
<p>Приемы сокрытия:</p> <ul style="list-style-type: none"> ❖ сокрытие; ❖ расчленение; ❖ сожжение трупа; ❖ уничтожение следов; ❖ создание алиби; ❖ инсценировка и др. 	<p>Типичные следы:</p> <ul style="list-style-type: none"> ❖ труп потерпевшего; ❖ орудия и средства преступления; ❖ следы крови и пребывания преступника на месте происшествия и др.
<p>Мотивы:</p> <ul style="list-style-type: none"> ❖ корыстные – 40%; ❖ хулиганско-бытовые – 30%; ❖ с целью скрыть другое преступление. 	<p>Место совершения:</p> <ul style="list-style-type: none"> ❖ в помещениях; ❖ вне помещений и др.

ЭЛЕМЕНТЫ криминалистической характеристики убийств

Портрет убийцы:

- ❖ лица, близкие жертве, – 90%;
- ❖ лица, ранее судимые, – 35%;
- ❖ мужчины в возрасте от 16 до 55 лет;
- ❖ женщины – от 20 до 35 лет;
- ❖ лица, психологически и нравственно подготовленные к такому деянию, и др.

Портрет жертвы:

- ❖ лица, распивающие спиртные напитки со случайными знакомыми;
- ❖ вступающие в ссоры и драки с окружающими;
- ❖ связанные с преступным миром предприниматели;
- ❖ лица, обладающие большими материальными ценностями.

ПОВОДЫ К ВОЗБУЖДЕНИЮ УГОЛОВНОГО ДЕЛА:

- ❖ заявление граждан;
- ❖ явка с повинной;
- ❖ сообщение организаций и учреждений;
- ❖ непосредственное обнаружение органом уголовного преследования сведений, указывающих на признаки преступления;
- ❖ исчезновение человека в обстановке, указывающей на смерть лица.

ОБСТОЯТЕЛЬСТВА, ПОДЛЕЖАЩИЕ ДОКАЗЫВАНИЮ:

- ❖ **по объекту преступления** –
 - кто является жертвой убийства или
 - против кого был направлен преступный умысел;
 - наступила ли смерть потерпевшего (труп убитого не обнаружен);
 - что явилось причиной смерти – убийство, самоубийство, несчастный случай, смерть от естественных причин;
- ❖ **по объективной стороне** –
 - где было совершено убийство и обнаружены ли его следы;
 - когда, каким способом и с помощью каких средств совершено преступление;
 - каков способ сокрытия убийства;
 - каковы квалифицирующие обстоятельства и обстоятельства, способствовавшие совершению преступления;
 - каков ущерб от преступления;
- ❖ **по субъекту** –
 - кто совершил убийство;
 - если убийц несколько, то какова роль каждого из них;
 - не обладает ли преступник квалифицирующими признаками,
 - достиг ли он 14-летнего возраста;
- ❖ **по субъективной стороне** –
 - каковы мотивы и цель преступления,
 - форма вины (прямой или косвенный умысел).

ОБЩИЕ ВЕРСИИ:

- 1) совершено убийство;
- 2) совершено самоубийство;
- 3) произошел несчастный случай;
- 4) совершено транспортное происшествие;
- 5) смерть наступила от естественных причин (болезнь, старость).

**СЛЕДСТВЕННЫЕ СИТУАЦИИ и
АЛГОРИТМ ДЕЙСТВИЙ СЛЕДОВАТЕЛЯ**

**1. Имеется заявление лица о совершенном им убийстве
(явка с повинной).**

Алгоритм действий следователя:

- ❖ допрос заявителя;
- ❖ освидетельствование заявителя и осмотр его одежды;
- ❖ личный обыск и обыск по месту жительства;
- ❖ осмотр места происшествия и трупа;
- ❖ назначение судебно-медицинской экспертизы трупа;
- ❖ допросы лиц, знающих об отношениях между заявителем и потерпевшим, очевидцев происшедшего, а также лиц, с которыми заявитель общался после совершения преступления;
- ❖ получение оперативно-розыскным путем сведений о заявителе и потерпевшем, их взаимоотношениях;
- ❖ назначение экспертиз, направленных на установление лица, совершившего преступление, и других обстоятельств убийства;
- ❖ сопоставление и анализ показаний заявителя и результатов произведенных следственных действий, а также информации, полученной оперативно-розыскным путем.

**2. Труп обнаружен на месте происшествия, личность погибшего
установлена, сведений о преступнике нет.**

Алгоритм действий следователя:

- ❖ допрос заявителя;
- ❖ осмотр места происшествия и трупа;
- ❖ назначение судебно-медицинской экспертизы трупа;
- ❖ допросы очевидцев происшедшего;
- ❖ допросы родственников, близких, соседей и других свидетелей;
- ❖ получение оперативно-розыскным путем данных о личности потерпевшего, его связях, а также круге подозреваемых лиц.

СЛЕДСТВЕННЫЕ СИТУАЦИИ и АЛГОРИТМ ДЕЙСТВИЙ СЛЕДОВАТЕЛЯ

3. Труп обнаружен вне места совершения убийства, личность погибшего установлена, сведений о преступнике нет.

Алгоритм действий следователя:

- ❖ осмотр места происшествия, включая подходы к нему, примыкающие строения и т.д., а также осмотр трупа;
- ❖ поручение работникам милиции выявить свидетелей преступления;
- ❖ опрос лица, обнаружившего труп, родственников и близких потерпевшего, а также установленных свидетелей.

4. Обнаружен труп неизвестного лица или части трупа.

Алгоритм действий следователя:

- ❖ установление личности потерпевшего, способы:
 - дактилоскопирование;
 - осмотр одежды трупа;
 - предъявление трупа для опoznания;
 - проверка по картотеке;
 - осмотр предметов;
 - экспертное сравнение рентгенограмм скелета трупа с прижизненными;
 - реконструкция лица по черепу;
 - публикация фотоснимка лица трупа в средствах массовой информации и др.
- ❖ осмотр места обнаружения трупа и самого трупа, вещественных доказательств;
- ❖ ознакомление с материалами о лицах без определенного места жительства;
- ❖ оперативные мероприятия по розыску преступника и установлению личности потерпевшего;
- ❖ назначаются экспертизы.

5. Поступило сообщение о безвестном исчезновении человека.

Версии:

- 1) исчезнувший жив;
- 2) исчезнувший мертв.

В первом случае, исходя из образа и условий жизни исчезнувшего, состояния его здоровья, обстоятельств исчезновения, выдвигаются розыскные версии о причинах отсутствия лица и соответственно отрабатываются через местный, республиканский и международный (ИНТЕРПОЛ) розыск.

СЛЕДСТВЕННЫЕ СИТУАЦИИ и АЛГОРИТМ ДЕЙСТВИЙ СЛЕДОВАТЕЛЯ

Во втором случае (исчезнувший мертв) проводятся следующие мероприятия:

- **подробный допрос заявителя;**
- **осмотр** места жительства или последнего места пребывания;
- **получение информации**, фотографии, образцов почерка, выявление и изъятие следов пальцев рук, обнаруженных на его личных вещах и в жилище;
- **осмотр** служебного помещения, рабочего места, документов исчезнувшего;
- выявление и допросы **свидетелей;**
- **поручение органам дознания** проверки мест нахождения исчезнувшего;
- **проверка исчезнувшего по учету;**
- **обращение к населению.**

Сначала в течение 10 суток проводятся оперативно-поисковые мероприятия с целью обнаружения исчезнувшего, если последний установлен не будет и не будет оснований полагать, что произошло убийство, то уголовное дело возбуждается по ст. 167 УПК Республики Беларусь.

3 ВОПРОС ОРГАНИЗАЦИЯ РАССЛЕДОВАНИЯ НА ПОСЛЕДУЮЩЕМ ЭТАПЕ

ПОСЛЕДУЮЩИЕ СЛЕДСТВЕННЫЕ ДЕЙСТВИЯ ПРИ РАССЛЕДОВАНИИ УБИЙСТВ

Алгоритм действий следователя:

- допрос установленных, но ранее не допрошенных лиц;
- допрос лиц, указанных на допросах подозреваемым;
- допрос лиц, могущих дать характеристику обвиняемому или убитому;
- назначение экспертиз;
- допрос обвиняемого;
- производство следственного эксперимента;
- предъявление для опознания;
- проведение очных ставок;
- проверка показаний на месте.

ПОСЛЕДУЮЩИЕ СЛЕДСТВЕННЫЕ ДЕЙСТВИЯ ПРИ РАССЛЕДОВАНИИ УБИЙСТВ

ЭКСПЕРТИЗЫ:

- судебно-медицинская вещественных доказательств;
- судебно-трасологическая;
- судебно-баллистическая;
- установление целого по частям;
- судебно-медицинская экспертиза трупа и его частей;
- исследование холодного оружия;
- судебно-медицинская экспертиза подозреваемого.

ВОПРОСЫ, РАЗРЕШАЕМЫЕ СУДЕБНО-МЕДИЦИНСКОЙ ЭКСПЕРТИЗОЙ ПРИ ОБНАРУЖЕНИИ ЧАСТЕЙ ТРУПА

1. Кому принадлежат найденные остатки – человеку или животному?
2. Части человеческого тела принадлежат одному трупу или нескольким?
3. Каков способ расчленения трупа?
4. Не могло ли быть расчленение совершено представленными на исследование предметами?
5. Каковы признаки человека, части трупа которого обнаружены: пол, возраст, рост, заболевания, род занятий, привычки, индивидуальные особенности, приметы?

ВОПРОСЫ, РАЗРЕШАЕМЫЕ СУДЕБНО-МЕДИЦИНСКОЙ ЭКСПЕРТИЗОЙ ТРУПА

1. Какова причина смерти?
2. Когда наступила смерть?
3. Какие повреждения имеются на трупе, их локализация и механизм образования?
4. В каком положении находился труп в момент смерти?
5. Не изменялась ли поза трупа?
6. Наступила ли смерть сразу после причинения повреждений или спустя какое-то время?
7. Принимал ли потерпевший незадолго до смерти спиртное или наркотические вещества?

Вопросы для самоконтроля:

1. Какова криминалистическая характеристика убийства?
2. Как организуется расследование на первоначальном этапе?
3. Как организуется расследование на последующем этапе?

Более подробно вопросы данной темы изложены в следующих источниках:

1. Бородулин, А.И. Убийства по найму: Криминалистическая характеристика. Методика расследования / А.И. Бородулин; ред. Р.С. Белкин. – М.: Новый Юрист, 1997. – 80 с.
2. Васильев, А.Н. Проблемы методики расследования отдельных видов преступлений / А.Н. Васильев; каф. криминалистики юрид. фак. МГУ им. М.В. Ломоносова. – М.: ЛексЭст, 2002. – 65 с.
3. Возгрин, И.А. Научные основы криминалистической методики расследования преступлений: курс лекций: в 4 ч. / И.А. Возгрин. – СПб.: Санкт-Петербургский юридический институт МВД РФ, 1992–1993. – 80 с.
4. Гаврилин, Ю.В. Криминалистика: методика расследования отдельных видов преступлений: курс лекций: учеб. пособие для студ. высш. учеб. заведений, обуч. по спец. «Юриспруденция» / Ю.В. Гаврилин, Н.Г. Шурухнов; под ред. Н.Г. Шурухнова. – М.: Книжный мир, 2004. – 467 с.
5. Дубягина, О.П. Криминалистика. Схемы. Таблицы. Тесты: учеб. пособие / О.П. Дубягина, Ю.П. Дубягин. – М.: Экзамен, 2006. – 381 с.
6. Дубягин, Ю.П. Особенности методики расследования неочевидных убийств / Ю.П. Дубягин, О.П. Дубягина, С.Г. Логинов. – М.: Юрлитинформ, 2004. – 250 с. : ил.
7. Комиссаров, В.И. Особенности расследования убийств, совершенных по найму: монография / В.И. Комиссаров, О.В. Булаева. – М.: Юрлитинформ, 2009. – 156 с.
8. Криминалистика: учебник для студ. и курсантов вузов по юридическим спец.: в 3 ч. / под ред. Г.Н. Мухина [и др.]. – Минск: Акад. МВД Респ. Беларусь, 2010. – Ч. 3: Криминалистическая тактика / И.А. Анищенко [и др.]. – 2010. – 244 с.
9. Шмонин, А.В. Методика расследования преступлений / А.В. Шмонин. – М.: Юстицинформ, 2006. – 461 с.



МЕТОДИКА РАССЛЕДОВАНИЯ КОРРУПЦИОННЫХ ПРЕСТУПЛЕНИЙ. МЕТОДИКА РАССЛЕДОВАНИЯ ВЗЯТОЧНИЧЕСТВА

Основные вопросы

1. ОБЩИЕ ПОЛОЖЕНИЯ РАССЛЕДОВАНИЯ КОРРУПЦИОННЫХ ПРЕСТУПЛЕНИЙ.
2. КРИМИНАЛИСТИЧЕСКАЯ ХАРАКТЕРИСТИКА ВЗЯТОЧНИЧЕСТВА.
3. ОРГАНИЗАЦИЯ РАССЛЕДОВАНИЯ ВЗЯТОЧНИЧЕСТВА НА ПЕРВОНАЧАЛЬНОМ ЭТАПЕ.
4. ОРГАНИЗАЦИЯ РАССЛЕДОВАНИЯ ВЗЯТОЧНИЧЕСТВА НА ПОСЛЕДУЮЩЕМ ЭТАПЕ.

1 ВОПРОС

ОБЩИЕ ПОЛОЖЕНИЯ РАССЛЕДОВАНИЯ КОРРУПЦИОННЫХ ПРЕСТУПЛЕНИЙ

КОРРУПЦИЯ возникает, прежде всего, там, где чиновники имеют широкие полномочия при слабом контроле и подотчете.

ВЗЯТОЧНИЧЕСТВО

– это собирательный термин, охватывающий собой два самостоятельных состава должностных преступлений против интересов службы: получение взятки (ст. 430 УК Республики Беларусь) и дача взятки (ст. 431 УК Республики Беларусь).

ВЗЯТОЧНИЧЕСТВУ подвержены должностные лица, наделенные разрешительно-распорядительными функциями в различных сферах деятельности.

Применительно к данной категории уголовных дел в первую очередь следует **ПЛАНИРОВАТЬ**:

- фиксацию фактов передачи предмета взятки, обнаружение вещественных доказательств, документальных и личных свидетельств о подобных фактах;
- отслеживание фактов встречи, телефонных переговоров, переписки государственного служащего, должностного лица с теми, кому он создает режим наибольшего благоприятствования при получении кредита, в ходе коммерческих операций и т.п.;
- принятие мер с целью предупредить утрату материальных следов и обеспечить защиту свидетелей;
- обнаружение и пресечение новых преступных действий заинтересованных лиц.

2 ВОПРОС

КРИМИНАЛИСТИЧЕСКАЯ ХАРАКТЕРИСТИКА ВЗЯТОЧНИЧЕСТВА

ЭЛЕМЕНТЫ КРИМИНАЛИСТИЧЕСКОЙ ХАРАКТЕРИСТИКИ ВЗЯТОЧНИЧЕСТВА	
1. ПРЕДМЕТ непосредственного посягательства:	
<ul style="list-style-type: none"> • разложение государственного аппарата, его дискредитация и коррумпирование; • деньги и товарно-материальные ценности. 	
2. СПОСОБЫ совершения взяточничества:	
1. В зависимости от особенностей передачи взятки: а) без посредников; б) с посредниками.	
2. В зависимости от наличия какого-либо давления на взяткодателя со стороны взяткополучателя: а) с вымогательством; б) без вымогательства.	
3. В зависимости от характера служебных действий (без действий) взяткополучателя: а) незаконные действия (бездействия) в пользу взяткодателя; б) законные действия (бездействия) в пользу взяткодателя.	
4. В зависимости от наличия предварительного сговора между группами лиц: а) с предварительным сговором на получение в определенной форме одной взятки от конкретного лица; б) с предварительным сговором на получение взятки в разных формах в течение какого-то периода от неопределенного круга лиц.	
3. СЛЕДОВАЯ КАРТИНА:	
Материальные отображения:	Идеальные отображения:
<ul style="list-style-type: none"> • личные записи взяткополучателя и посредника, относящиеся к подготавливаемому или прошедшему эпизоду; • ценности, деньги, товары, товарные чеки; • ярлыки, этикетки; • следы веществ, перенесенные с передаваемых предметов взятки на тело и одежду взяткополучателя; • фотографии и видеоизображения отдельных преступных действий. 	<ul style="list-style-type: none"> • косвенные свидетели – секретари взяткополучателя; • коллеги по работе взяткополучателя, взяткодателя и посредники; • родственники и знакомые взяткодателя; • лица, видевшие вместе взяткополучателя и взяткодателя, взяткодателя и посредника и т.п.

**ЭЛЕМЕНТЫ
КРИМИНАЛИСТИЧЕСКОЙ ХАРАКТЕРИСТИКИ
ВЗЯТОЧНИЧЕСТВА**

4. ЛИЧНОСТЬ ПРЕСТУПНИКА:

- взяткодатель отличается инициативностью, определенными организаторскими способностями, профессиональными знаниями и вместе с тем беспринципностью, стяжательством, корыстолюбием;
- взяткополучатель обладает элементами корысти, стяжательства, неразборчивости в средствах повышения материального положения и получения легкой наживы, безответственностью и правовым нигилизмом;
- посредник обладает определенными связями и активностью, характеризуется правовым нигилизмом.

**ПОВОДЫ И ОСНОВАНИЯ К ВОЗБУЖДЕНИЮ
УГОЛОВНОГО ДЕЛА О ВЗЯТОЧНИЧЕСТВЕ**

ПОВОДЫ	ОСНОВАНИЯ
<ul style="list-style-type: none"> • заявления граждан; • явка с повинной; • сообщения должностных лиц государственных органов, предприятий, учреждений, организаций, объединений; • непосредственное обнаружение органом уголовного преследования сведений, указывающих на признаки преступлений. 	<p>Наличие достаточных данных, указывающих на признаки преступления.</p>

**ОБСТОЯТЕЛЬСТВА, ПОДЛЕЖАЩИЕ ВЫЯСНЕНИЮ
И ДОКАЗЫВАНИЮ:**

- **имел ли место факт передачи должностному лицу взятки** гражданином, заинтересованным в выполнении либо невыполнении того или иного действия;
- **время, место, способ** совершения преступления, размер взятки;
- **содержание совершенного** должностным лицом за взятку действия или бездействия;
- **виновность** обвиняемого в совершении преступления;
- **обстоятельства, влияющие на степень и характер ответственности** обвиняемого;
- **причины и условия, способствовавшие совершению преступления.**

3 ВОПРОС

**ОРГАНИЗАЦИЯ РАССЛЕДОВАНИЯ ВЗЯТОЧНИЧЕСТВА
НА ПЕРВОНАЧАЛЬНОМ ЭТАПЕ**

**ТИПИЧНЫЕ СЛЕДСТВЕННЫЕ СИТУАЦИИ
ПЕРВОНАЧАЛЬНОГО ЭТАПА РАССЛЕДОВАНИЯ**

Наличие аргументированных сведений об уже совершившемся взяточничестве, поступивших из органов дознания или от взяткодателя.	Наличие заявления конкретных лиц о вымогательстве у них взятки и предполагаемая ее передача.
--	--

**ОСНОВАНИЯ ВЫДВИЖЕНИЯ ЧАСТНЫХ ВЕРСИЙ
ПЕРВОНАЧАЛЬНОГО ЭТАПА РАССЛЕДОВАНИЯ:**

- ◆ по личности преступника;
- ◆ по личности соучастников;
- ◆ по способу совершения преступления.

**ТИПИЧНЫЕ ОБЩИЕ ВЕРСИИ ПЕРВОНАЧАЛЬНОГО ЭТАПА
РАССЛЕДОВАНИЯ**

Должностное лицо действительно получило взятку при обстоятельствах, вытекающих из первичных данных.

Должностному лицу действительно был вручен тот или иной предмет, но не как взятка, а в связи с другими обстоятельствами и вполне правомерно (возвращение долга, дарение и т.д.).

Должностное лицо закономерно выполнило служебные действия в пользу определенного лица и не получало взятки.

Должностное лицо не получало взятки и не выполняло никаких действий в пользу лица, якобы давшего ему взятку.

**ПЕРВОНАЧАЛЬНЫЕ СЛЕДСТВЕННЫЕ ДЕЙСТВИЯ
ПРИ РАССЛЕДОВАНИИ ВЗЯТОЧНИЧЕСТВА**

<p align="center">При наличии аргументированных сведений об уже совершившемся взятничестве</p>	<p align="center">При наличии заявления о вымогательстве взятки и предполагаемой ее передаче</p>
<ul style="list-style-type: none"> • допрос заявителей или лиц, чья информация содержится в первичных материалах; • выемка и осмотр документов, относящихся к деятельности должностного лица, получившего взятку; • обыск по месту работы и жительства участников взятничества; • осмотр предмета взятки; • предъявление предмета взятки для опознания; • задержание подозреваемого; • допрос подозреваемого. 	<ul style="list-style-type: none"> • допрос заявителя; • задержание взяточника с поличным; • осмотр места происшествия; • обыск по месту жительства и работы взяточника; • личный обыск подозреваемого; • освидетельствование подозреваемого; • допрос подозреваемого; • осмотр предмета взятки; • допрос свидетелей.

**4 ВОПРОС
ОРГАНИЗАЦИЯ РАССЛЕДОВАНИЯ ВЗЯТОЧНИЧЕСТВА
НА ПОСЛЕДУЮЩЕМ ЭТАПЕ**

**ПОСЛЕДУЮЩИЕ СЛЕДСТВЕННЫЕ ДЕЙСТВИЯ
ПРИ РАССЛЕДОВАНИИ ВЗЯТОЧНИЧЕСТВА**

- допрос свидетелей, не допрошенных на первоначальном этапе расследования;
- допрос обвиняемого;
- очные ставки;
- назначение и проведение экспертиз;
- следственный эксперимент;
- проверка показаний на месте;
- опознание людей и предметов;
- получение образцов для сравнительного исследования.

ЭКСПЕРТИЗЫ, ПРОВОДИМЫЕ ПРИ РАССЛЕДОВАНИИ ДЕЛ ДАННОЙ КАТЕГОРИИ

- графологическая;
- судебно-бухгалтерская;
- технического исследования документов;
- трасологическая;
- товароведческая;
- дактилоскопическая;
- другие.

Вопросы для самоконтроля:

1. Каковы общие положения расследования коррупционных преступлений?
2. Какова криминалистическая характеристика взяточничества?
3. Каковы структура и содержание криминалистических методик?
4. Как организуется расследование взяточничества на первоначальном этапе?
5. Как организуется расследование взяточничества на последующем этапе?

Более подробно вопросы данной темы изложены в следующих источниках:

1. Васильев, А.Н. Проблемы методики расследования отдельных видов преступлений / А.Н. Васильев; каф. криминалистики юрид. фак. МГУ им. М.В. Ломоносова. – М.: ЛексЭст, 2002. – 65 с.
2. Гаврилин, Ю.В. Криминалистика: методика расследования отдельных видов преступлений: курс лекций: учеб. пособие для студ. высш. учеб. заведений, обуч. по спец. «Юриспруденция» / Ю.В. Гаврилин, Н.Г. Шурухнов; под ред. Н.Г. Шурухнова. – М.: Книжный мир, 2004. – 467 с.
3. Ищенко, Е.П. Криминалистика для следователей и дознавателей: науч.-практ. пособие / Е.П. Ищенко, Н.Н. Егоров; под общ. ред. А.В. Ананича. – М.: Юридическая фирма «КОНТРАКТ»: ИНФРА-М, 2010. – 687 с.
4. Криминалистика: учебник для студ. и курсантов вузов по юридическим спец.: в 3 ч. / под ред. Г.Н. Мухина [и др.]. – Минск: Акад. МВД Респ. Беларусь, 2010. – Ч. 3: Криминалистическая тактика / И.А. Анищенко [и др.]. – 2010. – 244 с.



МЕТОДИКА РАССЛЕДОВАНИЯ ПРЕСТУПЛЕНИЙ ПРОТИВ СОБСТВЕННОСТИ

Основные вопросы

1. Криминалистическая характеристика краж.
2. Организация расследования краж на первоначальном этапе.
3. Организация расследования краж на последующем этапе.
4. Криминалистическая характеристика грабежей и разбоев.
5. Организация расследования грабежей и разбоев на первоначальном этапе.
6. Организация расследования грабежей и разбоев на последующем этапе.

1 ВОПРОС

КРИМИНАЛИСТИЧЕСКАЯ ХАРАКТЕРИСТИКА КРАЖ

КРАЖА – тайное похищение имущества
(ст. 205 УК Республики Беларусь).

ОБЩУЮ КРИМИНАЛИСТИЧЕСКУЮ ХАРАКТЕРИСТИКУ КРАЖ составляют следующие **ПОЛОЖЕНИЯ**:

1. Кражи – **самый распространенный вид** преступлений.
2. Кражи **совершаются тайно**, преступник в большинстве случаев неизвестен.
3. Характерной чертой данного преступления является **наличие прямого умысла** – кражи совершаются умышленно.
4. **Корыстная цель.**
5. **Способы совершения кражи – самые разнообразные:**
 - 1) **кражи, связанные с проникновением в помещение:**
 - тайного проникновения в помещение, сопровождающегося взломом;
 - тайного проникновения в помещение, не сопровождающегося взломом преград;
 - открытого проникновения в помещение;

2) кражи, не связанные с проникновением в помещение:

- карманные кражи;
- кражи из сумок, чемоданов и др. вещей;
- кражи в отношении лиц, находящихся в нетрезвом состоянии;

3) кражи путем злоупотребления доверием;

4) кражи автомобилей и других транспортных средств;

5) кражи из автомобилей;

6) другие.

6. Непосредственный предмет преступного посягательства:

- деньги; материальные ценности;
- радио- и компьютерная техника;
- ювелирные изделия;
- автомобили;
- одежда;
- продукты питания и др.

7. Места совершения краж:

- квартиры; дачи; гаражи;
- иные подсобные помещения;
- вокзалы; рынки; магазины;
- транспорт; улицы и др.

8. Время совершения краж – чаще всего – утром и днем, а кражи в магазинах, на складах, базах – в вечернее и ночное время.

9. Личность преступника:

- лица, не имеющие постоянного места жительства и работы, ранее судимые за аналогичные преступления и занимающиеся кражами на профессиональной основе (гастролеры);
- лица, ранее судимые за аналогичные преступления, проживающие в данной местности, но не имеющие постоянного места работы;
- лица, ранее не судимые, ведущие антиобщественный образ жизни и проживающие на данной территории.

10. Следовая картина:

Материальные отображения:

- следы взлома;
- следы на запирающих устройствах;
- пломбы;
- следы отпечатков пальцев рук;
- следы ног;
- следы крови;
- другие следы выделений человеческого тела;
- орудия взлома;
- различные микрообъекты;
- предметы кражи.

Идеальные отображения:

- потерпевшие;
- представители юридических лиц;
- лица, проживающие рядом с местом происшествия;
- близкие, родственники, знакомые потерпевших;
- лица, которые могли видеть преступника: окна которых выходят на место происшествия; пожилые люди; лица, имеющие маленьких детей.

ОБСТОЯТЕЛЬСТВА, ПОДЛЕЖАЩИЕ ДОКАЗЫВАНИЮ:

I. Обстоятельства, связанные с поведением преступника при совершении кражи, устанавливаются на основе выяснения следующих вопросов:

- ◆ имела ли место кража;
- ◆ время, место ее совершения;
- ◆ способ совершения кражи;
- ◆ кому конкретно принадлежит украденное;
- ◆ что конкретно украдено (подробное описание вещей, их приметы);
- ◆ стоимость украденного;
- ◆ личности всех участников кражи;
- ◆ если кража совершена группой – роль каждого участника;
- ◆ общий размер ущерба, причиненного преступлением;
- ◆ обстоятельства, способствовавшие краже:
 - какие меры предпринимались для обеспечения сохранности имущества, и почему они не позволили предотвратить преступление;
 - кто совершил кражу, в каких целях;
 - что было сделано преступником в порядке подготовки к краже;
 - что, в какой последовательности, с применением каких орудий и технических средств было сделано преступником в ходе реализации замысла (например, для проникновения на объект, в котором намечено было совершить хищение);
 - каким путем и каким способом преступник прибыл на объект и убыл оттуда.

II. Обстоятельства предкриминального характера устанавливаются на основе выяснения следующих вопросов:

- ◆ когда, при каких обстоятельствах, на каких условиях имущество оказалось в месте кражи;
- ◆ в каких целях, откуда, от кого оно поступило;
- ◆ на законных ли основаниях имущество находилось у потерпевшего;
- ◆ кто входит в круг лиц, располагающих какой-либо информацией о похищенном имуществе, и как характеризуется каждый из них;
- ◆ чем занимался, какой образ жизни вел владелец похищенного;
- ◆ каковы образ жизни, связи человека, совершившего кражу; нет ли на его счету других преступлений;
- ◆ подвергалось ли имущество каким-либо изменениям (переделке, ремонту) в период его на нахождения в данном месте;
- ◆ какие лица могут сообщить сведения по вышеуказанным вопросам, в каких источниках содержится информация по этому поводу;
- ◆ какие обстоятельства (события, процессы, факты и т.д.) инициировали, стимулировали возникновение преступного замысла.

ОБСТОЯТЕЛЬСТВА, ПОДЛЕЖАЩИЕ ДОКАЗЫВАНИЮ:

III. Обстоятельства посткриминального характера
устанавливаются:

- ◆ когда, при каких обстоятельствах, у кого оказалось похищенное имущество;
- ◆ какие изменения претерпело имущество;
- ◆ не содержат ли признаки преступления действия лиц, у которых оказалось разыскиваемое по делу имущество;
- ◆ не совершил ли преступник после кражи другие преступления и т.д.

2 ВОПРОС

ОРГАНИЗАЦИЯ РАССЛЕДОВАНИЯ КРАЖ НА ПЕРВОНАЧАЛЬНОМ ЭТАПЕ

Дело о краже может быть возбуждено по любому из **поводов**, перечисленных в ст. 166 УПК Республики Беларусь, из них наиболее чаще встречаются:

- заявления граждан;
- сообщения должностных лиц государственных органов, предприятий, учреждений, организаций, объединений;
- непосредственное обнаружение органом уголовного преследования сведений, указывающих на признаки преступления.

Для возбуждения уголовного дела по краже необходимы не только *поводы*, но и **достаточные основания**.

В качестве таких оснований служат данные, свидетельствующие, что кража имела место и что по данному факту следует провести расследование. Для получения таких данных необходима проверка заявлений, поступающих от потерпевших, представителей организаций и из других источников.

Практика показывает, что ***тщательная проверка заявлений и сообщений о кражах – обязательное условие правильного решения вопроса о возбуждении уголовных дел, быстрого и полного раскрытия этих преступлений.*** Ненадлежащая проверка может привести к необоснованному возбуждению или необоснованному отказу в возбуждении уголовного дела.

Типичные общие версии первоначального этапа расследования краж:	Основания выдвижения частных версий при расследовании краж:
<ul style="list-style-type: none"> • кража совершена при обстоятельствах, указанных заявителем; • совершена не кража, а иное уголовно наказуемое деяние (например, самоуправство, грабеж, вымогательство и т.д.); • имеет место инсценировка кражи; • кражи не было, заявитель добросовестно заблуждается. 	<ul style="list-style-type: none"> • по личности преступника; • по способу совершения преступления; • по способу сокрытия и сбыта похищенного; • по размеру ущерба;

На первоначальном этапе расследования могут возникать следующие **ТИПИЧНЫЕ СЛЕДСТВЕННЫЕ СИТУАЦИИ:**

1. Преступник известен и задержан при совершении преступления или сразу же после него.

2. Лицо, подозреваемое в совершении преступления, не задержано, но о его личности имеется определенная информация.

3. Кража совершена, но информация о личности преступника незначительная или вообще отсутствует.

ПЕРВОНАЧАЛЬНЫЕ СЛЕДСТВЕННЫЕ ДЕЙСТВИЯ ПРИ РАССЛЕДОВАНИИ КРАЖ	
<p>1. Преступник известен и задержан при совершении преступления или сразу же после него:</p>	<p>2. Лицо, подозреваемое в совершении преступления, не задержано, но о его личности имеется определенная информация:</p>
<ul style="list-style-type: none"> • задержание; • личный обыск подозреваемого; • освидетельствование подозреваемого; • осмотр места происшествия; • допросы потерпевших (либо материально ответственных лиц) и свидетелей; • допрос подозреваемого; • обыск по месту жительства подозреваемого. 	<ul style="list-style-type: none"> • допрос потерпевших или материально ответственных лиц; • осмотр места происшествия; • допросы свидетелей; • назначение судебных экспертиз; • оперативно-розыскные мероприятия.

ПЕРВОНАЧАЛЬНЫЕ МЕРОПРИЯТИЯ ПРИ РАССЛЕДОВАНИИ КРАЖ

3. Кража совершена, но информация о личности преступника незначительная или вообще отсутствует:

- следственные действия, указанные ранее;
- оперативно-розыскные мероприятия, направленные на установление лица (лиц), совершившего преступление;
- розыск похищенного;
- проверка по способу совершения преступления, по обнаруженным на месте происшествия следам, приметам похищенного имущества с использованием криминалистических учетов и другие мероприятия.

3 ВОПРОС

ОРГАНИЗАЦИЯ РАССЛЕДОВАНИЯ КРАЖ НА ПОСЛЕДУЮЩЕМ ЭТАПЕ

В качестве **последующих следственных действий** по делам о кражах в основном проводятся:

- предъявление обвинения и допрос обвиняемого,
- очные ставки,
- следственные эксперименты,
- предъявление для опознания,
- назначение и производство различных экспертиз,
- проверка показаний на месте,
- дополнительные и повторные допросы свидетелей и потерпевших.

По делам о кражах **проводятся следующие ЭКСПЕРТИЗЫ.**

Трасологические – с целью определения по следам способа взлома, вида примененного при этом технического средства, идентификации по следам использованного при краже транспорта, обуви.

Дактилоскопические – назначаются при изъятии во время осмотра места происшествия следов рук для идентификации личности того, кто их оставил.

Товароведческие экспертизы – для решения вопросов об однородности (о различии) предметов, которые найдены у подозреваемого, с предметами, оказавшимися похищенными, а также для установления сорта, цены, артикула товара, стоимости похищенного.

Судебно-медицинская экспертиза – если при осмотре места происшествия изъяты следы крови, слюны.

Судебно-химическая экспертиза – для установления однородности веществ по их химическому составу, а также для установления специальных химических веществ в том числе и люминофоров.

Возможно проведение **инвентаризации и ревизии**. Цель инвентаризации – зафиксировать наличие на объекте тех или иных материальных ценностей и не дать возможности заинтересованным лицам списать больше, чем украдено. При совершении краж из магазинов, учреждений, предприятий инвентаризация должна проводиться в день обнаружения данного преступления. Ревизия устанавливает факты недостачи товарно-материальных ценностей, нарушений правил учета и отчетности, других отступлений от правил хранения и использования имущества.

В целях избличения преступника осуществляются:

- допрос подозреваемого (обвиняемого), предъявление ему доказательств его причастности к содеянному;
- проверка сведений и доводов, сообщенных им на допросе;
- предъявление его для опознания;
- проведение обысков по месту его жительства, работы;
- решение идентификационных задач, связанных с исследованием отпечатков его пальцев, ладоней рук, ног и образцов крови в случае обнаружения такого рода объектов на месте происшествия;
- идентификация обнаруженного у него имущества потерпевших;
- установление, изъятие и обеспечение экспертного исследования верхней одежды потерпевшего и подозреваемого (обвиняемого), вступавших в физический контакт, в целях обнаружения микрочастиц волокон тканей, перенесенных с одного объекта на другой.

Установление размеров причиненного преступлением ущерба и обеспечение его возмещения осуществляется путем:

- розыска, изъятия и оценки похищенного имущества;
- наложения ареста на имущество и денежные вклады, принадлежащие преступнику;
- проведения судебных экспертиз (бухгалтерской, пожарно-технической и т.д.);
- выемки и изучения документов, отражающих стоимость имущества, которое было похищено, повреждено или уничтожено.

Для установления носителей и источников информации проводятся:

- допрос лиц, которые по служебным, личным и иным соображениям могли находиться на месте происшествия или поблизости от него, в местах возможного появления преступника;

- изучение документов, в которых фиксировались сведения о признаках похищенного имущества, его движении и использовании;
- подключение к поиску средств массовой информации, оперативно-розыскных возможностей органов дознания.

Следственный эксперимент проводится для проверки показаний обвиняемого относительно способа совершения им определенных действий при похищении имущества.

4 ВОПРОС

КРИМИНАЛИСТИЧЕСКАЯ ХАРАКТЕРИСТИКА ГРАБЕЖЕЙ И РАЗБОЕВ

Грабёж – это открытое хищение чужого имущества (ст. 206 УК Республики Беларусь).

Применение насилия, опасного для жизни или здоровья потерпевшего, либо угроза применения такого насилия с целью непосредственного завладения имуществом – **разбой** (ст. 207 УК Республики Беларусь).

Составы грабежа и разбоя с криминалистической точки зрения имеют много общего, что позволяет дать их обобщенную характеристику. Их объединяет **открытый способ похищения имущества, применение насилия или угрозы насилием** (разной степени опасности для грабежа и разбоя), а также **ряд других отягчающих ответственность обстоятельств** (с незаконным проникновением в жилище или иное хранилище, совершение группой лиц по предварительному сговору и др.).

КРИМИНАЛИСТИЧЕСКАЯ ХАРАКТЕРИСТИКА ГРАБЕЖЕЙ И РАЗБОЕВ:
1. Предмет посягательства:
<ul style="list-style-type: none"> • имущественные права собственника; • жизнь и здоровье лиц, на которых совершено нападение.
2. Способы совершения грабежей и разбоев:
<ul style="list-style-type: none"> • с применением физической силы; • с применением холодного оружия; • с применением огнестрельного оружия; • на местности; • в жилище; • на предприятиях, в учреждениях, в банках; • нападение на частных лиц; • нападение на должностных и материально-ответственных лиц.

КРИМИНАЛИСТИЧЕСКАЯ ХАРАКТЕРИСТИКА ГРАБЕЖЕЙ И РАЗБОЕВ:

3. Личность преступника:

- лица, ранее судимые за аналогичные преступления и проживающие на данной территории;
- лица, ранее не судимые, но склонные к совершению данных преступлений и проживающие на данной территории;
- лица, не имеющие постоянного места жительства и работы, ведущие антиобщественный образ жизни;
- преступные группы.

4. Личность потерпевшего:

- лица, материально обеспеченные;
- лица, злоупотребляющие алкоголем, склонные к случайным связям с женщинами;
- не способные оказать активного сопротивления.

5. Следовая картина:

Материального отображения:

- различные объекты посягательства;
- следы рук;
- следы ног;
- следы применения холодного оружия;
- следы применения огнестрельного оружия;
- одежда потерпевшего;
- микрообъекты;
- следы посягательства, оставшиеся на теле потерпевшего;
- следы выделений человеческого тела.

Идеального отображения:

- потерпевший;
- представители администрации предприятий, организаций, учреждений;
- очевидцы преступления;
- близкие родственники, знакомые потерпевшего;
- лица, проживающие по соседству с местом, где было совершено преступление.

ОБСТОЯТЕЛЬСТВА, ПОДЛЕЖАЩИЕ ДОКАЗЫВАНИЮ ПО ДЕЛАМ О ГРАБЕЖАХ И РАЗБОЙНЫХ НАПАДЕНИЯХ:

- имели ли место грабеж, разбойное нападение или иное преступление;
 - место, время, обстоятельства совершения разбоя или грабежа;
 - способ совершения преступления; применялось ли при этом физическое или психическое насилие, в чем конкретно оно выразилось; было ли применено оружие, какое именно; пользовался ли преступник транспортным средством и каким именно, его приметы; предшествовала ли преступлению подготовка, какая именно, когда она проводилась, с кем;

- применял ли преступник и какие именно приемы для сокрытия преступления; маскировал ли внешность, менял ли одежду, уничтожал ли следы преступления, инсценировал ли другое преступление;
- в отношении кого было совершено разбойное нападение или грабеж; причинены ли и какие именно телесные повреждения потерпевшему, утрачена ли трудоспособность;
- что именно похищено и стоимость похищенного; кому принадлежат похищенные вещи или деньги;
- кто совершил разбой или грабеж; выясняются приметы скрывшегося преступника, способы маскировки внешности, количество нападавших, их действия; после установления личности преступника необходимо собрать данные о его личности;
- сколько человек участвовало в разбое или грабеже, наличие предварительного сговора между ними, состав группы, условия ее формирования, роль каждого в совершении преступления; были ли этими лицами совершены другие преступления, какие именно, когда, где, имели ли они связь с данным разбоем (грабежом);
- наличие пособников, подстрекателей, укрывателей похищенного, сбытчиков, характеристики их личностей; какие обстоятельства способствовали грабежу или разбою.

5 ВОПРОС

ОРГАНИЗАЦИЯ РАССЛЕДОВАНИЯ ГРАБЕЖЕЙ И РАЗБОЕВ НА ПЕРВОНАЧАЛЬНОМ ЭТАПЕ

ПОВОДЫ к возбуждению уголовного дела:

- заявления потерпевших;
- сообщения должностных лиц государственных органов, предприятий, учреждений, организаций, объединений;
- сообщения медицинских учреждений об оказании медицинской помощи пострадавшим в результате нападений;
- заявления свидетелей-очевидцев;
- непосредственное обнаружение органом уголовного преследования сведений, указывающих на признаки преступления.

ОСНОВАНИЯ к возбуждению уголовного дела:

- наличие достаточных данных, указывающих на признаки преступления.

**ТИПИЧНЫЕ СЛЕДСТВЕННЫЕ СИТУАЦИИ,
СКЛАДЫВАЮЩИЕСЯ НА ПЕРВОНАЧАЛЬНОМ ЭТАПЕ
РАССЛЕДОВАНИЯ ГРАБЕЖЕЙ И РАЗБОЕВ:**

1. Лицо, подозреваемое в совершении грабежа или разбойного нападения, задержано на месте преступления или непосредственно после его совершения.

Алгоритм следственных и оперативно-розыскных мероприятий:

- задержание подозреваемого;
- его личный обыск, при необходимости – освидетельствование;
- допрос потерпевшего, если необходимо – осмотр его одежды и освидетельствование;
- осмотр места происшествия;
- допрос подозреваемого;
- обыск по месту жительства подозреваемого;
- допрос свидетелей-очевидцев;
- назначение судебно-медицинской, криминалистической и других экспертиз.

2. Лицо, подозреваемое в совершении преступления, не задержано, но в распоряжении следователя имеется информация, позволяющая организовать его розыск и задержание.

Алгоритм следственных и оперативно-розыскных мероприятий:

- допрос потерпевшего, его освидетельствование и осмотр одежды;
- осмотр места происшествия;
- допрос свидетелей;
- назначение судебных экспертиз;
- оперативно-розыскные мероприятия.

3. Сведений о лице, совершившем преступление, в распоряжении правоохранительных органов нет или почти нет.

Алгоритм следственных и оперативно-розыскных мероприятий:

- в этом случае помимо следственных действий, названных выше, характерны также оперативно-розыскные мероприятия, направленные на установление подозреваемых лиц и розыск похищенного.

4. Преступник задержан при сбыте похищенного.

В этом случае характерны названные выше следственные действия.

5. Задержаны скупщик или сбытчик похищенного имущества, которым известен преступник.

В этом случае характерны названные выше следственные действия.

На первоначальном этапе расследования могут быть выдвинуты **ОБЩИЕ ВЕРСИИ (относительно самого преступления):**

- 1) грабеж (разбойное нападение) действительно был совершен при обстоятельствах, о которых сообщает потерпевший;
- 2) нападение имело место, но обстоятельства этого события искажены заявителем;
- 3) имело место другое преступление (хулиганство и др.);
- 4) грабежа или разбойного нападения не было, налицо лишь инсценировка нападения.

Для разрешения перечисленных следственных ситуаций
обычно выдвигаются следующие
ТИПОВЫЕ ЧАСТНЫЕ ВЕРСИИ
(относительно личности преступника):

1. Преступление совершено известным конкретным лицом.

*Алгоритм следственных и
оперативно-розыскных мероприятий:*

- задержание, личный обыск и допрос подозреваемого;
- осмотр места происшествия;
- допрос потерпевшего и его освидетельствование;
- обыск по месту жительства и работы задержанного;
- осмотр и предъявление для опознания изъятых вещей и предметов;
- назначение экспертиз;
- установление возможных очевидцев и их допрос.

2. Преступление совершено непосредственно сбытчиком похищенного или кем-либо из числа его связей.

*Алгоритм следственных и
оперативно-розыскных мероприятий:*

- личный обыск и допрос задержанного;
- предъявление для опознания потерпевшему и свидетелям подозреваемого, а также и изъятых похищенных вещей;
- обыск по месту жительства и работы подозреваемого.

Наиболее эффективными оперативно-розыскными мероприятиями являются:

- наблюдение за подозреваемым и связанными с ним лицами;
- установление очевидцев в местах сбыта похищенного.

3. Преступление совершено лицом, ранее судимым за аналогичные деяния или некоторые другие преступления.

Алгоритм следственных и оперативно-розыскных мероприятий:

- после задержания скупщика или сбытчика необходимо провести личный обыск, осмотр места задержания и допросы;
- после этого производятся обыски по месту жительства работы задержанного;
- следственным и оперативным путем устанавливаются его связи, которые тщательно исследуются, в основном, негласными методами;
- изъятые вещи и ценности предъявляются для опознания;
- налагается арест на почтово-телеграфную корреспонденцию;
- в необходимых случаях по месту жительства задержанного или в других местах организуются засады;
- после установления личности преступника, передавшего или продавшего похищенные ценности, осуществляется его задержание, производятся обыски допросы и другие первоначальные следственные действия.

4. Преступление совершено несовершеннолетними, состоящими на учете за имущественные и корыстно-насильственные преступления, а также за угоны автотранспорта.

Алгоритм следственных и оперативно-розыскных мероприятий:

- осмотр места происшествия;
- допросы потерпевших и свидетелей;
- обыски по месту жительства и работы преступника;
- установление всех возможных связей подозреваемого, их оперативная проверка и последующие допросы;
- наложение ареста на почтово-телеграфную корреспонденцию;
- эффективным следственным действием является осмотр записных книжек, блокнотов, телефонных справочников и т.п., принадлежащих подозреваемому или связанным с ним лицам.

После установления местонахождения преступника производятся:

- его задержание;
- допросы;
- обыски (личный, на месте его задержания и т.д.);
- другие следственные действия по его изобличению.

5. Преступление совершено лицами, ранее не судимыми, но неоднократно совершавшими еще не раскрытые грабежи и разбой аналогичным способом.

Алгоритм следственных и оперативно-розыскных мероприятий:

- целесообразно начинать с осмотра места происшествия, допроса потерпевших и свидетелей;
- параллельно со следственными действиями проводятся оперативно-розыскные мероприятия: преследование по «горячим следам», перекрытие возможных путей отхода преступника, подворно-поквартирный обход и др.;
- распространяются ориентировки о приметах преступников, применяются видеотеки, составляются субъективные портреты, используются средства массовой информации;
- в плане расследования необходимо предусматривать возможности криминалистических и иных учетов;
- в случае похищения «номерных» вещей надлежит предусмотреть их проверку постановки на соответствующие учеты;
- большое внимание должно уделяться проверке мест возможного сбыта похищенного: скупочных и комиссионных магазинов, ломбардов, рынков, вокзалов и других объектов.

6. Преступление совершено лицами, длительное время не работающими, злоупотребляющими спиртными напитками.

Алгоритм следственных и оперативно-розыскных мероприятий:

аналогично предыдущему, за исключением мероприятий, основанных на использовании признаков внешности преступника, основными направлениями могут быть:

- поиск преступника по «горячим следам»;
- проведение подворно-поквартирных обходов с целью выявления данных о преступниках и поиска очевидцев (свидетелей);
- поиск похищенного имущества;
- поиск преступников по аналогичному способу совершения преступлений, использование иных учетов, а также максимальная активизация негласной оперативной работы и проверка подучетного контингента.

7. Преступление совершено «гастролерами».

8. Преступление совершено лицами по «наводке».

6 ВОПРОС

**ОРГАНИЗАЦИЯ РАССЛЕДОВАНИЯ ГРАБЕЖЕЙ И РАЗБОЕВ
НА ПОСЛЕДУЮЩЕМ ЭТАПЕ**

ПОСЛЕДУЮЩИЕ СЛЕДСТВЕННЫЕ ДЕЙСТВИЯ

- Личный обыск, допрос подозреваемого.
- Допрос свидетелей, которые что-либо могут сообщить о преступлении.
- Допрос лиц, на которых ссылается подозреваемый.
- Допрос лиц, которым подозреваемый передал похищенное.
- Допрос свидетелей, которые могут охарактеризовать потерпевшего и подозреваемого.
- Предъявление вещей для опознания.
- Очная ставка.
- Назначение и проведение экспертиз: судебно-медицинской, судебно-медицинской вещественных доказательств, криминалистических.
- Проверка показаний потерпевшего на месте.
- Проверка показаний подозреваемого на месте.
- Следственный эксперимент.
- Предъявление обвинения и допрос обвиняемого.

**ПРИЧИНЫ И УСЛОВИЯ, СПОСОБСТВОВАВШИЕ
СОВЕРШЕНИЮ ПРЕСТУПЛЕНИЯ:**

1. Недостатки в деятельности правоохранительных органов: неполная раскрываемость грабежей и разбоев; слабая работа по изъятию огнестрельного и холодного оружия; недостатки в деятельности патрульно-постовой службы.
2. Нарушение установленных правил обращения с товарно-материальными ценностями, и в частности при транспортировке денег кассирами и инкассаторами без надлежащей охраны.
3. Неправильное, аморальное поведение самого потерпевшего.

ПОСЛЕДУЮЩИЙ ЭТАП расследования обычно начинается **после установления и задержания подозреваемого**. На этом этапе проводятся:

- личный обыск, допрос подозреваемого;
- допрос свидетелей, которые что-либо могут сообщить о преступлении;
- допрос лиц, на которых ссылается подозреваемый;
- допрос лиц, которым подозреваемый передал похищенное;
- допрос свидетелей, которые могут охарактеризовать потерпевшего и подозреваемого;
- предъявление вещей для опознания;
- очная ставка;

- назначение и проведение экспертиз: судебно-медицинской, судебно-медицинской вещественных доказательств, криминалистических;
- проверка показаний потерпевшего на месте;
- проверка показаний подозреваемого на месте;
- следственный эксперимент;
- предъявление обвинения и допрос обвиняемого.

Таким образом, знание основных положений методики расследования краж, грабежей, разбоев – неременное условие успешной деятельности по противодействию данным видам преступлений.

Эффективность расследования краж, грабежей, разбоев во многом зависит от качества подготовки к каждому следственному действию, уровня взаимодействия подразделений предварительного расследования с иными службами и подразделениями органов внутренних дел, и особенно осуществляющими оперативно-розыскную деятельность.

Вопросы для самоконтроля:

1. Какова криминалистическая характеристика краж?
2. Как организуется расследование краж на первоначальном этапе?
3. Как организуется расследование краж на последующем этапе?
4. Какова криминалистическая характеристика грабежей и разбоев?
5. Как организуется расследование грабежей и разбоев на первоначальном этапе?
6. Как организуется расследование грабежей и разбоев на последующем этапе?

Более подробно вопросы данной темы изложены в следующих источниках:

1. Аверьянова, Т.В. Криминалистика: учебник / Т.В. Аверьянова, Р.С. Белкин, Ю.Г. Корухов, Е.Р. Россинская. – 3-е изд., перераб. и доп. – М.: Норма, 2008. – 944 с.
2. Аминев, Ф.Г. Особенности расследования разбойного нападения, совершенного несовершеннолетним: учеб. пособие по расследованию конкретного уголовного дела / Ф.Г. Аминев, И.А. Макаренко. – М.: Юрлитинформ, 2006. – 122 с.
3. Васильев, А.Н. Проблемы методики расследования отдельных видов преступлений / А.Н. Васильев; каф. криминалистики юрид. фак. МГУ им. М.В. Ломоносова. – М.: ЛексЭст, 2002. – 65 с.
4. Гаврилин, Ю.В. Криминалистика: методика расследования отдельных видов преступлений: курс лекций: учеб. пособие для студ. высш.

учеб. заведений, обуч. по спец. «Юриспруденция» / Ю.В. Гаврилин, Н.Г. Шурухнов; под ред. Н.Г. Шурухнова. – М.: Книжный мир, 2004. – 467 с.

5. Дубягина, О.П. Криминалистика. Схемы. Таблицы. Тесты: учеб. пособие / О.П. Дубягина, Ю.П. Дубягин. – М.: Экзамен, 2006. – 381 с.

6. Ищенко, Е.П. Криминалистика для следователей и дознавателей: науч.-практ. пособие / Е.П. Ищенко, Н.Н. Егоров; под общ. ред. А.В. Ананича. – М.: Юридическая фирма «КОНТРАКТ»: ИНФРА-М, 2010. – 687 с.

7. Криминалистика: учебник для студ. и курсантов вузов по юридическим спец.: в 3 ч. / под ред. Г.Н. Мухина [и др.]. – Минск: Акад. МВД Респ. Беларусь, 2010. – Ч. 3: Криминалистическая тактика / И.А. Анищенко [и др.]. – 2010. – 244 с.

8. Курс криминалистики. Особенная часть. Т. 1: Методики расследования насильственных и корыстно-насильственных преступлений / А.И. Алгазин [и др.]; отв. ред. В.Е. Корноухов. – М.: Юристь, 2001. – 634 с.

9. Шмонин, А.В. Методика расследования преступлений / А.В. Шмонин. – М.: Юстицинформ, 2006. – 461 с.

10. Яблоков, Н.П. Криминалистика в вопросах и ответах: учеб. пособие / Н.П. Яблоков. – М.: Юристь, 2005. – 224 с.

11. Яблоков, Н.П. Криминалистика в вопросах и ответах: учеб. пособие / Н.П. Яблоков. – 2-е изд., перераб. и доп. – М.: Юристь, 2006. – 222 с.

12. Яблоков, Н.П. Расследование организованной преступной деятельности: практ. пособие / Н.П. Яблоков. – М.: Юристь, 2002. – 172 с.



**МЕТОДИКА РАССЛЕДОВАНИЯ
ПРЕСТУПЛЕНИЙ В СФЕРЕ ЭКОНОМИКИ.
МЕТОДИКА РАССЛЕДОВАНИЯ
ПРЕСТУПЛЕНИЙ В ФИНАНСОВОЙ,
БАНКОВСКОЙ СФЕРАХ**

Основные вопросы

1. КРИМИНАЛИСТИЧЕСКАЯ ХАРАКТЕРИСТИКА ПРЕСТУПЛЕНИЙ В СФЕРЕ ЭКОНОМИКИ.
2. ОРГАНИЗАЦИЯ РАССЛЕДОВАНИЯ ПРЕСТУПЛЕНИЙ В СФЕРЕ ЭКОНОМИКИ НА ПЕРВОНАЧАЛЬНОМ И ПОСЛЕДУЮЩЕМ ЭТАПАХ.
3. КРИМИНАЛИСТИЧЕСКАЯ ХАРАКТЕРИСТИКА ПРЕСТУПЛЕНИЙ В ФИНАНСОВОЙ, БАНКОВСКОЙ СФЕРАХ.
4. ОРГАНИЗАЦИЯ РАССЛЕДОВАНИЯ ПРЕСТУПЛЕНИЙ В ФИНАНСОВОЙ, БАНКОВСКОЙ СФЕРАХ НА ПЕРВОНАЧАЛЬНОМ И ПОСЛЕДУЮЩЕМ ЭТАПАХ.

1 ВОПРОС

**КРИМИНАЛИСТИЧЕСКАЯ ХАРАКТЕРИСТИКА ПРЕСТУПЛЕНИЙ
В СФЕРЕ ЭКОНОМИКИ**

ХИЩЕНИЯ В СФЕРЕ ЭКОНОМИКИ совершаются путем присвоения, растраты, злоупотребления служебным положением (ст. 210, 211 Уголовного кодекса Республики Беларусь). Отличительная особенность данных хищений состоит в том, что лица, их совершающие, имеют свободный доступ к похищаемому имуществу. Но при этом совершаемые ими преступления практически невозможно скрыть, так как они оставляют много следов, которые выявляются в результате ревизий, инвентаризаций и т.д.

Криминалистическую структуру хищения составляют следующие элементы:

- преступник;
- потерпевший;
- предмет преступного посягательства (деньги, имущество, наркотики и т.д.);
- орудия, средства совершения преступления;
- объект хищения (хранилище).

В виде связующего звена (результата) взаимодействия элементов криминалистической структуры хищения может быть представлен способ

его совершения. Количество элементов структуры может изменяться в зависимости от формы хищения.

ЗАКОНОМЕРНОСТЯМИ хищений являются следующие:

1) хищения паразитируют в структуре, которая претерпевает изменения в процессе своей деятельности;

2) преступник скрывает свои действия, используя режим, установленный в организации;

3) хищение путем присвоения совершается, как правило, в результате создания излишков при сборе, хранении, транспортировке сырья и т.д.

Успех в расследовании хищений определяется знанием **способов их совершения**. Под **СПОСОБОМ** понимается **система действий по подготовке, совершению и сокрытию хищения**. Знание способов позволяет определить местонахождение, характер и вид следов каждого преступления, приемы и криминалистические средства, необходимые для их установления, тактику следственных действий и др.

ПРИЗНАКИ ХИЩЕНИЯ подразделяются на **общие и частные**:

1) **общие** признаки характеризуют хищения, совершаемые во всех или нескольких отраслях хозяйства (например, поддельные подписи в ведомости о выплате заработной платы);

2) **частные** характеризуют узкую группу хищений (например, использование при раскрытии подложных лекал).

В зависимости от стадий развития преступления различают **ПРИЗНАКИ**:

а) создания резерва для последующего хищения (начальная стадия) – определяются условиями производственной отрасли;

б) совершения хищения (вывоз и реализация неучтенной продукции);

в) сокрытия хищения (изготовление неучтенной продукции, подлоги и т.д.);

г) использования результатов хищения (на ворованные деньги приобретаются машина, коттедж и т.д.).

В зависимости от способа существования в окружающей действительности ПРИЗНАКИ хищений подразделяются на:

- материально-фиксированные;
- идеальные.

Это деление влияет на выбор методов их выявления, фиксации и изъятия следов.

В зависимости от места возможного обнаружения признаков хищения они подразделяются на **ПРИЗНАКИ**:

а) выявляемые на месте совершения хищения (предприятие, организация, фирма и т.д.);

б) выявляемые в транспортных организациях, которые перевозят сырье, материалы, готовую продукцию и т.д.;

в) выявляемые в смежных организациях (поставщик, потребители, банки и др.);

г) выявляемые в личной жизни расхитителей, их поведении, связях.

Для должностных хищений **ТИПИЧНЫ СИТУАЦИИ**, когда признаки преступления устанавливаются в результате:

- 1) проверок, ревизий;
- 2) обнаружения неучтенной продукции;
- 3) задержания с поличным.

Три четверти данных хищений маскируются путем подлогов, сокрытия и уничтожения документов.

Одна из характерных особенностей расследования хищений состоит в проведении мероприятий до процессуального характера:

- получение актов ревизий, инвентаризаций,
- проведение контрольных закупок,
- истребование и проверка документов и т.д.

В целях выявления признаков хищений используются следующие **МЕТОДЫ**:

1) опечатывание складов, магазинов и других хранилищ в целях обеспечения и проведения инвентаризации. **Инвентаризация** – это снятие остатков товарно-материальных ценностей и денежных средств, выявление наличного имущества и денег на данный момент, обнаружение неучтенной продукции. Результаты инвентаризации сравниваются с документальным учетом, что позволяет выявить недостачу или излишки;

2) **документальная ревизия**, т.е. проверка по документам и записям в учетных регистрах законности и целесообразности финансово-хозяйственной деятельности организаций, предприятий, фирм и т.д.

Отличительные признаки ревизии:

- а) она может проводиться и до возбуждения уголовного дела;
- б) не является следственным действием;
- в) может проводиться и не по постановлению следователя;
- г) ревизор не предупреждается об ответственности;
- д) подвергаются проверке первичные бухгалтерские документы;
- е) обязательно участие материально ответственных лиц;
- ж) проводится в ревизуемом предприятии;

3) **проверяется вся хозяйственная деятельность и бухгалтерский учет предприятия**; контрольные закупки и проверки. Первые направлены на выявление и фиксацию факта продажи товара по завышенным ценам, обмана покупателей путем обмеривания, обвешивания, обсчета. В этом случае составляется акт, подписываемый всеми участниками закупки, который является основанием для

возбуждения уголовного дела и служит в качестве доказательства хищений. Вторые осуществляются для выявления неоприходованных товаров, проверки гирь, весов;

4) **технологический анализ** осуществляется по всей цепи производственного процесса: от сырья до готовой продукции;

5) **экономический анализ** включает изучение экономических показателей предприятия с целью установления нарушений в корреляционных зависимостях системы документов, являющихся признаками хищений. Выявление данных, указывающих на признаки хищений, обеспечивается исследованием бухгалтерских документов, отражающих финансово-хозяйственную деятельность предприятия. Для этой цели используются:

а) встречная проверка, заключающаяся в том, что разные экземпляры одного и того же документа, выполненного через копирку, находящегося в разных подразделениях предприятия сопоставляются по содержанию. Данные всех экземпляров должны совпадать;

б) взаимный контроль позволяет проверить каждую хозяйственную операцию, отражаемую прямо или косвенно в различных бухгалтерских и иных документах;

в) сопоставление данных бухгалтерского учета и оперативного учета сводится к сопоставлению бухгалтерских данных о движении товарно-материальных ценностей с данными их ежедневного поступления и реализации, содержащихся в книгах кассиров, на контрольных лентах кассовых аппаратов, в товарных чеках и других документах оперативного учета и др.;

б) **криминалистическая проверка документов** проводится с целью выявления первоначального текста, подделки подписи, оттисков печати или штампа, анализа содержания.

Уголовные дела о хищениях данной категории часто возбуждаются по результатам оперативно-розыскной деятельности органов дознания, иногда по сообщениям руководителей организаций. Основанием для возбуждения уголовного дела являются признаки хищения, содержащиеся в материалах проверок.

При возбуждении уголовного дела необходимо опираться на совокупность признаков хищения. Отдельно взятый признак может не свидетельствовать о хищении. Например, недостача и излишки могут образоваться в результате неправильного учета ценностей. Возбуждению уголовного дела предшествует предварительный сбор значительного числа документов, подтверждающих наличие хищения.

2 ВОПРОС

**ОРГАНИЗАЦИЯ РАССЛЕДОВАНИЯ ПРЕСТУПЛЕНИЙ В СФЕРЕ ЭКОНОМИКИ
НА ПЕРВОНАЧАЛЬНОМ И ПОСЛЕДУЮЩЕМ ЭТАПАХ**

Особенностями расследования хищений являются:

- большой объем необходимой для этого процессуальной и оперативно-розыскной работы;
- сочетание усилий многих органов и должностных лиц, прямо или косвенно принимающих участие в расследовании;
- преодоление противодействия расследованию;
- сжатые сроки расследования.

Если уголовное дело возбуждается по материалам ревизии, то **ПОРЯДОК ПЕРВОНАЧАЛЬНЫХ СЛЕДСТВЕННЫХ ДЕЙСТВИЙ**, как правило, следующий:

- осмотр (выемка) документов;
- допросы ответственных лиц;
- производство у них обысков;
- допросы свидетелей, указанных в материалах ревизии.

Если уголовное дело возбуждается по материалам оперативно-розыскной деятельности, то в числе **ПЕРВЫХ СЛЕДСТВЕННЫХ ДЕЙСТВИЙ ПРОИЗВОДЯТСЯ**:

- задержание с поличным;
- личный обыск задержанных лиц, обыск по месту их жительства и работы, наложение ареста на имущество;
- осмотр (выемка) документов;
- выемка и осмотр предметов, которые могут быть вещественными доказательствами; осмотры складов, производственных помещений;
- допросы подозреваемых лиц;
- организация инвентаризации и ревизии.

НАИБОЛЕЕ ХАРАКТЕРНЫМИ ЭКСПЕРТИЗАМИ по делам о хищениях выступают:

- криминалистические,
- бухгалтерская,
- товароведческая,
- техническая,
- технологическая,
- и др.

3 ВОПРОС

КРИМИНАЛИСТИЧЕСКАЯ ХАРАКТЕРИСТИКА ПРЕСТУПЛЕНИЙ В ФИНАНСОВОЙ, БАНКОВСКОЙ СФЕРАХ

Легализация доходов, полученных незаконным путем, – придание в любых формах правомерного вида владению, пользованию или распоряжению доходами, полученными незаконным путем, в том числе путем их сокрытия, размещения, перемещения, либо сокрытия, искажение, представление ложных или вводящих в заблуждение сведений о местонахождении, или действительной принадлежности этих доходов. Легализация является одной из целей организованных преступных групп после получения преступных доходов. **Суть легализации** состоит во введении криминальных доходов в легальную экономику с целью сокрытия их незаконного происхождения и, соответственно, получения возможности свободного распоряжения этими средствами. В Уголовном кодексе Республики Беларусь объективная сторона преступления состоит в активных действиях: совершение финансовых операций и других сделок (ст. 235 Уголовного кодекса Республики Беларусь).

К ФИНАНСОВЫМ ОПЕРАЦИЯМ относятся:

- 1) банковские операции, в том числе сделки банков и небанковских кредитно-финансовых организаций, связанные с денежными средствами, ценными бумагами, драгоценными металлами, драгоценными камнями и иными видами ценностей;
- 2) сделки и иные деяния с ценными бумагами, предусмотренные законодательством, влекущие за собой переход права собственности или иного права на эти ценные бумаги либо на права, удостоверяемые ценными бумагами;
- 3) почтовые и телеграфные переводы денежных средств, почтовые отправления с ценными вложениями;
- 4) получение выигрыша в казино, лотерее, тотализаторе, системной (электронной) игре и в других основанных на риске играх, организация и проведение которых осуществляются на основании специального разрешения (лицензии), выданного в соответствии с законодательством и др.

Процесс легализации денег состоит из трех этапов:

первый: размещение незаконных доходов в легальных финансовых институтах;

второй: проведение финансовых операций, целью которых является сокрытие преступного происхождения доходов;

третий: возвращение дохода преступнику в виде денежных средств, имущества или имущественных прав, имеющих «законное» происхождение.

Способы легализации непосредственно связаны с совершением других преступлений (например, взяточничество, злоупотребление служебным положением, вымогательство, финансовое мошенничество).

Наиболее распространенные способы связаны с использованием операций с наличностью и злоупотреблением услугами банковских и других финансовых институтов, операциями с дорогостоящим движимым и недвижимым имуществом, контрабандой валюты за рубеж т.д. В этих целях также используются оффшорные компании, высокие технологии – интернет, кредитные карты, небанковские системы денежных средств, международная торговля товарами и услугами.

На практике отмывание денег проще и чаще всего осуществляется с использованием так называемых фирм-однодневок. Это фирмы, зарегистрированные на подставных лиц или с использованием подложных документов.

Соккрытие (маскировка) легализации преступных доходов по заранее предусмотренному плану характеризуется **ПРИЗНАКАМИ, связанными со следующими фактическими обстоятельствами:**

- подлогами в бухгалтерских документах;
- подлогами в банковских документах;
- использованием расчетных счетов «лжефирм», «лжебанков»;
- отнесением переводимых денег на балансовые счета как средств, находящихся до выяснения их назначения;
- проведением трансфертных операций, когда неконвертируемая денежная единица переводится в конвертируемую иностранную валюту и т.д.

Действия следователя и оперативных сотрудников по обнаружению признаков данного преступления, установлению причастных к нему лиц и розыску преступных доходов должны составлять единый и интенсивный процесс от начала взаимодействия до его окончания. Следователь должен разбираться в финансово-хозяйственной деятельности коммерческих организаций и банков. В некоторых случаях следует привлечь к расследованию сведущих в финансовых и иных неюридических вопросах лиц.

4 ВОПРОС

ОРГАНИЗАЦИЯ РАССЛЕДОВАНИЯ ПРЕСТУПЛЕНИЙ В ФИНАНСОВОЙ, БАНКОВСКОЙ СФЕРАХ НА ПЕРВОНАЧАЛЬНОМ И ПОСЛЕДУЮЩЕМ ЭТАПАХ

После принятия решения о необходимости возбуждения уголовного дела следователь должен определить направления розыска, собрать доказательства виновности лиц, отыскать сокрытые доходы и задержать подозреваемых.

Для принятия решения о возбуждении уголовного дела необходимо разрешить ряд **ВОПРОСОВ**:

1) является ли информация о легализации преступных доходов поводом к возбуждению уголовного дела;

2) содержатся ли в информации сведения о признаках преступления;

3) нет ли обстоятельств, исключающих производство по делу;

4) какие меры следует принять для сохранения и закрепления следов преступления;

5) есть ли необходимость проведения дополнительной проверки информации, и какие при этом необходимо произвести действия.

Для успешного расследования данного вида преступлений важно эффективно использовать оперативно-розыскную информацию. *Главным направлением* в выявлении фактов легализации преступных доходов является агентурная деятельность оперативных подразделений, а также оперативное наблюдение. В ходе оперативных мероприятий негласных агентов может быть выявлена информация о фактах легализации, которая включает в себя добытые в соответствии с законом сведения, перепроверяемые или подтверждаемые с помощью иных источников информации.

ТИПИЧНАЯ СЛЕДСТВЕННАЯ СИТУАЦИЯ, возникающая на первоначальном этапе расследования легализации преступных доходов, как правило, характеризуется следующими **признаками**:

1) имеются обоснованные данные, свидетельствующие об отмывании преступных доходов;

2) установлены лица, совершающие данное преступление;

3) местонахождение денежных средств (иного имущества) известно (неизвестно).

План расследования должен предусматривать одновременные действия следователя по еще не законченным проверкам версиям и по проверке иных возможных версий, выдвинутых взамен отвергнутых. В основном это версии о том, ограничивается ли расследуемое событие легализации теми фактами, по поводу которых было возбуждено уголовное дело, или это только часть эпизодов преступления. В данном плане обоснованно и эффективно использование фактора внезапности для успешного продолжения расследования. При этом следователь не должен забывать, что фактор внезапности может использоваться против него и взаимодействующих с ним оперативных сотрудников.

НА ПЕРВОНАЧАЛЬНОМ ЭТАПЕ РАССЛЕДОВАНИЯ легализации преступных доходов следователь должен быть сориентирован на проверку достоверности фактических данных, послуживших основанием для возбуждения уголовного дела, на собирание новых

доказательств и предупреждение возможных попыток заинтересованных лиц скрыть следы преступления.

Целесообразно применить задержание, произвести неотложные следственные и оперативно-розыскные мероприятия, направленные на сбор первичной доказательственной базы и изъятие доходов, приобретенных незаконным путем.

Для первоначального этапа расследования **типичны следующие следственные действия:**

- 1) допрос подозреваемого;
- 2) установление и допрос свидетелей;
- 3) розыск денежных средств и иного имущества, приобретенных преступным путем;
- 4) обыск;
- 5) выемка и изучение финансово-хозяйственной документации;
- 6) использование международной правовой помощи при проведении следственных действий;
- 7) назначение и проведение экспертиз.

В процессе расследования легализации следователь не должен отдавать предпочтение одним следственным действиям в ущерб другим и заранее устанавливать большую процессуальную силу одних доказательств (например, документов) перед другими (например, показаниями свидетелей). Иными словами, следователю нужно расследовать дело объективно, исходя из реальной необходимости проведения следственных действий для решения задач расследования. Механизм легализации незаконно полученных доходов характеризуется высокой степенью латентности осуществляемых финансовых операций. Поэтому в системе мер по противодействию легализации материальных ценностей, приобретенных преступным путем, особое место отводится оперативно-розыскной деятельности.

НА ПОСЛЕДУЮЩЕМ ЭТАПЕ РАССЛЕДОВАНИЯ после проведения первоначальных следственных действий, в частности обыска (выемки), перед назначением судебных экспертиз возникает необходимость осмотра изъятых объектов, предметов и документов для выявления признаков подделки документов, способов воздействия на информацию, содержащуюся в них. Существуют особенности осмотра документов: во-первых, его проведение осуществляется с участием нескольких специалистов: специалиста-криминалиста, бухгалтера или экономиста и специалиста в сфере банковской деятельности; во-вторых, большое значение имеют не только материальные, но и интеллектуальные способы подделки этих документов.

По изъятым документам с признаками подделки на последующем этапе расследования назначаются криминалистические экспертизы:

- 1) почерковедческая – на предмет исследования подписи и почерка;

2) технико-криминалистическая экспертиза документов – на предмет исследования штампов, печатей, структуры самого документа. При расследовании преступлений в финансовой и банковской сферах может назначаться судебная финансово-экономическая экспертиза. Предметом такой экспертизы являются организация финансово-хозяйственной деятельности предприятия (организации, учреждения), финансовые отношения предприятия с госбюджетом, выполнение договорных обязательств. Использование специальных бухгалтерских и иных знаний может осуществляться в ходе расследования не только посредством проведения экспертиз, но и при проведении других следственных действий.

На последующем этапе расследования также проводятся очные ставки для устранения выявленных противоречий в показаниях допрошенных по делу лиц, а также противоречий, возникших между их показаниями и заключениями проведенных по делу экспертиз.

Успешное раскрытие и расследование преступлений в финансовой и банковской сферах, пресечение этой преступной деятельности предполагают тесное сотрудничество (и не только правоохранительных органов).

Вопросы для самоконтроля:

1. Какова криминалистическая характеристика преступлений в сфере экономики?
2. Как организуется расследование преступлений в сфере экономики на первоначальном этапе?
3. Как организуется расследование преступлений в сфере экономики на последующем этапе?
4. Какова криминалистическая характеристика преступлений в финансовой, банковской сферах?
5. Как организуется расследование преступлений в финансовой, банковской сферах на первоначальном этапе?
6. Как организуется расследование в финансовой, банковской сферах на последующем этапе?

Более подробно вопросы данной темы изложены в следующих источниках:

1. Бертовский, Л.В. Выявление и расследование экономических преступлений: учеб.-практ. издание / Л.В. Бертовский, В.А. Образцов. – М.: Экзамен, 2003. – 256 с.

2. Бертовский, Л.В. Расследование преступного нарушения правил экономической деятельности / Л.В. Бертовский. – М.: Камерон, 2006. – 239 с.

3. Егоров, Ю.А. Теория и практика противодействия преступлениям в банковской системе: монография / Ю.А. Егоров; МВД Респ. Беларусь, Акад. МВД Респ. Беларусь. – Минск: Акад. МВД Респ. Беларусь, 2002. – 92 с.

4. Жук, М.Г. Криминалистические аспекты экономической безопасности государства: монография / М.Г. Жук; УО «Гродн. гос. ун-т им. Я. Купалы»; под науч. ред. Г.А. Зорина. – Гродно: ГрГУ им. Я. Купалы, 2003. – 115 с.

5. Жук, М.Г. Криминалистические технологии расследования преступлений, связанных с «отмыванием» «грязных» денег в сфере налоговой, кредитной и предпринимательской деятельности: учеб. пособие по курсу «Криминалистика» для студ. спец. Г 09.01.00 – Правоведение / М.Г. Жук; МО РБ, УО «Гродн. гос. ун-т им. Я. Купалы». – Гродно: УО «ГрГУ им. Я. Купалы», 2004. – 236 с.

6. Курс криминалистики: в 3 т. / В.А. Абаканова [и др.]; под ред. О.Н. Коршуновой, А.А. Степанова. – СПб.: Юридический центр Пресс, 2004. – Т. III: Криминалистическая методика: Методика расследования преступлений в сфере экономики, взяточничества и компьютерных преступлений. – 573 с.

7. Лагун, Н.И. Особенности расследования хищений денежных средств с использованием банковских пластиковых карточек: лекция / Н.И. Лагун, О.Ю. Шпак; МВД Респ. Беларусь, Акад. МВД. – Минск: Акад. МВД Респ. Беларусь, 2009. – 31 с.

8. Моисеева, И.А. Банковская преступность: криминологический и криминалистический аспекты: учеб. пособие по курсам «Криминология», «Криминалистика» для студ. спец. Г 09.01.00 – Правоведение / И.А. Моисеева; М-во образования Респ. Беларусь, УО «Гродн. гос. ун-т им. Я. Купалы». – Гродно: ГрГУ, 2004. – 93 с.

9. Щерба, С.П. Расследование незаконных банкротств и неправомерных действий при банкротстве / С.П. Щерба, П.Е. Власов. – М.: Юрлитинформ, 2005. – 176 с.

СПИСОК ИСПОЛЬЗОВАННЫХ ИСТОЧНИКОВ

НОРМАТИВНЫЕ ПРАВОВЫЕ АКТЫ

1. Конституция Республики Беларусь 1994 года: с изм. и доп., принятыми на респ. референдумах 24 нояб. 1996 г. и 17 окт. 2004 г. – 10-е изд., стер. – Минск: Нац. центр правовой информ. Респ. Беларусь, 2015. – 62 с.
2. Уголовный кодекс Республики Беларусь: Закон Республики Беларусь, 9 июля 1999 г., № 275-З: текст по состоянию на 01.12.2015 г. // Консультант Плюс: Беларусь. Технология 3000 [Электронный ресурс] / ООО «Юр Спектр», Нац. центр правовой информ. Респ. Беларусь. – Минск, 2015.
3. Уголовно-процессуальный кодекс Республики Беларусь: принят Палатой представителей 24 июня 1999 года: одобр. Советом Республики 30 июня 1999 года: текст Кодекса по состоянию на 01.12.2015 г. // Эталон – Беларусь [Электронный ресурс] / Нац. центр правовой информ. Респ. Беларусь. – Минск, 2015.
4. Научно-практический комментарий к Уголовному кодексу Республики Беларусь / Н.Ф. Ахраменка [и др.]; под ред. А.В. Баркова, В.М. Хомича. – 2-е изд., с изм. и доп. – Минск: ГИУСТ БГУ, 2010. – 1064 с.
5. Об оперативно-розыскной деятельности: Закон Респ. Беларусь, 9 июля 1999 г., № 289-З: текст по состоянию на 01.12.2015 г. // Эталон – Беларусь [Электронный ресурс] / Нац. центр правовой информ. Респ. Беларусь. – Минск, 2015.
6. Об органах внутренних дел Республики Беларусь: Закон Респ. Беларусь, 17 июля 2007 г., № 263-З: текст по состоянию на 01.12.2015 г. // Эталон – Беларусь [Электронный ресурс] / Нац. центр правовой информ. Респ. Беларусь. – Минск, 2015.
7. О Следственном комитете Республики Беларусь: Закон Респ. Беларусь, 13 июля 2012 г., № 403-З: текст по состоянию на 01.12.2015 г. // Эталон – Беларусь [Электронный ресурс] / Нац. центр правовой информ. Респ. Беларусь. – Минск, 2015.
8. О Государственном комитете судебных экспертиз: Закон Респ. Беларусь, 15 июля 2015 г., № 293-З: текст по состоянию на 01.12.2015 г. // Эталон – Беларусь [Электронный ресурс] / Нац. центр правовой информ. Респ. Беларусь. – Минск, 2015.
9. О судебной практике по делам об убийстве (ст. 139 УК): постановление Пленума Верховного Суда Респ. Беларусь, 17 декабря 2002 г., № 9 // Консультант Плюс: Беларусь. Технология 3000 [Электронный ресурс] / ООО «ЮрСпектр», Нац. центр правовой информ. Респ. Беларусь. – Минск, 2011.

ОСНОВНЫЕ ИСТОЧНИКИ ПО ВСЕМ ТЕМАМ

Аверьянова, Т.В. Криминалистика: учебник / Т.В. Аверьянова [и др.]; под ред. Р.С. Белкина. – М., 1999. – 990 с.

Андреев, И.С. Курс криминалистики / И.С. Андреев, Г.И. Грамович, Н.И. Порубов. – Минск, 2000. – С. 77–82.

Драпкин, Л.Я. Криминалистика: учебник для вузов / Л.Я. Драпкин, В.Н. Карагодин. – М.: Велби; Проспект, 2007. – 663 с.

Дубягина, О.П. Криминалистика. Схемы. Таблицы. Тесты: учеб. пособие / О.П. Дубягина, Ю.П. Дубягин. – М.: Экзамен, 2006. – 381 с.

Ищенко, Е.П. Криминалистика для следователей и дознавателей: науч.-практ. пособие / Е.П. Ищенко, Н.Н. Егоров; под общ. ред. А.В. Ананича. – М.: Юридическая фирма «КОНТРАКТ»: ИНФРА-М, 2010. – 687 с.

Криминалистика: учеб. пособие / А.В. Дулов, Г.И. Грамович, А.В. Лапин [и др.]: под ред. А.В. Дулова. – Минск: ИП «Экоперспектива», 1998. – 415 с.

Криминалистика: учебник / под ред. А.В. Дулова. – Минск, 1996. – 415 с.

Криминалистика: учебник / под ред. А.Г. Филиппова, А.А. Кузнецова. – Омск, 1993. – 558 с.

Криминалистика: учебник / под ред. А.Г. Филиппова. – 3-е изд., перераб. и доп. – М.: Спарк, 2004. – 750 с.

Криминалистика: учебник / под ред. И.Ф. Герасимова, Л.Я. Драпкина. – М., 1994. – 528 с.

Криминалистика: учебник / под ред. И.Ф. Пантелеева, Н.А. Селиванова. – М., 1988. – 544 с.

Криминалистика. Полный курс: учебник / под ред. А.Г. Филиппова. – М.: Юрайт, 2011. – 835 с.

Криминалистика: учебник / под ред. А.Г. Филиппова, А.Ф. Вольнского. – М., 1998. – 543 с.

Криминалистика: учебник для студ. и курсантов вузов по юридическим спец.: в 3 ч. / под ред. Г.Н. Мухина [и др.]. – Минск: Акад. МВД Респ. Беларусь, 2010.

Криминалистика: учебник для студентов вузов / под ред. А.Ф. Вольнского, В.П. Лаврова. – 2-е изд., перераб. и доп. – М.: ЮНИТИ-ДАНА: Закон и право, 2008. – 943 с.

Криминалистический словарь-справочник: в 3 т. / авт.-сост. Д.В. Исютин-Федотков; М-во внутрен. дел, Акад. МВД Респ. Беларусь. – Минск: Акад. МВД Респ. Беларусь, 2007. – Т. 1. – 234 с.

Криминалистический словарь-справочник: в 3 т. / авт.-сост. Д.В. Исютин-Федотков; М-во внутрен. дел, Акад. МВД Респ. Беларусь. – Минск: Акад. МВД Респ. Беларусь, 2007. – Т. 2. – 250 с.

Мухин, Г.Н. Криминалистика: учеб. пособие / Г.Н. Мухин. – Минск: Акад. МВД Респ. Беларусь, 2004. – 214 с.

Научно-практическое пособие / Е.П. Ищенко, Н.Н. Егоров; под общ. ред. А.В. Ананича. – М.: Юридическая фирма «КОНТРАКТ»: ИНФРА-М, 2010. – 687 с.

Порубов, А.Н. Криминалистика в схемах / А.Н. Порубов; ред. Н.И. Порубов. – Минск: Амалфея, 2000. – 240 с.

Порубов, А.Н. Криминалистика. Краткий курс: пособие для студ. юрид. спец. вузов / А.Н. Порубов. – М.: Изд-во деловой и учебной литературы, 2007. – 148 с.

Порубов, Н.И. Криминалистика: учеб. пособие / Н.И. Порубов, Г.И. Грамович, А.Н. Порубов; под ред. Н.И. Порубова. – Минск: Выш. шк., 2007. – 575 с.

Шурухнов, Н.Г. Криминалистика: определения, схемы, таблицы, диаграммы, рекомендации: учеб. пособие для студентов юрид. вузов / Н.Г. Шурухнов. – М.: Эксмо, 2008. – 352 с. – (Право – наглядно и доступно).

Яблоков, Н.П. Криминалистика в вопросах и ответах: учеб. пособие / Н.П. Яблоков. – М.: Юристъ, 2005. – 224 с.

Яблоков, Н.П. Криминалистика в вопросах и ответах: учеб. пособие / Н.П. Яблоков. – 2-е изд., перераб. и доп. – М.: Юристъ, 2006. – 222 с.

Тема 1. ФОРМИРОВАНИЕ И РАЗВИТИЕ КРИМИНАЛИСТИКИ. ЗАДАЧИ, ПРЕДМЕТ, ФУНКЦИИ КРИМИНАЛИСТИКИ

Белкин, Р.С. Курс криминалистики: в 3 т. / Р.С. Белкин. – М.: Юристъ, 1997. – Т. 1: Общая теория криминалистики. – 480 с.

Белкин, Р.С. Криминалистика: проблемы, тенденции, перспективы. От теории к практике / Р.С. Белкин. – М.: Юрид. лит., 1988. – 304 с.

Возгрин, И.А. Введение в криминалистику: история, основы теории, библиография / И.А. Возгрин. – СПб.: Изд-во «Юридический центр Пресс», 2003. – 475 с.

Крылов, И.Ф. Очерки истории криминалистики и криминалистической экспертизы / И.Ф. Крылов. – Л.: Изд-во Ленинградского ун-та, 1975. – 188 с.

Лузгин, И.М. Методологические проблемы расследования / И.М. Лузгин. – М.: Высш. шк. МВД СССР, 1973. – 215 с.

Торвальд, Ю. Сто лет криминалистики / Ю. Торвальд. – М.: Прогресс, 1974. – 439 с.

Тема 2. СИСТЕМА И МЕТОДЫ КРИМИНАЛИСТИКИ

Белкин, Р.С. Курс криминалистики: в 3 т. / Р.С. Белкин. – М.: Юристъ, 1997. – Т. 1: Общая теория криминалистики. – 480 с.

Головин, А.Ю. Криминалистическая систематика / под общ. ред. проф. Н.П. Яблокова. – М.: ЛексЭст, 2002. – 336 с.

Лузгин, И.М. Методологические проблемы расследования / И.М. Лузгин. – М.: Высш. шк. МВД СССР, 1973. – 215 с.

Эксархопуло, А.А. Предмет и система криминалистики: проблемы развития на рубеже XX–XXI веков / А.А. Эксархопуло. – СПб.: Дом СПбГУ, 2004. – 112 с.

Тема 3. КРИМИНАЛИСТИЧЕСКОЕ ИЗУЧЕНИЕ ПРЕСТУПЛЕНИЯ И ПРЕСТУПНОЙ ДЕЯТЕЛЬНОСТИ. ПОНЯТИЕ И СОДЕРЖАНИЕ КРИМИНАЛИСТИЧЕСКОЙ ДЕЯТЕЛЬНОСТИ

Радаев, В.В. Криминалистическая характеристика преступлений и ее использование в следственной практике / В.В. Радаев. – Волгоград: ВСШ МВД СССР, 1987. – 24 с.

Хлынцов, М.Н. Криминалистическая информация и моделирование при расследовании преступлений / М.Н. Хлынцов. – Саратов: Саратов. ун-т, 1982. – С. 63–68.

РАЗДЕЛ II. КРИМИНАЛИСТИЧЕСКОЕ ИССЛЕДОВАНИЕ МАТЕРИАЛЬНОЙ СТРУКТУРЫ ПРЕСТУПЛЕНИЯ

Тема 4. ПРЕДМЕТ, МЕТОДЫ И СИСТЕМА КРИМИНАЛИСТИЧЕСКОГО ИССЛЕДОВАНИЯ МАТЕРИАЛЬНОЙ СТРУКТУРЫ ПРЕСТУПЛЕНИЯ. КРИМИНАЛИСТИЧЕСКАЯ ИДЕНТИФИКАЦИЯ. ТЕХНИЧЕСКИЕ СРЕДСТВА ИССЛЕДОВАНИЯ МАТЕРИАЛЬНОЙ СТРУКТУРЫ ПРЕСТУПЛЕНИЯ

Бастрыкин, А.И. Криминалистика. Современные методы криминалистического исследования: учеб. пособие / А.И. Бастрыкин; Российская правовая академия М-ва юстиции РФ, Северо-Западный филиал; Санкт-Петербургский юридический ин-т. – СПб.: Ольга, 2003. – 346 с.

Белкин, А.Р. Теория доказывания: науч.-метод. пособие / А.Р. Белкин. – М.: НОРМА, 1999. – 429 с.

Белкин, Р.С. Курс советской криминалистики. Частные криминалистические теории / Р.С. Белкин. – М., 1978. – Т. 2. – Гл. 7.

Бранчель, И.И. Фиксация хода и результатов осмотра места происшествия: справочное пособие для следователей / И.И. Бранчель, А.Е. Гучок; Науч.-практ. центр проблем укрепления законности и правопорядка Ген. прокуратуры Респ. Беларусь. – Минск: Тесей, 2007. – 243 с.

Волынский, В.А. Техничко-криминалистическое обеспечение раскрытия и расследования преступлений / В.А. Волынский. – М.: ВНИИ МВД России, 1994. – 79 с.

Дмитриева, Т.Ф. Техничко-криминалистическое обеспечение осмотра места происшествия: монография / Т.Ф. Дмитриева; под науч. ред. Е.И. Климовой. – Витебск: ВГУ имени П.М. Машерова, 2013. – 303 с.

Дулов, А.В. Основы формирования криминалистической теории доказывания: монография / А.В. Дулов, А.С. Рубис. – Минск: БГУ, 2004. – 263 с.

Душеин, С.В. Судебная фотография / С.В. Душеин [и др.]. – СПб.: Питер, 2005. – 368 с.

Железняк, А.С. Основы криминалистической техники: учеб. пособие / А.С. Железняк. – М.: МГИУ, 2007. – 190 с.

Зинин, А.М. Судебная экспертиза: учебник / А.М. Зинин, Н.П. Майлис. – М.: Юрайт, 2002. – 320 с.

Ищенко, Е.П. Криминалистическая фотография и видеозапись: учеб.-практ. пособие / Е.П. Ищенко, П.П. Ищенко, В.А. Зотчев; ред. Е.П. Ищенко. – М.: Юристъ, 1999. – 438 с.

Карлов, В.Я. Использование криминалистической техники в расследовании преступлений: науч.-практ. пособие / В.Я. Карлов; Московская академия экономики и права. – М.: Экзамен, 2006. – 192 с.

Колдин, В.Я. Идентификация при расследовании преступлений / В.Я. Колдин. – М.: Юрид. лит., 1978. – 144 с.

Колдин, В.Я. Судебная идентификация / В.Я. Колдин. – М.: Лекс Эст, 2002. – 528 с.

Колмаков, В.П. Идентификационные действия следователя / В.П. Колмаков. – М.: Юрид. лит., 1977. – 112 с.

Корухов, Ю.Г. Криминалистическая диагностика при расследовании преступлений: науч.-практ. пособие / Ю.Г. Корухов. – М.: Норма-Инфра-М, 1998. – 288 с.

Корухов, Ю.Г. Криминалистическая диагностика при расследовании преступлений / Ю.Г. Корухов. – М., 1998. – 96 с.

Криминалистическая техника: учебник / В.П. Антонов [и др.]. – М.: Юрлитинформ, 2002. – 607 с.

Курс криминалистики: в 3 т. / С.Н. Аммосов [и др.]; под ред. О.Н. Коршуновой, А.А. Степанова. – СПб.: Юридический центр Пресс,

2004. – Т. I: Общетеоретические вопросы. Криминалистическая техника. Криминалистическая тактика. – 683 с.

Романов, В.И. Применение научно-технических средств при расследовании преступлений / В.И. Романов. – Казань: Центр инновационных технологий, 2001. – 196 с.

Турчин, Д.А. Полевая криминалистика и ее практическое применение: науч.-практ. пособие / Д.А. Турчин, И.С. Чижиков; под ред. Е.П. Ищенко. – М.: Юрлитинформ, 2006. – 139 с.

Федоров, Г.В. Криминалистические средства противодействия преступности: теоретические аспекты: монография / Г.В. Федоров; МВД Респ. Беларусь, Акад. МВД. – Минск: Акад. МВД Респ. Беларусь, 2008. – 187 с.: ил.

Тема 5. КРИМИНАЛИСТИЧЕСКОЕ СЛЕДОВЕДЕНИЕ (ТРАСОЛОГИЯ)

Агафонов, В.В. Криминалистическая трасология / В.В. Агафонов, Н.П. Майлис, В.М. Плескачевский. – М., 2002. – 76 с.

Бастрыкин, А.И. Криминалистика. Современные методы криминалистического исследования: учеб. пособие / А.И. Бастрыкин; Российская правовая академия М-ва юстиции РФ, Северо-Западный филиал; Санкт-Петербургский юридический ин-т. – СПб.: Ольга, 2003. – 346 с.

Грановский, Г.Л. Основы трасологии: Особенная часть / Г.Л. Грановский. – М., 2009. – 359 с.

Крылов, И.Ф. Криминалистическое учение о следах / И.Ф. Крылов. – Л.: Изд-во ЛГУ, 1979. – 198 с.

Майлис, Н.П. Руководство по трасологической экспертизе / Н.П. Майлис. – М.: Щит и меч, 2007. – 344 с.

Майлис, Н.П. Судебная трасология: учебник для студентов юрид. вузов / Н.П. Майлис. – М., 2003. – 272 с.

Методы обнаружения и фиксации следов рук / Г.Л. Грановский. – М., 1973. – 249 с.

Салтевский, М.В. Следы человека и приемы использования для получения информации о преступлении и обстоятельствах преступления / М.В. Салтевский. – Киев: КВШ МВД СССР, 1983. – 44 с.

Следы на месте происшествия: справочник следователя / под ред. В.Ф. Статкуса. – М.: ЭКЦ МВД России, 2004. – 380 с.

Шевченко, Б.И. Научные основы современной трасологии: осмотр места кражи, совершенной с применением технических средств // Сб. науч. тр. / под ред. Б.И. Шевченко. – М.: ЛексЭкст, 2004. – 104 с.

Тема 6. КРИМИНАЛИСТИЧЕСКОЕ ИЗУЧЕНИЕ ЧЕЛОВЕКА (ДАКТИЛОСКОПИЯ)

Агафонов, В.В. Криминалистическая трасология / В.В. Агафонов, Н.П. Майлис, В.М. Плескачевский. – М., 2002. – 76 с.

Бастрыкин, А.И. Криминалистика. Современные методы криминалистического исследования: учеб. пособие / А.И. Бастрыкин; Российская правовая академия М-ва юстиции РФ, Северо-Западный филиал; Санкт-Петербургский юридический ин-т. – СПб.: Ольга, 2003. – 346 с.

Бранчель, И.И. Фиксация хода и результатов осмотра места происшествия: справочное пособие для следователей / И.И. Бранчель, А.Е. Гучок; Науч.-практ. центр проблем укрепления законности и правопорядка Ген. прокуратуры Респ. Беларусь. – Минск: Тесей, 2007. – 243 с.

Кантор, И.В. Криминалистическое исследование следов кожного покрова: учеб.-метод. пособие / И.В. Кантор. – Волгоград: ВА МВД России, 2003. – 156 с.

Комаринец, Б.М. Краткое пособие по дактилоскопии: учеб.-метод. пособие / Б.М. Комаринец. – Киев: АСТ, 1969. – 236 с.

Костров, А.И. Криминалистика. Следы пальцев рук как объект криминалистического исследования: учеб. пособие / А.И. Костров. – Минск: Амалфея, 2002. – 35 с.

Крылов, И.Ф. Криминалистическое учение о следах / И.Ф. Крылов. – Л.: Изд-во ЛГУ, 1979. – 198 с.

Методы обнаружения и фиксации следов рук / Г.Л. Грановский. – М., 1973. – 249 с.

Моисеева, Т.Ф. Комплексное криминалистическое исследование потожировых следов человека: учеб. пособие / Т.Ф. Моисеева. – М.: БЕК, 2000. – 222 с.

Салтевский, М.В. Следы человека и приемы использования для получения информации о преступлении и обстоятельствах преступления / М.В. Салтевский. – Киев: КВШ МВД СССР, 1983. – 44 с.

Следы на месте происшествия: справочник следователя / под ред. В.Ф. Статкуса. – М.: ЭКЦ МВД России, 2004. – 380 с.

Соловьев, А.Б. Общие условия предварительного расследования: монография / А.Б. Соловьев, М.Е. Токарева, Н.А. Власова. – М.: Юрлитинформ, 2005. – 143 с.

Шевченко, Б.И. Научные основы современной трасологии: осмотр места кражи, совершенной с применением технических средств // Сб. науч. тр. / под ред. Б.И. Шевченко. – М.: ЛексЭкст, 2004. – 104 с.

Тема 7. КРИМИНАЛИСТИЧЕСКОЕ ИЗУЧЕНИЕ ЧЕЛОВЕКА (СЛЕДЫ НОГ, КРОВИ, ЗУБОВ, ЗАПАХА, ГОЛОСА И РЕЧИ)

Агафонов, В.В. Криминалистическая трасология / В.В. Агафонов, Н.П. Майлис, В.М. Плескачевский. – М., 2002. – 76 с.

Бастрыкин, А.И. Криминалистика. Современные методы криминалистического исследования: учеб. пособие / А.И. Бастрыкин; Российская правовая академия М-ва юстиции РФ, Северо-Западный филиал; Санкт-Петербургский юридический ин-т. – СПб.: Ольга, 2003. – 346 с.

Гаврилин, Ю.В. Использование контроля и записи телефонных и иных переговоров в раскрытии и расследовании преступлений: учеб. пособие / Ю.В. Гаврилин, Е.С. Дубоносов; Юридический ин-т МВД России. – М.: Книжный мир, 2003. – 69 с.

Грановский, Г.Л. Основы трасологии: Особенная часть / Г.Л. Грановский. – М., 2009. – 359 с.

Крылов, И.Ф. Криминалистическое учение о следах / И.Ф. Крылов. – Л.: Изд-во ЛГУ, 1979. – 198 с.

Майлис, Н.П. Руководство по трасологической экспертизе / Н.П. Майлис. – М.: Щит и меч, 2007. – 344 с.

Майлис, Н.П. Судебная трасология: учебник для студентов юрид. вузов / Н.П. Майлис. – М., 2003. – 272 с.

Методы обнаружения и фиксации следов рук / Г.Л. Грановский. – М., 1973. – 249 с.

Салтевский, М.В. Следы человека и приемы использования для получения информации о преступлении и обстоятельствах преступления / М.В. Салтевский. – Киев: КВШ МВД СССР, 1983. – 44 с.

Следы на месте происшествия: справочник следователя / под ред. В.Ф. Статкуса. – М.: ЭКЦ МВД России, 2004. – 380 с.

Чулахов, В.Н. Криминалистическое исследование навыков и привычек человека: монография / В.Н. Чулахов; под ред. Е.Р. Россинской. – М.: Юрлитинформ, 2004. – 176 с.

Шевченко, Б.И. Научные основы современной трасологии: осмотр места кражи, совершенной с применением технических средств // Сб. науч. тр. / под ред. Б.И. Шевченко. – М.: ЛексЭкст, 2004. – 104 с.

Тема 8. КРИМИНАЛИСТИЧЕСКОЕ ИССЛЕДОВАНИЕ ОРУДИЙ,
МЕХАНИЗМОВ, ИНСТРУМЕНТОВ И ИХ СЛЕДОВ
(ВЗЛОМ, ОРУДИЯ, ИНСТРУМЕНТЫ, ТРАНСПОРТНЫЕ
СРЕДСТВА, КОМПЬЮТЕРНЫЕ ПРЕСТУПЛЕНИЯ)

Агафонов, В.В. Криминалистическая трасология / В.В. Агафонов, Н.П. Майлис, В.М. Плескачевский. – М., 2002. – 76 с.

Козлов, В.Е. Компьютерные преступления: криминалистическая характеристика и осмотр места происшествия: монография / В.Е. Козлов. – Минск: Акад. МВД Респ. Беларусь, 2001. – 120 с.

Корма, В.Д. Криминалистические исследования следов применения оружия / В.Д. Корма. – М.: Юрист, 2005.

Майлис, Н.П. Руководство по трасологической экспертизе / Н.П. Майлис. – М.: Щит и меч, 2007. – 344 с.

Майлис, Н.П. Судебная трасология: учебник для студентов юрид. вузов / Н.П. Майлис. – М., 2003. – 272 с.

Салтевский, М.В. Следы человека и приемы использования для получения информации о преступлении и обстоятельствах преступления / М.В. Салтевский. – Киев: КВШ МВД СССР, 1983. – 44 с.

Шевченко, Б.И. Научные основы современной трасологии: осмотр места кражи, совершенной с применением технических средств // Сб. науч. тр. / под ред. Б.И. Шевченко. – М.: ЛексЭкст, 2004. – 104 с.

Тема 9. КРИМИНАЛИСТИЧЕСКОЕ ИССЛЕДОВАНИЕ ОРУЖИЯ
И СЛЕДОВ ЕГО ДЕЙСТВИЯ (ОРУЖИЕВЕДЕНИЕ, ХОЛОДНОЕ
ОРУЖИЕ, БАЛЛИСТИКА, ВЗРЫВОТЕХНИКА)

Беляков, А.А. Взрывчатые вещества и взрывные устройства (криминалистическая взрывотехника) / А.А. Беляков. – М.: Юрлитинформ, 2003. – 256 с.

Владимиров, В.Ю. Криминалистическая (судебная) баллистика и ее практическое использование в раскрытии, расследовании и предупреждении преступлений / В.Ю. Владимиров. – СПб.: Санкт-Петербургский юридический институт МВД России, 1995. – 31 с.

Гордеев, С.Б. Криминалистическое исследование холодного, металлического оружия, конструктивно сходных с таким оружием изделий / С.Б. Гордеев, И.Л. Филиппенко. – Владивосток: Российская таможенная академия, 2005. – 96 с.

Криминалистическая взрывотехника. – М.: Юрлитинформ, 2012. – 168 с.

Мазуренко, П.Н. Проблемы оборота холодного оружия и других опасных предметов: монография / П.Н. Мазуренко. – Казань: КЮИ МВД РФ, 2007. – 81 с.

Плескачевский, В.М. Оружие в криминалистике. Понятие и классификация / В.М. Плескачевский. – М.: Спарк, 2001. – 343 с.

Подшибякин, А.С. Холодное оружие / А.С. Подшибякин. – М.: АО «Центр Юр Инфор», 2003. – 254 с.

Подшибякин, А.С. Холодное оружие: криминалистическое учение / А.С. Подшибякин. – М.: Юр. Инфор, 1997. – 149 с.

Тема 10. ТЕХНИКО-КРИМИНАЛИСТИЧЕСКОЕ ИССЛЕДОВАНИЕ ДОКУМЕНТОВ

Алесковский, С.Ю. Основы графологии: учеб.-метод. пособие / С.Ю. Алесковский, Я.В. Комиссарова. – М.: Юрлитинформ, 2006. – 216 с.

Жижина, М.В. Судебно-почерковедческая экспертиза документов: учеб.-практ. пособие / М.В. Жижина; под ред. Е.П. Ищенко. – М.: Юрлитинформ, 2006. – 176 с.

Корухов, Ю.Г. Криминалистическое исследование документов / Ю.Г. Корухов. – М.: ВНИИСЭ, 1972. – 104 с.

Криминалистическая техника / под ред. И.Ф. Пантелеева. – М.: ВЮЗИ, 1988. – 509 с.

Орлова, В.Ф. Судебно-почерковедческая диагностика: учеб. пособие для студ. высш. учеб. заведений / В.Ф. Орлова. – М.: ЮНИТИ-ДАНА, Закон и право, 2006. – 160 с.

Судебно-почерковедческая экспертиза / под ред. В.Ф. Орловой. – М., 1980. – 237 с.

Судебно-техническая экспертиза документов. – М.: ВНИИСЭ, 1993. – Вып. 120. – 38 с.

Судебно-технологическая экспертиза документов. – М.: ВНИИСЭ МЮ СССР, 1972–1973. – Вып. 1–5. – С. 29–32.

Технико-криминалистическая экспертиза документов / под ред. В.Е. Ляпичева, Н.Н. Шведовой. – Волгоград: Волгогр. академия МВД России, 2005. – 268 с.

Тема 11. КРИМИНАЛИСТИЧЕСКОЕ ИССЛЕДОВАНИЕ ПИСЬМА

Алесковский, С.Ю. Основы графологии: учеб.-метод. пособие / С.Ю. Алесковский, Я.В. Комиссарова. – М.: Юрлитинформ, 2006. – 216 с.

Жижина, М.В. Судебно-почерковедческая экспертиза документов: учеб.-практ. пособие / М.В. Жижина; под ред. Е.П. Ищенко. – М.: Юрлитинформ, 2006. – 176 с.

Корухов, Ю.Г. Криминалистическое исследование документов / Ю.Г. Корухов. – М.: ВНИИСЭ, 1972. – 104 с.

Орлова, В.Ф. Судебно-почерковедческая диагностика: учеб. пособие для студ. высш. учеб. заведений / В.Ф. Орлова. – М.: ЮНИТИ-ДАНА, Закон и право, 2006. – 160 с.

Судебно-почерковедческая экспертиза / под ред. В.Ф. Орловой. – М., 1980. – 237 с.

Судебно-техническая экспертиза документов. – М.: ВНИИСЭ, 1993. – Вып. 120. – 38 с.

Судебно-технологическая экспертиза документов. – М.: ВНИИСЭ МЮ СССР, 1972–1973. – Вып. 1–5. – С. 29–32.

Технико-криминалистическая экспертиза документов / под ред. В.Е. Ляпичева, Н.Н. Шведовой. – Волгоград: Волгогр. академия МВД России, 2005. – 268 с.

РАЗДЕЛ III. КРИМИНАЛИСТИЧЕСКАЯ ТАКТИКА

Тема 12. ПОНЯТИЕ И СОДЕРЖАНИЕ КРИМИНАЛИСТИЧЕСКОЙ ТАКТИКИ. СИСТЕМА ТАКТИЧЕСКИХ СРЕДСТВ

Баев, О.Я. Тактика следственных действий / О.Я. Баев. – Воронеж: НПО «МОДЕК», 1995. – 224 с.

Белкин, Р.С. Очерки криминалистической тактики / Р.С. Белкин. – Волгоград: Высшая следственная школа МВД РФ, 1993. – 200 с.

Быховский, И.Е. Процессуальные и тактические вопросы проведения следственных действий: учеб. пособие / И.Е. Быховский. – Волгоград, 1977. – Гл. 1, 3.

Васильев, А.Н. Тактика отдельных следственных действий / А.Н. Васильев. – М.: Юрид. лит., 1981. – 112 с.

Горячев, Э.К. Тактико-криминалистическое обеспечение расследования преступлений / Э.К. Горячев, И.В. Тишутина. – М.: Изд-во «Юрлитинформ», 2006. – 128 с.

Дулов, А.В. Тактические операции при расследовании преступлений / А.В. Дулов. – Минск: Изд-во БГУ, 1979. – 128 с.

Еникеев, М.И. Следственные действия: психология, тактика, технология: учеб. пособие / М.И. Еникеев, В.А. Образцов, В.Е. Эминов. – М.: ТК Велби, Изд-во Проспект, 2008. – 216 с.

Зицер, Е.У. Предмет, метод и система криминалистики // В кн.: Криминалистика. – М., 1938.

Князьков, А.С. Концептуальные положения тактического приема / А.С. Князьков. – Томск: Томский ун-т, 2012. – 190 с.

Комиссаров, В.И. Криминалистическая тактика: история, современное состояние и перспективы развития / В.И. Комиссаров. – М.: Юрлитинформ, 2009. – 192 с.

Криминалистика: учебник для студ. и курсантов вузов по юридическим спец.: в 3 ч. / под ред. Г.Н. Мухина [и др.]. – Минск: Акад. МВД Респ. Беларусь, 2010. – Ч. 2: Криминалистическая тактика / И.А. Анищенко [и др.]. – 2010. – 244 с.

Лившиц, Е.М. Тактика следственных действий / Е.М. Лившиц, Р.С. Белкин. – М.: Новый Юристь, 1997. – 176 с.

Мерецкий, Н.Е. Криминалистика и оперативно-тактические комбинации: науч.-практ. пособие / Н.Е. Мерецкий. – М.: Юрлитинформ, 2007. – 368 с.

Резван, А.П. Криминалистическая тактика: учеб. пособие / А.П. Резван, Н.Ф. Колосов, П.А. Резван. – Волгоград: ВА МВД России, 2003. – 92 с.

Чебуренков, А.А. Общетеоретические положения и практические аспекты криминалистической тактики / А.А. Чебуренков. – М.: Юрлитинформ, 2008. – 240 с.

Якушин, С.Ю. Криминалистическая тактика: вопросы теории и практики: учеб. пособие / С.Ю. Якушин. – Казань: Казан. гос. ун-т, 2010. – 178 с.

Тема 13. ОРГАНИЗАЦИЯ РАССЛЕДОВАНИЯ ПРЕСТУПЛЕНИЙ

Баев, О.Я. Тактика следственных действий / О.Я. Баев. – Воронеж: НПО «МОДЕК», 1995. – 224 с.

Белкин, Р.С. Очерки криминалистической тактики / Р.С. Белкин. – Волгоград: Высшая следственная школа МВД РФ, 1993. – 200 с.

Дулов, А.В. Тактические операции при расследовании преступлений / А.В. Дулов. – Минск: Изд-во БГУ, 1979. – 128 с.

Комиссаров, В.И. Криминалистическая тактика: история, современное состояние и перспективы развития / В.И. Комиссаров. – М.: Юрлитинформ, 2009. – 192 с.

Криминалистика: учебник для студ. и курсантов вузов по юридическим спец.: в 3 ч. / под ред. Г.Н. Мухина [и др.]. – Минск: Акад. МВД Респ. Беларусь, 2010. – Ч. 2: Криминалистическая тактика / И.А. Анищенко [и др.]. – 2010. – 244 с.

Тема 14. ОРГАНИЗАЦИЯ И ТАКТИКА ОСМОТРА

Баев, О.Я. Тактика следственных действий / О.Я. Баев. – Воронеж: НПО «МОДЕК», 1995. – 224 с.

Бранчель, И.И. Фиксация хода и результатов осмотра места происшествия: справ. пособие для следователей / И.И. Бранчель, А.Е. Гучок. – Минск: Тесей, 2007. – 241 с., [16] с. ил.

Гаврилов, М.В. Осмотр при расследовании преступлений в сфере компьютерной информации: монография / М.В. Гаврилов, А.Н. Иванов. – М.: Юрлитинформ, 2007. – 167 с.

Дмитриева, Т.Ф. Техничко-криминалистическое обеспечение осмотра места происшествия: монография / Т.Ф. Дмитриева; под науч. ред. Е.И. Климовой. – Витебск: ВГУ имени П.М. Машерова, 2013. – 303 с.

Криминалистика: учебник для студ. и курсантов вузов по юридическим спец.: в 3 ч. / под ред. Г.Н. Мухина [и др.]. – Минск: Акад. МВД Респ. Беларусь, 2010. – Ч. 2: Криминалистическая тактика / И.А. Анищенко [и др.]. – 2010. – 244 с.

Лившиц, Е.М. Тактика следственных действий / Е.М. Лившиц, Р.С. Белкин. – М.: Новый Юрист, 1997. – 176 с.

Мамонов, В.С. Осмотр места происшествия: правовые, научные основы и практика применения / В.С. Мамонов, В.В. Степанов. – М.: Юрлитинформ, 2010. – 184 с.

Настольная книга следователя. Тактические приемы проведения осмотра места происшествия и допросов при расследовании преступлений различной категории: науч.-метод. пособие / А.И. Дворкина [и др.]; под ред. А.И. Дворкина. – М.: Экзамен, 2006. – 637 с.

Осмотр места происшествия: практ. пособие / А.И. Дворкин [и др.]; под ред. А.И. Дворкина. – М.: Юрист, 2001. – 335 с.

Осмотр места происшествия: практ. пособие / под ред. В.М. Логвина. – М.: Юрлитинформ, 2013. – 376 с.

Следственные действия: учебник для магистров / М.В. Савельева, А.Б. Смушкин. – М.: Юрайт, 2012. – 273 с.

Сорокотягина, Д.А. Осмотр места происшествия – источник сведений о личности потерпевшего / Д.А. Сорокотягина // Следственные действия: (Криминалистические и процессуальные аспекты): сб. науч. тр. – Свердловск, 1983. – С. 80–89.

Справочник следователя / В.Н. Григорьев, А.В. Победкин, К.Н. Яшин, Ю.В. Гаврилин. – М.: Эксмо, 2008. – 749 с.

Торбин, Ю.Г. Следы и особые приметы на живых лицах (уголовно-процессуальные и криминалистические аспекты обнаружения и использования): монография / Ю.Г. Торбин. – М.: Юрлитинформ, 2006. – 432 с.

Торбин, Ю.Г. Теория и практика освидетельствования / Ю.Г. Торбин. – СПб.: Питер, 2004. – 176 с.

Шамонова, Т.Н. Осмотр места обнаружения признаков убийства: учеб. пособие / Т.Н. Шамонова; Московский ун-т МВД России. – М.: Щит-М, 2008. – 176 с.: ил.

Шамонова, Т.Н. Следы человека на месте преступления, их роль в доказывании. Биологический аспект: монография / Т.Н. Шамонова; Московский ун-т МВД России. – М.: Щит-М, 2009. – 152 с.

Тема 15. ОРГАНИЗАЦИЯ И ТАКТИКА ДОПРОСА

Баев, О.Я. Тактика следственных действий / О.Я. Баев. – Воронеж: НПО «МОДЕК», 1995. – 224 с.

Криминалистика: учебник для студ. и курсантов вузов по юридическим спец.: в 3 ч. / под ред. Г.Н. Мухина [и др.]. – Минск: Акад. МВД Респ. Беларусь, 2010. – Ч. 2: Криминалистическая тактика / И.А. Анищенко [и др.]. – 244 с.

Закатов, А.А. Ложь и борьба с нею / А.А. Закатов. – Волгоград: Нижне-Волжское книжное издательство, 1984. – 191 с.

Зайцева, И.А. Процессуальные и тактические особенности допроса подозреваемого и обвиняемого, проводимого при участии защитника / И.А. Зайцева. – М.: Издательство «Юрлитинформ», 2006. – 232 с.

Комиссаров, В.И. Тактика допроса потерпевших от преступлений, совершаемых организованными группами лиц / В.И. Комиссаров, О.А. Лакаева. – М.: Изд-во «Юрлитинформ», 2007. – 368 с.

Порубов, А.И. Тактика допроса на предварительном следствии / А.И. Порубов. – М.: Бек, 1998. – 208 с.

Пронин, К.В. Тактика допроса в суде: процессуальные и криминалистические аспекты: учеб. пособие для вузов / К.В. Пронин. – М.: ЗАО Юстицинформ, 2006. – 160 с.

Соловьев, А.Б. Использование доказательств при допросе на предварительном следствии / А.Б. Соловьев. – М.: Юрлитинформ, 2001. – 136 с.

Тема 16. ОРГАНИЗАЦИЯ И ТАКТИКА СЛЕДСТВЕННОГО ЭКСПЕРИМЕНТА, ПРОВЕРКИ ПОКАЗАНИЙ НА МЕСТЕ

Белкин, Р.С. Эксперимент в уголовном судопроизводстве: метод. пособие / Р.С. Белкин, А.Р. Белкин. – М.: Инфра-М–Норма, 1997. – 160 с.

Криминалистика: учебник для студ. и курсантов вузов по юридическим спец.: в 3 ч. / под ред. Г.Н. Мухина [и др.]. – Минск: Акад. МВД Респ. Беларусь, 2010. – Ч. 2: Криминалистическая тактика / И.А. Анищенко [и др.]. – 2010. – 244 с.

Тема 17. ОРГАНИЗАЦИЯ И ТАКТИКА ПРОВЕРКИ ПОКАЗАНИЙ НА МЕСТЕ

Баев, О.Я. Тактика следственных действий / О.Я. Баев. – Воронеж: НПО «МОДЕК», 1995. – 224 с.

Криминалистика: учебник для студ. и курсантов вузов по юридическим спец.: в 3 ч. / под ред. Г.Н. Мухина [и др.]. – Минск: Акад. МВД Респ. Беларусь, 2010. – Ч. 2: Криминалистическая тактика / И.А. Анищенко [и др.]. – 2010. – 244 с.

Следственные действия: учебник для магистров / М.В. Савельева, А.Б. Смушкин. – М.: Юрайт, 2012. – 273 с.

Справочник следователя / В.Н. Григорьев, А.В. Победкин, К.Н. Яшин, Ю.В. Гаврилин. – М.: Эксмо, 2008. – 749 с.

Тема 18. ОРГАНИЗАЦИЯ И ТАКТИКА ОБЫСКА И ВЫЕМКИ, ПРЕДЪЯВЛЕНИЯ ДЛЯ ОПОЗНАНИЯ

Бурыка, Д.А. Проблемы организации и тактики предъявления для опознания / Д.А. Бурыка. – М.: Изд-во «Юрлитинформ», 2007. – 240 с.

Виницкий, Л.В. Тактико-психологические аспекты предъявления для опознания на предварительном следствии: монография / Л.В. Виницкий, Л.В. Иванова. – М.: Юрлитинформ, 2010. – 152 с.

Гинзбург, А.Я. Оpozнание в следственной, оперативно-розыскной и экспертной практике / А.Я. Гинзбург. – М.: Право и закон, 1996. – 122 с.

Руководство для следователей / под ред. Н.А. Селиванова, В.А. Снеткова. – М.: ИНФРА-М, 1997. – 732 с.

Самошина, З.Г. Предъявление для опознания на предварительном следствии / З.Г. Самошина, В.В. Крылов. – М.: «Лекс Эст», 2001. – 260 с.

Следственные действия: учебник для магистров / М.В. Савельева, А.Б. Смушкин. – М.: Юрайт, 2012. – 273 с.

Справочник следователя / В.Н. Григорьев, А.В. Победкин, К.Н. Яшин, Ю.В. Гаврилин. – М.: Эксмо, 2008. – 749 с.

Якушин, С.Ю. Тактические средства расследования преступлений: вопросы теории и практики. – Казань: УНИПРЕСС, 2002. – 120 с.

Тема 19. ОРГАНИЗАЦИЯ И ТАКТИКА ПРОВЕДЕНИЯ ЭКСПЕРТИЗЫ

Криминалистическая экспертиза: возникновение, становление и тенденции развития / под ред. В.П. Лаврова. – М.: Юрид. институт МВД РФ, 1994. – 231 с.

Майлис, Н.П. Введение в судебную экспертизу: учеб. пособие для студентов вузов, обучающихся по специальности «Юриспруденция» / Н.П. Майлис. – 2-е изд., перераб. и доп. – М.: ЮНИТИ-ДАНА: Закон и право, 2011. – 159 с.

Россинская, Е.Р. Судебная экспертиза в гражданском, арбитражном и уголовном процессе / Е.Р. Россинская. – М.: НОРМА, 2006. – 655 с.

Теория судебной экспертизы: учебник / Е.Р. Россинская, Е.И. Галяшина, А.М. Зинин; под ред. Е.Р. Россинской. – М.: Норма, 2009. – 384 с.

Шляхов, А.Р. Судебная экспертиза: организация и проведение / А.Р. Шляхов. – М.: Юрид. лит., 1979. – 168 с.

РАЗДЕЛ IV. КРИМИНАЛИСТИЧЕСКАЯ МЕТОДИКА

Тема 20. ТЕОРЕТИЧЕСКИЕ ОСНОВЫ КРИМИНАЛИСТИЧЕСКОЙ МЕТОДИКИ. ИСПОЛЬЗОВАНИЕ ДОКУМЕНТАЛЬНЫХ И ИНФОРМАЦИОННЫХ СИСТЕМ ПРИ РАССЛЕДОВАНИИ ПРЕСТУПЛЕНИЙ

Васильев, А.Н. Проблемы методики расследования отдельных видов преступлений / А.Н. Васильев; каф. криминалистики юрид. фак. МГУ им. М.В. Ломоносова. – М.: ЛексЭст, 2002. – 65 с.

Возгрин, И.А. Научные основы криминалистической методики расследования преступлений: курс лекций: в 4 ч. / И.А. Возгрин. – СПб.: Санкт-Петербургский юридический институт МВД РФ, 1992–1993. – 80 с.

Гаврилин, Ю.В. Криминалистика: методика расследования отдельных видов преступлений: курс лекций: учеб. пособие для студ. высш. учеб. заведений, обуч. по спец. «Юриспруденция» / Ю.В. Гаврилин, Н.Г. Шурухнов; под ред. Н.Г. Шурухнова. – М.: Книжный мир, 2004. – 467 с.

Ермолович, В.Ф. Криминалистическая характеристика преступлений / В.Ф. Ермолович. – Минск: Амалфея, 2001. – 304 с.

Ермолович, В.Ф. Построение и проверка версий / В.Ф. Ермолович, М.В. Ермолович; ред. И.И. Басецкий. – Минск: Амалфея, 2000. – 176 с. – Библиогр.: с. 156–167.

Криминалистика: учебник для студ. и курсантов вузов по юридическим спец.: в 3 ч. / под ред. Г.Н. Мухина [и др.]. – Минск: Акад. МВД Респ. Беларусь, 2010. – Ч. 3: Криминалистическая тактика / И.А. Анищенко [и др.]. – 2010. – 244 с.

Шмонин, А.В. Методика расследования преступлений / А.В. Шмонин. – М.: Юстицинформ, 2006. – 461 с.

Тема 21. МЕТОДИКА РАССЛЕДОВАНИЯ УБИЙСТВ

Бородулин, А.И. Убийства по найму: Криминалистическая характеристика. Методика расследования / А.И. Бородулин; ред. Р.С. Белкин. – М.: Новый Юрист, 1997. – 80 с.

Васильев, А.Н. Проблемы методики расследования отдельных видов преступлений / А.Н. Васильев; каф. криминалистики юрид. фак. МГУ им. М.В. Ломоносова. – М.: ЛексЭст, 2002. – 65 с.

Возгрин, И.А. Научные основы криминалистической методики расследования преступлений: курс лекций: в 4 ч. / И.А. Возгрин. – СПб.: Санкт-Петербургский юридический институт МВД РФ, 1992–1993. – 80 с.

Гаврилин, Ю.В. Криминалистика: методика расследования отдельных видов преступлений: курс лекций: учеб. пособие для студ. высш. учеб. заведений, обуч. по спец. «Юриспруденция» / Ю.В. Гаврилин, Н.Г. Шурухнов; под ред. Н.Г. Шурухнова. – М.: Книжный мир, 2004. – 467 с.

Дубягин, Ю.П. Особенности методики расследования неочевидных убийств / Ю.П. Дубягин, О.П. Дубягина, С.Г. Логинов. – М.: Юрлитинформ, 2004. – 250 с.: ил.

Комиссаров, В.И. Особенности расследования убийств, совершенных по найму: монография / В.И. Комиссаров, О.В. Булаева. – М.: Юрлитинформ, 2009. – 156 с.

Шмонин, А.В. Методика расследования преступлений / А.В. Шмонин. – М.: Юстицинформ, 2006. – 461 с.

Тема 22. МЕТОДИКА РАССЛЕДОВАНИЯ КОРРУПЦИОННЫХ ПРЕСТУПЛЕНИЙ. МЕТОДИКА РАССЛЕДОВАНИЯ ВЗЯТОЧНИЧЕСТВА

Васильев, А.Н. Проблемы методики расследования отдельных видов преступлений / А.Н. Васильев; каф. криминалистики юрид. фак. МГУ им. М.В. Ломоносова. – М.: ЛексЭст, 2002. – 65 с.

Гаврилин, Ю.В. Криминалистика: методика расследования отдельных видов преступлений: курс лекций: учеб. пособие для студ. высш. учеб. заведений, обуч. по спец. «Юриспруденция» / Ю.В. Гаврилин, Н.Г. Шурухнов; под ред. Н.Г. Шурухнова. – М.: Книжный мир, 2004. – 467 с.

Криминалистика: учебник для студ. и курсантов вузов по юридическим спец.: в 3 ч. / под ред. Г.Н. Мухина [и др.]. – Минск: Акад. МВД Респ. Беларусь, 2010. – Ч. 3: Криминалистическая тактика / И.А. Анищенко [и др.]. – 2010. – 244 с.

Тема 23. МЕТОДИКА РАССЛЕДОВАНИЯ ПРЕСТУПЛЕНИЙ ПРОТИВ СОБСТВЕННОСТИ

Аминев, Ф.Г. Особенности расследования разбойного нападения, совершенного несовершеннолетними: учеб. пособие по расследованию конкретного уголовного дела / Ф.Г. Аминев, И.А. Макаренко. – М.: Юрлитинформ, 2006. – 122 с.

Криминалистика: учебник для студ. и курсантов вузов по юридическим спец.: в 3 ч. / под ред. Г.Н. Мухина [и др.]. – Минск: Акад. МВД Респ. Беларусь, 2010. – Ч. 3: Криминалистическая тактика / И.А. Анищенко [и др.]. – 2010. – 244 с.

Курс криминалистики. Особенная часть / А.И. Алгазин [и др.]; отв. ред. В.Е. Корноухов. – М.: Юристъ, 2001. – Т. 1: Методики расследования насильственных и корыстно-насильственных преступлений. – 634 с.

Шмонин, А.В. Методика расследования преступлений / А.В. Шмонин. – М.: Юстицинформ, 2006. – 461 с.

Яблоков, Н.П. Расследование организованной преступной деятельности: практ. пособие / Н.П. Яблоков. – М.: Юристъ, 2002. – 172 с.

Тема 24. МЕТОДИКА РАССЛЕДОВАНИЯ ПРЕСТУПЛЕНИЙ В СФЕРЕ ЭКОНОМИКИ. МЕТОДИКА РАССЛЕДОВАНИЯ ПРЕСТУПЛЕНИЙ В ФИНАНСОВОЙ БАНКОВСКОЙ СФЕРАХ

Бертовский, Л.В. Выявление и расследование экономических преступлений: учеб.-практ. издание / Л.В. Бертовский, В.А. Образцов. – М.: Экзамен, 2003. – 256 с.

Бертовский, Л.В. Расследование преступного нарушения правил экономической деятельности / Л.В. Бертовский. – М.: Камерон, 2006. – 239 с.

Егоров, Ю.А. Теория и практика противодействия преступлениям в банковской системе: монография / Ю.А. Егоров; МВД Респ. Беларусь, Акад. МВД Респ. Беларусь. – Минск: Акад. МВД Респ. Беларусь, 2002. – 92 с.

Жук, М.Г. Криминалистические аспекты экономической безопасности государства: монография / М.Г. Жук; УО «Гродн. гос. ун-т им. Я. Купалы»; под науч. ред. Г.А. Зорина. – Гродно: ГрГУ им. Я. Купалы, 2003. – 115 с.

Жук, М.Г. Криминалистические технологии расследования преступлений, связанных с «отмыванием» «грязных» денег в сфере налоговой, кредитной и предпринимательской деятельности: учеб. пособие по курсу «Криминалистика» для студ. спец. Г 09.01.00 – Правоведение / М.Г. Жук; МО РБ, УО «Гродненский гос. ун-т им. Я. Купалы». – Гродно: УО «ГрГУ им. Я. Купалы», 2004. – 236 с.

Курс криминалистики: в 3 т. / В.А. Абаканова [и др.]; под ред. О.Н. Коршуновой, А.А. Степанова. – СПб.: Юридический центр Пресс, 2004. – Т. III: Криминалистическая методика: Методика расследования преступлений в сфере экономики, взяточничества и компьютерных преступлений. – 573 с.

Лагун, Н.И. Особенности расследования хищений денежных средств с использованием банковских пластиковых карточек: лекция / Н.И. Лагун, О.Ю. Шпак; МВД Респ. Беларусь, Акад. МВД. – Минск: Акад. МВД Респ. Беларусь, 2009. – 31 с.

Моисеева, И.А. Банковская преступность: криминологический и криминалистический аспекты: учеб. пособие по курсам «Криминология», «Криминалистика» для студ. спец. Г 09.01.00 – Правоведение / И.А. Моисеева; М-во образования Респ. Беларусь, УО «Гродн. гос. ун-т им. Я. Купалы». – Гродно: ГрГУ, 2004. – 93 с.

Щерба, С.П. Расследование незаконных банкротств и неправомерных действий при банкротстве / С.П. Щерба, П.Е. Власов. – М.: Юрлитинформ, 2005. – 176 с.

СОДЕРЖАНИЕ

ВВЕДЕНИЕ	3
РАЗДЕЛ I. ТЕОРЕТИЧЕСКИЕ И МЕТОДОЛОГИЧЕСКИЕ ОСНОВЫ КРИМИНАЛИСТИКИ	5
Тема 1. Формирование и развитие криминалистики. Задачи, предмет, функции криминалистики	5
Тема 2. Система и методы криминалистики	9
Тема 3. Криминалистическое изучение преступления и преступной деятельности. Понятие и содержание криминалистической деятельности	13
РАЗДЕЛ II. КРИМИНАЛИСТИЧЕСКОЕ ИССЛЕДОВАНИЕ МАТЕРИАЛЬНОЙ СТРУКТУРЫ ПРЕСТУПЛЕНИЯ	21
Тема 4. Предмет, методы и система криминалистического исследования материальной структуры преступления. Криминалистическая идентификация. Технические средства исследования материальной структуры преступления	21
Тема 5. Криминалистическое следоведение (трасология)	43
Тема 6. Криминалистическое изучение человека (дактилоскопия)	54
Тема 7. Криминалистическое изучение человека (следы ног, крови, зубов, запаха, голоса и речи)	67
Тема 8. Криминалистическое исследование орудий, механизмов, инструментов и их следов (взлом, орудия, инструменты, транспортные средства, компьютерные преступления)	84
Тема 9. Криминалистическое исследование оружия и следов его действия (оружиеведение, холодное оружие, баллистика, взрывотехника)	103
Тема 10. Техничко-криминалистическое исследование документов .	127
Тема 11. Криминалистическое исследование письма	143
РАЗДЕЛ III. КРИМИНАЛИСТИЧЕСКАЯ ТАКТИКА	156
Тема 12. Понятие и содержание криминалистической тактики. Система тактических средств	156
Тема 13. Организация расследования преступлений	175
Тема 14. Организация и тактика осмотра	193
Тема 15. Организация и тактика допроса	211
Тема 16. Организация и тактика следственного эксперимента	225
Тема 17. Организация и тактика проверки показаний на месте	230
Тема 18. Организация и тактика обыска и выемки, предъявления для опознания	236

Тема 19.	Организация и тактика проведения экспертизы	247
РАЗДЕЛ IV. КРИМИНАЛИСТИЧЕСКАЯ МЕТОДИКА		258
Тема 20.	Теоретические основы криминалистической методики. Использование документальных и информационных систем при расследовании преступлений	258
Тема 21.	Методика расследования убийств	272
Тема 22.	Методика расследования коррупционных преступлений. Методика расследования взяточничества	279
Тема 23.	Методика расследования преступлений против собственности	285
Тема 24.	Методика расследования преступлений в сфере экономики. Методика расследования преступлений в финансовой, банковской сферах	302
СПИСОК ИСПОЛЬЗОВАННЫХ ИСТОЧНИКОВ		313

Учебное издание

ДМИТРИЕВА Татьяна Федоровна

КРИМИНАЛИСТИКА

Конспект лекций

Технический редактор

Г.В. Разбоева

Корректор

А.Н. Фенченко

Компьютерный дизайн

Л.Р. Жигунова

Подписано в печать 2016. Формат 60x84^{1/16}. Бумага офсетная.

Усл. печ. л. 19,41. Уч.-изд. л. 16,42. Тираж экз. Заказ .

Издатель и полиграфическое исполнение – учреждение образования
«Витебский государственный университет имени П.М. Машерова».

Свидетельство о государственной регистрации в качестве издателя,
изготовителя, распространителя печатных изданий

№ 1/255 от 31.03.2014 г.

Отпечатано на ризографе учреждения образования

«Витебский государственный университет имени П.М. Машерова».

210038, г. Витебск, Московский проспект, 33.