

Министерство образования Республики Беларусь
Учреждение образования «Витебский государственный
университет имени П.М. Машерова»

ОБРАЗОВАНИЕ XXI ВЕКА

*Материалы XII (57) Региональной
научно-практической конференции
студентов и магистрантов*

Витебск, 29–30 марта 2012 г.

*Витебск
УО «ВГУ им. П.М. Машерова»
2012*

УДК 378.4(476.5)(063)
ББК 74.583(4Бел)6я431+74.580.268я431
О-23

Печатается по решению научно-методического совета учреждения образования «Витебский государственный университет имени П.М. Машерова». Протокол № 7 от 22.12.2011 г.

Материалы конференции публикуются в авторской редакции

Редакционная коллегия:
А.П. Солодков (*главный редактор*),
И.М. Прищепа, А.Л. Дединкин, Е.В. Крикливец, Г.В. Разбоева

Рецензенты:
доктор физ.-мат. наук, профессор *Н.Т. Воробьев*; канд. филол. наук, доцент *О.В. Лапатинская*;
канд. пед. наук, доцент *И.В. Галузо*; доктор биол. наук, профессор *А.А. Чиркин*;
канд. биол. наук, доцент *Л.М. Мержвинский*; канд. экон. наук, доцент *С.В. Шахнович*;
канд. философ. наук, доцент *Э.И. Рудковский*; канд. пед. наук, доцент *А.А. Альхименок*;
канд. ист. наук, доцент *А.Н. Дулов*

О-23 **Образование XXI века** : материалы XII (57) Региональной научно-практической конференции студентов и магистрантов, Витебск, 29–30 марта 2012 г. / Вит. гос. ун-т ; редкол.: А.П. Солодков (гл. ред.) [и др.]. – Витебск : УО «ВГУ им. П.М. Машерова», 2012. – 382 с.
ISBN 978-985-517-294-0.

В сборник включены материалы, представленные авторами на XII (57) Региональной научно-практической конференции студентов и магистрантов «Образование XXI века» и посвященные решению актуальных научных проблем по естественным, техническим, гуманитарным наукам и методикам их преподавания. Материалы могут быть использованы научными работниками, аспирантами, преподавателями и студентами высших учебных заведений.

УДК 378.4(476.5)(063)
ББК 74.583(4Бел)6я431+74.580.268я431

ISBN 978-985-517-294-0

© УО «ВГУ им. П.М. Машерова», 2012

ОГЛАВЛЕНИЕ

1. Развитие теории математического моделирования и ее приложения в образовании и производственных процессах	4
2. Разработка научных основ создания и моделирования процессов структурообразования материалов для микро- и нанoeлектроники	39
3. Эколого-биологическое и географическое обоснование рационального использования ресурсного потенциала и охраны окружающей среды Белорусского Поозерья. Клеточные функции и окислительный стресс	50
4. Историческая динамика и духовная культура общества: региональный и глобальный контекст	87
5. Определение социальной роли, закономерностей функционирования языков, литератур, фольклора Беларуси в контексте развития европейской и мировой культур. Теория и практика литературной работы. Журналистика	137
6. Психолого-педагогические детерминанты создания и функционирования образовательного пространства	194
7. Разработка научно-методического обеспечения профессиональной подготовки специалистов социальной сферы в условиях вуза	225
8. Психологическое сопровождение социализации личности на разных этапах онтогенеза ...	244
9. Проектирование и моделирование предметно-пространственной среды средствами дизайна, изобразительного и декоративного искусства	266
10. Теоретико-методологические проблемы формирования правовой культуры молодежи на современном этапе	290
11. Дошкольное и начальное образование. Коррекционное образование. Музыкальное образование	324
12. Физическая культура и спорт	353
13. Гуманитарное сопровождение идеологического обеспечения воинской деятельности	371

1. РАЗВИТИЕ ТЕОРИИ МАТЕМАТИЧЕСКОГО МОДЕЛИРОВАНИЯ И ЕЕ ПРИЛОЖЕНИЯ В ОБРАЗОВАНИИ И ПРОИЗВОДСТВЕННЫХ ПРОЦЕССАХ

ПРОГРАММНОЕ ПРИЛОЖЕНИЕ «ВИДЕОЗАХВАТ» КАК ИНСТРУМЕНТ ПРОЕКТИРОВАНИЯ И РАЗРАБОТКИ ВИДЕОУРОКОВ

Алейников М.А.,

студент 3 курса Оршанского колледжа УО «ВГУ им. П.М. Машерова», г. Орша, Республика Беларусь
Научный руководитель – Богатырева А.Э., магистр педагогики, преподаватель

Проблема применения компьютерных технологий в сфере образования инициировала интенсивный процесс создания мультимедийных средств обучения, удобство пользования которыми оценены по достоинству всеми участниками образовательного процесса. Одним из видов самостоятельного обучения является видеоролик (видеолекция), который имеет ряд преимуществ отличающих его от других видов обучения:

- *доступность*, поскольку видео обучающего характера в глобальной сети Интернет можно скачать или посмотреть бесплатно.
- *легкость восприятия информации*, которая воспринимается визуально и поэтапно, что способствует более осмысленному и результативному освоению изучаемого материала.
- *удобство получения информации* предполагает неограниченность числа просмотров видео, выбор удобного времени и места.

Под термином «видеоролик» будем понимать компьютерную (электронную) образовательную среду, организованную с помощью *видео* – способа записи, обработки, передачи, хранения и воспроизведения визуального материала [1].

Опыт разработки программного приложения «Видеозахват» для создания видеороликов стал предметом рассмотрения данного исследования. Программа выполнена в среде программирования Delphi 7 и совместима с операционными системами Windows XP, Windows 7. При разработке использовались следующие приложения и студии: Webinaria, Cam Studio, Wink, BB FlashBack, Back Express и др. [2]. Все они – мощные инструменты, но, тем не менее, имеют и свои недостатки, одним из которых является англоязычный интерфейс. Для полноценной работы с такими программами конечный пользователь должен обладать необходимым минимумом знаний компьютерной терминологии на английском языке, что может вызвать ряд проблем, в результате которых не будет достигнута цель в качестве выходного продукта.

В процессе работы над приложением было осуществлено:

- смонтирован видеоролик, демонстрирующий ряд последовательных операций, которые пользователь реализовал в процессе работы над программой;
- фиксация изображений экрана (скриншотов) позволяет более качественно оформить отчетную документацию, что является одной из особенностей данного программного продукта;
- преобразование изображений формата .bmp в видеоформат .avi, что позволит в перспективе создавать целые учебные комплексы с всевозможной демонстрацией изучаемого материала. Рассмотрим схему работы программы.



Рисунок 1 - Общая схема работы программы

В перспективе предполагается применить некоторые принципы сжатия видео, одним из которых можно назвать jpeg сжатие, а также фильтры или кодеки (DivX, Xvid и др.), что значительно уменьшит объем занимаемой информации.

Справочная система содержит основные сведения о программе, список возможностей и рекомендуемый порядок

действий при работе с приложением, для создания которого применялись стандартные компоненты: кнопки, список и т.д. [3, с. 304].

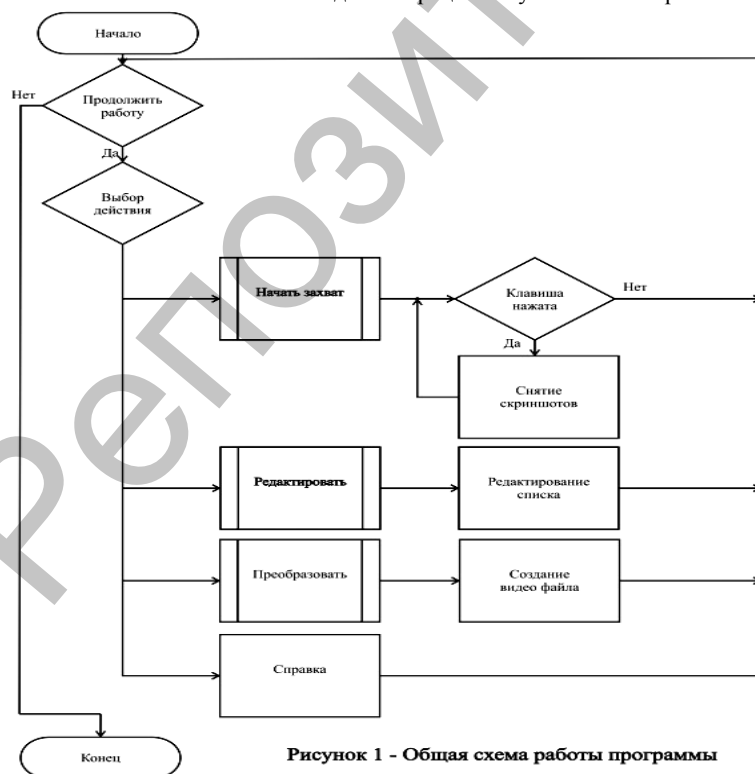
Таким образом, благодаря программному продукту «Видеозахват» реализуется возможность проектирования видеоуроков, учебных курсов и демонстрации различных процедур, выполняемых на персональном компьютере. Качественно разработанный программный продукт, как правило, способствует более качественному осмыслению учебного материала и более глубокому его запоминанию.

Литература:

1. [Электронный ресурс]. – Режим доступа <http://ru.wikipedia.org/wiki/>
2. Как создать видеоурок или видеокурс? / А. Борисов // [Электронный ресурс]. – Режим доступа <http://isif-life.ru/poleznye-programmy/kak-sozdat-videourok-ili-videokurs-programmy.html>
3. Фаронов, В.В. Delphi. Программирование на языке высокого уровня: Учебник для вузов – СПб.: Питер, 2009. – 640 с.: ил.

ПРОБЛЕМА РАУСА-ГУРВИЦА И ПОСТРОЕНИЕ НЕКОТОРЫХ МНОГОЧЛЕНОВ

Андрюшонойте А.С.,

студент 4 курса УО «ВГУ им. П.М. Машерова», г. Витебск, Республика Беларусь

Во многих задачах об устойчивости возникает необходимость выяснить, все ли корни многочлена лежат в левой полуплоскости (т.е. действительные части корней отрицательны). Такие многочлены называют устойчивыми. Проблема Рауса-Гурвица заключается в том, чтобы непосредственно по коэффициентам многочлена выяснить, устойчив он или нет. Один из результатов в этом направлении следующий ([1], с. 21): пусть

$$P(x) \equiv x^n + a_1x^{n-1} + a_2x^{n-2} + \dots + a_{n-1}x + a_n$$

- многочлен с действительными коэффициентами,

$$Q(x) \equiv x^m + b_1x^{m-1} + \dots + b_{m-1}x + b_m,$$

где $m = n - 1 / 2$, - многочлен, корнями которого служат все суммы пар корней многочлена $P(x)$. Многочлен

$P(x)$ устойчив тогда и только тогда, когда все коэффициенты многочленов $P(x)$ и $Q(x)$ положительны.

Некоторая трудность в применении этой теоремы состоит в том, что по коэффициентам многочлена $P(x)$ надо найти коэффициенты многочлена $Q(x)$. В данном докладе эта задача решается для многочлена $P(x)$ четвёртой степени.

Теорема. Пусть

$$P(x) \equiv x^4 + a_1x^3 + a_2x^2 + a_3x + a_4, \quad (1)$$

тогда коэффициенты многочлена $Q(x)$ находятся по следующим формулам:

$$b_1 = 3a_1, \quad b_2 = 3a_1^2 + 2a_2, \quad b_3 = a_1^3 + 4a_1a_2, \quad b_4 = 2a_1^2a_2 + a_1a_3 - 4a_4 + c_2^2, \\ b_5 = a_1^2a_3 - 4a_1a_4 + a_1a_2^2, \quad b_6 = a_1a_2a_3 - a_3^2 - a_4.$$

Доказательство основано на следующих тождествах между симметрическими многочленами. Пусть x_j , $j = 1, 2, 3, 4$ - корни многочлена (1) и

$$g_1 = x_1 + x_2, \quad g_2 = x_1 + x_3, \quad g_3 = x_1 + x_4, \quad g_4 = x_2 + x_3, \quad g_5 = x_2 + x_4, \quad g_6 = x_3 + x_4.$$

Тогда справедливы следующие тождества:

$$\sigma_1 \equiv \sum_{j=1}^4 g_j = -3a_1, \quad \sigma_2 \equiv \sum_{j<k} g_j g_k = 3a_1^2 + 2a_2, \quad \sigma_3 \equiv -a_1^3 + 4a_1a_2, \\ \sigma_4 \equiv 2a_1^2a_2 + a_1a_3 - 4a_4 + a_2^2, \quad \sigma_5 \equiv -a_1^2a_3 - 4a_1a_4 + a_1a_2^2, \quad \sigma_6 \equiv a_1a_2a_3 - a_3^2 - a_1^2a_4.$$

Здесь σ_j , $j = 1, 2, \dots, 6$ - элементарные симметрические многочлены переменных g_k , $k = 1, 2, \dots, 6$.

Докажем, например, тождество

$$-\sigma_3 - g_1 g_2 \dots g_6 = a_1^3 + 4a_1a_2. \quad (2)$$

В развернутом виде это тождество запишется следующим образом:

$$g_1 g_2 g_3 + g_1 g_2 g_4 + g_1 g_2 g_5 + g_1 g_2 g_6 + g_1 g_3 g_4 + g_1 g_3 g_5 + g_1 g_3 g_6 + g_1 g_4 g_5 + \\ + g_1 g_4 g_6 + g_1 g_5 g_6 + g_2 g_3 g_4 + g_2 g_3 g_5 + g_2 g_3 g_6 + g_2 g_4 g_5 + g_2 g_4 g_6 + g_2 g_5 g_6 + \\ + g_3 g_4 g_5 + g_3 g_4 g_6 + g_3 g_5 g_6 + g_4 g_5 g_6 \equiv \\ \equiv a(x_1 + x_2 + x_3 + x_4)^3 + b(x_1 + x_2 + x_3 + x_4)(x_1x_2 + x_1x_3 + x_1x_4 + x_2x_3 + x_2x_4 + x_3x_4). \quad (3)$$

В тождестве (3) a и b - неопределённые коэффициенты. Запись (3) допустима в силу известной теоремы о том, что вся-

кий симметричный многочлен от переменных x_1, x_2, \dots, x_n над полем комплексных чисел является многочленом от элементарных симметрических многочленов $\sigma_1, \sigma_2, \dots, \sigma_n$.

Затем, подставляя некоторые комбинации значений x_j $j = 1, 2, 3, 4$, получаем систему уравнений относительно коэффициентов a и b . Например, подставляя значения $x_1 = 1, x_2 = x_3 = x_4 = 0$, получаем равенство $a = 1$, при подстановке значений $x_1 = 1, x_2 = 2, x_3 = x_4 = 0$, получаем равенство $51 = 27a + 6b$, откуда $b = 4$.

Теорема доказана.

Приведем пример. Пусть $P(x) = x^4 - 11x^3 + 41x^2 - 61x + 30$, т.е. его корни $x_1 = 1, x_2 = 2, x_3 = 3, x_4 = 5$.

Многочлен $Q(x)$, найденный по доказанным формулам, будет иметь вид

$$Q(x) = x^6 - 33x^5 + 445x^4 - 3135x^3 + 12154x^2 - 24552x + 20160.$$

Его корни $x_1 = 3, x_2 = 4, x_3 = 5, x_4 = 6, x_5 = 7, x_6 = 8$.

Литература:

1. Прасолов, В.В. Многочлены / В.В. Прасолов. — Москва: МЦНМО, 2003. — 336 с.

РАЗРАБОТКА ЭЛЕКТРОННОГО СРЕДСТВА ОБУЧЕНИЯ ПО ДИСЦИПЛИНЕ «ЭКОНОМИКА»

Антонова Л.С.,

студентка 4 курса Оршанского колледжа УО «ВГУ им. П.М. Машерова», г. Орша, Республика Беларусь

Научный руководитель – Навогонская Т.Г., преподаватель

Внедрение в учебный процесс современных информационных компьютерных технологий обеспечивает единство образовательных, развивающих и воспитательных функций обучения. Использование различных электронных средств обучения позволяет повысить качество обучения и позволяет решить несколько задач, таких как наглядность, доступность, индивидуальность и контроль [1, с. 5].

Необходимо отметить, что использование электронного средства обучения в образовательном процессе значительно влияет на формы и методы представления учебного материала, характер взаимодействия между обучаемым и педагогом, и, соответственно, на методику проведения занятий в целом. Вместе с тем ЭСО не заменяют традиционные подходы к обучению, а значительно повышают их эффективность.

Любой из типов уроков (изучения нового материала; совершенствования знаний и умений; обобщения и систематизации знаний; комбинированный; контроля и коррекции знаний и умений) может быть проведен с использованием ЭСО. [2, с. 33].

В состав ЭСО зачастую включена система проверки знаний, позволяющая быстро, удобно и автоматизировано обработать полученные результаты. Тестовые задания могут быть легко созданы с помощью специальной программы — конструктора тестов. Использование системы проверки знаний позволяет регулярно проводить проверку знаний учащихся.

Данное электронное средство обучения содержит теоретический материал, необходимый при подготовке каждой из тем курса «Экономика» и тестовые задания. Тестовые задания можно использовать при подготовке к поурочному, тематическому и итоговому контролю знаний учащихся. Файлы, в которых находятся тестовые задания, зашифрованы для предотвращения просмотра или изменения информации в них.

Количество вопросов в тесте может изменяться, вопросы выбираются случайным образом. Время на прохождение тестовых заданий может задаваться в момент создания тестов. Для прохождения теста необходимо ввести фамилию, имя и номер группы тестируемого. По окончании теста на экран будет выведена отметка и общий процент выполненных заданий, а также в текстовом файле будет сформирован отчет о прохождении тестового задания.

Пользователь данным ЭСО имеет возможность с помощью конструктора тестов разработать новые тесты. Также возможен просмотр архива результатов, в котором хранятся данные о пройденных тестовых заданиях. В архиве фиксируются название теста, фамилия, имя и данные о группе прошедшего тестирования, а также полученная отметка и дата прохождения тестового задания, содержание вопроса, время, полученная отметка и номера вопросов, на которые поступили неверные ответы.

Как конструктор тестов, так и архив результатов оснащены паролем с целью исключения случайного или преднамеренного удаления информации или поиска верных ответов. Только после ввода пароля возможно открытие конструктора или архива результатов. Также после ввода пароля возможна его замена на новый пароль.

Разработанное ЭСО по дисциплине «Экономика» может быть использовано в качестве дополнительного материала при ведении практических занятий, а также для самостоятельного изучения нового материала, повторения уже пройденного и проверки знаний.

Современное компьютерное оборудование предоставляет широкие возможности его использования для повышения эффективности процесса обучения по дисциплине «Экономика».

Литература:

1. Башмаков, А.И. Разработка компьютерных учебников и обучающих систем / А.И. Башмаков. – М.: Информационно-издательский дом «Филинь», 2003. – 616с.
2. Васильев, В.И., Демидов, А. Н., Малышев, Н.Г., Тягунова, Т.Н. Методические правила конструирования компьютерных педагогических тестов / А.С. Васильев [и др.]. – М., 2000. – 64 с.

РАЗРАБОТКА ОБУЧАЮЩЕЙ ПРОГРАММЫ ДЛЯ ТАБЛИЧНОЙ РЕАЛИЗАЦИИ СИМПЛЕКС-МЕТОДА

Бодрая В.Н.,
студентка 5 курса УО «ВГУ им. П.М. Машерова», г. Витебск, Республика Беларусь
Научный руководитель – Командина Л.В., канд. физ.-мат. наук, доцент

В настоящее время в учебных программах много внимания уделяется самостоятельной подготовке студентов. Использование компьютерных технологий дает возможность решать следующие дидактические задачи: изложение теоретического материала, управление ходом обучения, выполнение тренировочных упражнений, контроль и коррекция результатов, самостоятельная работа студентов. В основном первоначально разрабатывались электронные курсы лекций, тестирующие программы и тесты для контроля знаний. Большими возможностями с этой точки зрения обладает система дистанционного обучения Moodle. Организовать в этой системе выполнение тренировочных упражнений с осуществлением контроля хода их выполнения достаточно сложно, а для громоздких и сложных задач – и не эффективно.

Курс «Методы оптимизации» включает раздел «Линейное программирование», в котором изучаются задачи максимизации линейной функции на множествах, заданных линейными уравнениями или неравенствами. Основным методом решения таких задач – симплекс-метод, главной идеей которого является алгоритм перехода от заданного базисного плана к новому базисному плану, на котором целевая функция не убывает.

Один из вариантов реализации этого алгоритма – табличный. Прежде всего, в так называемую симплексную таблицу помещается вся исходная информация о задаче, затем информация о начальном базисном плане. Далее вычисления, соответствующие шагам алгоритма, дают возможность определить либо оптимальность плана, либо отсутствие решения, либо перейти к новой симплексной таблице.

Для организации тренировочных упражнений с закреплением основного понятийного аппарата, основных свойств задачи линейного программирования создана электронная обучающая программа «Симплекс-метод».

Программа написана на языке высокого уровня C++ в среде разработки C++Builder. Условно ее можно разбить на две части. Первая часть предназначена для реализации табличного варианта симплекс-метода. Она используется преподавателем для отбора материала к практическим занятиям и позволяет получить начальный базисный план, все симплексные таблицы до получения оптимального плана или убедиться в отсутствии решения.

Вторая часть, состоящая из нескольких блоков, предназначена для отработки навыков применения табличного варианта симплекс-метода у студентов. Первый блок позволяет осуществить ввод информации из файла, с клавиатуры, случайным образом, сгенерированным автоматически. Второй блок посвящен построению начального базисного плана, причем рассматриваются варианты, соответствующие различным исходным постановкам задачи. Третий блок – построение первой симплексной таблицы и отработка основных навыков реализации первой части алгоритма (проверка критерия оптимальности, нахождение ведущего столбца, вычисление шага, определение ведущей строки и элемента). Четвертый блок – переход ко второй симплексной таблице, где реализуются правила пересчета основной части, отрабатываются навыки этих вычислений, осуществляется их контроль. Пятый блок включает построение остальных таблиц с менее жестким контролем вычислений.

Следует отметить, что на всех этапах для проверки правильности вычислений используется первая часть обучающей программы.

Данную обучающую программу можно расширить теоретическим материалом, что приблизит ее к учебно-методическому комплексу. Программа предназначена для использования в учебном процессе.

РАЗРАБОТКА ПРОГРАММЫ ДЛЯ НАХОЖДЕНИЯ МАКСИМАЛЬНОГО ПОТОКА В СЕТИ

Букреев П.А., Стручинский А.А.,
студенты 4 курса Оршанского колледжа УО «ВГУ им. П.М. Машерова», г. Орша, Республика Беларусь
Научный руководитель – Юржиц С.Л., преподаватель

На сегодняшний день в математическом моделировании широкое распространение получили задачи линейного программирования. К ним относятся транспортные задачи для нахождения кратчайшего пути, максимального потока. Так, например, могут быть сформулированы задачи составления расписаний в исследовании операций, анализа сетей в электротехнике, установление структуры молекул в органической химии, сегментации программ в программировании [1, с. 288]. В сфере промышленности довольно часто стоит вопрос о том, как с минимальными потерями отправить какой-либо продукт из одной точки в другую. Для решения этого вопроса рациональным решением будет использование транспортных задач. Транспортная задача – задача об оптимальном плане перевозок товара со складов в пункты потребления на транспортных средствах.

Исходные данные такой задачи представляют собой сеть. Сетью называется связный граф, в котором заданы «пропускные способности» ребер. Следует отметить, что сети имеют огромные приложения, в частности, «сети планирования» (имеется в виду планирование производства некоторых новых, достаточно сложных изделий), где «пропускные способности» ребер – это время, за которое нужно из нескольких узлов изделия (вершин графа) получить другой более сложный узел.

Для решения такого типа задач была разработана программа, позволяющая выполнять определенные действия с графами.

При работе с программой сначала необходимо построить граф. Для этого необходимо установить вершины и дуги между ними. Затем ввести значения пропускных способностей дуг в матрицу смежности вершин. Вычисления проводятся по алгоритму Форда-Фалкерсона [2, с. 267]. В результате пользователю выводится итоговая матрица вычислений и значение максимального потока.

Преимущество этой программы заключается в том, что помимо ввода пропускных способностей в матрицу, вначале строится граф для удобного визуального представления сети. Также данная программа является полезной для работы с транспортными задачами в математическом моделировании, а конкретнее для вычисления максимального количества ресурсов, которое идет по сети. Сетевое планирование здесь не исследуется, так как гораздо больший интерес представляет

сеть связи, где пропускные способности ребёр – это обычно «количество одновременных разговоров», которые могут происходить между телефонными узлами (вершинами графа).

Таким образом, данная работа будет востребована в сферах управления и осуществления контроля в транспортной отрасли, является основополагающей в вопросах градостроительства, а также в вопросах включения отдельных узлов в единую систему транспортных сетей.

Литература:

1. Костюкова, Н.И. Графы и их применение. Комбинаторные алгоритмы для программистов. / Н.И. Костюкова– М.: Издательство БИНОМ, 2007. – 311 с.: ил.
2. Костевич, Л.С. Математическое программирование / Л.С. Костевич – Мн.: Издательство ООО «новое знание», 2003. – 424 с.: ил.

ИСПОЛЬЗОВАНИЕ ЛОГИСТИЧЕСКИХ МОДЕЛЕЙ МЕЖВИДОВОЙ КОНКУРЕНЦИИ ПРИ ПОДГОТОВКЕ БИОЛОГОВ-ЭКОЛОГОВ

Булах А.В.,

студент 3 курса УО «ВГУ им. П.М. Машерова», г. Витебск, Республика Беларусь

Целью нашей работы является создание имитационной учебной экологической модели как продукта проекта, для изучения жизни двух популяций, находящихся в отношениях «хищник-жертва», и исследования процессов (исследовательская часть проекта), происходящих в этой системе, а также использование созданной экологической модели на уроках экологии, биологии и информатики.

Для реализации данной цели были сформулированы следующие задачи:

- Выбор реальной экологической системы для моделирования и определения популяционных видов, взаимодействующих в этой системе.
- Определение существенных факторов, влияющих на жизнь популяции, которые необходимо учитывать в модели.
- Определение связей между факторами и элементами популяций.
- Определение начальных параметров системы.

Одновременно с этими задачами необходимо было решить задачи из области компьютерного моделирования.

- Выбор среды программирования.
- Определение «границ» программирования (изменяемые параметры).
- Выбор интерфейса.

Реализация поставленных задач.

Для исследования была выбрана экологическая система, состоящая из популяций рысей и кроликов, которая представляет собой систему взаимоотношений «хищник-жертва». Такой выбор обусловлен тем, что подобные модели описаны в учебной литературе, а полученный в ходе проектной работы продукт по своим целям предназначен для использования в обучающем процессе.

Уравнения баланса между численностью рожденных и гибнущих особей описываются дифференциальными уравнениями второго порядка.

Программа позволяет изменять популяционные параметры оценить периоды колебаний численностей хищников и жертв.

В ходе выполнения работы студентам предлагается выполнить следующие задания:

1. Проанализируйте поведение системы при различных параметрах ϵ , Γ , s .
2. Запишите закон изменения $x(t)$ для заданных параметров ϵ , Γ , s .
3. Постройте графики $x(t)$. Кривые для каждого вида параметров должны быть представлены на одном рисунке
4. Оцените характерные величины процесса:
 - а. стационарное значение $X_{ст}$ сравните с расчетными данными $X_{ст} = \epsilon/\Gamma$
5. Постройте графики $X_{ст}(\epsilon)$, $X_{ст}(\Gamma)$
6. Проанализируйте поведение системы при изменении начальной численности особей X_0
7. Сделайте вывод.



Рис. 1. Интерфейс программы «Модель Вольтерра»

Результаты работы и перспективы развития

После создания модели и работы с ней можно сделать следующие выводы:

1. В данной модели можно проводить исследования с некоторой степени приближенности к реальным процессам.
2. Данная модель может быть применена на занятиях по экологии и как рабочий материал на уроках информатики (как демонстрационный материал).

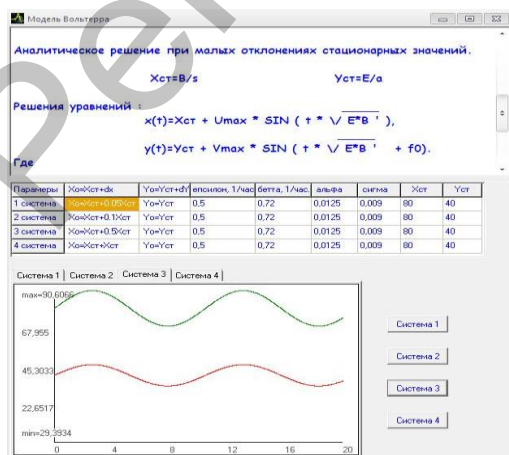
Одновременно с полученными результатами, на наш взгляд, имеются следующие перспективы развития:

1. Совершенствование модели с информационной позиции – улучшение программного кода, интерфейса и пр.
2. Повышение уровня адекватности модели – приближение характера процессов, происходящих в модели к процессам, происходящим в реальной системе.

МАТЕМАТИЧЕСКОЕ МОДЕЛИРОВАНИЕ ОБРАТНОЙ ЗАДАЧИ ВНЕШНЕЙ БАЛЛИСТИКИ

Бурлейко Т.И., Горбукова О.А.,

магистранты УО «ВГУ им. П.М. Машерова», г. Витебск, Республика Беларусь

В работе построена математическая модель баллистических траекторий и определены координаты смоделированной цели. Объект исследования – методы моделирования решения обратной задачи внешней баллистики на малых расстояниях [1, с. 273]. В работе применялись методы: триангуляции, методы численного моделирования.

Решения обратной (геометрической) задачи внешней баллистики возможно различными методами в зависимости от начальных координат наблюдателя и исполнителя (величина дальности, дирекционного угла и угла места). Для моделирования обратной задачи внешней баллистики была рассмотрена ситуация, когда известны координаты исполнителя и наблюдателя (смоделированные топографические данные). Исполнитель (автоматизированный комплекс), наблюдатель (человек за монитором компьютера, который подает команды исполнителю) и цель образуют условный треугольник, координаты вершин которого можно рассчитать методом триангуляции. К смоделированным координатам вершин будут относиться: дальность выстрела, дирекционный угол и угол места цели [2, с. 223].

Для решения поставленной задачи выбран аналитический метод расчета. На первом этапе производилось построение аналитической зависимости и расчёт величины смоделированной дальности, на втором – дирекционного угла (по известной величине дальности), на третьем – угла места цели (по известной величине дальности).

На практике часто встречается ситуация в которой нужно рассматривать случай, когда расчет координат цели необходимо вести для нескольких исполнителей.

Чтобы решить данную ситуацию нужно ее сначала упростить. Можно рассмотреть отдельно каждый треугольник, состоящий из одного наблюдателя, одного исполнителя и цели. Рассчитать координаты цели для каждого треугольника и сравнить их, на основе сравнения сделать вывод о том, какому из исполнителей необходимо производить выстрел.

Если рассмотреть сначала частный случай данной ситуации, когда есть один исполнитель, один наблюдатель и одна цель, а затем обобщить на случай нескольких исполнителей, то можно записать общий вид формул N -го исполнителя для дальности, дирекционного угла и угла места цели соответственно:

$$L_{\text{Ц}_N} = \sqrt{L_{\text{Е}_N}^2 + L_{\text{И}_N}^2 - 2 \cdot L_{\text{Е}_N} \cdot L_{\text{И}_N} \cdot \cos(X_{\text{И}_N} - X_{\text{Е}_N})}$$
$$X_{\text{Ц}_N} = \arccos\left(\frac{L_{\text{Ц}_N}^2 + L_{\text{И}_N}^2 - L_{\text{Е}_N}^2}{2 \cdot L_{\text{Ц}_N} \cdot L_{\text{И}_N}}\right) + X_{\text{И}_N},$$
$$Y_{\text{Ц}_N} = \arcsin\left(\frac{L_{\text{И}_N} \cdot \sin Y_{\text{И}_N} - L_{\text{Е}_N} \cdot \sin Y_{\text{Е}_N}}{L_{\text{Ц}_N}}\right).$$

где $L_{\text{И}}$ – величина дальности исполнителя;

$L_{\text{Н}}$ – величина дальности наблюдателя;

$X_{\text{Н}}$ – величина дирекционного угла наблюдателя (угол между направлением севера и направлением на цель);

$X_{\text{И}}$ – величина дирекционного угла исполнителя (угол между направлением севера и направлением на исполнителя);

$Y_{\text{Н}}$ – величина угла места цели относительно наблюдателя (угол между направлением на цель и горизонтом орудия);

$Y_{\text{И}}$ – величина угла места исполнителя относительно наблюдателя (угол между направлением на исполнителя и горизонтом орудия).



Рисунок 1 – Координаты дальности, дирекционного угла и угла места цели

Таким образом, при выполнении данной работы были найдены аналитические зависимости для определения коор-

динам при решении обратной задачи внешней баллистики.

Литература:

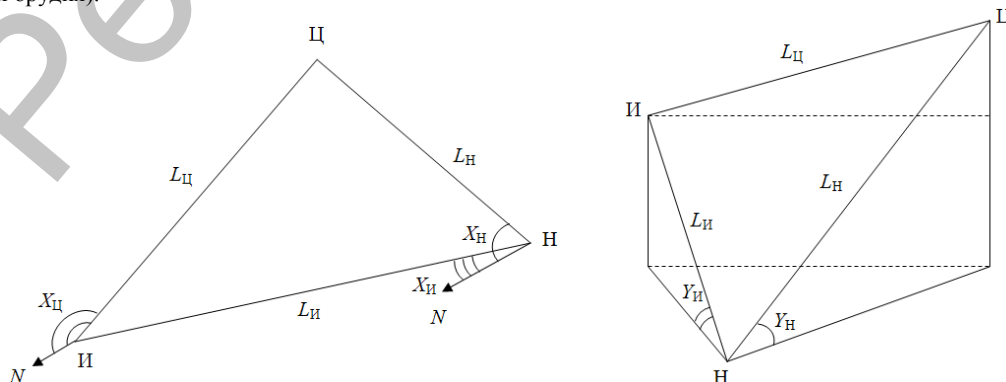
1. Баллистика: учебник / С.В. Беневольский [и др.]; под общ. ред. Л.Н. Лысенко. – Пенза: ПАИИ, 2005. – 510 с.
2. Курс артиллерии. Книга 3 / под общ. ред. А.Д. Блинова. – Военное издательство вооруженных сил СССР: Москва, 1948. – 288 с.

ОБ ИСПОЛЬЗОВАНИИ КОМПЬЮТЕРНЫХ ТЕХНОЛОГИЙ ПРИ ИЗУЧЕНИИ НЕКОТОРЫХ РАЗДЕЛОВ МАТЕМАТИЧЕСКОГО АНАЛИЗА

Венскович И.Ф.,

студент 5 курса УО «ВГУ им. П.М. Машерова», г. Витебск, Республика Беларусь

Стремительно развивающиеся информационные технологии вносят глубокие изменения во все области жизни общества. С появлением компьютеров открылись новые возможности в образовании. Стала актуальной разработка эффективных методик с применением информационных технологий в обучении.

Компьютеризация образования относится к числу крупномасштабных инноваций. В настоящее время принято выделять следующие основные направления внедрения компьютерной техники в образовании: использование компьютерной техники в качестве средства обучения, совершенствующего процесс преподавания, повышающего его качество и эффективность; использование компьютерных технологий в качестве инструментов обучения; использование компьютерной техники в качестве средств автоматизации процессов контроля, коррекции, тестирования; организация коммуникаций на основе использования средств информационных технологий с целью передачи и приобретения информации, методической и учебной литературы; использование средств современных информационных технологий для организации интеллектуального досуга; интенсификация и совершенствование управления учебным заведением и учебным процессом на основе использования системы современных информационных технологий.

Одним из наиболее сложных разделов математического анализа является раздел «Поверхностные интегралы. Основы теории поля». Была поставлена задача облегчить процесс усвоения студентами данной темы с помощью информационных технологий, а так же процесс проверки и контроля знаний студентов.

Цель работы: разработать электронный курс лекций, тестирующую систему для проведения компьютерного тестирования и тесты для контроля знаний.

В результате проделанной работы нами был разработан электронный курс лекций по теме: «Поверхностные интегралы. Основы теории поля». По новой программе по математическому анализу для специальности «Математика. Информатика», данный раздел изучается в предмете «Дополнительные главы математического анализа». Материал, содержащийся в учебнике, соответствует учебной программе по данной дисциплине. Электронный учебник создавался при помощи программы СНМ Editor. Лекционный материал для учебника создавался в редакторе MS Word. Данный электронный учебник является универсальным, он одинаково пригоден как для самообразования, так и для стационарного обучения. Учебник полный по содержанию, высоко информативный и хорошо оформлен. Его можно предложить любому учащемуся и он может стать существенным подспорьем для преподавателя при организации им занятий по самоподготовке студентов, а также проведению зачетов и экзаменов.

Разработанная тестирующая система для проведения компьютерного тестирования написана на языке PHP. Вход в систему возможен только после идентификации студентов по назначенному администратором имени и паролю. После этого учащиеся выбирают требуемый тест или блок тестов и начинают выполнять тестовые задания. Необходимое количество вопросов формируется случайным образом из базы вопросов. Проводится учет времени, затраченного на ответы, и время на прохождение одного теста ограничено. При прохождении теста студенты имеют возможность возвращаться к предыдущим вопросам и редактировать свои ответы на них. По завершении тестирования студентам на экран выводится результат. При создании базы вопросов для тестирующей программы может быть использован текстовый редактор MS Word. Тесты могут использоваться как в нашей программе, так и в системе дистанционного обучения Moodle. С помощью данной программы можно непосредственно создавать и редактировать материалы тестов или блоков тестов, удалять их, просмотреть результаты и статистику прохождения тестовых заданий отдельных студентов или по группам.

Разработанные тесты для контроля знаний студентов, содержат теоретические вопросы, призванные помочь студентам лучше усвоить основные теоретические понятия, лучше разобраться в определениях, формулировках теорем, обратить внимание на детали, которые ускользают от внимания. Совокупность тестовых вопросов в количестве 200 вопросов, разбитые на 5 тем, охватывает весь материал, который обучающийся должен усвоить. Наряду с теоретическими вопросами, на тестирование выносятся наиболее стандартные задачи. Теоретический вопрос представляет собой поставленный вопрос на который нужно дать ответ, выбрав один пункт из предложенных вариантов, к стандартным задачам относятся такие, решать которые должны уметь все студенты. Таким способом минимизируются затраты рабочего времени экзаменатора. Система компьютерного контроля позволяет реализовать более эффективную технологию контроля знаний по всему пройденному материалу, не заботясь об экономии времени на проверку.

В результате проделанной работы нами были разработаны электронный учебник, тестирующая система и тесты, которые являются значимым помощником как для студентам в подготовке к сдаче зачетов и экзаменов, так и для преподавателей в процессе оценки знаний студентов.

РАЗРАБОТКА ВЕБ-ПРИЛОЖЕНИЯ FREE SCRUM BOARD

Волков Д.И., Дадеркин М.Л.,
студенты 5 курса УО «ВГУ им/ П.М. Машерова», г. Витебск, Республика Беларусь
Научный руководитель – Казанцева О.Г., ст. преподаватель

До недавнего времени большое количество программных продуктов считались провальными: выходили за рамки оговоренного срока, не соответствовали требованиям заказчика из-за ошибок на этапе проектирования и др.

Частичным решением данных проблем явилось появление так называемых гибких методологий разработки, которые нацелены на минимизацию рисков, путем сведения разработки к серии коротких циклов, называемых итерациями, которые обычно длятся две-три недели.

Одной из таких “гибких” методологий является Scrum. Scrum – набор принципов, на которых строится процесс разработки программного продукта. Он позволяет в жестко фиксированные сроки (так называемые спринты) предоставить конечному пользователю работающее программное обеспечение с новыми возможностями, для которых определен наибольший приоритет. Эти возможности определяются на этапе планирования нового спринта и не могут изменяться на всем его протяжении. При этом фиксированная небольшая длительность придает процессу разработки предсказуемость и гибкость.

Немаловажной частью разработки по методологии Scrum является “доска”, с помощью которой фиксируется весь производственный процесс в течение одного спринта.

Для поддержания разработки в рамках описанной методологии было решено разработать Веб-приложение Free Scrum Board.

Free Scrum Border (FSB) – это программный продукт, который позволяет вести разработку программного обеспечения с использованием методологии Scrum. На этапе проектирования было решено реализовать следующие основные черты разработки по данной методологии, такие как:

- непосредственная работа команды с заказчиком;
- виртуальная доска со стикерами для определения этапов разработки.

Роли пользователей в приложении:

- Scrum Team – роль разработчика в команде;
- Scrum Master – руководитель Scrum-процесса;
- Project owner – представитель заказчика;
- Manager – административная роль для работы с проектами;
- Administrator – административная роль для работы с пользователями приложения.

Ключевыми особенностями приложения являются:

- FSB при завершении технического задания анализирует загрузку каждого разработчика и команды в целом, строит прогнозы о завершении работы над проектом;
- Просмотр информации других проектов в пределах одной компании;
- Проект должен иметь одного пользователя с ролью Manager;
- Визуализация доски задач;
- График спринта.

Фундаментом приложения является Spring Framework, который обеспечивает реализацию шаблона MVC (Model View Controller). Для поддержки аутентификации был выбран Spring Security, обладающий всеми необходимыми средствами в защите приложения. Для работы с базой данных используется фреймворк MyBatis, использование которого в сочетании с фреймворком Spring обеспечивает хорошую гибкость и масштабируемость. В качестве базы данных используется PostgreSQL, так как текущая функциональность данной базы данных приближается по своим возможностям к ведущим коммерческим базам данных. Важную роль в обеспечении функционала приложения занимает Ajax-взаимодействие клиентов и сервера. Для поддержки технологии Ajax на сервере используется библиотека Jersey, которая является реализацией архитектуры RESTful Web-services. На стороне клиента с той же целью используется JavaScript-фреймворк JQuery.

Литература:

1. Kniberg H., Scrum and XP from the Trenches / Henrik Kniberg - Lulu.com, 2007, - 140 с.
2. Poppendieck M., Poppendieck T., Implementing Lean Software Development: From Concept to Cash / Mary Poppendieck, Tom Poppendieck - Addison-Wesley Professional, 2006, - 304 с.
3. Cohn M., Agile Estimating and Planning / Mike Cohn - Prentice Hall, 2005, - 368 с.

РАЗРАБОТКА ОБУЧАЮЩЕЙ ПРОГРАММЫ ПО ФРАНЦУЗСКОМУ ЯЗЫКУ

Герасимова Е.И.,
студентка 4 курса Оршанского колледжа УО «ВГУ им. П.М. Машерова», г. Орша, Республика Беларусь
Научный руководитель – Навогонская Т.Г., преподаватель

Широкое использование и разнообразие уникальных возможностей компьютерной техники по обработке, хранению, передаче и предоставлению информации привело к внедрению в различные сферы человеческой деятельности современной компьютерной техники и средств передачи информации, а так же к появлению новых способов её осуществления.

Информационные технологии широко используются в различных сферах деятельности современного общества.

Информационная технология (ИТ) – это система методов и способов сбора, накопления, хранения, поиска, обработки, анализа, выдачи данных, информации и знаний на основе применения аппаратных и программных средств в соответствии с требованиями, предъявляемыми пользователями [1, с.13].

Быстрое развитие информационных технологий приводит к тому, что происходит процесс внедрения этих технологий в такие сферы деятельности человека, как наука, искусство, образование, производство и т.д. Благодаря этому современ-

менная вычислительная техника предлагает широкий диапазон технических и программных средств, способных решать большое количество профессиональных задач и оптимизировать различные информационные процессы. Применения новых информационных технологий в образовании показали, что их использование эффективно в изучении иностранных языков, так как в XXI веке уже невозможно представить себе жизнь современного человека, не владеющего иностранным языком, ведь большинство современных средств коммуникации и общения ориентированы на людей в той или иной мере, знающих язык.

Французский язык соединяет в себе такие качества, как красота, изящество, мелодичность, эстетичность. Он широко распространен в мире и является официальным языком в 33 странах, и одним из 6-ти официальных языков ООН и 30-ти её специализированных учреждений по вопросам образования, науки и культуры. Французским языком пользуются на международных научных съездах и симпозиумах по праву, философии, психологии, медицине и многих других.

В связи с этим была разработана программа обучения французскому языку. Основной целью которой является формирование и развитие коммуникативной культуры, а так же обучение практическому овладению иностранным языком.

В данной обучающей программе объединены такие возможности как:

- изучение правил грамматики французского языка;
- просмотр аудио- и видеоматериалов, иллюстраций;
- поиск слов по электронному словарю;
- прохождение заданий.

Все это позволяет проводить изучение французского языка интересней и эффективней.

Так как имеется возможность использовать свое привычное средство работы – компьютер, то для некоторых учащихся становится веским аргументом в пользу использования обучающей программы. Использование данной программы упрощают и ускоряют доступ как к аутентичным, так и к дидактизированным материалам, что позитивно сказывается на качестве самих занятий.

К тому же такая программа позволяет на протяжении всего учебного процесса предоставлять дополнительную и вспомогательную информацию и открывать новые возможности для самостоятельного изучения иностранных языков. Преподаватели при помощи компьютера и данной программы могут существенно сократить время, затрачиваемое на подготовку теоретических материалов и наглядных пособий. Использование программы гармонично сочетается с традиционными методами обучения на всех его этапах, а именно: ознакомление, тренировка, применение, контроль. Что в свою очередь позволяет не только многократно повысить эффективность обучения, но и стимулировать студентов к дальнейшему самостоятельному изучению французского языка.

В настоящее время образование все активнее оперирует инновационными технологиями и методами, в целях подготовки любых специалистов, отвечающих высокому уровню требований, предъявляемых к ним современным обществом.

Использование электронных словарей и энциклопедий, мультимедийных курсов, включающих аудио- и видеоматериалы, электронные издания книг – все это дает возможность в более полном объеме увидеть социокультурные особенности изучаемого предмета и получить исчерпывающую информацию по тем или иным вопросам.

В заключении можно сказать, что информационные технологии начинают играть все более важную роль не только как инструмент автоматизации образовательного процесса, но и как отличный полигон для проверки получаемых и вновь добываемых знаний, что в свою очередь является не менее важным в образовательном процессе.

Литература:

1. Румянцева Е.Л., Слюсарь В.В. Информационные технологии учебное пособие / Под ред. проф. Л.Г. Гагариной. – М.:ИД «ФОРУМ»: ИНФРА-М, 2007. – 256 с.: ил.

ИСПОЛЬЗОВАНИЕ ПРОГРАММЫ ПОИСКА МАКСИМАЛЬНОГО ПОТОКА В СЕТИ НА УРОКАХ МАТЕМАТИЧЕСКОГО МОДЕЛИРОВАНИЯ

Гуриненко Н.В.,

студент 3 курса Оршанского колледжа УО «ВГУ им. П.М. Машерова», г. Орша, Республика Беларусь

Научный руководитель – Карманов А.В., магистр физ.-мат. наук

В современном мире компьютеры играют важную роль. Они широко применяются во всех сферах человеческой деятельности и особенно в сфере образования, что позволяет более эффективно решать основные дидактические задачи. Основной целью программы информатизации образования в нашей стране является повышение качества образования на основе широкого использования информационно-коммуникационных технологий в образовательной практике.

Одним из условий успешного обучения является правильная организация работы над изучаемым материалом. В ходе проведения занятий в обычных аудиториях, не оборудованных мультимедийными проекторами, студенты, как правило, ощущают дефицит наглядности в подаваемом материале. И особенно это заметно в том случае, когда речь идет об алгоритмах на графах – недостатком обычного графического представления на доске является его полная статичность, невозможность оперативно получить ответ при изменении входных данных. Другим недостатком традиционного способа работы с учебным материалом является то, что при подготовке заданий для контрольной работы или экзамена преподаватель вынужден либо каждый раз тратить много усилий на создание новых типовых заданий, их решение и проверку. Все указанные недостатки так или иначе сказываются на качестве обучения. Для того чтобы их устранить и была создана программа.

Одной из актуальных задач в теории графов является задача о нахождении максимального потока в сети, что обуславливается применением методов ее решения на транспортных, коммуникационных, электрических сетях, при моделировании различных процессов физики и химии, в некоторых операциях над матрицами, для решения родственных задач теории графов.

Решение задачи о максимальном потоке в сети также важно при планировании и строительстве трубопроводов, новых дорог, роста пользователей Интернета и любых других сетей. Поэтому быстрое и точное её решение крайне необходимо во всех сферах человеческой деятельности, особенно где имеется необходимость какого-либо перемещения с максимальной рациональностью.

В данной программе реализован в среде программирования Delphi алгоритм решения задачи о максимальном потоке, предложенный Фордом и Фалкерсоном.

С помощью данной программы можно непосредственно найти максимальный поток в сети алгоритмом Форда-Фалкерсона, а так же использовать данную программу для упрощения решения задач в различных областях деятельности: физике, химии, автоматике, электронике, математике, экономике.

Программа обладает интуитивно понятным интерфейсом. На главной форме находится две таблицы: таблица ввода исходных данных и таблица полученного результата. Пользователь может ввести необходимые данные, просмотреть промежуточный результат, вывести результат кратчайшего пути и максимального потока. Предусмотрена возможность создания новой задачи, загрузки задачи из файла, сохранения всех промежуточных и итогового результата в файл. Для удобства пользователя был создан раздел справка, где присутствует описание каждого шага работы пользователя с программой.

Данная программа может использоваться в учебном процессе в качестве проверки знаний и навыков решения задачи. Для этого требуется записать исходные данные задачи и результаты вычислений в текстовый файл. Загрузив данный файл в программу, можно проверить правильность решения задачи, а так же определить на каком этапе была допущена ошибка. При сохранении результатов вычислений в текстовый файл, программой создается файл, содержащий исходную таблицу, промежуточные варианты решений и окончательный результат.

Таким образом, программа нахождения максимального потока в сети методом Форда-Фалкерсона может служить ценным инструментом, позволяющим решать задачи данного типа быстро и эффективно, а также способствует усовершенствованию процесса обучения, позволяет активизировать познавательную деятельность учащегося, особенно при выполнении им самостоятельной работы.

Литература:

1. Программа «Комплексная информатизация системы образования РБ на 2007–2010 годы» / Информатизация образования.–2007. – № 1. – С. 3–20.
2. Костевич Л.С. Математическое программирование: Информ. технологии оптимальных решений: учебное пособие / Л.С. Костевич. – Мн.: Новое знание, 2003. – 424 с.

СВОБОДНЫЕ КОЛЕБАНИЯ СЛОИСТЫХ НЕКРУГОВЫХ КОМПЗИТНЫХ ОБОЛОЧЕК

Денисенко Д.В.,

студентка 4 курса УО «ВГУ им. П.М. Машерова», г. Витебск, Республика Беларусь
 Научный руководитель – Корчевская Е.А., канд. физ.-мат. наук, доцент

Рассмотрим слоистую композитную цилиндрическую некруговую оболочку, находящуюся под действием давления. В качестве исходных используем уравнения, основанные на гипотезах, сформулированных Э.И. Григolloком и Г.М. Куликовым [1], которые отличаются от классических уравнений полубезмоментной теории тонких оболочек наличием дополнительных слагаемых, учитывающих поперечные сдвиги слоев.

$$\begin{cases} \frac{E\eta_3 h^3}{12(1-\nu^2)} \left(1 - \frac{h^2 \theta}{b} \Delta\right) \Delta^2 \chi^* + \frac{1}{R_2} \frac{\partial^2 F^*}{\partial \alpha_1^2} - T_2^0 \frac{\partial^2}{\partial \alpha_2^2} \left(1 - \frac{h^2}{\beta} \Delta\right) \chi^* - \rho h \omega^2 \left(1 - \frac{h^2}{\beta} \Delta\right) \chi^* = 0, \\ \Delta^2 F^* = \frac{Eh}{R_2} \frac{\partial^2 W^*}{\partial \alpha_1^2}, \quad W^* = \left(1 - \frac{h^2}{b} \Delta\right) \chi^*. \end{cases} \quad (1)$$

В качестве граничных условий на краях рассмотрим условия шарнирного опирания :

$$F = \Delta F = \chi = \Delta \chi = \Delta^2 \chi = 0, \quad \text{при } s=0, l \quad (2)$$

Уравнения (1) описывают состояние оболочки в окрестности безмоментного напряженно-деформированного состояния, характеризующегося давлением T_2 .

В уравнениях (1) перейдем к безразмерной системе координат s, φ при помощи формул:

$$\begin{aligned} \varphi &= a_2/R, \quad \varphi_1 \leq \varphi \leq \varphi_2, \\ s &= a_1/R, \quad 0 \leq s \leq l \quad \varphi \in [0, 2\pi]. \end{aligned} \quad (3)$$

Считая, что физические характеристики слоев различаются незначительно, для описания свободных колебаний слоистых оболочек при давлении будем использовать систему полубезмоментных уравнений слоистых оболочек, записанную в безразмерном виде:

$$\begin{cases} \varepsilon^4 \cdot (1 - \varepsilon^3 \tau \Delta) \cdot \Delta^2 \chi + \rho(\varphi) \frac{\partial^2 F}{\partial s^2} + \varepsilon^2 f \frac{\partial^2}{\partial \varphi^2} (1 - \varepsilon^2 \kappa \Delta) \chi - \Lambda (1 - \varepsilon^2 \kappa \Delta) \chi = 0, \\ \varepsilon^4 \Delta^2 F - \rho \varphi \frac{\partial^2}{\partial s^2} (1 - \varepsilon^2 \kappa \Delta) \chi = 0. \end{cases} \quad (4)$$

где Δ – оператор Лапласа в криволинейной системе координат s, φ ; $F = F^*/EhR^2\varepsilon^4$, $\chi = \chi^*/R$ – безразмерные функции напряжений и перемещений, $\lambda > 0$ – параметр нагружения, ε – параметр, характеризующий тонкостенность оболочки, а κ, τ – параметры, учитывающие осредненные эффекты поперечных сдвигов и вводятся по формулам:

$$K/\pi^2 = \varepsilon^2 \kappa, \quad K\theta/\pi^2 = \varepsilon^3 \tau, \quad \kappa, \tau \sim 1 \quad \text{при} \quad \varepsilon \rightarrow 0,$$

где K, θ выведены в [1].

Для решения системы (4) применим метод, предложенный в монографии [2].

При рассмотрении нулевого приближения имеем систему уравнений:

$$\begin{cases} H_0 \chi_0 = \frac{(q^4 - (1 + kq^2)(fq^2 + \lambda_0))q^4}{\rho^2(\varphi_0)(1 + kq^2)} \chi_0 + \frac{\partial^4 \chi_0}{\partial s^4} = 0 \\ \Gamma_0^0 \chi_0 = \chi_0 = 0, \Gamma_0^1 \chi_0 = \frac{\partial^2 \chi_0}{\partial s^2} = 0, \quad \text{при} \quad s = 0, s = l \end{cases} \quad (5)$$

Из системы (5) находим частотный параметр нулевого приближения.

При рассмотрении системы в первом приближении получаем тождественное равенство.

Рассмотрев систему во втором приближении, находим все искомые параметры.

Литература:

1. Григолюк, Э.И. Многослойные армированные оболочки: расчет пневматических шин / Э.И. Григолюк, Г.М. Куликов. – М.: Машиностроение, 1988. – 288 с.
2. Товстик, П. Е. Устойчивость тонких оболочек: асимптотические методы / П.Е. Товстик. – М.: Наука. Физматлит, 1995. – 320 с.

РАЗРАБОТКА И ИССЛЕДОВАНИЕ ПРОГРАММНОГО ОБЕСПЕЧЕНИЯ ПРОЕКТИРОВАНИЯ СЛОИСТЫХ КОМПОЗИТНЫХ ОБОЛОЧЕК

Доронин И.Н.,

магистрант УО «ВГУ им. П.М. Машерова», г. Витебск, Республика Беларусь

Научный руководитель – Корчевская Е.А., канд. физ.-мат. наук, доцент

Введение. Оболочечные конструкции широко применяются в различных отраслях промышленности: судостроении, авиастроении, приборостроении, ракетной технике, строительстве и во многих других. Использование композиционных материалов позволяет усилить одно из главных их преимуществ — сочетание лёгкости с высокой прочностью. Таким образом, существуют большие перспективы практического использования оболочек.

Важнейшими задачами являются: задача оптимального проектирования слоистых оболочек с целью увеличения несущей способности и задача, связанная с весовой оптимизацией оболочки.

Материал и методы. В работе [1] получены в явном виде формулы, которые позволяют решать задачу оптимального проектирования многослойной оболочки, заключающуюся в максимизации критического значения внешнего давления путем оптимального выбора толщин межслойных заполнителей.

Для автоматизации решения поставленной задачи было разработано приложение, позволяющее автоматически рассчитывать при заданных физических и геометрических параметрах оболочки критическое давление, приводящее к началу разрушения оболочки.

Приложение способно работать в двух режимах:

- расчет критического давления, при задании толщины и выборе материала каждого слоя оболочки;
- расчет оптимальных значений толщин слоев-заполнителей оболочки, с целью нахождения максимального критического давления при условии постоянства массы оболочки.

В режиме работы «*расчет критического давления*» программа рассчитывает максимальное давление, которое способна выдержать многослойная цилиндрическая оболочка, при заданных геометрических и физических параметрах слоев. А в режиме «*оптимальное проектирование*» происходит расчет толщины слоев заполнителя автоматически, исходя из условия постоянства массы оболочки и максимальной критической нагрузки, которую способна выдержать оболочка, а также учитываемая допуски погрешности, устанавливаемые пользователем.

Результатом работы приложения являются:

- расчетное критическое давление, приводящее к разрушению слоистой оболочки (режим «*расчет критического давления*»);
- матрица рассчитанных значений критического давления и соответствующий ей график зависимости давления от толщины межслойных заполнителей; в данном случае решением является вектор толщины слоев оболочки, соответствующий максимальному значению давления, которое способна выдержать данная оболочка (режим «*оптимальное проектирование*»).

Программа имеет простой и интуитивно понятный интерфейс, позволяющий использовать приложение без длительного его изучения. Для ввода данных используется база данных, что дает возможность заносить в память приложения материалы вместе с их физическими свойствами, что в свою очередь минимизирует действия пользователя и риск возникновения ошибок при вводе исходных данных.

Для расчета промежуточных коэффициентов создана библиотека, в которой описаны все необходимые функции. Это позволяет расширять и дополнять возможности приложения [2], а так же использовать ядро библиотеки для решения «схожих» задач проектирования многослойных оболочек. Вычисление коэффициентов было запрограммировано через аналитические методы (аналитическое вычисление интегралов), что позволило избежать накопления «внутренних» погрешностей вычислений.

При построении графика используется интерполирование кубическими сплайнами. График позволяет наглядно продемонстрировать поведение устойчивости оболочки в зависимости от толщины слоя-заполнителя для конкретно выбранного материала.

Также немаловажным является отсутствие ограничения на задание количества слоев у оболочки, то есть приложение способно проводить расчеты для любого нечетного количества слоев.

Выводы. Таким образом, приложение позволяет автоматизировать и ускорить процесс проведения вычислительных экспериментов при проектировании слоистых цилиндрических оболочек тел.

Литература:

1. Корчевская, Е.А. Устойчивость слоистых композитных оболочек при давлении /Е.А. Корчевская, Д.В. Денисенко // Исследования молодых ученых / Материалы X Международной конференции «Аграрное производство и охрана природы» (г. Витебск, 26-27 мая 2011 г.). – Витебск : ВГАВМ, 2011. – С. 90-91
2. Шилдт, Г. Самоучитель C++: пер. с англ. / Г. Шилдт. — СПб.: БХВ-Петербург, 2005. — 688 с.

ЛАЗЕРНЫЙ ПРИБОР РАЗВЕДКИ

Ермашкевич Е.В., Федоров Д.И., Романов А.И.,
студенты 3 курса УО «ВГУ им. П.М. Машерова», г. Витебск, Республика Беларусь

В данной работе описывается решение задачи по разработке лазерного прибора разведки к автоматизированному, дистанционно-управляемому наблюдательно-огневому комплексу (АДУНОК).

Лазерный прибор разведки предназначен для измерения дистанции до подвижных и неподвижных объектов, определения полярных координат, преобразования полярных координат в прямоугольные, наблюдения за местностью. Предполагаемые области применения: ведение разведки, ориентирование на местности, управление и корректировка стрельбы комплекса «АДУНОК». Лазерный прибор разведки имеет режим стробирования целей, внешнее электропитание, электрический выход для передачи информации.

При разработке прибора учитывались следующие требования время обработки не должно превышать двух секунд на одну цель (включая передачу), погрешности измерения углов не более 1° для углов и 1 метра для расстояния, так же он должен располагать помехозащищенностью и защитой от «дребезга».



Рисунок. Схема прибора.

В процессе работы был также разработан алгоритм работы оператора и разведчика с комплексом «АДУНОК» и прибором разведчика. Учитывалось максимальное число подключаемых исполнителей.

Краткий алгоритм работы приведен ниже:

1. Инициализация прибора, выход блоков дальномера, компаса, акселерометров на рабочий режим, установка параметров связи между блоками.
2. Для совместной работы комплекса «АДУНОК» и прибора разведки происходит синхронизация их направлений, разведчик синхронизирует их с помощью кнопки «1».
3. При помощи кнопки «2» разведчик фиксирует цели одна за другой, при этом происходит получение дальности до целей, углов местности, где находится каждая цель.
4. Вычислитель производит перерасчет внешних(полярных) координат цели во внутренние координаты комплекса «АДУНОК»
5. Происходит выбор приоритетной цели и отправка её исполнителям.
6. Оператор комплекса «АДУНОК» доворачивает прибор на цель(в случае необходимости) или отказывается от нее(в случае потери актуальности).
7. Происходит расчет баллистики и поражение цели.

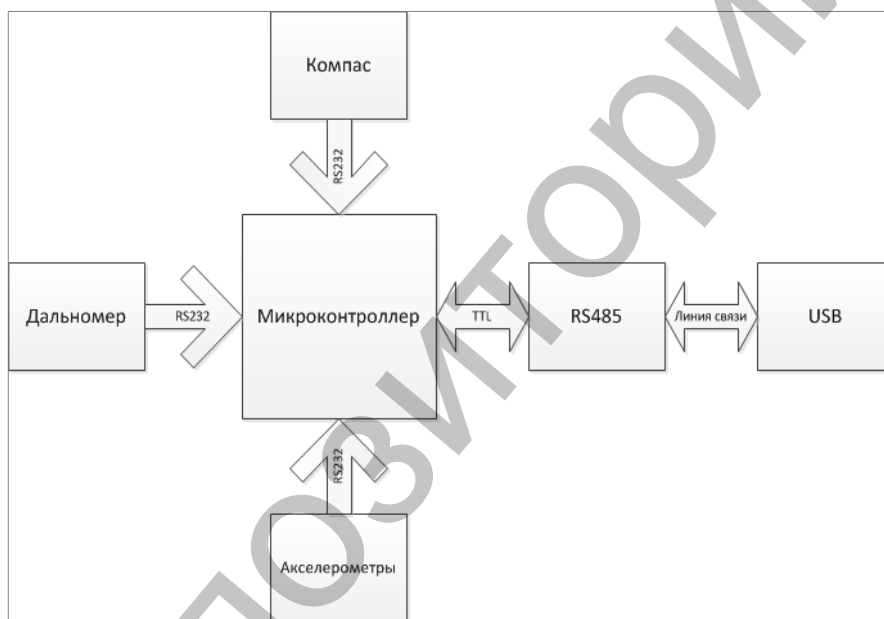
Наиболее сложными этапами в создании данной конструкции являются прием высокоскоростных данных с датчиков (т.к. контроллер имеет ограниченные вычислительные мощности) и перерасчет углов во внутренние углы комплекса «АДУНОК». Первое решается написанием микрокода на языке «Ассемблер», и созданием все возможных кольцевых буферов

ров, второе решается путем просчета координат с помощью собственной координатной системы в отдельном потоке в промежуток между получением целей.

Для взаимодействия прибора разведчика с комплексом «АДУНОК» был разработан и внедрен программный модуль в ПО блока управления. Данный модуль осуществляет получение, обработку данных с прибора разведчика. Используя криволинейную ортогональную систему координат, модуль вычисляет положение целей относительно поворотной платформы и предоставляет возможность выбора действия оператору, который может сориентировать исполнителя на цель либо перейти к следующей. Полученные цели хранятся в очереди, создается в порядке поступления целей от прибора разведчика.

ИСПОЛЬЗОВАНИЕ ТЕОРИИ МАТЕМАТИЧЕСКОГО МОДЕЛИРОВАНИЯ И ИНФОРМАЦИОННЫХ ТЕХНОЛОГИЙ В ОБРАЗОВАНИИ И ПРОИЗВОДСТВЕННЫХ ПРОЦЕССАХ

Канциял Е.В.,

студентка 4 курса Оршанского колледжа УО «ВГУ им. П.М. Машерова», г. Орша, Республика Беларусь
Научный руководитель – Юржиц С.Л., преподаватель

Масштабы развития современного общества, темпы его обновления, усложнение и эффективность экономических связей на межгосударственном уровне и внутри страны приводят к необходимости обработки возрастающих объемов информации. Это событие было связано с одной стороны достижениями в области электроники, а с другой – потребностями математиков, физиков и других специалистов в автоматизации расчетов. Долгие годы компьютеры оставались лишь инструментом для научных математических расчетов [1, с. 12]. Организации, предприятия или учреждения, относящиеся к любой сфере (промышленности, строительству, транспорту, торговле и т.д.), в процессе своей производственной деятельности осуществляют обработку большого объема информации (расчет норм, расценок, плановых заданий, учет и контроль качества продукции и др.). Все это послужило развитию информационных технологий (ИТ) и их применению в различных сферах деятельности.

Быстрое развитие информационных технологий во многом повлияло на концептуальные подходы к их применению. Появились новые возможности их практического применения. Интенсивно начали формироваться и развиваться прикладные математические технологии фундаментальной информатики, включающие технологии оптимальных решений.

В математические технологии фундаментальной информатики включаются: теория множеств, теория графов, математические методы оптимизации, теория алгоритмов, компьютерная математика [2, с. 7]. Например, с помощью информационных компьютерных технологий можно усовершенствовать современные методы обучения, а также реализовать совершенно новые; рассчитывать заработную плату, автоматически перечислять ее на счет в банке и многое другое. Современные достижения технической и экономической кибернетики предоставили большие возможности по обработке информации во всех сферах общества: в образовании, досуге, экономике, медицине и в средствах общения [2, с. 8].

1. *ИТ и теории математического моделирования в образовании.* Возможности использования ИТ для обучения безграничны. Их общедоступность могла бы привести к фундаментальным изменениям в учебных программах, к более полному решению проблем образования, к новым средствам обучения, к расширению возможностей самообразования и домашнего обучения.

2. *Применение ИТ и математического моделирования в медицинской практике.* Сложные современные исследования в медицине немислимы без применения вычислительной техники и программных средств обработки информации. К таким исследованиям можно отнести компьютерную томографию, ультразвуграфию, исследования с применением изотопов. Количество информации, которое получается при данных исследованиях так огромно, что без ИТ человек был бы неспособен ее воспринять и обработать [3].

3. *Автоматизация производственных процессов.* Управляемцам различных рангов приходится сталкиваться с проблемой выбора того или иного варианта решения. Решить проблему выбора, т.е. найти наилучшее (оптимальное) решение из множества альтернативных вариантов, помогают современные информационные технологии оптимальных решений, использующие методы математического моделирования.

4. *Управление экспериментом.* В эксперименте воссоздается ситуация, которую естественным образом наблюдать или трудно или вообще нельзя. Для моделирования таких ситуаций используется методы моделирования с применением компьютерных технологий. Необходимая информация обрабатывается в момент ее поступления, т.е. в реальном режиме времени (примером могут служить космические эксперименты и др.) и, в зависимости от получаемых результатов, можно изменить и сам план эксперимента [3].

5. *Применение теории игр.* Игра представляет математическую модель реальной конфликтной ситуации, анализ которой ведется по определенным правилам. В общем случае они устанавливают последовательность ходов, объем информации, которой располагает каждая сторона, о поведении другой стороны и результат (исход) игры.

Таким образом, можно сделать вывод, что информационные технологии и теории математического моделирования позволяют решать сложные управленческие, экономические и другие задачи. Они используются в образовании, экономике, медицине, промышленности, быту, организации досуга и других сферах деятельности человека.

Литература:

1. Мичи, Д., Джонатон, Р. Компьютер – Творец / Д. Мичи, Р. Джонатон – М.: Просвещение / перевод с англ., 1999. – 258 с.
2. Костевич, Л.С. Математическое программирование: ИТ оптимальных решений: Уч. пособие / Л.С. Костевич – Мн.: Новое знание, 2003. – 424 с.: ил.
3. Компьютеры, модели, вычислительный эксперимент. – М.: Наука / серия «Кибернетика – неограниченные возможности и возможные ограничения», 2005. – с. 33-36.

РАСПОЗНАВАНИЕ МИКРООБЪЕКТОВ С ПОМОЩЬЮ БИОЛОГИЧЕСКИХ ИНВАРИАНТ

Киселева Е.О., Максимович А.В.,
студенты 3 курса УО «ВГУ им. П.М. Машерова», г. Витебск, Республика Беларусь
Научный руководитель – Корчевская Е.А., канд. физ.-мат. наук, доцент

Теория распознавания образов – раздел кибернетики, развивающий теоретические основы и методы классификации и идентификации предметов, явлений, процессов, сигналов, ситуаций и много другого, которые характеризуются конечным набором некоторых свойств и признаков. Создание искусственных систем распознавания образов остаётся сложной теоретической и технической проблемой. Необходимость в таком распознавании возникает в самых разных областях – от военного дела и систем безопасности до оцифровки всевозможных аналоговых сигналов.

Большинство разработанных прикладных систем базируется на мощных ЭВМ или специализированном аппаратном обеспечении. Однако для широкого практического применения целесообразно иметь системы, реализованные на персональных, а не специализированных компьютерах.

Целью данной работы является разработка приложения для распознавания образов, в основе которого лежит контурный анализ.

Контурный анализ позволяет описывать, хранить, сравнивать и производить поиск объектов, представленных в виде своих внешних очертаний – контуров. Предполагается, что контур содержит всю необходимую информацию о форме объекта. Контурный анализ позволяет эффективно решать основные проблемы распознавания образов – перенос, поворот и изменение масштаба изображения. Методы контурного анализа инвариантны к этим преобразованиям.

В разработанном приложении реализовано два способа.

1 способ. Контур кодируется последовательностью, состоящей из комплексных чисел. На контуре фиксируется точка, которая называется начальной. Затем осуществляется обход контура и каждый вектор смещения записывается комплексным числом $a+ib$. Где a – смещение точки по оси X, b – смещение по оси Y.

В силу физической природы трехмерных объектов, их контуры всегда замкнуты и не могут иметь самопересечения. Это позволяет однозначно определить путь обхода (с точностью до направления – по или против часовой стрелки). Последний вектор контура всегда приводит к начальной точке.

2 способ. На основе результата обработки контура объекта строится бинарная последовательность. Анализ контура заключается в выделении нескольких характерных точек. Такими точками являются: центр контура и две точки, лежащие на контуре. Остальные точки выбираются следующим образом: выбирается точка, наиболее отдалённая от отрезка, соединяющего две предыдущие точки. Для того, что бы найти такую точку необходимо построить перпендикуляр к отрезку, соединяющему две предыдущие точки, из каждой точки контура. Искомой точкой будет та, перпендикуляр, проведённый из которой будет иметь наибольшую длину. Все найденные точки заносятся в выделенную для них область памяти.

Для построения бинарной последовательности, которая будет использоваться для распознавания образа, необходимо обезразмерить величины, которыми являются расстояния между этими точками. Для этого мы будем искать отношения расстояний между выделенными характерными точками. Бинарная последовательность строится следующим образом. Если отношение двух расстояний между точками меньше единицы, то мы записываем в строку ноль, а если же больше единицы, то записываем в строку единицу. Для хранения бинарных последовательностей были использованы строки.

Разработанное приложение протестировано на обучающей выборке.

В результате проведенной работы было разработано приложение, которое позволяет проводить классификацию и идентификацию объектов с использованием различных методов.

Также был проведен анализ качества классификации. Проведенный анализ качества классификации показывает, что вероятность правильной классификации составляет 68%.

МАТЕМАТИЧЕСКАЯ МОДЕЛЬ ДИНАМИЧЕСКОЙ СИСТЕМЫ С ЭЛЕМЕНТАМИ КОНКУРЕНЦИИ

Козловская Т.Н.,
студентка 5 курса УО «ВГУ им. П.М. Машерова», г. Витебск, Республика Беларусь

В настоящее время нельзя назвать область человеческой деятельности, в которой в той или иной степени не использовались бы методы математического моделирования. Если имеет место динамическая система не традиционно физического характера, для которой проблематично записать выражение подобное гамильтониану, то возникает проблема найти подходящий алгоритм, позволяющий математизировать задачу.

Одним из универсальных алгоритмов, позволяющих начать осуществлять математическое моделирование, является схема:

$$\dot{Y} = \langle \text{Прирост} \rangle - \langle \text{Потери} \rangle \quad (1)$$

В выражении (1) $\dot{Y} = \frac{dx(t)}{dt}$, величина – некоторый непрерывно изменяющийся параметр.

Если динамика развития системы такова, что её элементы увеличиваются в количестве или размерах, то будем определять этот процесс как прирост. А потери будут определяться тенденциями противоположного типа, т.е. уменьшением количества или размеров. Такая простая схема позволяет записывать математические модели совершенно разных по своей природе динамических систем - двухмодовые лазеры, передемфированные колебательные системы, автокаталитические реакции, изменение поведения популяций биологических видов находящихся в сосуществовании в одинаковых условиях, и в конкуренции.

Так как эта схема является универсальной, то мы хотим попытаться применить её в экономике, т.е. построить математическую модель финансового портрета предприятия как некоторой динамической системы. Причем в рамках этого алгоритма можно рассматривать «жесткие» системы под которыми будем понимать наличие альтернативной конкуренции, такой, что для систем характеризуемых допустим двумя компонентами, рост одной компоненты сопровождается уменьше-

нием другой, вплоть до вытеснения. [1, с.303] Наряду с конкурентными взаимоотношениями, в которых этот же алгоритм позволяет осуществить моделирование системы, в которой компоненты находятся в отношениях сотрудничества в целях выживания.

При рассмотрении модели взаимоотношений нескольких видов, могут встретиться несколько основных ситуаций:

- 1) отношения хищник — жертва [2, с.339]
- 2) отношения: конкуренция и сосуществование [2, с.337]

В ситуации 1) имеем 2-ух компонентную систему, в которой проявляются антагонистические отношения между особями. Изменение особей каждой из популяций в этой модели можно записать системой уравнений:

$$\dot{z}(t) = a_1 z - a z x \quad (2)$$

$$\dot{x}(t) = b z x - k x \quad (3)$$

Где $z(t)$ – количество жертв, $x(t)$ – количество хищников, a_1 – размножения жертв, a – убыль жертв, b – размножение хищников, k – вымирание хищников.

Количество «жертв» определяется благоприятными условиями существования. Изменение переменной x (количества хищников) определяет, как легко они могут добыть свою жертву.

В ситуации 2) также имеет место двухкомпонентная система, но индивидуальные константы заменяются некоторыми соотношениями подобными кинетическим коэффициентам, учитывающими разницу в потреблении ресурса. Согласно Н.Хакен [2, с.337] динамика отношения видов в такой ситуации подчиняется системе уравнений:

$$\dot{g}(t) = (a_{11}n_1 + a_{12}n_2)g - fg \quad (4)$$

$$\dot{h}(t) = (a_{21}n_1 + a_{22}n_2)h - vh \quad (5)$$

Где $g(t)$ – количество жертв; $h(t)$ – количество хищников; f, v – коэффициенты не зависящие от g и h соответственно, n_1, n_2 - количество доступной пищи.

Чтобы применить эти подходы в экономике примем рабочую гипотезу, что ресурсы предприятия и финансовые потоки могут находиться в отношении аналогичных тем, которые возникают между компонентами экологических систем в биологии. Экономика предполагает финансовую оценку производственной деятельности на предприятии. При этом можно считать под термином ресурс некоторую денежную сумму (q) для одного производственного цикла. А если взять всю сумму (Q), то можно рассмотреть некий непрерывный процесс, состоящий из нескольких циклов (количество циклов обозначим n).

$$Q = q * n \quad (6)$$

Далее от всей суммы отнимаем ту часть которая необходима для основных затрат и получаем своего рода «свободные деньги», которые допустим делятся между денежным фондом применяемым для управления и фондом заработной платы.

Сейчас становится заметным, что производственные отношения изменяются так быстро, что линейные модели управления не справляются с их моделированием. В предлагаемой статье делается попытка сформулировать нелинейный подход к экономическим задачам.

Литература:

1. Занг, В. Синергетическая экономика / В. Занг - М.: «Мир», 1999. – 354 с.
2. Хакен, Г. Синергетика / Г. Хакен – М.: «Мир», 1980. – 404 с.

ПРЕДМЕТ МАТЕМАТИКИ: КОНСТРУИРОВАНИЕ ЛОГИЧЕСКИ МЫСЛИМЫХ ФОРМ (ЛМФ) ПРИ ИЗУЧЕНИИ АЛГЕБРЫ В СРЕДНЕЙ ШКОЛЕ

Кондратенок Т.Л.,

студентка 5 курса УО «ВГУ им. П.М. Машерова», г. Витебск, Республика Беларусь

Научный руководитель – Семенов Е.Е., профессор

А.Д. Александров в [1, с. 2] отметил, что до возникновения геометрии Лобачевского математика рассматривалась как наука о количественных отношениях и пространственных формах реальной действительности, рассматриваемых в «чистом виде», в отвлечении от всяких качеств. В этих словах он в сущности повторил определение математики, данное Ф. Энгельсом. Слова «в чистом виде» подчеркивают абстрактность понятия математики. Как считает А.Д. Александров, при всей этой абстракции математика служила отражением действительности, как скажем, за понятием функции стояло общее представление о связи переменных величин. Далее автор подчеркивает, что при создании геометрии Лобачевского, за неевклидовой геометрией ничего не стояло реального, а ее появление стало важным шагом в превращении математики в науку о логически мыслимых формах (ЛМФ) и логически мыслимых отношениях (ЛМО).

Геометрические понятия абстрактны, в реальной действительности не существуют. На наш взгляд все математические понятия и те модели, в которых они приобретают материализованный вид, в том числе и в школьном курсе математики, представляют собой ЛМФ, в которых отражаются соответствующие ЛМО. В геометрии, это графические модели, а в алгебре имеем дело с символикой [2].

Например, уравнения представляют собой ЛМФ. Пусть при ее конструировании мы оперируем понятиями – уравнение, решение уравнения, корень уравнения.

Уравнение (с одной переменной) – равенство, в котором одна из букв (переменная) является неизвестной и значение которой нужно найти. [3]

Корень уравнения – значение переменной, при котором уравнение превращается в верное числовое равенство. [3]

Решить уравнение – значит найти все его корни или доказать, что корней у него нет. [3]

Приведем примеры уравнений которые помогут нам ввести понятие линейное уравнение. 1) $2 \cdot x = 6$;
2) $0 \cdot x = 0$; 3) $0 \cdot x = 5$.

1) Решая уравнение $2 \cdot x = 6$, ученики говорят, число 3 корень уравнения. Вместо переменной x подставим число 3, $2 \cdot 3 = 2 \cdot 3 = 6$ получили верное числовое равенство (оно представляет собой ЛМФ).

Есть ли другие корни? Ученики объявляют, что нет. Мы предлагаем доказать это.

Пусть $x_1 \neq 3$. Подставим в левую часть любое число отличное от 3. Получим $2 \cdot x_1$, а может ли оно равняться 6?

Так как $x_1 \neq 3$, то $x_1 - 3 = t$, $t \neq 0$, поэтому $x_1 = t + 3$, тогда $2 \cdot (t + 3) = 2 \cdot t + 6 \neq 6$, так как $t \neq 0$, то есть $2 \cdot x_1 \neq 6$, значит всякое другое число отличное от 3 не корень данного уравнения. Следовательно, 3 единственный корень и других корней нет.

2) Рассмотрев уравнение $0 \cdot x = 0$, видим, что любое число является корнем данного уравнения.

3) Решая, уравнение $0 \cdot x = 5$, видим, что уравнение корней не имеет.

Итак при решении предложенных уравнений мы обнаружили, что первое уравнение имеет единственный корень, корнем второго может являться любое число, а третье не имеет корней. Осуществим обобщение. Пусть a и b некоторые заданные числа. Можно ли представить все три уравнения в одном виде? Ученики приходят к выводу, что их обобщением может быть уравнение $a \cdot x = b$, где x неизвестное. Каковы значения a и b в каждом из рассмотренных уравнений. 1) $a = 2$, $b = 6$; 2) $a = 0$, $b = 0$; 3) $a = 0$, $b = 5$. В таких случаях говорят, что уравнения 1–3 являются конкретизацией уравнения $a \cdot x = b$. Уравнение $a \cdot x = b$ является линейным уравнением. В приведенном примере мы рассмотрели три уравнения, каждое из них представляет собой ЛМФ. В первом уравнение логическое содержание представлено в виде произведения известного числа на неизвестное, оно равно 6. Во втором уравнение произведения 0 на неизвестное, оно равно 0. В третьем уравнение произведения 0 на неизвестное, оно равно 5. В каждом из уравнений необходимо найти все значения переменной, при котором уравнение превратится в верное числовое равенство.

Новая ЛМФ с ее ЛМО, в данном случае уравнение, может быть сконструирована при помощи уже известных и используемых ЛМФ, таких как выражение и их свойства, тождественные преобразования и др. Новая ЛМФ рождается, таким образом, внутри математики, без выхода в так называемую реальность действительного мира. При этом ученик оказывается способным логически мыслимым путем изобретать частные случаи этих новых ЛМФ, исследовать отношения внутри них и между ними. [2, с.7]

Литература:

1. Александров, А.Д. О геометрии Лобачевского / А.Д. Александров // Математика в школе. – 1993. – №2. – С. 2-7.
2. Семенов, Е.Е. Методология диалогического познания математики / Е.Е. Семенов // Математика: проблемы выкладки. – 2010. - №3. – С. 3 – 13.
3. Толковый словарь математических терминов / О.В. Мантуров, Ю.К. Солнцев – М.: Просвещение, 1965. – 540 с.

РАЗРАБОТКА АУДИОКОНВЕРТЕРА

Коновалов А.В., Жаркевич А.Д.,

студенты 4 курса Оршанского колледжа УО «ВГУ им. П.М. Машерова», г. Орша, Республика Беларусь

Научный руководитель – Навогонская Т.Г., преподаватель

Одной из главных характеристик постиндустриального периода следует считать быстрое развитие электронных технологий, способствовавших автоматизации хранения и обработки информации с помощью ЭВМ. Появление достаточно мощных компьютеров и новых компьютерных технологий оказало огромное влияние на формирование современной музыкальной культуры. Возможности современных компьютеров увеличиваются с каждым днем параллельно достижениям в научно-технической сфере и разработкам в области программирования. [1, с.31]

В настоящее время работа со звуковыми файлами при помощи компьютерных технологий стала довольно распространенной. Различные звукозаписи, написание музыкальных композиций, изменение и редактирование звуковой информации – все это можно сделать при помощи компьютера. При таких обширных возможностях существует огромное количество форматов, а точнее способов сжатия и обработки звуковой информации. Множество различных форматов аудио-файлов обусловлено различными сферами их применения. Форматы различаются объемом файлов и качеством звучания. В одних сферах требуется хорошее качество звука, не смотря на объемы, в других случаях предпочтут качеству количество. А иногда, просто необходимо изменить формат данного аудио-файла, для использования, в какой-либо области. За счет этого разнообразия зачастую появляется проблема с поддержкой и воспроизведением конкретного формата звукового файла.

Для решения данной проблемы было разработано приложение, позволяющее производить конвертацию из одного формата звукового файла в другой, необходимый в конкретной ситуации. Данная программа позволяет производить конвертирование таких распространенных аудио-форматов как mp3, wav, ogg, flac в аналогичные форматы. Это приложение может стать простейшей альтернативой подобных, более известных программ.

Работая в программе пользователь может выбрать один из трёх форматов и указать его параметры. Рассмотрим вкладку MP3. На данной вкладке мы можем установить следующие параметры:

«**BitRate**» – устанавливает качество битрейта: чем больше его значение, тем лучше качество звучания, однако, при большем значении увеличивается объем файла, а так же файл не станет звучать лучше, если его битрейт был низок ещё до конвертирования.

«**Качество VBR**» позволяет установить качество переменного битрейта. Для установки VBR нужно установить галочку VBR немного ниже. Так же имеются пункты.

«**BitReservoir**» позволяет немного увеличить битрейт при использовании файлов с низким битрейтом.

«**Strict ISO**» позволяет ограничить битрейт в районе 7600, используется при конвертировании файлов с большим битрейтом.

Ниже располагаются текстовые поля для задания атрибутов (тегов) файла (имя, дата, артист, альбом)

Вкладка **OGG** схожа с вкладкой **MP3**. На ней можно указать «BitRate», «Качество» и указать атрибуты. **FLAC** обычно используется как формат чистого звучания, поэтому на вкладке **FLAC** можно задать только компрессию файла и атрибуты.

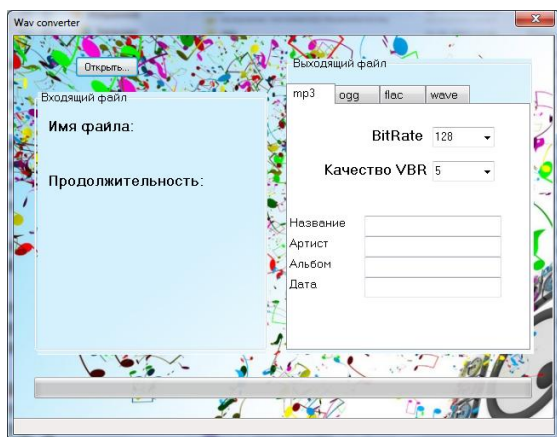

Различным аудиофайлам присущи различные свойства, созданный аудиоконвертер позволяет с легкостью и за короткий промежуток времени произвести конвертирование необходимого звукового файла в один из четырех доступных форматов и выбрать именно те свойства, которые необходимы пользователю. Таким образом, использование данной программы позволяет упростить пользователю работу сразу с несколькими видами аудиофайлов посредством приведения их к одному конкретному формату.

Литература:

1. Харуто А. В., Музыкальная информатика. Компьютер и звук: Учебное пособие по теоретическому курсу для студентов и аспирантов музыкального вуза. – М.: Московская государственная консерватория, 2000. – 387с.

ИСПОЛЬЗОВАНИЕ ИНТЕРАКТИВНОЙ ДОСКИ НА УРОКАХ ГЕОМЕТРИИ

Кочергина О.Ю.,

студентка 3 курса, УО «ВГУ им. П.М. Машерова», г. Витебск, Республика Беларусь,

Терентьев Е.А.,

студент 5 курса, УО «ВГУ им. П.М. Машерова», г. Витебск, Республика Беларусь

Научный руководитель – Ализарчик Л.Л., канд. пед. наук, доцент

Специфика изучения геометрии заключается в том, что в ней практически все объяснения основываются на графических построениях. Такие построения требуют от учащегося развитого «плоскостного» и пространственного мышления [1, с. 8]. При изучении геометрии удобно использовать компьютерные программы, позволяющие строить пространственные фигуры на плоскости и развивающие пространственное мышление. Используя их, ученик может «вращать объёмные фигуры», что позволит ему чётко представить себе данное тело, исследовать его особенности и свойства.

Использование интерактивной доски на уроках позволяет соединить возможности компьютера с традиционными формами обучения [2, с. 6].

Программная среда «1С: Математический конструктор», разработанная фирмой «1С», в сочетании с интерактивной доской позволяет не только выполнить графические построения, но и менять параметры фигур с сохранением всех правил их построения. Используя данную среду на уроках геометрии, можно наглядно показать ученикам доказательства некоторых теорем (теоремы Пифагора, Наполеона и др.) [1, с.8]. Например, для доказательства того, что сумма углов в треугольнике равна 180° , создают его изображение на плоскости и, «перетаскивая» любую из вершин на глазах у учеников в произвольном направлении, показывают, что при любом изменении положения вершин треугольника сумма величин всех трёх углов равна 180° . Учитель, используя на уроке интерактивную доску и названную программную среду, может вместе с учениками проверить полученные ими геометрические закономерности, провести небольшое геометрическое исследование [1, с.9-18].

Использование интерактивной доски и программы «Geom3D», разработанной на кафедре алгебры и МПМ, позволяет строить чертежи объёмных фигур на плоскости и изменять изображения, не отходя от доски. Учитель вместе с учениками на уроках может производить необходимые построения на доске и с помощью программы выяснить, является ли полученный ответ верным.

Использование интерактивной доски удобно для поэтапного решения задачи. Например, для решения задачи на построение сечения призмы на первом слайде строится призма и заданные точки. Далее делается копия слайда. На новом слайде проводятся линии для построения точки сечения на одной из граней. Затем слайд копируется и осуществляется переход к новому этапу решения задачи. В конце получившуюся фигуру можно выделить другим цветом и, если нужно, сделать выносной чертёж. Копирование слайдов позволяет вернуться к первоначальным данным и просмотреть все этапы решения задачи. Также данного эффекта можно добиться, используя функцию «видеозапись экрана».

Интерактивная доска даёт возможность выбора размера, типа, цвета и прозрачности линии, что позволит сделать чертежи более наглядными. Учитель может выделить отдельные части чертежа другим цветом, а вспомогательные линии сделать более прозрачными. Благодаря этому он может задерживать внимание учеников на более значимых вещах.

Интерактивная доска позволяет создавать новые графические объекты, не отходя от доски, при этом не требуется специальных навыков, т. к. все построения производятся таким же образом, как и на меловой доске, только вместо мела

используют специальный карандаш. Чертежи, выполненные на интерактивной доске, можно сохранить на компьютере, подключённом к доске, что позволяет мгновенно возобновить работу, начатую на предыдущем занятии. Это особенно важно при сложных построениях, когда воспроизведение чертежа занимает достаточно много времени и в результате может получиться не совсем точный чертёж.

Фигуры, нарисованные от руки, не всегда получаются точными и ровными, поэтому удобно пользоваться функцией «интеллектуальное перо»: распознавание и преобразование нарисованного изображения в геометрические фигуры. А вставка готовых фигур из коллекций позволит сэкономить время при построении. Интерактивная доска позволяет менять свойства графических объектов (размер, расположение, форму), что удобно применять для демонстрации свойств движений геометрических фигур. А возможность увеличения размера графических объектов позволит продемонстрировать подобие фигур.

Иногда учителю требуется записать условия задачи на доске. Для этого можно воспользоваться функцией «экранный ввод и редактирование текста касанием маркера на клавишах виртуальной клавиатуры. Работая на интерактивной доске всегда можно отменить ошибочное действие, что не всегда возможно на меловой доске.

Применение интерактивной доски на уроках повышает его эффективность, облегчает работу учителя, предоставляет учащимся наглядный материал, позволяет организовать работу всего класса [1, с.8].

Литература:

1. Богомолова, О.Б. Интерактивная геометрия: новые возможности для учителя и учащихся / О.Б. Богомолова, Д.Ю. Усенков // Математика. – 2010. – №21. – С. 8-18.
2. Богомолова, О.Б. Роль информационно-коммуникационных технологий на уроках математики // Математика. – 2010. – № 22– С. 6, 8.

ОБУЧАЮЩИЕ ПРОГРАММЫ ДЛЯ ПОДГОТОВКИ БУДУЩИХ УЧИТЕЛЕЙ

Краузе С.Д.,

студентка 4 курса Оршанского колледжа УО «ВГУ им. П.М. Машерова», г. Орша, Республика Беларусь

Научный руководитель – Навогонская Т.Г., преподаватель

В связи с развитием информационных технологий – локальных и глобальных электронных сетей, мультимедийных средств обучения, стремительной бытовой компьютеризацией, образование, будучи само по себе мощной информационной сферой, и владея опытом использования различных классических (не компьютерных) информационных систем, быстро откликнулось на возможности современной техники [1, с. 56]. Включение компьютерных обучающих программ в процесс обучения школьников позволяет повысить эффективность обучения и может служить инструментом познавательного развития детей [2, с. 82].

Применение электронных средств обучения для подготовки будущих учителей начальных классов по дисциплине «Основы начального миропознания» дает возможность более наглядно и интересно изучать материал, а также проверять знания с помощью тестов. Поэтому было создано электронное средство обучения (ЭСО) «Комплекс по основам начального миропознания». С его помощью можно добиваться более глубоких знаний, решать такие учебные задачи, которые невозможно решить традиционными средствами. Использование ЭСО целесообразно для мотивации учебной деятельности, при изучении нового материала, закреплении пройденного материала, развитии творческих способностей учащихся по предмету.

ЭСО разработано на модульной основе в виде приложения, реализовано в системе программирования Delphi 7.0 фирмы Enterprise (Borland). Такое представление наиболее удобно для восприятия предоставляемой информации. ЭСО «Комплекс по основам начального миропознания» состоит из четырех основных модулей.

Модуль «Основные сведения» содержит теоретический материал для изучения, представленный в текстовом и графическом виде. Данный модуль включает такие разделы как: «Земля – планета Солнечной системы», «Атмосфера», «Гидросфера», «Биосфера», «Литосфера». После выбора необходимого раздела предоставляется план тем, которые он в себя включает и краткий список основных терминов.

Модуль «Видеозаписи» включает в себя каталог видео-уроков по каждому из разделов курса основ начального миропознания. Здесь можно просмотреть видеозаписи по проведению тех или иных экспериментов, опытов, природных явлений, например, по превращению воды в лед, явление извержения вулканов и т.д.

Модуль «Тестирование» предназначен для проверки знаний учащихся по разделам данного курса либо по отдельным темам каждого из разделов. Тесты учителя могут использовать в качестве проведения зачетных работ по изученному разделу или теме.

Модуль «Конструктор тестов» предназначен в первую очередь для учителей. Конструктор тестов предоставляет возможности по созданию тестов либо изменению уже ранее созданных. С его помощью учитель может контролировать степень сложности создаваемых тестов для учеников.

Преимущества использования данного ЭСО состоят в следующем:

Во-первых, учитель может вести урок на основе, предоставленной в электронном виде, текстовой информации в соответствии с тематическим планом по данному предмету, при этом на экране будут отображаться все необходимые элементы, описанные в методических рекомендациях. При работе в компьютерном классе учитель организует работу учеников с интерактивными объектами, изображениями, аудио- и видеоматериалами.

Во-вторых, он может систематически проводить проверку полученных знаний по изученному материалу одновременно всех учащихся и получать объективную оценку знаний учащихся. Также учителю предоставляется возможность самому составлять тесты по любой теме.

В-третьих, ЭСО «Комплекс по основам начального миропознания» можно использовать как на занятиях, так и для индивидуальной самостоятельной работы учащихся во внеурочное время.

При изучении «Основ начального миропознания» таким способом учащиеся осваивают достаточно большой объем знаний из разных образовательных областей – естествознания, географии, обществоведения и др. в более интересной форме. Изучение природы, общества и человека способствует нравственному становлению личности, формированию гуманного отношения ко всему живому.

Литература:

1. Селевко, Г.К. Современные образовательные технологии / Г.К. Селевко. М.: Москва, 1998. –118 с.
2. Минич, О.А. Информационные технологии в образовании / О.А. Минич. Мн.: Минск, 2008. – 238 с.

ПРЕДМЕТ МАТЕМАТИКИ В ЕЕ ДИАЛОГИЧЕСКОМ ПОЗНАНИИ В СРЕДНЕЙ ШКОЛЕ

Крушкіна А.Н., Буйченко Р.А.,
студентки 5 курса УО «ВГУ им. П.М. Машерова», г. Витебск, Республика Беларусь
Научный руководитель – Семенов Е.Е., профессор

Под предметом математики будем понимать логически мыслимые формы (ЛМФ) и логически мыслимые отношения (ЛМО) [1, с. 3]. Раскроем понятия ЛМФ и ЛМО, их особенности в алгебре и геометрии.

Пример 1. Рассмотрим произвольную трапецию ABCD.

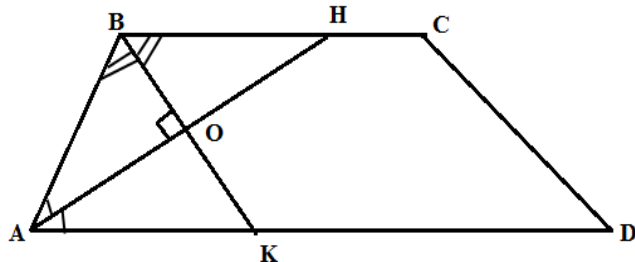

Предложенный рисунок представляет материализованность этого понятия. В нем наглядно отражены первичные свойства этой ЛМФ.

Трапеция – это четырехугольник, две противоположные стороны параллельны, а две другие стороны не параллельны. Таким образом, в этой материализации отражаем свойство этой фигуры. Опираясь на эти первичные свойства, мы выявляем новые ЛМО.

Вводим понятие оснований трапеции и боковых сторон трапеции, диагоналей трапеции. Логическим путем выявляем другие ЛМФ, являющиеся следствиями первичных свойств. Свойства, логически вытекающие из первичных, образуют производное содержание понятия трапеции.

Среди свойств, входящих в производное содержание понятия, можно показать следующие:

- сумма прилежащих углов к боковой стороне равна 180° .
- биссектрисы двух углов, прилежащих к боковой стороне трапеции, пересекаются под прямым углом.

Выявление этих свойств означает выявление ЛМО, которые не указаны в определении.

Познание математики состоит в конструировании ЛМФ и выявлении в них ЛМО.

Понятие ЛМФ отличается от понятия фигуры в геометрии. Фигура – это любое множество точек. Если не указаны ЛМО между этими точками, то ее нельзя считать ЛМФ. На основе полученных ЛМФ можем получать новые ЛМФ и выражать в них ЛМО. Если отражаем не математические ситуации на математическом языке, то мы их представляем в материализованном виде, но не в материальном и указываем некоторые свойства, которые отражены в этой теперь уже материализованной ситуации. И, используя имеющиеся ЛМФ, выявляя для них ЛМО, мы можем использовать их как приложение к реальной действительности.

Поскольку теорию математического моделирования можно рассматривать как логическое конструирование фактов, связанных между собой, то и конструирование логических форм можно рассматривать как разновидность математического моделирования.

Аналогичная материализованность в алгебре осуществляется через язык символики. К нему можно отнести буквенные обозначения (греческий и латинский алфавиты) и другие символические знаки. Например, в геометрии вводятся следующие обозначения:

\parallel – параллельные прямые, \times – пересекающиеся прямые, \perp – перпендикулярные прямые, \div – скрещивающиеся прямые.

Пример 2. Пусть имеем переменную величину x , которая может принимать любое значение из множества действительных чисел. Пусть другие две переменные величины a и b принимают любые значения из множества действительных чисел, но считаются заданными. Пусть они связаны следующим образом: $a \cdot x = b$. Ставим задачу: необходимо найти такие значения x , при которых равенство $a \cdot x = b$, при заданных значениях a и b обращается в верное числовое равенство. Такие значения x будем называть корнями. Решить уравнение, значит найти все его корни или доказать, что их нет.

Мы получили ЛМФ, которая называется уравнением с неизвестной x .

Итак, имеем уравнение $a \cdot x = b$. Осуществляем поиск корней уравнения (этой ЛМФ).

- I. Если $a \neq 0$, то $x = \frac{b}{a}$ (воспользовались теоремой о равносильности уравнений).
- II. Если $a = 0$, то получаем уравнение $0 \cdot x = b$. Имеем два случая.
 - а) Если $b \neq 0$, то корней нет,
 - б) Если $b = 0$, то получаем $0 \cdot x = 0$. Корнем уравнения является всякое действительное число.

Для того чтобы раскрыть понятие диалогического познания, раскроем понятие диалога. Под диалогом будем понимать:

ДИА- (гр. dia = через) — префикс, обозначающий проникновение, разделение, взаимосвязь, усиление, завершенность.

ЛОГ (гр. logos— слово, понятие; учение, мысль) — вторая составная часть сложных слов, соответствующая понятиям «тот, кто занимается наукой», «слово», «речь» [2, 3, с. 3].

Познание математики будет продуктивным, если в процессе этого познания внимание акцентируется на понятии предмета математики, а самопознание осуществляется диалогически – содержит в себе проникновение через слово, понятие, учение, мысль.

Литература:

1. Семенов Е.Е. Методология диалогического познания математики // Матэматыка: праблема выкладання. – 2009. – №1. – С. 3—6.
2. Семенов Е. Е. Методология диалогического познания математики // Матэматыка: праблема выкладання. – 2010. – №3. – С. 3—13.
3. Семенов Е. Е. Методология диалогического познания математики // Матэматыка: праблема выкладання. – 2011. – №4. – С. 3—12.

ВОЗМОЖНОСТИ ИСПОЛЬЗОВАНИЯ ВИЗУАЛЬНОГО РЕДАКТОРА НАД ГРАФАМИ

Лаптинский С.А.,

студент 3 курса Оршанского колледжа УО «ВГУ им. П.М. Машерова», г. Орша, Республика Беларусь

Научный руководитель – Доронин И.Н., преподаватель

В образовательных программах специальностей, связанных с математикой, одной из наиболее сложных для понимания тем является изучение теории графов. Куда входит изучение видов графов и принципов их построения, а так же выполнение действий над ними. Использование современных информационных технологий позволяет сделать представление информации более наглядным, что способствует лучшему пониманию материала и сокращению времени, необходимого для его изучения.

С данной целью был разработан визуальный редактор над графами, который реализует следующие возможности:

- построение любых неориентированных связанных графов с фиксированным весом и простых ориентированных графов;
- выполнение операций логического сложения двух графов и построения минимального остовного дерева методом Прима [1, с.196];
- создание матрицы смежности (для неориентированного графа) и матрицы инцидентности (для ориентированного графа);
- вывод графа на печать;
- сохранение промежуточных построений с возможностью последующей загрузки ранее созданного графа, а также сохранение графа в формате графического редактора.

Программный продукт имеет интуитивно понятный интерфейс (пользовательское меню разбито по категориям). Все элементы управления вынесены на основную форму и имеют пояснения. Для работы с редактором разработано «Справочное руководство», в котором содержится подробное описание выполняемых действий с теоретическими выкладками и рассмотрены примеры работы с графами.

Для неориентированного графа в режиме работы «Построение» реализована возможность изобразить граф визуальным способом или с помощью матрицы смежности, а для ориентированного – с помощью матрицы инцидентности. В данном режиме имеется возможность редактирования построенного графа.

Результаты выполнения операции сложения над двумя графами и нахождения минимального остовного дерева представляются в виде отчета, в котором описано поитерационное нахождение матрицы смежности (инцидентности). Таким образом, с помощью данного редактора максимально автоматизируется процессы составления и проверки заданий, получения наглядных примеров, разобранных действий над графами.

На данный момент производится оптимизация редактора по использованию ресурсов за счет сокращения используемой оперативной памяти. Также реализуется графическое представление остовного дерева суммы двух графов.

Аналогов вышеописанного редактора немного, и все они являются коммерческими, то есть платными [2]. Главными из недостатков можно назвать:

- высокие требования к системным ресурсам компьютера,
- достаточно сложное меню, требующее длительного изучения,
- отсутствие возможности сохранения выполняемых действий и изменения построенных ранее графов.

Литература:

1. Костевич, Л.С. Математическое программирование: Информационные технологии оптимальных решений: Учебное пособие / Л.С. Костевич – Мн.: Новое знание, 2003. – 424с.: ил.
2. Информационный портал современного программного обеспечения [Электронный ресурс]. – Режим доступа <http://www.softportal.com>.

О ХАРАКТЕРИЗАЦИИ ХОЛЛОВСКИ \mathcal{P} -ЗАМКНУТЫХ КЛАССОВ ФИТТИНГА

Лукьянова А.В.,
магистрантка УО «ВГУ им. П.М. Машерова», г. Витебск, Республика Беларусь
Научный руководитель – Воробьев Н.Т., доктор физ.-мат. наук, профессор

Все рассматриваемые группы конечны и \mathcal{P} -разрешимы. В определениях и обозначениях мы следуем [1].

Напомним, что если F – класс групп, то F -инъектором группы G называется подгруппа V из G со свойством, что $V \cap K$ является F -максимальной подгруппой K для всех субнормальных подгрупп K группы G [1].

При этом если F – класс групп, то подгруппу V группы G называют F -максимальной, если $V \in F$, и если из того, что $V \leq U \leq G$ и $U \in F$ следует $U=V$ [1].

Пусть P – множество всех простых чисел и $\pi \subseteq P$. Тогда π -числом называется такое целое число, все простые делители которого принадлежат π . Подгруппа H группы G называется холловой π -подгруппой, если $|H|$ есть π -число, а индекс $|G:H|$ является π' -числом, где $\pi' = P \setminus \pi$. Множество (возможно пустое) холловых π -подгрупп G будем обозначать $\text{Hall}_\pi(G)$ [1].

Определение 1. Пусть $F = \{F_i \mid i \in I\}$ -множество классов Фиттинга. Определим на множестве F операторы H_π и H^π следующим образом:

- (1) $H_\pi: F_i \rightarrow (G \in S^\pi: \text{Hall}_\pi(G) \subseteq F_i)$ для каждого $i \in I$.
- (2) $H^\pi: F_i \rightarrow (G \in S: V \subseteq G_\pi)$ для каждого $i \in I$ и F_i -инъектора V группы G .

Для класса Фиттинга X будем обозначать значения отображений H_π и H^π через $H_\pi(X)$ и $H^\pi(X)$.

Определение 2. Класс Фиттинга F называют холловски π -замкнутым или H -классом, если он замкнут относительно взятия холловых π -подгрупп, т.е. выполняется условие: $G \in F \Rightarrow G_\pi \in F$ [2].

Основная цель настоящей работы – характеристика холловски π -замкнутых классов Фиттинга. В этом направлении получены следующие результаты.

Теорема 1. Для любого класса Фиттинга F и множества простых чисел π классы $H_\pi(F)$ и $H^\pi(F)$ являются классами Фиттинга.

Теорема 2. Пусть F – класс Фиттинга. Тогда F является H -классом в том и только том случае, если $F \subseteq H_\pi(F)$.

Основной результат работы – теорема, которая описывает метод построения холловски π -замкнутых классов Фиттинга.

Теорема 3. Если F является H -классом, то и $H_\pi(F)$ является H -классом.

Литература:

1. Doerk, K. Finite soluble Groups / K. Doerk, T. Hawkes. – Berlin – New-York: Walter de Gruyter, 1992. – 891 p.
2. Bryce, R. and Cossey, J. A problem in the theory of normal Fitting classes / R. Bryce, J. Cossey. Math. Z. 141, 99-110 (1975).

ИСПОЛЬЗОВАНИЕ ТЕХНОЛОГИИ CMS DRUPAL ДЛЯ СОЗДАНИЯ САЙТА

Макаренко Н.В.,
студентка 5 курса УО «ВГУ им. П.М. Машерова», г. Витебск, Республика Беларусь
Научный руководитель – Казанцева О.Г., ст. преподаватель

В настоящее время современный сайт – это не просто набор информационных материалов в статичном интерфейсе, а полноценная программная система, которая обеспечивает управление содержимым сайта, ведение базы данных пользователей, поисковые функции, загрузку изображений и т.д. Все эти задачи решаются с помощью программных комплексов класса «система управления контентом» (Content Management System, CMS).

CMS (Content Management System – система управления содержимым/контентом) – это уже готовый сайт, на который можно добавлять свои материалы. Существует огромное количество CMS. Одной из них является Drupal. Drupal – система управления контентом с открытым исходным кодом. Для ее работы необходим веб-сервер Apache, язык PHP и база данных MySQL (или PostgreSQL).

Благодаря CMS можно создавать сайты любого уровня сложности. Можно создать сайт-заглушку, состоящий из одной страницы с рассказом о компании. Можно создать домашнюю страницу пользователя – сайт, состоящий из 5 – 10 страниц. Можно создать сайт-визитку, состоящий из 5 – 30 страниц с информацией о компании. А можно создать полноценный портал с форумом, блогами, социальной сетью и многими другими сервисами.

Создание сайтов является актуальной задачей для различных организаций. Они создают свои официальные представительства в сети Internet, что позволяет широкому кругу пользователей получить доступ к информации о событиях данной организации.

В рамках УНПК при сотрудничестве кафедры прикладной математики и механики и ООО «Фабрика инноваций и решений» была сформирована рабочая группа из некоторых преподавателей кафедры и нескольких студентов 3 и 4 курса

для изучения новых технологий в области web-разработки, в частности изучалась технология CMS Drupal. Получения практических навыков применения этой технологии осуществлялось при создании проекта «Сайт Успенского собора г. Витебска» – официального представительства Успенского собора в сети Internet.

На основании дизайн-макета, предоставленного ООО «Фабрика инноваций и решений», студентами, под руководством преподавателей был разработан шаблон оформления сайта с использованием библиотеки PHP Templates, а также разработаны различные модули для представления контента: «Фотогалерея», «Икона дня», «Подпись к иконе дня», «Вопрос-ответ», «Новости», «Анонс», «Фото дня», «Календарь».

CMS Drupal построена по модульному принципу. Каждый модуль привносит какую-нибудь дополнительную информацию. По умолчанию в системе установлен лишь минимальный набор модулей, необходимый для поддержки работоспособности сайта. Поэтому при создании сайта Успенского собора использовались как стандартный набор модулей, так и модули сторонних разработчиков. Была изучена их структура и функционирование. При создании модулей «Икона дня», «Подпись к иконе дня» изображения со святыми, а также их имена были занесены в базу данных. Для этого была изучена структура построения запросов к базе данных MySQL. В модуле «Календарь» требовалось вывести дату по Григорианскому и Юлианскому календарю. Для реализации поставленных требований использовались функции языка PHP.

Перед автором – одним из членов группы, было поставлено несколько задач (с которыми он справился в полной мере):

1. на основе полученных знаний изучить этапы создания шаблона для сайта, и создать ряд собственных модулей для сайта: «Икона дня», «Подпись к иконе дня», «Анонс», «Календарь».

2. выполнить тестирование: ручное тестирование сайта.

Под ручным понимается такое тестирование, которое проводится тестером без специальных утилит. Или это такое тестирование, при котором тестирущик располагается за компьютером и производит самостоятельно те же действия, что и пользователь. Для хранения и последующего исправления выявленных ошибок использовалась система Mantis – система учета ошибок.

Таким образом в рамках данной работы были изучены современные технологии разработки web-приложений, в частности изучены основные возможности CMS Drupal. Были получены навыки создания ряда функциональных возможностей для сайта с помощью стандартных модулей, а также разработаны собственные модули для сайта Успенского собора.

Литература:

1. Вандюк, Джон. CMS Drupal: руководство по разработке системы управления сайтом./ Джон Вандюк, Мэтт Вестгейт. Пер. с англ. – М.: ООО «И.Д. Вильямс», 2008. – 400с.
2. Мерсер, Дэвид. Drupal 6. Создание надежных и полнофункциональных веб-сайтов, блогов, форумов, порталов и сайтов-сообществ.: Пер. с англ. – М.: ООО «И.Д. Вильямс», 2009. – 272с.
3. Ромашев, В. CMS Drupal: система управления содержимым сайта. – СПб.: Питер, 2010. – 256с.

ПРОЕКТИРОВАНИЕ СИСТЕМЫ ПРОВЕРКИ ПРАВОПИСАНИЯ «ОРФОГРАФ» ДЛЯ СОЗДАНИЯ И РЕДАКТИРОВАНИЯ ТЕКСТОВ

Масойть А.С.,

студентка 3 курса Оршанского колледжа УО «ВГУ им. П.М. Машерова», г. Орша, Республика Беларусь

Научный руководитель – Богатырева А.Э., магистр педагогики, преподаватель

Практически каждый пользователь компьютера встречается с необходимостью подготовки тех или иных документов – писем, статей, служебных записок, отчетов, рекламных материалов и т.д. Текст редактируемого документа выводится на экран, и в диалоговом режиме в него вносятся изменения.

Удобство и эффективность применения компьютеров для подготовки текстов привели к созданию множества программ – *текстовых редакторов* (Word Processors), функциональное назначение которых заключается во вводе и редактировании текстов. *Текстовый редактор* – компьютерная программа, предназначенная для создания и изменения текстовых файлов, а также их просмотра на экране, вывода на печать, поиска фрагментов текста [1, с.126].

Проверка правописания может быть встроена как отдельная функция в программную систему (например, текстовый редактор), либо может функционировать автономно в виде самостоятельного приложения. В этом случае она обычно обладает возможностью интеграции с другими программами [2].

В качестве примера рассмотрим систему проверки правописания «Орфограф», спроектированную автором данного исследования, и позволяющую, как и многие другие текстовые редакторы, выявлять допущенные пользователем опечатки и орфографические ошибки.

В программе используются следующие типы данных: Boolean, String, Integer, OleVariant.

Boolean – это логический тип, который может принимать одну из двух предварительно объявленных констант False (ложь) или True (истина).

String – это строковый тип, при работе с которым память выделяется по мере надобности (динамически) и ограничена имеющейся в распоряжении программы доступной памятью.

Тип *Integer* предназначен для хранения целых чисел в диапазоне от – 2 147 483 648 до +2 147 483 647.

OleVariant – преобразует все строки к типу WideChar. Тип OleVariant использовать в основном не рекомендуется, однако он необходим в тех случаях, когда типы данных становятся известны только во время выполнения программы [3].

Для удобства работы с программой создана панель быстрого доступа, на которой расположены наиболее необходимые пункты меню: Файл, Вставка, Правка, Формат, Правописание и Справка. Несколько ниже находится панель форматирования, реализующая доступ к функциям сохранения и открытия документа, типам выравнивания текста и стилям выбора формата. При необходимости набранный текст можно вывести на печать и посмотреть параметры страницы.

Принцип действия данной системы правописания следующий: во встроенном словаре программы, содержащем более 30 тысяч слов, система пытается найти проверяемое слово. Если слово найдено, то оно считается правильно написанным. В противном случае программа выделяет его красным цветом, указывая тем самым на то, что в слове допущена ошибка, которую можно исправить самостоятельно или с помощью данной программы. В этом случае выдается сообщение об ошибке, и предлагаются возможные варианты замены. Слово, отсутствующее в словаре, предлагается туда добавить.

Преимуществами данной программы, несомненно, является то, что она обладает удобным и простым интерфейсом, справочной системой, помогающей детально изучить возможности самой программы, а также имеет достаточно большой запас слов русского языка, который пользователь может увеличивать на неограниченное количество единиц.

Одним из недостатков программы является небольшое количество функций работы с текстом, что в дальнейшем планируется дополнить и усовершенствовать, а также частичная зависимость от MS Word.

Безусловно, принцип автоматизированной проверки орфографии здесь изложен весьма в упрощенной форме, но суть его именно такова.

Литература:

1. Информатика в понятиях и терминах: Кн. для учащихся ст. классов ср. шк. /Под ред. В.А. Извозчикова. – М.: Просвещение, 1991. – 208 с.: ил.
2. Система проверки правописания / Википедия: свободная электронная энциклопедия: на русском языке [Электронный ресурс]. – Режим доступа: <http://ru.wikipedia.org/wiki/>
3. Фаронов, В.В. «Delphi 7.0 – программирование на языке высокого уровня»: Учебник для вузов – Спб.: Питер, 2006. – 640с.: ил.

ЕДИНСТВЕННОСТЬ РЕШЕНИЙ ДЛЯ СИСТЕМ ПОЛУЛИНЕЙНЫХ ПАРАБОЛИЧЕСКИХ УРАВНЕНИЙ С НЕЛИНЕЙНЫМИ НЕЛОКАЛЬНЫМИ ГРАНИЧНЫМИ УСЛОВИЯМИ

Никитин А.И.,

магистрант УО «ВГУ им. П.М. Машерова», г. Витебск, Республика Беларусь

Научный руководитель – Гладков А.Л., доктор физ.-мат. наук, профессор

Рассматривается следующая система нелинейных уравнений с нелокальными граничными условиями:

$$\begin{cases} u_t = \Delta u + c_1(x,t)v^p, v_t = \Delta v + c_2(x,t)u^q, x \in \Omega, t > 0, \\ u(x,t) = \int_{\Omega} k_1(x,y,t)u^m(y,t)dy, x \in \partial\Omega, y \in \Omega, t > 0, \\ v(x,t) = \int_{\Omega} k_2(x,y,t)v^n(y,t)dy, x \in \partial\Omega, y \in \Omega, t > 0, \\ u(x,0) = u_0(x), v(x,0) = v_0(x), \end{cases} \quad (1)$$

где p, q, m, n – положительные константы, Ω – ограниченная область в $R^n, n \geq 1$, с достаточно гладкой границей $\partial\Omega$, а $c_1(x,t), c_2(x,t), k_1(x,y,t), k_2(x,y,t), u_0(x), v_0(x)$ – неотрицательные непрерывные функции.

Пусть $Q_T = \Omega \times (0, T)$.

Определение. Пара неотрицательных функций $(u, v) \in C^{2,1}(Q_T) \cap C(\bar{Q}_T)$ называется нижним (верхним) решением задачи (1), если в (1) заменить все знаки $=$ на \leq (\geq).

Теорема 1 (принцип сравнения). Пусть (\bar{u}, \bar{v}) и $(\underline{u}, \underline{v})$ – неотрицательные верхнее и нижнее решение задачи

(1). Если $\min(p, q, m, n) < 1$, то дополнительно потребуем, чтобы $(\bar{u}, \bar{v}) > 0$ или $(\underline{u}, \underline{v}) > 0$ в \bar{Q}_T . Тогда, если $(\bar{u}(x,0), \bar{v}(x,0)) \geq (\underline{u}(x,0), \underline{v}(x,0))$, то $(\bar{u}, \bar{v}) \geq (\underline{u}, \underline{v})$ в \bar{Q}_T .

Теорема 2. Для малых значений T задача (1) имеет максимальное решение в Q_T .

Теорема 3. Пусть задача (1) имеет решение в Q_T с неотрицательными начальными данными при $\min(p, q, m, n) \geq 1$ и с положительными данными при условии нетривиальности функций $k_1(x, y, t), k_2(x, y, t)$ по y соответственно. Тогда решение задачи (1) единственно в Q_T .

Теорема 4. Пусть $\min(p, q, m, n) < 1, u_0(x) \equiv v_0(x) \equiv 0$ и $k_1(x, y, t), k_2(x, y, t)$ нетривиальны по y . Допустим, что выполнено хотя бы одно из следующих условий: $c_1(x, 0) > 0, c_2(x, 0) > 0$ для некоторого $x_0 \in \Omega$ при $p, q < 1$ или $k_1(x, y_0, t) > 0$ при $m < 1$ или $k_2(x, y_0, t) > 0$ при $n < 1$ для любого $x \in \partial\Omega$ и некоторого $y_0 \in \Omega$. Тогда максимальное решение задачи (1) строго положительно для $x \in \bar{\Omega}$ на все временном отрезке своего существования.

Теорема 5. Пусть $\min(p, q, m, n) < 1$ и $u_0(x) \neq 0$ или $v_0(x) \neq 0$. Предположим, что выполнены следующие условия: $c_1(x, 0) > 0, c_2(x, 0) > 0$ для некоторого $x_0 \in \Omega$ при $p, q < 1, k_1(x, y_0, t) > 0$ при $m < 1$ и $k_2(x, y_0, t) > 0$ при $n < 1$ для любого $x \in \partial\Omega$ и некоторого $y_0 \in \Omega, k_1(x, y, t), k_2(x, y, t)$ нетривиальны по y , и $c_1(x, t), c_2(x, t), k_1(x, y, t), k_2(x, y, t)$ – неубывающие функции относительно t на отрезке $0 \leq t \leq t_0$ для некоторого t_0 . Тогда неотрицательное решение задачи (1) единственно.

ИСПОЛЬЗОВАНИЕ ОБУЧАЮЩЕ-ТЕСТИРУЮЩЕГО КОМПЛЕКСА «ЭВРИКА» ПРИ ИЗУЧЕНИИ ДИСЦИПЛИНЫ «ПРИКЛАДНОЕ ПРОГРАММНОЕ ОБЕСПЕЧЕНИЕ»

Пичев Е.В.,

студент 3 курса Оршанского колледжа УО «ВГУ им. П.М. Машерова», г. Орша, Республика Беларусь

Научный руководитель – Троцкий М.А., магистр педагогики, преподаватель

Основной целью системы образования Республики Беларусь является обучение контингента учащихся с большим показателем эффективности. Одно из направлений повышения качества знаний – это использование информационных технологий в сфере образования и науки, внедрение инновационных технологий в процесс обучения, таких, как система электронного контроля знаний.

Система электронного обучения и контроля знаний должна, во-первых, обеспечивать качественную самостоятельную работу студентов, во-вторых, проведение различных форм контроля знаний учащихся в соответствии с нормами оценивания, принятыми Министерством образования Республики Беларусь.

Организация самостоятельной работы, а также контроль, подбор материала по заданной тематике, составление тестов для текущего, итогового и других форм контроля знаний по-своему является нетривиальной задачей, которая в рамках конкретного занятия не всегда просто решается.

Рассмотрим более подробно возможности обучающе-тестирующего комплекса «Эврика», который призван облегчить труд преподавателя в изучении дисциплины «Прикладное программное обеспечение», в организации занятий.

Данный комплекс включает в себя материалы по обучению работе в растровом графическом редакторе Adobe «Photoshop». Однако с успехом может применяться и в процессе обучения по любой другой теме или даже дисциплине (при условии разработки тестов и теоретического материала преподавателем).

Программное решение «Эврика» содержит в своем составе несколько модулей: модуль для изучения теоретического материала (14 уроков с подробным описанием и графической иллюстрацией действий для работы с программой «Photoshop»), модуль проведения тестирования (с учетом рейтинговой шкалы оценивания знаний учащихся), административную панель для управления пользователями, вопросной базой и результатами тестирования.

Следует также отметить, что к каждому уроку прилагаются специально созданные автором видеоуроки с подробным описанием и практическим руководством. Для данной системы разработан оригинальный видеопроигрыватель, который обеспечивает удобный просмотр видео-уроков.

Данные о пользователях, а также вопросы и результаты тестирования учащихся хранятся в базе данных, которая располагается, как правило, на компьютере преподавателя либо на сервере. Все данные защищены паролем, поэтому получить к ним доступ может только администратор или преподаватель. В свою очередь, на компьютерах учащихся установлена клиентская часть приложения, которая предоставляет последним возможность изучения теоретического материала, а также прохождения тестов.

В качестве эксперимента было организовано обучение учащихся двух групп по 30 человек с использованием данной системы и проведением последующего анкетирования. В качестве вопросов им были предложены, в частности, следующие:

1. Понравилась ли вам такая форма работы?
2. Считаете ли вы, что такого рода средства необходимы в обучении?

Большинство учащихся (89,4%) дали положительный ответ на оба вопроса.

Судить же об улучшении успеваемости учащихся пока преждевременно, т.к. итоги тестирования оказались неоднозначными. Также на результатах внедрения данного проекта отрицательно сказалось малое число проведенных испытаний. Однако внедрение данного средства продолжается.

В целом же можно сказать, что обучающе-тестирующие программы необходимы в практике работы педагога, они позволяют значительно упростить его работу. Однако применение их возможно не на каждом занятии.

Литература

1. Полат, Е.С., Бухаркина М.Ю., Моисеева М.В., Петров А.Е. Новые педагогические и информационные технологии в системе образования / Е.С. Полат. – М.: Изд. «ACADEMIA», 2002. – 270 с.
2. Васильев, В.И., Демидов, А. Н., Мальшев, Н.Г., Тягунова, Т.Н. Методические правила конструирования компьютерных педагогических тестов / А.С. Васильев [и др.]. – М., 2000. – 64 с.

КЛАВИАТУРНЫЙ ТРЕНАЖЕР КАК СРЕДСТВО ОБУЧЕНИЯ «СЛЕПОМУ» МЕТОДУ НАБОРА ТЕКСТА

Сахарова М.И.,

студентка 3 курса Оршанского колледжа УО «ВГУ им. П.М. Машерова», г. Орша, Республика Беларусь

Научный руководитель – Богатырева А.Э., магистр педагогики, преподаватель

Одним из требований квалификационной характеристики будущего техника-программиста является составление и обработка деловой и экономической документации, что невозможно сделать качественно без овладения быстрым и грамотным набором текста.

В настоящее время существует два основных метода набора: 1) «зрячий» (самый распространённый), основанный на использовании как двух, так и десяти пальцев рук, но глядя на клавиатуру; 2) «слепой» или «десятипальцевый» способ – набор текста, не глядя на клавиши [1].

В XIX веке «слепому» способу работы на печатных машинках обучали машинисток и секретарей для увеличения их производительности труда. Сейчас это позволяет экономить массу времени при работе на компьютере, причем упор делается не на зрение, а на тактильную память пальцев. Вместе с тем, этот метод требует временных затрат на обучение.

В результате опроса 90 учащихся колледжа специальности «ПОИТ» (рис. 1) было выявлено, что только пятая часть будущих техников-программистов в совершенстве владеют методом печати «вслепую».



Рис. 1 – Результаты опроса

Для овладения методом скоростной печати существует обширный выбор платных и бесплатных программ, онлайн-сервисов, тренажеров со специально разработанными комплексами упражнений: «Соло на клавиатуре», «Виртуоз», «BabyType» и др. Выбор остается за обучающимся.

Для отработки навыков составления алгоритмов в объектно-ориентированной среде Delphi 7 и удовлетворения индивидуальных потребностей автора статьи к техническим характеристикам программы по овладению «десятипальцевым» методом печати, был разработан клавиатурный тренажер «KlavaTer».

Программа имеет одну основную форму «KlavaTer v1.2», и две вспомогательные – «Начать» и «Результаты». На основной форме расположены пункты главного меню и четыре компонента Button: «Курс», «Настройки», «О программе», «Автор», а также кнопки для выбора действий: «Старт», «Далее», «Ru» и «Выход». При выборе пункта меню «Курс» пользователю предоставляется возможность начать комплекс упражнений, предварительно введя свои данные. Благодаря многочисленным повторениям, комплекс упражнений позволяет запомнить месторасположение буквенных клавиш, а пользователь, оторвавшись от учебного процесса, может возобновить уровень обучения с сохранением средней скорости набора и количества ошибок. В «настройках» предусмотрен выбор: фонового изображения главного окна программы, цвета текстовых полей и выделения букв, изменения уровня сложности, атрибутов шрифта, а также можно ознакомиться с таблицей результатов. Программа снабжена справочной системой с подробной инструкцией (F3). Выбор статьи происходит по иерархии разделов справки, в полной мере оснащенной скриншотами и гиперссылками, что помогает пользователю получить максимально точную информацию по интересующему его вопросу.

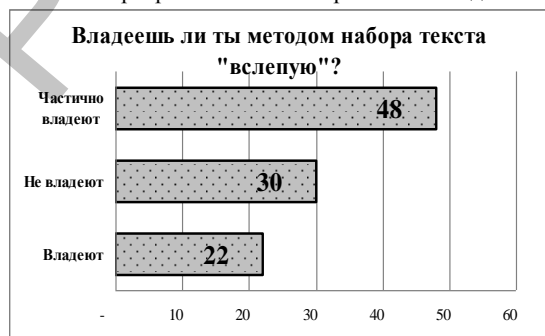
Кнопки «Старт», «Далее», «Ru» недоступны пользователю пока он не начнет обучение. Нажатием на кнопку «Выход» осуществляется выход из самой программы в любой момент времени.



Рис. 2. Вывод результата на окно главной формы

Клавиатурный тренажер нашел применение на занятиях факультатива «Основы информационной культуры», на практических занятиях дисциплины «Деловая документация», в широкой студенческой аудитории. Главными его достоинствами является то, что программа бесплатна, доступна и проста в усвоении. Она имеет гибкие настройки, различные обучающие режимы, статистику скорости и язык ввода, является эффективным средством обучения «слепому» способу печати, что немаловажно в освоении будущими специалистами азов профессиональной деятельности.

Литература:

1. Андрианов, В.И. Десятипальцевый метод печати на компьютере. – СПб.: Питер, 2008. – 64 с.: ил.

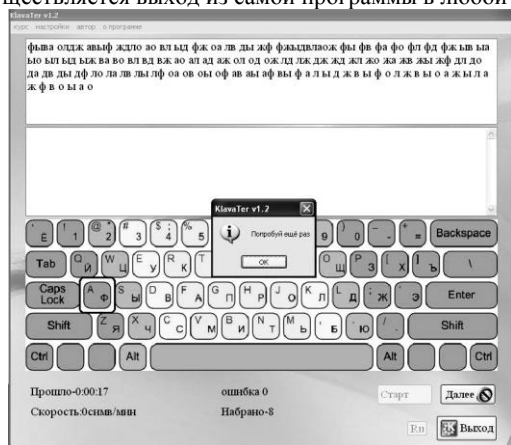
ОСОБЕННОСТИ ПРИМЕНЕНИЯ УЧЕБНОЙ СРЕДЫ «MOODLE» И ЕЕ ОСНОВНЫХ ЭЛЕМЕНТОВ ПРИ ОБУЧЕНИИ МАТЕМАТИКЕ ШКОЛЬНИКОВ С НАРУШЕНИЯМИ СЛУХА

Синьков Г.Г.,

магистрант УО «ВГУ им. П.М. Машерова», г. Витебск, Республика Беларусь

Научный руководитель – Ализарчик Л.Л., канд. пед. наук, доцент

В рамках общего и специального образования всё более важную роль играет использование современных педагогических технологий, в настоящее время представленных различными электронными средствами обучения (ЭСО) [2, с. 12]. Благодаря наилучшим среди аналогов возможностям организации обучения, широкое распространение получила платформа электронного обучения «Moodle» [2, с. 18]. Поэтому исследование потенциальных возможностей данной платформы представляет существенный практический интерес при обучении математике в специальной школе.

При использовании ЭСО необходимо учитывать как общедидактические требования, так и требования, соответствующие особенностям специального обучения в рамках изучаемого предмета. Специфика обучения математике детей с нарушениями слуха налагает на процесс обучения и, как следствие, на используемые ЭСО, следующие требования: индивидуальность обучения, высокая степень наглядности учебных материалов, возможность звукового сопровождения, разнообразие и изобразительная выразительность учебного материала, возможность гибкого ранжирования материалов, в зависимости от их сложности [1].

Таким образом, особое значение представляет не сам факт использования ЭСО в учебном процессе, а именно грамотное сочетание методических достижений сурдопсихологии с возможностями интерфейса ЭСО «Moodle». Использование ресурсов и элементов «Moodle» позволяет достичь соответствия вышеуказанным требованиям.

Формирование лексико-грамматической и семантической стороны речи учащихся может быть выполнено посредством соответствующего оформления текста курсов: единое оформление условий заданий, единое стилистическое оформление учебных материалов.

Задача формирования и уточнения слуховых образов основных речевых единиц может быть решена посредством внедрения в материалы курса звукового сопровождения их текста. Это осуществляется разработкой соответствующей структуры курса и подключением расширений проигрывателей аудио. В перспективе эта задача может быть эффективно решена также за счёт внедрения дублирующих текст видеоматериалов с синхронизацией звукового сопровождения.

Для развития основных материализованных действий, например, в рамках тем «Построение графиков функций» и «Построение сечений многогранников», в текст материалов курса могут быть встроены программы апплеты, иллюстрирующие данные действия.

Ресурс «Веб-страница» предоставляет широкие возможности по оформлению материала, ограниченные только возможностями языка разметки HTML и каскадных таблиц стилей. Данный ресурс позволяет работать не только с текстовой и графической информацией, но и аудио и видео материалами [2, с. 47].

Поддержка формул в формате Tex позволяет обогащать материалы курсов математическими формулами, что способствует эстетическому воспитанию школьников и совершенствованию владения математическим языком.

Одной из главных целей обучения посредством ЭСО «Moodle» является достижение максимального взаимодействия не только между учениками и учителем и, как следствие этого, развитие как монологической, так и диалогической форм речи учащихся [1].

Элемент «чат» предназначен для мгновенного обмена сообщениями, например, при проведении дополнительных занятий или обсуждении сложных тем в рамках факультатива. Посредством элемента «чат» возможно создание «чат-сессии» для неограниченного числа пользователей [2, с. 16].

Элемент «рабочая тетрадь» может активно использоваться как электронный аналог конспекта при проведении контроля знаний в произвольной форме и последующей совместной работы над ошибками.

Таким образом, использование платформы электронного обучения «Moodle» является важным элементом не только обучения математике, но и непрерывного всестороннего коррекционного воздействия.

Литература:

1. Богданова Т. Г. Сурдопсихология: Учебное пособие для студентов высших педагогических учебных заведений / Т. Г. Богданова. – М.: Издательский центр «Академия», 2002. – 224 с.
2. Гильмутдинов А.Х. Электронное образование на платформе «Moodle» / А.Х.Гильмутдинов, Р.А.Ибрагимов, И.В.Цивильский. –Казань: КГУ, 2008, – 157 с.

ИНФЛЯЦИЯ КАК ФОРМА МАКРОЭКОНОМИЧЕСКОЙ НЕСТАБИЛЬНОСТИ

Слемнева А.А., Нарута О.В.,
студенты 2 курса УО «БГЭУ», г. Минск, Республика Беларусь
Научный руководитель – Маркусенко Л.Н., канд. экон. наук, доцент

Инфляция - это процесс повышения общего уровня цен, вызванный обесцениванием денег и падением их покупательной способности. Выделяются внешние и внутренние причины инфляции. К внешним причинам относятся интернационализация хозяйственных связей; падение курса национальной денежной единицы по отношению к валютам других стран; мировые экономические кризисы; состояние платежного баланса страны, ее валютная и внешнеторговая политика. К внутренним - дефицит государственного бюджета; высокий уровень милитаризации экономики; отсутствие чистого свободного рынка и совершенной конкуренции как его части и др.

Инфляция является одной из наиболее острых проблем современного развития экономики во многих странах мира. Актуальна она и для Беларуси.

Цель работы – представление инфляции как формы макроэкономической нестабильности на примере Беларуси. Наша республика пережила несколько волн инфляции. В период с 1991 по 1994 гг. наблюдалась ярко выраженная гиперинфляция, когда рост цен достигал 2000 % в год. Это было обусловлено распадом СССР, проблемами создания собственной денежной системы и реформирования экономических отношений. Снижение уровня инфляции в 1995-1996 гг. сменилось всплеском в 1999, когда ИПЦ увеличился в 3,5 раза. Причинами нового витка инфляции стала довольно мягкая ДКП, льготное субсидирование, рост цен на нефть и последствия кризиса в России. В начале 2000-х инфляция была стабилизирована благодаря ужесточению денежно-кредитной политики государства, установлению положительных процентных ставок и сокращению дефицита госбюджета.

Следующий этап развития инфляционных процессов в РБ с 2001 по 2008 гг. можно охарактеризовать как относительно стабильный. Показатели инфляции в этот период отражают успехи белорусской денежно-кредитной политики. На фоне позитивных изменений в экономике и налоговой сфере, курс белорусского рубля оставался стабильным, а уровень инфляции постоянно снижался.

На фоне девальвации 1 января 2009 г. белорусского рубля более чем на 20% и снижения денежных доходов населения, темп инфляции в Беларуси ускорился и в январе-апреле 2009 г. был выше, чем в среднем по СНГ. Тем не менее, высокая ставка рефинансирования Национального банка (14% с начала 2009 г.) позволила сдерживать инфляционные тенденции. По уровню инфляции в 10,1 % в 2009 году Беларусь вошла в тройку лидеров в Европе, уступив лишь Украине (12,3%). В странах Евросоюза средний показатель инфляции не превысил 1,4%. Новый виток инфляции захлестнул Беларусь в 2011 году.

Основными причинами высокой инфляции 2011 г. чаще всего называют следующие факторы: нестабильность мировой экономической системы, рост цен на сырьевую группу товаров одновременно с падением объемов мировой торговли; повышение цен на энергоресурсы; значительный рост импорта, в том числе за счет покупки автомобилей (на 935 млн. \$); растущий дефицит бюджета, а также торгового и платёжного баланса; непрекращающаяся эмиссия белорусского рубля Нацбанком; недостаточный уровень валютных резервов для удержания курса доллара на уровне Br 3100; нарастание внешнего краткосрочного долга. В итоге произошла девальвация белорусского рубля на 52%. По оценке Всемирного Банка девальвация в корзине валют в Беларуси – самая крупная в мире за последние 20 лет. Нечто подобное, но в меньших масштабах, происходило в Эфиопии в 2002 г. и Аргентине в 1982 г. В общей сложности уровень инфляции за 10 месяцев 2011 года со-

ставил 89%. Наиболее значимым стало также повышение цен на топливо, особенно дизельное. Всего с начала года бензин подорожал на 111 %, дизельное топливо – на 160%.

Инфляция 2011 г. в Беларуси стала проявлением структурных диспропорций в нашей экономике. Её главным негативным последствием стало падение доходов и уровня жизни населения. Средняя заработная плата в долларовом эквиваленте упала в 1,6 раза (по официальным данным, с \$530 до \$330); пенсии опустились со \$190 до \$120. Уровень доходов населения вернулся к уровню 2005 года.

Серьёзные последствия наблюдались и в финансовой сфере. Вклады граждан Беларуси в рублях обесценились в общей сложности на миллиард долларов. К ноябрю ставки по потребительским кредитам превысили психологический рубеж в 30 %, по экспресс-кредитам – в 45 % годовых. Наблюдались бегство от национальных денег; утрата доверия местным банкам и сберегательным учреждениям; обострение социальных противоречий и др.

Проекты прогноза социально-экономического развития, республиканского бюджета и основные направления денежно-кредитной политики на 2012 г. были рассмотрены 8 ноября 2011 года на заседании Совета Министров Беларуси. В связи с этим рассматривались следующие предложения: выход на положительное сальдо внешней торговли; сокращение эмиссионного кредитования экономики, сокращение финансирования госпрограмм (ориентировочно в три раза) и проведение жёсткой налоговой и кредитно-денежной политики; активизация привлечения иностранных инвестиций (план — \$4 миллиарда); приватизация малоэффективных предприятий; отказ от регулирования курса белорусского рубля за исключением резких скачков; рост золотовалютных резервов на \$5 миллиардов, то есть вдвое; отказ от приоритета роста ВВП перед остальными макроэкономическими показателями; удержание инфляции на уровне 19 %.

Президент нашей страны 22 ноября 2011 дал поручение разработать новый план социально-экономического развития (заданные параметры — рост ВВП в 5-5,5%, инфляция 19-22%). В последнее время приняты эффективные меры по сдерживанию негативных процессов. Более чем на Br10 трлн. сокращено финансирование государственных программ, особенно по льготному строительству жилья. Проведена ревизия государственной инвестиционной программы на 2011 год, ее финансирование сокращено на Br741 млрд., или на 30%. Такое сокращение совокупного спроса наряду с состоявшейся девальвацией национальной валюты позволило переломить ситуацию во внешней торговле. В итоге 2011 год был завершён с рекордным превышением темпов роста экспорта над импортом в размере 20 процентных пунктов. Отрицательное сальдо стало вдвое меньше, чем в 2010 году и составило, примерно, \$3,6 млрд., или минус 7,5% ВВП.

Таким образом, достижение снижения уровня инфляции в Беларуси предполагает активное участие государства в регулировании экономики, согласованное действие различных государственных структур, как в рамках Правительства, так и в сфере его взаимодействия с Национальным банком. Это главное направление борьбы с инфляцией и стабилизации покупательной способности белорусского рубля.

ПАРАЛЛЕЛЬНЫЕ ВЫЧИСЛЕНИЯ В ЗАДАЧАХ УСТОЙЧИВОСТИ И КОЛЕБАНИЙ СЛОИСТЫХ КОМПОЗИТНЫХ ОБОЛОЧЕК

Толстых К.П., Ландарский Е.А.,
студенты 3 курса УО «ВГУ им. П.М. Машерова», г. Витебск, Республика Беларусь
Научный руководитель – Корчевская Е.А., канд. физ.-мат. наук, доцент

Введение. Тонкие слоистые композитные оболочки широко используются в различных областях современной техники. Образованные из слоистых оболочек конструкции сочетают в себе легкость с высокой прочностью, что объясняет широкое применение оболочек в судостроении, авиа- и ракетостроении, в промышленном строительстве и других областях. Необходимость использования многослойных оболочек часто продиктована конструктивными и эксплуатационными понятиями, и позволяет добиваться многофункциональности. Применение полимерных материалов в современном производстве вызывает необходимость учитывать вязкоупругие свойства при изучении низкочастотных колебаний оболочек.

Важнейшими задачами на стадии проектирования таких конструкций являются:

1. расчет тонкостенных конструкций на устойчивость,
2. исследование собственных колебаний конструкций,
3. оптимальное проектирование слоистых оболочек с целью увеличения несущей способности.

Цель: разработать приложение, позволяющее проектировать конструкции, состоящие из слоистых оболочек, и рассчитывать частоты колебаний упругих и вязкоупругих оболочек по исходным геометрическим и физическим характеристикам слоев. Выходными данными является графическое представление вычисленных частот колебаний в зависимости от характеристик слоев.

Материал и методы. Разработанное приложение в ходе расчетов коэффициентов, необходимых для графического представления решения, потребовало больших временных затрат. Для решения этой проблемы была разработана библиотека ParallelLibrary.

Данная библиотека используется для увеличения производительности вычислений на многоядерных машинах. Принцип ее работы заключается в том, чтобы разбивать независимые задачи на разные потоки исполнения, работающие на разных ядрах процессора. В связи с этим, при увеличении количества ядер процессора возрастает скорость выполнения программы.

В связи с тенденцией последних лет наращивать количество ядер процессора, возникает необходимость в эффективном использовании аппаратной части компьютера. Ввиду этого параллельное программирование набирает все большие обороты, особенно при сложных математических расчетах.

Использование библиотеки показало хорошие результаты в увеличении скорости расчетов. Библиотека была протестирована на различных типах процессоров с различным количеством ядер. Было проведено по 10 испытаний для каждой задачи. Решение было взято, как среднее арифметическое полученных в ходе испытания результатов. На рисунке 1 показаны результаты испытаний.



Рисунок 1 – Результаты испытаний библиотеки ParallelLibrary

Выводы. Таким образом, было разработано приложение, позволяющее проводить оптимальное проектирование слоистых упругих и вязкоупругих оболочек, которое предоставляет возможности графического представления решения исходной задачи и получение результата за приемлемое время, а использование специализированной библиотеки позволило значительно увеличить скорость выполнения расчетов.

ИСПОЛЬЗОВАНИЕ ПРИНЦИПОВ CASE-ТЕХНОЛОГИЙ И ЯЗЫКА XML ДЛЯ АВТОМАТИЧЕСКОЙ ГЕНЕРАЦИИ ПРОГРАММНОГО КОДА

Тонконог А.С.,

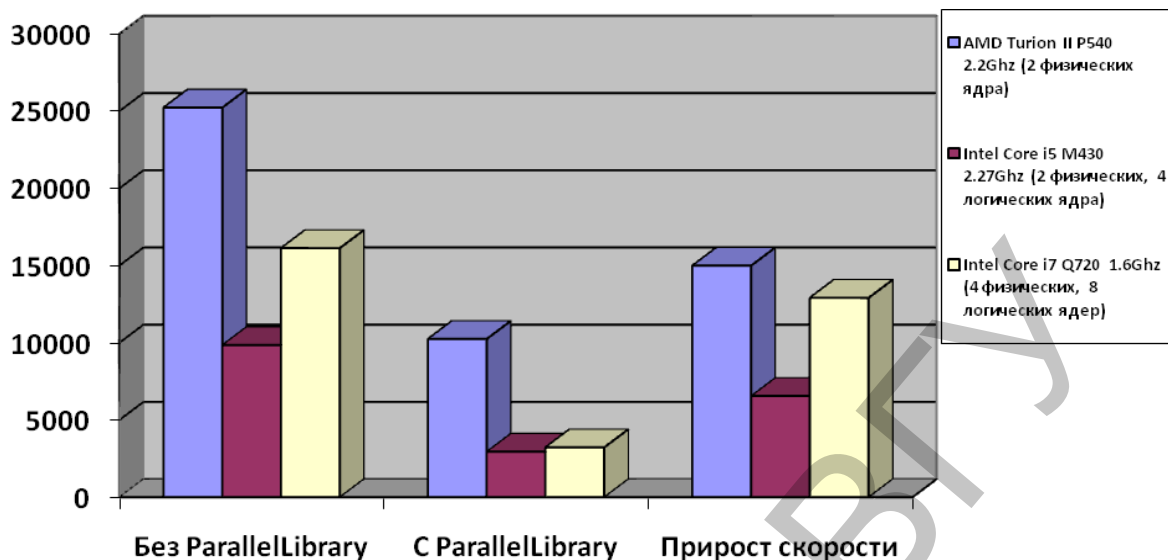
студент 4 курса Оршанского колледжа УО «ВГУ им. П.М. Машерова», г. Орша, Республика Беларусь
Научный руководитель – Юржиц С.Л., преподаватель

Тенденции развития современных информационных технологий приводят к постоянному возрастанию сложности информационных систем (ИС), создаваемых в различных областях науки, техники, экономики и других сферах деятельности человека. Для успешной реализации проекта должны быть построены полные и непротиворечивые функциональные и информационные модели ИС. Ручная разработка часто порождает проблемы, связанные с неполнотой требований, частичным пониманием исследуемой области, увеличением количества логических и механических ошибок. Перечисленные факторы способствовали появлению программно-технологических средств специального класса – CASE-средств, реализующих CASE-технологии создания и сопровождения ИС. CASE-технология представляет собой методологию проектирования ИС, а также набор инструментальных средств, позволяющих в наглядной форме моделировать предметную область, анализировать эту модель на всех этапах разработки и сопровождения ИС и разрабатывать приложения в соответствии с информационными потребностями пользователей [1, с. 4].

К CASE-средствам относят и автоматические генераторы программных кодов. Проблема быстрого написания безошибочного программного кода остро встает перед каждым разработчиком в начале разработки, когда необходимо точно определить главные и побочные функции, общую логику работы программы. Ошибки, совершенные на этом этапе разработки могут привести к большим потерям времени и средств, а в худшем случае к закрытию или полной реорганизации проекта.

Использование автоматических генераторов программного кода позволяет:

- ускорить процесс разработки программного обеспечения;
- избежать дополнительных механических и логических ошибок при ручном наборе программного кода;
- автоматически сгенерировать программный код, который не нуждается в отладке и тестировании;
- обеспечить начальное представление о функционировании разрабатываемого проекта в целом;
- отразить логику работы всей системы без углубления в конкретные детали реализации.

Генерацию программных кодов удобно использовать в проекте, содержащем множество стандартных алгоритмов решения задач, либо, когда проект имеет сложную функциональную структуру. Генератор программных кодов может обладать графическими средствами отображения схемы работы программы. Использование редакторов классов позволяет создавать диаграммы классов и на их основе генерировать уже рабочий программный код. В таких случаях действия разработчика сводятся только к заданию имен и типов для функций, переменных, иных структур, содержащихся в программе, причем за их уникальностью и непротиворечивостью следит генератор кода. Важная особенность генераторов кодов – их независимость от языка программирования, критичность выбора языка заключается только в том, является ли он объектно-ориентированным.

Для создания файла проекта генератора кода удобно использовать язык XML (англ. eXtensible Markup Language – расширяемый язык разметки) – текстовый формат, предназначенный для хранения структурированных данных, для обмена информацией между программами, а также для создания на его основе более специализированных языков разметки [2].

С помощью этого языка, можно реализовать свои правила описания классов, функций и переменных и, применяя такой шаблон, генерировать программный код на конкретном языке программирования, а также использовать один проект для разных языков, необходимо только запрограммировать правила преобразования XML-документов в алгоритмы конкретного языка. Файл проекта можно в любое время редактировать, вносить или удалять информацию и генерировать программный код заново, что значительно сокращает проблемы и потери времени при изменившихся требованиях к проекту. В процессе работы с генератором кодов возможен выбор различных структур данных, функций, процедур и передаваемых в них параметров, можно добавить стандартные алгоритмы сортировки и поиска в массивах, необходимые библиотеки.

Таким образом, генератор программного кода позволяет получать не только практические навыки в использовании синтаксиса конкретного языка программирования, но и формирует представление о «прозрачном» программном коде, и является огромной помощью для решения практических задач на этапах разработки и сопровождения ПО.

Литература:

1. Вендров, А.М. CASE-технологии. Современные методы и средства проектирования информационных систем / А.М. Вендров. – М.: Финансы и статистика, 1998. – 176 с.
2. Язык XML / Материал из Википедии – свободной энциклопедии [Электронный ресурс]. – Режим доступа: <http://ru.wikipedia.org/wiki/XML>

О СВОЙСТВАХ ПРОИЗВЕДЕНИЙ КЛАССОВ ЛОКЕТТА

Турковская А.В.,

студентка 5 курса УО «ВГУ им. П.М. Машерова», г. Витебск, Республика Беларусь

Научный руководитель – Воробьев Н.Т., доктор физ.-мат. наук, профессор

Классом Фиттинга называется класс групп F , удовлетворяющий следующим требованиям:

- 1) каждая нормальная подгруппа группы из F также принадлежит F ;
- 2) из $N_1 \triangleleft G$ и $N_1 \in F$, $N_2 \triangleleft G$ и $N_2 \in F$ всегда следует $N_1 N_2 \in F$.

Если F непустой класс Фиттинга, то для любой группы G существует наибольшая нормальная F -подгруппа, которую называют F -радикалом.

Для описания свойств произведений классов Фиттинга [1] мы будем использовать оператор Локетта « $*$ » [2]. Напомним, что если F – произвольный непустой класс Фиттинга, то F^* – наименьший из классов Фиттинга содержащий F , такой, что для любых групп G и H справедливо равенство $(G \times H)_{F^*} = G_{F^*} \times H_{F^*}$ [2]. Следует отметить, что

классом Локетта называют класс Фиттинга F такой, что $F = F^*$ [3, с.681]. В частности, класс Фиттинга F^* является классом Локетта, так как $(F^*)^* = F^*$ [3, с. 679].

Нами получены свойства произведений классов Локетта, которые представляет следующая

Теорема. Пусть $\emptyset \neq \sigma \subseteq \pi$, π – такое непустое множество простых чисел, что

$\sigma = \{p \in \pi : F^* N_p = F^*\}$, тогда:

- 1) $F^* S_\sigma = F^*$;
- 2) если H – класс Фиттинга и L – группа минимального порядка в классе $S_\pi \setminus S_\sigma H^*$, то $O_\sigma(L) = 1$.

Доказательство. Покажем, что $F^* S_\sigma \subseteq F^*$.

Ввиду [4, с.190] $F^* \subseteq F^* S_\sigma$.

Докажем, что $F^* S_\sigma \subseteq F^*$. Предположим, что это не верно. Тогда существует группа X , такая, что $X \in F^* S_\sigma$ и $X \notin F^*$. Выберем среди таких групп группу G минимального порядка, то есть $G \in F^* S_\sigma \setminus F^*$. Пусть M – максимальная нормальная подгруппа группы G . Так как $|M| < |G|$ и $M \in F^* S_\sigma$, то по индукции получаем, что $M \in F^*$ и поэтому $M \subseteq G_{F^*}$. По предположению M – максимальная нормальная подгруппа группы G . Ввиду максимальной нормальной π -подгруппы M и по определению F^* -радикала $M = G_{F^*}$.

Рассмотрим факторгруппу G/M . Так как $M \triangleleft G$, то G/M – главный фактор группы G . Заметим, что $G/M \cong Z_p \in N_p$ [4, с. 48] и [4, с. 44]. По условию $G \in F^* S_\sigma$. Следовательно, по определению произведения классов Фиттинга получаем $G/G_{F^*} \in S_\sigma$. Итак, $G/G_{F^*} \in N_p \cap S_\sigma$.

Если $p \notin \sigma$, то $p \in \sigma'$. Значит, $G/G_{F^*} \in N_p \cap S_\sigma \subseteq S_\sigma \cap S_\sigma = (1)$. Следовательно, $G = G_{F^*}$ и $G \in F^*$. Последнее противоречит выбору группы G .

Если $p \in \sigma$, то $N_p \subseteq S_\sigma$. Следовательно, $G/G_{F^*} \in N_p \cap S_\sigma = N_p$. Следовательно, по определению произведения классов Фиттинга $G \in F^* N_p = F^*$. Получили противоречие с выбором группы G .

Полученные противоречия доказывают, что $F^* S_\sigma \subseteq F^*$.

Значит, $F^* S_\sigma = F^*$ и утверждение 1 доказано.

Докажем утверждение 2. Предположим, что $O_\sigma(L) \neq 1$. По условию $L \in S_\pi$. Рассмотрим факторгруппу $L/O_\sigma(L)$, принадлежащую классу S_π всех разрешимых π -групп. Отметим, что $|L/O_\sigma(L)| < |L|$. Следовательно, по индукции получаем, что $L/O_\sigma(L) \in S_\sigma H^*$. Так как $O_\sigma(L) = L_{S_\sigma}$, то $L/L_{S_\sigma} \in S_\sigma H^*$. По определению произведения классов Фиттинга получаем $L \in S_\sigma(S_\sigma H^*)$. Ввиду ассоциативности $S_\sigma(S_\sigma H^*) = (S_\sigma S_\sigma) H^* = S_\sigma H^*$. Значит, $L \in S_\sigma H^*$. Последнее противоречит выбору группы L .

Полученное противоречие доказывает, что $O_\sigma(L) = 1$.

Теорема доказана.

Литература:

1. Blessenohl, D. Über normale Schunk und Fittingklassen / D. Blessenohl, W. Gaschütz. – Math. Z. – Bd. 148, № 1, 1970. – S. 1–8.
2. Lockett, P. The Fitting class F^* / P. Lockett. – Math. Z. 137, 1974.– 131-136 p.
3. Doerk, K. Finite soluble groups/ K. Doerk, T. Hawkes. – Berlin; New York de Gruyter, 1992. – 893 p.
4. Монахов, С.В. Введение в теорию конечных групп и их классов / С.В. Монахов. – Мн.: Высшая школа, 2006. – 207с.

СТЕПЕНЬ ТОЧКИ ОТНОСИТЕЛЬНО ЭЛЛИПСА

Чернявский М.М.,

студент 1 курса УО «ВГУ им. П.М. Машерова», г. Витебск, Республика Беларусь

В данном докладе автор обобщает понятие степени точки относительно окружности на случай эллипса. Ряд свойств эллипса сформулирован в терминах степени точки и доказан с применением этого понятия.

Как известно ([1], с.349), для любой точки $M_0(x_0, y_0)$ число

$$x_0 - a^2 + y_0 - b^2 - r^2 \quad (1)$$

называется степенью точки M_0 относительно окружности

$$x - a^2 + y - b^2 = r^2. \quad (2)$$

Понятие степени точки относительно окружности применяется при решении ряда задач аналитической геометрии ([2], с.363).

Точки пересечения каждой из пучка прямых

$$x = x_0 + l \cdot t - t_0, \quad y = y_0 + m \cdot t - t_0, \quad (3)$$

проходящих при $t = t_0$ через точку $M_0(x_0, y_0)$, с кривой (1) определяются из уравнения

$$[x_0 + l \cdot t - t_0 - a]^2 + [y_0 + m \cdot t - t_0 - b]^2 - r^2 = 0 \quad (4)$$

Пусть прямая (3) на самом деле пересекает окружность (1), т.е. уравнение (4) имеет действительные (быть может, совпадающие) корни t_1 и t_2 . Через эти корни координаты точек пересечения прямой (3) с окружностью (1) выражаются равенствами

$$\begin{aligned} x_1 &= x_0 + l \cdot t_1 - t_0, & x_2 &= x_0 + l \cdot t_2 - t_0, \\ y_1 &= y_0 + m \cdot t_1 - t_0, & y_2 &= y_0 + m \cdot t_2 - t_0. \end{aligned}$$

Тогда справедливо тождество

$$\begin{aligned} \left[x_1 - x_0^2 + y_1 - y_0^2 \right] \cdot \left[x_2 - x_0^2 + y_2 - y_0^2 \right] = \\ = \left[x_0 - a^2 + y_0 - b^2 - r^2 \right]^2. \end{aligned} \quad (5)$$

Тождество (5) является базовым для некоторых обобщений, устанавливаемых автором настоящего доклада. Из тождества (5), как известно, следует, что

$$\begin{aligned} \left[x_1 - x_0^2 + y_1 - y_0^2 \right]^{1/2} \cdot \left[x_2 - x_0^2 + y_2 - y_0^2 \right]^{1/2} = \\ = \left| x_0 - a^2 + y_0 - b^2 - r^2 \right|, \end{aligned} \quad (6)$$

т.е. произведение длины любой секущей пучка прямых (3) на её внешнюю часть не зависит от прямой пучка и равно степени точки относительно окружности (если $M_0(x_0, y_0)$ лежит вне круга, определяемого окружностью (2)). Если же точка $M_0(x_0, y_0)$ принадлежит соответствующему кругу, то равенство (6) выражает содержание теоремы о пересекающихся хордах.

Обобщение тождества (5) на случай эллипса

$$\frac{x^2}{a_1^2} + \frac{y^2}{a_2^2} - 1 = 0. \quad (7)$$

будет иметь следующий вид.

Теорема 1. Справедливо следующее тождество:

$$\begin{aligned} \left[\frac{1}{a_1^2} \cdot x_1 - x_0^2 + \frac{1}{a_2^2} \cdot y_1 - y_0^2 \right] \cdot \left[\frac{1}{a_1^2} \cdot x_2 - x_0^2 + \frac{1}{a_2^2} \cdot y_2 - y_0^2 \right] = \\ = \left(\frac{x_0^2}{a_1^2} + \frac{y_0^2}{a_2^2} - 1 \right)^2. \end{aligned} \quad (8)$$

Число

$$\sigma = \frac{x_0^2}{a_1^2} + \frac{y_0^2}{a_2^2} - 1 \quad (9)$$

естественно назвать степенью точки относительно эллипса.

Следствие 1. Справедливо равенство:

$$\begin{aligned} \left[\frac{1}{a_1^2} x_1 - x_0^2 + \frac{1}{a_2^2} y_1 - y_0^2 \right]^{1/2} \cdot \left[\frac{1}{a_1^2} x_2 - x_0^2 + \frac{1}{a_2^2} y_2 - y_0^2 \right]^{1/2} = \\ = \left| \frac{x_0^2}{a_1^2} + \frac{y_0^2}{a_2^2} - 1 \right|. \end{aligned} \quad (10)$$

Геометрический смысл равенства (10) состоит в том, что произведение взвешенных расстояний от точки $M_0(x_0, y_0)$ до точки пересечения прямой пучка (3) с эллипсом не зависит от прямой пучка и равно модулю степени точки σ относительно эллипса.

Например, следующий факт: произведение расстояний от центра эллипса до точки пересечения любой его касательной с фокальной осью и до основания перпендикуляра, опущенного из точки касания на фокальную ось, есть величина постоянная, равная квадрату большой полуоси эллипса, – является следствием тождества (10).

Литература:

1. Постников, М.М. Аналитическая геометрия / М.М. Постников. – Москва: Наука, 1973. – 752 с.
2. Берже, М. Геометрия: в 1 т. / М. Берже. – Москва: Мир, 1984. – 546 с.

МОДЕЛИРОВАНИЕ СТРАТЕГИИ КОМПЬЮТЕРА В ЛОГИЧЕСКИХ ИГРАХ НА ПРИМЕРЕ ИГРЫ «КАЛАХ»

Чернявский С.В.,

студент 4 курса Оршанского колледжа УО «ВГУ им. П.М. Машерова», г. Орша, Республика Беларусь

Научный руководитель – Юржиц С.Л., преподаватель

В настоящее время идея наделить машину «разумом» стала не только осуществима, но и повсеместно используется. Многие программисты заняты проблемой создания искусственного интеллекта, используемого в разных областях, начиная с экспертных систем и заканчивая модулями управления искусственными спутниками. Интеллектуальные системы позволяют

машинам осуществлять оценку ситуации, находить оптимальное решение, предлагать выбор определённого действия. Использование искусственного интеллекта (ИИ) затронуло и область логических игр. Разработка ИИ для игры, позволяет заменить реального игрока виртуальным, причём компьютер может играть на уровне сильнейших игроков. Мастерство компьютера напрямую зависит от алгоритма, используемого в ИИ. Данные алгоритмы необходимо постоянно совершенствовать, чтобы вывести возможности машины на новый уровень.

Игра «Калах» является одной из старейших игр. Правила игры просты, в ней исключено наличие случайного эффекта и, являясь чистой борьбой умов, она как нельзя лучше подходит для игры с компьютером. В данной логической игре играют два соперника, каждый из которых должен осуществлять ход по общепринятым правилам. Инструментарием для игры могут выступать камешки или другие мелкие предметы, которые находятся в лунках, делая ход, соперник раскладывает эти камешки определённым образом. Его целью является перенесение как можно большего количества камней в свою главную лунку, называемую Калахом. Искусственный интеллект должен смоделировать всевозможные ходы игрока и ходы противника. В результате должно получиться дерево ходов игры. В «Калахе» получается несколько деревьев. Листья или узлы дерева соответствуют позициям игрока, из которых будет производиться ход, корень дерева – начальной позиции. Полученные деревья анализируются определённым способом. При создании алгоритма, производящего анализ дерева ходов, необходимо определить стратегию игры. Игроки должны придерживаться стратегии максимизации своего выигрыша. Но обеспечивая максимальный выигрыш при выборе определённого хода, можно повлиять на увеличение выигрыша соперника при последующих ходах игры. Поэтому наряду с максимизацией выигрыша игрока необходимо минимизировать выигрыш противника, избрав при этом оптимальный ход. Данная стратегия использует принципы минимакса и максимина теории игр. Исходя из выбранной стратегии, необходимо выбрать только те узлы дерева, которые будут удовлетворять заданным условиям, для этого необходимо произвести оценку каждого узла дерева, что выполняет статистическая оценочная функция [1, с. 65]. Например, оценка узла может выставляться, исходя из разности камней в калахах противников. На основе оценки узлов дерева можно судить о выгодности или невыгодности данной позиции. Для получения картины игры необходимо строить деревья, содержащие определённое количество уровней. Каждый уровень будет соответствовать конкретному ходу игрока или противника; чем больше уровней дерева, тем достоверней картина. С каждым уровнем дерева появляется всё большее количество узлов. Строить полное дерево ходов будет нецелесообразно, т.к. это требует большого количества времени и ресурсов. В «Калахе» количество узлов будет $\approx 6^{d+1}$ где d – количество уровней, которое растёт в геометрической прогрессии [1, с. 64]. Выход из данной ситуации: либо уменьшение глубины просмотра дерева ходов, что неприемлемо, т.к. представится недостоверная картина игры, либо отсечение определённых узлов дерева. Данную задачу в отсечении узлов, которые имеют заведомо невыгодные позиции для обоих игроков, должна выполнять альфа-бета-процедура [2]. Определение позиций производиться на основе предварительной оценки узла: если оценка последующего узла уровня не удовлетворяет условиям (будет меньше или больше предварительной оценки предыдущего узла уровня, в зависимости от хода соперников), то данный узел можно считать заведомо не выгодным и не осуществлять по нему дальнейший просмотр. Например, игрок не будет делать ход, который не приведёт к увеличению камней в калахе, если есть ходы позволяющие добавить в калах несколько камней. После построения дерева с оценкой каждого узла и отсечением заведомо невыгодных узлов, можно осуществлять выбор концевых узлов с наибольшей оценкой. Весь путь от корневого узла до выбранного концевого узла – это предполагаемый сценарий игры, который может быть осуществлён, исходя из текущей ситуации. Модифицируя алгоритмы построения дерева ходов, статистической оценочной функции и альфа-бета-процедуры, можно создать ИИ для других игр (крестики-нолики, шашки, шахматы и т.д.). Данный принцип может использоваться для моделирования поведения персонажей игр других жанров.

Моделирование стратегии игрока в игре – сложная и интересная задача, при решении которой человек в симбиозе с «умными» машинами может достигнуть непревзойденных результатов в различных областях науки и техники.

Литература:

1. Уэзерел, Ч. Этюды для программистов / Ч. Уэзерел. – М.: Мир, 1982. – 288 с.: ил.
2. Описание программы, играющей в калах / Павел Н. Дубнер [Электронный ресурс]. – Режим доступа: [http://algotlist.manual.ru / games /kalah.php](http://algotlist.manual.ru/games/kalah.php)

ИНЪЕКТОРЫ КОНЕЧНЫХ ГРУПП ДЛЯ КЛАССОВ ХАРТЛИ

Шайкова Е.В.,

магистрант УО «ВГУ им. П.М. Машерова», г. Витебск, Республика Беларусь

Классы Фиттинга впервые были определены Фишером в 1966 году в работе [1]. В последующем, Гашюцем, Фишером и Хартли [3] был найден для любого класса Фиттинга F в любой конечной разрешимой группе новый класс сопряжённых подгрупп, называемых F -инъекторами и тем самым получено обобщение фундаментальных теорем Силова и Холла.

В теории конечных разрешимых хорошо известен результат Фишера [1] о том, что нильпотентные инъекторы (F -инъекторы) группы G это в точности максимальные нильпотентные подгруппы группы G , содержащие радикал Фиттинга.

Напомним, что если F -непустой класс Фиттинга, то F -радикалом группы G называют наибольшую нормальную подгруппу G_F группы G принадлежащую F .

Если F и H классы Фиттинга, то их произведением называют класс групп $FH = (G:G/G_F \in H)$.

Введём понятие класса Хартли. Пусть $\Sigma = \{\pi_i; i \in I\}$ -семейство попарно-различных подмножеств π_i множества всех простых чисел P такое, что $P = \cup_{i \in I} \pi_i$. Функцию $h: \Sigma \rightarrow \{\text{классы Фиттинга}\}$ будем называть функцией Хартли или H -функцией. Пусть

$$LN(h) = \bigcap_{i \in I} h(\pi_i) E_{\pi_i} E_{\pi_i}.$$

Класс Фиттинга H мы назовём классом Хартли, если $H = LN(h)$, для некоторой H -функции h . В этом случае будем говорить, что H определяется локально H -функцией h .

Задачу описания H -инъекторов впервые рассмотрел Хартли [2]. Развивая указанный выше результат Фишера [1], для случая $H = XN$, он установил, что H -инъекторами группы G являются в точности все те её подгруппы V , для которых V/G_X нильпотентные инъекторы группы G/G_X .

Применим локальный метод Хартли [2] к решению задачи описания строения инъекторов конечных частично-разрешимых групп.

Решение задачи Хартли построения инъекторов таких групп посредством радикалов – основная цель настоящей работы.

Доказана

Теорема. Пусть \mathcal{H} -класс Хартли. Тогда для любой $G \in \mathcal{HS}$ и её подгруппы V справедливы следующие утверждения:

1) V является \mathcal{H} -инъектором G тогда и только тогда, когда $V/G_{\mathcal{H}}$ является нильпотентным \mathcal{H} -инъектором группы G ;

2) \mathcal{H} -инъекторы группы – это в точности все те подгруппы из G , которые содержат её \mathcal{H} -радикал и \mathcal{H} -максимальны в G .

Из теоремы вытекают следующие следствия.

Следствие 1. Для любого класса Хартли $\mathcal{H} = \bigcap_{\pi_i \in \mathcal{H}} E_{\pi_i}$ и любой группы G существует единственный класс сопряжённых \mathcal{H} -инъекторов, которые характеризуются следующим образом: подгруппа V группы $G \in \mathcal{HS}$ является её \mathcal{H} -инъектором тогда и только тогда, когда $V/G_{\mathcal{H}}$ нильпотентный инъектор группы $G/G_{\mathcal{H}}$. Кроме того, \mathcal{H} -инъекторы группы G это в точности \mathcal{H} -максимальные подгруппы G , содержащие её \mathcal{H} -радикал.

Следствие 2[2]. Пусть $\mathcal{H} = \mathcal{XN}$. Тогда подгруппа V – \mathcal{H} -инъектор группы $G \in \mathcal{HS}$, если $V/G_{\mathcal{X}}$ – нильпотентный инъектор группы $G/G_{\mathcal{X}}$.

Литература:

1. Fisher, B. Klassen konjugierter Untergruppen in endlichen auflösbaren Gruppen /B.Fisher.-Habilitationsschrift Universitat Frankfurt (M)-1966.
2. Harley B. On Fischer's dualization of formation theory // Proc.London Math.Soc.1969.Vol.3,N 2.P.193-207.
3. Fisher B., Gaschutz W., Hartley B. Injektor enendlicher auflösbaren Gruppen // Math. Z. 1967. Bd.102 №5.S.337-339.
4. Воробьев Н. Т., Дудкин И. В. Ученые записки. Т.1, 2002. С. 181.

ЗАМКНУТЫЕ ПОРЯДКИ НА ПОЛУГРУППЕ ЛИНЕЙНЫХ ОТНОШЕНИЙ РАНГА НОЛЬ

Шайтор Е.С.,

студент 4 курса УО «ВГУ им. П.М. Машерова», г. Витебск, Республика Беларусь

Научный руководитель – Наумик М.И., канд. физ.-мат. наук, доцент

Стабильные порядки рассматривались на полугруппах в [1,2]. Все остальные обозначения и определения можно найти в [3].

Пусть V - n -мерное векторное пространство над полем F . Бинарное отношение $a \in V \times V$ между элементами множества V называются линейными, если оно является подпространством $V \oplus V$. Другими словами, линейное отношение a - множество пар (\bar{x}, \bar{y}) , где $\bar{x}, \bar{y} \in V$, замкнутое относительно операций сложения и умножения на элемент из поля F : если $(\bar{x}_1, \bar{y}_1) \in a$ и $(\bar{x}_2, \bar{y}_2) \in a$ при каких-либо $\bar{x}_i, \bar{y}_i \in V$, то $(\alpha\bar{x}_1 + \beta\bar{x}_2, \alpha\bar{y}_1 + \beta\bar{y}_2) \in a$ для любых $\alpha, \beta \in F$.

Множество всех линейных отношений $LR(V)$ на пространстве V , как известно, являются полугруппой относительно операций умножения бинарных отношений: для $a, b \in LR(V)$, $(\bar{x}, \bar{y}) \in ab$ тогда и только тогда, когда существует такой элемент $\bar{z} \in V$, что $(\bar{x}, \bar{z}) \in a$, $(\bar{z}, \bar{y}) \in b$.

При изучении линейных отношений $a \in LR(V)$ будем рассматривать следующие подпространства пространства V :

$$pr_1 a = \{\bar{x} \in V : \exists \bar{y} \in V, (\bar{x}, \bar{y}) \in a\};$$

$$pr_2 a = \{\bar{y} \in V : \exists \bar{x} \in V, (\bar{x}, \bar{y}) \in a\};$$

$$ker a = \{\bar{x} \in V : (\bar{x}, \bar{0}) \in a\};$$

$$coker a = \{\bar{y} \in V : (\bar{0}, \bar{y}) \in a\}.$$

$$\omega_A = \{(\bar{x}, \bar{0}) \in a\}, \text{ где } A\text{-подпространство } V.$$

Ранг линейного отношения $a \in LR(V)$ определяется формулой $rank a = \dim(pr_1 a / ker a)$

Стабильный порядок δ полугруппы $LR_1(V)$ будем называть замкнутым порядком δ , если для любых $a, b \in LR_1(V)$ и $c, d \in LR(V)$ из $a\delta b$ следует $c\delta d$.

Пусть δ — стабильный порядок полугруппы $LR_1(V)$. Для любых подпространств A и B удовлетворяющих условию $\omega_A \delta \omega_B$ существуют такие числа v_i , что $\dim(A/B) < v_i$, $A \supseteq B$ или $\dim(B/A) < v_i$, $B \supseteq A$.

Минимальное среди этих чисел обозначим $v(\delta)$. Для любых подпространств C, D удовлетворяющих условию $\omega_C^{-1} \delta \omega_D^{-1}$ существуют такие числа v_i' , что $\dim(C/D) < v_i'$, $C \supseteq D$ или $\dim(D/C) < v_i'$, $D \supseteq C$. Минимальное среди этих чисел обозначим $v'(\delta)$.

Обозначим через $v(V)$ множество чисел, определяемое условием: если $v \diamond v(V) \Leftrightarrow v=1$ или $v=1+\dim V$.

Определим отношение $\delta_1(v, v')$ и $\delta_2(v, v')$, где $v, v' \in v(V)$ на полугруппе $LR_1(V)$ следующим образом:

$$\omega_A \omega_C^{-1} \delta_1(v, v') \omega_B \omega_D^{-1} \Leftrightarrow \dim(A/B) < v, \dim(C/D) < v', B \subseteq A; D \subseteq C;$$

$$\omega_A \omega_C^{-1} \delta_2(v, v') \omega_B \omega_D^{-1} \Leftrightarrow \dim(A/B) < v, \dim(D/C) < v', B \subseteq A; C \subseteq D;$$

Теорема. Отношение $\delta_1(v, v')$ и $\delta_2(v, v')$ являются замкнутыми порядками полугруппы. Любой замкнутый порядок полугруппы совпадает с одним из отношений $\delta_1(v, v')$, $\delta_2(v, v')$ или им обратным.

Литература:

1. Могилевский, Т.И. Стабильные порядки полугруппы всех квадратных матриц над произвольным полем/ Т.И. Могилевский // Теория полугрупп и ее приложение – Саратов.- 1987.-стр 41- 45
2. Дереч, В.Д. О стабильных квазипорядках / В.Д. Дереч. – Винница, – 1988. – 12 с.
3. Клиффорд, А., Престон Г. Алгебраическая теория полугрупп. М. 1972, т1. – 285с.

СОЗДАНИЕ ПРОГРАММНОГО ПРИЛОЖЕНИЯ «UtexDVD» В СРЕДЕ DELPHI ДЛЯ ЗАПИСИ ИНФОРМАЦИИ НА ОПТИЧЕСКИЕ НОСИТЕЛИ

Шитик А.А.,

студент 3 курса Оршанского колледжа УО «ВГУ им. П.М. Машерова», г. Орша, Республика Беларусь

Научный руководитель – Богатырева А.Э., магистр педагогики, преподаватель

Давно прошли те времена, когда архив программ и документов рядового пользователя персонального компьютера мог разместиться в нескольких коробках дискет. Размеры документов с графическими иллюстрациями могут поразить воображение. Дистрибутивы современного программного обеспечения занимают уже сотни мегабайт и в большинстве случаев поставляются на компакт-дисках CD-ROM.

Хранить какую-либо важную информацию на компьютере всегда опасно, поскольку он может подвергнуться вирусной атаке, либо пользователь сам по ошибке может её удалить. Чтобы нужные файлы не были потеряны, информацию рекомендуется записывать на оптический носитель, т.е. компакт-диск CD-ROM (Compact Disc Read Only Memory) – пластинчатый диск с отверстием в центре, процесс записи и считывания информации которого осуществляется при помощи лазера [1, с.461]. Для хранения большого объема информации целесообразнее использовать DVD (Digital Video Disc) – цифровые многоцелевые диски.

Основными преимуществами компакт-дисков перед другими носителями информации можно назвать: надежную защищенность данных и быстрый доступ к ним, простоту использования, возможность записи каталогов и файлов различных форматов. В зависимости от формата различают несколько режимов записи дисков: Track-At-Once (TAO), Disc-At-Once (DAO), Session-At-Once (SAO), Packet Writing и Sequential, Restricted Overwrite (для DVD-RW) [2].

В настоящее время глобальная сеть Интернет, рынок программного обеспечения располагают достаточным арсеналом приложений для записи дисков, наиболее популярными из которых являются: Nero Burning ROM, WinOnCD, CDRWIN, ImgBurn и др. Тем не менее, как утверждают многие пользователи, большинство функций, которые предлагаются программным продуктом (н-р, Nero Burning ROM), ими не используются. Это объясняется многими факторами: сложный интерфейс, нагромождение опций, множество открытых экранов, каждый из которых нужно просмотреть для выполнения задачи и пр.

Решение данной проблемы реализовано в проектировании и создании приложения «UtexDVD», функциональное назначение которого заключается в выполнении обычных операций – записи CD и DVD, очистке перезаписываемых дисков CD-RW и DVD-RW.

«UtexDVD» реализована в объектно-ориентированной среде Delphi7, может работать с образами, а именно записывать образы на диск и сохранять файлы после записи в единый iso-файл. При добавлении файлов и папок в список, пользователь видит количество оставшегося места на диске. Также программой предусмотрено открытие файлов по умолчанию.

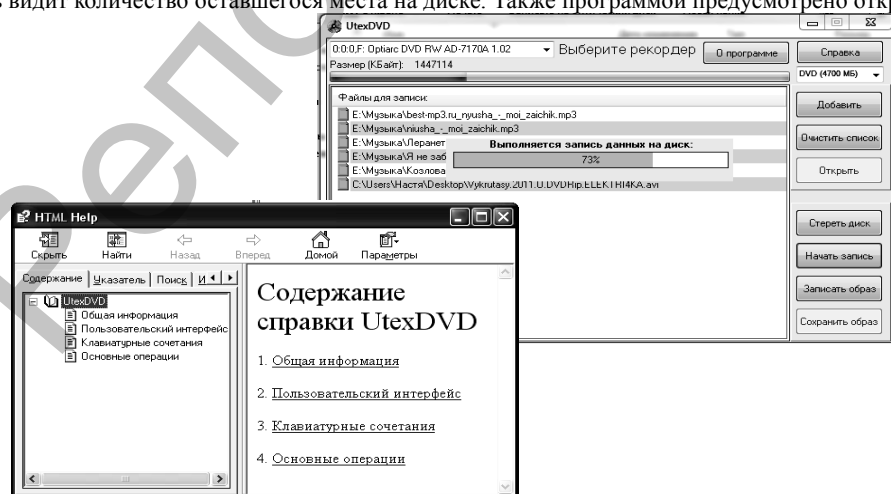

К основным преимуществам данного проекта можно отнести:

- доступность (бесплатное пользование),
- малый размер программы (около 2 МБ),

- удобный интерфейс, быстрота обработки информации,
- возможность работать с CD- и DVD-дисками,
- очистка CD-RW и DVD-RW дисков,
- запуск файла непосредственно из самой программы,
- работа с iso-образами.

Следует отметить, что «UtexDVD» достаточно быстро после её разработки нашла применение в студенческих кругах, особенно среди будущих учителей, испытывающих трудности в использовании технически сложных программных продуктов.

Опираясь на вышесказанное, можно констатировать тот факт, что задуманная автором идея, практически полностью реализована, усложнять проект нецелесообразно. Многократное тестирование приложения «UtexDVD» подтверждает эффективность его использования и качество выполняемых функций, что, безусловно, указывает на достаточный уровень знаний и практических возможностей автора в среде программирования Delphi.

Литература

1. Максимов, Н.В., Партыка, Т.Л., Попов, И.И. Архитектура ЭВМ и вычислительных систем: Учебник. – М.: ФОРУМ: ИНФРА-М, 2006.–512 с.: ил.
2. Режимы записи оптических дисков / Википедия: свободная электронная энциклопедия: на русском языке [Электронный ресурс]. – Режим доступа: <http://ru.wikipedia.org/wiki/>

ТРЕНАЖЕР ДЛЯ АВТОМАТИЗИРОВАННОГО ДИСТАНЦИОННО УПРАВЛЯЕМОГО НАБЛЮДАТЕЛЬНОГО ОГНЕВОГО КОМПЛЕКСА «АДУНОК»

Федоров Д.И., Романов А.И.,
студенты 3 курса УО «ВГУ им. П.М. Машерова», г. Витебск, Республика Беларусь

Перед нами была поставлена задача разработать и реализовать тренажер для Автоматизированного Дистанционно Управляемого Наблюдательного Огневого Комплекса (АДУНОК).

АДУНОК состоит из управляемой поворотной платформы и видео сервера, соединённых линией связи с блоком управления.

Основной задачей тренажера является подготовка личного состава для управления комплексом АДУНОК. Для выполнения данной задачи была создана модель, которая высоко реалистично эмулирует графическое окружение и с достаточной степенью точности симулирует поведение комплекса АДУНОК. При этом тренажер является самостоятельным программным модулем и не требует постоянной связи с программным обеспечением всего комплекса, что позволяет тренажёру функционировать в отсутствие поворотной платформы. Отсутствие основного оборудования позволяет отрабатывать навыки по работе с блоком управления.

Разработанный тренажер это программный комплекс, который позволяет приблизить условия тренировки оператора к реальным и наблюдать за его действиями со стороны на мониторе инструктора. Для большей наглядности действий оператора, существует возможность трансляции видео на экран проектора, который установлен перед поворотной платформой.

Написанная программа создает трёх мерную сцену, производит трансляцию видео на устройства вывода и передачу видео потока на блок управления комплекса. На экране инструктора в дополнение к изображению полигона находится информация о целях и меню для управления ими, где можно задать тип и режимы поведения, а так же создать новые и удалить старые.

Во время тренировки оператор наблюдает за виртуальным полигоном и выполняет поставленные боевые задачи. Тренажер реагирует на действия оператора и просчитывает поведение виртуальной поворотной платформы приближенное к поведению комплекса. Так же он осуществляет вычисление баллистики снаряда и работает со всеми функциями и режимами комплекса АДУНОК.

Нам удалось реализовать тренажер как самостоятельную программу, выполняемую на сервере (стандартный ЭВМ), написанную на языке программирования высокого уровня. Приложение использует многопоточные вычисления, графические библиотеки DirectX/OpenGL. Во время работы тренажер создает собственный http видео сервер. Соединение сервера тренажера к блоку управления комплекса осуществляется при помощи Ethernet линии связи. Программное обеспечение разработано под операционные системы Windows XP/Vista/7, Linux i386, и обладает достаточно низкими аппаратными требованиями.

Готовый программный комплекс был представлен на международных выставках вооружения MILEX 2011 и Интерполитех 2011, что позволило продемонстрировать боевые возможности комплекса АДУНОК вне полигона. Так тренажер получил высокую оценку специалистов в области вооружения и военной технике.

2. РАЗРАБОТКА НАУЧНЫХ ОСНОВ СОЗДАНИЯ И МОДЕЛИРОВАНИЯ ПРОЦЕССОВ СТРУКТУРООБРАЗОВАНИЯ МАТЕРИАЛОВ ДЛЯ МИКРО- И НАНОЭЛЕКТРОНИКИ

ИНФОРМАЦИОННЫЕ ТЕХНОЛОГИИ – ОСНОВНОЙ ИНСТРУМЕНТ ОБРАЗОВАТЕЛЬНОЙ СРЕДЫ

Атрошкин Д.А.,
студент 4 курса УО «ВГУ им. П.М. Машерова», г. Витебск, Республика Беларусь
Научный руководитель – Ключников А.С., доктор техн. наук, профессор

Специфика современной системы образования, очевидно, должна проявляться в том, что она должна не только вооружать знаниями обучающихся, но и постоянно и быстро обновлять их, формировать потребность, умения и навыки самообразования в течение всей активной жизни человека. Образование становится таким социальным институтом, который предоставляет человеку разнообразные наборы образовательных услуг, позволяющих учиться непрерывно, обеспечивая широким массам людей возможность получения послевузовского и дополнительного образования.

Из всего следует, что важной проблемой нашего времени является проблема поиска соответствующей организационной структуры образовательной системы и ее учреждений, которые обеспечили бы переход от принципа «образование на всю жизнь» к принципу «образование чрез всю жизнь».

Использование информационных и коммуникационных технологий ведет к преодолению возрастных, временных и пространственных барьеров и несет каждому возможность учиться в течение всей жизни. Люди самого разного возраста, повсеместно, в самых разных условиях постоянно учатся новому, формируя тем самым обучающееся общество.

В ряде стран информационные и коммуникационные технологии считаются основным компонентом в повышении качества образования путем внесения изменений в учебные курсы, обучении новым практическим навыкам и расширении содержания учебных дисциплин. Информационные и коммуникационные технологии используются также для облегчения доступа к образованию различным группам населения или в более узких целях помощи в самостоятельном обучении посредством образовательных программ на радио и телевидении.

В настоящее время информационные технологии в учебном процессе высшего профессионального образования развиваются преимущественно в следующих направлениях:

1. Создание предметных электронно-методических комплексов (пособий), включая телекоммуникационные занятия и электронное тестирование;
2. Применение дистанционных технологий преимущественно в заочной форме обучения;

Применение этих технологий поставило на повестку дня процесс создания и активного использования наряду с традиционными учебниками и учебно-методическими комплексами их электронных аналогов (ЭУМК). Значительным достоинством последних является так называемая кейсовая комплектация по семестровому, курсовому, междисциплинарному, профессиональному либо другому признаку. Это значительно экономит время информационного поиска и рационализирует затраты на обучение [1].

Появившиеся первые результаты сравнительных исследований на примере дисциплин экономического и общеобразовательного блоков учебного плана обнаружили как положительные, так и отрицательные последствия внедрения в учебный процесс информационных технологий.

К отрицательным тенденциям можно отнести:

- снижение посещаемости аудиторных занятий и библиотек (однако - стремление преподавателей дисциплин вместо самостоятельной подготовки электронных пособий использовать уже имеющиеся, что ведет к снижению стимула по обновлению их содержания одновременно с изменяющейся общественно-политической ситуацией в обществе;
- стремление студентов к плагиату, использованию информации из сети Интернет при выполнении курсовых и контрольных работ.

В качестве положительных тенденций можно отметить следующие:

- значительное расширение круга учебных задач, которые могут быть включены в содержание дисциплины за счет использования вычислительных, моделирующих и других возможностей компьютера;
- увеличение времени работы студентов над изучаемым материалом;
- освоение информационных технологий, что необходимо в будущей работе, а также более интенсивное использование информационных источников по изучаемым дисциплинам.

Литература:

1. Ильина, Ю.Н. и др. Использование информационно-коммуникационных и мультимедийных технологий в образовании/ Ю.Н. Ильина, Е.С. Рогольский, Н.А. Гудина [и др.]; под общ. Ред. Н.В. Лалетина. - Красноярск: Центр информации, 2011, с. 138-164.

ОСОБЕННОСТИ ОБРАЗОВАТЕЛЬНОГО ПРОСТРАНСТВА СОВРЕМЕННОГО УНИВЕРСИТЕТА

Виноградова М.А.,
студентка 4 курса УО «ВГУ им. П.М. Машерова», г. Витебск, Республика Беларусь
Научный руководитель – Ключников А.С., доктор техн. наук, профессор

В докладе обсуждаются требования современной экономики к образовательному пространству высшего учебного заведения и соответствующие изменения в нормативно-правовой базе государства.

Развитие рыночной экономики с ее разнообразием видов бизнеса предъявляет новые требования к образовательным учреждениям всех уровней. При этом следует учитывать, что процесс глобализации на основе информационных технологий влечет за собой кардинальные изменения в сфере производства и деловой активности людей. Карьерные и матери-

альные устремления наиболее профессионально подготовленных представителей общества постоянно меняют структуру занятости, создают новые профессии и рабочие места. Все больше и больше людей периодически выступают в роли учащихся, производителей или потребителей знаний, товаров и услуг. В этой связи новое разрешение получает противоречие, которое всегда существовало между фундаментальным и профессиональным обучением. Ориентация на узких профессионалов отражает уровень понимания социальной защищенности личности в предыдущие десятилетия. Ныне ситуация меняется. Реально защищенным в социальном отношении может быть лишь широкообразованный человек, способный гибко перестраивать направление и содержание своей деятельности в связи со сменой технологий и требований рынка. Центр тяжести высшего профессионального образования все более и более смещается в сферу последилового образования применительно к конкретному направлению предпринимательской деятельности.

Специфика современной нормативно-правовой базы государства способствует быстрому обновлению знаний и практических навыков обучающихся всех уровней. Образование становится таким социальным институтом, который способен предоставлять человеку разнообразные наборы образовательных услуг, позволяющих учиться непрерывно, обеспечивает широким массам людей возможность получения послевузовского и дополнительного образования.

Из всего следует, что важной проблемой нашего времени является проблема поиска соответствующей организационной структуры образовательной системы и ее учреждений, которые обеспечивают переход от принципа «Образование на всю жизнь» к принципу «Образование через всю жизнь».

В соответствии с этим принципом в работах [1,2] их авторы излагают рекомендации по модернизации связи университетов с предприятиями – заказчиками специалистов и новые подходы к подготовке управленческих кадров в системе бизнес-образования.

Литература:

1. Ключников, А.С. Партнерство бизнеса и образовательного учреждения в зеркале нормативно-правовой базы государства/А.С. Ключников. – Материалы X Международной научно-практической конференции 27-28 апреля 2011г., Мн.: «Издательский центр БГУ», 2011, с. 94-95.
2. Ковалинский, А.И. Новые подходы к образованию управленческих кадров/ А.И. Ковалинский. - Материалы X Международной научно-практической конференции 27-28 апреля 2011г., Мн.: «Издательский центр БГУ», 2011, с. 95-97.

РАДИАЦИОННАЯ ЗАЩИТА ПАЦИЕНТОВ ВО ВРЕМЯ ПРОВЕДЕНИЯ ЛУЧЕВОЙ ТЕРАПИИ

Гавриленко Е.В.,

студентка 5 курса УО «ВГУ им. П.М. Машерова», г. Витебск, Республика Беларусь

Радиационная защита пациентов при медицинском облучении в последние годы стала объектом пристального внимания международного сообщества и национальных специалистов в связи с тем, что именно здесь создается самый большой вклад в коллективную дозу облучения населения любой страны. Медицинское облучение отличается от других видов техногенного облучения тем, что оно является намеренным и должно приносить облучаемому индивиду и обществу в целом пользы больше, чем вреда.

Особым видом медицинского облучения является лучевая терапия злокачественных новообразований. Она может применяться как радикальный метод лечения, так и в комбинации с хирургическим лечением и химиотерапией. Основной задачей лучевых терапевтов и медицинских физиков и инженеров, сопровождающих лучевую терапию, является максимально возможное уменьшение поглощенной дозы на нормальные ткани и органы, окружающие опухолевый очаг. Этот разрыв между величиной заданной поглощенной дозы на опухоль и дозами на окружающие органы и ткани называется терапевтическим интервалом и необходимо всегда стремиться его максимизировать для того, чтобы избежать детерминированных эффектов в нормальных тканях и максимально снизить вероятность возникновения стохастических эффектов.

Увеличение терапевтического интервала может быть достигнуто различными путями. Это может быть создание новых аппаратов, приборов и устройств, позволяющих уменьшить объем облучения нормальных тканей и поглощенной дозы в них. Это может осуществляться путем тщательного дозиметрического контроля дозы, получаемой пациентом. Это может быть осуществлено путем внедрения в технологический процесс системы гарантии качества лучевой терапии. Наиболее перспективным путем уменьшения облучения нормальных тканей и органов является применение всех вышеперечисленных методов.

Основной принцип лучевой терапии – максимальное облучение объема опухоли при минимальном облучении здоровых тканей. Наилучшие условия выполнения данного принципа представляются при проведении конформного облучения, которое позволяет формировать дозное поле в полном соответствии с любой (даже очень сложной) конфигурацией опухоли. Именно такое облучение осуществляется с помощью радиотерапевтического комплекса, установленного в диспансере, что обеспечивает высокое качество жизни онкологических больных после проведения курса лучевой терапии за счет сведения к минимуму частоты нежелательных побочных эффектов.

Контроль правильности проведения лучевого лечения и укладки больного проводится с помощью системы Portal Vision. Это дает возможность проводить лечение в соответствии с конформным планом, исключает ошибку при укладке пациента, контролирует правильность установки коллиматора и лепестков MLC. На линейном ускорителе CLINAC 2300C/D возможно технически реализовать конформное лучевое лечение более чем 60% онкологических больных. Используем конформное облучение даже при проведении паллиативного курса лучевой терапии, особенно в случаях, когда лучевое лечение больной получал ранее. Использование многолепесткового коллиматора, состоящего из 40 пар лепестков, тень от которых на уровне изоцентра составляет 1 см, и динамического клина позволяет формировать дозные поля в полном соответствии с любой конфигурацией опухоли.

По мере того, как уровни доз при проведении конформного облучения повышаются, параметры лучевого лечения – точность и соответствие отпуска доз – становятся особенно важными. Точность отпуска доз обеспечиваем правильностью проведения абсолютной дозиметрии и калибровкой линейного ускорителя.

При применении современного медицинского ускорителя электронов возникает вероятность улучшения качества лучевого лечения, но при этом необходимо увеличить внимание к вопросам гарантии качества.

Гарантия качества оборудования для лучевой терапии – это, прежде всего, оценка функциональных характеристик, которые, в конечном счете, влияют на геометрическую и дозиметрическую точность подведения дозы, эксплуатационные характеристики оборудования могут изменяться внезапно из-за неисправности какой-либо части или механической поломки, или могут изменяться медленно из-за изношенности и старения деталей. Следовательно, возникает два существенных требования: следует периодически проводить тестирование всего применяемого оборудования, включая приборы, применяемые для гарантии качества, и проводить регулярный профилактический дозиметрический контроль для тестирования всех параметров и корректировки работы линейного ускорителя электронов.

ПРЕДПРИНИМАТЕЛЬСТВО В СФЕРЕ НАУКОЕМКИХ ТЕХНОЛОГИЙ

Грук Д.М.,
студент 5 курса УО «ВГУ им. П.М. Машерова», г. Витебск, Республика Беларусь
Научный руководитель – Ключников А.С., доктор техн. наук, профессор

В качестве обоснования особенностей подготовки предпринимателей для наукоемких производств, проанализируем алгоритм внедрения достижений науки в производство. Он в общих чертах содержит следующие этапы:

- фундаментальные научно-теоретические исследования в традиционно сложившихся направлениях науки;
- прикладные научные разработки в перспективных направлениях фундаментальной науки с использованием современных приборов, аппаратуры и экспериментальных методик, подтвердивших достоверность получаемых результатов, включая автоматизацию эксперимента;
- разработка и патентование опытных образцов, рабочих макетов изделий, в основе функционирования которых заложены новые физические идеи, результаты медико-биологических и других исследований;
- создание технологий и оборудования для мелкосерийного производства, прошедших испытания образцов новой техники, маркетинговые исследования и предложения промышленности данных технологий для организации их крупносерийного производства и сбыта, включая международный рынок.

Как правило, последняя из этих операций присуща специализированным инженеринговым фирмам, технопаркам, инкубаторам из сферы наукоемкого предпринимательства. Предполагается, что их сотрудники в первую очередь должны обладать профессиональными знаниями на уровне высшего образования. В ситуации, когда такими фирмами управляют или составляют основную кадровую прослойку чистые экономисты-менеджеры или юристы, в том числе специалисты в области защиты прав на интеллектуальную собственность, трудно представить успешную завершенность внедренческих мероприятий и успешной продажи разработанных инженерам передовых наукоемких технологий.

Возникает противоречие между излишней дифференциацией специальностей и специализаций высшего профессионального образования на узкие направления будущей деятельности специалиста и необходимостью подготовки инженера-исследователя с навыками управленческой деятельности в сфере организации производства, менеджмента и маркетинга.

Поучительным примером является опыт Белорусского парка высоких технологий в части глубокого изучения иностранных языков при подготовке специалистов в области информационных технологий. Такие специалисты успешно работают на международном рынке по созданию программно-математических средств, робототехнических комплексов и международных космических навигационных систем. По мнению автора данного доклада и многих других специалистов – физиков, химиков, инженеров, биологов, представители этих специальностей высшего профессионального образования по своей базовой подготовке в школах и вузах самостоятельно, в процессе учебы и стажировке легко осваивают навыки менеджеров, маркетологов по управлению разработками и продажей наукоемких технологий. Обратный же процесс освоения экономистами и юристами предметов своей деятельности в случае работы на рынке разработок и продаж наукоемких технологий практически обречен на неудачу по причине большей сложности физико-математических и технических дисциплин для дополнительного изучения, в том числе в качестве дополнительного образования или переподготовки [1].

Не менее важна так же проблема владения разработками наукоемких технологий иностранными языками и информационными технологиями, которой уделено особое внимание в работе [2].

Литература:

1. Ключников, А.С. особенности подготовки предпринимателей в сфере наукоемких технологий./ А.С. Ключников. Материалы VIII международной научно-практической конференции «Предпринимательство в Беларуси». – Мн., 12 апреля 2011 г., БГПУ, 2011.- с. 192 – 193.
2. Оганджян, О.П., Чирвоная Ю.М. Межязыковые и смежные проблемы в предпринимательской среде. / О.П. Оганджян, Ю.М. Чирвоная. Материалы VII международной научно-практической конференции «Предпринимательство в Беларуси: опыт становления и перспективы развития». Мн., 20 апреля 2010 г., БГПУ, 2010. – с. 32-33.

ДВЕ ФАЗЫ ИННОВАЦИОННОГО ПРОЦЕССА

Концова А.Г.,
студентка 5 курса УО «ВГУ им. П.М. Машерова», г. Витебск, Республика Беларусь
Научный руководитель – Ключников А.С., доктор техн. наук, профессор

В инновационном процессе действуют как минимум два хозяйствующих субъекта: производитель (создатель) и потребитель (пользователь) нововведения. Если новшество – технологический процесс, его производитель и потребитель могут совмещаться в одном хозяйствующем субъекте.

Простой инновационный процесс переходит в товарный за две фазы:

1. создание новшества и его распространение;
2. диффузия нововведения.

Первая фаза – это последовательные этапы научных исследований, опытно-конструкторских работ, организация опытного производства и сбыта, организация коммерческого производства. На первой фазе еще не реализуется полезный

эффект нововведения, а только создаются предпосылки такой реализации. На второй фазе общественно полезный эффект перераспределяется между производителями нововведения, а также между производителями и потребителями. Иными словами, диффузия – это распределение уже однажды освоенной и использованной инновации в новых условиях или местах применения. В результате диффузии возрастает число как производителей, так и потребителей и изменяются их качественные характеристики. Непрерывность нововведенческих процессов определяет скорость и границы диффузии нововведения в рыночной экономике.

В реальных инновационных процессах скорость диффузии нововведений зависит от различных факторов:

- формы принятия решения;
- способа передачи информации;
- свойств социальной системы, а также свойств самого нововведения.

Согласно теории нововведений, диффузия нововведения – это процесс кумулятивного увеличения числа имитаторов (последователей), внедряющих нововведение вслед за новатором в ожидании более высокой прибыли.

Субъекты инновационного процесса можно разделить на следующие группы: новаторы; ранние реципиенты; раннее большинство и отстающие.

Новаторы являются генераторами научно-технических знаний. Это могут быть индивидуальные изобретатели, исследовательские организации. Они заинтересованы в получении части дохода от использования изобретений.

В роли ранних реципиентов выступают предприниматели, первыми освоившие новшество, которые стремятся к получению дополнительной прибыли путем скорейшего продвижения новшеств на рынок. Они получили название «пионерских» организаций.

Раннее большинство представлено фирмами, первыми внедрившими новшество в производство, что обеспечивает им дополнительную прибыль.

Отстающие фирмы сталкиваются с ситуацией, когда запаздывание с нововведениями приводит к выпуску новых изделий, которые уже морально устарели. Все группы, кроме первой, относятся к имитаторам.

И. Шумпетер считал ожидание сверхприбылей главной движущей силой принятия нововведения. Однако на стадиях диффузии нововведения никто из субъектов не имеет достаточной информации об относительных преимуществах конкурирующих нововведений. Но хозяйствующие субъекты вынуждены внедрять одно из альтернативных нововведений под угрозой вытеснения с рынка [1].

Внедрение нововведения – это всегда трудный и болезненный процесс для любой организации.

Во всех случаях для принятия решений каждым субъектом альтернативные технологии сравниваются с решениями, принятыми предыдущими реципиентами. Но получить такую информацию достаточно сложно, так как это связано с конкурентным положением фирм на рынке. Каждая фирма может быть знакома с опытом ограниченной выборки фирм, меньшей, чем все множество реципиентов. Это обуславливает неопределенность процессов принятия решений и диффузии нововведения в рыночной экономике. Другая причина неопределенности связана с самими нововведениями. На ранних стадиях диффузии их потенциальная прибыльность неизвестна.

С накоплением опыта внедрения и использования нововведения неопределенность может быть устранена. Однако со снижением неопределенности и риска применения нововведения исчерпывается потенциал его рыночного проникновения и снижается его прибыльность. Возможность извлечения дополнительной прибыли от использования любого нововведения временна и снижается по мере приближения предела его распространения.

Литература:

1. Ильенкова, С.Д., Гохберг, М. и др. Инновационный менеджмент / С.Д. Ильенкова, М. Гохберг, С.Ю. Ягудин и др. – М.: «Юнити – Дана», 2003. – с. 9 – 15.

ПРОБЛЕМЫ МИНИАТЮРИЗАЦИИ МНОГОСЛОЙНЫХ СЕГНЕТОКЕРАМИЧЕСКИХ КОНДЕНСАТОРОВ

Котович А.Н.,

студент 5 курса УО «ВГУ им. П.М. Машерова», г. Витебск, Республика Беларусь

Современное развитие электронного оборудования, его усложнение и миниатюризация требует от производителей создания новых элементов и усовершенствования старых. Без преувеличения можно сказать, что керамический конденсатор [1] является одним из самых распространенных элементов в современной электронике. Миниатюризация электронных компонентов - вполне закономерное явление. Изменение спроса на керамические конденсаторы разных форматов показано на диаграмме.

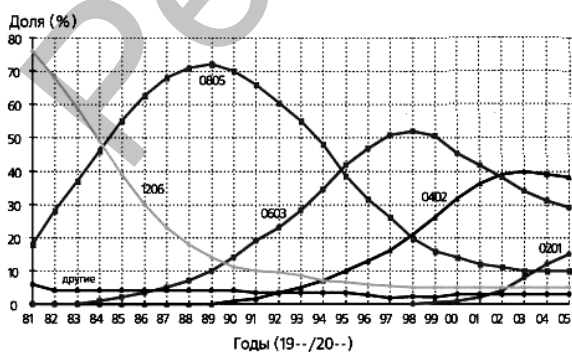

С течением времени падает спрос на конденсаторы больших размеров 1206 (1,2*0,6 мм), 0805 (0,8*0,5 мм) и увеличивается на более миниатюрные 0402 (0,4*0,2 мм) и, особенно, 0201 (0,2*0,1 мм) [2]. Уменьшение размеров конденсаторов становится все более **актуальной задачей** при разработке новых электронных устройств [3], содержащих большое число конденсаторов. Однако при этом возникает ряд физических и технологических проблем, для решения которых требуется коренная перестройка производства; предъявляются более высокие требования к диэлектрическим материалам, обусловленные уменьшением толщины слоев; изменяются требования к материалам металлических электродов; существенную роль начинает играть геометрия такого многослойного конденсатора.

Цель работы – формулировка проблем миниатюризации многослойных керамических конденсаторов и возможность их разрешения в условиях производства на ОАО «ВЗРД «Монолит»».

В настоящей работе описаны основные направления развития конденсаторов, это – миниатюризация, увеличение

удельной емкости и исключение из производственного процесса драгоценных металлов; технологии, необходимые для уменьшения размеров и увеличения номиналов (ёмкость, напряжение и т. д.). Рассмотрено решение некоторых проблем, возникающих при миниатюризации конденсаторов.

Литература:

1. Ротенберг, Б. А. Керамические конденсаторные диэлектрики / Б.А. Ротенберг. - СПб. : ОАО НИИ "Гириконд", 2000. - 246 с.
2. Голубев, И. Обзор современных конденсаторов / И. Голубев // Современная электроника – 2006. - №5 - с. 26-32
3. Деспотули, А. Суперконденсаторы для электроники / А. Деспотули, А. Андреева // Современная электроника – 2006. - №6 - с. 46-51

ВИДЫ И КЛАССИФИКАЦИЯ ИННОВАЦИЙ

Кременевская Е.А.,

студентка 5 курса УО «ВГУ им. П.М. Машерова», г. Витебск, Республика Беларусь

Научный руководитель – Ключников А.С., доктор техн. наук, профессор

Для успешного управления инновационной деятельностью необходимо прежде всего научиться отличать инновации от

- несущественных видоизменений в продуктах и технологических процессах (например, эстетические изменения – цвета, формы и т.п.);
- незначительных технических или внешних изменений в продуктах, оставляющих неизменными конструктивное исполнение и не оказывающих достаточно заметного влияния на параметры, свойства, стоимость изделия, а так же входящих в продукты материалов и компонентов;
- расширения номенклатуры продукции за счет освоения производства не выпускавшихся прежде на данном предприятии, но уже известных на рынке продуктов с целью удовлетворения текущего спроса и увеличения доходов предприятия.

Новизна инноваций оценивается по технологическим параметрам, а так же с рыночных позиций. С учетом этого строится классификация инноваций.

По типу новизны для рынка инновации делятся на

- новые для отрасли в мире;
- новые для отрасли в стране;
- новые для данного предприятия (группы предприятий).

По месту в системе (на предприятиях, в фирме) можно выделить:

- инновации на входе предприятия (изменения в выборе и использовании сырья, материалов, машин и оборудования, информации и др.);
- инновации на выходе предприятия (изделия, услуги, технологии, информация и др.);
- инновации системной структуры предприятия (управленческой, производственной, технологической).

В зависимости от глубины вносимых изменений выделяют инновации:

- радикальные (базовые);
- улучшающие;
- модификационные (частные).

В Научно-исследовательском институте системных исследований (РНИИСИ) разработана расширенная классификация инноваций с учетом сфер деятельности предприятия. По этому признаку выделяются инновации: технологические, производственные, экономические, торговые, социальные, в области управления.

Достаточно полную классификацию инноваций предложил российский ученый А.И. Пригожин:

- 1) По распространенности: единичные, диффузные;
- 2) По месту в производственном цикле: сырьевые, обеспечивающие, продуктовые;
- 3) По преемственности: замещающие, отменяющие, возвратные, открывающие, ретровведения;
- 4) По охвату ожидаемой доли рынка: локальные, системные, стратегические;
- 5) По инновационному потенциалу и степени новизны: радикальные, комбинаторные, совершенствующие.

Четвертое и пятое направления классификации, учитывающие масштаб и новизну инноваций, интенсивность инновационного изменения, в наибольшей степени выражают количественные и качественные характеристики инноваций и имеют значение для экономической оценки их последствий и обоснования управленческих решений.

Основными критериями классификации инноваций по мнению Р.А. Фатхутдинова должны быть следующие:

1. комплексность набора учитываемых классификационных признаков для анализа и кодирования;
2. возможность количественного (качественного) определения критерия;
3. научная новизна и практическая ценность предлагаемого признака классификации.

Литература:

1. Ильенкова, С.Д, Гохберг, М. и др. Инновационный менеджмент / С.Д. Ильенкова, М. Гохберг, С.Ю. Ягудин и др. – М.: «Юнити – Дана», 2003. – с. 19 – 22.

ПСИХОЛОГО-ПРАВСТВЕННЫЙ АСПЕКТ УНИВЕРСИТЕТСКОГО ОБРАЗОВАНИЯ

Мехов И.Ф.,

студент 4 курса УО «ВГУ им. П.М. Машерова», г. Витебск, Республика Беларусь

Научный руководитель – Ключников А.С., доктор техн. наук, профессор

Возникновение и развитие науки и образования обусловили прогресс в области промышленности, медицины, культуры и быта в сочетании с нравственно-духовной эволюцией цивилизации.

В результате анализа этих взаимодействий можно сделать вывод о том, что наиболее решающий вклад в формирование условий для возникновения кризисных явлений в обществе создает развитие промышленности, сопровождаемое неконтролируемыми финансово-банковскими операциями. В самом деле, развитие науки и образования оказывает решающее влияние на формирование нравственности, что позволяет до разумных пределов вести разработку сверхмощных источников энергии и использования их в негуманных целях (имеется в виду оружие массового поражения). Наука позволяет совершенствовать производство продуктов питания, улучшать условия труда путем автоматизации производства, культуру и быт общества на основе информационных технологий.

Несколько иначе обстоит дело с промышленностью, экономикой и собственностью. Как правило, все основополагающие события, создающие условия для экономических кризисов, происходят в сфере соприкосновения собственности и безграничного роста объемов промышленного финансовыми операциями [1].

Таким образом, можно утверждать следующее:

1. Уровень развития науки, образования и технологий современной цивилизации в состоянии удовлетворить потребности всего человечества в продовольствии, промышленно-бытовых изделиях и собственности в разумных пределах на уровне сформированных духовно-нравственных критериев различных слоев населения.

2. Причиной возникновения социально-экономических конфликтов является чрезмерная локальная концентрация технологий и собственности, неконтролируемое перепроизводство промышленных товаров, продукции и изделий различного назначения (в том числе и вооружения).

3. Частичная географическая децентрализация производств обусловлена, как правило, стремлением собственников наукоемких технологий увеличить свою прибыль, что приводит к еще большей централизации капитала и собственности.

4. Стремительный рост производства товаров, объема и видов услуг, культурно-массовых и зрелищных мероприятий сформировал высокоинтеллектуальное развитое мировое сообщество. В таком сообществе неизбежно после замедления темпов экономического роста (кризисов) возникновение условий для еще более резких темпов его научно-технологического и промышленного развития, то есть последующие еще более тяжелые по результатам и продолжительные во времени кризисы неизбежны. При этом исторические временные отрезки между ними имеют тенденцию к сокращению.

5. Определенный и весьма значительный резерв во взаимном сближении этих процессов заключен в развитии малого бизнеса и предпринимательства. На неопределенный, но предположительно длинный исторический период это приведет к росту численности среднего класса за счет роста уровня жизни бедных слоев населения, с одной стороны, и хаотической динамики количественного состава более богатой прослойки собственников.

В настоящее время данный процесс мы наблюдаем в мировом экономическом пространстве. Представляется важной проблема духовно-нравственного воспитания студенческой молодежи (особенно технических специальностей) как основного резерва научно-технологического прогресса, как основы для уменьшения последствий экономических кризисов [2].

Литература:

1. Шахнович, Е.С. Разгосударствление собственности как основа социализации общества и развития социального партнерства/ Е.С. Шахнович. – Вестник Витебского государственного университета. – 2008, № 1(47), с. 27-33.
2. Ключников, А.А. Гуманитаризация образования и науки в технократическом бизнесе/ А.А. Ключников, Д.Ф. Карелин, А.С. Ключников. – Вести института предпринимательской деятельности. – Мн., УО «Белорусский государственный педагогический университет им. М. Танка, 2011, № 1(4), с. 4-8.

МОЛОДЫЕ СПЕЦИАЛИСТЫ – КАДРОВЫЙ РЕЗЕРВ ИННОВАЦИОННОЙ МОДЕРНИЗАЦИИ ЭКОНОМИКИ И ПРОМЫШЛЕННОСТИ

Петров В.А.,

студент 5 курса УО «ВГУ им. П.М. Машерова», г. Витебск, Республика Беларусь

Научный руководитель – Ключников А.С., доктор техн. наук, профессор

В каждой стране по ряду объективных и субъективных причин планы по развитию экономики, повышения уровня жизни населения за счет инвестиционной модернизации промышленных технологий несколько отличаются от реально достигаемых результатов. Однако в большинстве случаев они объективно зависят от законодательной базы, содержащей стимулирующие меры для подъема экономики, наличием инвестиционно-финансового обеспечения за счет внутренних ресурсов, внешних заимствований, в том числе иностранных инвестиций в перспективные отрасли промышленности. При этом одним из важнейших факторов для увеличения объема валового внутреннего продукта и оптимизации его структуры с целью соблюдения паритета его реализации на внешнем рынке перед внутренним является наличие специалистов, обладающих необходимыми знаниями и практическими навыками в области инновационного применения наукоемких технологий в сочетании с умением привлекать инвестиции для их внедрения в производство.

Актуальность данной проблемы как никогда остро стоит перед образовательной политикой в части среднего специального и высшего профессионального образования в качестве одного из решающих шагов на этапах преодоления кризисных и застойных явлений в экономике и промышленности. Например, в феномене социально-экономического и научно-технологического скачка Сингапура в конце прошлого века наряду с реформированием пенсионной системы, борьбой с коррупцией и интернационализацией экономики ключевыми фактором считается реформа системы образования. В структуре ее специальностей высшего и среднего специального звена преобладают специальности естественно-научного, технического, медицинского – биологического, экономического профиля с необходимой долей специальностей финансово-экономического и управленческого направления.

«Программа социально-экономического развития Республики Беларусь на 2011-2015 г.г. и «Директива № 4 Президента РБ от 31.12.2010 г. «О развитии предпринимательской инициативы и стимулировании деловой активности в Республике Беларусь» являются основополагающими документами определяющими стратегию действия правительства на ближайшую пятилетку.

Основными моментами первого документа являются следующие тезисы:

1. главная цель – рост благосостояния населения достигается путем инновационного развития национальной экономики за счет наращивания экспортного потенциала, формирование благоприятного бизнес – климата для отечественных и иностранных инвесторов;
2. полноценное партнерство частной и государственной собственности;
3. войти к 2015 году в тридцатку ведущих стран мира, наиболее привлекательных для иностранных инвесторов;
4. достичь экономического уровня, сопоставимого со средней европейской страной к 2015 г.

Во втором документе правительству поручается наряду с завершением гармонизации налоговой системы Республики Беларусь с действующими в европейских странах особое внимание уделить вопросам эффективного руководства инвестиционными и инновационными процессами путем подбора и расстановки квалифицированных кадров.

К настоящему времени главными инвестиционными направлениями прорабатываются строительство на границе с Евросоюзом (Литва) атомной электростанции за счет 10-миллиардного (в.) кредита России и привлечение 15-миллиардного связанного Китайского кредита в строительство жилья, промышленных объектов, торговых центров. Отечественные специалисты в качестве сфер для привлечения иностранных инвестиций предлагают строительство мини – ТЭЦ, мини – перерабатывающих заводов по производству продуктов питания, техники для жилищно-коммунального хозяйства, модернизацию оборудования для известных белорусских брендовых предприятий типа «Интеграл», «Планар», авто – и тракторных заводов, медицинской техники.

На реализацию намеченной правительством инвестиционной программы требуется до 2015 г. 32 млрд. долларовых инвестиций. Некоторые надежды кроме указанных выше связанных Китайских и Российских кредитов, возлагаются на потенциальных инвесторов из соседних с Беларусью государств.

Известны 25 наиболее привлекательных белорусских Топ – предприятий, наиболее высоко оцениваемых государством, в том числе Беларусьнефть, Нафтан, Мозырский НПЗ, Гомельтранснефть, Белтелеком, МТС, Беларуськалий, Белорусский металлургический, автомобильные МАЗ и БЕЛАЗ заводы Белшина, Гродно-Азот, и некоторые крупные перерабатывающие предприятия агропромышленного комплекса.

Изложенное выше предопределило острую необходимость в формировании научно-технологического кадрового резерва из молодых специалистов современных университетов Республики Беларусь для инновационно-инвестиционного реформирования предприятий промышленности и бизнес-сектора экономики.

СИСТЕМА УЧЕТА ОБРАЩЕНИЙ ПОЛЬЗОВАТЕЛЕЙ ДЛЯ ОБСЛУЖИВАЮЩЕЙ ОРГАНИЗАЦИИ

Романова А.В.,

студентка 5 курса УО «ВГУ им. П.М. Машерова», г. Витебск, Республика Беларусь

Объектом исследования стал информационно-вычислительный центр Витебского отделения Белорусской железной дороги (ИВЦ). Службой информационных технологий Белорусской железной дороги были составлены требования к информационной системе, получившей название “Система организации мониторинга и учета инфраструктуры” (СОМУИ). В настоящее время проект внедрён в промышленную эксплуатацию и продолжает активно развиваться. Текущая версия СОМУИ обеспечивает в рамках отделений дороги получение различной информации, необходимой ИТ подразделениям для выполнения своих функций.

Целью работы стала разработка клиент-серверного приложения по учёту обращений пользователей в информационно-вычислительном центре Витебского отделения Белорусской железной дороги. Это необходимо для упорядочивания и оптимизации работы отдела сопровождения программного обеспечения.

Для исследования используется объектно-визуальная среда программирования Visual Studio 2010 (VS). Для реализации программы используется язык C# — объектно-ориентированный язык программирования для разработки приложений платформы Microsoft .NET Framework. Для работы с базами данных используется система управления реляционными базами данных (СУБД) - Microsoft SQL Server 2005. Основной используемый язык запросов — Transact-SQL, создан совместно Microsoft и Sybase. Он является реализацией стандарта ANSI/ISO по структурированному языку запросов (SQL) с расширениями и используется для работы с базами данных размером от персональных до крупных, масштаба предприятия.

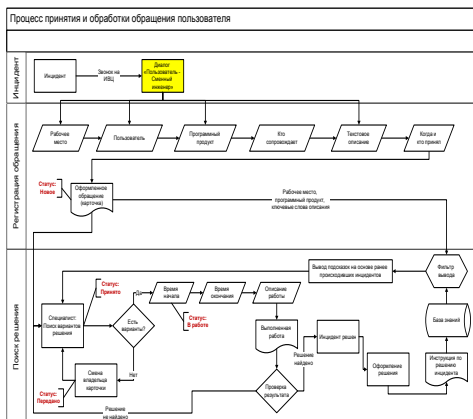

Планируется увязка разрабатываемого приложения с действующей системой СОМУИ (Система организации мо-

ниторинга и учета инфраструктуры), уже имеющей построенное дерево инфраструктуры (предприятия - рабочие места).

Эффектом от внедрения разработки ожидается накопление готовых решений, сокращений временных затрат на обработку обращений пользователей за счёт создания базы знаний с готовыми решениями.

Диаграмма процесса принятия и обработки обращения пользователя прилагается.

МОДЕЛИ ЭЛЕКТРОННЫХ УЧЕБНЫХ КОМПЛЕКСОВ НА ОСНОВЕ SCORM

Степанова С.Л.,

магистрант УО «ВГУ им. П.М. Машерова», г. Витебск, Республика Беларусь

Научный руководитель – Алейникова Т.Г., канд. физ.-мат. наук, доцент

Развитие современных информационных технологий способствовало созданию новых электронных обучающих ресурсов, что повышает качество и эффективность процесса обучения, а так же расширение сфер его применения. Интенсивно развивается форма организации учебного процесса на основе самостоятельного обучения студента с помощью электронных обучающих ресурсов.

В связи с этими тенденциями стала актуальна проблема создания качественных электронных учебных ресурсов. На данном этапе развития активно внедряются в процессы обучения электронные учебные комплексы, которые включают в себя различные электронные учебники, учебные пособия, виртуальные лабораторные работы, тесты и тренажёры, деловые игры и обучающие программы.

Для того чтобы созданный электронный учебник отвечал предъявленным требованиям необходимо, чтобы в нём совмещались функции учебника и учителя, а так же справочно-информационного пособия и консультанта, тренажёра и контролирующей знания программы. Решение проблемы создания такого учебного комплекса лежит в системном подходе, который рассматривает объект как систему, состоящую из множества взаимосвязанных элементов, образующих определённую целостность и обладающих системными свойствами. Таким образом, учебный комплекс не будет ориентирован только на одну группу пользователей и он будет доступен в использовании практически любому пользователю.

Создание различных моделей представления знаний даёт возможность оптимизировать процесс обучения. Включение системы тестов на начальном этапе работы позволит определить уровень знания учащегося и затем осуществить настройку на него и рекомендовать соответствующую методику обучения.

Контроль знания может осуществляться различными способами, если материал усвоен не достаточно, можно повторить изученный раздел, откорректировать или изменить методику обучения. Применение системного подхода при создании электронных комплексов позволяет расширить область применения данного комплекса и круг потенциальных пользователей. Использование мультимедиа, аудио- и видео компонент повышает наглядность представления материала, а также позволяет использовать его людям имеющим различные патологии.

Важной составляющей в создании такого комплекса является чёткое представление о структуре электронного учебника. В основу каждого электронного учебного курса положена определённая модель построения курса. Структура курса может иметь традиционную иерархичную структуру, однако, это не лучшая модель для усвоения материала курса пользователями. Модель курса может представлять собой сети состоящую из тезисов или семантических единиц. Такие модели можно объединить в целостную модель и получить структуру курса, которая будет характеризоваться произвольным количеством иерархий. В данной системе возможно назначить нужный узел сети корневым и разорвать ненужные связи. Такая структура может становиться открытой, встраиваться в другие сети такие как: сети библиотеки других электронных курсов и сети внешних ресурсов.

При внедрении в обучающий процесс электронных обучающих ресурсов используются различные формы представления учебной информации без разработанного общего стандарта. Отсутствие общепринятых положений не позволяло создать электронные учебные ресурсы, не зависящие от программной платформы, на которой они были созданы. Благодаря введению стандартов электронного обучения возросла массовость их применения, увеличился круг распространения.

В качестве наиболее популярного стандарта технологий E-learning всё большее количество учебных заведений выбирают SCORM. В настоящее время его можно считать международным стандартом, который поддерживается большинством платформ электронного обучения. Данный стандарт позволяет построить работу с содержанием курсов независимо от того разрабатываются электронные курсы самостоятельно или используются уже созданные. Существенно расширяются возможности организации обмена созданным содержанием с другими разработчиками, например, университеты которые работают в рамках общей программы по созданию электронных комплексов. Использование этого стандарта позволяет разработчикам электронных комплексов соответствовать таким требованиям как: доступность, адаптируемость, эффективность, долговечность, интероперабельность и возможность многократного использования. Требования достаточно общие, однако они заложены в основе создания электронных учебных курсов и помогают в организации структуры курса, как каркасная основа.

Создание электронных учебных комплексов включает в себя многогранность подходов, которые необходимо структурировать и объединить в модель построения курса. Множество различных электронных учебных курсов создаётся, но они не достаточно полные и не отражают все аспекты курса. При создании альтернативы печатным книгам в обучении необходимо создать полноценный комплекс, который будет включать в себя максимальный объём не только информации, но и средств её освоения, контроля процесса усвоения и оценки результатов усвоения учебного курса.

АВТОМАТИЗАЦИЯ КОНТРОЛЯ И УЧЕТА ПРОИЗВОДИТЕЛЬНОСТИ СТАНЦИИ ВОДОПОНИЖЕНИЯ КАРЬЕРА «ГРАЛЕВО»

Сукманов А.А.,
студент 5 курса УО «ВГУ им. П.М. Машерова», г. Витебск, Республика Беларусь

Объектом исследования стала станция водопонижения карьера “Гралево”.

Цель работы: автоматизировать контроль и учет производительности станции. Это необходимо для круглосуточного наблюдения за процессом перекачки воды и своевременного реагирования даже на малейшие неполадки в системе. На данный момент данные контролируются диспетчером.

Реализация поставленной цели продемонстрирована на схеме:

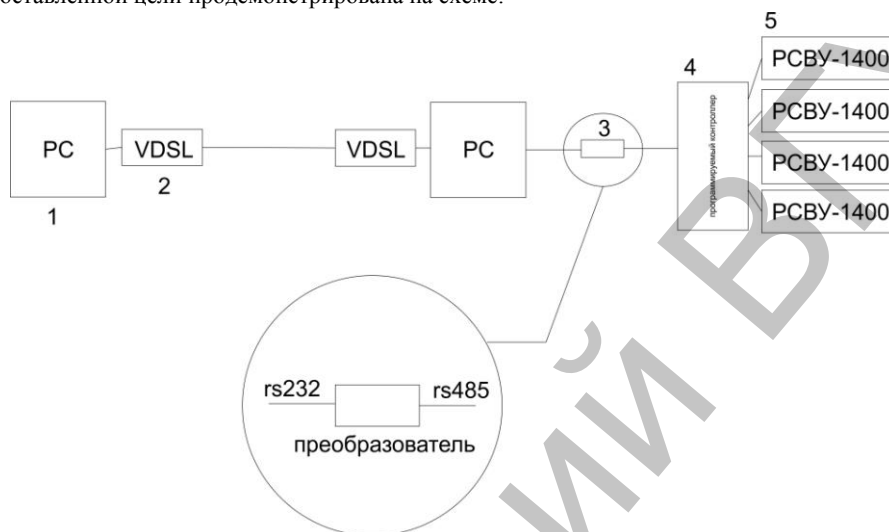

Контроль за перекачиваемой водой происходит посредством ультразвукового частотного расходомера PCBY-1400 (5) передача данных происходит в данном устройстве через интерфейс RS-232. Приложение для получения данных с PCBY-1400 на компьютер разрабатывается в системе для разработки программного обеспечения на языке программирования C++ - Borland C++ Builder. Для увеличения расстояния от прибора до компьютера будем использовать интерфейс передачи данных RS-485, но поскольку PC не имеет в наличии данного интерфейса то будем использовать преобразователь (3), например Flowconv-9600. Для получения данных с четырех перекачивающих труб используется программируемый контроллер ADAM 5510 (4). В него вставляется 4-портовый модуль RS-232 – ADAM 5090. Получаемые данные, посредством которых оценивается производительность, при помощи разработанного приложения заносятся в базу данных и через нее контролируются.

Связь между компьютером учета данных и компьютером непосредственного начальства(1) осуществляется через VDSL линию(2). Альтернативный вариант - беспроводная связь.

Внедрение данной разработки позволит круглосуточно следить за работой откачивающих турбин, более оперативно реагировать на неполадки, тем самым уменьшая большие потери энергии при небольших неисправностях. Также данная разработка сводит человеческий фактор к минимуму.

МИКРОСТРУКТУРА И СВОЙСТВА КЕРАМИКИ ТИТАНАТА БАРИЯ-СТРОНЦИЯ

Фроленко Ю.В.,
студентка 4 курса УО «ВГУ им. П.М. Машерова», г. Витебск, Республика Беларусь

Керамика на основе твердых растворов титаната бария-стронция ($Ba_{1-x}Sr_xTiO_3$, BST) является одним из наиболее широко исследуемых объектов в области сегнетоэлектрического материаловедения. Высокие диэлектрические характеристики таких материалов и возможность управлять их параметрами с помощью внешних воздействий (в частности, электрическим полем) обуславливают их широкое использование в элементах памяти, конденсаторах, технике СВЧ [1]. Отличительным свойством BST является то, что его диэлектрические и сегнетоэлектрические характеристики монотонно меняются с изменением отношения Ba/Sr [2]. Температура фазового перехода (температура Кюри) варьируется от $T_c \approx 120$ °C для чистого $BaTiO_3$ ($x = 0$) до комнатной при $x \approx 0.33$. Целью данной работы являлось исследование микроструктуры и диэлектрических характеристик керамики $Ba_{1-x}Sr_xTiO_3$, полученной по толстопленочной технологии (методом шликерного литья).

Объектом исследования являлись материалы $Ba_{1-x}Sr_xTiO_3$, содержание стронция в которых возрастало на 5 мол% от $x = 0$ до $x = 0.3$. В качестве исходных компонентов использовались $BaCO_3$, $SrCO_3$, $BaCO_3$, TiO_2 , чистотой не ниже 99.5 %. Из шихты готовили шликер путем перемешивания с поливинилбутиралем и необходимыми пластификаторами и затем отливали керамические пленки толщиной 28.5 мкм. Были получены пленки $Ba_{1-x}Sr_xTiO_3$ семи составов: $x = 0; 0.05; 0.1; 0.15; 0.2; 0.25; 0.3$. Пленки прессовались в пакеты с требуемой конфигурацией слоев. Из пакетов вырубались заготовки 5.5×4.0 мм. Полученные заготовки спекались при 1300–1320 °C в течение получаса на воздухе. Скорость нагрева составляла 600 К/час. Микроструктуру спеченных образцов изучали с помощью растрового электронного микроскопа высокого разрешения MIRA (TESCAN). Диэлектрические измерения проводились с помощью универсального LCR моста E7-8 на частоте 1 кГц. Для электрофизических измерений на поверхности керамики наносились серебряные электроды.

На рисунке 1 представлена микроструктура однородных образцов $Ba_{1-x}Sr_xTiO_3$ с $x = 0; 0.1; 0.15; 0.3$ соответственно. Чистый титанат бария имеет достаточно однородную крупнокристаллическую микроструктуру со средним размером

зерна $d \approx 20$ мкм. Керамика состава $\text{Ba}_{0.9}\text{Sr}_{0.1}\text{TiO}_3$ имеет бимодальную структуру, формирующуюся в процессе вторичной рекристаллизации. При увеличении содержания стронция $x \geq 0.2$ происходит дальнейшее уменьшение среднего размера зерна, а аномальный рост зерен не наблюдается. Т.е. при высоких скоростях нагрева для большинства составов удается подавить вторичную рекристаллизацию. Монотонное уменьшение среднего размера зерен с увеличением содержания стронция связано со снижением процесса нормального роста зерен, поскольку Sr повышает температуру плавления рассматриваемых соединений.

Температурные зависимости диэлектрической проницаемости однородных образцов приведены на рис. 2. Температура фазового перехода чистого титаната бария соответствует 125°C . Введение в состав добавки стронция приводит к сдвигу T_C в сторону низких температур (~ 3 градуса/моль%). Обычно с повышением концентрации Sr в диапазоне 0–30 моль% максимальное значение ϵ возрастает. В нашем случае отмечается уменьшение значения ϵ_{max} при $x > 0.1$. Такое поведение может быть объяснено зависимостью диэлектрических характеристик перовскитов от размера зерна.



Рис.1. Микроструктура однородных образцов $\text{Ba}_{1-x}\text{Sr}_x\text{TiO}_3$ с различным содержанием стронция (скорость нагрева при спекании – 600 К/час): а) $x = 0$; б) $x = 0.1$; в) $x = 0.15$; г) $x = 0.3$



Рис.2. Температурные зависимости диэлектрической проницаемости керамики $\text{Ba}_{1-x}\text{Sr}_x\text{TiO}_3$: 1 – $x = 0$; 2 – $x = 0.1$; 3 – $x = 0.2$; 4 – $x = 0.3$

При спекании материал находится в парафазе и имеет кубическую симметрию. Охлаждение керамики ниже температуры Кюри приводит к понижению симметрии до тетрагональной. Если размеры зерен малы, для того чтобы в них сформировались 90° -градусные домены, сегнетоэлектрическая деформация при T_C затруднена, поскольку каждое зерно зажато соседними зернами другой ориентации. Это приводит к возникновению высоких внутренних напряжений и подавлению сегнетоэлектрических свойств. В случае, когда образцы состоят из достаточно больших зерен, разбиение кристаллитов на 90° -ные домены приводит к релаксации напряжений. Известно, что при среднем размере зерна BaTiO_3 $d < 10$ мкм изменяется ширина 90° -ных доменов, а при $d < 1$ мкм они вообще не наблюдаются. Поэтому образцы, имеющие большое количество крупных зерен, сформировавшихся в процессе вторичной рекристаллизации, обладают большим значением ϵ_{max} по сравнению с мелкозернистой керамикой аналогичного состава.

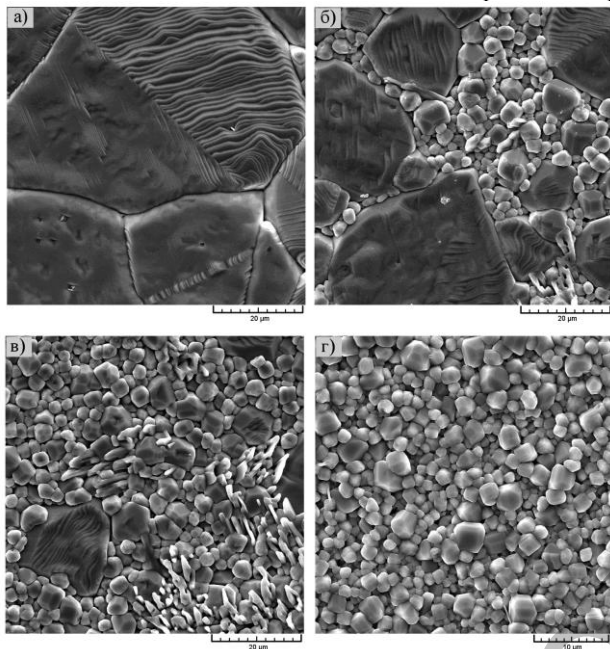
Литература:

1. Tagantsev A.K., Sherman V.O., Astafiev K.F., Venkatesh I., Setter N.J. Ferroelectric Materials for Microwave Tunable Applications // J. Electroceram. 2003. V. 11. P. 5–66.
2. Lemanov V.V., Smirnova E.P., Syrnikov P.P., Tarakanov E.A. Phase transition and glasslike behavior in $\text{Sr}_{1-x}\text{Ba}_x\text{TiO}_3$ // Phys. Rev. B. 1996. V. 54. P. 3151–3157.

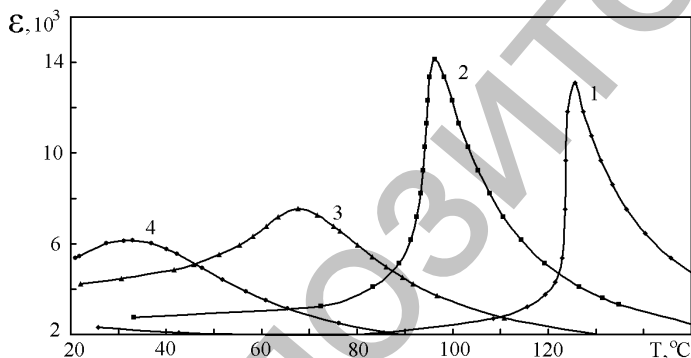
ДВЕ МОДЕЛИ МЕНЕДЖМЕНТА ЗНАНИЙ

Юрченко А.С.,

студент 5 курса УО «ВГУ им. П.М. Машерова», г. Витебск, Республика Беларусь

Научный руководитель – Ключников А.С., доктор техн. наук, профессор

Управление знаниями, прежде всего, связано со следующими процессами:

- с генерацией знаний в процессе индивидуального или организационного обучения;
- с разработкой принципов, правил и процедур формализации знаний;
- с сохранением знаний, т.е. определением подходящего типа носителей для сохранения, которые допускают распределение знаний;
- с диффузией знаний в пределах организации и (в ограниченном варианте) за рамками организации;
- с координацией и контролем знаний, обеспечивающими точное и постоянное использование организационного знания.

Возможны две основные модели управления: «сверху – вниз» и «снизу – вверх», однако, как показал японский опыт, обе модели не оправдали надежд на обеспечение динамического взаимодействия, необходимого для создания организационного знания. И. Нонака и Х. Такеучи предложили новую модель, которую они назвали «из центра – вверх – вниз». В этой новой модели ключевой фигурой является менеджер среднего звена, по-новому интерпретированы роли высшего руководства и рядовых сотрудников.

Управление «сверху – вниз» - классическая иерархическая модель. В рамках этой модели подход к процессу создания знания аналогичен подходу к обработке информации. Отсортированная простая информация, проходя всю иерархическую пирамиду, попадает к руководителям высшего звена, составляющим на ее основе планы и отдающие приказы, спускающиеся по той же иерархической пирамиде к рядовым сотрудникам. Информация обрабатывается по принципу разделения труда, т.е. высшее руководство создает базовые концепции, а нижестоящие сотрудники их воплощают.

Функционирующая по принципу «сверху – вниз» организация представляет собой пирамиду. Подразумевается, что в организации такого типа создание знания – привилегия и обязанность исключительно высшего руководства. Более того, знание создается исключительно для его обработки или применения, таким образом, это только средство, а не цель. Создаваемые высшими менеджерами концепции должны быть однозначны и предельно ясны. Другими словами, концепции тесно связаны с однозначными предпосылками или строго функциональны и прагматичны. Эта дедуктивная трансформация позволяет сотрудникам с ограниченными возможностями обработки информации не захлебнуться в информационном потоке.

Модель «снизу – вверх» представляет собой, в общем, зеркальное отражение менеджмента «сверху – вниз». Менеджмент «сверху – вниз» с самого начала подвергался интенсивной критике в связи с содержащимися в нем элементами теории научного менеджмента. Критики, являвшиеся приверженцами гуманистического направления, разработали альтернативную модель управления, известную как менеджмент «снизу – вверх», в соответствии с которым вместо иерархической структуры и разделения труда предлагается автономия. Вместо создания и контроля знания сверху оно создается и, в значительной степени, контролируется снизу.

Модель управления «из центра – вверх – вниз». Японские компании предложили третий путь управления созданием знания – «из центра – вверх – вниз». Этот термин лучше всего отражает процесс, оптимальный для непрерывного создания знания. В данном случае в процессе трансформации, развивающемся по спирали, знание создается руководителями среднего звена, часто возглавляющими команду, или рабочую группу (taskforce). Если необходимо, к этому процессу могут подключаться как руководители высшего звена, так и рядовые сотрудники. Таким образом, оказываясь на пересечении вертикальных и горизонтальных потоков информации, циркулирующей в компании, менеджер среднего звена становится центральной фигурой, управляющей созданием знания [1].

Проблемы, как правило, заключаются не в высшем и не в низшем уровне организации, а именно в менеджерах среднего звена. Хотя Горбачев, Ельцин, Путин смогли сменить высшее руководство СССР и заручились поддержкой реформ со стороны народа, но не справились со средним слоем своей бюрократии. Так же и менеджеры на Западе всеми силами противятся переменам. Лишь немногие из числа менеджеров среднего звена согласны изменить стиль работы и забыть навыки, на усвоение которых ушло так много сил.

Таким образом, модель управления «из центра – вверх – вниз» по сравнению с остальными

- гораздо более исчерпывающа с точки зрения тех, кто создает;
- наиболее всеобъемлюща в том, какие виды знания создаются;
- всеохватывающа в подходе к проблеме, где создается знание;
- обладает наиболее гибким подходом к вопросу, как создается знание.

Литература:

1. Нонака, И., Такеучи, Х. Компания – создатель знания. Зарождение и развитие инноваций в японских фирмах. / И. Нонака, Х. Такеучи. – Перевод с англ. – М.: ЗАО «Олимп – Бизнес», 2003. – с. 163 – 171.

3. ЭКОЛОГО-БИОЛОГИЧЕСКОЕ И ГЕОГРАФИЧЕСКОЕ ОБОСНОВАНИЕ РАЦИОНАЛЬНОГО ИСПОЛЬЗОВАНИЯ РЕСУРСНОГО ПОТЕНЦИАЛА И ОХРАНЫ ОКРУЖАЮЩЕЙ СРЕДЫ БЕЛОРУССКОГО ПООЗЕРЬЯ. КЛЕТочНЫЕ ФУНКЦИИ И ОКИСЛИТЕЛЬНЫЙ СТРЕСС

ОПРЕДЕЛЕНИЕ ФУНКЦИОНАЛЬНОГО СОСТОЯНИЯ ЩИТОВИДНОЙ ЖЕЛЕЗЫ У ОВЕЦ С ПОМОЩЬЮ ЙОДА-131

Андрианова А.В.,
студентка 3 курса УО «ВГАВМ», г. Витебск, Республика Беларусь

Проблема йодной недостаточности является актуальной для Республики Беларусь, что подтверждается наличием практически повсеместного геофизического дефицита йода в почвах и водах Беларуси. Очаги эндемии йода преимущественно встречаются на равнинах по водоразделам рек, в местностях с высокой обводненностью, с жесткими известковыми водами, подзолистыми и кислыми почвами [1,2]. По результатам исследования, проведенного ВОЗ, Республика Беларусь отнесена к странам с легкой и средней степенью йодной недостаточности.

Йод относится к группе микроэлементов, без которых существование жизни на Земле невозможно.

Йододефицит является одной из важнейших медико-социальных проблем современности. Недостаточность йода вызывает широкий спектр нарушений, собирательно называемых йододефицитными заболеваниями, которые относятся к числу наиболее распространенных неинфекционных патологий [3]. Наряду с населением в Республике Беларусь дефицит йода регистрируется у животных, включая мелкий рогатый скот.

Одним из достоверных методов оценки функционального состояния щитовидной железы является использование радиофармпрепарата на основе йода-131. Величина накопления ^{131}I в щитовидной железе является суммарным показателем состояния неорганической и органической фаз йодного обмена в этом органе.

Йод-131 является β - и γ -излучателем с периодом полураспада 8,04 суток. По опасности относится к группе Б (высокая токсичность). Обладает высокой летучестью, является химически активным элементом, включается в компоненты биосферы (почва – вода – флора – фауна) и принимает участие в биологическом цикле обмена веществ. В организм животных и человека попадает через органы дыхания, пищеварения, кожу, раны. Быстро и хорошо всасывается из желудочно-кишечного тракта (100%) в кровь и до 60% откладывается в щитовидной железе, которая является критическим органом для йода. После попадания в организм, радиоактивный йод в щитовидной железе регистрируется уже спустя несколько часов, где с его участием идет образование тиреоидных гормонов.

Избирательное накопление йода-131 в щитовидной железе позволяет использовать препарат как с диагностической целью для определения функционального состояния и визуализации щитовидной железы методом радиометрии и сканирования, так и с терапевтической целью для лечения тиреотоксикоза, а также рака, узлового зоба и метастазов щитовидной железы.

Щитовидная железа у людей имеет среднюю массу 15 г. Состоит из двух долей, расположенных по боковым сторонам гортани на уровне среднего щитовидного хряща, соединенных перешейком, который пересекает трахею. У овец доли размером 3-4 см, масса 4-7 г. Щитовидной железой секретируются в кровь два йодсодержащих гормона тироксин (Т4) и трийодтиронин (Т3). Регуляция секреции Т3 и Т4 осуществляется тиреоидным гормоном (ТТГ) гипофиза, концентрацией иодидов. Концентрация ТТГ находится под контролем гипоталамуса. Между ними должно быть согласование, что и бывает в норме, а при гипо- и гиперфункции происходит либо задержка гормона в железе, либо усиленное его выделение из щитовидной железы.

Для исследования функции щитовидной железы у клинически здоровых овец индикаторную дозу йода-131 1,5 мкКи в виде водного раствора натрия иодида (^{131}I) вводили подкожно в области внутренней поверхности бедра. Индикаторная доза позволяет обнаружить радионуклид за счет его гамма-излучения и в организме не вызывает радиопатологического состояния. Радиоактивность в области щитовидной железы после введения йода-131 в организм животного измеряли с помощью радиометра, детектор которого находится в коллиматоре, через следующие промежутки времени: 15, 30, 45, 60, 90, 120 минут. Затем через 2, 4 и 24 часа в течение 22-24 суток. Гамма-излучение от ^{131}I , выходя из щитовидной железы, проникает наружу через ткани и попадает в детектор регистрирующего прибора (радиометра). Коллиматор это устройство, которое защищает (экранирует) детектор от других излучений.

Максимальное поглощение йода-131 щитовидной железой у овец в норме составило 25-53%, время максимального накопления – 24-48 часов, динамика накопления (интенсивное накопление) – 6-12 часов, скорость выведения постепенная – до 20-24 суток. Построив график динамики поглощения ^{131}I можно судить о состоянии щитовидной железы и ее функции.

При гиперфункции железы поглощение радиоактивного йода идет быстрее и сильнее, чем в норме, а при гипофункции оно очень медленное.

Литература:

1. Холодова, Е.А. Распространенность эндемичного зоба в Беларуси / Е.А. Холодова, Л.П. Федорова // Проблемы эндокринологии. - 1992. - Т. 38, № 6. - С. 30-31.
2. Gerasimov, G. IDD in the former USSR // IDD Newsl. - 1993. - 9 (4). - P. 43-48.
3. WHO, UNICEF, ICCIDD. Assessment of the Iodine Deficiency Disorders and monitoring their elimination // Geneva: WHO, WHO/Euro/NUT/ 2001.- P. 1107.

ОЦЕНКА ВЛИЯНИЯ КОМПЛЕКСА МИКРОЭЛЕМЕНТОВ НА ПРОДУКТИВНОСТЬ КИТАЙСКОГО ДУБОВОГО ШЕЛКОПРЯДА (*ANTHERAEA PERNYI* G.-M.)

Байдо Н.В.,
студентка 3 курса УО «ВГУ им. П.М. Машерова», г. Витебск, Республика Беларусь
Научный руководитель – Седловская С.М., канд. биол. наук, доцент

Для нормального роста и развития насекомых-фитофагов не менее важное значение, чем органические, имеют минеральные компоненты листа кормового растения. Но минеральный состав корма неодинаков и при избыточном поступлении какого-нибудь одного элемента в организме животного может возникнуть избыток одних и недостаток других минеральных соединений, что может привести к нарушению обмена веществ в целом. Поэтому для оптимального функционирования различных органов, а также для роста и развития организма нужен определенный баланс между различными элементами. Достоверно известно, что из минеральных компонентов пищи наибольшее значение в обмене веществ насекомого имеют макроэлементы Са, Mg, P, K [1].

Для разведения китайского дубового шелкопряда в условиях Беларуси необходимо расширение его кормовой базы, так как дубовые насаждения в республике ограничены, поэтому дубовый шелкопряд разводится на березе повислой вместо дуба черешчатого. Согласно данным С.И.Денисовой [2], лист березы бородавчатой уступает по содержанию важнейших макро- и микроэлементов листву дуба черешчатого, который является полноценным кормовым растением по содержанию необходимых компонентов минерального питания для нормального роста и развития дубового шелкопряда. Поэтому существует необходимость улучшения качества листа березы бородавчатой для получения гусеницами в процессе развития достаточного количества минеральных компонентов вместе с потребляемым кормом. В доступной нам литературе не обнаружено данных по влиянию макро- и микроэлементов на показатели питания насекомых, что также является весьма актуальным. Цель работы – оценка влияния обработки веток березы смесью минеральных элементов на процессы питания, роста и развития дубового шелкопряда.

Исследования проводили на базе стационара «Щитовка» биологического факультета Витебского государственного университета им.П.М.Машерова. качестве объекта исследований использовали гусениц китайского дубового шелкопряда (*Antheraea pernyi* G.-M.). Кормовым растением служила береза бородавчатая (*Betula pendula* Roth.). В работе использовали растворы сложного дигидрофосфата микроэлементов состава Mg 0,5 * Mg 0,25 * Cu 0,25 (H₂ (PO₄) 2 * 2 H₂O) 0,01 % и 0,01 % концентраций.

Для опыта брали гусениц II возраста так как у гусениц I возраста сильно выраженная тенденция к расползанию и они не сразу приступают к питанию листом березы. Опыт проводили в двух вариантах по три повторности в каждом варианте (по 30 гусениц в повторности). В процессе исследований учитывали массу коконов, куколок и шелковой оболочки, которые определяли после впадения куколок в диапазу, так как к этому времени масса кокона стабилизируется. Шелконосность коконов выражалась отношением массы шелковой оболочки к массе сырого кокона в процентах. Согласно нашим данным, после потребления корма, обработанного препаратом 0,01%-ной концентрации, масса гусениц возрастает и к концу развития примерно на 13% превышает контрольный показатель. А в опыте, где гусеницы питались кормом, который обрабатывали 0,1%-ным раствором препарата, масса их уменьшается и перед окукливанием данный показатель на 16% меньше по сравнению с контролем. Сравнение данных о ходе накопления массы гусеницами показало, что под воздействием 0,01 %-ного раствора препарата масса гусениц в конце развития на 27% превышает таковую под влиянием 0.1 %-ного раствора препарата. В 1-м варианте опыта, где гусеницы получали минимальное количество минеральных элементов с кормом, масса коконов на 11% больше, чем в контроле, масса куколок – на 9%, а шелконосность превышает контрольный показатель на 1%. Во 2-м варианте опыта, в котором на протяжении развития в организм гусениц поступало больше всего минеральных элементов вместе с кормом, масса коконов на 13% ниже, чем в контроле, масса куколок – на 12% , а шелконосность ниже на 1% по сравнению с контролем.

Таким образом, исходя из полученных данных, можно сделать вывод о том, что в 1-м варианте опыта (настаивание веток березы в 0,01%-ном растворе препарата) вместе с кормом гусеницы получали наиболее соответствующее их физиологическим потребностям количество минеральных элементов, о чем свидетельствует максимальное увеличение массы гусениц, коконов, куколок и повышение шелконосности, тогда как во 2-м варианте (настаивание веток березы в 0,1%-ном растворе препарата) – неоптимальное количество минеральных элементов, что оказало отрицательное воздействие на развитие дубового шелкопряда, это выражается в снижении биологической продуктивности дубового шелкопряда.

Литература:

1. Тыщенко, В.П. Основы физиологии насекомых. Ч.1. Физиология метаболических систем / В.П. Тыщенко. – Ленинград: Изд-во Ленинградского ун-та, 1976. – С. 25–26, 219–256.
2. Денисова, С.И. Теоретические основы разведения китайского дубового шелкопряда в Беларуси / С.И. Денисова. – Минск: УП «Технопринт», 2002. – 234 с.

СООБЩЕСТВА ЖУЖЕЛИЦ (COLEOPTERA, CARABIDAE) ЛИСТВЕННЫХ ЛЕСОВ СЕВЕРО-ВОСТОЧНОЙ ОКРАИНЫ Г. ВИТЕБСКА

Белявский О.В.,
магистрант УО «ВГУ им. П.М. Машерова», г. Витебск, Республика Беларусь
Научный руководитель – Солодовников И.А., канд. биол. наук, доцент

Жужелицы – одно из наиболее крупных и разнообразных семейств жесткокрылых насекомых, число видов этого семейства оценивается цифрами до 40 тысяч, что определяет их значение как важнейших компонентов сообществ, играющих огромную роль в поддержании природного гомеостаза. В основном жужелицы – ползающие насекомые, среди которых встречаются роющие виды и скважники, проникающие в более глубокие слои почвы, под камни, в почвенные поры и пещеры. В большинстве жужелицы – зоофаги, часто многоядные, использующие наряду с животной и растительную пищу. Не-

мало видов является миксофитофагами. Жужелицы – преимущественно мезофилы и гигрофилы, поэтому они активны в умеренно-теплые и влажные сезоны года. Жужелицы широко известны как истребители многих вредителей сельского и лесного хозяйства.

Многие виды жужелиц достигают высокой численности и играют заметную роль в естественных и антропогенных экосистемах. Эти виды имеют большое значение в экологических исследованиях, как удобные индикаторы состояния окружающей среды и количества вносимых человеком загрязнений.

Целью исследования является выявление видового состава жужелиц широколиственных лесов северо-восточной окраины г. Витебска. Из этого вытекают следующие задачи: 1 – изучить видовое разнообразие жужелиц в выбранном районе; 2 – определить структуру доминирования и биоценогическую приуроченность обнаруженных видов; 3 – установить охраняемые виды жужелиц.

Место исследования – лесной массив в 2,5 км сев.-зап. г. Витебска, входящий в состав бывшего Витебского ботанического заказника местного значения. Для проведения исследования были выставлены 6 линий ловушек в следующих биоценозах: 1 линия – кленник с подростом жимолости на склоне холма (биоценоз № 1); 2 линия – липняк осиновый на платообразном участке (биоценоз № 2); 3 линия – ясенник осиновый с еловым подростом на плакорном участке (биоценоз № 3); 4 линия – дубрава ольховая с еловым подростом на склоне оврага (биоценоз № 4); 5 линия – осинник лещиновый на плакорном участке (биоценоз № 5); 6 линия – осинник березовый на плакорном участке (биоценоз № 6). Метод исследования – пластмассовые ловушки. В качестве фиксирующей жидкости применялся 9 % раствор уксусной кислоты. Проверка проводилась 1 раз в 14 дней с 28 апреля по 23 июня 2011 года. Всего обработано 3072 ловушко-суток и детерминирован 31 вид жужелиц.

Наибольшее видовое разнообразие отмечено в осиннике лещиновом на плакорном участке – 23 вида. В остальных биоценозах – от 14 до 19 видов.

Доминирующими видами во всех биоценозах являются только два вида *Carabus granulatus* и *C.hortensis*. В биоценозе №1 доминируют *C.granulatus*, *C.hortensis*, *Pterostichus oblongopunctatus*, *Pt.niger*, выявлены редкие виды: *C.coriaceus*, *Calosoma inquisitor*, *Badister lacertosus* и *B.sodalis*. В биоценозе №2 – *Carabus granulatus*, *C.hortensis*, *C.cancellatus*, *Pterostichus oblongopunctatus*, *Pt.melanarius* и *Platynus assimilis*; выявлены редкие виды: *C.coriaceus*, *Stomis pumicatus* и *Amara nitida*. В биоценозе №3 – *C.granulatus*, *C.hortensis*, *Pt.melanarius* и *Pt.niger*; выявлены редкие виды: *C.coriaceus*, *B. lacertosus*. В биоценозе №4 – *C.granulatus*, *C.hortensis* и *Pl.assimilis*; выявлены редкие виды: *C.coriaceus*, *B. sodalis*. В биоценозе №5 – *C.granulatus*, *C.hortensis*, *Pt.oblongopunctatus*, *Pt.melanarius* и *Pl.assimilis*, выявлены редкие виды: *C.coriaceus*, *Calosoma investigator*, *St.pumicatus* и *B.lacertosus*. В биоценозе №6 доминируют *C.granulatus*, *C.hortensis*, *Pt.melanarius*, *Pt.niger* и *Pl.assimilis*. А также выявлено наибольшее количество редких видов: *C.coriaceus*, *St.pumicatus*, *B.sodalis*, *B.lacertosus*.

Три обнаруженных вида – *Carabus coriaceus*, *C.cancellatus*, *Calosoma inquisitor* являются охраняемыми видами в Республике Беларусь.

ВЛИЯНИЕ ОКСИДАТА ТОРФА НА АКТИВНОСТЬ α -АМИЛАЗЫ В ПРОРАСТАЮЩЕЙ ПШЕНИЦЕ ПРИ РАЗЛИЧНЫХ ТЕМПЕРАТУРНЫХ РЕЖИМАХ

Болотова Е.Ю.,

студентка 4 курса УО «ВГУ им. П.М. Машерова», г. Витебск, Республика Беларусь

Научные руководители – Степанова Н.А., канд. биол. наук, доцент; Толкачева Т.А., магистр биол. наук

Введение. Одна из экологических проблем современного мира – проблема изменения климата. Поэтому представляется интересным выяснить, сможет ли не так давно открытый препарат – оксидат торфа, защитить растение от влияния различных температур, активизировав защитные реакции растения. Цель настоящего исследования – выявить влияние различных концентраций промышленного оксидата торфа на активность α -амилазы в прорастающей пшенице при различных температурных режимах.

Материалы и методы. В качестве объекта исследования использовали проростки пшеницы (сорта Мунк I репродукции) на ранних стадиях развития. Исследуемый экстракт торфа соответствующих концентраций, получали разведением в воде промышленного оксидата торфа. Семена проращивали на увлажненной в оксидате торфа соответствующего разведения, фильтровальной бумаге. В качестве контроля использовали дистиллированную воду. Экспериментальные группы и контроль в течение 72 часов находились на свету при разных температурных режимах. Проводили определение α -амилазы по методу Караева [1]. Расчет активности α -амилазы проводили по формуле:

$$A = ((E_k - E_{оп}) / E_k) \times 240,$$

где E_k , $E_{оп}$ – оптическая плотность контрольной и опытной пробы соответственно; 240 – коэффициента пересчета на 1 л гомогената за 1 час инкубации при 37 °С. Активность α -амилазы выражается в г/час л.

Результаты обрабатывали в программе Microsoft Excel. Значимыми считали результаты с вероятностью $P < 0,05$. Результаты представлены в таблице.

Результаты и их обсуждение: Из таблицы следует, что при проращивании пшеницы на дистиллированной воде достоверно снижена активность α -амилазы при действии низких положительных температур, по сравнению с комнатной температурой, в среднем в 10 раз. Это свидетельствует о нарушении протекания ферментативной реакции, что может быть обусловлено изменением скорости протекания диффузии или нарушением структуры белковых молекул.

Оксидат торфа по-разному влияет на активность α -амилазы при различных температурных режимах. 0,01% водный раствор оксидата торфа повышает активность α -амилазы при действии высокой и низкой положительной (2°С) температуры, а 1% водный раствор оксидата торфа, только при действии 2°С. Снижение активности α -амилазы по сравнению с контролем, наблюдается при действии 0,1% раствора оксидата торфа при комнатной, высокой и низкой положительной (4°С) температурах.

Таблица – Влияние обработки семян пшеницы оксидатом торфа на активность α -амилазы при различных темпера-

турных режимах ($\bar{X} \pm S_{\bar{x}}$)

	Активность α -амилазы, г/час л			
	Комнатная температура 18–20 ⁰ С	Высокая температура 41–42 ⁰ С	Низкие положительные температуры	
			4 ⁰ С	2 ⁰ С
Контроль	172,2±3,69	172,8±7,44	12,9±1,43 ^{1,2}	20,0±2,22 ^{1,2}
10% водный р-р ОТ	158,2±6,88	155,5±4,72	5,5±1,82 ^{*1,2}	21,8±7,71 ^{1,2}
1% водный р-р ОТ	165,0±4,66	169,3±12,35	7,1±2,88 ^{1,2}	30,0±1,57 ^{*1,2,3}
0,1% водный р-р ОТ	155,3±2,88 [*]	88,6±23,50 ^{*1}	6,0±0,00 ^{*1,2}	15,0±2,89 ^{1,2,3}
0,01% водный р-р ОТ	120,0±6,48 [*]	196,5±2,03 ^{*1}	13,5±2,87 ^{1,2}	43,8±2,31 ^{*1,2,3}
0,001% водный р-р ОТ	171,0±5,74	131,3±22,66	9,1±1,82 ^{1,2}	16,4±5,45 ^{1,2}

Примечание - P < 0,05: * - по сравнению с контролем, ¹ - по сравнению с комнатной температурой, ² - по сравнению с 41 - 42⁰С, ³ - по сравнению с + 4⁰С.

При действии низких положительных температур, по сравнению с комнатной, оксидат торфа во всех концентрациях снижает активность фермента, а при действии высокой температуры в концентрации 0,01% – повышает в 1,5 раза.

Отмечено понижение активности α -амилазы при действии оксидата торфа, приблизительно, в 4 раза при низких положительных температурах по сравнению с высокой. Большинство концентраций оксидата торфа способствует увеличению активности α -амилазы при 2⁰С.

Заключение. 1. Оксидат торфа в концентрациях 0,01% оказывает стимулирующее действие на активность α -амилазы при воздействии как высоких, так и низких положительных (2⁰С) температур. 2. Оксидат торфа в концентрации 0,01% в меньшей степени – в 2,7 раза – уменьшает активность α -амилазы, чем в контроле – в 8, 61 раз, тем самым несколько нивелируя действие низких положительных температур.

Литература:

1. Инструкция к набору реактивов для определения активности α -амилазы в сыворотке крови и моче по методу Каравея со стойким крахмальным субстратом «Амилаза СКС» ТУ РБ 02071814.012-95.

ВЛИЯНИЕ ЗАГРЯЗНЕНИЯ АТМОСФЕРЫ НА НЕКОТОРЫЕ МОРФОЛОГИЧЕСКИЕ ПАРАМЕТРЫ БЕРЕЗЫ ПОВИСЛОЙ В УСЛОВИЯХ Г. ГОРОДКА

Бычек Д.Д.,

студентка 6 курса УО «ВГУ им. П.М. Машерова», г. Витебск, Республика Беларусь

Научный руководитель – Морозова И.М., канд. биол. наук, доцент

Проблемы экологии городской среды занимают одно из первых мест в иерархии глобальных проблем современности, так как эта среда отличается своеобразием экологических факторов, специфичностью техногенных воздействий, приводящих к значительной трансформации окружающей среды. Воздух в городе наполнен пылью, сажей, аэрозолями, дымом, твердыми частицами и т.д. К основным источникам загрязнения относятся промышленные и топливно-энергетические предприятия, транспорт. Естественно, что от загрязненного воздуха страдает человек и все, что его окружает [2].

Для оценки и прогноза состояния древостоя необходима ранняя диагностика нарушения жизнедеятельности древесных растений, подвергнутых воздействию газовых токсикантов. В первую очередь повреждения проявляются на физиолого-биохимическом уровне, затем распространяются на ультраструктурный и клеточный уровни и лишь после этого развиваются видимые признаки повреждения – хлорозы и некрозы тканей листа, опадание листьев, торможение роста [3].

Поэтому цель нашей работы: изучить влияние городской среды на морфологические параметры березы повислой (*Betula pendula*), оценить ее способность произрастать в условиях хронического загрязнения.

В качестве объекта исследования в данной работе использовалась берёза повислая *Betula pendula*. Этот вид достаточно давно и успешно используется как вид-биоиндикатор качества среды, так как береза входит в состав разнообразных биотопов, ареал включает степные и лесостепные зоны в Скандинавии, в Средней и Атлантической Европе, в Средиземноморье, на Балканах, Западной Сибири и на Алтае, обладает четкими и удобно учитываемыми признаками [2].

Исследования проводились в течение 2009-2011 гг. на трех площадках: площадка № 1 – лесной массив «Воробьевы горы» (контроль), площадка № 2 – территория, окружающая РУП «Городокская птицефабрика», площадка № 3 – территория центрального парка города.

Экспериментальный материал собирался в середине августа, после остановки роста листьев. Сравнительное изучение проводилось на 10 произвольно выбранных растениях в каждом варианте. С каждого дерева срезали по 10 побегов одного возраста первого яруса. Сбор материала осуществлялся с деревьев, находящихся в сходных экологических условиях, т.е. учитывался уровень освещенности, увлажнения, методом сплошной выборки. По этому принципу выбирались деревья, располагающиеся на открытых участках площадок, так как условия затенения являются стрессовыми для березы и нарушают стабильность развития растений. Также при сборе материала было учтено возрастное состояние деревьев. Для исследования выбирались растения, достигшие генеративного возраста.

У срезанных побегов измеряли высоту годичного прироста, подсчитывали количество листьев. Побеги взвешивали, площадь листовой поверхности определяли с помощью миллиметровой бумаги. Статистическая обработка проводилась в соответствии с методами, применяемыми в биологии [1].

Нами установлено, что объем выбросов загрязняющих веществ в атмосферу от стационарных источников с 2009 по

2011 год повысился на 11%. Отмечено незначительное сокращение выбросов загрязняющих веществ от автотранспорта (0,7%). Деревья березы повислой лесного массива Воробьевых гор (площадка №1) – испытывают наименьшие антропогенные нагрузки, о чем свидетельствуют наибольшие значения всех исследуемых морфологических параметров березы повислой.

Следует отметить, что для территории РУП «Городокская птицефабрика» характерны наименьшие значения прироста годичного побега и его массы. Однако наблюдается положительная тенденция в развитии морфологических признаков березы повислой на территории РУП «Птицефабрика Городок», что связано с заменой промышленного оборудования на данном предприятии, вследствие чего происходит заметное снижение загрязнения атмосферного воздуха. Значения площади листовой пластинки на площадках №3 и №2 имеют сходные значения, что связано с низкой интенсивностью фотосинтеза растений. Отмечено уменьшение показателей прироста годичного побега и уменьшение количества листьев на одном побеге у березы центрального парка.

Таким образом, береза повислая является маркером качества среды обитания и может быть использована для скрининговой оценки экологического состояния городской среды, а также данный вид может использоваться для озеленения города, так как он вынослив, неприхотлив к почве, месту посадки и нетребователен к влажности.

Литература:

1. Биометрия: методические рекомендации к выполнению лабораторных работ / Г.И.Булавко, О.В.Мусатова. – Витебск: Издательство УО «ВГУ им. П.М.Машерова», 2006 – с. 29
2. Майснер, А.Д. Жизнь растений в неблагоприятных условиях / А.Д. Майснер. – Минск: «Вышэйшая школа», 1981 – 225 с.
3. Николаевский, В.С. Биологические основы газоустойчивости растений / В.С. Николаевский. – Новосибирск: Наука, 1979. – 592 с.

РЕГИОНАЛЬНО-РЕДКИЕ И ОХРАНЯЕМЫЕ РАСТЕНИЯ ПОЙМЕННЫХ ЛУГОВ БАСЕЙНА РЕКИ ЗАПАДНАЯ ДВИНА

Вериго Э.А.,

студентка 4 курса УО «ВГУ им. П.М. Машерова», г. Витебск, Республика Беларусь

Научный руководитель – Ивановский В.В., канд. биол. наук, доцент

Работа актуальна, поскольку данные мониторинга и контроля биологического разнообразия пойменных лугов изучаемой территории, являются или не полными [1] или устаревшими [2].

Цель работы – выявить охраняемые и регионально-редкие виды растений изучаемой территории. Исследования проводились в вегетационный период 2009/2010 г. на территории Верхнедвинского района Витебской области в бассейне реки Западная Двина (район впадения реки Дрисса в реку Западная Двина).

Работа проводилась параллельно с изучением флоры и растительности пойменных лугов. Методика исследования заключалась в закладке пробных площадок: для описания флоры размером 10x10 м (n=5); для исследования растительности – 1x1 м (n=10).

В ходе исследования были выявлены следующие регионально-редкие и охраняемые виды растений:

25.07.2010 – ятрышник мужской (*Orchis maculate L.*) в 3.5 км на ЮЗ от деревни Янино. Отдельная куртина диаметром 5 м. Насчитали 5 растений в хорошем состоянии.

08.07.2010 – авран лекарственный (*Gratiola officinalis L.*) 4 км на ЮЗ от деревни Янино. Несколько куртин диаметром 3 и 5 метров. Насчитали 23 растения в хорошем состоянии.

Сведения о местах произрастания регионально-редких и охраняемых растений будут переданы в Верхнедвинскую районную инспекцию Министерства природных ресурсов и охраны окружающей среды для составления охранных обязательств.

Литература:

1. Збитковский Н.А. – Список растений собранных в окрестностях фермы «Боровые» Волынецкого района Полоцкого округа // Працы Белдзяржуніверсітэта. – Мн., 1925, № 8–10.
2. Красная книга Республики Беларусь: Редкие и находящиеся под угрозой исчезновения виды дикорастущих растений / Гл. редколлегия Л.Н. Хорунских и др. – Мн.: БелЭн, 2005. – 456 с.

СРАВНЕНИЕ СОДЕРЖАНИЯ ВИТАМИНА С В РАЗЛИЧНЫХ СОРТАХ ЯБЛОК

Войтехович Е.И.,

студентка 5 курса УО «ВГУ им. П.М. Машерова», г. Витебск, Республика Беларусь

Научный руководитель – Степанова Н.А., канд. биол. наук, доцент

Для белорусов яблоки являются уникальным продуктом, произрастающим на территории страны, в котором есть все, что нужно человеку для здоровья. В яблоках содержатся витамины В1, В2, В6, С, Е, Р, каротин, калий, железо, марганец, кальций, пектины, сахара, органические кислоты, флавоноиды.

В настоящее время увеличивается количество промышленных яблоневых садов в Беларуси. Это в первую очередь связано с тем, что на прилавках магазинов импортные яблоки преобладают над белорусскими.

Наиболее важным комплексом для организма человека, присутствующим в яблоках является аскорбиновая кислота или витамин С. Она участвует в окислительно-восстановительных процессах в организме. При недостатке ее нарушаются процессы азотистого обмена, снижается степень использования белка.

Аскорбиновая кислота влияет на углеводный обмен. Если ее недостаточно в организме, повышается содержание

сахара в крови, а в печени снижаются запасы гликогена. Она влияет на физиологическое равновесие между биосинтезом холестерина и утилизацией его в тканях, что свидетельствует о важной роли этого витамина в профилактике атеросклероза.

Суточная потребность в аскорбиновой кислоте взрослого человека составляет 70 мг, детей до семи лет 50 мг, беременных и кормящих женщин до 7 – 120 мг.

В человеческом организме аскорбиновая кислота не синтезируется и пополняется в готовом виде с пищей. Аскорбиновая кислота не накапливается в организме и поэтому ее нужно постоянно запасать с ежедневной пищей.

Основным источником витамина С в нашей стране являются яблоки.

Целью исследования являлось сравнение содержания витамина С в сортах яблок, выращенных на территории Республики Беларусь и Польши.

Материалы и методы исследования. Объектами исследования служили яблоки следующих белорусских сортов: «Антоновка обыкновенная», «Голочинские», «Голден», а так же польского сорта «Айдаред». Для определения содержания аскорбиновой кислоты в свежевыжатых соках была использована методика, разработанная С.Г.Степиным [1]. Для научных исследований использовался сок четырех сортов яблок в четырех повторностях, 5 миллилитров которого титровали иодином до появления синей окраски иодиола, не исчезающей в течение 30 с. Содержание аскорбиновой кислоты рассчитывали по формуле:

$$m(C_6H_8O_6) = \frac{V_1 \cdot C_{\text{экв}}(I_2) \cdot M_{\frac{1}{2}}(C_6H_8O_6) \cdot 100}{V_2}; \text{ мг}$$

где V_1 – объем иодиола (см^3), $C_{\text{экв}}(I_2)$ – молярная концентрация эквивалента йода (моль/дм^3), V_2 – объем сока (см^3), $M_{\frac{1}{2}}(C_6H_8O_6)$ – молярная масса эквивалента аскорбиновой кислоты (г/моль).

Результаты определения содержания витамина С в яблоках, выращенных на территории Беларуси и Польши представлены в таблице в виде: $x_{\text{средн}} \pm S_x$

«Антоновка обыкновенная»	«Голочинские»	«Голден»	Польские «Айдаред»
14,6±0,90	11,45±0,66 ¹	11,10±0,82 ¹	13,2±0,90

Примечание: ¹ - $p < 0,05$ по отношению к «Антоновке обыкновенной».

Результаты и их обсуждение. Из таблицы следует, что достоверно отличаются по содержанию витамина С белорусские сорта «Антоновка обыкновенная», «Голочинские», «Голден», причем в «Антоновке обыкновенной» больше витамина, чем в последних в 1,28 раз. Эти отличия могут быть обусловлены как генетической природой сорта, так погодными условиями года, способами хранения, удобрениями и другими факторами.

Сорта «Голочинские» и «Голден» содержат приблизительно одинаковое количество витамина С. Между белорусскими и польскими сортами достоверных отличий не имеется.

Заключение. При выборе яблок по содержанию витамина С на прилавках магазинов стоит ориентироваться на белорусскую продукцию, так как она ни в чем не уступает польской. При выборе яблок белорусских сортов по содержанию аскорбиновой кислоты стоит ориентироваться на «Антоновку обыкновенную».

Литература:

1. Степин, С.Г. Иодометрическое титрование с использованием иодиола / С.Г.Степин // Хімія: праблемы выкладання. 2010. – №8. – С. 54–61.

АНАЛИЗ ЭКОЛОГИЧЕСКОЙ ОБСТАНОВКИ В УЧХОЗЕ АГРАРНОГО КОЛЛЕДЖА УО «ВГАВМ» ВИТЕБСКОГО РАЙОНА

Гайсенюк Е.Л.,

студент 4 курса УО «ВГАВМ», г. Витебск, Республика Беларусь

Научный руководитель – Ланцов А.В., ст. преподаватель

Охрана окружающей среды и рациональное использование природных ресурсов – одна из самых важных проблем, стоящих перед человечеством. Она теснейшим образом связана со всей хозяйственной деятельностью человека, оказывающей глубокое, нередко губительное воздействие на биосферу, ее геохимические, экологические и другие функции поступательного развития [1].

Цель нашей работы состояла в анализе экологической обстановки в учхозе аграрного колледжа УО «ВГАВМ». Хозяйство расположено севернее г. Витебска на расстоянии 18 км от него.

Проблема борьбы с атмосферным загрязнением сложна, многогранна и требует много сил и средств. Однако современный уровень научно-технического прогресса позволяет уменьшить образование опасных веществ.

В хозяйстве осуществляются следующие мероприятия, направленные на предупреждение загрязнения атмосферного воздуха. Животноводческие помещения построены согласно типовым проектам и оборудованы приточно-вытяжной вентиляцией. Животноводческие фермы отделены от жилых населенных пунктов санитарно-защитными зонами. Со стороны жилой зоны в санитарно-защитных зонах предусмотрены лесные полосы шириной 50 м при ширине санитарно-защитных зон 100-150 м. Проблема борьбы с выхлопными газами решается путем регулирования двигателей и карбюраторов автомобилей. Проводится озеленение прилегающей территории к ферме. На фермах и телятниках проводятся санитарные дни. Если их не проводить, то это может стать причиной массовых заболеваний заразными и незаразными болезнями животных.

В обязательном порядке проводят мероприятия по очистке территории ферм от мусора, хлама, навоза, скопившегося в местах его погрузки.

Помещения периодически, согласно плана, подвергаются дезинфекции, что не позволяет инвазионному началу

хранится во внешней среде.

Вместе с тем необходимо отметить ряд недостатков, способствующих ухудшению экологической обстановки в хозяйстве.

1. В хозяйстве не соблюдаются природно-хозяйственные требования к прогонам скота. Каждый год скот прогоняется на пастбище по одной и той же дороге, вследствие чего нарушается структура почвы, прекращается вегетационный период у растений.
2. Экологический паспорт отсутствует.
3. Навозохранилище не ограждено по периметру, озеленение его территории недостаточное.
4. Не проводится экологического просвещения населения.

На основании анализа состояния экологической безопасности предлагается провести в хозяйстве следующие мероприятия.

1. Каждый год менять место прогона животных на пастбище.
2. Создать экологический паспорт.
3. Провести дополнительное озеленение территорий вокруг ферм и навозохранилища.
4. Огородить навозохранилище.
5. Проводить беседы и семинары с работниками ферм на актуальные экологические темы.

Литература:

1. Степановских, А.С. Охрана окружающей среды / А.С. Степановских. – Москва: ЮНИТИ-ДАНА, 2000. – 559 с.

ВОЗДЕЙСТВИЕ ШУМОВОГО ЗАГРЯЗНЕНИЯ СРЕДЫ НА ОРГАНИЗМ ЧЕЛОВЕКА И ЖИВОТНЫХ

Галаганов К.С., Колесников А.П.,
студенты 1 и 2 курсов УО «ВГАВМ», г. Витебск, Республика Беларусь

Под акустическим шумом понимают звуки, обладающие сложным непрерывным спектром, в которых в отличие от периодических колебаний, имеют место беспорядочные изменения частоты и амплитуды. В биологической акустике шумом считают любые звуки, затрудняющие восприятие нужных сигналов, а также вызывающих раздражение нервной системы человека и животных.

Уровень интенсивности шума измеряется в единицах, выражающих степень звукового давления - децибелах (дБ). Шкала уровней интенсивности шума может быть разделена на 130 дБ. 0 дБ - порог слышимости, 130 дБ - порог болевого ощущения. Шум в 20-30 дБ практически безвреден для человека и составляет естественный акустический фон, без которого невозможна жизнь.

Если в 2010 году уровень шума на улицах г. Витебска не превышал 70 дБ, то в 2011 году, в связи с притоком автотранспорта, он достиг 90 дБ, а в районе площади Свободы - 110 дБ и более. На оживленных магистралях, даже ночью (ул. Ленина, ул. Фрунзе, Московский проспект и другие) шум не бывает ниже 60 дБ, в то время как по санитарным нормам он не должен превышать 40 дБ. По данным специалистов, шум в областных городах Республики ежегодно возрастает примерно на 1 дБ.

Очень высок уровень промышленных шумов. На многих производствах г. Витебска он достигает 80-90 дБ и более, способствуя увеличению числа ошибок в работе, снижению производительности труда.

Выше санитарных норм уровень шума в агропромышленных комплексах, где «генераторами» шумов, помимо мобильных кормораздагчиков, являются вентиляционные агрегаты, вакуумные насосы, доильные аппараты и другие установки. Большие шумы возникают при значительной концентрации животных и птиц. Например, шум на Витебской птицефабрике, усредненный по всем частотам, достигает до 100 дБ, а в свиноводческом комплексе «Лучеса» до 80 дБ, в комплексах крупного рогатого скота до 110 дБ в момент включения доильных установок.

Уровень шума в средних учебных заведениях, во время перерыва, в коридорах и столовой достигает 90-100 дБ. Неблагоприятным источником шума в общественных местах и транспорте является мобильная связь. В этом случае одновременно создается акустическое давление на органы слуха за счет работы двигателя транспортного средства и звука по мобильной связи с различной интенсивностью. Многие не знают, что громкий и непрерывный разговор по телефону в общественных местах, вредит не только им самим, но и окружающим, так как кроме акустического шума, на них действуют и электромагнитные волны радиосвязи.

Влияние шума на физиологические состояния человека и животных в настоящее время изучает целая отрасль науки - аудиоэкология. Установлено, что в зависимости от уровня и характера шума, его продолжительности, а также от индивидуальных особенностей человека и животных, шум оказывает на них различные действия. Так, шумы природного происхождения (шум дождя, морского прибоя, листья, журчание ручья и другие) благотворительно влияют на организм, успокаивают его. Отсутствие необходимой тишины, особенно в ночное время, приводит к преждевременной усталости. В тоже время, постоянные шумы высоких уровней являются почвой для развития неврозов, атеросклероза, стойкой бессонницы. Длительное воздействие шума от 85 до 90 дБ снижает слуховую чувствительность на высоких частотах и смещает в область инфразвука. Симптомами являются - головокружение, тошнота, головная боль, раздражительность, в органах слуха постоянный шум.

Очень чувствительны к шумовой нагрузке люди, занятые умственной деятельностью, пожилого возраста, страдающие нервными или сердечно-сосудистыми заболеваниями.

Из сельскохозяйственных животных чувствительны к действию шума свинюматки и куры-несушки. Как показали наши исследования, под действием шума в (70-80) дБ в течение 10 минут у свиноматок появляется раздражительность, агрессия, прекращается лактация, которая восстанавливается только через 2-3 часа, а у кур-несушек шум в 95 дБ при частоте 2-5 кГц, создаваемый вентиляторами, вызывает изменение в физиологическом состоянии, снижение живой массы и яйценоскости.

Основным «локатором» принимающим звук является орган слуха. Благодаря ему человек и животные способны принимать и анализировать все многообразие звуков. Слух всегда бодрствует, в известной мере даже ночью, во сне. Он постоянно подвергается раздражению ибо не обладает никакими защитными приспособлениями. Интенсивные шумы в первую

очередь отрицательно действуют на работу органа Корти, приводя к повреждению волосковых клеток, особенно, которые реагируют на высокие частоты. В результате происходит необратимое уменьшение слуховой чувствительности, то есть снижение слуха происходит медленно, болезнь развивается постоянно.

Таким образом, акустические раздражения, подобно яду, накапливаются в организме, все сильнее угнетая нервную систему. Его губительной работе способствует и то обстоятельство, что на воздействие шумов защитной реакции у человека и животных нет.

Над проблемой шумового загрязнения среды и его уменьшения с помощью шумоизоляций необходимо серьезно задуматься, иначе последствия могут оказаться катастрофическими.

РАЙОНИРОВАНИЕ КУЛЬТУРНЫХ ЛАНДШАФТОВ КАК ОСНОВА ДАЛЬНЕЙШЕГО РАЗВИТИЯ БЕЛОРУССКОГО ПООЗЕРЬЯ

Герасимова Т.В., Макарова А.С.,
студенты 2 курса УО «ВГАВМ», г. Витебск, Республика Беларусь
Научный руководитель – Пилецкий И.В., канд. техн. наук, доцент

Гранулометрический состав почв и характер подстилающих пород Белорусского Поозерья свидетельствует о сравнительно высоком потенциальном плодородии почв культурных ландшафтов. Однако реализация в сельскохозяйственном производстве потенциального плодородия сдерживается рядом неблагоприятных факторов и процессов.

Расчеты показывают, что трудоемкость выполнения полевых работ в регионе в целом в 1,6 раза выше оптимальных условий, в республике - 1,35 раза. По отношению к средним условиям регионов республики здесь трудоемкость использования пашни из-за низких технологических характеристик в среднем выше в 1,3 раза. И это только из-за технологических характеристик земель при одинаковой структуре машинно-тракторного парка. А если добавить, что на больших полях с хорошей конфигурацией можно интенсивнее использовать энергонасыщенную с широкозахватными орудиями технику, то контраст становится еще более заметным. Использование такой техники выступает интегральным показателем соответствия природной основы культурного ландшафта производительным силам, т.е. эффективности применения сельскохозяйственных машин и орудий. Исследования показывают, что самые неблагоприятные агротехнологические свойства у ландшафтов Городокской возвышенности, Свенцянских гряд, Ушачско-Лепельской возвышенности, Браславских гряд. В целом почвенно-климатические и технологические условия сельскохозяйственного производства в культурных ландшафтах сельских агломераций Белорусского Поозерья 1,5 раза менее благоприятны, чем в среднем по республике. Сделанный вывод позволяет нам утверждать, что на фоне постоянного роста материальных ресурсов эффективность сельскохозяйственного производства в регионе будет оставаться зависимой как от объективных, так и субъективных факторов.

Существующая почвенно-экологическая неоднородность полей в регионе снижает степень их окультуренности, уменьшает эффективность использования средств химизации, вызывает потери минеральных удобрений из-за смыва поверхностным стоком. Наряду с экономическими издержками усиливается вероятность загрязнения окружающей среды, усугубляется экологическая проблема. Крайне важен и чисто агротехнический аспект, т.к. на различных по гранулометрическому составу и увлажнению почвах культурных ландшафтов различаются и сроки наступления мягко-пластичного состояния, сроки "созревания". Это значительно усложняет выполнение весенних полевых работ в оптимальные сроки. Следует добавить и то, что различные почвы обуславливают различие в динамике роста и сроках созревания возделываемых культур. Отсюда большие трудности с соблюдением оптимальных сроков их уборки.

Пестрота почвенных условий Белорусского Поозерья объективно снижает возможность достижения полной реализации производительного потенциала культурных ландшафтов сельских агломераций. Ситуацию несколько может улучшить обоснованный переход от крупнопольных классически схематизируемых севооборотов в культурных ландшафтах к адаптированной системе земледелия. Однако практика показывает, что все это необходимо подчинять развитию крупного товарного производства.

Не решает проблемы региона и полученная в результате поучастковой кадастровой оценки система показателей, характеризующих природную основу, как главное средство производства при формировании культурных ландшафтов, являясь важной информационной основой для решения вопросов, связанных с повышением эффективности управления культурными ландшафтами. Принятый в кадастровой оценке земель подход справедлив для капиталистического способа производства. При государственном регулировании, в целях обеспечения продовольственной независимости, доход для разнокачественных культурных ландшафтов надо выравнивать. Наиболее верное решение проблемы, по нашему мнению лежит в использовании двухуровневого подхода; первый – региональный (за счет уточнения специализации сельскохозяйственного производства и собственных финансовых средств и др.), второй – республиканский (за счет инвестиций, кредитов, закупочных цен и др.). Эти важные выводы имеют прямой выход на районирование культурных ландшафтов, и предопределяют необходимость наличия такого участника как «государство» и его главенствующую роль. Районирование культурных ландшафтов целесообразно осуществлять в разрезе отдельно взятого региона, а затем всей Беларуси.

С государственной точки зрения проведение такой работы послужит основанием для разработки концентрированной долгосрочной экономической политики управления культурными ландшафтами Беларуси. Поэтапное вложение государственных денежных средств в конкретном регионе, в первую очередь в районы культурных ландшафтов с наилучшими условиями, мы получим их более быструю окупаемость. В последующем полученная прибыль направится на развитие уже групп с хорошими условиями. При экономическом обосновании возможен и варианты их присоединения к динамически развивающимся районам культурных ландшафтов сельских агломераций. Предлагаемая концентрация государственных денежных средств в границах ландшафтного района позволит сконцентрировать внимание не только на производстве продукции, но и необходимости развития предприятий в средних и малых городах по переработке местного сельскохозяйственного сырья.

ФЕНОЛОГИЧЕСКИЕ АСПЕКТЫ ДНЕВНЫХ ЧЕШУЕКРЫЛЫХ ВЕРХОВЫХ БОЛОТ БЕЛОРУССКОГО ПООЗЕРЬЯ

Гоцкало В.Г.,
студентка 4 курса УО «ВГУ им. П.М. Машерова», г. Витебск, Республика Беларусь
Научный руководитель – Сушко Г.Г., канд. биол. наук, доцент

Верховые болота занимают значительную часть площади Белорусского Поозерья. Многие из них являются охраняемыми природными территориями. Поэтому изучение биоразнообразия этих экосистем представляет большой научный и практический интерес. Практическое значение чешуекрылых верховых болот обусловлено тем, что гусеницы многих из них являются вредителями ценных для человека растений, а имаго – опылителями. Эстетическая привлекательность чешуекрылых может быть использована при создании экотроп и проведении экскурсий. В данном случае знание фенологии дневных бабочек будет иметь несомненную значимость.

Для анализа фенологии дневных чешуекрылых использованы литературные источники [1,2], а так же собственные наблюдения. Сбор материала производился в течение 2009-2011 гг. с апреля по октябрь на верховом болоте Оболь 2 (Шумилинский р-н, Витебской обл.), которое расположено на территории государственного ландшафтного заказника «Козьянский». Для отлова использовался энтомологический сачок.

В результате исследований выявлено 26 видов чешуекрылых из 5 семейств. Группы видов, имаго которых появляются в один и тот же сезон принято называть фенологическими аспектами. Установленные виды относятся к 5 аспектам: весеннему, раннелетнему, среднелетнему, позднелетнему и полициклическому

Бабочки **весеннего аспекта** начинают лёт ранней весной и заканчивают в мае (некоторые виды в середине июня). Этот аспект включает 2 вида. Среди них, характерный для верховых болот, *Callophris rubi*, а так же *Anthocharis cardamines*.

Бабочки **раннелетнего аспекта** начинают лёт в мае и заканчивают в июле, некоторые виды – в середине августа. Этот аспект включает 10 видов. Чаще всего встречались следующие, характерные для болот виды: *Clossiana euphrosyne*, *C. eunomia*, *Colias palaeno*, *Oeneis jutta*, *Coenonympha hero* и *Boloria aquilonaris*. Также к данной группе относятся *Aphantopus hyperantus*, *Carterocephalus palaemon*, *C. silvicola*, *Mellicta athalia*, периодически посещавшие биотоп.

Бабочки **среднелетнего аспекта** начинают лёт в июне (иногда в начале июля) и заканчивают в августе. Этот аспект включает 4 вида. Чаще всего встречались следующие виды: *Vacciniina optilete*, *Plebeius argus*. Мигрантными являлись *Euphydryas maturna*, *Apatura ilia*.

Бабочки **позднелетнего аспекта** начинают лёт в июле или августе и заканчивают в сентябре – октябре. Этот аспект включает 3 вида. Это *Maculinea alcon*, *Clossiana selene*, *Argynnis laodice*. Последний вид является мигрантным.

К группе **полициклических** относится 7 видов. Они развиваются в течение года в 2–3 поколениях и периоды их лёта совпадают частично с весенним, летними и осенним аспектами. Виды данной группы встречаются в основном по краям болот и являются эврибионтами или предпочитают лесные биотопы. *Nymphalis antiopa*, *Inachis io*, *Araschnia levana*, *Polygona c-album*, *Gonepteryx rhamni*, *Pieris brassicae*, *P. napi*.

Первыми в апреле начинают летать немногочисленные особи *Gonepteryx rhamni*, *Pieris brassicae*, *Araschnia levana*, которые мигрируют с соседних биотопов. В конце апреля появляется один из типичных обитателей верховых болот *Callophris rubi*.

Наибольшее видовое разнообразие булавоусых бабочек отмечено в середине июня. Лет массовых видов имеет некоторые особенности. Со второй декады мая вылетает *Oeneis jutta*, затем – *Clossiana euphrosyne* и *Clossiana eunomia*. В начале июня (иногда чуть раньше) вылетают *Colias palaeno*, *Vacciniina optilete* и *Boloria aquilonaris*. В определенные периоды эти виды встречаются в очень высокой численности. Видовое разнообразие булавоусых бабочек постепенно снижается на протяжении июля и достигает минимума в августе. Наиболее растянуты сроки лета у *Colias palaeno* (с конца мая до середины августа), наименее у *Oeneis jutta* (с середины мая до середины июня).

Таким образом, на верховых болотах Белорусского Поозерья среди дневных чешуекрылых преобладают виды раннелетнего фенологического аспекта, к которому относится большинство типичных обитателей этих экосистем. Наибольшее видовое разнообразие отмечено в середине июня.

Литература:

1. Мержеевская, О.И. Чешуекрылые (Lepidoptera) Белоруссии (каталог) / О.И. Мержеевская, А.Н. Литвинова, Р.В. Молчанова. – Минск: Наука и техника, 1976. – 132 с.
2. Сушко, Г.Г. Чешуекрылые (Lepidoptera, Rhopalocera) верховых болот Белорусского Поозерья / Г.Г. Сушко, И.А. Солодовников, А.В. Кулак // Веснік ВДУ імя П.М. Машэрава. - № 2 (52), 2009 г. - С. 142-147.

СОЦИАЛЬНО-ЭКОНОМИЧЕСКАЯ УСТОЙЧИВОСТЬ ВИТЕБСКОЙ ОБЛАСТИ КАК ФАКТОР РАЦИОНАЛЬНОГО ИСПОЛЬЗОВАНИЯ РЕСУРСНОГО ПОТЕНЦИАЛА И ОХРАНЫ ОКРУЖАЮЩЕЙ СРЕДЫ БЕЛОРУССКОГО ПООЗЕРЬЯ

Гусенок М.И.,
студентка 5 курса УО «ВГУ им. П.М. Машерова», г. Витебск, Республика Беларусь
Научный руководитель – Бобрик М.И., канд. геогр. наук, доцент

Рациональное использование ресурсного потенциала и охрана окружающей среды являются важнейшими аспектами устойчивого развития, на путь которого стало большинство стран мира. Проблемы охраны окружающей среды и рационального использования ресурсного потенциала приобрели актуальность с момента достижения обществом достаточно высокого уровня социально-экономического развития, т.е. от уровня социально-экономического развития страны на напрямую зависит её участие в решении глобальных проблем. В 1997 г. Беларусь присоединилась к странам, избравшим путь устойчивого развития. Среди регионов страны наименее устойчивым, проблемным регионом является Витебская область [1].

Цель работы состоит в оценке степени социально-экономической устойчивости административно-территориальных единиц (АТЕ) Витебской области (города областного подчинения и административные районы) за 2005-2010 гг.

Для определения социально-экономической устойчивости были выделены три группы показателей:

-показатели развития экономики (объем промышленного производства на душу населения, тыс. руб.; инвестиции в основной капитал на душу населения, в тыс. руб.; реализация скота и птицы на убой (в живом весе) на душу населения, т; рентабельность реализованной продукции, работ, услуг организаций, %; сальдо внешнего торгового оборота на душу населения, долл. США);

-показатели уровня доходов и расходов населения (номинальное начисление среднемесячной заработной платы, тыс. руб.; розничный товарооборот организаций, включая общественное питание, на душу населения, тыс. руб.; платные услуги населению (в фактически действовавших ценах) на душу населения, в тыс. руб.);

-показатели качества жизни населения (обеспеченность населения жильем, м² на одного жителя; численность врачей всех специальностей, чел. на 10000 жителей).

За период с 2005 по 2010 г.г. отмечается улучшение большинства среднеобластных показателей социально-экономического развития. Объем промышленного производства на душу населения в пределах области вырос более, чем в 2,5 раза и составил 12247,3 тыс. руб. Среднеобластной объем инвестиций в основной капитал возрос более, чем в 3,5 раза (до 5027,0 тыс. руб. на душу населения). Увеличилась реализация скота и птицы на убой – до 150,2 т на душу населения, т.е. на 40,0%. На 60,5% вырос среднеобластной показатель номинального начисления среднемесячной заработной платы (1090,0 тыс. руб.). Показатель розничного товарооборота организаций, включая общественное питание, в 2010 г. составил 4728,3 тыс. руб. на душу населения, что превысило 2005 г. на 68,8%, а показатель платных услуг населению (в фактически действовавших ценах) на 59,3% - 1401,5 тыс. руб. на душу населения. Несколько улучшилось качество жизни населения области: на 8,9% возросла обеспеченность населения жильем и составила 24,5 м² на одного жителя, на 2,8% возросла обеспеченность населения врачами – до 43,5 чел. на 10000 жителей в 2010 г.

Отрицательная динамика характерна для рентабельности реализованной продукции, работ, услуг организаций – на 62,6% относительно 2005 г. (4,9% в 2010 г.) и сальдо внешнего торгового оборота от 509,0 в 2005 г. до -1495,8 долл. США на душу населения в 2010 г. [2].

Для оценки уровня социально-экономического развития проведено сопоставление показателей методом ранжирования и составлена типология АТЕ по степени социально-экономической устойчивости в 2010 г.

Таблица. Ранжирование АТЕ Витебской области в 2010 г.

Группы административных единиц (АЕ)	Средний балл	Количество АЕ	Административно-территориальные единицы
Благополучные	до 8,5	1	Витебский район
Относительно благополучные	8,6-10,5	4	г. Новополоцк, г. Полоцк, г. Витебск, Чашникский район
Неблагополучные	10,6-12,5	4	Лепельский район, г. Орша, Глубокский, Постаковский районы
Очень неблагополучные	12,6-14,5	9	Верхнедвинский, Оршанский, Толочинский, Россонский, Полоцкий, Бешенковичский, Сенненский, Шумилинский, Докшицкий районы
Проблемные	14,6-16,5	4	Браславский, Миорский, Ушачский, Дубровенский районы
Наиболее проблемные	16,6 и более	1	Городокский, Лиозненский, Шарковщинский районы
Витебская область	11,51	25	

Типология позволит улучшить социально-экономическую ситуацию отдельных единиц Витебской области, а затем уже разработать меры по рациональному использованию ресурсов и охраны окружающей среды Белорусского Поозерья.

Литература:

1. Бобрик, М.Ю. Социально-экономическая устойчивость регионов Беларуси / М.Ю. Бобрик, В.В. Каминский // Непрерывное географическое образование: новые технологии в системе высшей и средней школы: Материалы II Международной научно-практической конференции (Гомель, 23-25 апреля 2009 г. – Гомель: УО «ГТУ имени Ф. Скорины», 2009. – С. 150-151.
2. Материалы статистического управления Витебской области, 2010 г.

ПИТАНИЕ В УСЛОВИЯХ АТОМНОГО ВЕКА

Догадин А.А., Соболев М.И.,
студенты 1 и 2 курсов УО «ВГАВМ», г. Витебск, Республика Беларусь
Научный руководитель – Коваленок Н.П., ст. преподаватель

Результаты многочисленных исследований, проведенных с целью определения причинно - следственной связи между продуктами питания и состоянием здоровья, позволили получить данные о том, что употребление в пищу определенных продуктов может служить защитой от радиации. Продуктами, создающими более благоприятную защитную реакцию, можно считать те, которые укрепляют нашу внутреннюю среду. Защитные продукты питания способствуют оптимизации здоровья человека самыми различными путями.

Антиоксиданты, такие как витамин Е, помогают организму избавляться от свободных радикалов прежде, чем они вызовут экстенсивные повреждения клеток. Другие питательные вещества укрепляют нашу иммунную систему, поскольку они имеют весьма важное значение для обеспечения правильной функции определенных органов в иммунной системе (например, цинк и витамин В₆ для укрепления функции тимуса, или вилочковой железы). Некоторые природные компоненты питания обладают способностью образовывать химические соединения с токсичными веществами. Рассмотрим некоторые из них.

Пищевое волокно защищает нас от радиации как прямо, так и опосредованно. Пищевое волокно включает струк-

турные части растений, например, отруби цельных зерен или стели, семечки и кожура овощей и фруктов. И хотя пищевое волокно не переваривается и не усваивается в кишечнике человека, тем не менее, оно очень важно для нашего питания благодаря своему воздействию. Оно помогает организму регулировать усвоение питательных веществ. Кроме того, оно дает возможность поддерживать постоянное состояние дезинтоксикации. Таким образом, мы сами становимся собственным регулятором чистоты нашего организма.

Одно из положительных воздействий пищевого волокна на наш организм заключается в том, что оно способствует росту в кишечнике благотворных бактерий. Эти бактерии синтезируют витамины группы В, продуцируют ферменты, улучшающие пищеварение, а также предупреждают размножение вредных микроорганизмов и образование токсинов и канцерогенов. Это, в свою очередь, оказывает антитоксическое воздействие и снимает напряжение иммунной системы.

Однако самое поразительное свойство пищевого волокна с точки зрения защиты от радиации заключается, возможно, в его связывающей способности. Лигнины, камедь и пектины образуют химические соединения с ядовитыми веществами. В результате такого соединения молекул возникает новое, значительно менее токсичное вещество. Более того, это новое вещество может выводиться из организма. А поскольку пищевые волокна (в частности, целлюлоза) также притягивают и удерживают воду, это способствует разбавлению ядов и быстрому прохождению отходов пищеварения по кишечнику. Образование химических комплексов, которые легко выводятся из организма, также известно как процесс образования хелатных соединений.

Свежие овощи являются хорошим источником пищевых волокон и снабжают наш организм кальцием, железом, витаминами А, С, В. В некоторых овощах можно найти серосодержащие аминокислоты цистеин и метионин, которые вступают в связь с токсическими веществами и затем выводятся из организма. Овощи способствуют кроветворению, улучшают функции вилочковой железы и усиливают иммунитет. Поскольку в них содержится большое число питательных элементов, то они способствуют укреплению нашего организма, согласно принципу избирательного усвоения и помогают нам бороться с бактериями, защищая наши клетки. Каждый прием пищи должен на четверть состоять из овощей.

Бобовые представляют собой концентрированный источник витаминов, минералов и белков. Белки, содержащиеся в бобовых, имеют особо важное значение, поскольку они дополняют белки, содержащиеся в цельном зерне, то есть снабжают наш организм аминокислотами, которые часто отсутствуют в зерновых. Кроме того, бобовые богаты пищевыми волокнами и фитатами, которые обладают способностью соединяться с токсичными и радиоактивными элементами, образуя соединения, которые выводятся через кишечник. В бобовых имеются ингибиторы протеолитических ферментов. Главная их функция – предупредить нарушение усвоения белков организмом. Бобовые должны составлять около 5 % дневного рациона.

Морские овощи являются хорошим источником морских минералов, включая йод, который является абсолютно необходимым для функционирования щитовидной железы. Они также содержат ценный хелатный элемент – альгинат натрия, который вступает в химическую связь с радиоактивными веществами и токсическими тяжелыми металлами, превращая их в соли, которые могут выводиться из организма. Морские овощи должны составлять около 5 % дневного рациона.

Орехи и семена представляют собой прекрасный источник витаминов В, Е, кальция, магния, натрия, железа и цинка. Кроме того, в орехах и семенах содержится почти столько же белка, что и в мясе, и при этом для них характерно низкое содержание химических и радиоактивных веществ. Защитная функция орехов и семян объясняется наличием в них таких питательных веществ, которые исключают поглощение схожих с ними радиоактивных веществ. Семена и орехи должны составлять до 5 % рациона.

В то время как приведенные выше защитные продукты питания являются ключевыми элементами питания, рекомендуемого для атомного века, но не следует ограничиваться только ими.

АГРОЭКОТУРИЗМ КАК НАПРАВЛЕНИЕ РАЦИОНАЛЬНОГО ИСПОЛЬЗОВАНИЯ ПРИРОДНО-РЕСУРСНОГО ПОТЕНЦИАЛА РОССОНСКОГО РАЙОНА

Жук Ю.В., Мельникова А.Н.,
студенты 3 курса УО «ВГУ им. П.М. Машерова», г. Витебск, Республика Беларусь
Научный руководитель – Тимошкова А.Д., ст. преподаватель

В настоящее время одним из самых динамично развивающихся сегментов туристического рынка мира является агроэкотуризм. Получивший признание в большинстве европейских стран во второй половине прошлого столетия, в Беларуси этот вид туризма находится на начальной стадии развития, но при этом развитие его происходит очень быстрыми темпами.

Так, если в 2006 году количество агроэкотуристов на территории Республики Беларусь было всего около 1000 человек, то к началу 2011 года этот показатель вырос до 120 тысяч. Количество агроусадеб за этот же период выросло с 34 до 1247, и продолжает расти. Этот новый для Беларуси вид туризма бурно развивается во всех регионах страны, но особенно выделяется Витебская область, где на 01.09.11 зарегистрировано 359 агроусадеб. Среди всех районов области следует отметить Россонский, где местные жители одними из первых начали осваивать этот вид туристической деятельности. Еще в 2003 году на Россонщине было только двое хозяев агроусадеб, а сейчас их уже свыше тридцати. У владельцев агроусадеб много интересных задумок, это и возрождение заброшенных деревень, и разработка экологических маршрутов по своей местности, и экологическое земледелие, и возрождение традиционных ремесел, сохранение и изучение местного фольклора.

В 2010 году Россонский район был выбран кафедрой географии УО «ВГУ им П.М. Машерова» местом прохождения комплексной физико-географической практики студентами 2 курса, обучающимися по специальности «География (научно-педагогическая деятельность)» (специализация «География туризма и экскурсионный менеджмент»).

В ходе учебной практики нам удалось поближе познакомиться с удивительными ландшафтами Россонщины. Здесь сохранились богатейшие природно-экологические лесные, озерно-речные, болотные комплексы и уникальные памятники природы. Из общей площади земель (192,7 тыс. га) 69,5 % – лесные, 14 % – сельскохозяйственные земли, 5,1 % – под болотами, 4,9 % – под водными объектами. Водные ресурсы района включают 192 озера суммарной площадью 8 тыс. гектар. В тоже время по численности населения Россонский район занимает одно из последних мест в республике.

Одним из важнейших показателей природно-ресурсного потенциала территории для развития агроэкотуризма является коэффициент сохранности природных геосистем (КСпг). Данный показатель учитывает удельный вес элементов природного каркаса (лесопокрытых земель, болот, отнесенных к первой группе, естественных лугов, кустарников, земель под водой) и степень выраженности выполняемых ими экологических функций. Согласно геоэкологической оценке приро-

доохранного потенциала Беларуси, выполненной М.Н. Брилевским и др. (2009г.), территории с К спг более 1,26 относятся к территориям с высокой степенью сохранности природных геосистем. Коэффициент сохранности природных геосистем для Россонского района, рассчитанный нами по формуле $K_{спг} = (2 S_{бол} + 1,75 S_{лес} + 1,5 S_{вод} + 1,25 S_{куст.} + S_{слуг}) / S_{общ}$, где $S_{бол}$ – площадь болот, $S_{лес}$ – площадь лесов, $S_{вод}$ – площадь водных объектов, $S_{куст.}$ – площадь кустарников, $S_{слуг}$ – площадь сенокосов и пастбищ, $S_{общ}$ – площадь физико-географического района составляет 1,5, что значительно превышает аналогичный показатель в среднем по Беларуси. Такой высокий показатель объясняется значительной лесистостью территории, большими, чем в среднем по Беларуси, площадями болот и особенно земель, занятых кустарником и водными акваториями.

Важное значение для развития агроэкотуризма имеет наличие в регионе особо охраняемых природных территорий различного статуса. На территории Россонского района образованы 2 ландшафтных заказника республиканского значения – «Синьша» и «Красный Бор», 7 заказников местного значения и свыше 20 памятников природы. Наличие природоохранных территорий, как правило, вызывает интерес, как у белорусских, так и у иностранных туристов и играет важную роль в развитии агроэкотуризма.

В период практики мы посетили агроусадьбу «Кролова хата», где туристам предоставляется возможность плавания на байдарках, конных прогулок, знакомства с уникальными местными памятниками природы. Пользуется популярностью у туристов зеленый маршрут «Голубое ожерелье Россон» – первый в Беларуси проект маршрута типа greenways, соединяющий республиканские ландшафтные заказники «Красный Бор» и «Синьша».

В тоже время владельцами агроусадьбы «Кролова хата» было отмечено, что им не хватает научной информации, привязанной непосредственно к их местности, они заинтересованы в том, чтобы студентами во время полевых практик такая информация была собрана. Например, установлены места произрастания редких растений, гнездовья птиц, разработаны маршруты, позволяющие познакомиться с различными формами ледникового рельефа и с озерами разного генезиса.

Начиная с 2011 года, мы приступили к такой работе. В ходе практики были получены первые результаты: в районе полевого лагеря установлены места произрастания нескольких краснокнижных растений, заложена сеть точек комплексного физико-географического описания, разработаны и апробированы оптимальные пешие (возможно вело-) маршруты с обзором классической озовой гряды и посещением высшей точки Россонского района – горы Гвоздиха.

ЗАРАСТАНИЕ И ДИНАМИКА ВЫСШЕЙ РАСТИТЕЛЬНОСТИ ОЗЕРА БЕРНОВО

Здесев И.А.,

студент 4 курса УО «ВГУ им. П.М. Машерова», г. Витебск, Республика Беларусь

Научный руководитель – Мартыненко В.П., канд. биол. наук, доцент

Жизнь в озерах зависит от высшей водной растительности, которая служит кормом, убежищем для зообионтов. Высшие растения чутко реагируют на загрязнения водоемов и часто служат индикатором качества воды. При загрязнении водоемов, в первую очередь, из них исчезают редкие виды, что приводит к обеднению биоразнообразия, истощению природных ресурсов.

Цель нашего исследования – изучить высшую растительность оз. Берново и ее динамику за 40 лет. Высшая растительность озера обследована по общепринятой методике В.М. Катанской [1]. Озеро Берново находится на северо-востоке Белорусского Поозерья. Его площадь 282 га. Наибольшая длина 3,4 км, максимальная ширина 1,62 км. Максимальная глубина 10,4 м, средняя – 6,4 м. Рельеф водосбора полого-волнистый. Котловина озера ложбинного типа [2]. По комплексу признаков оз. Берново эвтрофного типа.

В результате обследования высшей растительности установлено, что в озере прослеживаются только две полосы зарастания – полоса воздушно-водной растительности и полоса широколиственных рдестов. Полоса воздушно-водной растительности сформирована ассоциациями, строителями которых являются тростник обыкновенный (*Phragmites australis* (Cav.) Trin. ex Steud), схеноплектус озерный (*Schenoplectus lacustris* L.), рогозы узколистный (*Typha angustifolia* L.) и широколистный (*Typha latifolia* L.). Грунты песчаные.

Среди воздушно-водной растительности преобладает ассоциация тростника обыкновенного (*Phragmites australis* – ass.). Обилие тростника в фитоценозах редко превышает 4 балла, а проективное покрытие от 30 до 60 %.

Изредка тростник обыкновенный образует ассоциацию со схеноплектусом озерным (*Phragmites australis* + *Schenoplectus lacustris* – ass.). Обилие видов составляет по 3 балла, проективное покрытие по 25 %. Фитоценозы схеноплектуса озерного, формирующей ассоциацию (*Schenoplectus lacustris* – ass.), в озере встречается эпизодически. Обилие схеноплектуса – 3-4 балла, проективное покрытие – 40-60 %. У северо-западного побережья озера отмечена ассоциация рогоза узколистного (*Typha angustifolia* – ass.). Обилие рогоза узколистного равно 5 баллам, проективное покрытие – 80 %.

Для западного побережья озера характерна ассоциация рогоза широколистного (*Typha latifolia* – ass.). Обилие рогоза широколистного равно 3 баллам, проективное покрытие 50 %.

В литоральной зоне северной части водоема, произрастают фитоценозы кубышки желтой, формирующей ассоциацию (*Nuphar lutea* – ass.). Обилие кубышки желтой не превышает 3 баллов, проективное покрытие равно 50 %.

У западного побережья озера на глубине 2 м. выявлена ассоциация кубышки желтой с водяным орехом (*Nuphar lutea* + *Typha natans* – ass.). Обилие кубышки желтой и водяного ореха составляет по 3 балла, проективное покрытие по 50 %. У данного побережья на небольшой площади выявлена ассоциация водяного ореха (*Typha natans* – ass.). Глубина 2 м. грунт – ил. Обилие водяного ореха достигает 6 баллов, проективное покрытие равно 100 %. В юго-западной части водоема произрастает ассоциация горца земноводного (*Persicaria amphibia* – ass.). Глубина 2 м. Грунт – песок. Обилие горца земноводного – 4 балла, проективное покрытие – 60 %.

Среди погруженной растительности в озере доминирует ассоциация рдеста блестящего (*Potamogeton lucens* – ass.). Его фитоценозы приурочены в основном к западному побережью водоема. Обилие рдеста блестящего равно 2 баллам, проективное покрытие составляет 15 %. Изредка в озере отмечены фитоценозы рдеста пронзеннолистного, образующие ассоциацию (*Potamogeton perfoliatus* – ass.). Обилие рдеста пронзеннолистного равно 2 баллам, проективное покрытие – 20 %. В литоральной зоне северной части водоема встречается ассоциация урути колосистой (*Myriophyllum spicatum* – ass.). Обилие урути равно 4 баллам, проективное покрытие – 60 %. В обмелевшей северной части водоема произрастает ассоциация рого-

листника погруженного (*Ceratophyllum demersum* L.). Обилие роголистника достигает 4 баллов, проективное покрытие – 70 %. К северо-западному побережью приурочена ассоциация мха фонтиналиса противопожарного (*Fontinalis antipyretica* – ass.). Обилие мха равно 3 баллам, проективное покрытие – 50 %.

За 40 лет со времени первоначального обследования высшей растительности озера [3] в связи с антропогенным эвтрофированием прозрачность воды снизилась с 2,8 м до 2 м. Это привело к заметному снижению площади зарослей погруженных растений, особенно рдестов блестящего и пронзеннолистного. Степень зарастания озера снизилась с 14,7 % до 11,7 %. За счет усиленного поступления с водосбора биогенных веществ в период активного ведения сельского хозяйства в 70-90 гг. предыдущего столетия возросли зарастание и продуктивность воздушно-водной растительности. При этом продуктивность растительности возросла с 21,4 г/м² до 30,4 г/м².

Литература:

1. Катанская, В.М. Высшая водная растительность континентальных водоемов СССР. Методы изучения. Л., 1981.- 186 с.
2. Озера Белоруссии. Под общей ред. О.Ф. Якушко. Минск, 1988 – 215 с.
3. Мартыненко В.П. Флора и растительность озер северо-восточной части Белорусского Поозерья: дисс. на соиск. уч. степ. канд. биол. н. – Мн., 1972. – 221 с.

ИНЖЕНЕРНО-ГЕОЛОГИЧЕСКАЯ СПЕЦИФИКА РАЗМЕЩЕНИЯ ЛИТОТЕХНИЧЕСКИХ СИСТЕМ НА ТЕРРИТОРИИ БЕЛАРУСИ

Кищук Ю.С.,

студентка 4 курса УО «ВГУ им. П.М. Машерова», г. Витебск, Республика Беларусь
Научный руководитель – Галкин А.Н., канд. геол.-минер. наук, доцент

В инженерно-хозяйственном отношении территория Беларуси имеет довольно длительную историю освоения. За это время ее ландшафты претерпели серьезные антропогенные изменения и, в сущности, являются вторичными, или антропогенными (техногенными), здесь практически нет места, где бы не ощущалось влияние человека на природную, в том числе и геологическую среду. Беларусь характеризуется довольно развитой многоотраслевой индустрией, интенсивным сельскохозяйственным производством и урбанизацией. По существу, ее территорию можно представить как крупную литотехническую полисистему, легко дифференцируемую на системы низшего порядка, различающиеся пространственными и временными границами, структурой, свойствами и состоянием. Причем каждая из них способна вызывать как обратимые, так и необратимые изменения в геологической среде.

В инженерно-геологическом отношении территория Беларуси обладает весьма специфическими условиями, сформировавшимися, главным образом, на неотектонической стадии геологического развития. Именно на этой стадии образовались отложения верхней части платформенного чехла (палеоген-четвертичные и особенно четвертичные комплексы различного состава и генезиса) и современный рельеф, в общем виде представляющий собой полого-волнистую ледниково-аккумулятивную равнину, осложненную системой гряд и холмов и расчлененную долинами рек.

По существу эти два фактора формирования инженерно-геологических условий обуславливают создание литотехнических систем (ЛТС) и определяют ход дальнейшего их развития.

В сопоставлении с существующими инженерно-геологическими обстановками различные конструктивные особенности функционирования ЛТС разного порядка и назначения позволяют проследить инженерно-геологическую специфику проявления техногенеза на территории Беларуси. Данные сопоставления свидетельствуют о том, что различным инженерно-геологическим структурам свойственно определенное размещение разных по назначению и степени развития литотехнических систем. Кроме того, установлено, что в результате активного функционирования ЛТС различного назначения и уровня организации на территориях, где широким распространением пользуются краевые ледниковые образования, участки неглубокого залегания карбонатных отложений и пород кристаллического фундамента, подземных вод, а также долины крупных рек и торфяники, геологическая среда подверглась наибольшей преобразованности.

ОСОБЕННОСТИ СЕЛЬСКОХОЗЯЙСТВЕННОГО ПРОИЗВОДСТВА В КУЛЬТУРНЫХ ЛАНДШАФТАХ БЕЛУРУССКОГО ПООЗЕРЬЯ

Контровский Ю.А., Прохоренко И.А.,

студенты 2 курса УО «ВГАВМ», г. Витебск, Республика Беларусь
Научный руководитель – Пилецкий И.В., канд. техн. наук, доцент

Определяющими факторами формирования культурных ландшафтов выступают условия ведения сельскохозяйственного производства. При этом используют обобщенные показатели, которые всесторонне характеризуют качество земли как средства производства.

Нами проведены исследования показателей кадастровой оценки земель, расчетных значений нормативного, чистого и дифференциального доходов, средней урожайности зерновых за 2001-2003 гг., а также объемов произведенной продукции животноводства в хозяйствах районов Белорусского Поозерья. Выбор названного периода для исследований обусловлен: во-первых, тем, что представлен засушливым, умеренным и влажным годами; во-вторых, абсолютное большинство сельскохозяйственных земель находилось в ведении сельскохозяйственных организаций (колхозов и совхозов), что позволило нам провести сравнительный анализ урожайности зерновых в регионе.

Исследования показали, что средние значения урожайности и объемы продукции животноводства по отдельным хозяйствам варьируют в широком диапазоне. В качестве примера на рисунке 1 показана средняя урожайность зерновых за 2001 – 2003 гг. в хозяйствах Докшицкого района. Примерно такие же показатели получены для большинства культурных ландшафтов Белорусского Поозерья. Анализ полученных данных показывает отсутствие статистически значимой связи

урожайности зерновых от балла кадастровой оценки сельскохозяйственных земель в неблагоприятных погодных-климатических условиях. Лишь для культурных ландшафтов верхнедвинского, Миорского, западной части Глубокского, южной части Лиозненского районов можно говорить в разрезе хозяйств о некоторой тенденции роста урожайности с ростом балла кадастровой оценки земель. Для Ушачского, Лепельского, Чашникского, Сенненского, Бешенковичского, северной части Лиозненского районов не наблюдается даже тенденции роста урожайности с увеличением балла. Здесь чрезвычайно сильная вариабельность урожайности в разрезе отдельных хозяйств.



Рисунок 1 – Средняя урожайность зерновых по хозяйствам Докшицкого района за период 2001-2003 гг.

Нами проанализирована структура использования полученной в исследуемом периоде продукции растениеводства в отдельных хозяйствах, расположенных в различных ландшафтах. В продукции растениеводства не учитывалась кукуруза и кормовые корнеплоды. Затраты на производство 1 кг молока в расчетах принимались 1,5 кг к.е., а мяса КРС – 15 кг к.е., то есть средние на то время. Установлено, что структура использования продукции растениеводства и эффективность по отдельным хозяйствам значительно различаются. Следовательно, при планировании урожайности и показателей хозяйственной деятельности для Белорусского Поозерья, наряду с природно-климатическими факторами необходимо учитывать организационный фактор и сложившиеся на это время экономические отношения, так как они в значительной степени определяют эффективность сельскохозяйственного производства. Это проявляется различным уровнем и эффективностью использования в разрезе организаций средств государственной поддержки сельских товаропроизводителей.

Белорусскому Поозерью характерна и более низкая, чем другим регионам республики, численность трудоспособного населения, которая в современных условиях выступает важным фактором повышения эффективности сельскохозяйственной отрасли. Нами были исследованы объемы произведенной продукции крупного рогатого скота в среднем за 2001-2003 гг. на 100 га сельскохозяйственных земель в пересчете на молоко в зависимости от среднегодовой численности рабочих на 100 га этих земель для различных хозяйств региона. В результате проведенного анализа выявлено наличие статистически значимой связи между объемами произведенной в каждом хозяйстве продукции скотоводства и среднегодовой численностью рабочих на 100 га сельскохозяйственных земель. Аналогичные статистически значимые зависимости индекса производства валовой продукции на 100 га сельскохозяйственных земель получены от численности трудоспособных сельских жителей, от площади сельскохозяйственных земель на одного трудоспособного сельского жителя и от площади пашни на одного трудоспособного.

Таким образом, приведенные исследования показали, что

- в неблагоприятных погодных-климатических условиях, что характерно для зоны рискованного земледелия (сюда входит и Беларусь), отсутствует статистически значимая связь урожайности зерновых и зернобобовых культур от балла кадастровой оценки сельскохозяйственных земель;
- в сложившихся на современном этапе социально-экономических условиях на эффективность сельскохозяйственного производства в регионе существенное влияние оказывает численность трудоспособного сельского населения;

Полученные выводы могут быть использованы при планировании социально-экономического развития Белорусского Поозерья.

ПОКАЗАТЕЛИ ПЕРЕКИСНОГО ОКИСЛЕНИЯ ЛИПИДОВ В РАСТИТЕЛЬНЫХ ОБЪЕКТАХ ПРИ ДЕЙСТВИИ ЭКСТРЕМАЛЬНО НИЗКИХ ТЕМПЕРАТУР

Конюшко И.А., Зайцева Е.М.,
студенты 6 и 5 курсов УО «ВГУ им. П.М. Машерова», г. Витебск, Республика Беларусь
Научный руководитель – Данченко Е.О., доктор мед. наук, профессор

Введение.

Действуя на растительный организм, неблагоприятные факторы среды вызывают в нем разнообразные ответные реакции. Многие из них, к которым растение эволюционно не приспособлено, могут оказывать стрессовое воздействие на организм, приводящее к различным физико-биохимическим процессам, повреждению их структур и метаболических функций [1]. К одним из наиболее значимых факторов, определяющих метаболизм растений, относится температура.

Факторы экстремальных условий, нарушая структуры биологических мембран клеток, в итоге изменяют содержание их отдельных компонентов, например, фотосинтетических пигментов. Известно, что основная роль в нарушении мембранной структуры клетки принадлежит активации процессов перекисного окисления липидов (ПОЛ).

ПОЛ является универсальным модификатором свойств биологических мембран, важным физиологическим регулятором их структуры и функций. Наиболее активно свободнорадикальное окисление идет при атаке иницирующим радикалом диалкильного атома углерода, в связи с этим в реакцию вступают полиненасыщенные жирные кислоты липидов мембран. Первичными продуктами ПОЛ являются пентадиенильные радикалы, образующие диеновые конъюгаты и гидропери-

киси жирных кислот. Конечными продуктами ПОЛ являются альдегидные и спиртовые производные гидроперекисей, низкомолекулярные продукты, эпоксиды, малоновый диальдегид [2].

Цель исследования – оценка перекисного окисления липидов в растительных объектах при действии низких температур.

Материал и методы. Объектами исследования являлись свежие и замороженные листья укропа, сельдерея и петрушки. Низкотемпературный стресс моделировали, помещая растения в морозильную камеру бытового холодильника на 3 месяца при температуре -24°C .

Для оценки состояния перекисного окисления липидов в исследуемых объектах определяли содержание диеновых конъюгатов [3] и ТБК-реагирующих субстанций [4]. Обработку результатов проводили с использованием пакета статистических программ STATISTICA 6.0.

Результаты и их обсуждение. Полученные результаты представлены в таблице.

Таблица – Содержание диеновых конъюгатов (мкмоль/г) и ТБК-реагирующих субстанций (мкмоль/мин·г) в растительных объектах

	Диеновые конъюгаты	ТБК-реагирующие субстанции
Укроп свежий	$0,58 \pm 0,019$	$0,09 \pm 0,005$
Укроп замороженный	$0,39 \pm 0,187^1$	$0,05 \pm 0,002^1$
Сельдерей свежий	$0,75 \pm 0,013$	$0,05 \pm 0,002$
Сельдерей замороженный	$0,53 \pm 0,015^1$	$0,04 \pm 0,003^1$
Петрушка свежая	$0,71 \pm 0,015$	$0,08 \pm 0,002$
Петрушка замороженная	$0,29 \pm 0,012^1$	$0,04 \pm 0,006^1$

Примечание: ¹ – $p < 0,05$ по сравнению свежих с замороженными растениями.

Как следует из данных таблицы, при хранении растений в условиях экстремально низких температур выявлено статистически значимое снижение ДК, наиболее выраженное в замороженных листьях петрушки – в 2,4 раза, в укропе и сельдерее – в 1,4 раза. Параллельно наблюдается снижение ТБК-реагирующих субстанций в листьях петрушки и укропа – в 2,0 и 1,8 раз соответственно, и в листьях сельдерея в 1,25 раза после замораживания.

Таким образом, воздействие экстремально низких температур тормозит процессы перекисного окисления липидов, что доказано по содержанию ранних и конечных продуктов ПОЛ.

Литература:

1. Духовский, П.П. Реакция растений на комплексное воздействие природных и антропогенных стрессов / П.П.Духовский // Физиология растений. – 2003. – №2. – С. 165–170.
2. Чиркин, А.А. Биохимия: Учеб. руководство /А.А.Чиркин, Е.О.Данченко. – М.: Мед.лит., 2010. – 624 с.
3. Стальная, И.Д. Метод определения диеновой конъюгации ненасыщенных жирных кислот / И.Д.Стальная // Современные методы в биохимии. – М.1977. – С. 66–67.
4. Стальная, И.Д. Метод определения малонового диальдегида с помощью тиобарбитуровой кислоты / И.Д.Стальная, Т.Г.Гаришвили // Современные методы в биохимии. – М. 1977.– С. 68–69.

РАЗРАБОТКА КОМПЬЮТЕРНОГО КУРСА «АСТРОНОМИЯ В КАРТИНКАХ» ДЛЯ НАЧАЛЬНЫХ КЛАССОВ

Корневская И.А.,
студентка 5 курса УО «ВГУ им. П.М. Машерова», г. Витебск, Республика Беларусь
Кучинский А.Г.,
ученик 10 класса УО «Новкинская ГОСШ», Витебский р-н, Республика Беларусь
Научный руководитель – Голубев В.А., ст. преподаватель

Современный период развития общества характеризуется сильным влиянием на него компьютерных технологий, которые проникают во все сферы человеческой деятельности, обеспечивают распространение информационных потоков в обществе, образуя глобальное информационное пространство.

Неотъемлемой и важной частью этих процессов является компьютеризация образования. В настоящее время в Беларуси идет становление новой системы образования, ориентированного на вхождение в мировое информационно-образовательное пространство. Этот процесс сопровождается существенными изменениями в педагогической теории и практике учебно-воспитательного процесса, связанными с внесением корректив в содержание технологий обучения, которые должны быть адекватны современным техническим возможностям, и способствовать гармоничному вхождению ребенка в информационное общество. Компьютерные технологии призваны стать не дополнительным «довеском» в обучении, а неотъемлемой частью целостного образовательного процесса, значительно повышающей его эффективность.

В последнее время встает вопрос — как использовать компьютерные технологии в обучении и нужны ли они, ведь раньше спокойно обходились и без них. Но прогресс не стоит на месте, а значит, и отказываться от новых внедрений нецелесообразно.

Современные компьютерные технологии предоставляют огромные возможности для развития процесса образования. Еще К.Д. Ушинский заметил: «Детская природа требует наглядности». Сейчас это уже не схемы, таблицы и картинки – они статичны, а более близкая детской природе игра, пусть даже и научно-познавательная.

Дети, подобно древним людям находятся в слиянии с природой, а потому всё что их окружает, кажется им таким родным и интересным. Даже маленькая пылинка притягивает их внимание. Что уж говорить о том, как завораживает и волнует детей «сиянье звёзд, пространства глубина». С раннего возраста их интересуют загадки Вселенной. Взрослые же, зная, что астрономия – сложная наука, наполненная цифрами и формулами, часто считают, что знакомить ребёнка с тайнами

космоса ещё рано. «Всё равно ничего пока не поймёт», — говорят они. Конечно, не поймёт, если не перевести астрономию на понятный ребёнку язык. Для этого надо придерживаться трёх правил:

1) Превращаем абстракции (цифры, термины) в конкретику – то, что ребёнок сможет исследовать с помощью своих органов чувств. Детям понятно только то, что он может увидеть, услышать, потрогать, понюхать, попробовать на вкус. Иными словами больше экспериментируем и моделируем.

2) Всё познаём в сравнении. Явления космического масштаба трудно представить даже нам, взрослым. А потому, познавая глобальные вещи, лучше сравнивать их с теми объектами и явлениями, с которыми ребенок сталкивается в повседневном опыте.

3) Побольше удивительных фактов в объяснении, юмора, картинок и игры.

В связи с этим возникает проблема разработки технологии создания электронного ресурса по астрономии. Создание учебных компьютерных видеофильмов, являющихся более высокой ступенькой по сравнению с использовавшимися ранее кинофильмами, как одно из направлений использования такого рода технологий стало приобретать все большее значение в последнее время благодаря высокому уровню звуковой и изобразительной наглядности подаваемого учебного материала.

Компьютерный видеофильм позволяет моделировать и демонстрировать в пространстве геометрические тела различной формы, показывать в динамике процессы и явления, использовать яркие, насыщенные, контрастные цвета, записать звуковое (музыкальное или текстовое) сопровождение. Все это способствует развитию пространственного воображения, привлечению большего внимания к изучаемому материалу. Просмотр и обсуждение видеофильма увеличивает и степень запоминания учебного материала.

ДЕЙСТВИЕ БИОСТИМУЛЯТОРОВ НА СОДЕРЖАНИЕ АМИННОГО АЗОТА И ФОТОСИНТЕТИЧЕСКИХ ПИГМЕНТОВ ПРИ ПРОРАСТАНИИ РЕПЧАТОГО ЛУКА

Костюков Н.В., Галуза Ю.В.,
студенты 5 курса УО «ВГУ им. П.М. Машерова», г. Витебск, Республика Беларусь
Научный руководитель – Данченко Е.О., доктор мед. наук, профессор

Введение. Актуальность данной работы заключается в необходимости поиска и подбора оптимального сочетания природных веществ, (биостимуляторов) влияющих на ускорение развития, улучшения сортовых качеств растений (содержание жиров, белков, углеводов, ферментов и т.д.) и повышение резистентности к внешним неблагоприятным факторам, а также являющихся безопасными для окружающей среды. Это в свою очередь может вести к созданию комплексных органико-минеральных удобрений, способствующих сокращению сроков созревания, повышению количества и качества урожая важнейших сельскохозяйственных культур.

Цель. Цель данной работы – изучение влияния биостимуляторов на содержание пигментов и аминного азота в проростках лука.

Материал и методы. В работе использовались проростки лука сорта «Штуттгартен ризен». В качестве биостимуляторов использовали гетероауксин, оксидат торфа, экстракт куколок дубового шелкопряда. Исследуемые биостимуляторы использовались в разведении 1:10-1:1000000. После проращивания луковиц их помещали в тестируемые растворы на 24 часа. Определение содержания фотосинтетических пигментов проводилось после экстракции 100% ацетоном по А. А. Шлыку [1,2]. Определение содержания α -аминного азота проводилось нингидриновым методом [3, 4].

Результаты и их обсуждение. Экстракт куколок дубового шелкопряда в разведении 1:10 и 1:100 уменьшает содержание хлорофиллов и аминного азота, но статистически значимо увеличивает количество каротиноидов (таблица), которые, как известно, обладают также и антиоксидантным действием. Снижение содержания аминного азота, свидетельствующего о количестве свободных аминокислот, может быть связано либо с увеличением биосинтеза белка, либо с ускорением катаболизма аминокислот. При разведении экстракта куколок дубового шелкопряда 1:10000 – 100000 выявлено повышение содержания аминного азота и хлорофиллов. Оксидат торфа при аналогичном разведении уменьшает содержание пигментов, но увеличивает содержание аминного азота, при разведении в 10 раз снижает содержание каротиноидов, а при разведении 1:1000000 - хлорофиллов и каротиноидов. Эффект гетероауксина на количество хлорофиллов зависит от разведения: при разведении в 1:10 содержание хлорофиллов уменьшается в 3,2 раза, 1:100 – в 2,5 раза, 1:1000 - в 1,5 раза. При разведении 1:10 и 1:100 количество аминного азота при применении гетероауксина уменьшается на 10,8% и 10,1%, соответственно.

Таблица – Влияние биостимуляторов на содержание фотосинтетических пигментов и аминного азота в проростках лука, мг/г сухой массы ($X_{cp} \pm S_x$)

Группы	Хлорофилл а+ хлорофилл b	Каротиноиды	Аминный азот
Контроль	11,69±0,324	2,33±0,157	8,61±0,140
ЭКДШ 1:10	9,80±0,305 ¹	2,72±0,136 ¹	7,60±0,196 ¹
ЭКДШ 1:100	8,43±0,226 ¹	3,49±0,319 ¹	7,86±0,275 ¹
ЭКДШ 1:1000	11,76±0,230	2,44±0,127	7,88±0,445
ЭКДШ 1:10000	15,76±0,630 ¹	2,37±0,134	10,3±0,57 ¹
ЭКДШ 1:100000	13,12±0,344 ¹	2,45±0,093	9,76±0,268 ¹
ЭКДШ 1:1000000	10,45±0,621	-	7,36±0,166 ¹
Оксидат торфа 1:10	10,29±1,098	2,64±0,249	7,48±0,308 ¹
Оксидат торфа 1:100	9,41±1,669	2,41±0,374	8,73±0,307
Оксидат торфа 1:1000	8,96±0,605 ¹	2,44±0,065	10,1±0,53 ¹

Оксидат торфа 1:10000	9,24±1,393	2,16±0,299	9,70±0,390 ¹
Оксидат торфа 1:100000	8,68±0,825 ¹	2,47±0,231	10,8±0,80 ¹
Оксидат торфа 1:1000000	6,42±0,751 ¹	1,85±0,134 ¹	8,53±0,234
Гетероауксин 1:10	3,61±0,572 ¹	1,59±0,120 ¹	7,68±0,304 ¹
Гетероауксин 1:100	4,60±0,430 ¹	3,01±0,489	7,74±0,213 ¹
Гетероауксин 1:1000	7,99±0,400 ¹	2,52±0,119	9,50±0,530
Гетероауксин 1:10000	8,42±1,662	2,36±0,517	7,97±0,333
Гетероауксин 1:100000	9,74±1,312	2,55±0,333	7,73±0,190
Гетероауксин 1:1000000	9,69±1,233	2,48±0,195	9,02±0,256

¹ - $p < 0,05$ по сравнению с контролем.

Выводы. Полученные результаты показывают, что из всех используемых биостимуляторов наибольшим положительным эффектом на содержание пигментов фотосинтеза и каротиноидов обладает экстракт куколок дубового шелкопряда в разведениях 1:10000 – 1:100000.

Литература:

1. Шлык А.А. Определение хлорофилла и каротиноидов в экстрактах зеленых листьев / Шлык А.А. // Биохимические методы в физиологии растений. – М.: Наука, 1971. – С. 15-170.
2. Шлык А.А. О спектрофотометрическом определении хлорофиллов а и b / Шлык А.А. // Биохимия, 1968. – Т.33, вып. 2. – С. 275-285.
3. Некрасова Г.Ф., Киселева И.С. Экологическая физиология растений / Некрасова Г.Ф., Киселева И.С. // Руководство к лабораторным и практическим занятиям. – Екатеринбург, 2008 – С. 44– 50.
4. Практикум по общей биохимии 2-е изд., перераб. / Филиппович Ю.Б. [и др.]. // М.: Просвещение. 1982. – 311 с.

К ПОЗНАНИЮ ВЕРТИКАЛЬНОЙ СТРУКТУРЫ СООБЩЕСТВ НАЗЕМНЫХ РАКОВИННЫХ МОЛЛЮСКОВ (GASTROPODA, PROSOBRANCHIA) ЛИСТВЕННЫХ ЛЕСОВ БЕЛОРУССКОГО ПООЗЕРЬЯ

Коцур В.М.,

магистрант УО «ВГУ им. П.М. Машерова», г. Витебск, Республика Беларусь

Научный руководитель – Солодовников И.А., канд. биол. наук, доцент

В условиях Белорусского Поозерья наземные раковинные брюхоногие моллюски являются относительно немногочисленной группой по сравнению с членистоногими и круглыми червями. На настоящий момент в пределах указанного региона обнаружено 70 видов раковинных наземных гастропод. Однако, несмотря на относительно небольшой видовой состав, они играют важную роль в функционировании многих типов биоценозов. Особенно велика их роль в сообществах, сложенных лиственными породами. Хвойные леса являются, в целом, бедными раковинными моллюсками, как по плотности заселения, так и в видовом плане (максимум 10-11 видов). Примечательно, что в хвойных лесах, вероятно, отсутствуют дендрофильные виды гастропод, а имеющиеся представлены подстилочными и ксилобионтными формами. Увеличение видового богатства и плотности моллюсков наблюдается в смешанных лесах. Наибольшего же обилия во всех отношениях наземные моллюски достигают в широколиственных массивах с преобладанием клена, ясеня, вяза с примесью мелколистного элемента в виде осины. В то же время формации с преобладанием дуба необъяснимо бедны моллюсками. В лесных биотопах с преобладанием предпочитаемых моллюсками древесных пород видовой состав гастропод может насчитывать 33 вида. В таких сообществах четко прослеживается экологическая дифференциация видов моллюсков. Автор выражает благодарность научному руководителю за помощь в подготовке работы.

Можно выделить следующие основные группы наземных моллюсков: 1 - виды, обитающие в толще подстилки (виды родов *Cochlicopa* ssp., *Vertigo* ssp., *Vitrina pellucida pellucida* (Müller, 1774); 2 - виды, обитающие на поверхности подстилки (*Euomphalia strigella* (Draparnaud, 1801), *Helix pomatia* L., 1758, виды рода *Succinea* ssp.); 3 - ксилобионтные виды, обитающие под корой и в отмершей древесине (*Discus ruderatus* (Studer, 1820), виды рода *Clausilia* ssp.); 4 - дендрофильные виды (представители сем. Clausiliidae, Enidae, *Cepaea hortensis* (Müller, 1774), *Fruticicola fruticum* (Müller, 1774)). Изучение наземных моллюсков Белорусского Поозерья, проведенные в 2007-2011 гг., позволили выявить в вышеуказанных широколиственных формациях наряду с горизонтальным и вертикальное распределение моллюсков, прежде всего касающееся дендрофильных видов. В течение вегетационного сезона дендрофильные виды перемещаются с мест зимовки в подстилке у комля дерева или под корой вверх по стволу, занимая определенный для вида уровень. Сроки и продолжительность перемещения зависят от влажности и температуры. Колебания уровня влажности в течение сезона незначительно влияют на расположение моллюсков на той или иной высоте и части дерева; при низкой влажности моллюски прикрепляются к стволу, ветвям или листьям дерева слизевой мембраной и переживают неблагоприятный период. Обобщенная структура вертикального распределения при рассмотрении сверху вниз выглядит следующим образом. Выше всего на высоте от 1 до 4 метров отмечаются *F. fruticum* и *C. hortensis*. *F. fruticum* предпочитает располагаться на листьях деревьев и в меньшей мере на стволах и ветвях и обнаруживается чаще на деревьях подроста и кустарниках. *C. hortensis* же напротив, тяготеет именно к крупным стволам деревьев. Ниже их в 1 - 2 м (редко выше) от уровня почвы встречаются *Cochlodina laminata* (Montagu, 1803), *Laciniaria plicata* (Draparnaud, 1801). Наибольшая плотность данных видов наблюдается на уровне 1,2 - 1,7 м. В особо

влажных условиях они могут регистрироваться на высотах до 4 м и даже выше. Почти на одном уровне с предыдущим, на высоте 0,3 - 1,5 м располагаются *Merdigera obscura* (Müller, 1774), *Ena montana* (Draparnaud, 1801), *Bulgarica cana* (Held, 1836) и *Macrogastra plicatula* (Draparnaud, 1801) с наибольшей плотностью на высотах 0,7 - 1,5 м (в отношении *E. montana* данные носят предварительный характер т.к. лишь однажды удалось наблюдать ее в течение вегетационного периода). Самый нижний прикомлевой уровень занят самой маленькой нашей клаузилидой - *Ruthenica filograna* (Rossmassler, 1836). Особую группу образуют виды, тяготеющие к участкам отмерших стволов деревьев, не касающихся грунта (лежащих друг на друге, прислоненных к другим стволам). Здесь отмечаются представители *D. ruderatus*, виды рода *Clausilia* ssp., *Macrogastra latestriata borealis* (Boettger, 1878), *M. plicatula*, *Cochlodina orthostoma* (Menke, 1830). В отдельных случаях на стволах отмечаются и другие виды: в долине среднего течения р. Ушача (вяз с примесью ольхи и ясеня) на стволах серой ольхи на высоте 0,5 - 1,5 м были отмечены многочисленные экземпляры *Pupilla muscorum* (Linnaeus, 1758) и *Vertigo pusilla* Müller, 1774.

ЭКОЛОГИЧЕСКИЕ ПРОБЛЕМЫ РЕКРЕАЦИОННОЙ ДЕЯТЕЛЬНОСТИ ЧЕЛОВЕКА

Кривко Ю.И.,

студентка 4 курса УО «ВГУ им. П.М. Машерова», г. Витебск, Республика Беларусь

Научный руководитель – Шаматульская Е.В., преподаватель

Одна из очень важных, постоянных проблем и исследовательских тем в рекреационной деятельности связана с экологией наиболее популярных рекреационных районов. Существует сильное противоречие в том, что некоторые, как правило, небольшие, районы должны принимать аномально большое количество людей. Люди останавливаются в них на короткое время и ведут, как правило, очень активный и затратный образ жизни, что во многом противоречит задаче поддержания именно этих районов в экологически приемлемом состоянии. Часто такого рода районы уникальны в природном отношении.

Цель данного исследования – анализ рекреационного потенциала и ресурсов национального парка «Браславские озёра» в условиях экологического кризиса.

Для достижения указанной цели необходимо решить ряд следующих задач:

1. Изучить историю развития рекреационного потенциала национального парка «Браславские озёра»;
2. Определить особенности и виды рекреационных ресурсов национального парка «Браславские озёра»;
3. Ознакомиться с влиянием хозяйственной деятельности на природные комплексы и объекты национального парка «Браславские озёра».

Рекреационный потенциал - совокупность природных и социо-культурных предпосылок для организации рекреационной деятельности на определенной территории. Очень часто под рекреационным потенциалом понимается наличие на территории определенных уникальных или, по крайней мере, интересных не только для местных жителей объектов, но и для туристов [1].

Рекреационные ресурсы - это природные и антропогенные объекты, которые обладают такими свойствами, как уникальность, историческая или художественная ценность, эстетическая привлекательность, оздоровительная значимость.

Основные задачи национального парка заключаются не только в сохранении уникальных природных комплексов, но и в проведении научных исследований, рекреационной и другой хозяйственной деятельности, организации экологического просвещения и воспитания населения, сохранении культурного наследия.

Национальный парк "Браславские озера" - первый специально созданный объект в Белорусском Поозерье для охраны природных комплексов региона Браславских озер, которые представлены лесами, верховыми болотами, акваториями озер. Парк был создан в 1995г., он расположен на северо-западе страны в пределах Браславского района Витебской области. Занимает площадь свыше 69 тыс. га и включает в себя несколько заказников и памятников природы. Центр национального парка - один из древнейших городов Беларуси - Браслав. Основная цель создания национального парка - сохранение уникальных природных комплексов Браславской озерной группы. На месте Браславских озер выделяется крупная рекреационная зона.

Браславщина обладает огромными туристическими ресурсами. Основной рекреационный потенциал заключен в водных системах и отдельных озерах региона. Наиболее перспективны такие направления туризма и отдыха как водные путешествия, отдых на дачах возле берегов озер, рыбная ловля, парусный спорт. Особенно следует выделить часть озер Браславской группы, сконцентрированной вокруг города. Большинство из них имеют водные связи, доступные для всех типов туристических судов. Изрезанные береговые линии, большое количество островов образуют настоящий голубой лабиринт, удобный для прокладки туристических маршрутов. Всколмленные приозерные территории поражают своим разнообразием пейзажей. Здесь можно выделить большое количество обзорных точек, посещение которых доставляет эстетическое наслаждение. Среди таких обзорных точек наиболее известна гора Маяк. Расположена она на вершине холма, который на сорок метров возвышается над озерами Снуды и Струсто. Открываются широкие панорамы, которые относят к наиболее красивым в Белорусском Поозерье.

В связи с интенсивной посещаемостью отдыхающими рекреационных лесов (урочище места отдыха «Окменица») создаются неблагоприятные условия для естественного возобновления в них древостоев.

Таким образом, можно сделать выводы о том, что загрязнение атмосферы, автотранспортные выбросы, частичная вырубка лесов, осушительная мелиорация, химизация сельского хозяйства, нарушение гидрологического режима, рекреационная нагрузка и ряд других причин сказываются на природных комплексах национального парка.

Литература:

1. Николаенко, Д.В. Рекреационная география / М.: 2001. – 345 с.

ЗАРАЖЕННОСТЬ РАКООБРАЗНЫХ ЛИЧИНКАМИ ГЕЛЬМИНТОВ В ПООЗЕРЬЕ СЕВЕРНОЙ ЗОНЫ БЕЛАРУСИ

Кукар Д.В.,
аспирант УО «ВГАВМ», г. Витебск, Республика Беларусь
Научный руководитель – Субботин А.М., доктор биол. наук, доцент

В настоящее время крупным резервом в увеличении поголовья уток, снижении себестоимости утиного мяса могут быть разнообразные водоемы, которыми изобилует наша страна (только озер насчитывается 10800) [1, с. 66] с их богатыми запасами естественных биологических кормов – различных водных животных и растений. Но, одним из основных препятствий на пути получения высококачественной продукции являются заболевания паразитарной этиологии, передающиеся, в том числе, через промежуточных хозяев (ракообразных) [3, с. 8]. Ракообразные различных таксономических групп (копеподы, каланоиды, клadoцеры, гарпактициды, остракоды, изоподы, амфиподы) населяют многие водоемы нашей страны в большом количестве, содержат белка от 10 до 20%, жира до 1,5%, углеводов 3%, кальция 1,5–3%, а также сравнительно большие количества фосфора, железа и витаминов (А, С, D) [2, с. 39].

Задачей наших исследований по изучению гельминтофауны водоплавающих птиц в условиях Северной зоны Беларуси является определение роли ракообразных различных таксономических групп в эпизоотическом процессе гельминтозов.

Сбор ракообразных осуществлялся при помощи планктонного сачка, исследование производилось после предварительного раздавливания рачков между стеклами с последующей микроскопией.

Таблица 1 – Зараженность ракообразных личинками гельминтов в обследованных водоемах Северной зоны Беларуси (**Верхняя строка** – количество исследованных; **Нижняя строка** – процент инвазированных)

Таксономическая группа	Название озера, район расположения																		Всего, общ. %
	Езерище Городокского	Должа Поставского	Лосвидо Городокского	Кошо Городокского	Городно Витебского	Соро Бешенковичского	Черное Полоцкого	Долгое Глубокского	Ричи Браглаславского	Лепельское Лепельского	Сенно Сенненского	Свито Поставского	Четверть Поставского	Глодово Поставского	Гиньково Глубокского	Троща Ушачского	Плисса Глубокского		
<i>Copepoda:</i>	500	500	500	500	500	500	500	500	500	500	500	500	500	500	500	500	500	500	8500
<i>Cyclopidae</i> sp.	3,2	2,8	1,80	7,2	2,0	3,4	9,4	5,8	11,0	2,8	4,6	3,6	4,4	7,8	1,8	2,0	0,80	4,37	
<i>Calanoida:</i>	500	500	500	500	500	500	500	500	500	500	500	500	500	500	500	500	500	500	8500
<i>Diaptomidae</i> sp.	1,0	1,6	1,2	1,6	1,8	0,6	1,0	2,4	3,6	0,8	0,6	1,2	2,8	0,6	3,2	1,0	3,4	1,67	
<i>Cladocera:</i>	500	500	500	500	500	500	500	500	500	500	500	500	500	500	500	500	500	500	8500
<i>Daphniidae</i> sp.	0,2	0,4	0,8	2,8	0,6	0,4	0,6	0,8	2,6	0,4	1,0	1,8	1,2	0,6	0,4	1,2	0,8	0,87	
<i>Bosminidae</i> sp.	500	500	500	500	500	500	500	500	500	500	500	500	500	500	500	500	500	500	8500
<i>Harpacticoida</i> sp.	1,8	1,2	0,8	1,0	1,2	0,8	1,2	1,0	2,4	1,8	2,0	1,6	0,8	0,6	0,4	0,8	1,2	1,21	
<i>Harpacticoida</i> sp.	500	500	500	500	500	500	500	500	500	500	500	500	500	500	500	500	500	500	8500
<i>Ostracoda:</i>	0,6	0,8	1,0	0,8	0,4	2,2	1,2	1,4	2,6	0,8	1,0	0,6	1,6	1,0	1,8	0,6	0,4	1,10	
<i>Ostracoda:</i>	500	500	500	500	500	500	500	500	500	500	500	500	500	500	500	500	500	500	8500
<i>Cypris</i> sp.	0,2	0,4	1,0	0,8	0,6	1,4	0,8	1,2	1,8	0,6	0,8	1,4	2,2	1,8	1,0	0,8	1,0	1,04	
<i>Isopoda:</i>	500	500	500	500	500	500	500	500	500	500	500	500	500	500	500	500	500	500	8500
<i>Asellus aquaticus</i>	0,6	0,8	1,0	0,2	0,8	1,0	0,4	0,6	1,6	1,0	1,4	0,8	1,4	1,0	1,0	0,8	1,4	0,92	
<i>Amphipoda:</i>	500	500	500	500	500	500	500	500	500	500	500	500	500	500	500	500	500	500	8500
<i>Gammaridae</i> sp.	2,0	2,4	0,8	1,2	1,0	2,0	1,4	3,2	2,2	1,0	0,8	1,6	2,2	1,4	1,6	1,0	0,8	1,56	
Всего:	4000	4000	4000	4000	4000	4000	4000	4000	4000	4000	4000	4000	4000	4000	4000	4000	4000	4000	68000
Общ. %	1,2	1,3	1,05	1,95	1,05	1,47	2,0	2,05	3,25	1,15	1,52	1,57	2,07	1,85	1,4	1,02	1,2	1,6	

Таблица 2 – Ракообразные – предвестники гельминтозной инвазии водоплавающих птиц в поозерье Северной зоны Беларуси

Дикие и домашние водоплавающие птицы	Обнаружены ракообразные инвазированные личинками гельминтов птиц	Использование водоема для разведения водоплавающих птиц	Гельминтозная инвазия
Обнаружены	Cyclopidae sp., Diaptomidae sp., Harpacticoida sp., Cypris sp., Gammaridae sp.	Используется	Цестодозная
Обнаружены	Daphniidae sp., Bosminidae sp., Asellus aquaticus, Gammaridae sp.	Используется	Нематодозная
Обнаружены	Asellus aquaticus, Gammaridae sp.	Используется	Акантоцефалезная

Результаты исследований показали, что в поозерье Северной зоны Беларуси низшие ракообразные различных таксономических групп принимают неодинаковое участие в эпизоотическом процессе гельминтозов водоплавающих птиц (таблица 1). Для развития определенных видов гельминтов необходимо наличие в водоеме соответствующих промежуточных хозяев. Поэтому, определив видовой состав животных водоема и зная состав промежуточных хозяев соответствующих видов гельминтов птиц, можно сделать заключение о наличии или отсутствии условий в водоеме для возникновения определенных гельминтозов (таблица 2). Помимо этого, накопленные наукой данные по изучению газового режима водоемов дают возможность в настоящее время сделать примерную оценку этого режима без проведения прямых исследований, а на

основании косвенных показателей качественного состава зоопланктона. Избыточные концентрации в воде сероводорода угнетающе и даже губительно влияют на многих водных животных, особенно губительно для гаммарусов, так как эти рачки кислородолюбивы, а там, где есть сероводород, обычно мало кислорода. Исходя из этого, изучение качественного состава ракообразных в водоеме и их зараженности личинкам гельминтов позволит не только спрогнозировать возникновение и развитие гельминтозов уток, предотвратить их широкое распространение, но и косвенно проанализировать газовый состав воды в водоеме.

Литература:

1. Общая и ветеринарная экология: учебное пособие для студентов высших сельскохозяйственных учебных заведений / А.И. Ятусевич [и др.]; под ред. А.И. Ятусевича и В.А. Медведского – Минск: ИВЦ Минфина, 2009. – 304 с. (с. 66).
2. Озерный рачок-бокоплав (*Gammarus lacustris*) и его использование в качестве корма для домашних птиц: труды Омского с.-х. ин-та / А.В. Федюшин – М., 1957. – Т. 23. – С. 39–56.
3. Потемкина, В.А. Гельминтозы домашних птиц: учеб. Пособие / В.А. Потемкина. – М.: Сельхозгиз., 1953. – С. 3–368.

ОРНИТОЛОГИЧЕСКОЕ ПРОСВЕЩЕНИЕ КАК ОДНА ИЗ ФОРМ ПРИРОДООХРАННОЙ ДЕЯТЕЛЬНОСТИ

Кучинская М.И.,

студентка 5 курса УО «ВГУ им. П.М. Машерова», г. Витебск, Республика Беларусь

Научный руководитель – Захарова Г.А., канд. биол. наук, доцент

Экологическое воспитание и просвещение представляет собой процесс формирования у человека сознательного восприятия окружающей природной среды, убежденности в необходимости бережного отношения к природе, к разумному использованию ее богатств, пониманию важности приумножения естественных ресурсов. На сегодняшний момент, к сожалению, общий уровень экологического образования населения не достаточно высок и важность природоохранного просвещения приобретает все большую актуальность.

Объектом нашего исследования является экологическое и, в частности, орнитологическое просвещение населения. Предметом - мероприятия, способствующие изучению птиц и привлечению населения к охране природы. Целью - разработка и обоснование методов орнитологического просвещения, способствующих вовлечению населения в природоохранную деятельность.

Орнитологическое воспитание и просвещение — это формирование у человека убежденности в необходимости бережного отношения к птицам, понимания важности значения орнитофауны. Орнитологическое образование призвано: помочь людям осознать необходимость сохранения видового разнообразия птиц; обеспечить их точной информацией о состоянии птиц в условиях естественного местообитания, что даст возможность обществу принимать оптимальные решения по охране птиц; дать умения и выработать навыки, необходимые человеку для решения возникающих проблем окружающей среды.

Современное экологическое образование формируется на основе нескольких составляющих: – традиционных методах, базирующихся на тесном контакте детей с природой, натуралистических наблюдениях, экскурсиях; – народных традициях (фольклор, народные праздники, приметы, игры, сказки). Важнейшими средствами экологического образования являются программы и эколого-образовательные проекты, учебно-методические пособия, компьютерное обеспечение (программное обеспечение, в том числе информация о состоянии окружающей среды), практикумы по экологическому мониторингу и эколого-исследовательской деятельности, реализуемые в школьных учебных заведениях, вузах и учреждениях дополнительного образования. Ведущее место в формировании экологизированного мировоззрения широкой читательской и зрительской аудитории принадлежит современным средствам массовой информации. Эколого-просветительская деятельность должна быть ориентирована на все возрастные и социальные группы населения.

Серьезным препятствием усвоения экологических знаний является отсутствие контактов с живой природой. В связи с этим, помочь наиболее системно взглянуть на окружающую нас среду, в их сложных взаимосвязях между живыми организмами (их популяциями и сообществами) и окружающей средой позволяют *комплексные экологические экскурсии*.

Очень эффективной формой формирования экологического сознания могут стать активные методы обучения: деловые, дидактические, имитационные и др. *игры и конкурсы*. Игра – это не только развлечение и забава, а еще и особый метод вовлечения детей в творческую деятельность. Экологические игры помогают увидеть неповторимость и целостность не только определенного живого организма, но и экосистемы, осознать невозможность нарушения ее целостности, понять, что неразумное вмешательство в природу может повлечь за собой существенные изменения как внутри самой экосистемы, так и за ее пределами. Усвоение сложных экологических понятий происходит легко и непринужденно т.к. захватывает и сам процесс игры, и ее результаты. Пропущенная через игру информация надолго запоминается. Сочетание игры с различными видами практической и исследовательской деятельности способствует воспитанию экологической культуры и интеллекта.

Восприятию красоты и значимости птиц и природы в целом может помочь использование художественных литературных образов. Упоминаний птиц много в произведениях А. Пушкина («Золотой петушок», «Сказка о царе Солтане... и царевне – лебедь»), А. Толстого («Сорока, Сова и кот», «Гусак», «Петушки», «Куриный бог», «Воробей», «Жар – птица», «Курочка Ряба»), «Петушок – золотой гребешок», «Лиса и дрозд», «Лиса и тетерев», «Лиса и петух»); Г.Х. Андерсена («Гадкий утенок», «Дикие лебеди», «Соловей»); Б.Гримм («Воробей и его четверо деток», «Ворониха», «Вшь и удод») и др.

Одной из действенных мер орнитологического просвещения является создание подходящих места для гнездования птиц: посадка живых изгородей из густых кустарников, изготовление и развешивание домиков для гнездования (дуплянок, скворечников). Мерой, позволяющей сохранить зимующим птицам жизнь и любоваться ими, является их зимняя подкормка.

Одним из примеров орнитологического просвещения среди школьников является реализация проекта «Птица – символ Витебска», проведенного нами при поддержке общественной организации «Ахова птушак Бацькаўшчыны». По результатам конкурса рисунков учащихся витебских школ, орнитологическим символом Витебска признана кольчатая голубица. Во время награждения участников проекта в их школах были показаны презентации о биологии этого вида птиц.

ЭКОЛОГИЧЕСКИЕ РЕШЕНИЯ ЭНЕРГЕТИЧЕСКОЙ ПРОБЛЕМЫ

Лавицкая Т.М., Красиков А.А.,
студенты 3 и 1 курсов УО «ВГАВМ», г. Витебск, Республика Беларусь

Многие глобально-экологические проблемы могли бы получить успешное разрешение, если бы удалось устранить самый главный дефицит - энергетический.

Преобразующая деятельность человеческого общества в своем историческом развитии сопровождалась непрерывным ростом потребления энергии. Смена источников энергии - древесина, уголь, нефть, природный газ, энергия атома - это по существу вехи технического прогресса. На современном этапе широкое использование электрической энергии и двигателей внутреннего сгорания привело к быстрому росту добычи ископаемых, в первую очередь нефти и газа.

Пользуясь ископаемыми источниками энергии, человек фактически расходует энергию Солнца, аккумулированную растительным миром нашей планеты в течение миллиардов лет. Запасы этих источников велики, но не безграничны. Расчеты ученых свидетельствуют о том, что если темпы добычи и потребления нефти и газа сохранятся, то их запасов хватит только на 30 лет. А ведь нефть и природный газ являются ценным сырьем химической промышленности, из которого получают полимерные материалы, красители и др.

Одним из перспективных путей решения энергетической проблемы - это расширение сферы использования каменного угля, поскольку 90% всех горючих ископаемых являются твердыми (доля нефти составляет только 6%). Предполагается, что основная масса угля пойдет на замену нефти и газа как топлива на теплоэлектростанциях, а такая замена, очевидно, приведет к значительному ухудшению экологической ситуации. Ведь в газообразных выбросах окажется гораздо больше соединений серы и азота, а также твердых частиц (дыма), чем это имеет место при использовании природного газа и нефтепродуктов.

После успешного пуска атомных реакторов большие надежды в решении энергетической проблемы возлагались на атомную энергетику. Теоретические расчеты и первый опыт практического использования атомной энергетики давали для этого все необходимые основания. Ведь количество тепловой энергии, производимой при делении, скажем, 1 г урана - 235 эквивалентно энергии, выделяемой при сгорании около 2200 л нефти-сырья или 2,7 т угля. Однако в настоящее время осознание реальных масштабов экологических последствий аварий на АЭС, а также трудностей безопасного захоронения высокотоксичных радиоактивных отходов вносит определенные коррективы в развитие атомной энергетики.

Более перспективным может оказаться использование энергии управляемого термоядерного синтеза. Однако основная трудность создания технологии, позволяющей использовать энергию термоядерного синтеза, заключается в том, что для начала реакции необходима высокая температура. В настоящее время даже в лабораторных условиях пока не удается создать установку, в которой определенную массу газа можно было бы нагреть до нужной температуры. Использование термоядерного синтеза для получения энергии в широких масштабах имеет и экологическое ограничение, связанное, в частности, с дополнительной концентрацией энергии на Земле. Это чревато разогревом поверхности планеты, серьезным изменением климата и другими непредсказуемыми последствиями.

В разработке проектов будущего нашей цивилизации ученые все чаще обращаются к идее преобразования солнечной энергии, которая поистине является экологически чистой, но пока мало освоенной. Подсчитано, что поверхность Земли получает от Солнца за две недели столько энергии, сколько заключено во всех мировых запасах органического топлива. Сегодня создано несколько технологий солнечной энергетики. В них предусматривается преобразование солнечной энергии различными способами: солнечный нагрев, преобразование солнечной энергии в электрическую, использование биологических и химических фотопроцессов. Предполагается, что в будущем на долю гелиоэнергетики будет приходиться до 25% от всей вырабатываемой энергии.

С экологической точки зрения весьма перспективной является водородная энергетика, предусматривающая сжигание водорода, при котором не возникает вредных выбросов. Однако для развития такой энергетики необходимо решить ряд задач, связанных со снижением себестоимости водорода, созданием надежных средств его хранения и транспортировки. Когда стоимость водорода станет равной, а возможно даже ниже, стоимости нефти, то можно будет говорить о наступлении эры водородной энергетики. Водород станет широко использоваться в авиации, водном и наземном транспорте, промышленности и сельскохозяйственном производстве.

В заключении, хочется отметить, что объясняя появление экологической проблемы, можно ссылаться на несовершенство технологий, на недостаточность развития экономики, на множество иных причин, но при этом не следует сбрасывать со счетов и «субъективный фактор», т.е. самого человека. Ведь именно его непрерывно растущие материальные потребности, в конечном счете, являются причиной всех антропогенных влияний на природную среду. Поэтому решая энергетическую проблему, в первую очередь, нужно решать проблему разумных потребностей человека и человечества.

ВЕРТИКАЛЬНОЕ РАСПРЕДЕЛЕНИЕ МЕЗОСТИГМАТИЧЕСКИХ КЛЕЩЕЙ В ПОЧВАХ ЗЕЛЕННЫХ ЗОН Г. ВИТЕБСКА

Липо Н.А.,
студентка 5 курса УО «ВГУ им. П.М. Машерова», г. Витебск, Республика Беларусь
Научный руководитель – Коханская С.П., ст. преподаватель

Мезостигматические клещи имеют всеветное распространение и включают несколько тысяч видов. Эта группа, в свою очередь, делится на ряд когорт, представители которых весьма отличаются по образу жизни, способу питания, месту в экосистемах [1]. Мезостигматы обитают в почве, подстилке, гниющих субстратах, навозе, водорослях на морском берегу, на грызунах, птицах, а также в их гнездах, на различных насекомых. Как показывают наблюдения, преобладающая часть мезостигмат - хищники. Они питаются нематодами, коллемболами, яйцами и личинками насекомых, другими клещами. Некоторые из мезостигмат являются сапрофагами и поедают остатки растений и животных. Есть среди них копрофаги, поедающие экскременты.

Целью настоящей работы явилось изучение вертикального распределения мезостигматических клещей в почвах парковых и зеленых зон г. Витебска.

Материалом для работы послужили сборы почвенных клещей, проведенные в 2002 и 2009-2010 гг. Нами исследовано 160 почвенных проб, взятых из 3-х горизонтов: подстилка, слой почвы 0-5 см и 5-10 см. Из них извлечено и изучено 381 экз. мезостигматических клещей. Обработка материала проводилась по общепринятым методикам. Для характеристики сообществ почвенных клещей вычислялись индексы доминирования (ИД) и встречаемости (ИВ), а также плотность заселения клещами изучаемых почв [2].

Найденные нами клещи принадлежат к 3-м когортам, 13-ти семействам и представлены 63-мя систематическими единицами. Наиболее многочисленны и разнообразны в видовом отношении гамазовые клещи (75,06 % от общей численности, 48 видов). Когорта Trachytina представлена 4-мя видами, когорта Uropodina – 11-ю видами. Общий ИВ клещей в городских почвах составляет 55,6 %, плотность заселения – 952,5 экз/м².

Анализ вертикального распределения клещей показал, что заселенность почвенных горизонтов весьма неравномерна. Наибольшее количество клещей – 239 экз. – обитает в подстилке. Здесь представлены 12 семейств и наблюдается наибольшее видовое разнообразие (50 видов): Parasitidae – 17 видов, Veigidae – 5 видов, Ameroseiidae – 2 вида, Phytoseiidae – 1 вид, Rhodacaridae – 4 вида, Macrochelidae – 2 вида, Pachylaelaptidae – 4 вида, Laelaptidae – 3 вида, Eviphididae – 1 вид, Zerconidae – 1 вид, Trachytidae – 4 вида, Uropodidae – 7 видов. Следует отметить, что клещи сем. Ameroseiidae отмечены только в подстилке. Плотность заселения клещами подстилки составляет 1951 экз/м², ИВ – 83,7%. Эудоминантами в этом горизонте являются *P. (P.) wasmanni* и *P. (P.) lapponicus* (ИД 13,8 % и 12,1 % соответственно), которые в сумме составляют 25,9 % от общей численности клещей в подстилке. К доминантам относятся 4 вида клещей: *Parasitidae gen. sp.*, *Uropodidae gen. sp.*, *D. modesta*, *T. ovalis* (ИД от 6,3 % до 5,0 %, в сумме 22,2 %). К группе субдоминантов можно отнести 8 видов клещей, чей ИД колеблется от 4,6% до 2,1 %, и в сумме они составляют 24,1 %. Рецеденты в подстилке представлены 10-ю видами, субрецеденты – 26-ю видами. В сумме две эти группы составляют 27,8 % от найденных в этом горизонте клещей. Наиболее часто в подстилке встречаются *P. (P.) lapponicus*, *Parasitidae gen. sp.*, *P. (P.) wasmanni*, *D. modesta*.

Почвенный горизонт 0-5 см заселен клещами намного меньше. Нами найдено 94 экз. мезостигматических клещей 36-ти видов. В этом горизонте обитают клещи, принадлежащие к 12-ти семействам, однако видовой состав каждого семейства беднее, чем в подстилке. Четыре вида сем. Acesojeidae отмечены только в почве 0-5 см. Плотность клещей в этом горизонте почти в 3 раза меньше, чем в подстилке и составляет 616,4 экз/м², ИВ – 52,5 %. К эудоминантам относятся *V. nemorensis* и *Parasitidae gen. sp.* (ИД – 11,7 % и 10,6 % соответственно, в сумме – 22,3 %). Доминируют в этом горизонте клещи, чей ИД колеблется от 7,4 % до 5,3%, и в сумме составляет 24,4 %. Наиболее часто в почве 0-5 см встречаются *Parasitidae gen. sp.*, *V. nemorensis*, *P. (P.) lapponicus*.

Почвенный горизонт 5-10 см заселен мезостигматами слабо. Нами найдено 48 экз. клещей, принадлежащих к 21 виду. Общая плотность клещей в этом горизонте составляет 384 экз/м², ИВ – 32 %. Здесь представлены 8 семейств, причем сем. Uropodidae более разнообразно в видовом соотношении, чем в выше лежащих горизонтах и включает 9 видов. Доминируют в этом слое *R. mandibularis*, *H. (G.) aculeifer* и *P. (P.) misellus* (ИД 16,7 %, 12,5 %, 10,4 % соответственно, в сумме – 39,6 %). Часто встречаемыми являются *H. (G.) aculeifer* и *V. nemorensis*.

Литература:

1. Брегетова, Н.Г. О таксономической структуре системы паразитиформных клещей (Acarina, Parasitiformes) / Н.Г. Брегетова. // В сб.: Морфология и диагностика клещей. – Л., 1977. – С. 69-78.
2. Беклемишев, В.Н. Термины и понятия, необходимые при количественном изучении эктопаразитов и нидоколов / В.Н. Беклемишев. // Биоценологические основы сравнительной паразитологии. – Л., 1970. – С. 143 – 154.

ЭКОЛОГИЧЕСКОЕ ВОСПИТАНИЕ ПРИ ОБУЧЕНИИ АСТРОНОМИИ

Лищевский В.В.,
студент 5 курса УО «ВГУ им. П.М. Машерова», г. Витебск, Республика Беларусь
Видус К.Ю.,
ученица 10 класса УО «Новкинская ГОСШ»,
Витебский р-н, Республика Беларусь
Научный руководитель – Голубев В.А., ст. преподаватель

Среди глобальных проблем сегодняшнего дня особое место занимает проблема сохранения земной природы, состояние которой в последнее время вызывает вполне обоснованную тревогу. В решении этой проблемы важная роль принадлежит общеобразовательной и профессиональной школе, потому что экологическая культура — один из элементов культуры и воспитанности человека.

Программный материал рекомендуется изучать в тесной связи с конкретными вопросами охраны среды и рационального использования природных ресурсов.

Экологическое воспитание, направленное на формирование и развитие экологической культуры, представляет собой сложный и поэтапный процесс, охватывающий весь период обучения, всю совокупность общеобразовательных учебных предметов, включая астрономию. К числу сквозных идей курса астрономии относится распространение на Вселенную понятия среды обитания Человека. Мировоззренческую роль этой идеи можно пояснить следующим образом. Подобно тому, как биология показывает учащимся место среди живых организмов и география даёт понятие о нашей планете как среде, в которой протекает жизнь человека, астрономия не только определяет место человека во Вселенной, но и распространяет на неё понятие «среды», в которой люди живут сейчас и которую им предстоит осваивать в будущем. Такой подход даёт возможность для широкого толкования экологических ориентаций. Он также даёт экологическое обоснование освоению космического пространства, знакомит с возможными путями использования космоса для решения актуальной задачи оптимизации взаимодействия общества и природы. Нельзя забывать и то, что в нынешней обстановке, характеризующейся небывалым за весь послевоенный период обострением борьбы двух общественных систем, двух полярно противоположных мировоззрений, особую важность приобретает борьба против буржуазной идеологии. А поскольку использование космоса для решения экологических проблем сегодня также оказалось ареной острой идеологической борьбы, по-видимому, целесообразно рассказать об этом хотя бы на внеклассных занятиях по астрономии [1, с. 33].

Во время изучения вопросов астрономии, имеющих отношение к экологии, учащиеся в курсах других предметов (география, биология, химия, физика, литература, обществоведение) уже получают представление о разных аспектах экологии. Поэтому на уроках астрономии не придётся вводить понятия экологии, излагать философские положения о единстве природы и общества, основы учения В.И. Вернадского о биосфере и т.д. Из трёх возможных уровней изучения экологических проблем (глобальный, региональный и локальный) курсу астрономии наиболее близок глобальный. Это имеет важное дидактическое значение, ибо глобальный уровень рассмотрения экологической ситуации сильнее затрагивает воображение, создаёт предпосылки для актуализации накопленных знаний, их перестройки в соответствии с поиском решения проблемы. Уже на первом уроке астрономии обращают внимание на то, что в настоящее время воздействие человека на природу Земли по своим масштабам соизмеримо с воздействием космических факторов.

При проведении занятий по астрономии нужно подчёркивать, что решение всех экологических проблем, как и других глобальных проблем, стоящих перед человечеством, возможно лишь при условии решения главной из них — сохранение и упрочение мира на Земле, предотвращение термоядерной войны и полное запрещение использования космического пространства и небесных тел в военных целях.

Ясно, что включение элементов экологического образования и воспитания в процесс обучения основам астрономии будет способствовать гуманизации школьной астрономии и внесёт вклад в формирование активной жизненной позиции выпускников как средних школ, так и профтехучилищ нашей страны.

Литература:

1. Левитан, Е.П. Основы обучения астрономии / Е.П. Левитан. — М.: «Высшая школа», 1987. — 136 с.

РЕСУРСЫ РЕДКИХ РАСТЕНИЙ В ПОЛОСЕ ОТЧУЖДЕНИЯ ЖЕЛЕЗНЫХ ДОРОГ

Лопоногова М.Н., Кравец О.Ю.,
студентки 6 курса УО «ВГУ им. П.М. Машерова», г. Витебск, Республика Беларусь
Научный руководитель – Ивановский В.В., канд. биол. наук, доцент

Целью работы являлась оценка современного состояния флоры редких растений, их ресурсов и разработка рекомендаций по охране редких растений полосы отчуждения железных дорог Витебского района.

Полоса отчуждения железной дороги от остановочного пункта «Малые Лётцы» до станции Витебск (Витебский район) представляет собой естественный рефугиум для некоторых видов редких растений.

Изучение редких растений осуществлялось методом учётных площадок. На исследуемой территории было заложено 33 учётные площадки, площадью по 9 м².

Длина железнодорожных путей от остановочного пункта Малые Лётцы до черты города Витебска составляет 18000 м, ширина полосы отчуждения, пригодной для произрастания редких растений, равна 20 (10×2) м.

В результате исследований было обнаружено 9 видов редких растений. Расчёт средней плотности (g) редких растений на 1 м² производился по формуле $g = \sum_{\text{вида}} / S$, где S – площадь 33 учётных площадок (S=297 м²), а $\sum_{\text{вида}}$ – сумма всех растений одного вида.

Результаты вычислений: первоцвет высокий– 0,17 растений на кв.м, борец шерстистоустый–0,06, купальница европейская–0,13, девясил высокий–0,06, касатик айровидный–0,06, живокость высокая–0,03, тайник овальный –0,04, первоцвет весенний–0,17, шпажник черепитчатый–0,04, безвременник осенний–0,02.

Зная площадь исследованной территории ($S_{\text{тер-р-ии}}=360000 \text{ м}^2$) и плотность вида (g), можно рассчитать количество растений в полосе отчуждения по формуле $g \times S_{\text{тер-р-ии}}$. Данные по количеству семян, луковок (клубнелуковиц) и корневищ по некоторым видам редких растений мы заимствовали из специальной литературы [1].

Данные расчётов выглядят следующим образом: для корневищных и луковичных (клубнелуковичных) растений количество посевного материала равно количеству растений и соответствует следующим величинам: касатик айровидный–21600 корневищ (8,64 кг семян), первоцвет высокий– 61200 корневищ, шпажник черепитчатый–14400 клубнелуковиц, безвременник осенний–7200 клубнелуковиц, тайник овальный–7,56 кг семян, девясил высокий–8, 1 кг семян, борец шерстистоустый–21600 корневищ (8,64кг семян), купальница европейская–46800 корневищ, живокость высокая–10800 корневищ (4,32 кг семян).

Таким образом, в полосе отчуждения железной дороги на участке Малые Лётцы – Витебск выявлено 9 видов редких растений, для 9 видов которых можно заготовить 48,6 кг семян, 21600 штук луковок (клубнелуковиц) и 198000 штук корневищ для посева на экологически чистых участках.

Литература:

1. Протасов, Н.И. Сорные растения и меры борьбы с ними / Н.И. Протасов, К.П. Паденов, П.М. Шерснев. – Мн.: Ураджай, 1987. – 272 с.

НЕГАТИВНОЕ ВЛИЯНИЕ ИНФРАЗВУКА НА ЖИВЫЕ ОРГАНИЗМЫ И МЕТОДЫ БОРЬБЫ С НИМ

Лошилова Е.А., Крутолевич А.Н.,
студенты 2 и 1 курсов, УО «ВГАВМ», г. Витебск, Республика Беларусь

Инфразвук представляет собой продольные волны с частотой от 0 до 16 Гц. Инфразвук окружает нас повсюду. Он содержится в шуме моря, его источниками являются турбулентность атмосферы и ветер, грозовые разряды и взрывы; в земной коре – сотрясения и вибрации от самых различных источников. Для инфразвука характерно малое поглощение в различных средах, вследствие чего он может распространяться на очень далекие расстояния.

Инфразвук не воспринимается человеческим ухом, т.к. вызываемые им колебания барабанной перепонки слишком медленные, и перилимфа в улитке успевает в течение периода колебания выровнять давление выпячиванием круглого окна. Однако инфразвуковые волны воспринимают некоторые животные: коты, собаки, змеи и др.

В связи с тем, что инфразвук неслышим, долгое время считалось, что он биологически нейтрален. Однако было замечено, что люди, находившиеся в лаборатории, где работал мощный вентилятор, создающий инфразвуковые волны, чувствовали недомогание, усталость, головные боли.

Исследования биологического действия инфразвука показали, что человеческий организм высокочувствителен к инфразвуку. Воздействие инфразвука на живые организмы обусловлено механическим резонансом упругих колебаний с частотами ниже 16 Гц и происходит не только через слуховой анализатор, но и через рецепторы кожи. Возникающие под воздействием инфразвука нервные импульсы нарушают согласованную работу различных отделов нервной системы. В результате чего такие колебания малой интенсивности вызывают тошноту, звон в ушах, ухудшение зрения, безотчетный страх и беспокойство; колебания средней интенсивности расстраивают органы пищеварения и мозг, приводят к обморокам и временной потере зрения. Мощный инфразвук приводит к параличу и способен полностью остановить работу сердца.

Обычно неприятные ощущения начинаются со 120 дБ, травмирующие – со 130 дБ. Самыми опасными считаются колебания с частотой от 6 до 9 Гц, т.к. в этом диапазоне находятся частоты собственных колебаний внутренних органов, и инфразвук вызывает их вынужденные колебания. При инфразвуковом воздействии с частотой 7 Гц возможен паралич сердца и нервной системы. Опасен резонанс органов брюшной полости, имеющий место при колебаниях с частотой 4-8 Гц. Психическое воздействие инфразвука сильнее всего проявляется на частоте 7 Гц, созвучной α -ритму природных колебаний головного мозга, в результате чего любая умственная работа становится невозможной.

Даже слабые инфразвуки могут оказывать на человека существенное воздействие, если они носят длительный характер. Именно инфразвуками, неслышно проникающими сквозь самые толстые стены, вызываются многие нервные болезни жителей крупных городов. Было обнаружено, что во время сильных порывов ветра уровень инфразвуковых колебаний частотой 0,1 Гц достигает на 30-м этаже 140 дБ, т.е. несколько превышает порог болевого ощущения уха в диапазоне слышимых частот. Можно представить, что чувствуют люди в высоких зданиях при сильных порывах ветра.

Ученые полагают, что естественный инфразвук может стимулировать агрессию и усиливать беспорядки. Возможно, что этим объясняется связь роста числа психозов и безумий в определенных местностях с естественным инфразвуком, создаваемым ветрами, вроде Мистрала (в долине Роны) или Сирокко (в Сахаре). Действием инфразвука объясняется поведение животных, предшествующее природным катаклизмам.

В промышленном животноводстве животные также подвергаются значительным инфразвуковым воздействиям, которые создают электродвигатели, компрессоры, электрооилки, а это оказывает отрицательное влияние на молокоотдачу и другие физиологические функции сельскохозяйственных животных.

Сейчас уже в мировом масштабе разрабатываются способы борьбы с инфразвуковым загрязнением среды. Самым эффективным и единственным средством борьбы с инфразвуком является его снижение в источнике. Так, принимаются меры по снижению интенсивности аэродинамических процессов – ограничение скорости движения транспорта, снижение скорости истечения жидкостей. В технике борьба с инфразвуком в источнике возникновения ведется в направлении изменения режима работы технологического оборудования – увеличения его быстроходности. При выборе конструкций предпочтение отдается малогабаритным машинам большой жесткости. В качестве индивидуальных средств защиты рекомендуется применение наушников, вкладышей, защищающих ухо от неблагоприятного действия сопутствующего шума. К мерам профилактики организационного плана следует отнести соблюдение режима труда и отдыха, запрещение сверхурочных работ.

В Витебской области негативное влияние инфразвука учитывается при проектировании трасс и жилых районов, широко используются звукоизолирующие материалы и конструкции, экранирующие устройства, зеленые насаждения.

Таким образом, защита от инфразвука на практике представляет достаточно сложную инженерную задачу, однако ее необходимо решать, чтобы уменьшить его вредное воздействие на живые организмы.

СТРУКТУРА СООБЩЕСТВ ПОЧВЕННЫХ МЕЗОСТИГМАТИЧЕСКИХ КЛЕЩЕЙ БИОЛОГИЧЕСКОГО ЗАКАЗНИКА «ПРИДВИНЬЕ»

Ляшкевич Е.Н.,
студентка 5 курса УО «ВГУ им. П.М. Машерова», г. Витебск, Республика Беларусь
Научный руководитель – Коханская С.П., ст. преподаватель

Естественные экологические системы, биологическое и ландшафтное разнообразие являются незаменимыми и невозобновляемыми природными ресурсами, которые широко используются для обеспечения человечества продовольствием, медикаментами, строительными материалами, топливом, информацией. Национальная экологическая сеть представляет собой систему природно-территориальных комплексов со специальными режимами природопользования. Элементами национальной экологической сети являются природоохранные территории, подлежащие особой и специальной охране. При рассмотрении роли особо охраняемых природных территорий важным представляется сохранение биоразнообразия в естественных условиях [1]. Целью работы явилось изучение видового состава и таксономической структуры сообществ мезостигматических клещей в почвах местного биологического заказника «Придвинье», расположенного в Витебском районе Витебской области.

Материалом для настоящей работы послужили сборы почвенных мезостигматических клещей, сделанные в 1997-2001, 2010гг. Пробы почвы и подстилки собирали и обрабатывали с помощью термоэлектров. Фиксацию клещей и изготовление препаратов из них проводили по общепринятой методике. Всего обработано 234 пробы из лесных (сосняки, ельники, ольшанники) и луговых (суходол, низинный луг) биотопов. Для характеристики структуры сообществ мезостигмат использовались такие показатели, как индекс доминирования (ИД), индекс встречаемости (ИВ), плотность клещей [2]. Из проб почвы и подстилки нами извлечено и изучено 2081 экз. мезостигматических клещей, принадлежащих к 4-м когортам, 16-ти семействам, 90 систематическим единицам. Когорты весьма неравноценны по видовому разнообразию: *Microgyniina* – 2 вида, *Gamasina* – 67 видов, *Trachytina* – 5 видов, *Uropodina* – 16 видов. Общий ИВ клещей в почвах заказника составляет 70,09%, плотность заселения – 3557 экз./м².

Анализ структуры доминирования в сообществах клещей показал, что к группе эудоминантов относятся 4 вида мезостигмат: *T. aegrota*, *P.(P.) lapponicus*, *V. nemorensis*, *P. kochi*. Их ИД колеблется от 14,51% до 12,35% и в сумме они со-

ставляют 54,35% от общего числа найденных нами клещей. Доминантами являются *Trich. ovalis* и *P. sarekensis* (их ИД 6,92% и 6,44% соответственно), которые в сумме составляют 13,36%. Группа субдоминантов представлена 3 видами: *P.(P.) misellus*, *Parasitidae gen. sp.*, *H.(G.) aculeifer* (ИД от 4,04% до 2,21%, в сумме составляют 8,89%). К рецедентам относятся 7 видов клещей, ИД которых колеблется от 1,83% до 1,01% (в сумме они составляют 9,57% от общей численности). Остальные 74 вида, составляющие 13,83%, можно отнести к субрецедентам (ИД меньше 1,00%).

При рассмотрении таксономической структуры сообществ почвенных мезостигматических клещей в заказнике нами установлено, что наибольшим видовым разнообразием отличается сем. Uropodidae -16 видов, которые относятся к 10 родам (3 под родам). Один вид уропод относится к часто встречаемому (*Trich. ovalis*), 6 видов – к средне встречаемому, 2 вида – к редким, 7 видов – к очень редким. Вместе с тем, доля этого семейства в наших сборах невелика – 11,87%, плотность заселения уроподами изученных почв составляет 422 экз./м². Наиболее богатый видовой состав наблюдается в подстилке – 16 видов, в почве 0-5 см отмечено 7 видов, в почве 5-10 см – 5 видов.

На втором месте по видовому разнообразию в наших сборах находится сем. Parasitidae, которое представлено 15-ю видами, отнесенными к 4-м родам (5 под родам). Среди них 2 вида являются массовыми (*P.(P.) lapponicus*, *P.(P.) misellus*), по 4 вида относятся к часто встречаемому и средне встречаемому, 3 вида – редкие, 2 – очень редкие. Паразитиды – самые многочисленные в наших сборах, они составляют 27,87%. Плотность заселения ими почв также наивысшая – 991 экз./м².

Несколько меньшее видовое разнообразие наблюдается в сем. Laelaptidae – 10 видов (5 родов, 2 под рода). Эти клещи встречаются в небольших количествах, доля семейства составляет всего 3,46%, плотность заселения – 126 экз./м².

Сем. Zetconidae включает 8 видов, которые относятся к 3 родам, 1 под роду. Два вида клещей-церконид являются массовыми в почвах заказника (*P. kochi*, *P. sarekensis*), 1 вид относится к средне встречаемому, 2 – к редким, 3 – к очень редким. В количественном отношении церкониды уступают только паразитидам: их доля составляет 19,85%, плотность – 706 экз./м².

Также весьма многочисленны в исследованных почвах клещи сем. Trachytidae и Veigidae (17,01% и 15,52% соответственно). Плотность заселения у Trachytidae составляет 605 экз./м², у Veigidae – 552 экз./м². Оба эти семейства включают по 5 видов, из которых один является массовым (*T. aegrota*, *V. nemorensis*).

Остальные семейства включают от 1 до 7 видов, но встречаются в весьма незначительных количествах (их доля составляет от 0,10% до 1,68%), а плотность не превышает 60 экз./м².

Литература:

1. Национальная стратегия развития и управления системы природоохранных территорий до 1 января 2015г. // Постановление Совета Министров Республики Беларусь от 29 декабря 2007г.
2. Беклемишев, В.Н. Термины и понятия, необходимые при количественном изучении популяции паразитов / В.Н. Беклемишев // Зоол. ж. – 1961. – Т.40, вып.2. – с. 149-158

МОНИТОРИНГ ВОДНЫХ ОБЪЕКТОВ ВОКРУГ ЖИВОТНОВОДЧЕСКОЙ ФЕРМЫ

Медведская М.В.,
студентка 5 курса УО «ВГАВМ», г. Витебск, Республика Беларусь
Научный руководитель – Субботин А.М., доктор вет. наук, профессор

По данным литературы тяжелое положение сложилось с источниками водоснабжения открытых водных объектов, 46,5% которых не соответствует санитарным нормам, в том числе 38,4% - из-за отсутствия зон санитарной охраны; доля проб воды, не отвечающей гигиеническим нормам в них, в 2009г. составила 27,0% по санитарно-химическим показателям и 21,6% - по микробиологическим. Кроме того, необходимо отметить рост за последние годы количества проб воды из поверхностных источников, в которых выделяются возбудители инфекционных и паразитарных заболеваний – с 0,44% в 1997г. до 1,35% в 2009г [1].

Большую опасность для водных ресурсов и окружающей среды представляют животноводческие фермы и комплексы, расположенные чаще всего на возвышенных элементах рельефа, иногда у водоемов.

Цель исследований – провести экологический мониторинг источников водоснабжения животноводческой фермы и водоисточников для населения, проживающего в ближайшем населенном пункте, по сезонам года.

Представленные в работе материалы получены на основе собственных исследований, выполненных на кафедре зоологии УО «Витебская ордена «Знак Почета» государственная академия ветеринарной медицины» и в условиях животноводческой фермы на 400 голов крупного рогатого скота «Экспериментальная база Тулово» Витебского района Витебской области. Объектом исследования служили источники водоснабжения на ферме и в поселке Тулово.

Для проведения мониторинга водных объектов в районе животноводческой фермы исследовали питьевую воду: на ферме, в колодцах поселка Тулово на расстоянии 0,5 и 1,0 км от фермы.

Анализ источников воды на наличие нитратов показал, что этот показатель нестабилен на протяжении исследований и зависит от сезона года.

По гигиеническим нормам допускается содержание нитратов в воде не более 45 мг/л.

Установлено, что содержание нитратов в воде фермы в летне-осенний период составляло 39,0 мг/л. Зимой отмечено снижение этого показателя на 5,4 %, а в весенний период исследований количество нитратов возросло на 2,7 % (38,0±1,03 мг/л).

Самое высокое количество нитратов в воде колодца 0,5 км от фермы установлено в летний период 36,0±0,17 мг/л. Осенью этот показатель снизился на 2,8 % и составлял 35,0±0,04. На этом же уровне он оставался и весной, а в зимний период исследований снизился на 13 % (31,0±0,87 мг/л).

Самые низкие показатели нитратов установлены в питьевой воде из колодца расположенного 1,0 км от фермы. В зимний период количество их составляло 23,0±0,48 мг/л, затем отмечался рост этого показателя на 2,6 % и продолжалось увеличение концентрации нитратов в летний период исследований на 3,4 %. Осенью этот показатель снизился на 20 %.

Особенно важным показателем чистоты воды является содержание в ней нитритов. По санитарно-гигиеническим нормативам нитриты в воде не допускаются.

Определение содержания нитритов в воде показало, что в осенний период в воде животноводческой фермы их количество составляло $1,124 \pm 0,0071$ мг/л. В зимний период отмечался незначительный рост этого показателя на 0,1 % ($1,126 \pm 0,0042$ мг/л). Весной количество нитритов достигло максимума $3,810 \pm 0,0022$ мг/л, а летом уменьшилось и составило $3,214 \pm 0,0038$ мг/л.

Количество нитритов в колодце 0,5 км от фермы в осенний период соответствовало $1,537 \pm 0,0092$ мг/л, зимой наблюдалось снижение уровня $1,438 \pm 0,0061$ мг/л. В весенний период исследований отмечалась наиболее высокая концентрация нитритов на 69,7% выше, чем зимний период ($2,441 \pm 0,0082$ мг/л), а летом было зарегистрировано снижение - $2,137 \pm 0,0019$ мг/л.

Самые низкие показатели солей азотистой кислоты установлены в колодце 1,0 км от фермы. Так, в осенний период они составляли $1,427 \pm 0,0014$ мг/л, зимой оставались на том же уровне ($1,426 \pm 0,0082$ мг/л), а в весенний период возросли до $2,030 \pm 0,0014$ мг/л. Летом наблюдался спад на 21,0% по сравнению с весенними показателями ($1,603 \pm 0,0082$ мг/л).

Таким образом, нами установлено влияние животноводческой фермы на качество воды в близлежащих водозаборах. Отмечено техногенное воздействие фермы на качество воды на расстоянии до 1,0 км от животноводческого объекта.

Литература:

1. Общая и ветеринарная экология: учебное пособие для студентов высших сельскохозяйственных учебных заведений / А.И. Ятусевич [и др.]; под ред. А.И. Ятусевича – Минск : ИВЦ Минфина, 2009. – 304 с.

ОПЫТ КАРТОГРАФИРОВАНИЯ В СРЕДЕ ГИС НА БИОЛОГИЧЕСКОМ ФАКУЛЬТЕТЕ УО «ВГУ им. П.М. Машерова»

Мидянка М.Ю.,
студентка 3 курса УО «ВГУ им. П.М. Машерова», г. Витебск, Республика Беларусь
Научный руководитель – Красовская И.А., канд. геол.-минер. наук, доцент

В современном научном мире под ГИС понимают программно-аппаратный комплекс, способный хранить и использовать (показывать, анализировать, управлять) данные, описывающие объекты в пространстве, управляемый специальным персоналом.

Использование методов автоматизированного картографирования позволяет не только составлять множество разнообразных тематических карт, но и создавать мощную разноплановую базу исходной картографической, статистической, текстовой информации, создавать, по сути, основные компоненты геосистемы. Проведением картографических исследований с использованием ГИС занимаются студенты и сотрудники кафедры географии на базе ЭНОЦ УО «ВГУ им. П.М. Машерова».

Для создания ГИС с целью изучения геологической среды урбанизированной территории ранее нами были использованы программные продукты Easy Trace и MapInfo Professional.

Easy Trace – автоматический векторизатор, предназначенный для оцифровки географических карт. MapInfo – один из самых распространенных программных продуктов по созданию ГИС, который менее других требователен к характеристикам компьютерного оборудования, и его среда достаточно наглядно отображает результаты всех промежуточных операций и конечный результат.

В настоящее время нами решается задача по созданию электронной карты Витебской области, содержащей морфометрическую, морфологическую и гидрологическую информацию, в среде MapInfo, которая впоследствии будет экспортирована в среду ArcGIS10, установленную на оборудовании биологического факультета.

Объектом наших исследований выступает электронная карта Витебской области, предметом – процессы экспорта-импорта данных между ГИС программами: Панорама-MapInfo, MapInfo-ArcGis, EasyTrace-ArcGis, EasyTrace-MapInfo.

Создаваемая ГИС даст возможность не только отображать конкретную географическую информацию, но и анализировать ее, выбирая необходимый исследователю спектр данных (организация разного рода запросов), отражать результаты анализа в наглядной форме (построение графиков и тематических карт), а также импортировать данные из различных источников, в том числе созданные самими пользователями.

ВЛИЯНИЕ ЭКСТРАКТА КУКОЛОК ДУБОВОГО ШЕЛКОПРЯДА (*ANTHERAEA PERNYI G.-M.*) НА АКТИВНОСТЬ ГЛУТАТИОНРЕДУКТАЗЫ И СОДЕРЖАНИЕ ФЕНОЛОВ В ПРОРОСТКАХ ЛУКА ПРИ ДЕЙСТВИИ ТЯЖЕЛЫХ МЕТАЛЛОВ

Осипова Ю.И., Яцко М.В.,
студентки 5 курса УО «ВГУ им. П.М. Машерова», г. Витебск, Республика Беларусь
Научный руководитель – Чиркин А.А., доктор биол. наук, профессор

Введение. Возрастающее загрязнение окружающей среды катионами тяжелых металлов (ТМ) представляют одну из самых серьезных экологических проблем, с которыми столкнулось человечество. Катионы Pb^{2+} , Cu^{2+} и Hg^{2+} относятся к супертоксикантам и являются наиболее опасными для здоровья человека. Механизм действия ТМ заключается в активации окислительного стресса. Поэтому для защиты растений от действия от ТМ целесообразно применять соединения или природные композиции, обладающие антиоксидантным действием. В течение последних лет на кафедре химии изучается эффективность экстракта куколок дубового шелкопряда, обладающего антиоксидантным действием, на метаболизм у животных и растений.

Цель работы. Изучить влияние экстракта куколок дубового шелкопряда на активность глутатионредуктазы и содержание фенолов в проростках лука.

Материалы и методы. Объект исследования – лук сорта «Штуттгартен ризен». После проращивания лукович их помещали в тестируемые растворы ТМ и экстракта куколок дубового шелкопряда (ЭКДШ, разведение 1:10 и 1:1000) на 24

часа [1]. Активность глутатионредуктазы (ГР) определяли по методу Радюк М.С. [2], содержание фенольных соединений – по методу Вичкуткиной Е.А. [3].

Результаты их обсуждения. При добавлении сульфата меди в концентрации 12,5 г/л в проростках лука отмечено увеличение активности ГР (таблица). При концентрации сульфата меди 2,5 г/л прослеживается тенденция к увеличению ГР, а малая концентрация соли (1,25 г/л) не оказывает влияние на активность ГР. При добавлении ЭКДШ в разведении 1:10 к растворам сульфата меди в концентрации 12,5 и 2,5 г/л отмечается нормализация активности ГР до контрольных значений. ЭКДШ в разведении 1:1000 не влияет на активность ГР при разных концентрациях соли меди. Нитрат свинца увеличивает активность ГР при всех используемых концентрациях. ЭКДШ в разведении 1:10 нормализует активность ГР всех используемых концентраций нитрата свинца, в разведении 1:1000 – только низкой концентрации нитрата свинца.

При применении солей меди и свинца отмечено статистически значимое увеличение суммы фенолов при всех используемых дозах, что свидетельствует о стрессе. ЭКДШ в разведении 1:10 нормализует содержание фенолов при всех тестируемых концентрациях солей ТМ. ЭКДШ в разведении 1:1000 не эффективен, поскольку сумма фенолов остается выше контрольных значений.

Таблица - Влияние экстракта куколок дубового шелкопряда на активность ГР и содержание фенолов в проростках лука при действии ТМ

Экспериментальные группы	Активность ГР, мМ/мин*г ткани	Сумма фенолов, %
Контроль	0,052±0,0121	16,6±0,99
CuSO ₄ , 12,5г/л	0,081±0,0044 ¹	24,1±2,42 ¹
CuSO ₄ , 12,5 г/л + ЭКДШ 1:10	0,042±0,0118	18,2±1,71
CuSO ₄ , 12,5 г/л + ЭКДШ 1:1000	0,095±0,0300 ¹	20,4±2,25 ¹
CuSO ₄ , 2,5г/л	0,078±0,0242 ¹	22,1±2,73 ¹
CuSO ₄ , 2,5г/л + ЭКДШ 1:10	0,079±0,0324	18,3±2,00
CuSO ₄ , 2,5г/л + ЭКДШ 1:1000	0,062±0,0210	21,3±0,85 ¹
CuSO ₄ , 1,25г/л	0,056±0,0055	26,9±4,68 ¹
CuSO ₄ , 1,25г/л + ЭКДШ 1:10	0,061±0,0081	20,0±4,02
CuSO ₄ , 1,25г/л + ЭКДШ 1:1000	0,061±0,0094	20,3±3,07 ¹
Pb(NO ₃) ₂ , 331 г/л	0,069±0,0061 ¹	21,6±3,64 ¹
Pb(NO ₃) ₂ , 331 г/л + ЭКДШ 1:10	0,063±0,0230	17,9±1,49
Pb(NO ₃) ₂ , 331 г/л + ЭКДШ 1:1000	0,078±0,0131 ¹	21,5±1,57 ¹
Pb(NO ₃) ₂ , 33,1г/л	0,069±0,0079 ¹	19,3±2,07 ¹
Pb(NO ₃) ₂ , 33,1 г/л + ЭКДШ 1:10	0,048±0,0122	17,5±1,35
Pb(NO ₃) ₂ , 33,1 г/л + ЭКДШ 1:1000	0,069±0,0083 ¹	19,7±2,34 ¹
Pb(NO ₃) ₂ , 3,31 г/л	0,080±0,0217 ¹	24,6±3,37 ¹
Pb(NO ₃) ₂ , 3,31 г/л + ЭКДШ 1:10	0,074±0,0225	17,5±0,50
Pb(NO ₃) ₂ , 3,31 г/л + ЭКДШ 1:1000	0,068±0,0228	23,6±3,46

¹ – p<0,05 по сравнению с контролем

Выводы. ЭКДШ в разведении 1:10 является эффективной субстанцией и нормализует показатели ферментативной и неферментативной антиоксидантной системы при окислительном стрессе, вызванном солями тяжелых металлов.

Литература:

1. Некрасова, Г.Ф. Экологическая физиология растений. Руководство к лабораторным и практическим занятиям / Г.Ф. Некрасова // Ботаника. – 2008. - № 7 – С. 44– 50.
2. Радюк, М.С. Изменение активности глутатионредуктазы в зеленых листьях ячменя под влиянием катионов Cd²⁺+Pb²⁺ / М.С. Радюк // Весці Нац. Акад. Навук Беларусі. – 2007. – № 2. – С. 71– 74.
3. Вичкуткина, Е.А. Содержание фенольных соединений в водных и спиртовых извлечениях из листьев растений / Е.А. Вичкуткина // Матер. II Всероссийской конференции. – 2005. – № 9 - С. 325-329.

ОКИСЛИТЕЛЬНЫЙ СТРЕСС

Петрукович В.В.,

студентка 2 курса УО «ВГАВМ», г. Витебск, Республика Беларусь

Окислительным стрессом называют процесс повреждения клетки в результате ее окисления.

Несмотря на то, что человеческий мозг весит около двух процентов от общего веса тела, для его оптимальной деятельности требуется огромное количество энергии и кровотока. Наша способность думать, рассуждать, развивать технологию, выполнять другие сложные задачи — это результат деятельности мозга. Обратной стороной такого обильного потребления кислорода и потребности в огромных поставках энергии является высокая уязвимость перед окислительным стрессом, который сопровождает почти все расстройства деятельности головного мозга.

Электрохимические процессы, сопровождающие деятельность мозга, вырабатывают свободные радикалы, которые вносят свой вклад в развитие окислительного стресса. Свободные радикалы — это такие химические «бандиты», которые крадут электроны у других молекул. Этот процесс называется окислением, и все эти свободные радикалы носят название «окисляющих веществ», также известных как активные кислородные частицы. Свободные радикалы способны причинять ощутимый вред чувствительным клеткам головного мозга. Однако мозг имеет антиоксидантную систему защиты, которая держит свободные радикалы под контролем. Наша антиоксидантная система защиты великолепно спроектирована для того, чтобы отражать нападения свободных радикалов, а также препятствовать их образованию. Но для того чтобы она работала эффективно, мы должны помнить, что эта система защиты сильно зависит от пищевых источников антиоксидантов. Неко-

торые главные антиоксиданты вырабатываются в клетках, но и здесь требуются питательные вещества для их производства и эффективного действия.

В основном антиоксидантная защитная система справляется со своими задачами, и все проходит довольно гладко. Однако проблемы начинаются тогда, когда производство свободных радикалов превосходит производительность защитной системы. Жирное мясо и простые углеводы (вроде белой муки) не содержат в достаточном количестве антиоксиданты, однако ими богаты те самые продукты, которые чаще всего отсутствуют в нашем рационе. Недостаток защитных питательных веществ из фруктов, овощей, необработанного зерна, а также волокон и полезных бактерий из пищи приводит к повреждению клеток, поскольку свободные радикалы наносят урон важным компонентам наших клеток. Свободные радикалы оказывают вредное воздействие на жировые и белковые составляющие клеток головного мозга и, что очень важно знать, повреждают наш генетический материал, ДНК. В этом замкнутом круге клеточные повреждения приводят к тому, что свободных радикалов вырабатывается еще больше и, соответственно, происходит больше клеточных повреждений. Хотя это и неизбежная часть процесса старения, и она, в конечном счете, ждет каждого из нас, поскольку антиоксидантная система защиты ослабляется с возрастом, мы не должны сидеть сложа руки и покорно наблюдать за происходящим. Наоборот, нам следует предпринимать определенные меры, чтобы замедлить процесс старения.

К неврологическим и психиатрическим заболеваниям с признаками окислительного стресса относят:

- синдром дефицита внимания и гиперактивности;
- аутизм;
- атеросклероз;
- депрессия;
- невроз;
- рассеянный склероз;
- синдром хронической усталости и т.д.

В настоящее время ученые считают, что окислительный стресс является как причинным фактором заболеваний головного мозга, так и их следствием. Избыточная выработка свободных радикалов оказывает пагубное воздействие на поведение и познавательную деятельность, изменяя нейронное функционирование клеток головного мозга.

Ученые подтверждают, что пищевые антиоксиданты положительно влияют на клетки мозга и общее состояние организма. Современные исследования показывают, что антиоксиданты не только предотвращают снижение познавательных способностей и нарушение функций нервных клеток, но и способствуют усилению функций головного мозга. Два антиоксиданта вместе работают лучше, чем каждый по отдельности, а значит, имеет смысл не принимать отдельные антиоксиданты в виде пищевых добавок, а употреблять их в сочетании друг с другом – и лучше всего из натуральных источников.

Однако, некоторые антиоксиданты, как, например, витамин С, имеют «плохие» стороны и даже способны действовать как про-оксиданты и приносить вред. Бета-каротин также может как пойти вам на пользу, так и привести к нарушениям. В ходе нескольких исследований было установлено, что бета-каротин может стимулировать развитие рака у курильщиков, в том случае, если он принимается отдельно, в качестве пищевой добавки. Однако есть и хорошие новости – прием антиоксидантов в совокупности сводит на нет вероятность про-оксидантного воздействия отдельных антиоксидантов.

Это подтверждает актуальность нашей статьи, в целях которой является привлечение внимания к существующей проблеме.

ВИДОВОЙ СОСТАВ МИРМЕКОФИЛЬНЫХ ЖЕСТКОКРЫЛЫХ В МУРАВЕЙНИКАХ *FORMICA EXECTA* СЕННЕНСКОГО РАЙОНА

Плискевич Е.С.,
студентка 5 курса УО «ВГУ им. П.М. Машерова», г. Витебск, Республика Беларусь
Научный руководитель – Солодовников И.А., канд. биол. наук, доцент

Целью данного исследования является изучение видового состава мирмекофильных жесткокрылых обитающих в гнёздах муравьёв *Formica execta* (Müller, 1923). Исследование проходило на территории Сенненского района в окр. жд. ст. Лужки (12 км Ю пгт. Богущевска). Данная территория характеризуется наличием лесных массивов занимающих 41,9% площади района. В основном – это смешанные мелколиственно-хвойные леса (преимущественно сосновые с небольшими массивами еловых, а также бородавчато-берёзовые, сероольховые и осиновые). Присутствуют внепойменные суходольные луга. Характерные почвы для района дерново-подзолистые, песчаные, дерново-заболоченные и торфяно-болотные. В ходе проведённой нами работы были получены и проанализированы данные из 7 муравейников *Formica execta*. Изучаемые гнёзда располагались на различном расстоянии на крупной зарастающей поляне среди смешано-елового леса со значительным присутствием широколиственных элементов (дуб, клен). Выражаю благодарность руководителю к.б.н. И.А. Солодовникову за помощь в сборе и детерминации материала.

В результате исследований был собран и детерминирован 141 экз. жесткокрылых, относящихся к 39 видам (см. таблицу). Доминировали представители сем. стафилиниды (Staphylinidae) – 18 видов, из которых 7 видов в муравейниках не встречается, а попали случайно: *Atheta palustris*, *Atheta fungi*, *At.gagatina*, *Ischnosoma splendidum*, *Anaulacaspis nigra*, *Gyroglyphus* sp., *Xantholinus* sp. Есть данные, что *Stenus clavicornis* может обитать в гнёздах муравьёв, и быть связан с ними мутуалистическими взаимоотношениями. Также случайными в муравейниках оказались представители 14 других семейств: *Badister lacertosus*, *Notiophilus palustris*, *Otiorhynchus ovatus*, *Trachyphloeus bifoveolatus*, *Atomaria fuscata*, *Atomaria nigricornis*, *At.atra*, *Agathidium* sp., *Nephus redenbacheri*, *Asiolestia* sp., *Colon elatum*, *Tomoxia biguttata*, *Orobites cyaneus*, *Brachygluta fossulata*, *Melighetes* sp., *Corticaria* sp.

Таблица – Видовой состав мирмекофильных жесткокрылых обитающих в гнёздах муравьёв *Formica execta*

Вид	Исследуемые муравейники						
	1	2	3	4	5	6	7

<i>Badister lacertosus</i> Sturm 1815	1						
<i>Notiophilus palustris</i> Duftschmid 1812						1	
<i>Hetaerius ferrugineus</i> (Olivier, 1789)	27		2	1	2		1
<i>Dendrophilus pygmaeus</i> (Linnaeus, 1758)	8		1				
<i>Agathidion</i> sp.	1						
* <i>Colon latum</i> Kraatz, 1850	1						
<i>Gyroglyphus</i> sp.	1						
<i>Xantholinus</i> Dejean, 1821	2						
<i>Leptacinus formicetorum</i> Märkel, 1841		1					
<i>Stenus clavicornis</i> (Scopoli, 1763)	6						
<i>Lamprinodes saginatus</i> (Gravenhorst, 1806)	1						
<i>Ischnosoma splendidum</i> (Gravenhorst, 1806)	1						
<i>Dinarda hagensii</i> Wasmann, 1889	13	4	9			1	
<i>Oxypoda haemorrhoea</i> (Mannerheim, 1830)	4	4	7				
<i>Oxypoda formiceticola</i> Märkel, 1841		1					
<i>Atheta gogatina</i> (Baudi di Selve, 1948)						1	
<i>Atheta fungi</i> (Gravenhorst, 1806)						1	
* <i>Atheta palustris</i> (Kiesenwetter, 1844)			1				
<i>Atheta talpa</i> (Heer, 1841)		1					
<i>Thiasophila canaliculata</i> Mulsant & Rey, 1874	7	2					
<i>Zyras humeralis</i> (Gravenhorst, 1802)	2						
<i>Anaulacaspis nigra</i> (Gravenhorst, 1802)	1						
<i>Lyprocorne anceps</i> (Erichson, 1837)			1				
<i>Brachygluta fossulata</i> (Reichenbach, 1816)			1				
<i>Cypha longicornis</i> (Paykull, 1800)	2		1				
<i>Platycerus caraboides</i> (Linnaeus, 1758)	1						
<i>Melighetes</i> sp.						1	
<i>Tomoxia biguttata</i> Gyllenhal, 1827	1						
<i>Nephus redtenbacheri</i> (Mulsant, 1846)	2		1				
<i>Monotoma conicicollis</i> Aubé, 1837	1						
<i>Monotoma angusticollis</i> (Gyllenhal, 1827)			2				
<i>Atomaria atra</i> (Herbst, 1793)			1				
<i>Atomaria fuscata</i> (Schönherr, 1808)	1						
<i>Atomaria nigrirostris</i> Stephens, 1830	4						
<i>Corticaria</i> sp.						1	
<i>Asiolestia</i> sp.	1		1				
<i>Otiorhynchus ovatus</i> (Linnaeus, 1758)	3		1				
<i>Trachyphloeus bifoveolatus</i> Beck, 1817			2				
<i>Orobitis cyaneus</i> (Linnaeus, 1758)	1						
Итого экз.	93	13	31	1	2	6	1

Собственно мирмекофилов обнаружено 13 видов из 3 семейств, они выделены в таблице жирным курсивом. Найдено 2 новых вида жесткокрылых для Белорусского Поозерья: *Colon latum* Kraatz, 1850 (сем. Colonidae) и *Atheta palustris* (Kiesenwetter, 1844) (сем. Staphylinidae).

КОМПЛЕКСНЫЕ ФИЗИКО-ГЕОГРАФИЧЕСКИЕ ИССЛЕДОВАНИЯ УЧАСТКА ЗАКАЗНИКА «СИНЬША»

Пухова Е.Ю., Ежгуров А.Л.,
студенты 3 курса УО «ВГУ им. П.М. Машерова», г. Витебск, Республика Беларусь
Научный руководитель – Красовская И.А., канд. геол.-минер. наук, доцент

Летом 2011 года студенты-географы 2 и 4 курсов проходили учебные полевые физико-географическую и геоботаническую практики. База практик располагалась в пределах Россонского района на территории заказника республиканского значения «Синьша» вблизи границы с Российской Федерацией.

Целью практик являлось овладение методами ландшафтных и геоботанических исследований, в том числе проведение ландшафтного профилирования и комплексное описание точек.

Для проведения полевых работ был выбран участок, площадью около 0,5 км², приуроченный к полуострову, омываемому с юго-запада водами оз. Волобо, с востока, северо-востока – оз. Островцы, с юго-востока – оз. Синьша, соединенных между собой узкими проливами.

Рельеф участка исследований холмистый, абсолютные отметки поверхности изменяются от 145,4 м (урез воды в оз. Синьша) до 164,1 м (вершина озовой гряды в центральной части полуострова).

Наиболее наглядно и объективно взаимодействие и взаимосвязь отдельных компонентов природы, взаиморасположение морфологических частей ландшафта, их границы отражает ландшафтный, или комплексный физико-географический профиль.

В ходе полевых работ нами было заложено три линии профилей (северная, центральная, южная), в направлениях, пересекающих участок исследований в поперечнике: от уреза оз. Волобо, через водораздел и обнажения до уреза оз. Островцы. Вдоль линий профилей, а также в наиболее характерных точках площади исследований нами было заложено

порядка 20 точек, в каждой из которых было произведено комплексное описание, включающее:

- номер и адрес точки,
- характеристика геологического строения с оборудованием шурфов,
- описание рельефа,
- условия увлажнения,
- тип почвы,
- растительный покров,
- хозяйственное состояние и использование местности.

В результате камеральной обработки полученных материалов нами были выделены аквальные и водно-ледниковые урочища, урочища спущенных озерных котловин. В пределах аквальных урочищ были ограничены котловины озер, пойменные подурочища и террасы. Урочища водно-ледникового происхождения представлены камовым массивом, расположенным в юго-восточной части полуострова, и озовой грядой, занимающей центральное положение основной части полуострова и имеющей характерное, четко выраженное, линейно вытянутое (с северо-запада на юго-восток) направление.

Расположение, морфологические характеристики и геологическое строение подтверждают взаимосвязь выделенных частей ландшафта с поозерским оледенением.

Комплексное описание точек позволило нам в пределах изучаемого участка оконтурить более 100 фаций.

Дальнейшая обработка полученных в ходе полевых работ результатов позволила нам построить ландшафтную карту исследуемого участка и ландшафтные профили.

Кроме того, в ходе практик нами было пройдено три маршрута в окрестностях полевой базы, в том числе с посещением самой высокой точки Россонского района – г. Гвоздиха, в ходе которых также закладывались точки комплексного описания.

Целью дальнейшей интерпретации результатов учебных полевых физико-географической и геоботанической практик является комплексное описание территории и представление материалов (в первую очередь картографических) в электронном виде. Предполагается также разработка рекомендаций по использованию полученных данных в туристической деятельности и их передача администрации заказника «Синьша» и владельцам агроусадб Россонского района.

ПОЛОВОЗРАСТНАЯ СТРУКТУРА СООБЩЕСТВ МЕЗОСТИГМАТИЧЕСКИХ КЛЕЩЕЙ В ПОЧВАХ Г. ВИТЕБСКА

Семенюк В.П.,

студент 3 курса УО «ВГУ им. П.М. Машерова», г. Витебск, Республика Беларусь

Научный руководитель – Коханская С.П., ст. преподаватель

Половой диморфизм у Mesostigmata обычно хорошо выражен и заключается в особенностях вооружения конечностей, в расчленении щитков, а также в размерах – самки часто несколько крупнее самцов.

Самки могут откладывать яйца на разных стадиях эмбрионального развития или отрождать личинок, а иногда и протонимф. Следующая стадия развития – дейтонимфа, которая, перелиняв, превращается во взрослого клеща [1].

У некоторых видов гамазовых клещей, наряду с половым размножением, существует и партеногенез – нормально развиваются и неоплодотворённые яйца. При этом иногда всё потомство состоит из одних самцов, иногда из одних самок [2].

Материалом для настоящей работы послужили сборы мезостигматических клещей из почв зелёных зон г. Витебска, сделанные в 2002, 2009-2010 гг. Всего было обработано 160 почвенных проб. Извлечение клещей из почвы проводили с помощью термоэлектратора, дальнейшая обработка материала осуществлялась по общепринятым методикам. Для характеристики половозрастной структуры вычисляли половой индекс (ПИ).

В почвах зелёных зон г. Витебска обнаружено 381 экз. мезостигматических клещей, относящихся к 63 систематическим единицам. Изученные клещи представлены 3-мя когортами, 13-ю семействами. Наиболее многочисленна и разнообразна в видовом отношении когорта Gamasina – 286 экз., 48 видов. Среди гамазовых клещей в почвах г. Витебска наиболее широко представлены клещи сем. Parasitidae. Нами найдено 17 видов паразитид, доля семейства в сборах составляет 42,26%. Плотность заселения этими клещами исследованных почв достигает 402,5 экз/м². Доминируют в исследованных нами биотопах следующие виды клещей: *P.(P.) wasmanni*, *P.(P.) lapponicus*, *V. nemorensis*, Parasitidae gen. sp., Uropodidae gen. sp., *P.(P.) misellus*. Их индекс доминирования колеблется от 10,2% до 5,0%, в сумме они составляют 43,2%.

Нами проанализированы данные по половозрастной структуре популяций доминирующих видов почвенных мезостигматических клещей г. Витебска. Установлено, что популяция клещей каждого вида характеризуется определённым соотношением половых и возрастных групп.

В популяции *P.(P.) misellus* наблюдается значительное преобладание самок над самцами (52,6% и 5,4% соответственно). Половой индекс равен 0,1. Дейтонимфы в структуре данной популяции составляют 42%.

Вид *P.(P.) lapponicus* также имеет половой индекс, свидетельствующий о количественном преобладании самок (ПИ – 0,3; самок – 40%, самцов – 20%), причём 21,4% из них несут в теле развивающееся яйцо. В популяции этого вида высок процент дейтонимф – 40%.

Популяция *P.(P.) wasmanni* имеет видимое преобладание самок (59%) над самцами (35,9%). Половой индекс составляет 0,6. Дейтонимф в структуре данной популяции – 5,1%.

Все выше описанные клещи относятся к семейству Parasitidae. Согласно литературным данным они обычно яйцекладущие, развитие эмбриона начинается после откладывания яйца, гораздо реже в теле матери. Не у всех видов личинки питаются перед линькой, зато прото- и дейтонимфы питаются обязательно. Размножение клещей этого семейства половое, обычно известны и самки и самцы, партеногенез не известен [3].

Для вида *V. nemorensis* самки составляют 53,9%, причём 42,9% из них несут в теле крупное яйцо, дейтонимф – 46,1%. Самцы этого вида нами не обнаружены. Согласно литературным данным, для многих видов этого семейства самцы неизвестны и партеногенез, по-видимому, встречается часто [1].

Доминирующие в наших сборах систематические единицы, обозначенные как Parasitidae gen. sp. и Uropodidae gen. sp., представлены только дейтонимфами. Определить их до вида не представилось возможным, вследствие отсутствия в

доступной нам литературе определительных таблиц по дейтонимфам.

Таким образом, в популяциях *P.(P.) misellus*, *P.(P.) lapponicus*, *P.(P.) wasmanni* наблюдается значительное преобладание самок над самцами, половой индекс колеблется от 0,1 до 0,6. Самки таких видов, как *P.(P.) lapponicus*, *P.(P.) wasmanni*, *V. nemorensis*, несут в брюшке по одному яйцу с развивающимся эмбрионом. Партеногенез характерен для *V. nemorensis*, так как самцы у этого вида не были найдены. У всех мезостигмат в популяции имеются дейтонимфы, процент которых достаточно высок и колеблется от 5,1% до 100%.

Литература:

1. Определитель обитающих в почве клещей Mesostigmata // Н.Г. Брегетова и др. – Л.: Наука, 1977. – 718 с.
2. Брегетова, Н.Г. Гамазовые клещи. Краткий определитель / Н.Г. Брегетова. – М.-Л.: АН СССР, 1956. – 246 С.
3. Давыдова, М.С. Гамазовые клещи семейства Parasitidae Западной Сибири / М.С. Давыдова. – Новосибирск: Наука, 1976. – 276 с.

ПРИМЕНЕНИЕ ХЕЛАТНЫХ УДОБРЕНИЙ

Семенюк В.П.,

студент 3 курса УО «ВГУ им. П.М. Машерова», г. Витебск, Республика Беларусь

Научный руководитель – Белохвостов А.А., преподаватель

Сегодня уже никому не требуются доказательства большой агрономической и физиологической роли микроэлементов для растений. Однако универсальные составы микроэлементов зачастую не дают должного результата. Известно, что для той или иной культуры и почвенно-климатических условий необходимы различные количества и соотношения микроэлементов для получения максимального результата. Причем, составы микроэлементов с учетом потребностей конкретной культуры разрабатываются на основе исследований ученых-аграриев [1].

Исследованиями, проведенными как в нашей стране, так и за рубежом [2], установлено, что при корневом питании растения поглощают из почвенного раствора большое количество элементов (более 70). На практике чаще всего растения обеспечиваются тремя основными макроэлементами (N, P и K), однако наряду с ними растениям крайне необходимы такие элементы как углерод, кислород, магний. Недостаток микроэлементов приводит не только к снижению урожая, вызывает ряд болезней у растений, а иногда и их гибель, но и снижает качество пищи человека и животных. Медициной установлено, что заболевания растительных и животных организмов связаны с недостаточным содержанием в продуктах железа, меди, цинка, кобальта, молибдена, и других элементов. Перечисленные микроэлементы являются активными центрами ферментов, улучшающими обмен веществ. Поэтому проблема снабжения растений микроэлементами имеет общеприкладное значение. Микроэлементы принимают непосредственное участие в формировании урожая, определяют его качество и количество [2, 3].

Ранее микроэлементы применяли в так называемой солевой форме, то есть в виде неорганических солей металлов, которые имеют целый ряд недостатков, в частности токсичны, вредны для почвы и плохо усваиваются растениями (лишь на 20-30%). На смену солям пришли хелаты микроэлементов – сложные органические комплексные соединения, которые действуют в живых организмах и почве [3].

Хелаты – это металлоорганические комплексы, в которых хелатирующий агент прочно удерживает ион металла в растворимом состоянии вплоть до момента поступления его в растение (рисунок).

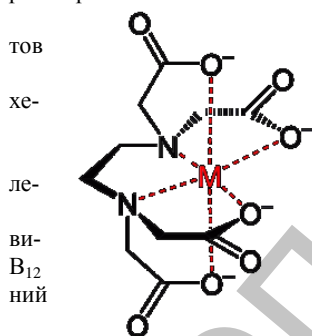

Эффективность хелатов в 5-10 раз выше соответствующих сульфатов или фосфатов за счет их более высокой растворимости и лучшего усвоения. Хелатирующие агенты различаются по силе связывания иона металла, т.е. по стабильности. Для правильного выбора лата важно знать пределы его стабильности в зависимости от pH.

Следует отметить, что для сохранения эффективности любого хелата необходимо поддерживать оптимальные для него значения pH на всех этапах применения: от приготовления маточного раствора до потребления растениями [4].

Хелатная форма микроэлементов – это биологически активная форма: именно в виде комплексных соединений все живое использует микроэлементы - так, например, витамин есть не что иное, как сложное комплексное соединение кобальта, а зеленая окраска обусловлена наличием в клетках растений комплексного соединения магния - хлорофилла. Хелаты микроэлементов – это естественное питание для растений, к тому же экологически безопасное [3, 5].

Рисунок – Пример структуры хелатного комплекса

Микроэлементы, которые входят в состав хелатных микроудобрений, оказывают максимальное влияние на растение при предпосевной обработке семян и последующей подкормке растений, поскольку на каждом этапе они оказывают специфическое действие. Первая обработка дает хороший старт растению, позволяет наиболее эффективно использовать энергетический потенциал семени. При последующем внекорневом внесении препарата по вегетирующему растению, микроэлементы, попадая на поверхность листа, легко проникают в его ткани и включаются в биохимические реакции обмена. Данный прием особенно важен в период формирования репродуктивных органов, так как напрямую связан с повышением количества (30%) и качества урожая [1]. Внесение микроудобрений через системы капельного полива при выращивании овощей и фруктов особенно эффективно, поскольку позволяет непосредственно доставить микроэлементы к корням растений, степень усвоения микроэлементов в этом случае аналогична внекорневому внесению [3].

Хелатные удобрения имеют целый ряд преимуществ перед растворимыми солями микроэлементов, которые использовались ранее. Растения усваивают их гораздо лучше и эффективнее, т.к. обычные соли микроэлементов в почве могут вступать в перекрестные реакции и образовывать неусвояемые соединения. Хелаты в такие реакции не вступают, а также не связываются почвой. В результате, если обычные микроэлементы усваиваются растением на 20-30%, то микроэлементы в хелатной форме – на 90% и более [5].

Литература:

1. Хелатные удобрения // Тематические статьи Рунета [Электронный ресурс].–2010. Режим доступа:

- <http://www.bystl.ru/xelatnye-udobreniya.html> – Дата доступа: 10.01.2012.
2. Применение микроэлементов в хелатной форме при выращивании картофеля, зерновых и овощных культур. // ООО Агроинвест-НН [Электронный ресурс].–2009.–Режим доступа: <http://www.agro-nn.ru/nasha-produkcija/sredstva-zaschity-rastenij-pestitsidy/reguljatory-rosta-udobrenija/mikrovit/primenenie-mikroelementov-v-helatnoj-forme/> – Дата доступа: 10.01.2012.
 3. Хелатные микроудобрения или просто хелаты // Интернет-магазин товаров для природного земледелия «Сияние» Союз Природного ЗемлеДелия [Электронный ресурс].–2009. Режим доступа: http://www.sianieshop.ru/newsdesk_info.php?newsdesk_id=7 – Дата доступа: 10.01.2012.
 4. Комплексные удобрения в хелатной форме // Интеррос [Электронный ресурс].–2011. Режим доступа: <http://interros.by/ru/category/kompleksnye-udobrenija-v-helatnoj-forme.html> – Дата доступа: 10.01.2012.
 5. Хелатная форма удобрений // Flora grow [Электронный ресурс].–2010. Режим доступа: <http://floragrow.ru/blog/information/17.html> – Дата доступа: 10.01.2012.

МУРАВЬИ РОДА *FORMICA* КАК БИОЛОГИЧЕСКИЙ ФАКТОР КОНТРОЛЯ ЧИСЛЕННОСТИ ВРЕДИТЕЛЕЙ ЛЕСА

Сидоренок М.С.,
студентка 5 курса УО «ВГУ им. П.М. Машерова», г. Витебск, Республика Беларусь
Научный руководитель – Дударев А.Н., ст. преподаватель

Только создание устойчивой и саморазвивающейся системы биологических регуляторов численности вредителей может обеспечить достаточную и экономически оправданную защиту лесонасаждений. В центре такой системы должен находиться вид или группа видов полезных насекомых, которые отвечали бы ряду требований, из которых основными являются следующие: территориальность; эффективность воздействия этих насекомых на основных вредителей в данном лесном массиве; длительность воздействия на вредителей в течение сезона; стабильность плотности на протяжении ряда лет независимо от колебаний численности вредных насекомых; высокая плотность особей на участке; мультифункциональная положительная роль в биоценозе; совместимость с действием других факторов регуляции численности вредителей; простота методов введения данных насекомых в насаждения.

Всем этим требованиям отвечает только одна группа насекомых – рыжие лесные муравьи. Безусловно, что создание действенных систем биологической защиты леса возможно только по территориальному принципу, а не применительно к популяции тех или иных вредителей.

К середине XX в. в Западной Европе были выполнены специальные работы, посвященные видовому составу полезных муравьев, их экологии, в частности хищнической деятельности. Было выяснено, что наиболее агрессивно уничтожают вредных насекомых рыжие лесные муравьи: малый (*F. polyctena*), обыкновенный (*F. rufa*), волосистый (*F. lugubris*) и северный (*F. aquilonia*). Искусственное переселение рыжих лесных муравьев практиковалось как на территории бывшего Советского Союза, так и во многих европейских странах (Польша, Италия, Австрия, Швейцария, Финляндия и др.). Но фактом остается и то, что количество муравейников повсеместно уменьшается.

Эксплуатация любого комплекса начинается с его инвентаризации, оценки запаса отводков, состояния гнезд и составления плана эксплуатации. Правильным донорством можно стимулировать дальнейшее развитие комплекса, рост гнезд. В этом случае отводки можно брать из одних и тех же гнезд раз в четыре года, причем запас отводков от раза к разу не только не сокращается, но и увеличивается. Периодическое донорство активизирует семьи, дает толчок к их росту.

На сосновой лесосеменной плантации в Гомельском лесничестве квартал 25 мы использовали два принципиально отличающихся способа переселения обыкновенного рыжего лесного муравья (*F. rufa*): переселение муравейника целиком и взятие в отводок определенной части семьи. Второй способ имеет несколько адаптированных к разным фенологическим срокам вариантов донорства: а) на стадии теплового ядра; б) в период нахождения в гнезде куколок крылатых особей; в) после вылета крылатых из муравейника.

Переселяли большинство в апреле – начале мая 2011 года. Всего переселено 50 отводков и муравейников на территорию в 20 гектаров. В отводок забирали верхнюю часть купола вместе с образующими здесь «тепловое ядро» муравьями, в числе которых находятся и оплодотворенные самки. В отводок попадали оплодотворенные самки и рабочие муравьи, возможно, яйца или личинки первых возрастов крылатых особей. В это время наблюдается наибольшая концентрация особей в гнезде, поэтому возможны отводки относительно небольшого объема (50 л).

Муравейник условно делили на 4 сектора так, чтобы поверхность купола, обращенная к солнцу (южный сектор гнезда) не попадала бы целиком в один сектор. После взятия отводка одна из частей (половина) этой поверхности обязательно сохранялась. Это облегчило муравьям восстановление маточного гнезда и сохранение в нем температурного режима, требуемого для развития молоди. Часть купола маточного муравейника, ограниченного одним сектором, вместе с рабочими муравьями и расплодом накладывали лопатами в тару. В отводок обязательно входил материал покровного слоя и внутреннего конуса гнезда. При этом не разрушали оставшийся купол. В отводок не брали материал из гнездового вала, землю и материал, проросший корнями растений. Переселяли муравьев на предварительно подготовленное для будущего муравейника место.

В результате достигли оптимальной численности муравейников на гектар. В сосняках это 4 активных муравейника диаметром 1,3-1,5 м или 4 комплекса гнезд на гектар леса. Расстояние между гнездами в комплексе обычно 15-20 м. Комплексом муравьиных гнезд можно считать группу муравейников в количестве 5-6 построек разного возраста и размера.

Использование муравьев невозможно без их охраны, без изменения отношения к ним со стороны хозяйственных органов и всего населения. Значительную работу в борьбе за сохранение муравьев проводят школьные лесничества. В настоящее время значительно улучшилась охрана муравейников, большое число гнезд огорожено. Необходимо использовать радио, печать и телевидение для массовой агитации и воспитания в людях сознательности и бережного отношения к муравьям – санитарам леса. Нужна помощь и со стороны законодательных органов: привлечение к материальной ответственности за уничтожение, либо повреждение муравейников. Требуется уделять достаточно времени и внимания вопросу биологии муравьев и азам их переселения при подготовке специалистов лесного хозяйства различных уровней, в том числе и при

повышении квалификации.

РЕЗУЛЬТАТЫ ИЗУЧЕНИЯ ПРОЦЕССОВ ОВРАГООБРАЗОВАНИЯ НА ТЕРРИТОРИИ ВИТЕБСКА

Стрельчень Е.В.,
студент 3 курса УО «ВГУ им. П.М. Машерова», г. Витебск, Республика Беларусь
Научный руководитель – Галкин А.Н., канд. геол.-минер. наук, доцент

Овраги всегда вызывали интерес у людей – они были и защитниками, и врагами, в них устраивались поселения, и они же их разрушали. На протяжении многих веков человек использовал естественные овраги и боролся с образовавшимися в результате его же деятельности.

Оврагообразование на территории Витебска приурочено преимущественно к склонам речных долин Западной Двины, Лучосы, Витьбы, ручьев Дунай и Гапеевский. В настоящее время количество линейных эрозионных форм на территории города составляет порядка 70, общей протяженностью более 17 км. Длина наиболее крупных оврагов достигает 1200 м, а глубина в приустьевой части – 10-40 м. Овраги находятся в стадии молодости, имеют V-образный поперечный профиль с крутыми и обрывистыми склонами.

Овражно-балочную сеть города можно отнести к средообразующей системе. Во многом градопланировочные решения на территории крупных овражных систем определяются составом горных пород, особенностями строения, сложности рисунка. В современной градопланировочной политике Витебска с позиций геоэкологии ощущается определенный дефицит идей по управлению и организации функционирования природно-техногенных дренажных элементов городского пространства.

Целью наших исследований является комплексное изучение овражно-балочной сети территории Витебска, ее геоэкологических особенностей и связанных с ней геоэкологических опасностей. При этом ставились следующие задачи:

1. Изучить геолого-геоморфологические закономерности строения и развития городской овражно-балочной сети.
2. Изучить влияние геоэкологических особенностей городской территории на строение и эволюцию овражно-балочной сети.
3. Выявить коэволюционные предпосылки взаимодействия естественной дренажной (овражно-балочной) сети и искусственной дренажной сети урбанизированной территории Витебска.
4. Изучить закономерности планового рисунка современной эрозионной сети территории Витебска.

В апреле 2011 г. нами был выполнен комплекс полевых работ на участке расположения двух наиболее крупных оврагов города – ручьев Дунай и Гапеевский.

Полевые работы предусматривали как маршрутное обследование овражно-балочных систем с наблюдениями, зарисовками, фотографированием, так и картографирование на основе топографического плана участка масштаба 1:5000.

Результаты выполненных работ свидетельствуют о том, что за последние 4 года состояние оврагов Дунай и Гапеевский существенно изменилось: появились новые отвершки, промоины, на склонах значительно активизировались оползневые, суффозионные и эрозионные процессы.

В ходе маршрутов были выделены наиболее опасные участки, где процессы овражной эрозии и сопутствующие ей процессы характеризуются наибольшей интенсивностью. Одним из таких участков является участок оврага Гапеевский в районе средней школы № 11, на склонах которого были зафиксированы многочисленные процессы суффозионного и эрозионного размыва, оплывины, оползни.

Вблизи дома № 9 по улице 5-ой Коллективной зафиксирован интенсивный рост отвершков и промоин. Крупные промоины отмечены на насыпанных площадках вблизи жилых домов № 26 к. 1,2, и № 35 по ул. Правды. Никаких противоэрозионных мероприятий по защите склонов оврага от размыва здесь не проводилось.

Для оврага Дунай также характерен активный рост, но с меньшей интенсивностью.

Дальнейшие наши исследования овражно-балочной сети Витебска и процессов ее развития позволят разработать методическую основу оценки и картирования эрозионной опасности территории города, а также систему практических рекомендаций по ее снижению до приемлемого уровня.

БИОЛОГИЧЕСКИЕ СВОЙСТВА КЛЕТОК ДИССОЦИАНТОВ ПАТОГЕННЫХ САЛЬМОНЕЛЛ

Хондр Мунзер,
магистрант УО «ВГАВМ», г. Витебск, Республика Беларусь

Сальмонеллы – широко распространенная в природе группа микроорганизмов, среди которых имеются условно патогенные и патогенные бактерии. В настоящее время известно более 3 тысяч серовариантов сальмонелл. Их относят к семейству *Enterobacteriaceae*, роду *Salmonella*. Инфекционную патологию у животных и людей чаще всего вызывают следующие виды бактерий *S. choleraesuis*, *S. dublin*, *S. typhimurium*, *S. abortusovis*, *S. enteritidis*, *S. anatum*, *S. panama*.

При культивировании сальмонелл микробные клетки подвергаются фенотипической изменчивости, которая может проявляться в различных вариантах. В бактериологической практике чаще всего фенотипическая изменчивость наблюдается как диссоциация бактериальных культур. Сальмонеллы способны диссоциировать в различных питательных средах, что проявляется образованием на плотной среде (мясопептонный агар, среда Левина, среда Плоскирева и др.) колоний в S- и R-форме, несмотря на то, что бактериальные клетки являются одинаковыми по генотипу.

Нами была получена бульонная культура вида *S. typhimurium* из которой были сделаны высевы на поверхность плотной питательной среды и выращены колонии S- и R-типа. Колонии S-типа были круглой формы, размером от 2 до 4 мм, имели ровные края, выпуклую поверхность серо-белого цвета с голубоватым оттенком. Колонии R-типа отличались более крупными размерами, были плоскими, имели изрезанные не ровные края и темную шероховатую поверхность. Такие макроразличия колоний, видимо, обуславливаются различиями некоторых биологических свойств бактериальных клеток диссоциантов сальмонелл. Поэтому мы провели опытную работу по изучению биологических свойств клеток диссоциантов бактерий вида *S. typhimurium*, составляющих колонии S- и R-типа. Из этих колоний делали посевы бактерий на питательные среды, получали бактериальные культуры сальмонелл и определяли их морфологические, тинкториальные, культурные,

биохимические, антигенные, вирулентные свойства. В опытной работе применяли общеизвестные в микробиологической практике методы исследований.

Бактерии, изъятые из колоний S-типа представляли собой палочки с закругленными концами от 2 до 3 мкм длиной и 0,3 – 0,5 мкм шириной. Они хорошо окрашивались анилиновыми красителями, были грамотрицательными, подвижными, не формировали спор и капсул. Микроорганизмы хорошо росли на обычных и дифференциально-диагностических средах: Эндо, Левина, Плоскирева, висмут-сульфитном агаре, на среде Эндо колонии были прозрачными розоватого цвета, на среде Левина – прозрачные с голубоватым оттенком, на среде Плоскирева – плотные, бесцветные, слегка мутноватые, на висмут-сульфитном агаре – черного цвета с металлическим блеском. В мясопептонном бульоне в процессе роста и размножения вызывали помутнение среды с образованием осадка серо-белого цвета. На мясопептонном агаре образовывали колонии выпуклой формы с ровными краями серо-белого цвета с голубоватым оттенком.

Сальмонеллы, формирующие колонии расщепляли глюкозу и манит в S-форме, не ферментировали сахарозу, не разлагали лактозу, адонит, не расщепляли салицин, не выделяли индола, образовывали сероводород. Антигенная структура у них представлена O- и H-антигенами. Вирулентность бактерий для белых мышей массой 18 – 20 г в наших опытах при внутрибрюшинном заражении животных равнялись 2 ЛД₅₀, что составило 50 микробных клеток.

Несколько другими свойствами обладают клетки сальмонелл, изъятые из колоний R-типа. Они короткие, кокковидной формы от 0,8 до 1 мкм длиной и 0,5 – 0,7 мкм шириной, грамотрицательны, спор и капсул не образуют, неподвижны, т.е. у бактерий отсутствуют жгутики. Сальмонеллы из колоний R-типа биохимически были менее активными и расщепляли только манит. Бактерии были не полноценными в антигенном отношении, т.к. не обладали H-антигеном. Вирулентность диссоциантов сальмонелл была слабо выраженной и равнялась для мышей 1150 микробных клеток при внутрибрюшинном заражении.

Результаты опытной работы позволяют заключить, что клетки сальмонелл составляющие колонии S-типа обладают характерными для вида *S. typhimurium* биологическими свойствами и, напротив, бактерии, составляющие колонии R-типа отличаются по некоторым свойствам, хотя и принадлежат к роду *Salmonella* и виду *S. typhimurium*.

Литература:

1. Вербицкий А.А., Медведев А.П. Питательные среды и культивирование микроорганизмов. – Витебск, ВГАВМ, 2008. – 238с

ВЛИЯНИЕ СТИМУЛЯТОРА РОСТА РАСТЕНИЙ ОКСИДАТА ТОРФА НА ДИНАМИКУ АКТИВНОСТИ АМИЛАЗЫ В ПРОРОСТКАХ ЯЧМЕНЯ ОБЫКНОВЕННОГО (*Hordeum vulgare L.*)

Хохлова И.Н.,

студентка 4 курса УО «ВГУ им. П.М. Машерова», г. Витебск, Республика Беларусь

Научный руководитель – Степанова Н.А., канд. биол. наук, доцент

Введение. Для получения высокого урожая, экологически чистой продукции и защиты окружающей среды от загрязнения все большее значение приобретают приемы биологизации земледелия. Добиваются этого путем применения альтернативных систем, состоящих из удобрений и биологически активных веществ (БАВ). К таким системам относится оксидат торфа (ОТ), который представляет собой 4% водный концентрат БАВ. ОТ является экологически чистым продуктом, безвредным для человека и животных. ОТ оказывает биостимулирующее действие на рост и развитие растений за счет стимуляции иммунной системы, оптимизации биохимических процессов в живой клетке, улучшение обмена веществ [2].

На начальных этапах онтогенеза растений происходит гидролиз запасных веществ под действием активности амилазы, что определяет их дальнейший рост и развитие [1, с. 17-21]. В связи с этим актуальным остается поиск биологически активных веществ, которые способны модулировать активность амилазы.

Цель работы – изучить влияние ОТ разных концентраций на динамику активности амилазы при прорастании семян.

Материалы и методы. Объект исследования – проростки семян ячменя. Семена (по 20 штук) проращивали в контейнерах на фильтровальной бумаге при комнатной температуре. ОТ разводили в дистиллированной воде в соотношении 1:10; 1:100; 1:1000; 1:10000; 1:100000. В качестве контроля использовали дистиллированную воду. Определение активности α-амилазы проводили на 2-е и 3-и сутки по методу Каравая с модификациями [2, с. 55-56]. Расчет активности α-амилазы в граммах расщепленного крахмала на 1л биологической жидкости за 1 час инкубации при 37°C проводили по формуле:

$$A = ((E_k - E_o) / E_k) \times 12,$$

где E_k – оптическая плотность контрольной пробы; E_o – оптическая плотность опытной пробы.

Весь цифровой материал вводился для хранения и обработки в таблицы Microsoft Excel и Statistica. Для проверки гипотез о различии средних значений изучаемого признака в исследуемых группах применялся t-критерий Стьюдента. Критическое значение уровня значимости принималось равным 5%.

Результаты и их обсуждение. Как следует из результатов, приведенных в таблице, активность амилазы на 2-е и 3-и сутки эксперимента в контрольной группе не отличалась. При воздействии водного раствора ОТ в течение 2-х суток в проростках семян злаковых активность амилазы во всех опытных группах, кроме разведения 1:10000, увеличивалась в 1,3-1,6 раз.

Таблица – Влияние ОТ в разных разведениях на динамику активности амилазы в проростках ячменя ($x_{cp} \pm S_x$).

Разведение оксидата торфа	Активность амилазы	
	2-е сутки	3-и сутки
Контроль	6,60±0,90	5,56±1,21
1:10	10,21±0,22 ¹	4,65±0,72 ²
1:100	8,84±0,68 ¹	6,76±0,35 ²
1:1000	8,86±0,67 ¹	8,81±1,30 ¹
1:10000	6,84±1,35	5,56±1,32

1:100000	9,31±0,32 ¹	9,38±0,84 ¹
----------	------------------------	------------------------

Примечание: ¹ p<0,05 – по отношению к соответствующему контролю; ² – по отношению к группе «2-е сутки».

На третьи сутки эксперимента активность фермента в проростках злаковых при разведении оксидата торфа 1:10 и 1:100 снижалась и не отличалась от значений контрольной группы, в остальных группах (за исключением 1:10000) сохранялась высокой.

Выводы. 1) Оксидат торфа повышает активность амилазы в проростках ячменя. 2) Данный эффект зависит от разведения используемого препарата

Литература:

1. Ковель, О. В., Деева, В. П. Влияние регуляторов роста на активность амилаз при прорастании семян различных генотипов ячменя (*Hordeum vulgare*) / О. В. Ковель, В. П. Деева. – Мн.: «Весті нацыянальнай акадэміі навук Беларусі» (Серія біялагічных навук). 36. навук. прац., 2007. – С. 17-21.
2. Стимулятор роста растений «ОКСИДАТ ТОРФА». Режим доступа: <http://www.radikal.ru>. Время доступа 02.02.2012.
3. Методы биохимического исследования растений / Под ред. А. И. Ермакова. Л., 1987. С. 55-56.

ПУТИ СНИЖЕНИЯ ВЛИЯНИЯ ЭЛЕКТРОМАГНИТНЫХ ИЗЛУЧЕНИЙ НА ЗДОРОВЬЕ ГОРОЖАН

Чернова А.Б.,

магистрантка УО «ВГУ им. П.М. Машерова», г. Витебск, Республика Беларусь

Научный руководитель – Савенок В.Е., канд. техн. наук, доцент

В последние несколько лет особую роль в качестве источников электромагнитных излучений (ЭМИ), влияющих на здоровье человека, играют сотовая связь, персональные компьютеры, спутниковая связь, ЭМИ радиочастот (РЧ), радио- и телевизионное вещание. В настоящее время весьма актуальным является разработка мероприятий, направленных на снижение влияния ЭМИ на здоровье человека.

Целью нашей работы была оценка влияния ЭМИ на здоровье человека, а также определение и разработка мероприятий, направленных на защиту личного здоровья жителей города. Т.к. именно городские жители в значительно большей степени, чем сельские жители подвержены влиянию ЭМИ от различных источников.

Защита организма человека от действия электромагнитных излучений предполагает снижение их интенсивности до уровней, не превышающих предельно допустимые. Защита обеспечивается выбором конкретных методов и средств, учетом их экономических показателей, простотой и надежностью эксплуатации.

По своему назначению защита может быть коллективной, предусматривающей мероприятия для групп персонала, и индивидуальной - для каждого специалиста в отдельности. В основе каждой из них лежат организационные и инженерно-технические мероприятия.

Организационные меры защиты направлены на обеспечение оптимальных вариантов расположения объектов, являющихся источниками излучения, и объектов, оказывающихся в зоне воздействия, организацию труда и отдыха персонала с целью снизить до минимума время пребывания в условиях воздействия, предупредить возможность попадания в зоны с интенсивностями, превышающими допустимый уровень, т. е. осуществить защиту «временем». Организационные меры защиты включают проведение ряда лечебно-профилактических мероприятий. Это, прежде всего, обязательное медицинское освидетельствование при приеме на работу, последующие периодические медицинские обследования, что позволяет выявить ранние нарушения в состоянии здоровья персонала, отстранить от работы при выраженных изменениях состояния здоровья.

К организационным мерам следует отнести также применение средств наглядного предупреждения о наличии того или иного излучения, вывешивание плакатов с перечнем основных мер предосторожности, проведение инструктажей, лекций по безопасности труда при работе с источниками излучений и профилактике их неблагоприятного и вредного воздействия. Большую роль в организации защиты играют объективная информация об уровнях интенсивностей на рабочих местах и четкое представление об их возможном влиянии на состояние здоровья работающих (профилактика «радиофобии»).

Защита «временем» предусматривает нахождение в контакте с излучением только по служебной необходимости с четкой регламентацией по времени и пространству совершаемых действий; автоматизацию работ; уменьшение времени настроечных работ и т. д. В зависимости от воздействующих уровней (инструментальный и расчетный методы оценки) время контакта с ними определяется в соответствии с действующими нормативными документами.

Защита рациональным (оптимальным) размещением подразумевает определение санитарно-защитных зон, зон недопустимого пребывания на этапах проектирования. В этих случаях для определения степени снижения воздействия в каком-то пространственном объеме используют специальные расчетные, графоаналитические, инструментальные (стадия экспериментальной эксплуатации) методы [1]. Инженерно-технические меры защиты применяются в тех случаях, когда исчерпана эффективность организационных мер.

Фактически на сегодняшний день можно выделить несколько реально работающих методов защиты естественного электромагнитного поля человека от патогенного воздействия ЭМИ искусственного и геопатогенного происхождения:

- устранение любых электромагнитных полей техногенного происхождения по принципу оптико-волоконной связи;
- снижение интенсивности ЭМИ до величин, меньше пороговых;
- проведение процесса адаптации человеческого организма к существующему уровню ЭМИ путем повышения естественных защитных систем организма, которые нейтрализуют излучение модификацией собственного биополевого статуса организма [2].

Разработка рекомендаций по снижению влияния ЭМИ на здоровье жителей города является важным элементом комплексной защиты окружающей среды от физических воздействий.

Литература:

1. Давыдов И.И. Биологическое действие, нормирование и защита от электромагнитных излучений // И.И. Давыдов. – 1984. – с. 176

2. Действующие стандарты, Госты [Электронный ресурс] / Минск, 2010. - Режим доступа: <http://www.docload.ru/Basesdoc/40/40340/index.htm>. Дата доступа: 17.06. 10.

ПРЯНО-АРОМАТИЧЕСКИЕ РАСТЕНИЯ И ИХ ВИТАМИННАЯ ЦЕННОСТЬ В ЗАВИСИМОСТИ ОТ УСЛОВИЙ ВЫРАЩИВАНИЯ

Чулкова Е.В.,

студентка 5 курса УО «ВГУ им. П.М. Машерова», г. Витебск, Республика Беларусь
Научный руководитель – Шандрикова Л.Н., канд., биол. наук, доцент

Удивительно, но истории известно, что пряности человек стал употреблять раньше, чем соль [1]. В последнее время интерес к ним возрос, так как пряные растения содержат ароматические и вкусовые вещества, витамины, эфирные масла и минеральные соли. Пряно-ароматические растения способны нормализовать работу нервной и сердечно-сосудистых систем, а так же подавлять гнилостные бактерии. что позволяет их использовать и в медицине, и в сельском хозяйстве для хранения полученной продукции. Мировое производство пряностей ныне достигает около 100000 тонн в год, но они очень дороги. Поэтому целью данной работы было охарактеризовать особенности выращивания пряно-ароматических растений, широко используемых в Беларуси и проанализировать накопление аскорбиновой кислоты в зелёной массе любистока, укропа и петрушки в зависимости от среды обитания.

Петрушка («Петросильева трава») - холодостойкое, светолюбивое, засухоустойчивое двулетнее растение семейства Зонтичные. В настоящее время оно зарегистрировано как лекарственное и рекомендуется при лечении урологических болезней, кровотечениях дёсен, лихорадках и воспалениях роговой оболочке глаз. В народной медицине сок петрушки снимает зуд кожи при аллергии, эффективен при педикулёзе и считается молокогонным средством для кормящих матерей [2].

Любисток («Любим-трава», «заря лекарственная», «милодух») - многолетнее травянистое растение семейства Зонтичные. Широко применяется в народной медицине при болезнях сердца, желудочно-кишечного тракта, водянки а так же при подагре и ревматизме [2].

Укроп – однолетнее перекрёстно-опыляемое растение семейства Зонтичные. Требователен к плодородию, влаги и свету. На кислых почвах листья краснеют, а в тени желтеют. Благодаря высокому содержанию железа, каротина и аскорбиновой кислоты укроп используется при заболеваниях печени, почек, и желчного пузыря. Современная медицина рекомендует использовать укроп при метеоризме, гипохромной анемии, гнойных заболеваниях. Препарат «Атенин» содержит экстракт семян укропа и используется при лечении стенокардии, неврозов, каранарной недостаточности и малярии [2,3].

Материал и методы. Для проведения опытов на приусадебном участке были заложены делянки размером 1 м² трёхкратной повторности, где субстратом являлись песок, глина и гумус. Использовались петрушка сорт Обыкновенная листовая, любисток – сорт Удалец, укроп – сорт Аллигатор. Семена куплены в семенном магазине, производитель российская компания «Гавриш». Семена обрабатывались перманганатом калия, а так же промывались в сточной воде в течение 1 мин. Посадка производилась в начале мая на глубину 2 см. Уход за растениями заключался в регулярном поливе, механической прополке, рыхлении почвы и прореживании растений. Все перечисленные мероприятия проводились одновременно на всех делянках с одновременным измерением высоты и взвешиванием биомассы 10 растений каждого вида. Внесение удобрений не проводилось. Определение аскорбиновой кислоты проводилось по объему красителя Тильманса.

Результаты и их обсуждение. В результате измерений средний прирост биомассы у любистока был в 1,8 – 2 раза выше, чем у петрушки и укропа не зависимо от вида почвы, т. к. любисток менее требователен к механическому составу почвы и его можно рекомендовать для возделывания на любой почве. Содержание витамина С в зелёной массе самое низкое у укропа, но на глинистой почве содержание витамина С в этой культуре выше, чем на песчаной. Гумусовая почва значительно обеспечивает накопление витамина С во всех трёх пряно-ароматических растениях, но самое высокое содержание этого витамина у петрушки. Любисток занимает промежуточное положение среди трёх изученных культур по содержанию витамина С и менее требователен к условиям произрастания.



Заключение. В условиях Беларуси самое высокое содержание аскорбиновой кислоты среди рассмотренных пряно-ароматических растений характерно для петрушки.

Содержание аскорбиновой кислоты всегда выше у тех растений, которые выращены на плодородных почвах.

Из всех наблюдаемых нами культур любисток менее требователен к составу почвы.

Данная работа может проводиться школьниками на любом пришкольно-опытном участке, а определение аскорбиновой кислоты – в химическом кабинете.

Литература:

1. Никиточкина Т.Д. Из истории пряных растений. – М.: Изобр. иск., 1986. - 208 с.
2. Беляев В.А. Пряно-ароматические растения их свойства и применение. – М.: Госторгиздат 1946. – С. 153
3. Постушенков Л.В. и др. Лекарственные растения. Использование в народной медицине и в быту. – Л.: Лениздат, 1990. – 256 с.

ФЕНОЛОГИЧЕСКИЕ СЕЗОНЫ ГОДА ОКРЕСТНОСТЕЙ ГОРОДСКОГО ПОСЕЛКА УШАЧИ

Шуринова Е.М.,
студентка 4 курса УО «ВГУ им. П.М. Машерова», г. Витебск, Республика Беларусь
Научный руководитель – Пиловец Г.И., ст. преподаватель

Фенологические наблюдения служат методом изучения биологических и географических объектов, а также методом установления фенологических закономерностей, использование которых важно для прикладных целей.

На протяжении более 5 лет нами проводятся фенологические наблюдения в д. Ореховно, расположенной в 5 километрах на юго-восток от городского поселка Ушачи.

Одним из направлений исследований стал анализ фенологических данных ближайшей к г.п. Ушачи метеостанции Лепель за период 1986-2005 гг., в ходе которого установлены границы изменения даты начала (окончания) сезонов года и продолжительность сезонов и подсезонов года.

Зима – период устойчивой отрицательной температуры воздуха – начинается в среднем в Беларуси во второй декаде ноября. Продолжительность зимы за период исследования составила 130 дней. В этом сезоне выделяются подсезоны: начало зимы, средняя (глубокая) зима, предвесенний. О начале зимы, когда среднесуточная температура понижается до 0°C, свидетельствует полное опадание игл у лиственницы европейской. Переход среднесуточной температуры через -5°C в сторону понижения свидетельствует о наступлении глубокой зимы. В это время отмечаются самые короткие дни в году. Предвесенний подсезон характеризуется устойчивым переходом среднесуточной температуры -5°C в сторону повышения.

Весна начинается в республике во второй половине марта, когда происходит устойчивый переход температуры воздуха через 0°C в сторону повышения. Весной выделяются подсезоны: снеготаяния, оживления весны, разгар весны. С повышением среднесуточной температуры выше 0°C наступает подсезон снеготаяния, который характеризуется интенсивным разрушением снежного покрова. Его продолжительность составила 22 дня. С повышением среднесуточной температуры до +4°C наступает подсезон оживления весны, для начала которого характерно набухание почек у деревьев. Продолжительность подсезона составила 21 день. Разгар весны приходится на начало цветения сирени, березы, рябины, когда среднесуточная температура повышается до +10°C. Продолжительность подсезона составила 34 дня.

Лето в республике начинается во второй-третьей декаде мая с перехода средней суточной температуры воздуха через +14°C в сторону повышения. Продолжительность лета за период исследования составила 78 дней. Подсезонами лета являются – начало лета, полное лето, спад лета. Лето начинается с повышения среднесуточной температуры до +14°C и отмечается цветением иван-чая. Полное лето отмечается повышением среднесуточной температуры до +17°C, о чем свидетельствует появление соцветий у льна, зацветание липы. Спад лета наступает при понижении среднесуточной температуры ниже +17°C и характеризуется созреванием брусники, сливы, ранних сортов груш.

Сезон осени начинается с переходом среднесуточной температуры воздуха через +14°C в сторону понижения на севере Беларуси в конце августа, на юге – в первой декаде сентября. Его продолжительность в период исследования составила 80 дней. В этом сезоне выделяются подсезоны: начало осени, золотая осень, глубокая осень (залимок). Начало осени наступает с переходом среднесуточной температуры до +14°C в сторону понижения. Отмечаются первые заморозки. Длительность подсезона составила 27 дней. Подсезон золотая осень отмечается окрашиванием листьев у клена и начинается с понижением среднесуточной температуры до +10°C в сторону понижения. Продолжительность подсезона составила 29 дней. О наступлении глубокой осени свидетельствует полное опадание листьев у клена, рябины лесной, что связано с понижением среднесуточной температуры до +5°C. Продолжительность подсезона составила 24 дня.

В ходе исследования установлено, что за период 1986-2005 гг. в окрестностях г.п. Ушачи (по данным ближайшей метеостанции) самым продолжительным сезоном года является зима и составляет 130 дней. Примерно одинакова продолжительность остальных сезонов года: осень (80 дней), лето (78 дней) и весна (77 дней). Самыми продолжительными подсезонами весны и осени являются разгар весны (34 дня) и золотая осень (29 дней). Подсезоны весны – снеготаяние и оживление весны, осени – начало осени и глубокая осень имели длительность 21-27 дней.

Сравнение продолжительности сезонов года окрестностей г.п. Ушачи и г. Минска показало, что примерно одинакова продолжительность зимы и осени, лето короче, а весна продолжительнее на 20-25 дней.

4. ИСТОРИЧЕСКАЯ ДИНАМИКА И ДУХОВНАЯ КУЛЬТУРА ОБЩЕСТВА: РЕГИОНАЛЬНЫЙ И ГЛОБАЛЬНЫЙ КОНТЕКСТ

ГНОСЕОЛОГИЧЕСКИЕ ОСНОВАНИЯ ОНТОЛОГИЧЕСКОЙ УКОРЕНЕННОСТИ

Агей Е.В.,
студент 2 курса УО «ВГУ им. П.М. Машерова», г. Витебск, Республика Беларусь
Научный руководитель – Уткевич В.А., канд. филос. наук, доцент

Категория «укорененность» в широкий научный обиход вошла лишь с середины прошлого столетия, благодаря работе немецкого философа М. Хайдеггера «Бытие и время» («*Sein und Zeit*»). Отметим, что он придавал данной категории в первую очередь материалистический смысл, так как первичная, основополагающая укорененность для него – это сопринадлежность человека к почве родной земли. Именно ее М. Хайдеггер охарактеризовал как тождество взаимопринадлежности. Рассматривая же философские взгляды Парменида, немецкий мыслитель пришел к идее о том, что «в раннюю пору мышления, задолго до того, как оно пришло к закону тождества, тождество выразило себя и к тому же постановило в следующем изречении: мышление и бытие вместе принадлежат тому же самому и вместе исходят из того же самого» [3, с. 71-72]. Таким образом, сопринадлежность мышления и бытия друг другу, их взаимосвязь возможны лишь в том случае, когда данная взаимосвязь не принадлежит им как таковым, а принадлежит некоему иному бытию в целом.

Онтологические корни, взаимосвязывающие бытие отдельного человеческого индивида (а также различные социальные организмы, в том числе и весь народ в целом) с бытием родной для него земли точно также не являются его собственностью, как и не принадлежат самой земле. Эти корни могут принадлежать самому органически целостному бытию, а не отдельным его субъектам. Вот почему, можно утверждать, что не земля порождает корни, «привязывающие» к ней человека, и даже не человек «прорастает» корнями к земле, а именно само бытие связывает корнями людей и родную им землю в единое целое.

Подлинное укоренение взаимосвязано с принципом онто-гносеологичности человеческого бытия, а, следовательно, и всякая принадлежность человека почве родной земли должна найти свое гносеологическое основание, то есть быть выражена с помощью познавательных средств. Для того же, чтобы понять сущностный механизм данной взаимопринадлежности, необходимо предварительно рассмотреть различные ее гносеологические составляющие. Народная мудрость, выраженная в словах «знай свои корни» – представляет собой не просто красивую поэтическую метафору, она выражают само сущностное стремление человека к онто-гносеологической идентификации своего «я», следовательно, в процессе социализации первоначальным ощущениям необходимо со временем перерасти в полноценное знание.

Отметим, что процесс такого познания достаточно сильно отличается от научного. Российский философ С. Л. Франк подчеркивал, что всякое доступное нам бытие представляет для нас «нечто *большее и иное*, чем все, что мы можем в нем уловить, – и притом *бесконечно большее*, следовательно, потенциально и нечто *совершенно иное*. Оно есть и все то, что оно есть и в скрытой от нас своей реальности; это и есть то, что мы разумеем под «глубиной бытия» [2, с. 434].

Конечно, полное познание этой глубины невозможно осуществить ни с помощью так называемого «жизненного опыта», ни тем более чисто логическим способом. Первичный же уровень познания может быть достигнут с помощью такого гносеологического механизма, который принято называть «предзнанием» или «предрассудком». По мнению немецкого философа Х.-Г. Гадамера «Признание исторической конечности способа бытия человека требует принципиальной реабилитации понятия предрассудка и согласия с существованием вполне законных предрассудков» [1, с. 329]. Более того, по отношению к органически целостному бытию, непосредственное предрассудочное знание является единственно возможной для человека формой познания всей глубины этого бытия. «Скрытое, неведомое, – отмечал С. Л. Франк, – открывается как таковое, т. е. в своей реальности, с полной очевидностью: позади всякой вещи и всякого явления лежат бесконечные, недоступные нам дали и глубины, которые *как таковые* даны нам совершенно непосредственно» [1, с. 434]. Вот почему подлинную укорененность в гносеологическом отношении правомерно отнести к тем инвариантным сущностям человеческого бытия, которые открываются человеческим индивидам одновременно в качестве имманентного и трансцендентного. В чисто гносеологическом отношении все имманентное становится трансцендентным, а трансцендентное как таковое – имманентным.

В заключение отметим, что с гносеологической точки зрения рассмотренная нами укорененность не может носить чисто индивидуального характера. Дело в том, что все только лишь сугубо индивидуальное с неизбежностью будет ограничено рамками познавательного процесса, осуществляемого отдельным человеческим «я» и не в состоянии выйти за пределы этих рамок. Однако существует социальный способ передачи знания, базирующийся на нескольких инвариантных сущностях человеческого бытия, общих практически для всех индивидов». Именно этот способ и позволяет индивидуальному предзнанию с течением времени перерасти в полноценное социальное знание.

Литература:

1. Гадамер, Х.-Г. Истина и метод: Основы филос. герменевтики. – М.: Прогресс, 1988. – 704 с.
2. Франк, С. Л. Сочинения. – М.: Правда, 1990. – 608 с.
3. Хайдеггер, М. Разговор на проселочной дороге. – М.: Высшая школа, 1991. – 192 с.

ПРОБЛЕМЫ СМЫСЛА ЖИЗНИ В ФИЛОСОФИИ

Атрашкевич Р.В.,
студентка 2 курса, УО «ВГУ им. П.М. Машерова», г. Витебск, Республика Беларусь
Научный руководитель – Довлатова Е.В., канд. ист. наук, доцент

«К чему ведет наша земная жизнь?», «Что будет после смерти?», «Существует ли бессмертие?». Уже не одно поколение людей никак не может дать однозначного ответа на эти вопросы. Кто-то ищет своё спасение от злополучного

«Mors» в новых технологиях и медицине, а кто-то просто пытается найти разумное объяснение и теоретические решения практической возможности бессмертия. Эта мировоззренческая проблема имеет множество вариантов решения.

Бессмертие – не однозначное понятие. Можно понимать бессмертие как вечную жизнь тела. Но также можно рассматривать его как вечную жизнь души. Также касательно бессмертия можно выделить два взгляда на этот вопрос: оптимистический и пессимистический. В первом человек имеет надежду на жизнь вечную, а во втором всё заканчивается со смертью.

Философ-патрист Аврелий Августин, родившийся в 4 в., говорил: «Жизнь жалка; смертный час неизвестен ... а что, если смерть уберет все тревожные мысли и покончит со всем? Нет, не будет так. Не зря, не попусту по всему миру разлилась христианская вера во всей силе высокого своего авторитета.»[1]. Августин – христианин, пришедший к вере долгим и трудным путем осмысления, взвешивания, рассуждения. Он считал, что бессмертие достижимо в любви к Богу, в послушании Его слову «Что же медлим, оставив мирские надежды, целиком обратиться на поиски Бога и блаженной жизни?». Во всех своих произведениях он утверждает, что каждый человек имеет бессмертную душу, но какую участь будет иметь душа после смерти, решает жизнь земная, поступки, совершаемые человеком.

В своём «Монологе», написанном в форме диалога Августина с самим собой большое место занимает поиск природы истины и лжи. Но главной темой является проблема бессмертия души, доказательство которого базируется на результатах этого поиска. Все диалоги полны размышлениями о способе поиска истины, в итоге он приходит к выводу: «Поверь же наконец своим выводам, поверь истине... Отвернись от своей тени, возвратись в самого себя»[2]. Августина всё же занимает не вопрос об абстрактной вечности - ему важно существовать, чтобы жить, а жить, чтобы познать, существование без познания для него есть равносильным смерти. Его очень интересует какой будет душа в бессмертии и сможет ли она познавать? По Августину нам остается только надеяться на всепрощение и милость Бога, ожидая жизни вечной после нашей земной смерти.

После Августина многие философы занимались и занимаются вопросом смерти, отношения к ней и бессмертия. Один из них – Николай Бердяев. «Смерть есть явление жизни», – считает философ. Даже ежедневно мы можем переживать смерть. Этим может быть расставание с близкими людьми, когда мы боимся, что больше никогда их не увидим, город, из которого мы уезжаем, и, возможно, никогда назад не вернемся. Множество вещей вызывают в нас грусть, подсознательную грусть о смерти. «Когда в пространстве происходит расставание с человеком, с домом, с городом, с садом, с животным, сопровождающееся ощущением, что, может быть, никогда их больше не увидишь, то это есть переживание смерти.»[3] Всю эту концепцию можно вместить в несколько слов – «Опыт о смерти внутри жизни». Другое переживание смерти, пожалуй, более трагичное – смерть родственников. Это еще не наша смерть, но тесное с ней общение. Это общение в большинстве случаев нагоняет страх, и естественным является то, что «стремление к вечности всего бытия есть сущность жизни.» Следовательно, люди, которые говорят, что не хотят жить вечно попросту лукавят. Все по-разному проживают свои жизни, но в итоге всех ждёт смерть телесная. Бердяев также как и Августин признает существование души и ее бессмертия, но приводит и примеры бессмертия человека на земле. Пусть каждая личность завершает когда-нибудь своё существование, но «Род знает своё бессмертие». Глубокой и трагической он называет лишь смерть с позиции личности, с позиции рода в ней нет такого огромного трагизма.

XX век принес в Европу вместе с научно-технической революцией состояние беспокойства, неуверенность в завтрашнем дне, страх за жизнь и, в конечном итоге, ощущение абсурда. Идею бессмысленности человеческой жизни преподнесли философы-экзистенциалисты: Ж.-П. Сартр, М. Хайдеггер, А. Камю и др. «Я смутно мечтал о своём уничтожении, чтобы ликвидировать, по крайней мере одну из излишних экзистенций. Но моя смерть была бы также излишней. Излишним был бы мой труп, излишней — моя кровь на этих камнях, среди этих растений... я был лишним для вечности.»[4] Сартр не оставляет человеку никакой надежды на внешнюю поддержку, поддержку Бога, считая что смерть положит конец жизни человека.

Время не стоит на месте, годы идут, философы сменяют друг друга, а бессмертие так и остается под вопросом. Кто-то верит в жизнь вечную, кто-то ставит это под сомнение, но, по крайней мере пока, однозначного ответа не может дать никто.

Литература:

1. Аврелий Августин, Исповедь / Аврелий Августин. – М.: «Канон», 1997. – С.100
2. Аврелий Августин, О бессмертии души / Аврелий Августин. – Киев.; 1996. – С. 211.
3. Бердяев Н., Творчество и объективация/ Бердяев.Н.. – Мн.; «Экономпресс», 2000. – С.181
4. Жан-Поль Сартр, Тошнота / Сартр – Санкт-Петербург; «Азбука», 2007. – Т. 1. – С. 256

ВЗАИМООТНОШЕНИЯ РЕСПУБЛИКИ БЕЛАРУСЬ С РОССИЕЙ

Бабарико Т.М.,

студентка 4-го курса УО «ВГУ им. П.М. Машерова», г. Витебск, Республика Беларусь

Научный руководитель – Мандрик И.В., доктор ист. наук, профессор

Стратегическое партнерство с Российской Федерацией обусловлены географической и культурно-исторической близостью наших стран и народов. **Важные ориентиры:** обеспечение мирного и демократического развития двух государств; создание единого экономического и таможенного пространства; проведение согласованной внешней политики, социальной политики, в области обороны; формирование единой правовой системы; обеспечение безопасности.

В 2011 году на долю России пришлось 46,4% всего объема белорусской внешней торговли и 38,9% белорусского экспорта. В качестве одного из наиболее «продвинутых» интеграционных объединений рассматривают **Евразийское экономическое сообщество** и формируемый в его рамках **Таможенный союз**. Необходимо создание Единого экономического пространства Беларуси, России и Казахстана (ЕЭП). На должном уровне осуществляется военное партнёрство. В Беларуси размещены два военных объекта российских ВС: РЛС «Волга» — системы предупреждения о ракетном нападении. Каждый год проводятся совместные учения. Совершенствуется правоохранительная деятельность, формируется единая нормативная база в области борьбы с преступностью. Проводятся мероприятия по предупреждению противоправных действий со

стороны организованных преступных группировок, актов терроризма, торговли людьми. Создан надежный барьер наркотрафику и нелегальной миграции. Обеспечения равных прав граждан двух стран, создания единой системы социальных гарантий. [3, с.90] Сегодня граждане двух стран имеют практически одинаковые возможности для трудоустройства, выбора места жительства, получения образования, медицинской помощи. При пересечении белорусско-российской границы белорусам и россиянам не требуется прохождения пограничного контроля, таможенного досмотра, получения и заполнения миграционной карты. Активно развивается двустороннее сотрудничество в области культуры. Одним из наиболее крупных и известных совместных проектов является фестиваль «Славянский базар» в г. Витебске. Регулярно проводятся международные фестивали искусств, художественные выставки, кино- и театральные фестивали. 2009 год был объявлен Годом культуры России в Беларуси, 2010 год – Годом культуры Беларуси в России. Заметным является межвузовское взаимодействие. Специалисты ВГУ им.П. М. Машерова и др. научных и учебных заведений, учреждений культуры участвуют в семинарах, научно-практических конференциях, проводимых как в Беларуси, так и в России. Совместные программы, охватывающие научную и научно-техническую сферы, промышленность, строительство, инновации и новые технологии, космос, ИТ-технологии продолжают оставаться эффективным механизмом углубления интеграции, стимулируя расширение кооперационных связей между белорусскими и российскими субъектами хозяйствования. Практическая реализация подобных проектов способствует выпуску конкурентоспособной продукции, загрузке производственных мощностей, созданию дополнительных рабочих мест, повышению экспортных возможностей предприятий двух стран. При этом взаимовыгодное сотрудничество уже не ограничивается только товарообменными операциями. Активно развивается промышленная кооперация. В частности, создаются совместные сборочные производства (ЗАО «Брянсксельмаш», ОАО «Бобруйскгагрош» в Красноярске) что, в свою очередь, способствует созданию объектов сопутствующей инфраструктуры и обеспечивает занятость населения.[1, с.14-34].

Следует отметить высокий уровень двустороннего взаимодействия в сфере строительства. Белорусские строители возводят объекты социального и промышленного назначения в России. В свою очередь, российские строительные компании осуществляют застройку жилья, гостиниц и бизнес-центров в Минске и др. городах: в Витебске - гостиницы «Эридан», «Лучеса» и др. Планируется постройка первой АЭС, таможенно-логистического терминала на границе Беларуси и Латвии, второго калийного комбината.

А.Г. Лукашенко на пресс-конференции 7 октября 2011 г. заявил: «В условиях глобальных вызовов и неопределенности Содружество — это фактор стабильности, который необходимо развивать». [2] «Беларусь была и будет активной сторонницей интеграции с Россией». «Сегодня белорусам есть, что предложить россиянам, а у россиян есть то, что нужно белорусам. И речь не только о качественных продуктах питания». А.Г. Лукашенко отметил: «Вместе мы все преодолеем. И это не так будет болезненно. Поэтому здесь мы тоже рассчитываем на Россию, и вы тоже можете на нас рассчитывать». Большинство белорусских граждан поддерживают политический курс на тесное взаимодействие с Россией.[4]

И все-таки на мой взгляд, белорусско-российский диалог – это тесное взаимодействие двух стран во всех без исключения сферах сотрудничества на благо братских народов Беларуси и России.

Литература:

1. Дайнеко, А. Беларусь и мировая экономика на пороге третьего тысячелетия/А. Дайнеко. - Мн., 1999.
2. Газета Союз. Беларусь-Россия. № 532 от 22 декабря 2011 г.
3. Новиков, А. Беларусь: Путь созидания// Журнал «Наша власть: дела и лица». № 9-10. 2011.
4. БЕЛТА.

СЯДЗІБА СВЯЦКІХ ЯК ПМНІК ПАЛАЦАВА-ПАРКАВАЙ АРХІТЭКТУРЫ

Бараноўскі А.В.,

студэнт 1 курса УА “ВДУ імя П.М. Машэрава”, г. Віцебск, Рэспубліка Беларусь

У вёсцы Польшыя Беліцкага сельскага савета Сенненскага раёна Віцебскай вобласці размяшчаецца былы сядзібны комплекс Свяцкіх, які ўключае палац, гаспадарчыя пабудовы, фрагменты парку. Сядзібны комплекс з’яўляецца помнікам палацава-паркавай архітэктурны першай паловы XIX ст. і ўключаны ў Дзяржаўны спіс гісторыка-культурных каштоўнасцяў Рэспублікі Беларусь.

З пачатку XIX ст. Беліца належала сям’і роду Свяцкіх, герба “Слепаврон”. Беліца адносілася да найбольш багатых двароў Беларусі. У сярэдзіне XIX ст. яна належала Юзафу Свяцкаму, жонка яго была з году Ваньковічаў, а потым да канца першай сусветнай вайны - яго сыну Карлу. Карл Свяцкі меў шлюб з Марыі Данімірскай герба “Брохвіч”, у якім нарадзіўся сын Станіслаў.

Свяцкія жылі ў мураваным з цэглы невялікім палацы, які быў пабудаваны ў сярэдзіне XIX ст. Пазней ён быў часткова перабудаваны і павялічаны. Будынак узводзіўся з абчэсанага каменя. Аднапавярховы, ён толькі ў высунутай рызалітам сярэдняй частцы быў падвышаны яшчэ на адзін паверх, у галоўным фасадзе сярэдні рызаліт меў на першым паверсе прысценны порцік з галоўнымі дзвярыма і дзвума вокнамі, па баках парамі тасканскіх паўкалонаў. Верхні паверх - з двума вокнамі спераду і па адным у бакавых сценах.

Фасад з боку сада быў сфарміраваны падобна да галоўнага. Палац быў пакрыты не вельмі высокім, гладкім двухсхільным дахам; першапачаткова — гонтавы, у апошнія часы — пакрыты бляхай.

У 1907-1911 гадах да левага крыла К. Свяцкі дабудоваў двухпавярховую васьмівугольную вежу, звязаную з корпусам палаца пры дапамозе кароткага пераходу. Вежа — работа познаньскага архітэктара Уладзіслава Мячкоўскага, змяшчала на першым паверсе пральню, ванны пакой, на другім — разбярную майстэрню Станіслава Свяцкага. Першапачатковае размяшчэнне пакояў у выніку розных перабудоў урэшце згубілася. Нязменная засталася, галоўным чынам, двухпавярховая сярэдняя частка. У франтонавым рызаліце яна размяшчала сені, за імі — пярэдні пакой з камінам, аздобленым мармуром злева, і сходамі ў правым куце. З правага боку прыхожай быў таксама ўваход у прадстаўнічую сталовую, налева — у будуар гаспадыні дома. Абодва гэтыя пакоі захавалі праўдападобнасць сваёй першапачатковай формы, таксама як і высунуты рызалітам з боку сада ніжні авальны зал. Яго выкарыстоўвалі як галоўны салон альбо як залу для балаяў. Усіх памяшканняў розных памераў у будынку было восемнаццаць.

Убранства інтэр'ера была адносна сціплае. Найлепш была прадстаўлена паркетная падлога, укладзеная геаметрычнымі ўзорамі. Рысы пэўнай элегантнасці надавалі некалькі камінаў у мармуровым акладзе, а таксама высокія печы, выкладзеныя гладкай белай кафляй.

У бібліятэцы налічвалася каля трох тысяч тамоў кніг, галоўным чынам на польскай, рускай і нямецкай мовах, з нешматлікімі экзэмплярамі на ангельскай, якія былі выдадзены, у пераважнай большасці, на мяжы XIX-XX стагодзяў.

Не вельмі разлеглы парк, які акружаў дом з усіх бакоў, меў характар пейзажных садоў. Яго злучаў квадрат алеі, абсаджаны ліпамі на старажытна-польскі узор. Ад пад'езда і ад процілеглых бакоў цягнуліся стрыжаныя газоны без дрэў з разбітымі на іх клумбамі ружаў і іншых кветак, якія змяняліся адпаведна з сезонам і вырошчваліся ў аранжарэі і цяпліцах, што знаходзіліся недаалека ад палаца. Звонку газонаў раслі па аднаму, групамі, дубы, ліпы, каштаны, елкі і бярозы.

У 1903-1904 гадах у гаспадара маёнтка Карла Свяцкага працаваў Янка Купала, народны паэт Беларусі. Спачатку ён служыў у канторы маёнтка, а потым з вясны 1904 года, быў малодшым прыказчыкам на полі, у сельскай гаспадарцы. У канцы 1904 года малады паэт пакінуў Беліцу, бо захварэла маці.

Пасля Кастрычніцкай рэвалюцыі ў Беліцы некалькі месяцаў панавала безуладдзе. Палякі якія аднавілі сваю дзяржаву накіроўвалі ў Беларусь узброеных легіянераў для аховы паноў і іх сем'яў ад пагромаў і рабаўніцтва. У сярэдзіне студзеня 1918 года невялікая група польскіх легіянераў – каля паўтарыста чалавек – з'явілася ў белы маёнтка памешчыка Свяцкага і адтуль суправаджала ўладальніка і яго дабро, якое ён вёз, праз вёску Загацце і мястэчка Талачын да межаў Польшы.

На базе панскага маёнтка ў савецкі час быў створаны саўгас "Беліца", пазней перайменаваны ў племсаўгас "Польмя". Тут працавалі вінзавод, цагельны і масла заводы. У панскім доме адкрыўся сельскагаспадарчы тэхнікум.

У Вялікую Айчынную вайну ў маёнтку размяшчаўся нямецкі гарнізон, які ў 1943 годзе быў знішчаны партызанамі. Пасля вайны ў панскім доме знаходзіліся: школа, дом культуры, бібліятэка.

У канцы 80-х гадоў XX ст. пачалася рэстаўрацыя сядзібы, з сядзібнага дома быў зняты дах, з-за адсутнасці грашовых сродкаў праца не была пачата, што прывяло яго да разбурэння.

Такім чынам, помнік палацава-паркавай архітэктуры, маёнтка Беліца мае вялікае значэнне ў захаванні гісторыка-культурнай спадчыны Беларусі. Сучасны яго стан патрабуе неадкладных аднаўленчых работ. Прамаруджанне з гэтым прывядзе да пэўнай страты помніка.

Літаратура:

1. Aftanazy, R. Bielica. / R. Aftanazy // *Dziejów rezydencji na dawnych kresach Rzeczypospolitej*. - Warszawa, 1986. – S. 283-285.
2. Памяць: Гісторыка-дакументальная хроніка Сенненскага раёна. – Мінск: ПК "Паліграффармленне", 2003. – 616 с.: іл.
3. Беларусский государственный архив-музей литературы и искусства, Ф-149, оп.3, д.235. л. 1-7.

БЕЛОРУССКАЯ ИСТОРИОГРАФИЯ ГЕНОЦИДА ЕВРЕЙСКОГО НАРОДА В ГОДЫ ВЕЛИКОЙ ОТЕЧЕСТВЕННОЙ ВОЙНЫ

Бахир Ю.Н.,

студентка 5 курса УО «ВГУ им. П.М. Машерова», г. Витебск, Республика Беларусь

Научный руководитель – Тимофеев Р.В., канд. ист. наук, доцент

На сегодняшний день по проблеме Холокоста в Беларуси сформирована довольно обширная историографическая база. На протяжении последнего десятилетия ряд исследователей неизменно занимались темой Холокоста, публиковали свои материалы. Тематика, характер и количество исследований резко возросли в сравнении с советским временем. Поэтому историографию проблемы целесообразно разделить на 3 условные группы: советского (1945-1990-е), постсоветского (1990-е – 2000-е) и современного (2000-е – по настоящее время) периода.

Особенности историографии Холокоста советского периода были в том, что отсутствовало научное изучение проблемы, либо изучение в рамках работ по войне (например, диссертация В.Ф. Романовского «Немецко-фашистская оккупационная политика и ее крах в Белоруссии (1941-1944 гг.)», наоборот, присутствовали фрагментарность, избирательность и замалчивание фактов геноцида еврейского населения, слово «еврей» практически было исключено из терминологии исследований, не освещались условия существования евреев в местах изоляции.

Важной причиной отсутствия работ была недоступность большинства архивных материалов для ученых [2, с. 16-18]. В то же время, возможность изучения Холокоста была достаточно хорошей в период 1945-1948 гг., когда действовал Еврейский антифашистский комитет, а также в 1987-1991 гг. в период гласности.

Особенностью отечественной историографии Холокоста в постсоветский период стало появление работ регионального уровня в Минске, Витебске, Бобруйске, Гродно [3, с. 49-50]; публикация мемуарной литературы, воспоминаний, списков погибших; на исследовательском уровне - выход в 1996 г. книги Э.Г. Иоффе «Страницы истории евреев Беларуси», в 2003 г. монографии «Белорусские евреи: трагедия и героизм».

Также интерес представляют монография Е. Розенבלата и И. Еленской «Пинские евреи» (1997 г.), диссертация Е. Розенבלата 1999 г. «Нацистская политика геноцида в отношении еврейского населения в отношении западных областей Беларуси (1941-1944 гг.)». Важными изданиями являются вышедшая в 2000 г. книга М. Ботвинника «Памятники геноцида евреев Беларуси»; серия историко-документальных хроник «Память». В зависимости от года, в котором была издана книга, а также от авторского коллектива и участия в написании профессионалов и заинтересованных лиц в данной проблематике, в книгах содержится довольно подробная информация по геноциду евреев еврейского населения по районам, городам и местечкам, фотографии, воспоминания очевидцев, списки уничтоженных евреев. Подробный анализ темы Холокоста в книгах «Память» по областям и районам содержится в книге М. Ботвинника, изданной в 2008 г. [1]. Особо необходимо отметить, что в 2001 г. И.П. Герасимовой и С.М. Паперной в Витебске был издан библиографический указатель «История Холокоста на территории Беларуси», который хронологически охватывает материалы, изданные в период с 1990 г. по август 2001 г.

Современный этап историографии связан с развитием научных исследований по теме, публикацией статей в сборниках конференций, изданием книг и брошюр. Для Витебщины немаловажное место занимают издания М. Рывкина и

А. Шульмана публицистического, научно-популярного характера; также активную работу проводит Историческая мастерская под руководством К.И. Козак. Нельзя не отметить сборники «Уроки Холокоста: история и современность» 2009 и 2010 гг., «Актуальные вопросы изучения Холокоста на территории Беларуси в годы немецко-фашистской оккупации» 2005 и 2006 гг. (составитель и ред. Я. Басин); диссертации С.Н. Тукало, посвященная геноциду и борьбе евреев в Минском гетто, О.И. Корсак «Геноцид еврейского населения на территории Витебской области. 1941-1944 гг.». Последнее серьезное издание о Холокосте вышло в 2011 г. – монография Г. Винницы «Холокост на оккупированной территории Беларуси 1941-1944 гг.». Кроме того, уже имеются работы, посвященные непосредственно источникам и историографии Холокоста Беларуси (Э. Иоффе, Э.Савицкого, Е. Розенבלата, отдельные главы - в диссертации А. Корсак и монографии Г. Винницы)

Таким образом, после продолжительного периода замалчивания проблемы наступил новый этап в развитии историографии, в Беларуси сформировался определенный круг исследователей, занимающихся историей Холокоста, а сама тема выделилась в самостоятельное направление, о чем свидетельствуют научные, научно-популярные издания и сборники научных работ. У историков, занимающихся Холокостом, представлены различные аспекты проблемы, что дает толчок к новым исследованиям, более глубоким по содержанию.

Литература:

1. Ботвинник, М. Холокост в книгах «Память» Республики Беларусь / М. Ботвинник. – Минск: Ковчег, 2008. – 179 с.
2. Винница, Г. Холокост на оккупированной территории Восточной Беларуси в 1941–1944 годах / Г. Винница. – Минск: Ковчег, 2011. – 362 с.
3. Розенблат, Е. С. Исследования истории Холокоста в Беларуси: шаг вперед или топтание на месте? // Historycy polscy, litewscy i białoruscy wobec problemów XX wieku. — Białystok: Instytut Historii Uniwersytetu w Białymstoku, 2003. – С. 49-60.

ИСЛАМСКАЯ КОНЦЕПЦИЯ ПРАВ ЧЕЛОВЕКА

Бездель О.П.,

студентка 3 курса УО «ВГУ им. П.М. Машерова», г. Витебск, Республика Беларусь

Научный руководитель – Трусова Е.Г., ст. преподаватель

В последнее время все чаще и чаще различными авторами указывается на универсализм прав человека, однако существует различие между современным (или "западным") и традиционным (или "незападным") подходами к проблеме прав человека.

Кроме привычной нам либеральной концепции существуют так называемые «незападные» концепции прав человека и исламская одна из них.

Исламская концепция прав человека представляет собой совокупность допустимых исламом норм, регулирующих взаимоотношения исламских государств с мусульманами и не мусульманами, проживающими на территории мусульманских государств, направленных на защиту прав и свобод человека.

Традиции, нормы и ценности всех исламских обществ отражают Арабская хартия прав человека и Всеобщая исламская декларация прав человека. Первая версия Хартии была принята в 1994г., но не нашла признания среди исламских государств. В 2004 году она была принята Лигой арабских государств и вступила в силу в 2008 году. Всеобщая исламская декларация прав человека была принята в 1981 году Исламским советом Европы в Париже.

Основными источниками мусульманского права являются Священные писания Коран и Сунна. В качестве вспомогательных источников используются иджма, кияс и др. [2, с. 39]. Права и свободы человека в исламе рассматриваются как часть мусульманской религии, они дарованы Богом, поэтому не подлежат нарушению и изменению [3].

В мусульманском праве закреплены: право человека на жизнь, свободу мысли и мнений, на образование, гарантии прав немусульманских меньшинств, право каждого на труд и уважение к труду, на социальную помощь и защиту и др. [1; 3].

Содержание прав и свобод, закрепленных в Арабской хартии, в основном совпадает с содержанием Всеобщей декларации прав человека. Особенностью является то, что предоставление определенных прав и свобод человеку связываются с гражданством. Например, право на частную собственность и ее защита гарантированы только для граждан арабских стран [1, ст. 25], право на труд и образование также связано с гражданством [1, ст. 32, 34].

Основное положение среди всех прав человека занимает право на жизнь [1, ст. 2.1]. Человеческая жизнь является священным правом, на защиту которого должны быть приложены все усилия.

В соответствии с международными документами Хартия запрещает вынесение смертных приговоров за совершенные политических преступлений [1, ст. 2]. Смертные приговоры не приводятся в исполнение в отношении лиц моложе 18 лет или беременных женщин. Исполнение смертного приговора невозможно и в отношении кормящей матери в течение 2 лет со дня рождения ребенка [2, с. 40].

В исламе признается право всех верующих свободно исповедовать любую религию, право участвовать в отправлении культа и в выполнении обрядов [1, ст. 9; 3, ст. 12 д, ст.13]. Однако не упоминается о праве человека на переход в иную веру, что является все же ограничением религиозных свобод.

Так, как и в Универсальной декларации прав человека, в исламе также признает право на семью и частную жизнь [1, ст. 12, 14], право на свободу передвижения и проживания [1, ст. 8], право на собственную культуру и язык [1, ст. 33-35], а также право на свободу совести [1, ст. 9].

В Хартии провозглашается равноправие мужчины и женщины [1, ст. 11]. Вместе с тем мусульманское право закрепляет зависимое от мужчины положение женщины [4, сура 2 «Корова», стих 228]. При определенных условиях шариат разрешает полигамию, т.е. право иметь до четырех женщин [4, сура 4 «Женщины», стих 3]. Всеобщая исламская декларация прав человека выделяет отдельно права замужней женщины [3, ст. 20].

Таким образом, исламский подход к правам и свободам человека отличается от подхода, закрепленного в международных документах. Правовой статус человека в исламском мире регулируется мусульманским правом и шариатом. Однако в исламе провозглашаются экономические, социальные, культурные, гражданские и политические права, которые схожи с теми правами, которые содержатся в Международной декларации прав человека и других декларациях и конвенциях

ООН. Это свидетельствует об определенном приближении исламских стран к международным стандартам по правам человека.

Литература:

1. Арабская хартия прав человека. [Электронный ресурс]. – Режим доступа: <http://constitutions.ru/archives/512>. - Дата доступа: 10.02.2012
2. Белякович, Н.Н. Права и свободы человека / Н.Н. Белякович. – Мн.: «Молодежное научное общество», 2001. – 174 с.
3. Всеобщая исламская декларация прав человека. [Электронный ресурс]. – Режим доступа: http://www.ca-c.org/journal/08-1997/st_21_pravaisl.shtml. - Дата доступа: 10.02.2012
4. Коран. [Электронный ресурс]. – Режим доступа: <http://www.philosophy.ru/library/asiatica/arabica/koran.html>. - Дата доступа: 10.02.2012

ПОБЫТ МЯШЧАНСТВА ГАРАДОЎ БЕЛАРУСІ Ў XVI–XVIII стст.

Бялец М.А.,

студэнт 1 курса УА “ГДУ імя Ф. Скарыны”, г. Гомель, Рэспубліка Беларусь

Навуковы кіраўнік – Сідарэнка В.Н., асістэнт кафедры гісторыі Беларусі

Этнакультурнае жыццё і побыт гараджан XVI-XVIII стст. знаходзіліся ў кантэксце агульных тэндэнцый гістарычных працэсаў у Беларусі. Побыт гарадскога насельніцтва адрозніваўся ад побыту сялян. У побыце гараджан можна вылучыць наступныя кампаненты: гаспадарчыя і сямейныя адносіны, знешні і ўнутраны выгляд гарадской сядзібы, адзенне, харч і прадметы асабістага ўжытку, святочную культуру. Гарады Беларусі адрозніваліся ўзроўнем культурна-бытавога развіцця.

Паводле мемуарных крыніц, беларускія гарады мелі даволі непрывабны выгляд. Вуліцы афіцыйных назваў не мелі. Замест шылдаў рамеснікі вывешвалі розныя знакі (каваль – падкову, шавец – бот, кравец – нажніцы, цырульнік – таз). Ноччу горад не асвятляўся, таму праходзячы ўзбройваліся ліхтарамі. Звычайнай з’явай у побыце беларускага горада XVI-XVIII стст. былі корчмы і шынкі, у якіх лёгка было дастаць гарнец гарэлкі [1, с.149]. Як можна меркаваць па старадаўніх чарцяжах, планах, малюнках, якія тычацца Гродна, Віцебска, Магілёва, драўляныя жылыя дамы сярэднезаможных мяшчан размяшчаліся на вузкім участку зямлі тарцом да вуліцы, побач з варотамі. Плошча дома магла складаць ад 9-17,6 кв.м. Дамы заможных гараджан займалі больш значныя памеры дзвяркі, якія былі павернутыя да вуліцы падоўжаным бокам, перад імі быў сад. Гарадскія брацтвы імкнуліся атрымаць ад вялікага князя граматы на пабудову шпітальёў, школ і хат для брацкіх сходаў [4, с.330-332].

Адзенне заможнага мяшчанства ў сваіх лепшых узорах арыентавалася на шляхецкі строй. Ужо на сейме 1613 г. мяшчанству забаранялася насіць дарагое адзенне, футра – з лісы. Мяшчанкам не дазвалялася насіць рагоўкі з абручамі з кітовага вусу [2, с.36]. Гараджане мелі магчымасць карыстацца замежнай касметыкай – “бяліламі”, “чарніламі”, “чырваніламі”. Бяліламі надавалі далікатную бледнасць твару. Чырваніламі карысталіся, каб выклікаць румянец на шчоках, або шчыпалі шчокі, націралі бураком, пілі гарэлку. Чарніламі падводзілі бровы [1, с.238]. Знойдзены “касметычныя” або “памадныя” слокі – частая знаходка ў позніх гарызонтах культурнага пласта гарадоў. У XVIII ст. існавала свая мадэль жаночай і мужчынскай прыгажосці. Дзяўчына павінна быць “золатавалосай” і з чорнымі вачыма, тонкай таліяй. Некаторыя аддавалі перавагу таўстухам. У мужчыне найбольш цанілася не прыгажосць твару, а постаць і фігура [1, с.190].

Посуд быў драўляны, гліняны, а таксама алавыяны, срэбраны і пазалочаны. У той час пілі з кувалёў, кубкаў, шклянак, келішкаў. Традыцыйнай ежай мяшчан былі стравы з зерня. Пры прыгатаванні ежы заможнае мяшчанства ў XVIII ст. пачало карыстацца карысталіся замежным анісам, шафранам, імбір’ю, гваздзікай, лаўровым лістом, тмінамі. У святочныя дні ласаваліся баранінай, гусяцінай, асатрынай. Гараджане гатавалі аладкі, бліны з грэчкі [2, с.50].

Сямейнае жыццё гараджан займае істотнае месца ў магістрацкіх актах другой паловы XVI-XVIII стст. У гэтых крыніцах знаходзяць адлюстраванне і ўяўленне аб ідэальным шлюбе. Муж і жонка мусяць весці цнатлівае жыццё, пазбягаць п’янства і азартных гульняў (картаў, гульні ў косці), дапамагаць адзін другому ў вядзенні гаспадаркі. Мешчанін Полацка Базыль Гарбуза : “ А помененой жоне моеи милои, Матруне Михайловне, за ее верное а зычливое со мной помешкане, за працу и услуговане ее, отказываю и дарую на вечност до волного ее шафунку полдвора отчыстого” [3, с.260]. Крыніцы сведчаць і аб практыцы разводаў. Прычынамі маглі быць мужчынская імпатэнцыя, недастойныя паводзіны супругаў і інш. У 1589 г. распачалася шлюбаразводная справа магілёўскага мешчаніна Грышкі Яцкавіча. Ініцыятарамі разводу былі жонка Гасюта і дзець Іван Сямёнавіч Клыпач. “Ожели муж на жену свою не лозит без света, то жена не виновата, идучи от него” [3, с.262].

Значнае месца ў святочным жыцці горада займалі рэлігійныя святы. Прадстаўнікамі народнай святочнай культуры былі скамарохі: скамарохі-мядзведнікі, дуднікі, скрыпачы. Інвентар г. Віцебска за 1661 г. упамінае дом Марціна Скамароха. У Віцебску быў таксама Зенька Скамарох, які ў Кстоўскім пасадзе ля ракі Віцьбы меў свой уласны пляц. Беларуская тапаніміка захавала назвы асобых паселішчаў, звязаных са скамарохамі. У мястэчку Смаргонь у 1622 г. адна з вуліц называлася “Скамарошная”. Ля Віцебска былі вядомы могілкі з назвай “скамарошыя”. Пабытовае жыццё гараджан XVI-XVIII стст. складалася з спецыфічных і традыцыйных рысаў. Яно абумовіла асаблівасці сацыяльнага, грамадскага, эканамічнага і культурнага ўзроўня развіцця беларускіх гарадоў у XVI-XVIII стст.

Літаратура:

1. Мальдзіс А. Як жылі нашы продкі ў XVIII ст / А. Мальдзіс. – Мн.: “Мастацкая літаратура”, 2009. – 479 с.
2. Вуглік І.Р. Матэрыяльная культура і быт беларусаў у XVI-XVIII стст / І.Р. Вуглік. – Мн.: БДПУ, 2005. – 114 с.
3. Марзалюк І.А. Людзі даўняй Беларусі. Этнаканфесійныя і сацыя-культурныя стэрэатыпы / І.А. Марзалюк. – Магілёў.: МДУ імя А.А. Куляшова, 2002. – 324 с.
4. №77. 11 сентября 1592 г. Жалованная грамота короля Сигизмунда III минскому православному братству на устройство больницы, школы и дома для братских сходок/ Хрестоматия по истории Беларуси: уч. пособ. В 2 ч. Ч.1. С древнейших времён до 1917 г./сост.: Я.И.Трещенок [и др.] – Мн.: Изд. центр БГУ, 2008. – с.623.

ОСОБЕННОСТИ РАЗВИТИЯ СОВРЕМЕННОЙ ПЕЙЗАЖНОЙ ЖИВОПИСИ БЕЛАРУСИ

Искусство, как явление духовное, всегда являлось участником различных процессов в обществе. Динамика этих процессов способствует проникновению различных мотивов вглубь изобразительного искусства. При этом более действенной является эмоциональная составляющая произведений. Пейзажная живопись развивается именно в таком русле. В жанре пейзажа художник, хоть и в иносказательной форме, но может передать свое видение мира, свои переживания и мысли.

Жанр пейзажа стал популярен сравнительно недавно – с конца XIX века. «...Пейзаж не имеет цели, если он только красив, – утверждал известный русский живописец и мастер лирического пейзажа А. К. Саврасов, – В нём должна быть история души...» [1, с.26.] В наше время пейзажный жанр, наверное, самый любимый и востребованный в белорусском изобразительном искусстве. Несмотря на всеобщую глобализацию искусства, и духовной жизни общества в целом, современный белорусский пейзаж имеет ряд своих национальных особенностей.

Многие считают, что мы живем в эпоху, когда все слова уже сказаны. Эти слова характерны для сегодняшнего искусства в состоянии зрелого постмодернизма. История изобразительного искусства настолько переполнена разными стилями и тенденциями, манерами письма, что, кажется, придумать что-то новое практически нереально. Тем более, если говорить о таком жанре живописи как пейзаж, в котором, несмотря на влияние многих тенденций, должны оставаться некоторые незабываемые черты, делающие пейзаж пейзажем.

В наше время даже крайне одаренному и творческому человеку очень сложно сказать «новое слово» в искусстве или по-новому отобразить реальную действительность. Чаще всего это все равно будет напоминать нечто уже существовавшее в искусстве. В основном под созданием чего-то нового подразумевается очень хорошо забытое старое или такая комбинация из ранее придуманного, которой никто не видел до сих пор. «Пейзаж – это всегда художественный образ природы, его какая-то интерпретация, неотделимая от стилей, ведущих в искусстве, так и от взглядов на природу и место человека в ней, которые характеризуют эпоху».[2, с.3]

Белорусский пейзаж, несмотря на тесное его развитие вместе с русским, польским, украинским, приобрел характерные для него черты. Усиление национальных особенностей, сложившихся исторически, проявляется в простоте содержания (особое внимание отводится родным и милым сердцу местечкам, чаще всего уединенным, удаленным от мирской суеты), в обращении к типично белорусским природным мотивам, в передаче характерных природных черт. В белорусском пейзажном жанре чаще наблюдаются нюансы, нежели контрасты, отсутствуют сильные эмоции и чувства. Особенностью его является лирическая направленность работы, камерность, медитативность. Обращаясь к природе, художник стремится передать ту нежность и любовь, которую испытывает сам, в ней нет гордости и помпезности, как у пейзажистов других стран.

Для белорусской пейзажной школы характерна более сдержанная, без резких переходов, цветовая гамма, интимность и камерность. Чаще всего белорусские художники обращаются к переходным состояниям времён года: поздняя осень, ранняя весна и так далее. Состояния природы в эти периоды предоставляют художникам широкий спектр возможностей в тонкой передаче цвета, света, настроения в создании выразительного образа в пейзаже.

В современном пейзажном жанре большую часть составляют произведения этюдного характера, в которых зачастую отсутствует тщательная проработка плановости, деталей, подробная нюансировка цвета, продуманность композиции полотна. Это способствует тому, что пейзаж, кроме стремления мгновенно уловить и передать впечатление, не несёт в себе глубокого и содержательного образа.

Таким образом, современная пейзажная живопись Беларуси имеет ряд особенностей, характеризующих динамику её развития. Белорусский пейзаж отличает поэтичность, философская концептуальность, ассоциативность и воплощает любовь художника к родному краю. Одни живописцы пишут пейзажные мотивы более реалистично, другие прибегают к условностям и декоративности. Через пейзаж художник показывает своё отношение к окружающему миру, а духовное наполнение пейзажного образа, в свою очередь, определяет живописные средства, способствующие передаче замысла пейзажной композиции. Пейзажная живопись Беларуси может носить камерный, лирический, минорный характер, реже парадный, эпический, что делает её актуальной и интересной в современном художественном пространстве. [3]

Литература:

1. Петров В.А. А. Саврасов. Из собрания Государственной Третьяковской галереи. Альбом / В.А. Петров. – М., Изобразительное искусство, 1983. – 48 с.
2. Грамыка, М.В. Беларускі пейзажны жывапіс першай паловы XX стагоддзя / М.В. Грамыка. – Мн.: Беларус. навука, 2011. – 167 с.: іл.
3. Сучасны беларускі жывапіс. XXI стагоддзе: альбом / аўт. тэксту, склад., пер. на беларус. мову: К.С. Аксёнава; аўт. уступ. арт. Н.В. Шаранговіч; пер. на англ. мову С.В. Місюк. – Мінск: Беларус. Энцыкл. імя П. Броўкі, 2010. – 432 с.

ПАРК «БЕЛЬМОНТЫ» В КУЛЬТУРНОМ РАЗВИТИИ БЕЛОРУСОВ

Богданович Ю.В.,
студентка 4 курса УО «ВГУ им. П.М. Машерова», г. Витебск, Республика Беларусь
Научный руководитель – Антонова Е.В., канд. биол. наук, доцент

Белорусский народ всегда славился своей культурой. На протяжении многих лет человек различными способами выражал свой внутренний мир. Произведением культуры в целом и садово-паркового искусства в частности являются старинные сады и парки. Начало паркостроения на территории Белоруссии было положено более трех столетий назад. Развитие садово-паркового искусства определяется мировоззренческими взглядами, поэтому в старинных парках нашли отражение особенности той или иной общественно-экономической формации – уклад жизни, идеи, этические и эстетические воззрения. Издавна культура садов и парков считалась одной из наиболее действенных форм эстетического и нравственного воспитания человека [1].

Цель: на примере парка «Бельмонты» показать «зеленые страницы» культурного развития белорусов.

Методы исследования: исторический, описательный (сравнительно-морфологический), маршрутный.

Частью национального парка «Браславские озёра» и вторым по величине в Беларуси после Несвижского является парк «Бельмонт» [2]. Название «Бельмонт» в переводе с французского означает «красивая гора». Парк заложен в XVIII веке, занимает участок юго-восточного побережья озера Дривяты у деревни Ахремовцы. При его создании искусно использована высокая холмистая терраса над озером, с которой открывается красивый вид [3]. Парк занимает два расположенных на разных уровнях участка, и поэтому условно разделяется на верхний и нижний. Если соотнести время заложения парка и стиль, характерный данному временному отрезку, можно утверждать, что парк формировался в переходный период от барокко к классицизму. Затем на смену пришел романтизм. Говорить о первоначальной композиции парка трудно, т.к. в начале XX века он претерпел значительные планировочные изменения [1]. Внимание привлекают могучие деревья как местные виды, так и экзоты. Из аборигенов – *Picea abies* (L.) Karst. Ель обыкновенная, *Pinus sylvestris* L. Сосна обыкновенная, *Betula pendula* Roth. Береза бородавчатая, *Tilia cordata* Mill. Липа мелколистная, *Acer platanoides* L. Клен остролистный и др.; из растений-интродуцентов – *Picea pungens* Engelm. Ель колючая, *Larix deciduas* Mill. Лиственница европейская, *L. sibirica* Ledeb. Л. сибирская, *Pinus strobus* L. Сосна Веймутова, *Thuja occidentalis* L. Туя западная и др. Теперь парк принял вид лесного массива с обильным, разросшимся самосевом древесных пород [1].

Время оставило свой отпечаток на самом парке. Войны, революции – все это, несомненно, наносило урон. В 70 – 90-е года XX века парк находился в запустении. В настоящее время рассматриваются перспективы его дальнейшего развития. Парк – это не только исторический объект, но и участок природы, требующий особо бережного отношения, т.к. с каждым годом возрастает риск утраты уникальных растений.

Современный человек не всегда осознаёт, что он сам – часть природы. Увлекаясь новшествами и изобретая искусственное, забывает о парках, в которые вложены творческие идеи и мысль наших предков. На проблемы, связанные с экологией, часто закрывает глаза, хотя эмоциональное состояние человека страдает не меньше, чем окружающая среда.

На примере парка «Бельмонт» прослеживается возможность слияния искусства, человека и природы. Нам нужно научиться у предков беречь это бесценное наследие, ведь, несмотря на сложную историю, они смогли передать нам богатство и многообразие живых растений. Природа во все времена была и есть той силой, которая помогает человеку оставаться человеком. Необходимо донести до сознания людей мысль, что есть ещё время для восстановления того парка, который был создан как произведение искусства. Многие утраты, но то, что осталось грядущим поколениям, является классическим наследием, имеющим большое научное и практическое значение [1]. О перспективах сохранения и развития культурного наследия должен заботиться каждый, не зависимо от профессии и социального статуса. Важно, чтобы в спешке повседневной жизни не были утеряны такие уникальные «зелёные страницы», связывающие прошлое, настоящее и будущее культурного развития белорусов.

Литература:

1. Федорук, А.Т. Садово-парковое искусство Белоруссии / А.Т. Федорук. – Мн.: Ураджай, 1989. – 247с.
2. Шыдлоўскі, К.С. Архітэктурная спадчына Браслаўшчыны: Гіст. - архіт. нарыс. / К. С. Шыдлоўскі – Мн.: Палымя, 1996. – 158с.
3. Шидловский, К.С. Браславские озера: Путеводитель по зоне отдыха Браслав / К.С. Шидловский. – Мн.: Палымя, 1989. – 63 с.

РАЗРАБОТКА ПРОГРАММЫ ПЕРЕХОДА К РЫНОЧНЫМ ОТНОШЕНИЯМ В РЕСПУБЛИКЕ БЕЛАРУСЬ (1990–1994)

Божанова Ю.С.,

студентка 4 курса УО «ВГУ им. П.М. Машерова», г. Витебск, Республика Беларусь

Научный руководитель – Мандрик И.В., доктор ист. наук, профессор

Переход к рыночным отношениям в Республике Беларусь осуществлялся по либеральной модели. Из двух вариантов: программа Шаталина – Явлинского «500 дней» и программа БНФ, включавшая в себя создание Балтийско-Черноморского Содружества и сужение государственного сектора в экономике до 30-40%, предпочтение было отдано первому [2, с. 58]. Особенности выбранной модели стали установление рынка за короткий промежуток времени (не более трех лет), отсутствие опыта по трансформации плановой экономики в рыночную, сохранение социальных гарантий для населения.

В октябре 1990 года Верховный Совет БССР принял постановление «О переходе БССР к рыночной экономике» и утвердил программу перехода к рынку, разработанную Советом Министров БССР. Переход к рынку в БССР должен был пройти в три этапа и охватить период с 1990 года по 1992 год. Итогом должна была стать функциональная рыночная экономика и завершённая приватизация (в промышленности она охватила бы 70%, а в сфере услуг, транспорта, торговли, общественного питания 80-90% предприятий). Данная программа включала в себя широкий спектр социальных гарантий для населения: минимальная оплата труда, пособия по безработице и переквалификации, дотации для малообеспеченных и многодетных семей, пенсионное обеспечение пенсионеров и инвалидов [5, с. 358].

Непосредственный переход к рынку начался с первого ноября 1990 года. В декабре 1990 года был принят ряд законов «Об аренде», «О предпринятии», «О собственности», который закрепил равенство разных форм собственности (государственной, частной, коллективной и муниципальной) и различных форм хозяйствования. В 1993 году были приняты законы «О разгосударвлении и приватизации государственной собственности в республике Беларусь», положивший начало приватизации государственной собственности посредством чеков «Имущество» и «О праве собственности на землю» (ранее в 1990 году принят кодекс БССР о земле, закон о крестьянском (фермерском) хозяйстве), закрепивший равноправие разных форм хозяйствования [4, с. 357]. С первого января 1992 года началась либерализация цен (на основе постановления Совета Министров от двадцать восьмого декабря 1991 года). Осуществлялись меры по социальной защите населения, принятие законов «О социальной защите малообеспеченных граждан», «Об индексации доходов населения», «О защите прав инвалидов», введение минимальной заработной платы, создание пенсионного фонда и фонда социальной защиты населения.

Итогами проводимой программы по переходу к рыночной экономике стали:

1. Падение производства в народном хозяйстве (в промышленности по состоянию на 1991 год на 31,5%, в сельском хозяйстве – на 14%) [1, с. 448]. В промышленности это связано с разрывом традиционных хозяйственных связей между предприятиями, сокращением заказов для предприятий оборонного комплекса, ростом цен на поставляемые сырьевые и топливные ресурсы, обострением проблемы сбыта продукции [3, с. 192]. К тому же проводимая приватизация оказалась неэффективной, о чём свидетельствует тот факт, что по состоянию на июль 1996 года 42% владельцев чеков «Имущество» продали их. В сельском хозяйстве это связано с недостатком собственных источников финансирования, низкими закупочными ценами, нехваткой опыта и сельскохозяйственных знаний.

2. Рост инфляции (уже по состоянию на 1991 год в тысячи раз), что связано со снижением объёмов производства и производительности труда, ростом доходов населения, не связанных с уровнем производительности труда.

3. Рост внешнего долга, достигшего к 1995 году 2 миллиарда долларов.

4. Падение жизненного уровня населения, о чём свидетельствует тот факт, что по состоянию на 1995 год у 60% населения республики доход оказался ниже минимального потребительского бюджета.

Всё это позволяет сделать следующий вывод: либеральная модель оказалась неспособной установить рыночные отношения. Мероприятия, проводимые в рамках этой модели, не позволили наладить функциональную рыночную экономику и осуществить завершённую приватизацию.

Литература:

1. Гісторыя Беларусі (у кантэксце сусветных цывілізацый)/пад рэд. Галубовіча В.І., Бохана Ю.М. Мн., 2007.
2. Мандрик И.В., Акунович В.В. Переход к рыночной экономике в Республике Беларусь: проблемы формирования социально-ориентированного государства (1991-2010 гг.)/Учёные записки УО «ВГУ им. П.М. Машерова». Сборник научных трудов, т. 12. Витебск, 2011
3. Мясникович М.В. Становление рыночной экономики в Республике Беларусь. Мн., 1995.
4. Сорокин А.Н. Искушение будущим и уроки прошлого. Белорусская деревня: от Декрета до Кодекса о земле (1917-1990-е гг.) Мн., 2008.
5. Экономическая история Беларуси/под ред. Голубовича В.И. Мн., 2007.

СОЦИАЛЬНЫЙ ИНТЕЛЛЕКТ И ЕГО СПЕЦИФИКА

Будревич И.О.,

магистрант УО «ВГУ им. П.М. Машерова», г. Витебск, Республика Беларусь

Научный руководитель – Слемнев М.А., доктор филос. наук, профессор

Существует мнение о неправомерности выделения социального интеллекта как отдельной единицы анализа из теории общего интеллекта. В связи с этим стоит обратиться к рассмотрению понятия «интеллект». Обобщая, имеющиеся представления в понимании интеллекта М.А. Холодная говорит, что интеллект – это система психических механизмов, которые обуславливают возможность построения «внутри» индивидуума субъективной картины происходящего. В свою очередь назначение интеллекта – создавать порядок из хаоса на основе приведения в соответствие индивидуальных потребностей с объективными требованиями реальности [1]. Однако общепринятый взгляд в науке на интеллект формально оказался сведённым к пониманию его как способности решать задачи привёл к тому, что интеллект оказался противопоставленным естественным проявлениям интеллектуальной активности (обыденному интеллекту), творческим интеллектуальным возможностям (креативности), эффективности социального познания (социальной компетентности) и т. д. В итоге, по мнению М.Л. Холодной, «назначение интеллекта оказалось представленным в столь усечённом и обеднённом виде, что его роль в психологической жизни человека начинала просматриваться все более проблематично» [1, с. 23].

Постепенно в науке начинает фигурировать понятие «социальный интеллект». При этом Д. Векслер считал, что социальный интеллект есть не что иное, как общий интеллект, проявляемый в социальной сфере. Тем не менее, введя в психологию термин «социальный интеллект», Э. Торндайк утверждал, что он существует отдельно от обычного интеллекта. Ряд авторов (Д. Китинг, Дж. Гилфорд) определяют его как самостоятельную группу ментальных способностей в противовес способностям академического или формального интеллекта. Согласно концепции Дж. Гилфорда, социальный интеллект представляет систему интеллектуальных способностей, независимую от факторов общего интеллекта. Однако эти способности так же, как и общеинтеллектуальные, могут быть описаны в пространстве трёх переменных, через которые объясняется структура интеллекта: содержание, операции, результаты, тем самым, доказав статус социального интеллекта в качестве интеллекта как такового [2; 3].

Ряд авторов отмечают недостаточность высокого уровня общего интеллекта как условия социальной адаптивности. М.И. Бобнева подчёркивает, что уровень «общего» интеллектуального развития не связан однозначно с уровнем социального интеллекта. Высокий интеллектуальный уровень является лишь необходимым, но не достаточным условием собственно социального развития личности. Он может благоприятствовать социальному развитию, но не замещать и не обуславливать его. Более того, высокий интеллект может полностью обесцениваться социальной слепотой человека, социальной неадекватностью его поведения, его установок и т. д.

При рассмотрении «социального интеллекта» на начальных этапах его изучения данное понятие иногда подменялось «практическим интеллектом» и рассматривалось в рамках изучения данного феномена. Но именно Г. Оллпорт делает акцент именно на «социальном интеллекте» и описывает его как особую способность («социальный дар») – верно судить о людях, прогнозировать их поведение и обеспечивать адекватное приспособление в межличностных взаимодействиях.

Р. Штернберг обнаружил, что черты, приписываемые умному человеку в тех случаях, когда люди описывали «академический интеллект», отличались от характеристик, составивших описание «повседневного» (практического, социального) интеллекта. Социальный интеллект в повседневной жизни отождествлялся с мудростью [4].

Дальнейший анализ представлений понимания социального интеллекта показывает, что единого подхода к его определению в науке до настоящего времени не существует, однако можно отметить, что общим для большинства теорий является то, что социальный интеллект – важное условие адекватного реагирования на социальные ситуации как в познавательной, так и практическое функциональной деятельности личности, необходимая способность успешной социальной адаптации. Он является когнитивной составляющей коммуникативных способностей личности. А также то, что социальный

интеллект представляет собой набор определённых индивидуально-личностных свойств человека, которые проявляется в способности формировать отношение к самому себе, прогнозировать результаты своей деятельности, понимать своё поведение и поведение окружающих, и в успешной социальной адаптации.

Литература:

1. Холодная, М.А. Психология интеллекта: Парадоксы исследования / М.А. Холодная. – 2-е изд., доп. и перераб. – СПб.: Питер, 2002. – 272 с.
2. Рожкова, А.П. Развитие личностных профессионально важных качеств психолога средствами тренинга: автореферат дисс. ... канд. психол. наук / А.П. Рожкова. – Казань, 2004. – 22 с.
3. Стернберг, Р. Модель структуры интеллекта Гилфорда: структура без фундамента / Р. Стернберг, Е. Григоренко // Основные современные концепции творчества и одарённости. – М.: Молодая гвардия, 1997. – С. 111–127.
4. Практический интеллект / сост. Р.Дж. Стернберг, Дж.Б. Форсайт [и др.]. – СПб.: Питер, 2002. – 272 с.

КОНЦЕПТ «СПАСЕНИЕ» В КОНТЕКСТЕ ДУХОВНОГО КОДА

Буевич А.А.,

магистрант УО «ВГУ им. П.М. Машерова», г. Витебск, Республика Беларусь

Научный руководитель – Маслова В.А., доктор. филол. наук, профессор

Важнейшим фактором духовного развития народов является религия. Народ наследует через язык ментальные, культурные и духовно-нравственные традиции своей религии, это особенно ярко проявляется у русского народа. Поскольку душа русского народа была сформирована православной церковью, следовательно, православие отразилось и преломилось в культурных концептах морально-нравственной сферы русского народа. Ключевой темой, как православной религии, так и христианства в целом, является учение о спасении, поэтому концепт «спасение» в данной статье будет рассмотрен как центральный, основополагающий, в контексте духовного кода русского человека. Поскольку концепт «спасение» прежде всего, является религиозно-философским концептом, то для реконструкции его содержания требуется особая модель его описания, восходящая к «теоконцептологическому анализу». Как отмечает В.И. Поставалова, в базисных религиозных концептах различаются семь уровней, или слоев, концептуального смысла.

«Первый уровень» смыслового содержания религиозного концепта образует инвариантный, надязыковой, наднациональный и надкультурный, конфессиональный смысл, общий для соборного сознания всех ветвей и направлений в составе какого-либо определенного религиозного исповедания, например, христианства в целом» [1, с. 6]. Так, концепт «спасение» на этом уровне истолковывается в христианстве как «прощение греха и введение верующего в Царство Божие» [2]. Более того, спасение в христианстве рассматривается как акт любви Бога по отношению к людям.

«Второй и основной уровень» смысла религиозного концепта составляют мировоззренческие смыслы, вырабатываемые в конкретных конфессиональных ветвях определенного религиозного исповедания» [1, с. 7]. Так, «Православная Церковь учит: спасение совершается Богом, но не без человека, от которого требуется правая вера и добродетельная жизнь по воле Божией, которая и есть спасение...» [3]. Т. о. вера – залог спасения, необходимое условие. Но у человека остается свобода выбора, которая и есть образ Божий в нас.

«Третий уровень» смысла религиозного концепта составляют духовные смыслы, вырабатываемые в различных этнических вариантах конфессиональных ветвей» [1, с. 7]. Особенностью русского православия является идея соборности, единства всего православного народа под началом Церкви. Известный русский мыслитель С.Н. Булгаков называл соборность «душой Православия» [4, с. 145], а выдающийся русский философ Н.А. Бердяев подчеркивал, что «спасаться можно лишь в Церкви», «через духовное общество», «с братьями во Христе и со всем творением Божиим», отрицая при этом «эгоизм спасения» [5, с. 28].

«Четвертый уровень» смысла образуют различные смысловые оттенки, привносимые в религиозный концепт при его осмыслении и переживании в различных обществах различных эпох (общецерковная жизнь, монашеское подвижничество и т.д.)» [1, с. 8]. В начале XX в. в России и в среде русской эмиграции получает распространение особое духовно-церковное движение, известное под такими названиями как: «монастырь в миру», «мирской монастырь», «белый монастырь». Целью этого движения была выработка новых форм и путей спасения в условиях духовно-исторической реальности начинающегося столетия и, прежде всего, преодоления разрыва, существовавшего между монашеским и мирским путями спасения. Вспомним мудрые слова святителя Феофана Затворника: «Спасение не от места, а от душевного настроения. Везде можно спастись и везде погибнуть...» [6]. Спасение есть внутреннее дело каждого человека и от места не зависит, т.к. везде Бог.

«Пятый уровень» смысла образуют смысловые оттенки, возникающие в восприятии религиозных концептов сквозь призму определенных символов, принятых в какой-либо конкретной духовной культуре - общенациональной или конфессиональной» [1, с. 8]. Так, в Священном Писании символами спасения являются: *рог спасения, крепость спасения, чаша спасения, источники спасения, стены и вал спасения, изобилие спасения, щит спасения, ризы спасения, горящий светильник спасения, благовествование спасения, глас спасения, знамение спасения, убежище спасения.*

«Шестой уровень» смыслов в религиозном концепте образуют смысловые оттенки, привносимые при попытках прояснить духовный смысл концепта, опираясь на языковое чувство и народно-этимологическое восприятие слова, выражающего данный концепт в соответствующем языке» [1, с. 8]. В Толковом словаре русского языка под редакцией С.И. Ожегова и Н.Ю. Шведовой спасение определяется как «избавление от опасности, несчастья» [7, с. 663], в русской религиозной философии спасение в основном трактуется в контексте преодоления смертности человека, как победа его духа и тела над смертью (Н.Ф. Федоров, Л.Н. Толстой, Л. Андреев, А. Платонов). Эта идея имеет глубокое основание в русской религиозной культуре, поскольку именно в православии главным праздником христианства считается Пасха (с еврейского "прехождение, избавление"), т.е. день Воскресения избавление от грехов.

«Седьмой, и последний в нашей классификации, уровень» смыслов в религиозном концепте образуют индивидуально-смысловые, личностные оттенки в интерпретации концептов в идеолектах отдельных представителей определенного религиозного исповедания» [1, с. 8–9]. Согласно учению выдающегося русского философа В.С. Соловьёва, среди основных

действий человека, стремящегося к нравственному совершенству, можно выделить *молитву, пост и милостыню*, соблюдение которых обуславливается духовностью человека, глубиной его нравственных чувств.

Таким образом, рассмотрев концепт «спасение» по модели теоконцептологического анализа, на духовно-мировоззренческом, культурно-историческом и лингво-семиотическом уровнях, мы можем сделать вывод, что *спасение* является одной из основных ценностей русского православного народа, а следовательно, и ключевым понятием в контексте духовного кода данного этноса.

Литература:

1. Поставалова, В.И. Религиозные концепты в теолингвистическом представлении / В.И. Поставалова // Хрестоматии теолингвистики. Т. 2. Под редакцией А.К. Гадомского и К. Кончаревич. - Издательство: Универзитет у Београду – Православни богословски факултет. - Београд (Сербия), 2011.
2. Вихлянец, В. Библейский словарь (историко-религиозный) / В. Вихлянец [Электронный ресурс]. – 1994. – Режим доступа: <http://www.biblicalstudies.ru/Books/DictS.html>. – Дата доступа: 06.02.2012.
3. Ефимов, Игорь, священник. Современное харизматическое движение сектантства / Священник Игорь Ефимов / [Электронный ресурс]. – 1995. – Режим доступа: <http://www.klikovo.ru/db/book/msg/6688>. – Дата доступа: 06.02.2012.
4. Булгаков, Сергей, прот. Православие. Очерки учения Православной Церкви / Прот.Сергий Булгаков. – Париж, 1989.
5. Бердяев, Н. Спасение и творчество / Н. Бердяев // Путь. № 2. – М.: Информ-Прогресс, 1992.
6. Феофан Затворник, свт. Монастырь в миру / Свт. Феофан Затворник [Электронный ресурс]. – Режим доступа: <http://pagez.ru/olb/102.php>. – Дата доступа: 06.02.2012.
7. Ожегов, С. И., Шведова, Н. Ю. Толковый словарь русского языка: 80 000 слов и фразеологических выражений / С. И. Ожегов, Н. Ю. Шведова – 4-е изд., М., 1997. – 944 с.

ИЗ ИСТОРИИ СОЗДАНИЯ ЛЕПЕЛЬСКОЙ ПАРТИЗАНСКОЙ БРИГАДЫ ИМ. СТАЛИНА

Василевская Т.В.,
магистрант УО «ВГУ им. П.М. Машерова», г. Витебск, Республика Беларусь
Научный руководитель – Тогулева Е.Д., канд. ист. наук, доцент

Основной силой партизанских соединений, действовавших на оккупированной территории Беларуси во время Великой отечественной войны с 1942 г. стали партизанские бригады. Первое полноценное соединение данного типа было создано 8 апреля 1942 г. в северо-восточной части Витебской области и получило название 1-й Белорусской бригады. Создание бригад было вызвано расширением масштабов партизанской борьбы на занятой врагом территории. И уже с 1943 г. такая организация партизанских сил стала преобладающей.

Партизанская бригада им. Сталина, входившая в состав Полоцко-Лепельской партизанской зоны, была организована по решению ЦК КП(б)Б и действовала в Лепельском районе. Ядром бригады явилась прибывшая в августе 1941 года группа коммунистов во главе с 1-м секретарем Лепельского РК КП(б)Б Лобанком В.Е. для организации партизанских отрядов. С первых дней группой была восстановлена деятельность партийных подпольных организаций, проведена работа по сбору оружия, распространению советских листовок и др. Одновременно с Лобанком связалась группа военнопленных, проживающих в д. Изахотово Сушанского с/совета Лепельского района во главе с лейтенантом Короленко, которая также выполняла все задания секретаря. Первоначальным местом базирования этой группы, а затем и выросшего отряда, была Саснеговская пуца Лепельского района [2, с. 238]. Вместе с этой группой находился и секретарь райкома Лобанок, который руководил всеми её действиями. Вскоре по его распоряжению, в отряд начали собираться коммунисты-подпольщики. Так, командиры Самусь, Циковой, Коцубицкий, Комар, Бурко и др. явились первым пополнением отряда и в будущем выросли в командиров и комиссаров отрядов [1, Л. 15].

Когда начались первые боевые действия, отряд насчитывал 25-30 человек и делился на два отделения. С ростом отряда он делиться на взводы во главе с командиром и политруком взвода, а взводы делились в свою очередь на отделения. Отряд Лобанка № 68 явился первоначальным ядром, выросшей бригады имени Сталина. В августе месяце 1942 года по приказу Витебского обкома КП(б)Б был присоединен к двум отрядам Дубровского. Образовалась бригада «Дубова», где командиром стал Дубровский, а комиссаром Лобанок. Такое соединение в бригаду было вызвано тем, что необходимо было создать базу и с достаточной силой охранять ее. С быстрым ростом отрядов в количественном отношении было введено деление их, сначала на роты, роты на взводы, взводы на отделения. Весной 1943 года приказом обкома, в целях лучшей маневренности и гибкости, бригада была разделена на две – «Дубова» и «Лобанка». 8 декабря 1943 года бригада Лобанка была переименована в Лепельскую партизанскую бригаду имени Сталина [1, Л. 16]. В бригаде с марта 1942 г. по июль 1943 г. было образовано 11 отрядов, кавалерийский эскадрон, артиллерийская дивизия и диверсионный отряд.

Бригада имела хорошее медицинское обеспечение. К 01.05.1944 г. медицинский персонал насчитывал 5 врачей, 2 зубных врача, 25 медсестер. При бригаде имелся госпиталь, в котором лечились все партизаны отрядов. Начиная с июля 1943 г. тяжелораненые, нуждающиеся в длительном лечении, отправлялись за линию фронта. Так за линию фронта было отправлено 54 человека. Всего за период с 25.08.1942 г. по 01.05.1944 г. через госпиталь прошло 1012 человек. [1, Л. 17]

Для получения необходимого продовольствия и одежды за партизанскими бригадами и отдельными отрядами были закреплены районы. Командирами бригады были установлены определенные нормы поставок. Средний дневной рацион, как на отдыхе, так и в боевой обстановке по основным продуктам составлял: 800 гр. хлеба, 300 гр. мяса [1, Л. 30]. Питание обеспечивалось за счет местного населения и, в некоторой степени, за счет трофеев. Обмундирование шили в отрядах.

В состав бригады входили женщины и девушки, их насчитывалось 75 человек (врачи, медсестры, политрук взвода, помощник комиссара по комсомолу и инструктора РК ЛКСМБ) [1, Л. 31], которые проявили смелость и мужество. Так героически погибла партизанка-политрук взвода Маргевич Вера при штурме г. Лепеля. Радистка Семенова Зоя погибла в июне 1944 г. во время бомбежки немецкой авиации.

Основными боевыми операциями бригады были нападения на вражеские гарнизоны, диверсии на железнодорожных участках, бои с немецко-фашистскими захватчиками за удержания своего района действия, в апреле-мае 1944 г. брига-

да вела боевые действия против карательной экспедиции немецко-фашистских войск в Полоцко-Лепельской партизанской зоне.

Таким образом, бригада им. Сталина была сформирована в июле 1943 г. по указанию Витебского подпольного обкома КП(б)Б в результате деления Чашницкой партизанской бригады «Дубава». Помимо боевых единиц, бригада имела медицинский персонал, организованно вела хозяйственную жизнь.

Литература:

1. Государственный архив Витебской области. Ф. 745. Оп. 1. Д. 45
2. Памяць: Лепельскі раён: Гіст.-дак. Хронікі гарадоў і р-наў Беларусі / Укл. В.Я. Ланікіна, А.У. Стэльмах; Рэдкал.: В.Я. Ланікіна і інш.; Маст. Э.Э. Жакевич. – Мн.: Беларусь, 1999. – 640 с.

ШОПИНГОВЫЙ ТУРИЗМ В БЕЛОРУССКОМ ТУРБИЗНЕСЕ

Василицына Л.А.,
студентка 5 курса УО «ВГУ им. П.М. Машерова», г. Витебск, Республика Беларусь
Научный руководитель – Шахнович С.В., канд. экон. наук, доцент

В последние десятилетия индустрия туризма и гостеприимства является одним из самых динамичных секторов экономики. По капитализации туризм как ветвь мирового хозяйствования уступает только торговле нефтью и оружием. Темпы роста объёма туристических услуг на мировом рынке составляют 7 процентов в год [1, с. 22].

В наши дни привычным явлением на рынке туристского спроса становится посещение крупных торговых центров. Нередко совершение различных покупок в них является основной целью туристических путешествий [2, с. 290].

Для отечественного турбизнеса имеется достаточно возможностей развиваться в этом направлении. Начало года – традиционное время сезонных распродаж в Европе, которые длятся с начала января до конца февраля. Круглогодично проходит фестиваль шопинга в Паттайе, в знаменитом универсаме Central Festival. А швейцарский город Замнаун славится «шопинговым раем» – зоной беспощинной торговли с богатейшим выбором товаров наивысшего качества. По результатам исследования журнала EUROMAG, Лондон стал «столицей шопинга», заняв первое место по обороту непродовольственными товарами [2, с. 291].

Безусловным хитом в списке шопинговых направлений белорусов остается Литва, а точнее, Вильнюс с его многочисленными торговыми комплексами, в том числе знаменитым Акрополис. В Вильнюс белорусы едут на собственных автомобилях, на туристических автобусах в составе организованных туристических групп, а также на поезде. Специально для обслуживания шоп-туристов с весны 2011 года в литовской столице действует прямой маршрут от автобусного вокзала до торгового центра Акрополис.

Шопинг в Польше у белорусов также популярен, несмотря на визовый режим и выстроенный шенген-заслон. Развита сеть гигантских супермаркетов Auchan привлекает тех, кто собирается сделать ремонт в квартире, обновить домашнюю технику или просто одеться. Из Гродно в польские города Белосток и Сокулку можно уехать практически ежедневно.

Одно из популярных шопинговых направлений – Италия. Как правило, белорусы отправляются в Италию не за шопингом, он является дополнительным развлечением для тех, кто выбирает отдых в этой стране. В программу автобусных туров нередко включаются поездки в итальянские «аутлеты» – магазины или торговые центры, где производители продают остатки коллекций предыдущего сезона со значительной скидкой.

На шопинг в Турцию чаще всего отправляются профессионалы – оптовики, большой популярностью пользуются экскурсионные туры в Стамбул [3].

Минское Бюро путешествий «Бирс Трэвел» предлагает шопинг в Греции. Турфирма «Магеллан» продаёт шоп-туры на Кипр в город Лимассол – шопинговый центр. Витебские тур-фирмы выбрали для себя два приоритетных направления – рынки г. Москвы и г. Хмельницкого (Витпол, Лис-тур, ТиШ-тур, Вит-Орбис, Витебсктурист, Турбюро «Крупенино» и другие).

Беларусь как принимающая сторона пока не является ведущим центром такого вида туризма. Среди популярных покупок, которые совершают туристы в Беларуси, трикотаж, изделия из льна и стекла, белье, косметика.

В условиях нестабильной ситуации на белорусском валютном рынке белорусские города стали желанным местом для покупателей из соседних стран, в частности – для россиян. Особым спросом пользуются: трикотаж от ОАО «Купалинка», ОАО «Алеся», ОАО «Свитанок», белье от «Милавицы», обувь «Белвест» и «Марко», косметика «Белита-Витэкс» [4].

На интернет сайтах можно встретить рекламу шоп-туров в Витебск от турагентства «Премиум вояж» в г. Пскове.

Турфирма «Витебсктурист» предлагает для гостей города шоп-тур под названием «Купляйце беларускае!». В программе – обзорная автобусно-пешеходная экскурсия по Витебску и шопинг: трикотаж «Свитанок», обувь «Марко», посещение магазинов «Белвест», «Ким», «Детский мир», «Витебский Лен», «Придвинье», «8 Марта», «Шаговита», «Ткани», «Элема», «Алеся», «Милавица». А также посещение продуктовых магазинов [5].

Изучив ситуацию на туристском рынке Беларуси, мы пришли к выводу, что в настоящее время как выездной, так и инкаминговый шопинговый туризм является перспективным направлением. Считаем нужным развивать данное направление путём проведения маркетинговых исследований с целью изучения двух характерных аспектов: 1. Ценовой политики на зарубежных товарных рынках; 2. Спроса иностранных граждан на товары отечественного производства. В таком случае на основе полученных результатов будет сформирован соответствующий спросу туристический продукт

Литература:

1. Славінскі, І. Бонусы для падарожнікаў / І. Славінскі // Беларусь. – 2011. – №8(938) – С. 22–24
2. Бабинов, Ю.А. «Привлекательный туризм» в современной индустрии / Ю.А. Бабинов // Социально-гуманитарные знания. – 2011. – №4. – С. 285–296
3. Портал газеты «Туризм и отдых». Аутлет в Милане или базар в Стамбуле. Куда белорусам лучше всего отправиться на шопинг? [Электронный ресурс]. – Режим доступа: <http://www.tio.by/news/9953> – Дата доступа: 10.02.2012.
4. Информационное агентство "Интерфакс-Запад", информационно-справочный портал Беларуси. Шоп-тур в Минск: "Успей купить по смешным ценам, пока в Беларуси не кончился кризис..." [Электронный ресурс]. – Режим

- доступа: <http://www.interfax.by/article/83006>. – Дата доступа: 10.02.2012
5. Сайт ЧУП «Витебсктурист» [Электронный ресурс].– Режим доступа: <http://www.vitebsktourist.com/60/> – Дата доступа: 10.02.2012г.

ВИТЕБСК КАК ЦЕНТР ТУРИСТИЧЕСКОЙ ЗОНЫ: ВОЗМОЖНОСТИ ДЛЯ РАЗВИТИЯ ТУРИЗМА

Вернев С.,
студент 5 курса УО «ВГУ им. П.М. Машерова», г. Витебск, Республика Беларусь
Научный руководитель – Котович Т.В., доктор искусствоведения, профессор

Центром Витебской туристической зоны является Витебск. Этот город является одним из самых древних Республики, и уже потому имеет право называться историческим. Из всех областных городов Витебск – самый северный. Является крупным административным, промышленным и культурным центром. Предположительно, существует с 947 года.

Общая городская площадь – свыше 9,585 тыс. га, численность населения – 347,5 тыс. человек. Географическое положение – северо-восточная часть Республики Беларусь – в целом, оценивается как выгодное. В Витебске проходят пути, соединяющие северо-западные регионы Российской Федерации и Прибалтику, Прибалтику и южные районы Российской Федерации, Украину, государства Центральной и Восточной Европы.

Большую привлекательность городу как производственному центру добавляет развитая транспортная инфраструктурная сеть. Из-за этого Витебск является центром привлечения предприятий и организаций, продукция и услуги которых ориентирована на экспорт в Россию, Европу и государства Балтии.

Витебск является важным транзитным узлом, располагает хорошей инфраструктурой для железнодорожного, воздушного и автомобильного транспорта. Такая транспортная сеть позволяет осуществлять связь с другими городами и регионами как в Республике Беларусь, так и за её пределами.

На сегодняшний день в городе созданы и продолжают расширяться условия для привлечения иностранных инвестиций и прогрессивных технологий. Этому способствует созданная свободная экономическая зона «Витебск» с налоговым и таможенным режимами, которые снижают финансовое давление на предприятия в среднем на 30-40%, что позволяет сократить срок окупаемости.

Результатом такой политики является наличие на сегодняшний день более 30 инвестиционных проектов с участием капитала из 11 стран (Германии, Польши, США, Чехии, России, Великобритании, Болгарии, Литвы, Канады, Финляндии и Беларуси).

Это позволяет наладить тенденции роста показателей городского дохода, что не может не сказываться на сфере туризма.

Постоянное, хоть и не столь стремительное, обновление и расширение туристской инфраструктуры делает Витебск привлекательным для иностранных туристов. В городе работает 30 специализированных предприятий, которые занимаются туроператорской и турагентской деятельностью, 5 из которых имеют государственную форму собственности.

Для туристов разработаны туристско-экскурсионные маршруты «Витебск 1000-летний» и «Витебск – город Марка Шагала», проходят реконструкцию и создаются объекты инфраструктуры туризма, функционируют 6 гостиниц, из которых гостиничный комплекс «Лучёса» сертифицирован на категорию «4-х звёзд», отель «Эридан» - «3-х звёзд», ведутся работы по сертифицированию гостиницы «Витебск» на категорию «3-х звёзд».

Город считается историческим ещё и благодаря своей архитектуре. Историко-архитектурная зона Витебска создана за счёт сочетания застройки улицы Суворова с застройкой улиц Крылова, Я. Купалы и Л. Толстого. Каменные дома поставлены не на плоский, а на пологий рельеф; сооружения, зачастую, развёрнуты друг к другу под углом, что создает ощущение исторической атмосферы города 19 века.

Из архитектурных достопримечательностей стоит отметить застройку 18-19 веков, Свято-Благовещенскую церковь 12 века, костел святой Варвары, здание городской ратуши, Свято-Покровский кафедральный собор, бывший дворец губернатора, Свято-Успенскую церковь, здания Земельного банка, окружного суда и женского епархиального училища, памятник Героям Отечественной войны 1812 года, восстановленные храм Успения и Воскресенскую церковь.

С Витебском связана жизнь многих широко известных деятелей культуры и искусства И. Репина, Ю. Пэна, М. Шагала, К.Малевича, В. Гольдманского, Ж. Алферова, И. Соллертинского, М. Бахтина, А. Богатырева, М. Фрадкина и других. С именами некоторых из них связаны различные культурные мероприятия, праздники и фестивали.

Официальным туристическим графическим знаком Витебска утверждён символ, изображающий ратушу на фоне трех разноцветных лепестков василька

Город Витебск является ещё и центром района, площадь которого – 2800 квадратных километров. Всего в районе 384 населённых пункта, из которых два городских посёлка – Яновичи и Сураж. Население – 39,8 тысячи человек.

Центральную и восточную части района занимает Витебская возвышенность, на западе Полоцкая, на северо-востоке Суражская низины. Поверхность – холмисто-равнинная.

Историческое значение имеет для Витебского района Западная Двина, имеющая притоки: Усвяча, Лужеснянка, Каспля, Витьба, Лучёса. Кроме этого, присутствует 68 озёр (самые крупные – Вымно, Зароновское, Яновичское, Сосна, Скрыдлево, Городно).

Из достопримечательностей – 200 археологических, исторических и архитектурных памятников, среди которых: почтовая станция 1843 года в д. Боровляны, где останавливался А.С. Пушкин, Лужеснянская Свято-покровская церковь, усадьбы в Мазолово, памятник Витебские «ворота» в д. Заполье, музей-усадьба И.Е.Репина «Здравнёво» в урочище у д. Здравнёво.

ТУРИСТИЧЕСКИЕ МАРШРУТЫ «ВЫХОДНЫЕ В ВАРШАВЕ»

Врублевский Д.,
студент 5 курса УО «ВГУ им. П.М. Машерова», г. Витебск, Республика Беларусь
Научный руководитель – Котович Т.В., доктор искусствоведения, профессор

Варшава – это прекраснейший европейский город, который очень богат как на достопримечательности, так и на современные торговые и развлекательные центры. В этом городе будет интересно как студенту, школьнику, так и всегда занятому бизнесмену. Так как мы предлагаем тур выходного дня, каждый из нас может найти хотя бы два дня, чтобы насладиться этим прекраснейшим городом, весело провести время, а так же походить по варшавским магазинам, которых там великое множество. Настоящие гурманы смогут отведать разнообразные блюда польской кухни, как в дорогих ресторанах, так и в сравнительно недорогих кафе.

Варшава расположена по обоим берегам Вислы. Это главный культурный и политический центр Польши. Город не раз переживал нашествие оккупантов, а в годы Второй мировой войны был почти полностью разрушен, поэтому исторических достопримечательностей здесь осталось немного. И все же те архитектурные жемчужины, которые сохранились до наших дней, и удивительная атмосфера Варшавы привлекают сюда множество туристов.[1] Часто говорят, что в Варшаве встречаются Запад и Восток, и в некоторой степени это справедливо. Висла делит город на две совершенно не похожие друг на друга части. Левый берег – это динамичный, современный район, правый хранит устоявшиеся традиции. В районе Прага можно даже почувствовать ту дурную славу, какой он пользовался в довоенные годы.

На протяжении многих лет Варшава привлекала молодых и энергичных людей со всех концов Польши. И это неудивительно, если принять во внимание огромное количество институтов и организаций, базирующихся в польской столице. В последние годы в городе появилось множество стремительно развивающихся компаний. На улицах можно увидеть логотипы известных международных фирм. Говорят даже, хотя, возможно, и несправедливо, что самые красивые женщины Варшавы – это приезжие. В городе очень мало коренных жителей. Во время Варшавского восстания 1944 г. многие потеряли всех родственников и не захотели возвращаться на руины. Другие покинули город, опасаясь политических репрессий. Этим людям было легче уехать и начать новую жизнь на Западе или на так называемых возвращенных территориях – западных и северо-восточных землях, возвращенных Польше после войны. Облик города противоречив. Некоторые говорят, что внешний вид Варшавы есть отражение великой истории этой страны, несмотря на разрушительное влияние войны и последующее восстановление. Но никакое отражение не может быть зеркальным. Восстановить все, как было, практически невозможно. Архитекторы, работавшие в Варшаве после войны, столкнулись со сложной дилеммой. Они должны были либо построить совершенно новый город, либо восстановить утраченное в соответствии с историческим планом. К сожалению, достичь согласия не удалось. И теперь мы видим в Варшаве последствия обоих подходов. Многие архитектурные жемчужины города были полностью перестроены. Примером может служить центр Варшавы – Старый город (Старе Място, Старувка), который мало чем напоминает то, каким он был до войны. И все же ЮНЕСКО включила Старый город Варшавы в список памятников мирового наследия, выразив тем самым восхищение перед усилиями послевоенных и современных реставраторов. Архитектура этого района города напоминает города первых князей Мазовецких, возвращая нас во времена первых польских королей, сделавших Варшаву своей столицей.

Реконструкция центра города вызвала неоднозначную реакцию. Сложная история города сделала Варшаву символом, даже иконой Польши. Все национальные восстания начинались именно здесь. К сожалению, после Второй мировой войны Варшава представляла собой настоящий некрополь. Город был превращен в развалины. Естественно, что реконструкция Варшавы стала для поляков вопросом чести и национальной гордости.[3]

Современная архитектура как нельзя лучше соответствует новому облику Варшавы. Несмотря на то, что город стал столицей Польши совершенно случайно, он уверенно доказывает свое право на этот гордый титул. Варшава переживает второе рождение. Когда-то заштатный городок на окраине Российской империи накануне войны превратился в «Северный Париж». Возродившись из пепла, он стал унылым городом, надежно закрытым «железным занавесом». Сегодня Варшава вновь меняется. Она быстро превращается в европейский политический, торговый и культурный центр. Весь мир внимательно следит за Международным конкурсом пианистов имени Шопена и джазовым фестивалем. Недавно организованный летний джазовый фестиваль уверенно вошел в международный фестивальный календарь, еще более повысив статус польской столицы. Этим успехом город обязан своим восприимчивым и падким на все новое жителям, которые живут настоящим и будущим, не тратя времени на бесплодные сожаления о прошлом [2]

Тур в Варшаву—это наилучший выбор поездки за границу, за небольшие деньги.

Литература:

1. Киндерсли Д., Путеводители./ Д. Киндерсли. – М.: АСТ, 2009. – 288с.
2. Достопримечательности Путеводитель по Варшаве [Электронный ресурс]. Режим доступа: <http://www.warsawguide.ru/sights/> – Дата доступа: 10.03.2011.
3. История Варшавы Путеводитель по Варшаве [Электронный ресурс]. Режим доступа: <http://www.warsawguide.ru/history/> – Дата доступа: 10.03.2011.

ЭКОНОМИЧЕСКИЕ И КУЛЬТУРНЫЕ СВЯЗИ ВИТЕБСКА С ИНОСТРАННЫМИ СТРАНАМИ В 2005–2011 гг.

Гальяня Ю.С.,
студентка 4 курса УО «ВГУ им. П.М. Машерова», г. Витебск, Республика Беларусь
Научный руководитель – Мандрик И.В., доктор ист. наук, профессор

С обретением независимости Беларуси ее международное культурное сотрудничество стало развиваться в рамках нового независимого государства. Республика Беларусь получила возможность самостоятельно осуществлять свою внут-

ренную и внешнюю культурную политику, разрабатывать нормативно-правовые основы международного культурного и экономического взаимодействия, заключать соглашения с зарубежными странами и международными организациями, формировать механизм их реализации. [1, с.4].

Город Витебск расположен в северной части Республики Беларусь на пересечении важнейших путей в прибалтийские государства, Россию, Украину, Центральную и Западную Европу. Город занимает территорию 9,6 тыс. га с численностью населения - 355 тыс. чел. Развитая транспортная инфраструктура позволяет городу Витебску быть привлекательным для предприятий и организаций, ориентированных на экспорт своей продукции и услуг (транспортное сообщение с другими городами и регионами осуществляется посредством железнодорожного, воздушного и автомобильного транспорта). К основным природным ресурсам города можно отнести минеральный источник, на базе которого работает климатобальнеологический курорт «Летцы» и самое крупное в республике месторождение доломита. В окрестностях Витебска имеются значительные запасы глин и суглинков, строительных песков и песчано-гравийного материала, на территории области имеется наибольший в республике лесосечный фонд.

Научно-образовательный потенциал города представлен пятью высшими учебными заведениями - Витебский государственный университет им. Машерова, Витебский государственный технологический университет, Витебская государственная академия ветеринарной медицины, Витебский государственный медицинский университет, Витебский филиал Международного института трудовых и социальных отношений и Институтом технической акустики Национальной академии наук Республики Беларусь.

Промышленность города Витебска составляют организации машиностроительной и металлообрабатывающей отраслей, легкой и пищевой промышленности, промышленности строительных материалов. За десять месяцев текущего года по городу Витебску 561 организация осуществляла внешнеторговую деятельность, поддерживаются внешнеэкономические связи с 91 государством ближнего и дальнего зарубежья, готовая продукция с маркой Витебск их производителей поставляется в 50 стран мира.

За январь-октябрь 2011 года внешнеторговый оборот по городу без учета отгрузки нефтепродуктов через ЗАО «Белорусская нефтяная компания» составил 1137,3 млн. долларов, в том числе экспорт товаров – 486,6 млн. долларов или 121,6% к январю-октябрю прошлого года.

Наличие образовательной базы и квалифицированных специалистов стало определяющим при создании в городе предприятия по выпуску фармацевтических препаратов РУП «БелВитунифарм», что позволит в будущем обеспечивать учреждения здравоохранения республики в лекарственных средствах отечественного производства. Реализация экспортноориентированных инвестиционных проектов СЗАО «Витебский машиностроительный завод «Новмаш» (производство запчастей и узлов нефтегазопромыслового оборудования), ИЧПУП «ДекораИст» (производство пластикового плитуса) позволили внедрить современные технологии и пополнить экспортный потенциал [2, с.4].

Для дальнейшего развития экономики за счет привлечения иностранных инвестиций и прогрессивных технологий на территории города располагается свободная экономическая зона «Витебск». В настоящее время резидентами СЭЗ "Витебск" реализуется более 30 инвестиционных проектов с участием капитала из 13 стран (Германии, Польши, США, Чехии, России, Великобритании, Болгарии, Литвы, Латвии, Эстонии, Кипра, Канады, Финляндии). Объем заявленных инвестиций составляет 160 млн. долларов США. На территории СЭЗ действует специальный налоговый и таможенный режимы. Размещение производства в свободной экономической зоне «Витебск» позволяет уменьшить финансовую нагрузку на предприятие в среднем на 30% - 40% и в более короткие сроки достичь окупаемости инвестиционных проектов [3, с.5].

Для развития туристической деятельности в городе разработаны туристско-экскурсионные маршруты: «Витебск 1000-летний» и «Витебск - город Марка Шагала», реконструируются и создаются объекты инфраструктуры туризма: восстановлен памятник архитектуры 18 века под центр народных ремесел и искусств «Задвинье», восстановлен Храм Воскресения Христова и проведена реконструкция улицы Суворова под пешеходную с созданием в этой части культурного центра «Старый город», реконструирована площадь Победы, благоустраиваются парковые зоны.

Литература:

1. Снапковский, В.Л. Международное культурное сотрудничество РБ(1991-2004)/В.Л.Снапковский//Международное право и международные отношения.- 2011.-№4.- С. 4
2. Драгун, В.С. Промышленный потенциал и инновационная активность предприятий РБ/В.С. Драгун//Новости науки и технологий.-2008.- №1(7).- С.4
3. СЭЗ Витебск / Витьбичи. – 2011. – 1 сентр. – С. 5.

ИСПОЛЬЗОВАНИЕ УСТНОЙ ИСТОРИИ КАК МИКРОИСТОРИИ В ИЗУЧЕНИИ ВЕЛИКОЙ ОТЕЧЕСТВЕННОЙ ВОЙНЫ (НА ПРИМЕРЕ КОНЦЕНТРАЦИОННОГО ЛАГЕРЯ «5-Й ПОЛК»)

Захаров Е.С.,

студент 3 курса УО «ВГУ им. П.М. Машерова», г. Витебск, Республика Беларусь

Современное восприятие Великой Отечественной войны формируется в основном под влиянием макроистории. Мы узнаем о ней, концентрируясь на макровеличинах. Война и Победа становятся историческим фактом, страничкой в учебнике, памятными датами – все более представляясь абстрактными в нашем понимании. Понять войну тем, кто ее не знал, можно лишь одним способом, погрузившись вглубь частных событий, посмотрев на нее глазами очевидцев. В связи с этим особо актуальной становится тема нашего исследования.

Цель данной работы: показать различие восприятия одного исторического явления в разных плоскостях исторической науки.

В макроистории историческое явление рассматривается на уровне обобщения. «Чтобы придать более организованный и эффективный характер истреблению людей, гитлеровцы организовали на территории Беларуси систему концентрационных лагерей и тюрем, где без суда и определения сроков заключения находятся десятки тысяч людей... Всего 260 лагерей с филиалами и единицами... Наиболее крупные находились в Минске, Борисове, Глубоком, Витебске...» [1, с. 488] Чем выше уровень обобщения, на который восходит историк, тем более отвлеченной становится историческая реальность.

Более общие исторические толкования, связи между понятиями и содержание вопросов меняются, попав в поле микроисторического наблюдения. Микроистория — направление в исторической науке, занимающееся рассмотрением малых территорий и групп (городок, деревня, отдельная семья). На уровне микроистории уже формируется представление об определенном событии. "... В феврале месяце 1944 "года немцы сделали поголовную облаву и всех жителей города заключили в бывший лагерь военнопленных - 5 железнодорожный полк"... – Свыше 12 тысяч гражданского населения, почти исключительно женщин, стариков и детей, в февральскую стужу было загнано немцами на территорию лагеря. В нечеловеческих условиях тысячи людей содержались в этом лагере до мая месяца.» [2]

«Расследованием установлено, что лагерь военнопленных на территории бывшего 5-го железнодорожного полка был местом массовых расстрелов советских людей с первых дней оккупации до дней прихода Красной Армии. Здесь, с целью сокрытия следов злодеяний, немцы производили запашку плугами поверхностей могил...». [3]. Сущностью исследовательского направления «устной истории» является запись устных рассказов очевидцев тех или иных событий и их анализ. Устная история имеет ряд особенностей. Во первых, – ограничена узкими временными рамками, – она применима к событиям, которые хранятся в памяти одного-двух поколений. Вторая ее особенность – субъективность: устная история даёт только личный взгляд на прошлое, каждый очевидец творит свою историю. Третья особенность – фрагментарность: респонденты имеют выборочные воспоминания об интересующих историка событиях. Но если свести воспоминания воедино, то можно составить общую картину событий.

«Загнали нас в бараки, огороженные в несколько рядов колючей проволокой. Питание 150-200 граммов хлеба из отходов зерна и опилок, пол-литра баланды из брюквы и свеклы.» [4] «Всё время очень хотелось есть. Когда появлялась трава, её сразу же съедали. Иногда удавалось протянуть руку за проволоку и там сорвать крапиву. Её сразу же закивали в рот, чтобы охрана не заметила. Если кто-то пытался дотянуться до травы за колючей проволокой – расстреливали с вышки.» Многие от голода ослепли. «От голода опухали руки, пальцы были похожи на сардельки. Между пальцев, водянистые пузыри, которые расчёсывались до крови». Отсутствие полноценного питания и полная антисанитария приводили к возникновению и распространению среди узников лагеря инфекционных заболеваний (тиф, малярия и др.). Каждый день от этих болезней умирали десятки людей... Но «Как ни тяжела была жизнь, как ни тяжела была борьба, всё же каждый жил надеждой, что придёт и недалёк будет тот час, когда настанет избавление»[5].

Именно после этих воспоминаний, война предстает в виде миллионов частных судеб и событий, а не абстрактностью. Устная история показывает драматизм истории, тем самым, играя важную роль в воспитании нации. Она накапливает и сохраняет в памяти человечества опыт предшествующих поколений, таким образом, выполняя функцию социальной памяти. Использование устной истории в сочетании с другими источниками расширяет картину исторических событий, внося в нее личностный оттенок.

Литература:

1. Літвін, А. Акупацыйны рэжым / А. Вабішчэвіч [і інш.]; рэдкал. М. Касцюк (гал. рэдактар) і інш. Гісторыя Беларусі: У 6 т. Т. 5. Беларусь у 1917 – 1945 гг. – Мн., 2007–613 с.
2. ГА РФ (Государственный архив Российской Федерации) // Архивная справка / ф. 7021. оп. 84. д. 3. л. 28 / Музей УО «ГОСШ №38»
3. ГАВО: ф. 1971. Оп. 3, д. 1, л. 1.
4. Воспоминания Шлыковой С.А. // Личный архив Е.С. Захарова
5. Воспоминания Степаненко Т. П. // Личный архив Е.С. Захарова

ЛЮБОВЬ КАК ДУХОВНО-ПРАВСТВЕННОЕ ЯВЛЕНИЕ В ТВОРЧЕСТВЕ МАКСИМА БОГДАНОВИЧА

Злотникова М.С.,

магистрант УО «ВГУ им. П.М. Машерова», г. Витебск, Республика Беларусь
Научный руководитель – Рудковский Э.И., канд. филос. наук, доцент

Феномены человеческого бытия пронизывают всю жизнь человека, проявляются во всем многообразии его деятельности. Нас интересует их отображение в сложнейшем литературном жанре – поэзии. В этой связи нам интересно обратиться к творчеству известнейшего белорусского поэта начала XX в. – Максима Богдановича и проследить феномены бытия человека на примере его произведений.

Понятие феномен (от греч. – являющееся), означает явление предмета в сознании. Понятие феномен соотносительно с понятием сущности и противопоставляется ему. Феномен предполагает двойственное отношение к предмету: то, каким образом предмет является в сознание, и то, в чем усматривается сущность предмета. Явление предмета нетождественно сущности его [2, с. 956]. Феномен – это нечто переживаемое человеком; иначе говоря, то, что составляет содержание человеческого переживания [3, с. 8].

Согласно Эдмунду Гуссерлю – основателю феноменологии, возможность непосредственного доступа к миру, окружающей нас реальности покоится на тех характеристиках сознания, благодаря которым мы и воспринимаем этот мир. Таким образом, с точки зрения феноменологии – философского направления XX в., феноменом можно назвать любое описание вещей, какими они являются в сознании [2, с. 958]. Другими словами, феноменом можно называть все, что угодно, что бы ни «пришло в голову». Отсюда можно сделать вывод, что феноменов бесконечно много. Говоря о феноменах человеческого бытия, мы говорим о феноменах, включенных в контекст человеческих отношений [3, с. 10 – 11].

Следуя немецкому философу Ойгену Финку, существует пять основных феноменов человеческого бытия: смерть, труд, господство, любовь, игра. «Наш разум не безразличен по отношению к основным феноменам нашего существования, неизбежно он является разумом конечного человека, определенного и обусловленного в своем бытии смертью, трудом, господством и любовью... Игра столь же изначальна, как и эти феномены» [4, с. 358 — 360]. Исследуя творчество М. Богдановича, мы остановимся на центральной теме его лирики и проявившемся в ней одного из основных феноменов человеческого бытия – любви.

Богданович в любви видит прежде всего взаимопонимание, духовную близость душ, богатство и красоту внутреннего мира человека, «возможность познать себя в другом человеке». В любви поэта находим самые разные оттенки, цвета –

от нежно-идиллических, самоотверженных до драматических и трагических. Три женские адресата лирики Богдановича известны. Знакомая по первой поездке в Крым Китицина (стихотворения «Темень», «Я, больной, бескрылый поэт»), Аня Гапонович, двоюродная сестра, и наконец, Анна Рафаиловна Кокуева, влюбленность в которую была у поэта сильнейшей.

Когда поэт говорит о своих собственных интимных чувствах, то нотки грусти, противоречия, боли и недоверия усиливаются. Да и в любви других людей Богданович видит немало печали, драматизма. Поэт слышит грустные песни родного края о несчастном, пагубном влиянии любви на вдовьего сына Янку («Край мой родной! Как зачатый богом...»), видит девушку в слезах, которая клонится к тыну («Вся в слезах, девушка»), еще одну влюбленную, что пришла к знахарю-мельнику за лекарством от сердечной скорби.

Еще один феномен бытия человека — смерть — находит отражение в творчестве М. Богдановича. Мать поэта умерла от туберкулеза, оставив в душе поэта глубокий след. Может по этой причине тема женщины, дающая начало новой жизни, занимала особое место в творчестве поэта. Один из разделов сборника «Венок» носит название «Любовь и смерть». В раскрытии темы любви и смерти оказали влияние демократизм и гуманизм поэта, близость его к народным взглядам. Эти две «вечные» темы поставлены рядом. Наряду с радостью, словно ее двойник, идет трагизм. Но побеждает светлое начало — радость, воплощением которого является образ женщины-матери, величественной и беззаветной.

При раскрытии данной темы М. Богданович обращается к вечным образцам мирового искусства. Особенно ценил он ренессансное воплощение идеала красоты в знаменитой картине Рафаэля «Сикстинская Мадонна». Исходя из ренессансной традиции, поэт открыл свой идеал женской красоты. Мадонна для Богдановича — это воплощение женской красоты и высокородного предназначения женщины-матери.

Феномены человеческого бытия — любовь и смерть — проявившиеся в творчестве М. Богдановича в сравнении, противопоставлении, еще раз указывают на глубокий философский смысл его поэзии, в которой поэт предлагает свое видение важнейших вопросов бытия человека.

Литература:

1. Багдановіч М. Вянок : кніжка выбраных вершаў / М. Багдановіч. – факсімільнае выд. – Мінск : Мастацкая літаратура, 1981. – 120 с.
2. Современный философский словарь / Под общей ред. В.Е. Кемерова. – Лондон – Минск: Панпринт, 1998. – 1064 с.
3. Демидов А. Б. Феномены человеческого бытия: Пособие для студентов вузов. – Мн.: Бел. фонд Сороса: «Армита – Маркетинг, Менеджмент», 1997. – 192 с.
4. Проблема человека в западной философии: Переводы / Сост. и послесл. П.С. Гуревича; Общ. ред. Ю.Н. Попова. М.: Прогресс, 1988. – 552 с.

САЦЫЯЛЬНА-ЭКАНАМІЧНАЕ СТАНОВІШЧА БССР У ДРУГОЙ ПАЛОВЕ 80-х гг.: НЕАБХОДНАСЦЬ РЭФАРМАВАННЯ ЭКАНОМІКІ

Іванова Г.В.,

студэнтка 4 курса УА “ВДУ імя П.М. Машэрава”, г. Віцебск, Рэспубліка Беларусь
Навуковы кіраўнік – Мандрык І.У., доктар гіст. навук, прафесар

Да 1985 года БССР дасягнула значных поспехаў у сацыяльна - эканамічным развіцці і стала індустрыяльнай краінай. Было распрацавана і выканана 12 пяцігодак, якія характарызаваліся не толькі значнымі поспехамі у галінах прамысловасці, сацыяльнай палітыкі, транспарце, чыгунке і г.д., але і значным капіталаўкладаннем. Напрыклад: за гады выканання планаў 9-ай, 10-ай і 11-ай пяцігодак на развіццё прамысловасці было выкарастана ў 3 разы больш капіталаўкладанняў у параўнанні з папярэднімі 15-цю гадамі. На сярэдзіну 1985 г. на прадпрыемствах краіны дзейнічала механічныя паточныя і аўтаматычныя лініі; развіваюцца чыгуначны, аўтамабільны, трубаправодны і г.д. транспарт; удасканальваюцца гарадскі транспарт (тралейбусныя лініі ў Брэсце, Віцебску). Але аб'ём валавай сельскагаспадарчай прадукцыі ўзрос толькі ў 1,6 раза, што не забяспечвала адпаведных патрэб насельніцтва ў прадуктах харчавання. Паскараўся працэс міграцыі з вёскі ў горад. Рабіліся некаторыя захады па вырашэнні сацыяльных задач: у вытворчых галінах народнай гаспадаркі былі ўстаноўлены новыя стаўкі і аклады у выніку чаго, заробная плата рабочых і служачых павысілася на 63% і склала 173 руб. у месяц, аплата калгаснікаў – больш чым у 2,7 раза і склала 154 руб.; палепшана забяспечэнне насельніцтва выплатамі і льготамі за кошт грамадскіх фондаў спажывання; ўведзены дадатковыя льготы інвалідам ВАВ і г.д. Аднак экстрэнсійны характар развіцця савецкай эканомікі, нарастанне эканамічных цяжкасцей, канцэнтрацыя сродкаў у цяжкай і ваеннай прамысловасці абмяжоўвалі магчымасць вырашэння сацыяльных праблем; рэальная зарплата не павышалася, а зніжалася. Зніжалася і доля фонду зарплат у нацыянальным даходзе. Эканамічныя вынікі: сярэдні прырост прадукцыі прамысловасці БССР у 9-ай 5-ці склаў 8,3%, у 10-ай – 5,5 %, у 11-ай – 5,0%. Ішло зніжэнне тэмпаў росту нацыянальнага даходу, прадукцыйнасці працы. Усё гэта сведчыла аб тым, што ў эканоміцы СССР, у тым ліку і Беларусі, склаўся механізм тармажэння [4].

Асноўнымі напрамкамі і задачамі сацыяльна-эканамічнага развіцця на перыяд 1985 – 1990 годы былі: павышэнне тэмпаў эфектыўнасці развіцця эканомікі; павялічэнне нац. даходу; павышэнне аб'ёму вытворчасці прадукцыі і тэмпаў хімізацыі і электрафікацыі народнай гаспадаркі; паскарэнне навукова-тэхнічнага прагрэсу і развіцця навукі; развіццё цяжкай прамысловасці і аграрна-прамысловага комплексу і рэалізацыя харчовай праграмы; развіццё вытворчасці тавараў народнага спажывання і сферы паслуг; развіццё транспарту і сувязі; капітальная будаўніцтва; павышэнне ўзроўню жыцця народа; ахова навакольнага асяроддзя; развіццё знешнеэканамічных сувязей [2, с.2-7].

Дэвізамі прадоўжнага народа Віцебшчыны з'яўляліся: “Не адкладваючы на заўтра”, “Дарогу творчасці і ініцыятыве”, “Дэвіз-ударная праца”, “Сцяжынкамі здароўя” [3, с. 3].

За гады апошняй 12-ай 5-кі поспехі ў сацыяльна – эканамічным развіцці БССР дазволілі перайсці на новы ўзровень. Пра гэта нам сведчаць наступныя дадзеныя: 1) валавы нацыянальны прадукт павялічыўся на 5,3%, нацыянальны даход на 4,8%, а прадукцыйнасць працы на 4,6%; [5, с.1,4] 2) агульнаэканамічныя паказчыкі: працоўнымі калектывамі быў дасягнуты рост аб'ёмаў прадукцыі і прадукцыйнасці прамысловасці: 99,96/99,94; узрасла вытворчасць тавараў народнага спажывання; выкананы план рознічнага тавараабароту; вытворчасць прамысловай прадукцыі павялічылася на 4,8%, а

прадметаў спажывання на 6,1%; аб'ём прадукцыі аграпрамысловага комплексу ўзрос на 6,4%; 3) развіццё матэрыяльнай вытворчасці прамысловасці: прырост прамысловасці склаў - 2,4%; выпрацоўка прадукцыі на працуючага узрасла на 4,7%; тавараў народнага спажывання выпушчана на 1,5 мілр. руб., што на 4,1% больш чым у 1988 г.; узрос выпуск тавараў лёгкай прамысловасці на 1,8%; 4) капітальнае будаўніцтва: аб'ём дзяржаўных укладанняў склаў 74%, а раней быў 65%; 5) сацыяльнае развіццё і павышэнне узроўню жыцця народа: сярэднямесячная зарплата рабочых і служачых у прамысловасці узрасла на 9,3%, а ў будаўніцтве - на 12,8%; 6) жыллёвае і сацыяльна-культурнае будаўніцтва: было пабудавана 91,9 тысяч кватэр, агульнай плошчай 5,5 міл. метраў квадратных; на буд. жылля капітальных укладанняў на 9% было больш, чым раней; пабудавана шмат дашкольных устаноў і гадавая праграма будаўніцтва аб'ектаў сацыяльнай сферы была выканана [1, с. 2].

Літаратура:

1. Аб выніках дзяржаўнага плана эканамічнага і сацыяльнага развіцця горада Віцебска за 1989 год/Паведамленне віцебскага гарадскога бюро статыстыкі//Віцебскі рабочы.- 1989. - 5 ліст. - С. 3.
2. Асноўныя напрамкі эканамічнага і сацыяльнага развіцця на 1986-1990 гады і на перыяд да 2000 года/Пастанова XXVI з'езда КПСС//Віцебскі рабочы.-1986.-9 сак.-С. 2- 7.
3. Дэвіз-ударная праца/Абязательствы прыняты на агульным сходзе калгаснікаў//Віцебскі рабочы.- 1987. - 3 студз. - С. 1.
4. Сацыяльна-эканамічнае развіццё Беларусі// Веб-страница групы 04 РФФ Беларускага дзяржаўнага эканамічнага ўніверсітэта [электрон. рэсурс]. - Мінск., 2005. Рэжым доступа: <http://bseu-04rff.narod.ru/podgotovka.files/History.files/16-17.htm>. - Дата доступа: 07.02.2012 г.
5. Эканоміка рэспублікі: вынікі года/БЕЛТА//Віцебскі рабочы. - 1990. - 13 лют. - С. 1,4.

ВЗЯТИЕ ПОЛОЦКА КНЯЗЕМ ВЛАДИМИРОМ

Кабак Е.И.,

студентка 5 курса УО «ВГУ им. П.М. Машерова», г. Витебск, Республика Беларусь
Научный руководитель – Моторова Н.С., канд. ист. наук, доцент

Цель настоящей статьи заключается в сравнении описаний взятия Полоцка князем Владимиром, представленных в различных редакциях «Повести временных лет».

В 980 г. Владимиру Святославичу, который был на тот момент новгородским князем и сражался со своим братом Ярополком, удалось захватить Полоцк: «И посла ко Роговолоду Полотъску, глаголя: «Хочю пояти дщерь твою собѣ женѣ». Онъ же рече дщери своей: «Хочеси ли за Володимира?». Она же рече: «Не хочу розути робичича, но Ярополка хочю (Робичичем Владимир назван потому, что его мать Малуша была ключницей у Ольги. Малуша, дочь Малка Любечанина, была сестрой Добрыни – дяди Владимира и его пестуна. Рогнеда отказывается выйти замуж за Владимира и употребляет при этом образное выражение: разувание мужа в знак покорности новобрачной было частью свадебного обряда)... И придоша отроки Володимирови, и повѣдаша ему всю рѣчь Рогнѣдину, дщери Рогъволождѣ, князя полотъскаго. Володимеръ же собраа вои многи, варяги и словѣни, чюдъ и кривичи, и поиде на Рогъволода. В се же время хотячу Рогнѣдъ вести за Ярополка. И приде Володимеръ на Полотескъ, и уби Роговолода и сына его два, и дщерь его поя женѣ» [1, с. 54; 2, с. 322].

Вторичное сватовство Владимира на основании народных преданий описано в Лаврентьевской летописе под 1128 г.: «О сих же Всеславичи сице есть яко сказахъ вѣдущий пре яко Роговолоду держашю и владѣющю и кнАжашю Полотескъю землю а Володимиру сущю Новѣгородѣ дѣтѣску сущю еще и погану и бѣ оу него [оуи его] Добрына воевода и храборъ и нарАденъ мужъ съ посла к Роговолоду и проси оу него дщере [его] за Володимера вни же ре дщери своей хощеси ли за Володимера вна же ре не хочю розути робичича но Ярополка хочю бѣ бо Роговолодъ перешель изъ заморья имѣяше волости свою Полтескъ слышавшее же Володимеръ разгнѣвасА втои рѣчи вже ре не хочю я за робичича пожалиси Добрына и исполнисА ярости и поемше вои [и] идоша на Полтескъ и побѣдиста Роговолода. Рогъволодъ же вбѣже в городъ и приступивше к городу и взАша городъ и самого [кнзА Роговолода] яша и жену его. и Добрына поноси ему и дщери его нарекъ еи робичича и повелѣ Володимеру бытии с нею пре вѣць ея и мтрью пото вца ея оуби а саму поя женѣ и нарекоша еи имА Горислава и роди ИзАслава поя же пакы ины жены многи и нача еи негодовати нѣколи же ему пришедшо к неи и оуснувшю хотѣ и зарѣзати ножемъ и ключисА ему оубудитисА и я за руку вна же ре сжалиса бАхъ зане вца моего 8би и землю его полони мене дѣла и се нынѣ не любихи мене и съ мледенце симъ и повелѣ ею оустроитисА во всю тварь црскую якоже в днь посага ея и сѣсти на постели свѣтлѣ в хранинѣ да пришедь потнетъ ю вна же тако створи и давши мечъ сынови своему ИзАславу в руку нагъ и ре яко внидетъ ти вѣць рци выступА вчееда единъ мнишисА хода Володимеръ же ре а хто тА мнѣль сдѣ и повергъ мечъ свои и созва болАры и повѣда и вни же рекоша оуже не оубии ея дѣтАти дѣла сего но въздвигни втчину ея даи еи с сыно своимъ Володимеръ же оустрои городъ и да има и наре имА городу тому ИзАславль и втолѣ мечъ взимають Роговоложи внуци противу Ярославля внуко». Эта статья Лаврентьевской летописи имеет несколько совершенно сходных мест с соответствующим рассказом «Повести временных лет», но есть и различия. В статье Лаврентьевской летописи 1128 г. Владимир еще очень молод («дѣтѣску сущю»); в «Повести временных лет» же под 980 г. это указание пропущено. В статье 1128 г. Добрыня сватает Владимиру Рогнеду и приказывает Владимиру. В рассказе же 980 г. эти указания пропущены. А. А. Шахматов предполагает, что рассказ 1128 г. сохраняет первоначальную версию. Это рассказ в древнейшей летописе был, якобы, помещен под 970 г. (а не под 980 г.) сразу же после повествования о том, как новгородцы получили себе Владимира. Когда рассказ этот был перенесен (по неясным причинам) под 980 г., пришлось устранив указание на молодость Владимира, устранив Добрыню с его руководящей ролью, устранив сцену дикого надругательства над Рогнедой, что противоречило представлениям летописца о «святом» Владимире. Получалась и другая несообразность, на которую многократно указывали исследователи: Владимир сразу борется на два фронта – против Киева и Полоцка. Поход Владимира на Киев перебит походом против Роговолода Полоцкого [2, с. 320 – 321; 3, с. 299 – 301].

Таким образом, в процессе работы с летописями было установлено, что обе статьи содержат сходные места, но есть и различия, при этом описание рассматриваемых событий под 1128 г. более подробное, чем в Повести временных лет, что позволило более полно представить завоевание Полоцка Владимиром и положение самого князя на тот момент.

Литература:

1. Повесть временных лет: в 2 ч./ ред. В. П. Адриановой-Перетц.– Москва–Ленинград: из-во академии наук СССР, 1950. – Ч. 1
2. Повесть временных лет: в 2 ч./ ред. В. П. Адриановой-Перетц.– Москва–Ленинград: из-во академии наук СССР, 1950. – Ч. 2
3. Полное собрание Русских летописей: в 37т. / редкол.: Б.А. Рыбаков [и др.].– М.: Наука, 1962.– Т. 1: Лаврентьевская летопись / М.Н. Тихомиров.– 87 с.

ПРОПАГАНДА В СССР ЧЕРЕЗ СМИ В НАЧАЛЕ ВЕЛИКОЙ ОТЕЧЕСТВЕННОЙ ВОЙНЫ

Калашников И.О.,

студент 5 курса УО «ВГУ им. П.М. Машерова», г. Витебск, Республика Беларусь

Научный руководитель – Горовая А.А., канд. ист. наук, доцент

В годы Второй мировой войны все воюющие страны прибегали к пропагандистскому воздействию на население противника. В деятельности пропаганды прежде всего опирались на знание социальной психологии и совершенствовали технологии группового поведения населения, технологии распространения и донесения информации (радио и кинематограф). Еще в марте 1939 г. по решению XVIII съезда ВКП(б) в СССР было создано Управление пропаганды и агитации ЦК ВКП(б), которое координировала все отрасли идеологической деятельности партии.

Согласно постановлению ЦК ВКП(б) и Совнаркома СССР от 24 июня 1941г. было создано Советское информационное бюро, которое возглавил секретарь ЦК партии А.С. Щербаков. Одной из главных задач Совинформбюро было доведение официальной информации до всего населения посредством радио и газет, военно-оперативных сводок, составленных оперативным отделом Генштаба.

Изменения также коснулись количества и тиража периодических изданий. В письме от 26 июня 1941 г. А.С. Щербакову Г.Ф. Александров (Начальник Управления агитации и пропаганды ЦК партии) ставит задачу - обеспечить бесперебойный выпуск центральных общеполитических газет («Правда», «Известия», «Красная звезда»). Были также внесены предложения: временно сократить периодичность и тиражи некоторых газет [3, с. 101]. В итоге из 39 центральных газет оставили только 18. Перестали выходить многие отраслевые газеты. Их сокращение проводилось путем объединения родственных органов печать и передачи функций одних газет другим [2, с. 365-366].

Значительно была расширена сеть военных газет. Во второй половине 1941 г. в Красной Армии выходило 465 военных газет. В ходе войны их сеть значительно возросла и в 1944 г. в армии выходило 757 газет, а общий разовый тираж их составил 3 195 000 экземпляров [2, с. 366-367].

Особенностью пропаганды на начальном этапе Великой Отечественной войны являлось доминирование пропагандистских стереотипов в восприятии противника, использование пропагандистских штампов предвоенного периода. К ним можно отнести (особенно в тылу) шапкозакидательские настроения. Но с активным продвижением противника в глубь страны и с осознанием в полной мере нависшей над Родиной опасности произошел подъем всех моральных и физических сил народа в борьбе против захватчиков.

Условно в пропаганде начального периода войны можно выделить четыре основных направления деятельности пропаганды: 1) среди военнослужащих РККА; 2) среди населения советского тыла; 3) на территориях, оккупированных врагом; 4) ориентированная на войска противника.

Спецификой пропаганды среди военнослужащих РККА являлась мобилизация на активное сопротивление немецко-фашистским захватчикам, сглаживание шока от первых поражений, разжигание ненависти к противнику, а также формирование соответствующего данному этапу войны образа врага. В первые месяцы войны шел также процесс избавления от иллюзий о «сознательности братьев по классу» [1, с. 37]. В начале декабря лозунг «Пролетарии всех стран, соединяйтесь!» был заменен на «Смерть немецким оккупантам!».

С продвижением врага вглубь советской территории образ «врага-фашиста» все отчетливее принимал национальную окраску, превращаясь в образ «врага-немца». Механизм формирования образа врага был универсален: обоснование своей правоты в войне и надделение противника свойствами, противными человеческой натуре.

Пропаганда, ориентированная на советский тыл включала мощный пласт патриотической тематики. Так, например, В.М. Молотов провел параллель между начавшейся войной и событиями 1812 года, объявлены цели войны – «за родину, за честь, за свободу» [4, с. 80]. Важную роль в отборе таких примеров играло государство, обладавшее монополией на СМИ.

Во многих областях отмечались факты прослушивания радиопередач вражеских радиостанций на русском языке. С целью прекращения распространения слухов и вражеской агитации, у населения были изъяты радиоприемники и передающие устройства. На оккупированной территории СССР основными формами, которые использовались для информационного воздействия, была печатная пропаганда и радиопередачи из советского тыла. Переправку газет в тыл врага в основном осуществляли штабы партизанского движения и политуправления фронтов. Среди недостатков можно отметить, что нередко периодическая печать оперативно не поступала за линию фронта [1, с. 37].

Более эффективным было воздействие листовок или газет, изданных в подполье. В подавляющем большинстве случаев они оказывались в нужное время, в нужном месте и отвечали на вопросы, волновавшие людей. Поэтому засылка листовок и других изданий из советского тыла, по замечанию А.С. Щербакова, «...должна быть подсобной, а основная политическая работа должна проводиться партизанскими отрядами, подпольными организациями, райкомами и центр должен быть там» [2, с. 399].

С началом Великой Отечественной войны была прекращена антирелигиозная пропаганда, так как церковь стала одним из мобилизаторов патриотической поддержки. Тираж газеты «Безбожник» был сокращен с 70 тысяч до 40 тысяч.

Важным источником информации являлось радио, которое ни на минуту не прекращало своих передач. Уже 23 июня 1941г. в эфир стали выходить радиопередачи «Слушай фронт!», «Всё для фронта, все для победы» и многие другие. Особое место занимали радиопередачи, рассчитанные как на военнослужащих РККА, так и на население тыловых областей, призывавших всеми силами бороться с врагом. Целью радиопередач предназначенных для партизан и советских граждан на оккупированной врагом территории, было донесение информации о действительном положении на фронтах и в тылу. Передачи имели большое значение, так как были голосом Родины для советских людей на оккупированной территории.

К наиболее распространенным недостаткам в деятельности пропагандистско-идеологического аппарата можно от-

нести замалчивание неудач на фронте, идеализация, порой чрезмерная, деятельности военного и политического руководства, успехов Красной армии.

На начальном этапе войны население СССР подвергалось массированному пропагандистскому воздействию. Сила его была настолько большой, что пропаганда явилась неотъемлемой частью советского военного опыта.

Литература:

1. Головченко, Е.И. Пропагандистское воздействие на советское население в начале Великой Отечественной войны / Е.И. Головченко // Преподавание истории в школе. – 2009. – №7. – С. 36-39
2. Волковский, Н.Л., История информационных войн Ч. 2 / Н.Л. Волковский – Полигон – Санкт-Петербург, 2003. – 736 с.
3. Лившин, А.Я., Орлов, И.Б., Советская пропаганда в годы Великой Отечественной войны: «коммуникация убеждения» и мобилизационные механизмы / А.Я. Лившин, И.Б. Орлов – РОССПЭН – Москва, 2007. – 806 с.
4. Сенявская, Е.С., Противники России в XX веке: Эволюция «образа врага» в сознании армий и общества / Е.С. Сенявская – РОССПЭН – Москва, 2006. – 288с.

ЭКСКУРСИОННЫЙ МАРШРУТ «ВИТЕБСК ГЛАЗАМИ ШАГАЛА»

Ковалева Л.А.,

студентка 5 курса УО «ВГУ им. П.М. Машерова», г. Витебск, Республика Беларусь

Научный руководитель – Котович Т.В., доктор искусствоведения, профессор

За свою немалую историю существования Витебск стал родиной многих знаменитых людей. Но никто не прославил родной город так, как это сделал Шагал. Через всю свою жизнь художник пронёс облик Витебска как реликвию, знамя. Благодаря Шагалу наш город смотрит с работ художника на жителей разных стран, восхищая своими улочками, куполами церквей, деревянными поэтичными домиками. Даже раз и навсегда покинув страну, Шагал на протяжении всего пути никогда не откажется от своей маленькой родины. Всю долгую жизнь за границей художник будет черпать вдохновение из воспоминаний о Витебске. Витебские мотивы так или иначе будут отражаться на полотнах Шагала.

В настоящее время имя художника стало визитной карточкой города. Туристы воспринимают Витебск прежде всего как родину Марка Шагала. Традиционно в рамках экскурсий как основные объекты показа предлагаются дом-музей художника и арт-центр. Но Витебск времён Шагала – это совсем иной город. В начале XX века путешественников поражало обилие площадей, культовых сооружений, застройка Витебска. Именно этот город запечатлел Шагал. И именно таким следует представить его туристам.

Средствами достижения данной цели могут стать непосредственно работы художника из серии «Витебские документы». Под «Витебской серией» принято понимать цикл из почти 60 работ художника на бумаге и картоне, созданных в 1914 – 1915 годах до его отъезда в Петроград и воспроизводящих виды Витебска и Лиозно, их окрестностей, портреты родных и земляков [1, с. 26]. Архитектурные сооружения из данных работ можно соотнести с открытками Сигизмунда Юрковского, которые датируются началом XX века. Это позволит сопоставить архитектурные объекты, а также включить их в экскурсионный маршрут.

В экскурсию может быть включена улица Покровская, изображенная на картинах художника «Над Витебском», «Продавец газет». На этой же улице ранее находилась не сохранившаяся до наших дней Ильинская церковь, представлена в работе Шагала «Художник перед церковью». «Синий дом в Витебске» воспроизводит на переднем плане старый покосившийся от времени деревянный дом, расположенный в пойме ручья Дуная. Вероятно, этот дом находился неподалёку от нынешнего Дворца культуры в парке имени Фрунзе. Вдали виднеется ансамбль Ратушной площади. В этот ансамбль входили ратуша, Воскресенская церковь и костёл св. Антония. Соборная площадь, Николаевский кафедральный собор и расположенные неподалёку здания изображены Шагалом на картине «Московский банк в Витебске». В «Витебской серии» много рисунков, выполненных Шагалом тушью на бумаге, относящихся к 1914 году. Среди них «Витебск. Железнодорожная станция». В акварелях «Вид Витебска» (воспроизводятся дома неподалёку от ратуши, а на заднем плане постройки рыночной площади) и «Дворик», и сегодня можно найти черты улицы Покровской. Картины «Прогулка» и «Двойной портрет с бокалом вина» воспроизводят мост через Двину. Сейчас на его месте Кировский мост. На заднем плане видна панорама Витебска, в том числе недавно отстроенный Успенский собор.

На картине «Влюблённые над городом» Шагал изображает рядовую застройку. Если обратить внимание на третий план картины, который Шагал выписывает с не меньшей тщательностью, чем первый и второй, можно увидеть дворец генерал-губернатора. Также Спасскую церковь, которая позже станет у художника обобщенным символом православного храма. Слева от нее — домик витебского врача Алонова, который сохранился донныне. Но самое интересное — это находящийся между дворцом и церковью двухэтажный дом из красного кирпича, в котором сейчас размещается музей Марка Шагала [2].

Таким образом, изучение архитектурных мотивов Витебска в творчестве Шагала позволит разнообразить экскурсионный маршрут и представить Витебск таким, каким его видел художник. Сохранившиеся архитектурные памятники могут быть включены в экскурсию как объекты показа, а те, которые не дошли до наших дней, могут использоваться для создания портфеля экскурсовода в виде открыток, а также репродукций работ Шагала.

Литература:

1. Подлипский А. М. Васильковые годы Марка Шагала, или Витебск в судьбе художника / А. М. Подлипский; Витебский краеведческий фонд им. А. Сапунова. – Витебск, 1997. – 71 с.
2. Хмельницкая Л. Как Шагал рисовал музей своего имени [Электрон. ресурс] / Режим доступа: <http://www.interlit2001.com/chagall-1.htm>

ЭВОЛЮЦИЯ ЭКОЛОГИЧЕСКИХ ИДЕЙ В КОНТЕКСТЕ ДУХОВНО-ПРАВСТВЕННЫХ ЦЕННОСТЕЙ

Коцур В.М.,
магистрант УО «ВГУ им. П.М. Машерова», г. Витебск, Республика Беларусь
Научный руководитель – Слемнев М.А., канд. филос. наук, профессор

Идеи рационального взаимодействия с природным окружением, понимания неразрывности связи человеческой цивилизации с природной оболочкой Земли на протяжении XX века находят все больше понимания в обществе, становясь неотъемлемым компонентом мироощущения, мировосприятия и миропонимания современного человека. Начиная с классических работ В.И. Вернадского "Химическое строение Биосферы Земли и ее окружения" и «Несколько слов о ноосфере» идеи «экологизации сознания» планомерно развивались мыслителями и общественными деятелями, чтобы в итоге, к началу нового, XXI века, стать важным компонентом взглядов человека на мир и свое место в нем.

В настоящей работе сделана попытка анализа значения «экологических идей» на протяжении истории и в мировоззрении современного человека.

Мировоззрение среди прочего предполагает помещение человека (самим себя) в некую систему координат: суждений, идеалов, ценностей, убеждений относительно которых он оценивает свои поступки и планирует действия. Набор таких критериев велик и индивидуален для каждого человека. Однако можно выделить наиболее общие, глобальные критерии, в той или иной мере присущие каждому образованному человеку: моральная оценка явления, религиозная, гражданско-правовая (социальная) и возможно добавить – экологическая оценка произошедшего или планируемого действия. Особенно явно последний компонент прослеживается на примере стран Западной Европы. В общем виде «экологическая оценка» поступка означаем понимание того, как данное явление отразится на связях человек – окружающая среда. Попытаемся проследить изменение веса этих категорий в историческом аспекте.

Проследивая истоки такого отношения надо отметить, что идеи рационального, разумного взаимодействия с природой уже были свойственны родоплеменной стадии развития общества. Мифологическо-культурные идеи предполагали человека неотъемлемой, составной частью окружающего мира (окружающая среда \geq человек (здесь невозможно выделить моральный и социальный элементы)). Вышеописанные идеи имеются в учениях всех мировых религий. Например, христианская религиозная мораль среди прочего имеет элементы экологизации – «все сотворено Богом», а значит, как и человек требует любви к себе. Но человек как созданный по образу и подобию Божьему стоит несколько особо. (Религия > мораль > окружающая среда). С другой стороны традиционные взгляды населения (как бы предтеча гражданско-правовых) неотъемлемой частью включали в себя и суждения о природной среде – «не потрави лес», «не тревожь птиц на гнезде» и т.д. Все эти убеждения не имели тогда прямой связи с повседневной жизнью человека. Следование или несоблюдение данных принципов не изменяло непосредственно жизнь в ту или иную сторону.

С наступлением нового времени, развитием идей гуманизма происходило отодвигание религиозных и традиционных принципов на задний план. Человек противопоставлялся «природе». Окружающая среда виделась как ресурс, неисчерпаемый источник богатств, который можно и нужно использовать. Такие идеи планомерно эволюционировали до своего логического максимума в первой половине XX века. «Не стоит ждать милости от природы, надо самим взять все причитающееся нам!» – таков был общий посыл и капиталистической и социалистической идеологий. Экологический критерий был забыт, отброшен как ненужный (гражданско-правовая позиция > мораль (религия)). С 60-70 гг. прошедшего столетия все отчетливее стало проявляться следствие такого подхода. Забытая обратная связь, окружающая среда – человек отчетливо проявилась в негативном своем виде. Очевидной стала реальность двусторонней связи человек – окружающая среда.

Идеи экологизации сознания, экологического воспитания сформировали поколение людей, для которых «экологический» критерий стал важным и равноправным наряду с остальными при оценке явления (мораль = гражданско-правовой аспект = «экологический аспект»). Тем не менее в течение последних 20 лет во многих странах, особенно в Западной Европе (активисты экологических организации, партии «зеленых») сформировалась довольно значительная категория людей, для которых экологический критерий становится определяющим в их деятельности. Моральность и гражданско-правовое значение явления рассматриваются через призму того как это повлияет на взаимоотношения человек-среда (экологический аспект = (моральная сторона вопроса + гражданско-правовой аспект)). Отношения человек-среда, игравшие важное значение в древнем мире, были оттеснены на второй план или вовсе забыты на протяжении средних веков и нового времени, но к началу XXI века вновь стали важной стороной жизни общества.

СОСТОЯНИЕ И ПЕРСПЕКТИВЫ РАЗВИТИЯ ТУРИЗМА В НАЦИОНАЛЬНОМ ПАРКЕ «БРАСЛАВСКИЕ ОЗЕРА»

Лапшенников А.А.,
студент 5 курса УО «ВГУ им. П.М. Машерова», г. Витебск, Республика Беларусь
Научный руководитель – Мандрик И.В., доктор ист. наук, профессор

В настоящее время актуально говорить о потенциале развития туризма в Республике Беларусь. Значение туризма в мире постоянно растет, что связано с возросшим влиянием этой сферы на экономику. Туризм является существенным источником доходов, занятости, способствует диверсификации экономики, создавая отрасли, обслуживающие данную сферу. В некоторых странах государственный бюджет наполовину состоит из поступлений этого вида деятельности. В Республике Беларусь туризм в 2011 году еще недооценен, хотя возможности и условия для его развития имеются.

Рассмотрение огромного потенциала республики в развитии внутреннего и въездного туризма взято на примере государственного природоохранного учреждения «Национальный парк «Браславские озера», образованного в 1995 г.

В национальном парке развитие туризма напрямую связано с его ресурсно-экологическим и этно-экологическим потенциалом. Наличие богатейшей природной базы позволяет, прежде всего, развивать природно-познавательные и некоторые природно-потребительские виды туризма (например, охотничий).

Мной был разработан перспективный туристический продукт, десятидневная поездка в национальный парк «Браславские озера» с ночевкой в базе отдыха «Слободка», экскурсионным обслуживанием, трехразовым питанием и дополнительными услугами и обслуживанием. Данный туристический продукт, включает в себя самые популярные виды туризма, представленные в парке: санаторно-курортный, экскурсионный и экологический.

Стоимость этого тура составила 995 000 рублей на взрослого человека. Стоимость туристической путевки детям до 5 лет (без места и питания, оплачивают коммунальные услуги) – 100 000 рублей.

Стоимость путевки включает:

- Проживание: в туристическом комплексе «Слободка». На территории комплекса находятся три десятиместный коттеджа, три двухместных коттеджа, детская площадка. Размещение по 2-3 человека в комнате.
- Питание: 3-х разовое (завтрак, обед и ужин) в столовой туристической базы.
- Ужин с музыкально-развлекательной программой.
- Экскурсия «По озерному краю» и туристические услуги.
- Туристические услуги.

Также в состав тура входит разработанная автобусно-пешеходная краеведческая экскурсия по уникальным памятникам архитектуры и археологии города Браслава «История и архитектура Браслава».

Цель данного проекта заключается в том, чтобы сделать дешевле тур и увеличить объем продаж, не снижая качества предоставляемых услуг, по сравнению с конкурентами. Планируемое количество человек обслуживаемых в месяц составляет 75 из расчета 5 заездов в 2 месяца. Увеличение объема продаж планируется повысить путем снижения цен и интенсивностью рекламной компании. Данный вариант расчета не является окончательным. Турфирма по своему усмотрению может варьировать рентабельностью и стоимостью тура для повышения своей прибыли и уменьшения срока окупаемости.

Таким образом, мной был разработан экскурсионно-туристический маршрут по городу Браславу и его окрестностям «Браславские озера», который включает в себя посещение следующих пунктов: город Браслав, Раецкий Бор, родник «Окменица», гора «Маяк», Городище Московичи.

Работа по созданию туристского продукта не была бы полной без анализа перспектив его развития. Туристский продукт «Браславские озера» создан в соответствии с Государственной комплексной программой развития регионов и Государственной программой развития туризма в Республики Беларусь на 2011 - 2015 годы, которой предусмотрено «формирование туристско-экскурсионных маршрутов для разных категорий населения по местам важных исторических событий и деятельности выдающихся исторических личностей», а также «развитие въездного и внутреннего туризма, повышение значимости регионов в развитии туристской отрасли». [1]

Были рассмотрены перспективы развития данного туристического продукта, в ходе рассмотрения которых мы пришли к выводу о том, что его функционирование позволит:

- раскрыть туристский потенциал Браславского района и Национального парка «Браславские озера»;
- перераспределит туристские потоки, т.е. повысит посещаемость парка;
- обеспечить рабочими местами определённые категории граждан, преимущественно жителей сельской местности;
- увеличить объём предоставляемых услуг и расширить их ассортимент;
- увеличить загрузку турхозяйств, обслуживающих данный маршрут,
- увеличить денежные поступления в бюджет.

Турпродукт «Браславские озера» может заинтересовать людей различных сфер деятельности: от профессионалов в области культурологи и истории до любителей насыщенного и интересного отдыха как граждан Беларуси, так и граждан ближнего и дальнего зарубежья. На мой взгляд, подобного рода туры в стране имеют хорошие перспективы развития хотя бы по той причине, что в комплексе сочетаются памятники историко-культурные и природные.

Литература:

1. Государственная программа развития туризма в Республике Беларусь на 2011–2015 годы [Электронный ресурс] / Сайт министерства спорта и туризма Республики Беларусь - Режим доступа: <http://mst.gov.by/ru/programma-razvitiya-turizma>.

ПЕРСПЕКТИВЫ ИНТЕГРАЦИИ

Лебедев К.Н.,

студент 3 курса УО «ВГУ им. П.М. Машерова», г. Витебск, Республика Беларусь
Научный руководитель – Гапионек Е.В., ст. преподаватель

Рубеж 2011-2012 годов – время «перезагрузки» интеграции на постсоветском пространстве. Декабрь 2011 был отмечен 20-й годовщиной ликвидации Союза ССР и создания СНГ, а уже 1 января 2012 года стартовало Единое экономическое пространство (ЕЭП) России, Беларуси и Казахстана. В преддверии этих дат Премьер-министр России и кандидат в президенты Владимир Путин, Президент Беларуси Александр Лукашенко и Президент Казахстана Нурсултан Назарбаев опубликовали статьи, в которых выразили свои взгляды на итоги и перспективы интеграции «тройки» и других республик СНГ.

Расхождения позиций касаются подходов к вопросам скорости и форм интеграционных процессов, в остальном же понимая необходимость тесного сотрудничества, стороны солидарны относительно направления развития трехсторонних отношений. Эти подходы и различия между ними можно проследить в посланиях Путина, Лукашенко и Назарбаева.

Признавая недостатки прежних интеграционных образований, авторы подчеркивают, что только благодаря им удалось сохранить культурные, экономические и политические связи на должном уровне и подойти к более тесной интеграции. Путин в своей статье «Новый интеграционный проект для Евразии — будущее, которое рождается сегодня» пишет: «...именно опыт СНГ позволил нам запустить многоуровневую и разноскоростную интеграцию на постсоветском пространстве, создать такие востребованные форматы, как Союзное государство России и Белоруссии, Организация Договора о коллективной безопасности, Евразийское экономическое сообщество, Таможенный союз и, наконец, Единое экономическое пространство». Подчеркивается необходимость интеграции как своеобразной «подушки безопасности» для экономик стран-участниц в кризисных условиях.

Таможенный союз и ЕЭП рассматриваются как основа для создания Евразийского экономического союза с одновременным расширением стран участниц, среди них наиболее близкими к вступлению называются Таджикистан и Киргизия. Путин говорит и о дальнейших перспективах, таких, как Евразийский союз, проект которого был предложен ещё в 1994 году Н. Назарбаевым. Одновременно подчеркивается, что ни один из продвигаемых проектов не направлен против кого-либо. Среди перспектив интеграции в масштабах континента называется идея создания общего рынка «от Лиссабона до

Владивостока».

А. Лукашенко главный акцент ставит на равноправие всех участников интеграции как необходимым условии её успеха: «... только равенство партнеров, в том числе равенство условий хозяйствования с равным доступом к единой энергетической и транспортной системе, позволит создать надежную основу для нашего союза.»

Экономическое сближение России, Беларуси и Казахстана дают мощный импульс бизнесу, создается более чем 165-миллионный рынок сбыта, снимаются таможенные, нормативные и другие барьеры, вырабатываются современные технологические требования к качеству продукции. Итогом всего этого согласно с изложенными в «Известиях» взглядами политиков должен стать качественный рост благосостояния граждан.

Главные расхождения позиций касаются формата интеграции. Россия, главным образом, нацелена на создание «большого союза», к которому присоединятся республики бывшего СССР. В позициях же Беларуси и Казахстана главное место занимают вопросы экономического сотрудничества, гораздо меньше внимания уделяется политическим и идеологическим аспектам.

Таким образом, в конце 2011 года президентами Беларуси и Казахстана, а также премьер-министром России были опубликованы долгосрочные программы интеграции на постсоветском пространстве и высказаны ожидаемые итоги этих процессов. Также послания Путина, Лукашенко и Назарбаева следует рассматривать как утверждение расширения региональной интеграции в качестве приоритета внешней политики трёх государств на ближайшие 5-10 лет.

Литература:

1. Новый интеграционный проект для Евразии — будущее, которое рождается сегодня/ Путин В.В./ Известия – 3 октября 2011.
2. О судьбах нашей интеграции/ Лукашенко А.Г./ Известия – 17 октября 2011.
3. Евразийский Союз: от идеи к истории будущего/ Назарбаев Н.А./ Известия – 25 октября 2011.

ПОВЕДЕНЧЕСКИЕ ОРИЕНТАЦИИ СТУДЕНТОВ В ОБЛАСТИ ИСКУССТВА (на примере УО «ВГУ им. П.М. Машерова»)

Леонова И.Ю.,

студентка 3 курса УО «ВГУ им. П.М. Машерова», г. Витебск, Республика Беларусь

Научный руководитель – Кривцун-Левшина Л.Н., доцент

Одним из гарантов развития общества является студенческая молодежь. В социальной структуре общества она рассматривается как большая социальная группа, занятая деятельностью по подготовке к высококвалифицированному труду и в период обучения активно участвующая в разнообразной общественно-полезной деятельности. Личностные и профессиональные свойства студентов можно рассматривать как совокупность характерных для них качеств, проявляющихся в различных сферах жизнедеятельности на определенном этапе их становления. Основной статусной характеристикой студентов является их особая роль в общественном разделении труда – подготовка к выполнению функций интеллигенции. В этой связи выпускники вузов гуманитарного профиля должны стать всесторонне развитой личностью, способной оказывать разнообразное социализирующее воздействие на другие социально-демографические группы в процессе своей профессиональной и социокультурной деятельности, активно влиять на формирование у них общественно значимых и личностных свойств.

В структуре общественно и лично значимых видов деятельности студентов гуманитарного вуза немаловажное место занимают их позиции в области искусства как одного из развивающих и формирующих сторон жизнедеятельности человека и общества. С целью изучения поведенческих ориентаций студентов в области искусства в рамках научного исследования кафедры философии был предпринят анкетный опрос, в ходе которого решалась задача изучить направленность и структуру культурно-развивающего аспекта их жизнедеятельности. Объектом исследования стали студенты 2 и 5 курсов обучения, а предметом – их поведенческие ориентации в области театрального и художественного искусства. Структуру и объем выборочной совокупности составили 540 человек 8 факультетов. Из них мужчин – 21.6 %, женщин – 73.4%, что соответствует квотному распределению студентов по полу в вузе.

Исследование показало, что только 11,1% опрошенных студентов посещают выставки, экспозиции, музеи и 20.5% - театры. Предпочтительным стилистическим направлением художественного искусства здесь является классический (33.6%), менее предпочтительными - авангардизм (21.6%) и импрессионизм (22.0%). Практически не входит в число предпочтений китч (3.3%) и кубизм (2.9%). Среди жанров художественного искусства у студентов наиболее привлекательным является пейзаж (44.8%), менее привлекательными – портрет (22.8%), изображения животных (14.5%). Практически не привлекают их историко-военные батальи (6.2%), бытовые сцены (2.9%).

Среди «театралов» 59.0% предпочитают комедию, 38.6% - драму, 28.6% сатиру и юмор, 15.8% - трагедию, 12.7% - мюзикл, оперетту, 12.5% - цирковое искусство, 10.8% - балет, 2.9% - оперу. У 13.7% респондентов предпочтений среди жанров театрального искусства нет.

Преобладание у студентов различных по своим качественным характеристикам видов, жанров и стилей живописи и театрального искусства дает основание утверждать, что большинство из них находится в стадии становления и не имеет устоявшихся поведенческих ориентаций в этих областях жизнедеятельности общества. Это, в свою очередь, вызывает понимание проблемы противоречивости ценностей самой социальной среды, в которой на сегодняшний день нет устойчивых ориентиров в воспроизводстве, трансляции, формировании и оценке определенных моделей духовной культуры в его различных социально-демографических группах. Результаты этой противоречивости, неустойчивости (аномичности) и отражаются в духовно-культурологических характеристиках студентов как следствий их процесса социализации в макро- и микросоциуме. Однако следует отметить, что такие деструктивные образцы массовой культуры, как авангардизм (21.6%), китч (3.3%) и кубизм (2.9%) привлекают менее 1/5-1/30 опрошенных студентов, что в целом характеризует положительную направленность ценностных предпочтений студентов в духовных видах культуры.

В то же время следует отметить, что 88.9% студентов не интересуются живописью, 79.5% не посещают театры. Основными мотивами отказа студентами от посещения художественных выставок и театров являются: «Нет свободного

времени» (38.6%), «Театр не люблю вообще» (21.1%), «Есть более интересные занятия» (19.3%), «Не нравятся театральные спектакли в нашем городе» (17.5%). Содержание мотивов пассивного отношения студентов к таким интеллектуальным видам искусства как художественное и театральное свидетельствует о неразвитости такой направленности их сознания, чувств и поведения в ходе их учебной стадии социализации. Поэтому данная сторона духовного становления личности студента требует соответствующей коррекции как со стороны вузовской социально-воспитательной среды, так и со стороны ближайшего социального окружения - родителей и родственников.

ЭВОЛЮЦИЯ КУЛЬТОВОЙ АРХИТЕКТУРЫ Г. ВИТЕБСКА

Лесная О.Ю.,
магистрант УО «ВГУ им. П.М. Машерова», г. Витебск, Республика Беларусь
Научный руководитель – Демидов А.Б., канд. филос. наук, доцент

Возведение памятников культовой архитектуры происходит под воздействием определенных канонических правил, а также идеологий и культур. Это находит отражение в конструкциях и символах храма. В зависимости от того, какая господствует религия и идеология можно выделить определенные тенденции в развитии храма. Цель работы: проследить эволюцию памятников культовой архитектуры г. Витебска.

Витебск, как в целом и Беларусь, находился под влиянием православной и католической идеологии, что ярко проявилось в процессе храмостроительства. Первый этап возведения храмов начинается после принятия и распространения христианства. Поэтому, анализируя первые церковные строения в Витебске можно отметить характерные черты, которые присущи всем культовым строениям этого периода на территории города. Храмы возводились в древнерусском архитектурном стиле, сочетавшем в себе византийские традиции и местные особенности. В Витебске были построены церковь Святого Михаила на Замковой горе и Благовещенская церковь в Нижнем замке, воплотившие в себе эти архитектурные особенности. Оба культовых сооружения играли доминирующую роль в пространственно-планировочной композиции города [1, с. 167].

Новый этап в развитии сакрального зодчества Витебска начинается в составе ВКЛ. В XIII в. каменное православное зодчество пришло в упадок. Большинство построек были деревянными. Они в связи с частыми пожарами не единожды перестраивались. До конца XIV в. единственной централизованной церковной организацией ВКЛ являлась православная церковь. Сильным влиянием она пользовалась до середины XVI в., в том числе и в Витебске [2, с. 203]. В этот период была перестроена Благовещенская церковь, а храм Архангела Михаила был разрушен и восстановлен в другой технике и материале. К сер. XIV в. в Заручевье уже существовала православная церковь Св. Духа, по преданию построенная князем Ольгердом [2, с. 210]. Известными по источникам деревянными православными храмами были церковь во имя Успения Пресвятой Богородицы, располагающаяся на Пречистенской (Лысой, Успенской) горке и церковь Воскресения Христова на Рынкковой площади [2, с. 208, 210]

После заключения Кревской унии начинается постепенное проникновение католических элементов в архитектурные формы храмового зодчества. Распространение получают формы и конструкции западноевропейской готики. К моменту создания единого государства РП в Витебске появляются монахи различных католических орденов. XVII–XVIII в. становится временем строительства их резиденций и новых костелов, таких как бернардинский костел Св. Антония, костел иезуитов в честь Св. Иосифа. Переданные униатам Благовещенская, Успенская и Воскресенская церкви претерпевают архитектурные изменения в рамках новых канонов [2].

К сер. XVIII в. складывается новый архитектурно-художественный стиль в храмовой архитектуре – «виленское барокко». В этом стиле был создан архитектурный комплекс Ратушной или Рынкковой площади. Единый градостроительный ансамбль площади составляли здание городской ратуши, Воскресенская церковь и костел Святого Антония [3, с. 240]. Площадь впечатляла зрителей общей возвышенностью зданий, утонченностью форм, декоративным украшением фасадов.

После вхождения Витебска в состав Российской империи храмы передаются в православное ведомство, начинается их перестройка по православным канонам. Так, под управлением православного Синода перешел костел иезуитов, переименованный в Николаевский собор и перестроенный в псевдорусском стиле. Полоцким епархиальным архитектором А. Портом был разработан проект реконструкции Воскресенской церкви в стиле постклассицизма [3, с. 168, 183].

В годы советской власти храмы начинают закрывать, запрещается служба, здания используются не по назначению. В храмостроительстве начинается упадок. Большинство культовых сооружений было полностью разрушено, и только некоторые подверглись незначительным разрушениям. Были взорваны Успенский и Николаевский кафедральные соборы, Благовещенская и Воскресенская церкви, костел Святого Антония [2].

И только к нач. 90-х годов вновь начинает возрождаться храмостроительство. Сейчас восстанавливается много старых храмов и строятся новые. Так, была проведена реконструкция Благовещенской и Воскресенской церквей, восстановлен Успенский собор, в проекте строительство Николаевского собора.

Таким образом, в ходе социальной эволюции культовая архитектура Витебска была подвержена многочисленным изменениям, что выражалось как в создании новых храмов, так и в разрушениях ранее существовавших построек, не отвечающих установкам политической власти. Культовая архитектура менялась под воздействием господствовавшего в ту или иную эпоху мировоззрения и архитектурного стиля

Литература:

1. Архітэтура Беларусі: нарысы эвалюцыі на ўсходнеславян. і еўрап. кантэксте. У 4 т. Т. 1. IX–XIV стст. / А.І. Лакотка [і інш.]; навук. рэд. А. І. Лакотка. – Мн.: Бел. навука. 2005. – 392 с.
2. Левко, О.Н. Витебск / О.Н. Левко; Нац. акад. наук Беларусі, Ін-т гісторыі. – Мн.: Беларус, навука. 2010. – 335 с. – (Древнейшие города Беларуси).
3. Габрусь, Т.В. Мураваныя харалы: Сакрал. архітэтура бел. барока / Т.В. Габрусь. – Мн.: Ураджай, 2001. – 287 с.

ФЕНОМЕН «СТРАННИК» В ФИЛОСОФСКОЙ И НЕМЕЦКОЙ ХУДОЖЕСТВЕННОЙ ЛИТЕРАТУРЕ XX века

Лисицына И.Ю.,

Различные стороны концепта «странник» можно усмотреть с позиций не только лингвистики, но и культурологии, философии, открывающих разные аспекты этого многослойного понятия. Здесь мы не будем пытаться реконструировать весь концепт «странничества», но поставим целью сопоставить моменты данного понятия, представленные в философской и художественной (немецкой) литературе XX века.

Материал и методы исследования. Материалом данного исследования явились труды (и их реминисценции) немецкого философа Мартина Хайдеггера, в частности «Время и бытие», а также произведения немецкой художественной литературы XX века Эриха Марии Ремарка, Томаса Манна, Эриха Кеснера, Бертольда Брехта, Патрика Зюскинда. Основным методом исследования явился компаративный анализ.

«*Странник* свободен духом, это вечный путник, ищущий волшебный град» [1, с. 68]. «*Странник* – самый свободный человек на земле: он странствует по земле, а сам находится на небесах, ибо не врос в землю. Он свободен от мирской суеты, всё «земное» – в его котомке» [1, с. 67]. Так пишет В.А. Маслова в своей книге «Национальный характер сквозь призму языка», исследуя вопроса об абсентизме как важнейшей черте русского национального характера. «*Абсентизм* (от лат. *absens* – «отсутствующий») страсть к путешествиям или проживанию вне родной страны» [1, с. 66]. Является ли эта русская черта также и принадлежностью немецкого характера, существуют ли различия в её истолковании, мы узнаем, прибегнув к анализу указанного выше материала исследования.

Занимаясь этим вопросом, мы обратились, в частности, к статье А. Б. Демидова «Хайдеггер: зеркало странника». Он замечает «странность» человеческого существования: «Мы странные, во-первых, в смысле этой необычности по сравнению со всяким иным сущим. Но мы, во-вторых, странные еще и в том смысле, что странствуем, путешествуем, совершаем паломничества, идем за горизонты» [2, с. 157]. Странник в философской интерпретации свободен от тягот повседневной жизни. Человек в своем осознании высшего становится отличным, другим. «Странники могут и должны быть “вечными смертными”». «Быть странником — не значит отвергать обустроенность, но значит, что человек может обустраиваться особым образом — в качестве странника» [2, с. 158]. Философское понимание наделяет странника в большей степени смирением. Эта мысль относит нас к христианским канонам, а значит, не исключено, что странник, с такой точки зрения, человек верующий. Ведь, согласно четырехтомному академическому словарю русского языка, одно из значений слова «странник» — это человек, странствующий пешком на богомолье: паломник, пилигрим (т. IV, с. 281).

В исследуемых произведениях немецкой художественной литературы мы не встречаем такого понимания данного термина. Самое распространенное значение — это «странник-ремесленник» («странствующий подмастерье», «годы учения и голода, годы голода и странствий, три года самостоятельной работы и лишений пошли насмарку»). Также есть в представлении немецких авторов *странник по кабакам*, *странник-путешественник*, *странник-беглец*. Большинство значений сопровождается такими словами как «одиночество», «долгие скитания», «мучительно» («сестра пришла больная от странствий»), «странствующий отшельник»). В таких контекстах странничество не выступает как спасение, скорее как неизбежность, наказание. Но эти странники не вызывают жалости, более того их устраивает такое положение, такая судьба. В первую очередь, это говорит об их смирении.

Выводы. В итоге проведенного исследования складывается впечатление, что философская интерпретация представляет странника как смиренного человека и мотивирует такое положение. Художественный же текст не дает прямых наставлений, но своим даже не всегда хорошим примером, путем побуждения нас к размышлениям и переживаниям ведет к пониманию. Мы можем наблюдать это на исследуемых примерах, позволяющих сделать вывод, что феномен «странник» в философской и художественной литературе репрезентируется различными когнитивными сегментами, иногда имеющими различную коннотацию («странник по кабакам» – «странник-ремесленник»). Но контекстуально выражено было общее качество – смирение. Результаты могут быть использованы при реконструировании концепта «странничество».

Литература:

1. Маслова В. А. Национальный характер сквозь призму языка / В. А. Маслова // УО «ВГУ им. П. М. Машерова». – Витебск: 2011.
2. Демидов А. Б. Хайдеггер: зеркало странника // Мартин Хайдеггер и философия XX века: Сб. докл. — Мн.: «Менск», 1997. — С. 150–158.
3. Хайдеггер М. Время и бытие / пер. В.В. Библихина // Москва: Республика, 1993. – 447с.

НЕОФИЦИАЛЬНОЕ ИМЯ КАК СРЕДСТВО ТРАНСЛЯЦИИ ОСОБЕННОСТЕЙ МИРОВОЗЗРЕНИЯ ЧЕЛОВЕКА

Лисова И.А.,
магистрант УО «ВГУ им. П.М. Машерова», г. Витебск, Республика Беларусь
Научный руководитель – Мезенко А.М., доктор филол. наук, профессор

В рамках антропоцентрической парадигмы возникает потребность в исследовании именуемых объектов с точки зрения именующей личности, т.е. в рамках ономасиологии. *Ономасиология* – раздел лингвистической семантики, противопоставленный семасиологии и направленный в изучении от вещи, явления к мысли о них и способам языкового оформления этой мысли [2, с. 109]. Основы номинации аппелятивов заложены в большей мере в их этимологии и ее осмыслении с позиций именующей данный предмет нации. Имена собственные, а также их формы, наоборот зависят от особенностей отдельной личности. С целью изучения ономасиологических предпосылок неофициального именования были проанализированы результаты анкетирования жителей Витебщины и Смоленщины 2009-2011гг.

Неофициальное имя – это форма личного имени, обладающая определенным семантическим приращением (коннотацией), употребляющийся в неофициальной ситуации общения или любом дискурсе, моделирующем подобную ситуацию (например, художественное произведение). В отношении коммуникативной ситуации традиционно рассматривается *прагматика имени* [1, с. 75]. На этом основании имя должно анализироваться с учетом интенций говорящего и слушающего, отражающих их мировоззренческие особенности. В мировоззрении в обобщенном виде представлены познава-

тельная, ценностная и поведенческая подсистемы в их взаимосвязи. Эмоционально-психологическую сторону мировоззрения на уровне настроений, чувств составляет мироощущение [1, с. 25]. Неофициальные имена употребляются зачастую в семье или дружеском общении, по отношению к родным и близким, поэтому неофициальная номинация имеет аксиологические и экспрессивные основы. Г.Б.Бендетович отмечает, что “внешние по отношению к семантике понятия такие, как оценка, эмоции, установка говорящего оказываются, в конечном счете, внутри, в значении слова” [1, с. 75], однако они обладают лишь семантикой, поэтому экстралингвистические категории являются ее определяющей частью. Так, квалитатив *Ваня* помимо этноцентричности наполнен другими внеязыковыми интенциями (ассоциациями с характером героя русских сказок). Субъективность выбора формы имени и его употребления выражается прагмакомпонентом имени, т.к. говорящий лингвистически проявляет реакцию через выбор формы имени из его парадигмы. Причем выбор и преобладание форм не случайны, а продиктованы потребностями личности, а именно коммуникативным заданием высказывания и представлениями именуемого об именуемом, стремлением позиционировать его роль и место в окружающем мире, поэтому неофициальные имена получают особые семантические приращения (коннотации): «близкий, знакомый, любимый и т.д. человек». Дополнительные семы могут быть формально выраженными (*Андрюша*) и не иметь морфемного выражения (*Даня*). В условиях схемы “денотат – сигнификат – антропоним” с позиции мировоззрения человека нас в большей мере интересует сигнификативный уровень, а также влияние конкретного индивида на мыслимый его образ, сформированный воссоздающим воображением, и воздействие его на конкретный антропоним. Одностороннее рассмотрение прагмакомпонента имени в отношении говорящего некорректно, так как “отношение между знаком и получающим его субъектом не тождественно отношению между знаком и передающим его субъектом” [1, с. 76]. Совокупность неофициальных имен в восприятии личности – явление двухстороннее, подверженное законам определенной культурной общности. Нетрудно обнаружить этнокультурный компонент в квалитативах *Анюта, Анэт, Эн*. Основой варьирования неофициальных имен являются именно межличностные отношения, т.к. яркие признаки индивида чаще всего мотивируют прозвища. Восприятие самого имени также субъективно, как восприятие его денотата. Например, имена с основой на мягкий несут оттенок ласкательности, он убывает в основах на твердый, оставляя в семантике только уровень “хорошо знакомый человек”; суффикс “-ш-” в неофициальных именах отражает теплоту отношений между коммуникантами (*Кирюша*), “-к-” – близость объекта говорящему (*Нинка*).

Таким образом, прагмакомпонент неофициального имени позволяет выявить особенности мировоззрения и место именуемой личности в языковой картине мира именуемого.

Литература:

1. Бендетович, Г.Б. Прагматика сквозь призму лингвистических концептов / Весці БДПУ // Г.Б. Бендетович. – № 4 (58). – 2008. – 110 с. – С. 75-79
2. Фролов, И.Т. Введение в философию: Учебник для вузов. В 2 ч. Ч. 1. / Под общ. ред. И.Т. Фролова. – М.: Политиздат, 1990. – 367 с.
3. Трофимович, Т.Г. Об ономазиологии, производном наименовании и происхождении некоторых названий / Т.Г. Трофимович // Русский язык и литература. - № 12 – 2003. – 127 с. – С. 109-117

АДНАЎЛЕННЕ СЕЛЬСКОЙ ГАСПАДАРКІ НА ВІЦЕБШЧЫНЕ Ў ПЕРШЫЯ ПАСЛЯВАЕННЫЯ ГАДЫ (ПА ДАДЗЕННЫХ СМІ)

Лішакова С.А.,

студэнтка 4 курса УА “ВДУ імя П.М. Машэрава”, г. Віцебск, Рэспубліка Беларусь

Навуковы кіраўнік – Мандрык І.У., доктар гіст. навук, прафесар

Праблема аднаўлення сельскай гаспадарцы пасля Вялікай Айчыннай вайны прысвечана шмат артыкулаў і кніг. Мэта дадзенай работы: прасачыць поспехі і хібы адраджэння сельскай гаспадарцы менавіта на Віцебшчыне.

Вядома, што большая частка працоўнікаў сяла разлічвала на адмену калгасаў пасля заканчэння вайны. Але гэтага не адбылося і, як бачна, усе намаганні дзяржавы былі накіраваны на умацаванне калгаснага ладу і распальванне энтузіязма па адраджэнню калгасаў. Менш, чым за два месяцы было адноўлена больш 8 тысяч калгасаў.

Але калгаснікі сутыкнуліся з вялікімі цяжкасцямі аднаўлення працэсу. У заняпад прыйшла жывёлагадоўля. Больш за ўсё адчуваўся недахоп буйной рагатай жывёлы і коней, якія з’яўляліся асноўнай цыглавай сілай. З гэтай прычыны іх нават прывозілі з іншых рэгіёнаў СССР. У Віцебскую вобласць было завезена 10 тыс. галоў племянной буйной рагатай жывёлы і 12 тыс. коней. Увогуле за 1945 год пагалоўе буйной рагатай жывёлы ў калгасах вобласці павялічалася на 72%, пагалоўе авечак – на 139%, пагалоўе свіней – на 200%. Калгаснымі фермамі было набыта 4,729 галоў маладняка буйной рагатай жывёлы [1, с.1].

Такую зацікаўленнасць к развіццю жывёлагадоўлі можна тлумачыць слабасцю матэрыяльна-тэхнічнай базы калгасаў. МТС, якія павінны былі апрацоўваць зямлю былі ў цяжкім становішчы: не хапала тэхнікі, дэталей, устаноў па падрыхтоўке трактарыстаў. Эканомія гаручага, пагона за паказчыкамі нерэдка давалі адваротны вынік працы. Для разліку з МТС выкарыстоўвалі натуроплату. У першыя пасляваенныя гады яна складала 2-3 кг за працадзень.

Востра адчуваўся недахоп фінансавых сродкаў. Вядома, што асноўныя датацыі ішлі на аднаўленне і развіццё прамысловасці. У сувязі з гэтым сельскай гаспадарцы адводзілася другасная роля. Гэта бачна нават з бюджэту: у 1945 годзе для прамысловасці было выдзелена 43.925 млн. руб., для сельскай гаспадаркі – 9.147 млн. руб. У 1946 годзе на прамысловасць – 63.806млн. руб. і на сельскую гаспадарку – 12.552 млн. руб. [2, с.2].

Няпоўная забяспечанасць пасяўных фондаў збожжывых прыводзіла да несвачасовай пасяўной кампаніі. Большасць калгасаў адчувалі недахоп бульбы, таму патрэбны былі дадатковыя рэсурсы пасадканага матэрыялу. Адзін са спосабаў выйсця з гэтай сітуацыі быў прапанаваны на старонках Віцебскага рабочага: трэба загатаўляць вярхушкі клубняў бульбы і выкарыстоўваць іх як насенне. Таксама не спрыяў росту ўраджайнасці недахоп добракасных, пажадана мінеральных, угнаенняў. Замест іх найчасцей выкарыстоўвалі: гной, торф, попел, якія не давалі звыш уражай.

Асноўныя цяжкасці аднаўлення працэсу ляглі на плечы моладзі і жанчын – асноўнага насельніцтва вёскі. «За два гады ў калгасе не было такога выпадку, каб хоць адна жанчына не справілася з даручанай работай»[4, с. 2]. Жанчыны і

падлеткі прыходзілася выконваць ўсю работу, не зважаючы на цяжкасць і складанасць. У прыдатак к гэтаму іх матэрыяльна-бытавое становішча заставалася на вельмі нізкім узроўні. Дамы для калгаснікаў будаваліся вельмі марудна. Аплата труда была вельмі маленькая і нават непараўнальная з зарабтанай платой у горадзе. Нізкі ўзровень адукацыі і няродкае ўзгадванне п'янства на сяле, таксама не рабяць карціну сельскага жыцця прывабнай.

Такім чынам, можна казаць, што аднаўленне сельскай гаспадаркі пасля вайны адбывалася ў вельмі складаных умовах. Вялікія разбурэнні, няхватка працоўных рук, слабая тэхнічная база - усё гэта нельга было пераадолець толькі на адным энтузіязме. Патрэбны былі больш вялікія капіталаўкладанні, паляпшэнне тэхнікі, матэрыяльнае стымуляванне людзей. Людзі, якія кіравалі калгасамі, найчасцей не мелі неабходнай адукацыі і вопыту. Не заўжды кіраўніцтва лічылася з прыродна-геаграфічнымі і кліматычнымі асаблівасцямі Віцебскай вобласці, як паўночнага рэгіёна краіны і прадузята ставілася да паказчыкаў. Хаця зразумела, што ў нас не магла быць такая ж добрая ўраджайнасць, як ў паўднёвых і паўднёва-заходніх рэгіёнах. Загалоўкі былі прыллізна такімі: «Наша вобласць - на пятым месцы ў рэспубліцы. Усе сродкі на ліквідацыю адставання абласці ў нарыхтоўцы хлеба і бульбы». Што датычыцца збожжа, то яно ў нас вызравае значна пазней і ў вогуле не зусім падыходзіць для паўночнага рэгіёна. Самая лепшая культура для Віцебскай вобласці – гэта лён, але яму не надавалі такога «прэстыжу», як збожжу.

Але ў цэлым аднаўленне і развіццё сельскай гаспадаркі на Віцебшчыне ішло даволі хуткімі тэмпамі. Усё больш раслі пасяўныя плошчы, развівалася жывелагадоўля, год ад году павялічваюся ўраджай. Вельмі вялікую ролю ў гэтай справе адыгрывала ідэалагічная праца па падняццю энтузіязма працуючых, сацыялістычнае спаборніцтва і патрыятызм людзей, які моцна быў развіты пасля вайны.

Літаратура:

1. Зіма – адказны перыяд у жывёлагадоўлі // Віцебскі рабочы. – 1946.–27 студзеня.
2. Аб дзяржаўным бюджэце СССР у 1946 годзе і выкананні бюджэта 1944 і 1945 гг// Віцебскі рабочы. – 1946.– 19 кастрычніка.
3. Вялікая сіла // Віцебскі рабочы. – 1947. – 8 сакавіка.

РАЗРАБОТКА ЭКСКУРСИОННОГО МАРШРУТА «ТЕАТРАЛЬНАЯ БЕЛАРУСЬ XVIII века»

Мамойко Ю.,

студентка 5 курса УО «ВГУ им. П.М. Машерова», г. Витебск, Республика Беларусь

Научный руководитель – Котович Т.В., доктор искусствоведения, профессор

Беларусь уже в эпоху Великого княжества Литовского была поистине театральной державой, внося существенный вклад в развитие культуры. И не только вносила свой вклад, но очень часто шла впереди. Многие виды театральных представлений (школьные, светские, придворные) появились на наших землях раньше, чем у соседей. Самыми популярными по своему архитектурному оформлению, репертуару, личностям, работавшим в театре, ну и конечно основателям были такие частновладельческие театры как: Шкловский театр графа С.Г. Зорича, Несвижский замок и театр князей Радзивиллов, Слонимский театр и дворец Михала-Клеофаса Огинского, Ружанский дворец магнатского рода Сапег, Гродненский театр подскарбия надворного литовского А. Тизенгауза.

На сегодняшний день данная тематика является очень актуальной, и это связано не только с возрастающим интересом к театру, но и с теми реставрационными работами, которые ведутся во многих городах Беларуси. Так, на 2011 год реставрации подверглись такие памятники архитектуры как: Несвижский замок Радзивиллов, Ружанский дворец. Данные объекты включены в наш экскурсионный маршрут. К сожалению, во многих городах, таких как: Слоним, Гродно, Шклов не сохранилось ни дворцов, ни театров. Большинство театральных зданий не пережили своей эпохи, погибнув в огне пожаров. Нам остались лишь архивные документы, сохранившиеся рисунки, материалы исследователей той далекой эпохи. Поэтому, разработка такого тематического маршрута предоставит уникальную возможность, во-первых – познакомить туристов с культурой Беларуси через театр. Так как включенные в маршрут города: Шклов, Минск, Несвиж, Слоним, Ружаны, Гродно – являются носителями той самой самобытности и величия, которую необходимо показать туристам; во-вторых - это уникальная возможность проехать через всю территорию Беларуси – за 2 дня. Посетить красивейшие города Беларуси, побывать в столице, городе Минске, посетить резиденцию магнатов ВКЛ князей Радзивиллов, увидеть руины Ружанского дворца (белорусского Версаля) и многое другое.

Известен тот факт, что большое количество белорусов по разным причинам и в разное время покидали территорию Беларуси. Многие из них часто посещают свою историческую родину. Этот факт можно использовать в качестве продвижения данного маршрута. Люди, которые подолгу не бывали на своей родине, могут быть заинтересованы в том, чтобы снова посетить знакомые города, проникнуться культурой своей страны, познакомиться с прошлым своих предков. Для тех людей, которые никогда не бывали в Беларуси, это уникальная возможность узнать культуру страны, посетить исторические места, мемориальные комплексы, культовые объекты и т.д. Данный маршрут может быть рассчитан и на ту категорию населения, которая непосредственно связала свою жизнь с театром. Дело в том, что большинство людей, которые работали в театре того времени, это были приглашенные из Европы, знаменитые люди: актеры, балетмейстеры, певцы, композиторы и многие другие. Большую роль они сыграли в развитии белорусского театра, но также для Европы это были великие личности. Этот факт, также можно использовать в привлечении непосредственно тех людей, которые знали об их существовании, восторгались ими, а также слышали о существовании театров на Беларуси. Желание увидеть, проникнуться в эпоху, где ранее творили выдающиеся личности, может стать побуждающим мотивом в привлечении туристов из Европы, заинтересованных данной тематикой.

Для полного раскрытия темы экскурсии ключевым является отбор объектов, так как это - зрительная основа экскурсии, и именно на показе объектов будет строиться рассказ экскурсовода.

Так как, данный экскурсионный маршрут включает в себя посещение разных городов Беларуси, то в каждом из этих городов было отобрано 1-2 объекта, которые наиболее полно отражают основную тему экскурсии. В список вошли:

Театр графа С. Г. Зорича в Шклове

В 1778 году Зорич появился в Шклове, бедном еврейском местечке, которое раньше принадлежало князю Адаму

Чарторыйскому. Он приказал тут построить «новый деревянный дом, большую каменную ограду и театр». Так в Шклове появилась оперная, балетная и драматическая труппы, кадетский корпус, в котором было до 300 дворян.

В Шклов приезжали многие знаменитые люди. Так, некоторое время в Шклове жили сербские писатели и ученые-аматоры Петр Негош, Эмануил Янкович. В 1792 году тут прятался французский якобинец граф де-Монтегю.

В 1780 году Шклов посетила Екатерина 2 и австрийский император Иосиф 2.

Репертуар театра состоял из аллегоричных балетов с хорами, мифологических пантомим, комичных опер и феерий. Одним из основных достижений шкловского театра был балет. Он возник на грани 1779-1780 гг. Организация театра и обучение крепостных были поручены П. Барцантии – уроженцу города Флоренция. Репертуар балетной труппы, к сожалению, остался неизвестным. После смерти С.Г. Зорича шкловский придворный театр прекратил свое существование. Оркестр уехал вместе с кадетским корпусом, а балетная труппа осталась не у дел. Только 1800 г. из балета было отобрано 14 человек, которых увезли в Санкт-Петербург. Закрытием шкловского театра в 1799 г. окончилась эпоха крепостного балета на территории Беларуси. В итоге театр был закрыт, а здание его разрушено в 1844 г. Также по инициативе Зорича в Шклове был создан кадетский корпус, который вскоре перешел в ведение военного ведомства. В 1801 г. корпус был переведен в Гродно, а затем в Москву, где был назван Первым кадетским.

Несвижский замок – резиденция магнатов ВКЛ князей Радзивиллов

Замок был заложен Николаем Кристофором Радзивиллом по прозвищу Сиротка в 16 в. Дворцовая часть замка имела 3 этажа. Декорированный лепниной фасад был ограничен с запада двумя башнями. Двухэтажное здание арсенала находилось в северной части двора. Центральный двор замка был выложен булыжником и представлял собой плац. Сюда приезжали кареты. Осадный колодезь являлся обязательным атрибутом комплекса. В замке насчитывалось 12 больших залов и множество комнат, в которых были собраны ценнейшие музейные коллекции: бронзовые щиты, документы по истории Западной Руси, более 300 портретов Радзивиллов, иконы, мифологические картины, коллекция Слуцких поясов, библиотека и архив.

Капелла Несвижского замка существовала с 1724 г., в которую входили музыканты и певцы. Несвижская театральная культура одна из самых ярких на территории Беларуси, она сочетала в себе как западноевропейские, так и национальные традиции.

Характерным узором этой культуры было творчество Франтишки Уршули Радзивилл, которая создала не только театр, но и драматургию.

Ее руке принадлежат знаменитые «Комедии и трагедии», напечатанные осенью 1754 г. Сюжеты для своих произведений Уршуля брала из средневековых драм и народных сказок, античной мифологии, арабских и персидских юморесок и др.

В 1753 г. княгиня Уршуля умерла в имении Пунцевича около Новогрудка. После ее смерти – князь «Рыбонька» заново оживляет театр, организывает балет, создает специальную школу.

В начале 1750-х начала работать несвижская балетная пригонная труппа. Для ее подготовки балетных номеров был приглашен французский балетмейстер Любе Матье. Через год в Несвиже открывается музыкальная школа для подготовки музыкантов и певцов из детей крепостных селян. Они пополнили капеллу.

Несвижский театр существовал 50 лет, пережил эволюцию от аматорских до профессиональных форм спектаклей, создал свой оригинальный репертуар, подготовил большую группу артистов-музыкантов, певцов, танцоров. Первый камень в фундамент Несвижского замка был заложен в 1583 году. Замок перестраивался много раз и в результате приобрел вид дворца, сочетающий черты многих архитектурных стилей: ренессанса, барокко, рококо, классицизма, неоготики, модернизма.

В 1764 и 1768 годах из-за антироссийской позиции тогдашнего владельца замка Кароля Станислава Радзивилла по прозвищу Пане Каханку Несвиж был занят русскими войсками. Все ценности замка были конфискованы, библиотека из 10 тыс. книг и архив были вывезены в Санкт-Петербург.

В конце XIX века возле Несвижского замка был заложен один из крупнейших ландшафтных парков в Европе.

В 1939 году, когда в Несвиж вошла Красная Армия и была установлена советская власть, Радзивиллы покинули замок.

После Второй мировой войны в Несвижском замке размещался санаторий, парк пришел в запущенное состояние.

В 1993 году в Несвиже был создан Национальный историко-культурный музей-заповедник, куда вошел и замок.

В 2006 году Несвижский дворцово-парковый комплекс включен в Список Всемирного культурного наследия ЮНЕСКО.

Несвижский замок и парк с декоративными озерами и тенистыми аллеями – самый красивый дворцово-парковый ансамбль Беларуси, привлекающий множество туристов. На сегодняшний день там ведутся реставрационные работы, в ходе которых дворцово-парковый ансамбль станет одним из лучших в Беларуси.

«Усадьба муз» Михала-Казимира Огинского. Канал Огинского

Слоним – главная резиденция Великого гетмана Литовского, мецената и композитора Михаила Казимира Огинского. В 1761 году Михал-Казимир приступил к созданию величественной «усадьбы муз» в своей резиденции в Слониме. Здесь был создан оперно-балетный театр, который по своим техническим возможностям и художественному уровню спектаклей стал одним из лучших в Восточной Европе. Здесь работали две оперно-балетные труппы и высокопрофессиональный оркестр.

Также с этого времени Михал-Казимир начал активную хозяйственную и благотворительную деятельность на Слонимщине: с большими усилиями и значительными финансовыми затратами была осуществлена прокладка через полесские болота при помощи дамб двух дорог-трактов и знаменитого канала, связавшего бассейны Балтийского и Черного морей. Канал Огинского обошелся князю в 12 миллионов злотых и стал для всего Полесья основанием для гордости и экономического подъема.

М. К. Огинский – создатель первого «Плавательного театра», который перемещался по каналу реки.

Строительство театра было закончено в 1780 году по проекту и под руководством итальянского архитектора и театрального художника Иноченцо Мараини.

Считается, что Михал-Казимир Огинский является автором нескольких опер и музыки к балетам, но партитуры этих сочинений до сих пор не найдены. Известны только 26 песен Огинского и 1 инструментальная пьеса – Полонез для скрипки и фортепиано).

Жил М. К. Огинский в небольшом одноэтажном дворце, в котором было 40 комнат. В одной из них находился танцзал – первое помещение, где проходили театральные представления и концерты его знаменитой капеллы. Первая ин-

формация о капелле относится к 1765 году. Она состояла из 12 человек и работала под предводительством капельмейстера Майзнера. В 1776-1778 она имела ансамбль из 53 инструменталистов и вокалистов, во главе которого стояли Ю. Паули, А. Данези и Ян Стефани.

Слонимский театр культивировал барочную оперу и «зингшпили». Свалился театр и своим балетом. По традиции возникновение слонимского балета относят к середине 1777 г. В 1778 г. М. К. Огинский официально открывает школу для своих крепостных – «Департамент балетных детей». Во времена Огинского популярностью пользовались праздники – где ставились так называемые дивертисменты – театрализованные спектакли-приветствия. Слонимские танцовщики участвовали во всех пантомимах, массовках и «живых» картинах. С 1788-го по 1790-й – самые плодотворные годы в истории слонимского театра и коллектива. Именно в этот период на слонимской сцене начали ставить многоактные сюжетные балеты различного содержания: балет «Медея», балет «Дезертир», два балета итальянских композиторов и др. После 1790 г. школа окончательно переводится в Телеханы, в усадьбу Гоноратин. Туда приезжал Огинский, в итоге это стало его последней резиденцией. По некоторым данным, школа еще функционировала на рубеже 1795 и 1796 гг., но потом, перед смертью гетмана, прекратила свое существование.

Таким образом, «Полесские Афины», как тогда называли резиденцию, которая находилась как бы на периферии культурной Европы, благодаря Огинскому возвысились до роли первостепенного музыкального центра, посредника между Мангеймской школой и ее последователями в Речи Посполитой, стали одним из важнейших мест культурной деятельности времен короля Станислава-Августа.

Таким образом, на примере предложенного маршрута, можно сделать следующий вывод: развитие регионального туризма, использование новых, ранее не задействованных объектов, создание интересных, направленных на познание самобытности Беларуси маршрутов, привлечение не только своих покупателей, но и иностранных туристов, правильная информационно-рекламная и маркетинговая работа в продвижении туристического объекта – все это поможет развитию туризма в нашей Республике, увеличит прибыль, создаст положительный имидж нашей стране.

ЭКОНОМИЧЕСКАЯ БАЗА АГРЕССИИ ГЕРМАНИИ ПРОТИВ СССР И ЕЕ КРАХ

Мандрик А.В.,

студентка 2 курса УО «ВГУ им. П.М. Машерова», г. Витебск, Республика Беларусь

Научный руководитель – Мандрик И.В., доктор ист. наук, профессор

В числе причин крайне неблагоприятного начала ВОВ для СССР историки и политики называют экономическую составляющую. В этой связи небезынтересно будет рассмотреть экономическую базу агрессии германского фашизма и источники экономической победы СССР.

При анализе источников раскрывающих эту проблему отчетливо видно:

Во-первых, к началу 1941 года Германия располагала, в сравнении с СССР, более мощной материально-технической базой. Ее промышленность заметно превосходила СССР по численности станочного парка (в 2,5 раза), количеству рабочих, занятых машиностроением (почти в 1,5 раза). По объему промышленного производства Германия во второй половине 30-х годов обошла Францию и Великобританию. В 1940 году Германия в границах 1937 года (т.е. без оккупированных территорий), добывала в 2,5 раза больше угля, чем СССР, выплавляла намного больше алюминия, магния, производила больше электроэнергии, стали, цемента, локомотивов и грузовых машин. Пропускная способность ее железных дорог была, примерно, вдвое больше советских. [1, с. 189]

Во-вторых, процесс подчинения экономики Германии милитаристским целям принял характер всеобщей экономической мобилизации с 1937 года, т.е. на 4-5 лет раньше, чем в СССР. Этот процесс был направлен на максимальное использование хозяйственных ресурсов для материального обеспечения военных действий. В интересах войны использовалась основная часть сырьевых и топливных ресурсов, рабочая сила, весь промышленный потенциал. Созданные к 1941 году запасы производства могли обеспечить потребность военного хозяйства по черным и ряду цветных металлов на 1-2 года. [2, с. 228]

В-третьих, Германия использовала экономику «блицкрига», которая сводилась к тому, чтобы прежде всего обеспечить форсированный выпуск вооружений, а проблему снабжения военного производства сырьем и топливом решать за счет внешних захватов. Поэтому в Германии была заранее продумана и разработана политика грабежа материальных ресурсов других стран. Оккупированные Германией индустриальные страны, она заставила работать на себя. Только вооружения, которое она захватила в поверженных странах, было достаточно, чтобы вооружить 200 дивизий. У немцев только после разгрома Франции, оказалась значительная часть сырьевых и топливных ресурсов, а также около 5 тысяч паровозов, 250 тысяч вагонов. Таким образом, почти вся континентальная Европа вольно или невольно умножила силы Германии на восточном направлении. [3, с.144-148]

В-четвертых, как стало заметно уже в ходе войны, расширять и укреплять экономическую базу германской агрессии подобным образом, можно было лишь до известного предела. Со временем, соотношение экономических потенциалов изменялось в пользу СССР.

Советская экономика в перспективе оказалась более жизненной. Она сумела достичь, а потом превзойти уровень военного производства противника и выиграть напряженное противоборство с ним. Быстрорастущая и слаженная военная экономика в СССР была создана уже в середине 1942 года. Материально-техническая основа такой экономики в СССР закладывалась еще в 30-е годы (во время индустриализации), когда и преодолевалась техническая отсталость, осваивались важнейшие виды военной продукции оборонного значения. В 1937 году Советский Союз вышел по объему промышленного производства на первое место в Европе и на второе (после США) в мире. Ближе к завершению 30-х годов, шло осуществление важных мероприятий по расширению мобилизационных возможностей промышленности, чтобы в случае необходимости она была способна в короткие сроки переключиться на ремонт военной продукции, а также ее выпуск. Существенный потенциал для отражения агрессии приобретала в то время и БССР. За две предвоенные пятилетки построено более 2 тысяч промышленных предприятий, формировался квалифицированный кадровый состав. [4, с.192]

Огромное превосходство над противником в экономическом производстве имел массовый трудовой героизм со-

ветских людей. Фашистская Германия в войне с СССР потерпела не только военное и политическое, но и экономическое поражение.

Литература:

1. История второй мировой войны 1939-1945. В 12-ти томах. Т.12. М. 1982 г.
2. D. Eichholtz. Geschichte der deutschen Kriegswirtschaft 1939-1945 Bd. 1. Berlin, 1969
3. Жертвы и пособники Гитлера / Беларуская думка, 2007. № 4.
4. И.В. Мандрик «История Беларуси (в контексте мировой истории)» Витебск. 2009 г.

МАКИАВЕЛЛИЗМ: ЗА И ПРОТИВ

Масловская Е.С.,

студентка 4 курса УО «ВГУ им. П.М. Машерова», г. Витебск, Республика Беларусь

Огромный научный интерес представляет такое понятие из истории политической мысли, достаточно распространенное и в современном мире, как «макиавеллизм». Это понятие можно охарактеризовать как образ, схему политического поведения, пренебрегающего нормами морали для достижения политических целей. Термин связан с именем итальянского политического деятеля и мыслителя Никколо Макиавелли (1469-1527), приверженца сильной государственной власти.

Отличительной особенностью макиавеллизма, его основанием является тезис "цель оправдывает средства", когда ради достижения поставленных целей считаются оправданными и приемлемыми любые средства, включая вероломство, коварство, жестокость, обман политического противника. Главным механизмом борьбы за власть и ее осуществлением является сила.

Однако в настоящее время существуют другие взгляды и представления о Макиавелли, отличающиеся от тривиального понимаемого понятия "макиавеллизм". Один из исследователей теоретического наследия Макиавелли Л. Енсен назвал свою книгу весьма показательно – "Макиавелли: циник, патриот или политический ученый?" – в том плане, что полемика вокруг идей великого флорентийца продолжается без каких-либо признаков уменьшения ее силы.

Так, Дж. Рэндолл рассматривает Макиавелли как патриота своей страны, "считавшего, что все то, что укрепляет его страну, не может быть неправильным". Отдельные аспекты эпохи Возрождения мыслитель выразил лучше, чем кто-либо другой. По мнению Дж. Рэндолла, "Макиавелли как канцлер Флорентийской республики, имевший достаточно широкое политическое мировоззрение, чтобы включить в понятие своей страны всю Италию, на протяжении многих лет занимался поисками сильного и жестокого человека, который смог бы освободить ее от варваров, обращавшихся с итальянскими государствами, как с пешками" [2, с.34]. Оценивать его труды ("Государь", "Рассуждения на первую декаду Тита Ливия") надо исключительно в рамках соответствующего исторического контекста, ведь жил мыслитель в эпоху, когда трудно было представить мир без войн. Его родина подвергалась нашествиям чужеземцев, и только сильная, объединенная Италия могла от них избавиться. "Следует знать, что, когда на весы положено спасение родины, его не перевесят никакие соображения справедливости или несправедливости, милосердия или жестокости, похвального или позорного, предпочтение следует отдать тому образу действий, который спасёт её жизнь и сохранит свободу".

М.А. Юсим указывает: "Ни приписываемая ему аморальность, ни утверждение, что цель оправдывает средства, на самом деле у Макиавелли не присутствуют... У него нет утверждения, что человек "подл от природы". Он говорит, что люди от природы склонны ко злу. Это совершенно другое... И то же самое в отношении теории "цель оправдывает средства". Макиавелли считает, что для спасения государства все средства хороши. И этот принцип соблюдается в политике. Но это совсем не то же самое, что "цель оправдывает средства" [2, с.112]. "Нельзя назвать доблестью убийство сограждан, предательство, вероломство, жестокость и нечестивость: всем этим можно стяжать власть, но не славу" [1, с.26], жестокость следует проявлять сразу, не упорствуя в ней, и по соображениям безопасности, на благо подданных [1, с.28], государю надлежит быть в дружбе с народом [1, с.31].

Как писал Дж. Бэрнхэм: "Макиавелли отделил политику от этики лишь в том же смысле, что любая наука должна отделить себя от этики. Научные писания и теории должны быть основаны на фактах, действительности, а не на надуманных требованиях какой-нибудь этической системы". "Макиавелли – это метод науки, применяемый к политике" [2, с. 80].

Таким образом, макиавеллизм — не строго научная доктрина, а скорее определенный образ мировосприятия и мышления, такое жизненное кредо, которое диктуется некоторыми характеристиками человеческого естества. Мы разделяем точку зрения тех ученых, которые считают, что Макиавелли – реалист, избегающий утопических фантазий, тонкий наблюдатель, уловивший требования своего века, преданный родине гражданин, испытывающий нравственное отвращение при созерцании мира, где политические цели могут быть достигнуты только посредством морального зла, верящий в порядок, стабильность, возможность обуздания агрессивных элементов человеческой природы и построения гармоничной цивилизации. Макиавеллизм вовсе не есть аморальность как таковая; не есть просто беспринципность. Макиавелли освобождает науку не от морали, а от абстрактного морализирования, противопоставляет "политическую" этику христианской этике. "Макиавеллизм есть выражение властвующей воли, озабоченной установлением гражданского устройства общества как такого художественного произведения, которое может быть создано по каким угодно правилам, лишь бы эти правила способствовали устранению социального беспредела и утверждению законного порядка" [3, с.229].

Литература:

1. Макиавелли, Н. Государь. / Н. Макиавелли ; Пер. с ит. - М. : Планета, 1990. – 80 с.
2. Степанов, И. А. Макиавеллизм и политическая мысль США / И.А. Степанов. - Минск : Наука и техника, 1982. – 150 с.
3. Толстенко, А.М. “Политический разум” Никколо Макиавелли / А.М. Толстенко // Вестник Санкт-Петербургского университета. - 2009.- №6. - С.221-229.

СУЩНОСТЬ КАРИБСКОГО КРИЗИСА 1962 г.

Матвиевич С.В.,

студентка 5 курса УО «ВГУ им. П.М. Машерова», г. Витебск, Республика Беларусь

Научный руководитель – Косов А.П., канд. ист. наук

Карибский кризис 1962 г. вошел в историю XX в. как самый серьезный кризис между Советским Союзом и Соединёнными Штатами. Данный кризис был связан с размещением СССР ядерных ракет на Кубе в октябре 1962 г. и крайней резкой реакцией США на это действие советской стороны. Рассматривая данный эпизод мировой политики, необходимо обратить внимание и на такие события как Кубинская революция и установление социалистического строя на Кубе, а также размещение в 1961 г. Вашингтоном ракет средней дальности «Юпитер» в Турции, угрожавших западной части Советского Союза. В частности, они могли достигать Москвы и других промышленных центров в европейской части СССР. Вследствие изменившейся ситуации на Кубе, США разорвали дипломатические отношения с этой страной и объявили экономическую блокаду острова. В данной ситуации кубинское правительство решило заручиться поддержкой Советского Союза. В итоге в июле 1962 г. в Москву прибыла военная делегация Кубы во главе с Р. Кастро. Основной целью данного визита была просьба о предоставлении Кубе военной помощи. В результате переговоров договор об оказании военной помощи был подписан. Следует отметить, что в условиях советско-американского противостояния руководство СССР решило воспользоваться ситуацией в своих интересах. В итоге была проведена секретная операция «Анадырь» и летом 1962 г. на Кубе были размещены советские ракеты среднего радиуса действия, нацеленные на США [1, с. 265].

Однако вскоре американцам стало известно об этом шаге советской стороны. Так, 14 октября 1962 г. американскими самолетами U-2 во время разведывательной аэрофотосъемки были зафиксированы советские ракеты среднего радиуса действия на острове. Дж. Кеннеди заявил об установлении «карантина» вокруг Кубы с 14:00 24 октября. Советское правительство в свою очередь заявило решительный протест против блокады Кубы и других военных мероприятий США. Обстановка чрезвычайно накалилась. 26 октября 1962 г. в Вашингтоне был отдан приказ о подготовке к американскому вторжению на Кубу. В этот же день Дж. Кеннеди получил письмо от Н.С. Хрущева, где он просил американского президента проявить сдержанность, ибо «если разразится война, то остановить ее будет не в нашей власти» [2, с. 68]. В результате последующих переговоров президент Кеннеди заявил о своей готовности снять блокаду с Кубы, а также о том, что США не будут нападать на Кубу, если Советский Союз уберет с территории этой страны наступательное оружие. Одновременно, он заверил Хрущева, что Соединенные Штаты уберут свои ракеты из Турции, но несколько позже. Н.С. Хрущев принял предложение Дж. Кеннеди [2, с. 68-69]. Это был решающий шаг в ликвидации Карибского кризиса, поскольку стало ясно, что войны не будет.

Таким образом, Карибский кризис 1962 г. стал переломным моментом в ядерной гонке США и СССР в годы «холодной войны», который чуть было не привел мир к ядерной катастрофе. Лишь благоразумие советского и американского лидеров позволило избежать ядерного апокалипсиса и предотвратить гибель планеты.

Литература:

1. Сергеев, Е.Ю. Новейшая история. Подробности / Е.Ю. Сергеев. – М.: «Олимп», 2000. – 576 с.
2. Фурсенко, А.А. Карибский кризис 1962 г. Новые материалы / А.А. Фурсенко // Новая и новейшая история. – 1998. – № 5. – С.68-69.

РОЛЬ СОВРЕМЕННЫХ ИНТЕРНЕТ-ТЕХНОЛОГИЙ В ТУРИСТСКОМ БИЗНЕСЕ

Медведева Н.Д.,

студентка 5 курса УО «ВГУ им. П.М. Машерова», г. Витебск, Республика Беларусь

Научный руководитель – Шахнович С.В., канд. экон. наук, доцент

Эффективность Интернет-маркетинга зависит от комплекса коммуникаций, который использует туристическая фирма в своей работе. Коммуникационная политика туристической фирмы призвана помочь каждой целевой группе понять особенность и неповторимость как туристической услуги, так и работы фирмы в целом.

Основой коммуникационной политики фирмы является создание имиджа фирмы. Поэтому целесообразно выработать для туристической фирмы фирменный знак, запоминающийся имидж и т.д. [2, с. 20]. Интернет-реклама направлена на создание имиджа фирмы, стимулирование продажи услуг, привлечение новых клиентов и др. Первым звеном рекламы в Интернете является внешняя реклама. К внешней рекламе относятся: баннерная реклама, регистрация сайта в Web-каталогах и индексация сайта поисковыми системами, реклама с использованием электронной почты, реклама с использованием телеконференций и досок объявления, партнерские программы. Вторым (и центральным) рекламным звеном является Web-сайт – вся та информация и услуги, т.е. все то, что пользователь получает после взаимодействия с внешней рекламой, размещается именно на нем [4, с. 151]. Для успешного проведения рекламной компании в Интернете необходимо применение системного и планомерного подхода, который включает следующие этапы: формулирование конкретных целей, определение методов и используемых средств для достижения поставленных целей, оценку эффективности, анализ результатов и выработку рекомендаций для проведения будущих рекламных кампаний [1, с. 136].

Следует сказать и о том, что реклама в сфере туризма более актуальна, чем каких-либо других отраслях. Прежде всего, это связано с индивидуальными свойствами туристических услуг (неосвязаемость, неспособность к хранению, неразрывность производства и потребления).

Стимулирование сбыта (продаж) как элемент комплекса коммуникаций ставит своей целью увеличение спроса на товар или услуги. Основная идея заключается в установлении с клиентами прочных и долгосрочных отношений, ведущих к формированию приверженности брендам предприятия.

Стимулирование проводится в трех направлениях: стимулирование сотрудников турфирмы, торговых посредников, клиентов [3, с. 55].

Организация стимулирования продаж в Интернете включает следующие этапы: постановка целей и задач стимулирования продаж в Интернете; поиск, анализ и выбор оптимальных методов стимулирования продаж; разработка программы мероприятий по стимулированию сбыта; тестирование данной программы; осуществление мероприятий по стимулированию сбыта; контроль за ее выполнением; оценка результатов мероприятий по стимулированию продаж.

Методы стимулирования продаж в Интернете могут быть следующими: скидки, подарки, конкурсы, лотереи [5]. Следует сказать, что конкурсы, игры, викторины, опросы и лотереи намного дешевле и проще проводить в Интернете, нежели где-либо еще. Ведь для проведения подобного мероприятия достаточно разместить в Интернете программные инструменты и привлекающие рекламные баннеры на различных посещаемых ресурсах. Обработка результатов также происходит программным путем, что намного дешевле и эффективнее, чем размещать условия мероприятия в прессе или на ТВ, распространять купоны и вручную обрабатывать результаты.

Современные Интернет-технологии дают возможность реализовать следующий вид маркетинговых коммуникаций, как прямые продажи (директ-маркетинг). Турфирма напрямую может воздействовать на своего клиента через сайт и электронную почту, оказывая влияние на его мнение и желание приобрести туристский или воспользоваться услугами турфирмы [5, с. 567].

Благодаря Интернет-технологиям фирма может значительно увеличить свою целевую аудиторию, выявить контактную аудиторию и максимально расширить ее в соответствии со своими возможностями

Создание баз данных клиентов играет важную роль в прямом маркетинге. Например, компания может отправить электронные письма своим клиентам, содержание которых будет учитывать индивидуальные особенности каждого из них. Возможность индивидуализации взаимодействия с каждым клиентом, автоматический анализ собранной информации и ее дальнейшее применение, полнота информации о товарах и услугах турфирмы при принятии решений о покупке способствуют развитию прямого маркетинга в Интернете, улучшают их работу.

Литература:

1. Барановский, С.И. Стратегический маркетинг / С.И. Барановский, Л.В. Лагодич. – Мн.: ИВЦ Минфина, 2005. – 299 с.
2. Голик, В.С. Эффективность Интернет-маркетинга в бизнесе / В.С. Голик. – Мн.: Дикта, 2008. – 196 с.
3. Данишевская, О. Маркетинговые исследования в Интернете: основные подходы и принципы проведения / О. Данишевская // Маркетинг. Идеи и технологии. – 2009. - №7, с. 39-40.
4. Курасова, М. Проблемы ведения бизнеса в Интернет / М. Курасова // Маркетинг. – 2003. – № 5, с. 103-108.
5. Родигин Л.А. Интернет-технологии в туризме / Л.А. Родигин. – М.: Советский спорт, 2006. – 338 с.

ИННОВАЦИИ В СОВРЕМЕННОЙ ПОДГОТОВКЕ КАДРОВ ДЛЯ ТУРИСТСКОЙ ИНДУСТРИИ РЕСПУБЛИКИ БЕЛАРУСЬ

Мелешко Ю.А.,

студентка 5 курса УО «ВГУ им. П.М. Машерова», г. Витебск, Республика Беларусь

Научный руководитель – Шахнович С.В., канд. экон. наук, доцент

На пороге XXI века мы являемся свидетелями беспрецедентного спроса на высшее образование и его широкой диверсификации наряду со все большим осознанием его решающего значения для социально-культурного и экономического развития и создания такого будущего, в котором более молодые поколения должны будут овладевать новыми навыками, знаниями и идеями.

Повсюду высшее образование сталкивается с серьезными проблемами и трудностями в таких областях, как финансирование, создание справедливых условий доступа к учебным курсам и самого обучения на этих курсах, содействие повышению профессиональной квалификации, ориентация подготовки на приобретение конкретных навыков, повышение и сохранение качества преподавания, научных исследований и услуг, обеспечение адекватности программ, возможности трудоустройства выпускников, заключение действенных соглашений о сотрудничестве и обеспечение равноправного доступа к благам международного сотрудничества. В то же самое время перед высшим образованием открываются новые горизонты, связанные с технологиями, которые способствуют созданию знаний, управлению ими, их распространению, доступу к ним и контролю за ними. Равноправный доступ к таким технологиям следует обеспечить на всех уровнях систем образования.

Одним из направлений в развитии образовательной системы в Республике Беларусь, с нашей точки зрения, должно стать совершенствование государственной системы непрерывной подготовки профессиональных, научно-педагогических, инновационно-управленческих кадров в сфере туризма, обеспечивающих функционирование в Республике Беларусь современного высокоэффективного и конкурентоспособного туристического комплекса рыночного типа, интегрированного в мировую туристическую индустрию.

В нём, по нашему мнению, целесообразно выделить два вектора инновационного образования: с одной стороны, это стратегические направления его развития, с другой – инновации, касающиеся непосредственно учебного процесса.

Стратегические направления инновационного образования включают: переход к многоуровневому профессиональному образованию; подготовку специалистов для глобального пространства; создание системы непрерывного образования; обеспечение максимальной доступности образования.

Инновации в учебном процессе – это: реализация в преподавании принципиально новых психолого-педагогических моделей; следование прогрессу научно-предметной области с акцентом на опережение; технологизация

обучения; использование в преподавании новых коммуникативно-информационных технологий; перманентное освоение и внедрение внешнего, проектирование собственного инновационного научно-педагогического опыта

В целом же речь идет об интеграции белорусской высшей школы в единое европейское образовательное пространство. Для реализации данных целей необходимо плодотворное сотрудничество белорусских вузов с вузами стран ЕС. Успешным примером такового можно назвать ряд проектов TEMPUS и, в частности, проект «Модернизация и внедрение бизнес-образовательных программ для подготовки специалистов в туристической индустрии Республики Беларусь» (MIBET), в котором наряду с вузами Германии, Италии, Словакии, Чехии принимал участие и ВГУ имени П.М. Машерова. Данный проект был направлен на поддержание в РБ процессов совершенствования вузовской системы образования по туристским специальностям, а также интеграцию данной системы в общеевропейское образовательное пространство. Достижению этих глобальных целей служит, с одной стороны, интенсификация сотрудничества между белорусскими и европейскими вузами, с другой стороны - изучение опыта вузов ЕС в области подготовки кадров высшей квалификации в туристской индустрии. Целями проекта «MIBET» являлись: качественное улучшение академического образования в РБ; вовлечение белорусских вузов в европейскую систему образования; внедрение двухступенчатой системы образования и системы оценочных кредитных пунктов на туристских специализациях в белорусских вузах- партнерах; модернизация учебных планов; инициирование и усиление трансферта ноу-хау в сфере туристского образования между ЕС и Беларусью, а также между Минском и белорусскими регионами.

Однако, изучение положения дел указывает на ментальную неготовность как студентов, так и части преподавателей к реалиям единой европейской образовательной системы. С нашей точки зрения всем участникам образовательного процесса от студентов до руководителей вузов важно осознать, что реалии мировой конъюнктуры диктуют свои требования к каждому из нас, что «закрывать двери» и не обращать никакого внимания на происходящее за рубежом уже слишком поздно и чревато. В связи с этим просто необходима структурная и содержательная модернизация учебных планов в соответствии с требованиями национальных образовательных стандартов и стандартов Европейского Союза.

КОММУНИКАЦИОННОЕ ВЗАИМОДЕЙСТВИЕ ГЛОБАЛЬНОЙ И ЛОКАЛЬНОЙ КУЛЬТУР

Недвецкая А.М.,

студентка 3 курса УО «ВГАВМ», г. Витебск, Республика Беларусь

Процесс глобализации непосредственно связан с культурой. Современная эпоха демонстрирует появление нового явления – «глобальной культуры» как яркого примера межкультурной коммуникации в виде интеграции различных культур, в результате которой появляется новый тип личности, которой присущи такие качества, как: независимость; желание учиться, совершенствоваться и получать новый опыт; убежденность в ценности науки и прогресса; высокий уровень культурных и моральных ценностей. В то же время понятие культурной глобализации получает негативную трактовку в связи с сужением этого понятия до объема локальной привязки к определенной стороне света (вестернизация), либо даже к определенной стране (американизация). Предполагается, что глобализация рано или поздно приведет человечество к экономической, политической, культурной однородности в планетарном масштабе. В этой связи утверждается, что грядущая глобальная гомогенизация культуры уже сегодня может представлять опасность для национального разнообразия культур.

Следует особо подчеркнуть, что межкультурная коммуникация в плане взаимодействия глобальной и локальной культур принимает разные формы в различных культурах. Интересным примером взаимодействия глобальной и локальной культур в настоящее время служит Турция. В 1980-е годы после окончания «холодной войны» и краха социалистического лагеря турецкое общество испытало коренные изменения во всех сферах жизни, выразившиеся в осознании своей идентичности как полноправного члена глобального сообщества. Турецкий вариант глобального межкультурного взаимодействия в полной мере продемонстрировал возможность и плодотворность интеграции западных универсальных ценностей и локальных традиций, не исключая распространения «макмира» (стандартизации) в сферах массового потребления, массовой культуры и космополитического образа жизни. Современная эпоха модернизации характеризуется повышенным вниманием к индивидуальности, ее независимости от коллектива и стремлению к личной свободе при осознании ответственности за свои поступки. Вследствие этого, культуры с высокой дистанцией власти (Китай, Япония, Россия) в процессе глобального взаимодействия привносят свои характеристики в современный процесс межкультурного взаимодействия. При взаимодействии локальных японской и китайской культур с глобальной культурой, пришедшей с Запада, сохраняются тенденции, характерные для локальных культур: долгосрочная работа на одном месте, продвижение по службе по принципу старшинства, приоритет личности в установлении деловых отношений. Глобальные тенденции общемирового развития требуют осмысления проблем межкультурной коммуникации представителей разных культур и социумов. Все сферы человеческой коммуникации на уровне индивидов, социальных групп, государств и цивилизаций демонстрируют разнообразные процессы межкультурной коммуникации как в рамках одной культуры, так и при взаимодействии различных культур. Коммуникация между глобальной и локальной культурами включает влияние отдельных регионов друг на друга, что способствует успеху межкультурной коммуникации и избеганию конфликтов. Успешная социализация в глобальном мире невозможна без знания и учета законов успешного межкультурного взаимодействия. Главнейшим условием успеха межкультурной коммуникации в эпоху глобализации является воспитание толерантного отношения к другим культурам, языкам и их носителям.

Новые этапы развития глобализации характеризуются коммуникацией между новым видом культуры – глобальной культурой и локальными культурами. Республика Беларусь на современном этапе активно идет на контакт с демократическим сообществом. В этом случае обязательным условием является принятие общечеловеческих демократических норм. Жизненно важно для Беларуси использовать все международные инновации в научно-технической, экономической и культурной сферах для обеспечения будущего страны. Достижения Беларуси в различных областях обогатили мировую культуру, что является доказательством способности белорусского народа быть «излучателем» культуры на благо всего человечества. Глобальная культура проявляется в сочетании таких новых видов как давосская культура, клубная культура, массовая культура и культура протестантизма. Современное состояние общества характеризуется возникновением множества социокультурных конфликтов, разрешение которых требует усилий всех конфликтующих сторон. Следуя принципам межкультурной коммуникации, человечество может и должно находить компромиссы и использовать диалог как самое оптимальное средство выживания.

Литература:

1. Безопасность Беларуси в гуманитарной сфере: социокультурные и духовно-нравственные проблемы / О.А. Павловская [и др.]; под ред. О.А. Павловской; Нац. акад. наук Беларуси, Ин-т философии. – Минск: Беларус. навука, 2010. – 519 с.
2. Бергер П. Культурная динамика глобализация // Многоликая глобализация. Культурное разнообразие в современном мире / Под ред. П.Бергера и Хантингтона М., 2004.
3. Сорокин П. Социальная и культурная динамика. М.: Республика, 1991.

ГОНЕНИЯ НА ПРАВОСЛАВНУЮ ЦЕРКОВЬ В БССР В КОНЦЕ 1950-х – НАЧАЛЕ 1960-х годов

Николаева Л.А.,
студентка 5 курса УО «ВГУ им. П.М. Машерова», г. Витебск, Республика Беларусь
Научный руководитель – Горидовец В.В., ст. преподаватель

При написании работы мы преследовали цель проанализировать положение Православной Церкви в БССР в конце 1950-х-начале 1960-х годов. Описать методы, которые применялись властями для борьбы с религиозностью нашего народа, показать, как проводились в жизнь антирелигиозные постановления. Основой работы послужили материалы Государственного архива Витебской области.

Задачами работы являются: 1) раскрыть содержание государственной религиозной политики в период 1950-1960-х гг. 2) выявить роль уполномоченного Совета по делам РПЦ при Совете Министров БССР, уполномоченного Совета по делам РПЦ при Витебском облисполкоме, партийных органов в реализации государственной политики в отношении к религии, Церкви и верующих Витебской области.

Объект исследования: Православная Церковь на территории СССР в целом и на территории БССР в частности в контексте государственной политики советской власти.

Следует заметить, что в настоящее время имеется недостаточное количество литературы, посвящённой данной проблематике. Уже существующие работы рассматривают поставленные вопросы лишь фрагментарно. Научная новизна определяется тем, что в научный оборот введён большой объём неопубликованных документов, архивных материалов, фактов и сведений, которые вносят значительный вклад в освещение данной темы.

Конец 1950-х-начало 1960-х годов стали трагическим периодом в жизни Русской Православной Церкви. Это время ознаменовало собой период последних попыток руководства СССР радикально, в кратчайшие сроки решить религиозную проблему в стране. Сильнейший удар был нанесен и по Русской Православной Церкви как самой влиятельной и многочисленной в стране.

В конце 1950-х – начале 1960 гг. основными направлениями государственного давления на жизнедеятельность Церкви были: 1. Резкое сокращение количества приходов и монастырей; 2. Подрыв материально-финансовой базы; 3. Ликвидация духовных учебных заведений; 4. Изменение положения об управлении Церковью, жёсткий контроль над кадровой политикой Патриархии; 5. Давление на различные категории верующих, вплоть до полного запрещения некоторым из них (подростки, военнослужащие и т.д.) посещать храмы [3, с.10].

Перечислим лишь несколько причин такого давления на Церковь: 1. стремление партийного аппарата построить коммунистическое общество в стране, где коммунистическая идеология заняла бы главенствующее положение, а роль религии свелась бы к минимуму; 2. Тревога властей в связи с начавшимся русским религиозным возрождением, начавшимся в середине 1950-х гг. [3, с. 360]; 3. Использование Церкви как источника доходов для пополнения государственной казны.

Что касается БССР, то за период с 1950 по 1966 г. здесь с регистрации было снято 609 церквей и молитвенных зданий Православной Церкви. За один только 1960 г. в республике было закрыто 219 православных храмов. В 1963 г. была закрыта возобновившая свою работу в 1946 г. Минская духовная семинария, перестали действовать женские монастыри в Полоцке и Гродно [2].

В Беларуси акции по массовому закрытию церквей начались после принятия ЦК КПБ секретного постановления "О мерах по ликвидации нарушения духовенством советского законодательства" от 3 февраля 1960 г. Уполномоченные Советов по делам Русской Православной Церкви и религиозных культов (местные исполнительные органы для контроля над Церковью) упрекались в бездействии и попустительстве, слабом контроле за выполнением советского законодательства о культах религиозными группами. В своей практической работе аппарат уполномоченного Совета по области, горрайсоветы народных депутатов, органы народного образования, комиссии по содействию исполкомам, комсомольские, пионерские организации уделяли огромное внимание работе с подрастающим поколением, воспитанию юношей и девушек убеждёнными атеистами. Изучалось состояние религиозной обстановки в школах, контролировалось соблюдение законодательства о религиозных культах по отношению к школьникам [1, л. 54].

В результате многолетних жестоких гонений на церковь ее позиции и влияние в обществе оказались сильно подорванными. Религиозные ценности утратили функцию стержня духовной культуры и были вытеснены на периферию сознания и образа жизни. Их место заняла коммунистическая идеология, которая подмяла под себя мировоззрение, сделав последнее исключительно материалистическим и атеистическим. Соответствующей была и система образования и воспитания.

Литература:

1. ГАВО. - Ф. 1439. - Оп. 5. - Д. 31. л. 54
2. Теплова В. Православная Церковь Беларуси на рубеже тысячелетий: история и современность [электронный ресурс]. –Режим доступа: <http://www.church.by>. – Дата доступа: 12.01.2012 г.
3. Шкаровский, М. В. Русская Православная Церковь при Сталине и Хрущёве / М. В. Шкаровский. – 3 изд. – М.: изд-во Крутицкогоподворья, 2005. – 424 с.

ГРАМАДСКА-ПРАВОВОЕ СТАНОВИШЧА ЖАНЧЫНЫ-ШЛЯХЦЯНКИ Ў ВКЛ ПАВОДЛЕ СТАТУТА 1588 г.

Паўлоўская Я.Г.,
студэнтка 5 курса УА “ВДУ імя П.М. Машэрава”, г. Віцебск, Рэспубліка Беларусь
Навуковы кіраўнік – Дулаў А.М., канд. гіст. навук, дацэнт

Сёння у Рэспубліцы Беларусь ажыццяўляецца палітыка, скіраваная на фарміраванне гендэрнай роўнасці. У сувязі з гэтым актуальным становіцца зварот да вывучэння сацыяльна-прававога становішча жанчын Беларусі ў розныя гістарычныя перыяды, у прыватнасці, у XVI ст., калі прававы статус прадстаўнікоў розных станаў феадальнага грамадства ВКЛ быў замацаваны ў Статутах. Вяршыняй праватворчасці стаў Статут ВКЛ 1588 г.

Мэта даследавання: ахарактарызаваць сацыяльна-прававы статус жанчын шляхціцаў у беларуска-літоўскай дзяржаве паводле Статута 1588 г. [1]. Гэтая праблема закраналася ў працах Н.У. Сліж, якая займаецца даследаваннем становішча жанчын-шляхціцаў у ВКЛ у XVI – XVIII стст. [2, 3]. Пры напісанні працы мы абапіраліся на прынцыпы сістэмнасці, аб’ектыўнасці, гістарызму. Былі выкарыстаны агульнанавуковыя і спецыяльна-гістарычныя метады.

Статут ВКЛ 1588 г. – звод законаў феадальнага права, які замацоўваў асновы грамадскага і дзяржаўнага ладу, сістэму і паўнамоцтвы судовых органаў, прававы статус розных пластоў насельніцтва. Ён утрымліваў шмат новых, прагрэсіўных ідэй, сярод якіх ідэя умацавання прававога становішча жанчын шляхціцаў саслоўя.

Да вольнасцяў шляхціцкі, замацаваных у Статуце, адносілася права выходзіць замуж па добрай волі. Гэтае права акрэслена ў 39 артыкуле 3 раздзела. Дзякуючы гэтаму шляхціцка ў пэўнай ступені была самастойнай і незалежнай. Высокі статус шляхціцкі надавалі яе маёмасныя правы: права мець уласную маёмасць і самую ёй распараджацца (раздз. 3, арт. 41).

Маёмасныя правы забяспечваліся выдачай пасагу пры выхадзе замуж і запісам вена пры ўступленні ў новую сям’ю (гэтаму пытанню прысвечаны ўсё 5 раздзел). Пасаг і вена былі маёмасцю, якая часцей за ўсё заставалася за шляхціцкамі і пасля смерці мужа, і пры разводзе. Значнае кола маёмасных правоў надавалася жанчыне, калі яна заставалася ўдавой. У такім выпадку праяўлялася маёмасная дзеяздольнасць жанчыны ў дачыненні да вена, а часам і да ўсёй сямейнай маёмасці (раздз. 5, арт. 16). Але шляхціцка пазбаўлялася маёмасці (пасагу), калі выходзіла замуж без згоды бацькоў, або страчвала правы шляхціцтва, калі яе абраннікам становіўся не шляхціц (раздз. 5, арт. 8).

Некаторыя артыкулы Статута надавалі жанчынам грамадскія правы, зыходзячы з іх маёмаснага і сямейнага становішча. Так шляхціцка, якія былі замужам або ўдовам надавалася права заключаць розныя маёмасныя пагадненні, быць апекунамі не толькі сваіх, але і чужых дзяцей і нават іх маёнткаў (раздз. 6, арт. 3).

У выпадку парушэння правоў жанчыны і пасягання на яе гонар, яна падлягала судовай ахове. Вельмі значным з’яўлялася тое, што за гвалт над жанчынай прызначалася суровае пакаранне (раздз. 11, арт. 12), а калі жанчына была цяжарнай – нават смерць, а “галоўшчына” і “навязка” за жанчыну вызначаліся ў двайным памеры (прычым гэта тычылася і жанчын “простага” стану. Па справах аб выкраданні жанчыны з мэтай жаніцьбы злачынца, пры адеўнасці з яе боку згоды, караўся смерцю, а пацярпелай у якасці кампенсацыі прысуджалася трэцяя частка яго маёмасці (13 арт. 11 раздз.)

Такім чынам, Статут ВКЛ 1588 г. замацоўваў значнае кола маёмасных і грамадскіх правоў за жанчынамі шляхціцаў саслоўя. Абараняўся гонар шляхціцкі. Пры гэтым, прадстаўніца прывілеяванага саслоўя не была роўная ў прававых адносінах шляхціцу. Шляхціцка не мела палітычных і некаторых грамадскіх правоў, яна не магла ўдзельнічаць у судовых пасяджэннях, пасяджэннях Рады, Сойма і мясцовых соймаў, падпісваць дакументы ў якасці сведкі.

Літаратура:

1. Статут Вялікага княства Літоўскага 1588: Тэксты. Давед. Камент. – Мн.: БелСЭ, 1989. – 573 с.
2. Сліж, Н.У. Статус жанчыны-шляхціцкі ў ВКЛ (XVI – XVIII стст.) / Н.У. Сліж // Беларускі гістарычны часопіс. – 1996. – № 4. – С. 57–78.
3. Сліж, Н.У. Жанчына ў шляхціцкай сям’і ў XVI–XVII стагоддзях // Женщины в истории: возможность быть увиденными: Сб. науч. ст. / Под ред. И.Р. Чикаловой. – Мн.: БГПУ им. М. Танка, 2001. – С. 270–277.

ВОССТАНОВЛЕНИЕ СИСТЕМЫ ОБРАЗОВАНИЯ В ГОРОДЕ ВИТЕБСКЕ В 1944–1945 годах

Пашуто А.В.,
студэнтка 4 курса УО «ВГУ им. П.М. Машэрава», г. Віцебск, Рэспубліка Беларусь
Научный руководитель – Горювая А.А., канд. ист. наук, доцент

Одной из важных задач после освобождения Витебска была задача по восстановлению системы образования. Почти все школы города были разрушены. Но уже с 1944/1945 учебного года на территории Первомайского района функционировали 5 школ (27-я, 43-я, 11-я, 13-, 19-я). Из них одна (13-я) находилась в ведении Октябрьского района.

В начале 1945 учебного года в Октябрьском районе было открыто 3 школы. Это средняя русская №10, с количеством классов 35 и с количеством учащихся 1265 учеников, средняя белорусская №6, с количеством классов – 26 и с контингентом учащихся 767 и начальная русская школа №1 с количеством классов 9, с контингентом учащихся 318 человек [1, л. 1-2].

Школы смогли охватить только 2350 учеников при наличии в районе последних 2795. Это вызвало необходимость открыть еще две начальные школы №5 и №15 во второй половине сентября 1945 года с целью полного охвата детей школами и частичной разгрузкой ранее открытых школ. В результате всего во второй половине сентября 1945 года в районе имелось 5 школ с количеством классов 83 и контингентом учащихся 2730 учеников. Не посещали школу в начале учебного года по причине дальности расстояния, отсутствия одежды и обуви, домашними обстоятельствами, а также в результате несерьезного отношения к вопросу всеобщего обучения отдельных руководителей школ 65 учащихся [1, л. 1-2].

В 1945/1946 учебном году вновь открыты вторая начальная школа и школа имени Крупской при шестом детском доме. В районе 1945 года четыре школы района (по 13 школам сведений нет) охватывали 1353 учащихся, из которых 1190 человек обучались в классах 1-4 и 163 человек – в классах 5-7. Старших классов (8-10) не было по причине «нехватки» учителей и детей [2, л. 1].

В Первомайском районе города Витебска с 1945 года работало 7 школ, из которых 4 школы начальные, одна – семилетняя и две – средние. Три школы – русские, остальные четыре – белорусские [2, л. 1].

В школах наблюдались острые проблемы, такие как проблема «переростков», детей разных по возрасту, но собранных в один класс (например, до войны ребенок окончил два класса, после войны пошел в третий, а по возрасту ему уже лет 13-14) и проблема кадров, так как после войны в освобожденном городе почти не оставалось квалифицированных учителей, потому что они тоже воевали и находились далеко от дома.

В Октябрьском районе не хватало учителей в классах 1-4. В классах 5-10 работает 35 человек. Состав учителей по образованию был: незаконченное среднее – 2 человека, среднее – 48 человек, незаконченное высшее – 10, высшее образование – 27 человек [1, л. 4-5].

В Первомайском районе всего учителей было 117 человек. По школам учителя были распределены следующим образом: вторая начальная школа – 8 человек, двадцать четвертая – 8 человек, сорок третья – 10 человек, школа имени Крупской – 7 человек. Распределение учителей по классам: первый – четвертый класс – 85 человек, пятый-седьмой класс – 25 человек, восьмой-десятый класс – 7 человек. По образованию: имеющие законченное высшее – 16 человек, незаконченное высшее – 14 человек, среднее педагогическое – 74 человека, среднее общее – 12 человек и незаконченное среднее – 4 человека [2, л. 47].

Также проверками были выявлены переагрузка школ и классов учениками, отсутствия света в помещениях, низкая температура в школьных помещениях (за исключением второй и тринадцатой школ), острый недостаток учебников и учебных пособий, а в некоторых классах и полное их отсутствие, недостаточное количество классной мебели и невысокое ее качество, недостаток письменных принадлежностей, особенно в первом полугодии, а мел в школы не поступал в течение всего учебного года.

Из всего вышеуказанного следует, что количество школ в послевоенный период в Витебске, как и их качество, значительно отличались от довоенного. Не хватало школ, чтобы поместить в них всех детей школьного возраста, классы были перегружены, не хватало школьных принадлежностей и не всегда была возможность улучшить такое положение дел.

Литература:

1. Акты по установлению размера материального ущерба, причиненного культурно просветительным учебным учреждениям Витебского района немецко-фашистскими захватчиками: ф. 3301, оп.1, д.1.
2. Отчеты об учебно-воспитательной работе школ Октябрьского и Первомайского района города за 1945/46 учебный год: ф. 1737, оп.2, д.14.

ДИАЛОГ КУЛЬТУР В ФИЛОСОФИИ А.И. ГЕРЦЕНА

Пискунов А.А.,

студент 2 курса УО «ВГАВМ», г. Витебск, Республика Беларусь

Научный руководитель – Лукина Л.В., канд. ист. наук, доцент

Одним из первых мыслителей XIX века Александр Иванович Герцен (1812-1870гг.) поднимал вопрос о взаимоотношениях мировых культур, о нравственной ответственности за связь культур и времен. Во многом это было обусловлено творческими и духовными исканиями философа. Эту тему не мог не затронуть в своих работах «русский европеец» А.И. Герцен. Его воспитание и образование представляет синтез двух противоположных культур (мать-немка по происхождению, отец-русский дворянин). Решая, задачи культурно-исторического развития России, еще в раннем периоде своего творчества А.И. Герцен, осмысливая западный образ жизни, стремился приблизиться к Западу, прибегая к западным ценностям и культурным традициям как средству материального и духовного преобразования общества, старался «прописать» российскую историю и культуру в духовном наследии всемирно-исторического процесса.

В работе «С того берега»[1] в форме «логической исповеди» А.И.Герцен высказывает концентрированный взгляд на человека и цивилизацию. Каждая цивилизация является частью общего мирового эволюционного процесса и для него характерны общие законы универсального развития. При рассмотрении культурно-исторического развития России А.И.Герцен опирается на понимание о глобальном, едином для всего человечества действии закономерностей. В истории, действуют законы, обязательные для всех стран, но их осуществление в жизнь различных народов наблюдается огромное многообразие. И культурно-историческое развитие цивилизаций не должно полностью повторять пройденные фазы, ушедшими вперед народами.

По А.И. Герцену, культура определяется как духовный стержень, сущность которой раскрывается в литературе, искусстве, науке, и конечно, в философии. Духовную культуру, А.И. Герцен рассматривает с точки зрения ценностного потенциала её носителей, воспевая философов, писателей, публицистов, идейных вдохновителей, которые выступают с вольнолюбивыми идеями и лозунгами: свободы, равенства, братства.

Исследователи философско-научного наследия А.И.Герцена выделяют «элитарную» и «чинную» культуру. Элитарная культура определяется как культура, свойственная лишь особому привилегированному слою. «Чинная» культура это порождение цивилизации. Эта культура характерна для мещанства и имеет два таланта: «умеренность и аккуратность», здесь культура, включая искусство, служит лишь для удовлетворения практических нужд. «Чинная» культура напоминает современную массовую культуру.

Герцен рассматривал «диалог» культур, проявляющийся во взаимосвязи и взаимовлиянии. Межкультурное взаимодействие ярко выражается в культурно-историческом развитии. Древняя Греция и Древний мир заложили фундамент современной западной культуры. И первый шаг к взаимодействию культур и преодолению националистической закрытости каждой культуры был осуществлен в провинции Римской империи, родившей идеологию христианства, для которой не было ни эллина, ни иудея. А.И.Герцен стремился согласовать представления о различных путях развития множества самостоятельных исторических образований с идеей единства мировой истории, идеи исторической эстафеты. Такой подход, несмотря на нерешенность многих вопросов, отсутствие четкого логического построения в цивилизационной концепции А.И. Герцена, в дальнейшем способствовал появлению теории плюрально-циклического понимания истории в философии.

Диалог культур, рассматривается Герценом, как эффективная попытка согласования различных культурных образований. При всем многообразии и самобытности культур существует настоятельная необходимость согласования и уни-

версализации реальных практических форм социокультурного бытия, которое осуществляется в диалоге культур. Диалог культур указывает на сочетание и диалектику глобальной и локальной теории культурно-исторического развития. Мыслитель предлагал такое понимание культур, которое разрешал противоречия между центральным и периферийным содержанием в культурах. Герцен прозорливо еще в XIX веке рассматривал диалог культур как эффективное средство разрешения современных коллизий глобального и локального, универсального и уникального, планетарного и регионального.

Оригинальное философское творческое наследие А.И.Герцена актуально и притягательно неутомимостью гуманистического поиска, неотделимостью философского и художественного мышления. Анализируя «взаимодействие культур» в философии Герцена прослеживается, что именно экзистенциальное переживание этой проблемы составляет смысловое содержание его цивилизационной концепции. Вопрос о взаимодействии и взаимовлиянии культур является непростым. Отрицать или остановить взаимодействие невозможно, так как это, по мысли А.И. Герцена, в целом является положительным, обогащающим культуры, способствующим общему движению вперед как в материальном, так и в духовном плане.

Литература:

1. Герцен, А.И. С того берега. Собрание сочинений в 30-ти томах. / ред. коллегия В.П. Волгин. / М., 1955. Т.6.
2. Зеньковский В. Русские мыслители и Европа: критика европейской культуры у русских мыслителей. М., 1991.
3. Философский энциклопедический словарь. М., 2005.

ОГРАНИЧЕНИЕ КАК АТРИБУТ РАЗВИТИЯ

Плоскунов Д.В.,

студент 2 курса УО «ВГУ им. П.М. Машерова», г. Витебск, Республика Беларусь
Научный руководитель – Уткевич В.А., канд. филос. наук, доцент

Всякое развитие, если понимать его не просто как простое количественное изменение состояния объекта, а только лишь как такое изменение, которое сопровождается переходом данного объекта в качественно иное состояние, уже по самой своей содержательной сущности требует наличия границы, разделяющей между собой эти различные качества. А так как указанное развитие является всеобщим свойством бытия, то, следовательно, ограничение (то есть наличие границы) является также всеобщим, неотъемлемым атрибутом развития. Применительно же к социальному развитию можно утверждать, что его ограниченность в первую очередь всесторонне детерминирована ограниченностью его главного субъекта – то есть человека.

Очевидно, что любое человеческое существо, во-первых, с самого момента своего рождения ограничено во времени конкретными рамками своей земной жизни. Во-вторых, человек ограничен и пространственными рамками своего бытия. Говоря языком экзистенциальной философии, человек живет только лишь **здесь и сейчас** («сейчас» – в данном контексте может означать любой квант человеческого бытия, в том числе и всю жизнь в целом). Если же соединить оба типа указанных ограничений в единое целое, то в результате можно прийти к выводу о том, что человеческая жизнь протекает в рамках ограниченного пространственно-временного континуума. Конечно, размеры этого континуума всегда носят конкретно-исторический характер, что, безусловно, не означает полного исчезновения указанных границ, а означает лишь их изменение.

В-третьих, существует целый ряд индивидуальных особенностей, характерных для каждого субъекта развития. Именно целостная совокупность данных особенностей во многом определяет тот конкретный вклад в общий процесс развития, который способен внести каждый отдельный индивид. Указанную совокупность логично назвать термином **«субъективная ограниченность»**. Конечно, в данном случае мы ведем речь всего лишь об изначальной ограниченности потенции всякого отдельного человеческого «я». Потенция эта огромна, но все же не бесконечна. Очевидно, что человек вплотную подходит к своим субъективным границам только лишь в случае полной практической реализации данной потенции.

На практике главная проблема заключается не в недостаточном объеме потенции, а в том, что она может быть либо вообще не реализована, либо реализована в крайне незначительной степени. Конечно, в данном случае могут сыграть свою негативную роль причины, носящие чисто случайный характер, но наряду с ними важнейшей социальной причиной такого феномена является отсутствие необходимых благоприятных общественных условий для практической актуализации потенции человеческого «я». Именно социальные условия бытия индивида и являются четвертым типом ограниченности человека как субъекта развития. Отметим, что социальные ограничения существовали во все времена человеческой цивилизации и у всех без исключения народов. Причем осуществлялись эти ограничения не только государством, но также религиозными сообществами, семьей, производственными коллективами и другими различными социальными структурами.

Права и свободы человека не являются абсолютными сущностями, а поэтому должны быть ограничены. В том числе должно быть социально ограничено и само право на развитие. В данном случае мы имеем дело с одним из основополагающих законов социального бытия и в качестве такового он не может подлежать никакой нравственно-аксиологической оценке. Мы можем говорить лишь о том, адекватен или нет данный закон человеческой природе, но не можем осуждать его. С существованием этого закона нужно просто смириться как с неизбежной объективной данностью. Проблема в данном случае заключается, во-первых, в том, что необходимо найти какой-то достаточно четкий критерий, с помощью которого возможно отделить неправомерные, а практические бесполезные и даже вредные социальные ограничения на развитие, правомерных и практически полезных. А, во-вторых, создать эффективный механизм, с помощью которого данный критерий воплощался бы в реальной жизни.

В основе развития любого социального организма лежит развитие отдельного человеческого индивида. Вот почему каждый человек дважды ответственен за свое собственное развитие: перед самим собой и перед обществом. Именно такая двойная ответственность требует от него применения сознательных ограничений на собственное развитие. Если индивид попытается «распылить» всю энергию своего потенциального «я» на все точки пространственно-временного континуума человеческой цивилизации, то в результате плотность этой энергии в каждой точке окажется настолько малой, что практически ее нельзя будет заметить.

Конечно, различного рода ограничения, не зависящие от воли субъекта развития, будут существовать всегда. В данном же случае речь идет о совершенно иных ограничениях, связанных именно со свободной человеческой волей. Тот,

кто хочет добиться существенных успехов в своем развитии, должен сознательно ограничить это развитие некоторыми направлениями. Конечно, речь в данном случае вовсе не идет о том, что человек должен сознательно превратить себя в узкого специалиста. Однако и идея «всестороннего» развития также должна иметь свои разумные границы. Причем эти границы носят индивидуальный характер. Каждый из нас должен на практике найти оптимальный баланс между всеобщим и частным в своем собственном развитии.

УРОЖЕНЕЦ БЕЛАРУСИ – ЛЕВ МИХАЙЛОВИЧ ДОВАТОР

Полешук Е.Л.,
студент 5 курса УО «ВГУ им. П.М. Машерова», г. Витебск, Республика Беларусь
Научный руководитель – Горовая А.А., канд. ист. наук, доцент

Лев Михайлович Доватор родился 20 февраля 1903 г. в деревне Хотино Бешенковичского района в бедной крестьянской семье. Его отец, Михаил Васильевич был батраком. Для получения прожиточного заработка он гонял плоты из Уллы в Даугавпилс и Ригу. Мать, Агафья Кирилловна занималась воспитанием сына и с малых лет учила его читать. В 1912 г. Лев Доватор поступил в Хотинскую четырехлетнюю школу, которую окончил в 1915 г. на отлично. Далее родители отправляют его учиться в Ульскую трудовую школу второй ступени. Эту школу он также оканчивает с отличием и в 1917 г. отправляется в г. Витебск.

В Витебске он устраивается подсобным рабочим на льнопрядильную фабрику «Двина». Но долго работать ему не пришлось, т.к. заболела мать и он возвращается в д. Хотино [4; с.3].

В 1920 г. Лев Доватор вступает в комсомол и становится секретарем комсомольской ячейки [3; с.4]. Молодежь Хотино создает свой культурно-просветительский кружок, где изучают орфографию, литературу, астрономию.

Учителей в Лепельском уезде не хватало и комитет комсомола направил руководителя комсомольской организации Хотинской волости Льва Доватора на учебу в губернскую советско-партийную школу им. Ф. Энгельса в Витебске. Через год по распределению он попал на работу в Бешенковичский исполнительный комитет, затем стал председателем комитета бедноты в родной деревне.

В 1924 г. Лев Доватор добровольно вступил в ряды Красной армии [3; с.4]. Лепельский военкомат направил его в 7-ю Самарскую кавалерийскую дивизию, разместившуюся под Минском. В 1924 г. он женился. В сентябре 1926 г. после службы в Красной армии, его направили на учебу в Ленинградское кавалерийское училище. Жена едет с ним. В 1929 г. учеба была успешно завершена.

В мае 1936 г. командира особого разведбатальона 93-й стрелковой дивизии направил на учебу в Москву, в высшую академию им. М.Фрунзе, которую он заканчивал в 1939 г. Служил начальником штаба кавалерийского полка, затем бригады [4; с. 3].

Через несколько дней после начала войны он выехал на Западный фронт, где по приказу С.К. Тимошенко был направлен на организацию и оборону Соловьевской переправы, через Днепр, по которой войска Западного фронта переправлялись на левый берег. В июле 1941 г. Л. Доватор был награжден орденом Красного Знамени. В конце августа 1941 г. Лев Доватор назначается командиром кавалерийской группы в составе двух кавалерийских дивизий: 53-я Ставропольская, которой командовал комбриг К. Мельник, и 50-я Кубанская во главе с командиром полковником И. Плиевым [3; с.4].

Эта кавалерийская группа во главе С.Л. Доватором в августе – сентябре прошла с боями 1000 км, смогли деморализовать тылы 9-й немецкой армии, разгромили полк, штабы двух полков и топографический отдел 6-ой немецкой армии [2; с. 5].

После этого рейда Л. Доватору 2 сентября 1941 г. было присвоено звание генерал-майора, а 5 ноября он был награжден орденом Ленина [3; с.4].

Гитлеровское командование назначило за голову Доватора крупную денежную сумму – 50 тысяч марок и создало специальные отряды для его поимки.

Командованием фронта в полосу действий 5-й армии был передан 2-й гвардейский корпус Доватора. Его дивизии укрылись в лесах северо-восточнее Кубинки. Генерал Доватор находился в войсках и вместе со штабом и командирами готовил гвардейцев к очередному рейду [1; с.2].

17 декабря корпус Л. Доватора сумел прорваться в районе Тростенетского озера, громил вражеские войска, способствуя тем самым наступлению 16-й армии на Истринско-Волколамском направлении.

19 декабря передовые части кавалерийского корпуса вышли к реке Рузе. Здесь в бою у деревни Палашкино, Лев Доватор погиб, попав под шквальной огонь вражеских пулеметов [2; с.5].

21 декабря 1941 г. Льву Михайловичу Доватору было посмертно присвоено звание Героя Советского Союза [3; с.4].

В Москве на Новодевичьем кладбище, где похоронен Доватор воздвигнут памятник с надписью: «Герою обороны, защитнику Москвы Доватору Льву Михайловичу от Министерства обороны СССР» [2; с.5].

Земляки помнят и чтят имя героя. Его имя носят улицы в Улле, Бешенковичах, Витебске, Минске, Москве, колхозы, совхозы, училище, библиотека. Герою установлены памятники возле родной деревни Хотино, в городском посёлке Улла, на месте гибели. В Ульском профессионально-техническом лицее работает мемориальный музей Льва Доватора. Неоднократно навещала родину отца его дочь Маргарита, которая живет в Москве [4; с.3].

Литература:

1. Иванов, А. Генерал Доватор / А. Иванов // Центральная газета. - 2000. - №50. - С. 2.
2. Иоффе, Э. «Красный генерал» / Э. Иоффе // Республика. - 2004. - №243. - С. 5.
3. Памяти Доватора Л. М.: [Жизнеописание. Собрано читателями газеты С. И. Беловым и А. А. Сарбаем] // Витьби-чи.- 1998.- №27.- С. 4.
4. Чуйко, А. Первый герой района / А. Чуйко // Народное слово. - 2003. - №22. - С. 3.

БЕЛАРУСЬ У ВАЙНЕ 1812 г.

Панаскоў М.А.,
студэнт 2 курса УА “ВДАВМ”, г. Віцебск, Рэспубліка Беларусь
Навуковы кіраўнік – Юргевіч Н.К., канд. гіст. навук, дацэнт

Айчынная вайна 1812 г. – адна з самых гераічных старонак не толькі рускага, але і беларускага народа. Тэрыторыя Беларусі з’яўлялася арэнай баявых дзеянняў, а затым была акупавана французскімі войскамі.

Становішча Беларусі ў час вайны 1812 г. было вельмі цяжкім. Польская і апалячаная беларуская шляхта надзеялася на аднаўленне Напалеонам Рэчы Паспалітай і ВКЛ у межах 1772 г. Ва ўмовах вайны частка шляхты беларускіх і літоўскіх губерняў падтрымала імператара Францыі. У складзе сваёй арміі Напалеон прывёў у Расію 80 тысяч польскага шляхецкага войска. Польскіх памешчыкаў у Беларусі, Літве ён надзеяўся выкарыстаць у якасці дапаможнай сілы ў вайне супраць Расіі.

Падтрымала Напалеона і каталіцкая царква, якая бачыла ў імператары Францыі вызваліцеля і таксама надзеялася на аднаўленне Рэчы Паспалітай у межах 1772 г. Каталіцкае духавенства прымала ўдзел у арганізацыі сустрэч французскіх войскаў на беларускіх землях і прысягала на вернасць імператару. У складаным становішчы аказалася праваслаўе, за кошт якога ўзмацнілі свае пазіцыі і ўніяцкая, і каталіцкая царква [1].

Загадам ад 1 ліпеня 1812 г. Напалеон стварыў у Вільні Камісію Часовага ўрада Вялікага княства Літоўскага. Яе паўнамоцтва распаўсюджваліся на Віленскую, Гродзенскую, Мінскую губерні і Беластоцкую вобласць. У склад Камісіі ўвайшлі мясцовыя землеўласнікі, палітычныя дзеячы і вучоныя: С. Солтан (старшыня), К. Прозар, Ю. Серакоўскі, А. Сапега, Ф. Ельскі, А. Патоцкі і Я. Снядэцкі. Генеральным сакратаром быў прызначаны Ю. Касакоўскі. У кампетэнцыю Камісіі ўваходзіла спаганне падаткаў і размеркаванне бюджэтных сум, арганізацыя ўзброеных сіл і адміністрацыі на месцах, фарміраванне жандармерыі, стварэнне сістэмы адукацыі і судовых устаноў. Хутка ранейшае адміністрацыйнае дзяленне было заменена на французскі лад, а галоўныя пасады занялі французскія ваеначальнікі і інтэнданты [2].

Перад створанымі ваеннай і грамадзянскай адміністрацыямі была пастаўлена задача харчовага і фуражнага забеспячэння напалеонаўскага войска. Выканаць аб’ёмы паставак было немагчыма, а невыкананне яло да рэквізіцый, канфіскацый і розных санкцый. Становішча ўскладнялася тым, што Напалеон не разлічваў на доўгатэрміновыя ваенныя дзеянні, а таму не рабіў спецыяльных запасаў. Тым не менш, да лістапада 1812 г. агульнымі намаганнямі ваеннай і грамадзянскай адміністрацыямі ў Вільні і Мінску быў сабраны вялікі запас харчавання і фуражу (дастаўся наступачым рускім войскам) [3].

У планы імператара Францыі ўваходзіла мабілізаваць 300 тысяч ваеннаслужачых з герцагства Варшаўскага і Літвы. 25 ліпеня 1812 г. Камісія Часовага ўрада ВКЛ прымае рашэнне аб фарміраванні Літоўскай арміі. Ваенным камітэтам ВКЛ была прынята руская сістэма камплектавання войскаў, па якой кожны з землеўладальнікаў-дваран павінен быў паставіць пэўную колькасць рэкрутаў. Сяляне не выказвалі асаблівага жадання ісці ў войска. Большую актыўнасць праявіла шляхта. Да зімы 1812 г. войска ВКЛ налічвала каля 20 тыс. чалавек. На ўласныя сродкі магнатаў былі сфарміраваны коннагерскі полк І. Манюшкі, уланскія палкі Л. Паца і Д. Радзівіла, коннаартылерыйская рота Р. Тызенгаўза і інш. Палітыка Напалеона на тэрыторыі Беларусі ў гады вайны 1812 г., масавае марадзёрства і рэквізіцыі выклікалі масавае супраціўленне беларускага насельніцтва. У такіх умовах разгарнуўся партызанскі рух [3].

У найбольш складанай сітуацыі апынулася сялянства, якое ў зоне непасрэдных баёў шукала паратунку ў лесе, а пасля іх заканчэння не спяшалася вяртацца дадому. Гэта выклікала заклапочанасць гаспадароў і адміністрацыі. Ва ўмовах вайны адміністрацыя ўжо не мела магчымасці эфектыўна выкарыстоўваць рэпрэсіўны механізм. Гэта адчулі і сяляне, якія адмаўляліся выконваць феадальныя павіннасці, уцякалі ў лес. Каб навесці парадак, французскія ўлады пасылалі вайсковыя атрады. З прыходам французскай арміі сяляне пэўны час займалі палітыку чакання, ведаючы пра скасаванне прыгоннага права Напалеонам у Польшчы. Аднак Напалеон не мог пазбавіцца падтрымкі шляхты і на правядзенне гэтага мерапрыемства не пайшоў.

Ваенныя падзеі 1812 г. прынеслі Беларусі незлічоныя страты: тысячы загінуўшых, зруйнаваны гарады і вёскі, скарачэнне амаль напалову колькасці жывёлы. Былі страчаны многія культурныя каштоўнасці Беларусі. Толькі добрыя ўраджай 1813 і 1814 гг. дазволілі пазбегнуць на Беларусі масавага голаду. Аднак і пасля заканчэння вайны ўлады не спяшаліся прымаць кардынальныя меры па стабілізацыі становішча. Прыгоннае права было захавана, працягваліся рэкруцкія наборы, падатковы ціск амаль не змяншаўся. Разам з тым, мясцовая шляхта, нават скампраметаваная супрацоўніцтвам з Напалеонам, захавала свае правы і прывілеі. Негатыўныя наступствы падзей 1812 г. адчуваліся на Беларусі на працягу некалькіх дзесяцігоддзяў.

Літаратура:

1. Литвиновская, Ю. Духовенство Беларуси в период войны 1812 г. / Ю. Литвиновская // Гісторыя: праблемы выкладання. - 2004. - № 4. - С. 54-61.
2. Швед, В. Вялікае княства Літоўскае ў 1812 г. / В. Швед. // Беларускі гістарычны часопіс. - 2000 - № 3. - С. 9 - 15.
3. Лукашэвіч, А. Вайна 1812 г. / А. Лукашэвіч // Беларуская думка. - 2007. - № 8. - С. 119 - 124.

ИСПАНИЯ И АФРИКА: ПРОБЛЕМЫ ИММИГРАЦИИ В XXI в.

Прохоров А.Ю.,
студент 5 курса УО «ВГУ им. П.М. Машерова», г. Витебск, Республика Беларусь
Научный руководитель – Косов А.П., канд. ист. наук

Современная Испания является страной, стоящей одной из первых на пути иммиграции из Африки. Другими словами, она является воротами Европы и мостом, связывающим два континента. Если добавить к этому ее привлекательность для жителей Центральной и Восточной Европы, которые ищут новые возможности, то можно утверждать о том, что проблемы иммиграции являются чрезвычайно острыми для сегодняшней Испании.

Если проследить динамику в области миграции за последние десятилетия, характерную для Испании, то можно отметить, что в 1982 г. здесь насчитывалось около 200 тыс. официально зарегистрированных иммигрантов. В 1993 г. их количество составляло уже 393 тыс., а в начале 2008 г. число мигрантов в Испании достигло 5,22 млн. человек, из которых 3,98 млн. имели официальное разрешение на пребывание, в то время как оставшиеся 1,24 млн. были нелегалами [3, с. 48]. Безусловно, сегодня точную численность нелегалов в Испании определить не возможно. Ряд экспертов считает, что эта цифра достигает 1,5 – 1,6 млн. человек и большинство из них – африканцы [3, с. 48].

Если говорить о распределении нелегальных мигрантов по странам происхождения, то, по оценкам члена Народной партии Т. Барбуло, в ноябре 2009 г. 80 % всех нелегалов в Испании были выходцами из Субсахарской Африки, в основном из Мавритании, Сенегала, Гвинеи, Сьерра-Леоне, Мали и Нигерии, а 15% – алжирцы и марокканцы [1, с. 20]. Основные потоки их нелегальной миграции направлены в сторону Канарских островов и Андалусии – самой южной провинции Испании [1, с. 20].

В 2006 – 2009 гг. был проведен опрос 123 уличных торговцев-мигрантов в Барселоне, Севилье, Малаге, а также в Торремолиносе и Бенальмадене (двух курортных городках, расположенных в Андалусии), бизнес которых ориентирован на обслуживание туристов. В частности, они продают сумки, солнцезащитные очки, часы, дешевые украшения и предметы одежды. Данный опрос носил характер неформальной беседы и, подводя его итоги, следует отметить, что большинство африканцев достаточно охотно отвечали на вопросы. Специфика опроса состояла в том, что в поле зрения попала лишь определенная категория африканских мигрантов – уличные торговцы, деятельность которых носит полупулегалый характер. Вместе с тем, итоги опроса в определенной мере показательны для характеристики африканских мигрантов, занятых неформальной деятельностью в сфере услуг Испании [1, с. 20].

Как свидетельствуют данные, среднестатистический нелегальный или полупулегалый мигрант-африканец в Испании – это бывший житель Западной Африки, в возрасте не старше 30 лет, в большинстве случаев холостой, с начальным или средним образованием и с невысоким уровнем профессиональной подготовки. Он не торопится возвращаться на родину, но и не хочет остаться в Испании навсегда, рассматривает Испанию как транзитную страну для дальнейшего следования в другие страны ЕС, главным образом во Францию и Германию [1, с. 20].

Как известно, большинство иммигрантов из Африки становятся в Испании неквалифицированными рабочими или чернорабочими, получая те рабочие места, которые не привлекают коренных испанцев. В особенно тяжелом положении находятся нелегальные иммигранты, зачастую занятые в подпольной экономике и подвергающиеся сверхэксплуатации. При этом часть нелегальных иммигрантов занята мелким бизнесом и розничной торговлей, а некоторые из них даже напрямую связаны с преступностью, торговлей наркотиками и проституцией [3, с. 51].

Официальные прогнозы относительно иммиграции в Испании содержатся в докладах об изменении состава населения страны до 2050 г., подготовленных Национальным институтом статистики. Отмечается, что предполагаемая численность иммигрантов в ближайшие 40 лет составит около 250 млн. в год. Согласно этому прогнозу, в Испании будет 14 млн. новых иммигрантов, и к 2059 г. иностранцы составят одну треть населения по сравнению с 11% в настоящее время [2, с. 76]. Можно отметить, что если эти прогнозы сбудутся, то Испания станет страной с наибольшей численностью иностранного населения, как по абсолютным, так и по относительным показателям.

Таким образом, Испания считается одной из основных стран Европы, на границах которой сосредоточено наибольшее количество нелегальных иммигрантов. Связано это с тем, что она является европейской страной, которая граничит с Африканским континентом, что непосредственным образом формирует один из основных потоков иммиграции в Испанию – африканский. Безусловно, это создает ряд серьезных проблем для государства. Так, незаконная иммиграция создала множество экономических и культурных проблем, окончательных решений для которых не найдено до сих пор. Как будет развиваться данный процесс дальше – одна из главных проблем развития Испании в XXI в.

Литература:

1. Абрамов, И.О. Испания – новый центр притяжения африканских мигрантов / И.О. Абрамов // Азия и Африка сегодня. – 2010. – № 6. – С. 18 – 24.
2. Марку, С. Интеграция иммигрантов в Испании / С. Марку // Латинская Америка. – 2010. – № 2. – С. 74 – 86.
3. Хенкин, С. Мусульмане в Испании: проблемы адаптации / С. Хенкин // Мировая экономика и международные отношения. – 2008. – № 3. – С. 48 – 58.

ПРОБЛЕМА СТАНОВЛЕНИЯ НАЦИОНАЛЬНОЙ ГОСУДАРСТВЕННОСТИ В БЕЛОРУССКОЙ ИСТОРИОГРАФИИ

Соболевская И.Л.,

магистрант УО «ВГУ им. П.М. Машерова», г. Витебск, Республика Беларусь

Научный руководитель – Акунович В.В., канд. ист. наук, доцент

Изучение проблемы национально-государственного строительства в Беларуси 1917-1922 гг. XX в. в отечественной историографии осуществляется с 1917 г. до наших дней. На исследовательский процесс влияли аналитические возможности самой исторической науки и субъективные факторы, что явилось основанием для выделения и рассмотрения важнейших этапов. В историографии национально-государственного строительства можно выделить следующие периоды: первый период – 20-е годы XX в.; второй период – 30-е гг. - первая половина 50-х гг. XX в.; третий период – вторая половина 50-ых – 80-ые гг. XX в.; четвертый – с 90-х гг. XX в. до наших дней. [3, с. 27-28]

К первому периоду относятся научные исследования от появления первых публикаций в 1917г. до сентябрьского пленума ЦК КП(б)Б 1929 г., приведшего к радикальным изменениям в исторической науке. Единого мнения относительно путей построения национальной государственности в белорусской историографии изначально не сложилось. Основные позиции представляли непосредственные участники событий 1917-1922 гг. Авторы публикаций А. Бурбис, М. Довнар-Запольский, К. Езовитов, Д. Жилунович, И. Воронко, В. Кнорин, И. Лёсик, В. Игнатовский, А. Цвикевич, Ф. Турук принадлежали к разным идеологическим направлениям. Неодинаков был их научный и социальный статус. К 1918 г. в белорусской историографии оформилось два подхода: национально-демократический и марксистский. К концу 20-х гг. XX в. на-

блюдается усиление идеологических позиций коммунистической партии, сузилась тематика исследований. Марксисты, активизировав борьбу с «национал-демократизмом», фактически избавились от главного оппонента.

Для второго периода характерно дальнейшее укрепление позиций марксистской историографии в исторической науке. Изучение проблемы построения национальной государственности осуществлялось с классовых позиций. Работы сторонников марксистского подхода А. Зюзькова, А. Сенкевича, С. Агурского практически не отличались друг от друга. Проблема государственности как таковая отходила на второй план, поскольку главная задача исследователей состояла в критике национально-демократических позиций. Следует отметить, что белорусская историческая наука подверглась жестким гонениям. В 30-е гг. XX в. были репрессированы деятели белорусского национального движения. Источниковая база исследований оставалась ограниченной из-за невозможности доступа к архивным материалам. Разработка проблемы была приостановлена Великой Отечественной Войной. По её окончании научно-исследовательская деятельность активизировалась. Особое внимание историков было обращено на изучение образования ССРБ.

Для третьего периода характерна относительная демократизация жизни, после XX съезда КПСС, появляются новые исследования, посвященные революционной тематике. В этот период активизируется процесс изучения белорусской государственности. Исследователи обращаются к малоизученным темам, используют в своих работах архивные материалы, значительно дополняющие исследования и помогающие разобраться в событиях. Идеализация государственности советского типа нашла отражение в работах того периода. Следует отметить таких исследователей как Каменская Н.В., Круталевич В.А., Солодков Т.Е., Почанин С.З., Сташкевич Н.С.

Например, В. А. Круталевич в своей монографии «Рождение белорусской Советской Республики» дает анализ работ отечественных и зарубежных исследователей, посвященных проблеме образования Белорусской ССР. Он стремился охватить все основные моменты национально-государственного строительства в Белоруссии: формирование центральных правительственных органов, местного государственного аппарата, правовую систему, территориальные решения.[1, с. 45]

На современном этапе основной проблемой исследований становится проблем белорусского государственного и национального движения. Проблема построения белорусской государственности в 1917-1922 гг. становится актуальной в связи с выходом Белоруссии из состава СССР и провозглашением независимости Республики Беларусь. Новые тенденции в науке, связанные с необходимостью изучения на новом уровне прошлого белорусского государства привели к переоценке роли белорусского национального движения в создании белорусской государственности. Детальное освещение эта тема получила в исследованиях А.А. Воробьева, Н.С. Сташкевича, С.С. Рудовича, В.Ф. Ладысева, П.И. Бригадина.[2, с.53]

Научная значимость материалов опубликованных в период с 1917 г. XX в. до наших дней велика, но это не должно стать основанием для прекращения научных поисков по этой проблеме.

Литература:

1. Круталевич, В.А. Рождение Белорусской Советской Республики (На пути к провозглашению республики. Октябрь 1917 – декабрь 1918г.)/В.А. Круталевич. – Мн., 1975. – С. 145
2. Тохиян, Т.М. Проблема становления национальной государственности 1917-1922 гг. в Белорусской историографии второй половины 50-х – первой половины 80-х годов/Т.М. Тохиян// Вестник Брестского университета. Серия гуманитарных и общественных наук. – 2003. – №2(33). – С. 49-56
3. Энциклапедыя Гісторыі Беларусі: у 6 т. Т.3. гімназіі – кандэнцыя/ Беларус. Энцыкл.; Рэдкал.: Г.П. Пашкоў (галоўны рэд.) і інш.; маст. Э.Э. Жалевіч. – Мн.: БелЭн, 1996. – 527с.:іл.

СТАНОВЛЕНИЕ СОВЕТСКОЙ ПОЛИТИЧЕСКОЙ ЦЕНЗУРЫ В 1920–1930-е годы

Савченко Е.С.,

студентка 3 курса УО «ВГУ им. П.М. Машерова», г. Витебск, Республика Беларусь

Целью данной работы является рассмотрение процесса становления советской политической цензуры в области литературы и печати.

История цензуры начинается со времени возникновения первых цивилизаций. Её становление и оформление как обязательного атрибута власти прошло длительный период. Неправильно было бы говорить о том, что цензура появилась вместе с возникновением письменности. Скорее можно утверждать, что с появлением письменности, цензура окончательно укрепила свои права в политической жизни; а с появлением печатного станка и вовсе заняла одно из главенствующих положений.

Исторически сложились две формы цензуры: предварительная и последующая. Эта система была создана, прежде всего, для того, чтобы исключить из дальнейшего распространения тексты и произведения «неудобного содержания», если те на предварительном этапе контроля по каким-либо обстоятельствам попали в печать. Как дореволюционная российская, так и советская цензура могли похвастаться высоким уровнем развития обеих форм цензуры.

Цензура является одним из важнейших элементов политической жизни государства; а в условиях советской системы и вовсе играла главенствующую роль. Главной её силой была регулирующая роль партии и тесное сотрудничество с репрессивными органами.

История складывания государственного цензурного аппарата имеет свою периодизацию: с 28 октября 1917 («Декрет о печати») до 20 января 1918 г. – «декретная цензура»; с 20 января 1918 до 1 августа 1921 г. – военная цензура в составе Наркомпочтеля и РВС; с августа 1921 до 6 июня 1922 г. - военная цензура в составе ВЧК – ГПУ до образования Главлита [1, с. 223]. Однако лишь с учреждением 6 июня 1922 года Главного управления по делам литературы и издательств при Наркомпросе РСФСР, а также его местных органов, цензура приобрела относительно централизованный характер. Главлит учреждался в целях объединения всех видов цензуры печатных произведений. Согласно «Положению о Главном Управлении по делам литературы и издательств» на него возлагались следующие функции: 1) предварительный просмотр всех предназначенных к опубликованию или распространению произведений, как рукописных, так и печатных, изданий периодических и неперидических, снимков, рисунков, карт и т.п.; 2) выдача разрешений на право издания отдельных произведений, а рав-

но органов печати периодических и непериодических; 3) составление списков произведений печати, запрещённых к продаже и распространению; 4) издание правил, распоряжений и инструкций по делам печати, обязательных для всех органов печати, издательств, типографий, библиотек и книжных магазинов [2]. Из этих положений можно сделать вывод, что Главлит осуществлял предварительную, а точнее, даже предупредительную цензуру.

Однако сколько бы широкими полномочиями не обладал Главлит, он находился лишь в середине цензурной лестницы. Уже с начала 1920-х годов карательные органы ОГПУ/НКВД были в сущности сверхцензурными органами. Они проводили последующий контроль, выявляли ошибки, допущенные работниками Главлита, которые порой не поспевали за часто меняющимися стандартами печати. Можно отметить, что Главлит, формально находясь в структуре Наркомпроса, фактически подчинялся органам госбезопасности [3]. Но не следует преувеличивать зависимость цензурного управления от тайной полиции, как и не следует отрицать факт разделения их функций. Так, если Главлит имел дело с уже написанными текстами, то сотрудники госбезопасности должны были проводить «профилактику» в писательской среде, оповещать «работников пера» о том, что и как должно быть написано.

Но даже решение сотрудников госбезопасности не было окончательным. Вершину цензурной иерархии занимала идеологическая цензура, осуществляемая партийным руководством. Идеологическая структура партии внимательно следила за центральными и периферийными издательствами, могла наложить запрет на производство одобренное сотрудниками Главлита и госбезопасности.

В целом, в результате осуществления бдительного предварительного и последующего контроля, создания и укрепления органов цензуры, к 1930-м годам в советской России сложился мощный аппарат идеологического надзора как одна из ярких особенностей советского общества.

Литература:

1. Горяева, Т.М. Политическая цензура в СССР. 1917-1991 гг. / Т.М. Горяева. – 2-е изд., испр. – М.: РОССПЭН, 2009. – 407 с.
2. Положения о Главном Управлении по делам литературы и издательства (Главлит) [Электронный ресурс]. – Режим доступа: <http://opentextnn.ru/censorship/russia/sov/law/snk/1922/?id=3382>. Дата доступа: 08.02.2012
3. Блюм, А.В. Советская цензура в эпоху тотального террора. 1929-1953 / А.В. Блюм. – СПб., Академический проект, 2000. – 314 с. [Электронный ресурс]. – Режим доступа: <http://opentextnn.ru>. Дата доступа: 08.02.2012

СОВРЕМЕННЫЙ КОНФЛИКТ ИНТЕРЕСОВ ВОСТОКА И ЗАПАДА

Савченко Е.С.,

студентка 3 курса УО «ВГУ им. П.М. Машерова», г. Витебск, Республика Беларусь

На протяжении тысячелетий человеческое общество развивалось не как единый организм, а как совокупность различных групп людей, имеющих различные культурные, моральные и ментальные характеристики. Человеческая история – это не просто история возникновения и развития каждой отдельно взятой общности людей, это история развития цивилизаций. И каждая цивилизация имеет свои специфические черты в политической, экономической, религиозной и культурной жизни. Что в свою очередь приводит к неизбежному столкновению интересов, а порой и к кровавым конфликтам.

В различной литературе указывает разное количество существовавших и существующих цивилизаций. Так, например С. Хантингтон выделял 7-8 цивилизаций [1, с.17], Шпенглер – 8 культурных типов [2, с.17], Тойнби исследовал 21 цивилизационный тип, впоследствии сократив свою схему до 13 самостоятельных локальных цивилизаций [2, с.18]. Но нас будет интересовать более условное разделение. Исключив из рассмотрения восточнославянские народы и страны, выделим два крупных организма: западную и восточную цивилизации.

Противопоставление Востока и Запада началось ещё в период Средневековья, но особую окраску приобрело с наступлением Нового времени. Запад начинает вырваться вперёд в своём развитии и всё более явными становятся культурные и ментальные различия. Традиционалистский Восток развивается в рамках коллективизма, общинности, иррационального мироощущения. Даже сейчас, в третьем тысячелетии, он сохраняет верность своим традиционным культурным ценностям. Тогда как ускоренно модернизирующийся Запад проявляет необычайную мобильность и делает ставку на частную собственность и прагматический взгляд на мир.

Но в последние десятилетия всё начало меняться. Запад, пока ещё находясь на позиции лидера, постепенно начинает уступать Востоку, который высокими темпами повышает свой экономический потенциал. С ростом уровня развития, восточные страны начинают всё больше утверждать свои собственные ценности и интересы, а те, что им навязывает Запад попросту отвергать. Порой усиление уверенности в собственных силах приводит к возникновению фундаментальных идей господства восточной цивилизации (особенно мусульманских стран) над западной. Да и Запад ещё не утратил чувство своего превосходства. Эти конфликты интересов приводят к тому, что и Восток, и Запад создают базы для усиления политического влияния в мире. Особенно показательна сейчас ситуация в Иране, который является одной из немногих стран с действующим теократическим строем. Уже давно его внутренняя и внешняя политика вызывает беспокойство мирового сообщества. И одной из главных проблем является угроза Ирана перекрыть Ормузский пролив, который имеет важное экономическое значение. Что в свою очередь приведёт к ущемлению интересов США и Западной Европы. В этих условиях можно делать лишь предположения об исходе данного конфликта. И только от власти имущих зависит, повторится ли опыт двух кровавых побоищ XX века.

Литература:

1. Хантингтон, С. Столкновение цивилизаций / С. Хантингтон. – М.: ООО «Издательство АСТ», 2003. – 603 с.
2. Шишова, Н.В., Акулич Т.В., Бойко М.И. и др. История и культурология. Изд. второе, перераб. и доп. / Н.В. Шишова. – М.: Логос, 2000. – 456 с.

ЭКОЛОГИЧЕСКИЙ ТУРИЗМ ВИТЕБСКОЙ ОБЛАСТИ

Сафронова А.Л.,
студентка 5 курса УО «ВГУ им. П.М. Машерова», г. Витебск, Республика Беларусь
Научный руководитель – Котович Т.В., доктор искусствоведения, профессор

Одним из районов Витебской области, где активно развивается экологический туризм, и другие его виды является Браславский район.

С целью сохранения и приумножения природных богатств Браславского края в 1995 году создан национальный парк «Браславские озера», территория которого обладает прекрасными условиями для организации таких видов туризма и отдыха как: водного, пешего, велосипедного, спортивной охоты и рыболовства, а также зимнего отдыха.

Территория парка насчитывает свыше 30 туристических объектов. Это памятники истории, археологии. Богата многочисленными памятниками монументального зодчества, представлены памятники природы местного и республиканского значения, в том числе парки Бельмонт и Видзы-Лавчинские, дуб - потриарх в д. Опса, группа лиственницы сибирской в деревнях Ахремовцы и двор Струсто, а также принесенный ледником 21 валун длиной более 3 м и др.

Кроме того, на территории района выработаны и действуют туристско – экскурсионные маршруты. Каждый из отдыхающих может найти согласно своим предпочтениям маршрут по вкусу.

Кроме Браславского богат на наличие объектов экологического туризма Глубокский район. На территории района находится 106 озер, в том числе и самое глубокое озеро Беларуси - Долгое и третье по глубине оз. Гиньково с уникальными природными пещерами. ¼ часть территории района занимают леса, уникальность представляет гидрологический заказник «Голубицкая пуца». В районе работает Глубокский опытный лесхоз, на базе которого создан и работает дендрологический сад, где собраны и произрастают около 500 видов растений из различных уголков земли

В районе насчитывается 20 памятников природы, в том числе ботанические заказники «Зеленая дубрава» и «Холмогоры», ландшафтные заказники «Плиский Камовый массив». Широко известны садово-парковые комплексы: парк графов Моле в д. Залесье, ландшафтный парк в д. Мосар.

На Глубоччине сохранилось немало памятников архитектуры. Под опекой ЮНЕСКО находятся: Собор Рождества Богородицы 17 века, Костел францисканцев 18 века в д. Удело, а также Троицкий костел 18 века и др.

Для гостей Глубоччины предлагаются историко-познавательные и экологические маршруты.

Среди множества видов туризма в этом регионе представлен также и конный.

Наиболее популярным местом посещения туристов данного региона является д. Мосар, которая известна удивительной красоты костелом Святой Анны конца 18 века. Костел окружает ландшафтный парк. Аккуратные зеленые газоны, экзотические цветы, искусственные водоёмы с лилиями и множественные статуи придают Мосару славу «маленькой Швейцарии», или как его еще называют «Белорусского Версаля».

Помимо указанных на территории Витебской области существует ряд других мест, которые являются важными объектами экологического туризма. Витебщина настоящий клад экологически чистых мест, где каждый уголок природы неповторим и уникален. И для того чтобы почувствовать себя затерявшимся в первозданном мире, нужно, хотя бы раз, посетить какой либо из заповедных уголков белорусской природы.

Но что касается Беларуси, то относить к экотуризму только природную составляющую возможно не совсем разумно. Я считаю более приемлемым для нашей республики определение данного вида туризма с позиции сочетание познавательной, экологической и культурной составляющих. Где наряду с созерцанием красот природы, знакомством с флорой и фауной происходит еще и знакомство с культурными достопримечательностями страны, что вносит существенное разнообразие во времяпрепровождение туристов. А также развитие данного вида туризма в форме агротуризма, что даст помимо дополнительного дохода занятым в этой сфере возможность выбора туристам и будет способствовать развитию конкуренции, что в свою очередь приведет к улучшению качества предоставляемых услуг.

Литература:

1. Косолапов, А.Б. Теория и практика экологического туризма учебное пособие для студентов высших учебных заведений / А.Б. Косолапов. - М.: КНОРУС, 2005. - 229 с.: ил.
2. Прокофьева, Л.Л. Витебская область. Природа, туризм, спорт, отдых./ под ред. Прокофьевой Л.Л.- Витебск: ГИДУП « Витебский Центр маркетинга», 2005. - 256 с.: ил.

МЕРОПРИЯТИЯ СОВЕТСКОЙ ВЛАСТИ ПО МОДИФИКАЦИИ ОБЫДЕННОГО СОЗНАНИЯ НАСЕЛЕНИЯ ПУТЕМ ПОСТРОЕНИЯ «НОВОГО БЫТА» В 1920-е гг.

Сергеенко А.В.,
магистрант УО «ВГУ им. П.М. Машерова», г. Витебск, Республика Беларусь
Научный руководитель – Демидов А.Б., канд. филос. наук, доцент

Цель данной работы — выявить и суммировать данные Государственного архива Витебской области о мероприятиях, проводившихся органами советской власти в 1920-е гг. для преобразования обыденного сознания населения посредством построения «нового быта».

Из марксистской методологической установки об определенности сознания бытием следует, что обыденное сознание населения формируется в процессе ежедневной практической деятельности людей. Оно является отражением повседневной жизни и возникает под непосредственным влиянием быта. Обыденное сознание характеризуется консервативностью и догматичностью, что делает данную часть общественного сознания крайне устойчивой по отношению к целенаправленной деятельности по ее модификации.

После прихода в 1917 г. к власти большевиков, начинается осуществление системы мероприятий, целью которых было построение «нового быта». Он должен был быть распространен на всей территории советского государства и стать характерной чертой нового социалистического общества, в котором не было бы места социальному неравенству и абсолют-

но все граждане нового государства в равной степени могли пользоваться всеми благами, предоставляемыми им. «Новый быт» понимался как совокупность новых норм повседневной жизни, в соответствии с которыми должны жить граждане нового свободного советского государства.

В успешном распространении «нового быта» большевики основной упор делали на рабочий класс как более сознательный в сравнении с крестьянством, для которого традиционность оставалась главной чертой повседневной жизни и в 1920-х гг. Многие мероприятия осуществлялись преимущественно в городской среде и отличительные черты эпохи были очевидны, прежде всего, в повседневной жизни городского населения.

Октябрьская революция ставила своей задачей не только установление новой власти, но и коренное преобразование образа жизни общества, формирование «человека нового типа», который тяготеет к коллективизму в повседневной жизни и не связан религиозными предрассудками. Объективная реальность первых послереволюционных лет показала, что традиционные нормы тяжело изживаются из обыденного сознания и вековые устои не могут быть искоренены через постановления Центрального комитета РКП(б). Этот факт признавался лидерами партии, и они призывали «строителей коммунизма» обращать на это особое внимание.

Так, при решении жилищного вопроса, который в 1920-е гг. остро стоял перед государством, особое внимание придавалось общежитиям и домам-коммунам, поскольку они способствовали решению двух задач одновременно – решению жилищной проблемы и построению «нового быта». С их помощью власти пытались привить гражданам коллективизм в общественной и личной жизни. Однако данная форма совместного проживания не получила повсеместного одобрения, и рабочие при возможности стремились получить отдельное жилье. Одной из причин неудач подобных социальных экспериментов можно назвать нарушение принципа постепенности внедрения новых коллективных форм совместной организации быта.

Одной из главных задач советского правительства в области регламентации быта населения являлась антирелигиозная борьба, целью которой было уничтожение «религиозных пережитков». Вводимые обряды были направлены на упрочение позиций новой власти, популяризацию режима и замещение старых праздников новыми революционными. Стали проводиться коллективные «красные свадьбы» рабочих, которые, как отмечалось, «есть частичка нового быта, на началах товарищеского отношения брачующихся, без участия попов» [1, л. 24]. Они сопровождалась докладами о новом быте, спектаклями. Вместо крещения детей стали распространяться «красные крестины». Отмечалось, что «крещение новорожденного ребенка красными крестинами дает пример, что рабочий класс осознал и начинает отбрасывать религиозные предрассудки» [2, л. 30].

Несмотря на проводимую антирелигиозную политику, в 1920-е гг. религиозность оставалась характерной чертой сознания простого населения, особенно среди женщин. Документы 1924 г. свидетельствуют, что в г. Витебске «в праздничные дни заметно увеличивается число людей, приходящих в церковь. Это объясняется следующим: большинство ходят женщины, как старухи, так и молодые. Молодежь в связи с удешевлением мануфактурных изделий, хорошо одеваясь, идут в церковь молиться и проводить праздничное время. И потом по сравнению с прошедшими годами экономическое положение зажиточного элемента несравненно улучшилось, они оказывают поддержку попу» [3, л. 248].

Таким образом, в повседневной жизни населения в 1920-е гг. сосуществовали веками закреплённые традиции и активно насаждаемые сверху новые нормы жизни, призванные способствовать построению социалистической модели общества. Однако обыденное сознание проявило устойчивость к комплексу мер по его модификации, и искусственно насаждаемые обряды и нормы жизни не прижились.

Литература:

1. Государственный архив Витебской области (далее ГАВО). — Ф.10051-п. — Оп.1. — Д.125.
2. ГАВО. — Ф.10056-п. — Оп.1. — Д.30.
3. ГАВО. — Ф.10051-п. — Оп.1. — Д.26.

ИСТОКИ ФРАНЦУЗСКОГО РЫЦАРСТВА

Соловьев Я.О.,

студент 3 курса УО «ВГУ им. П.М. Машерова», г. Витебск, Республика Беларусь

Научный руководитель – Яковлева Г.Н., канд. ист. наук, доцент

Появление рыцарства в Европе произвело переворот в социальных отношениях и военном деле и стало знаковым для европейской истории. Цель данной работы – осветить факторы, повлиявшие на возникновение европейского рыцарства.

Влияние на появление рыцарства оказали множество культур и народов. Важную роль сыграло античное наследие. Как и легионеры, рыцари были профессионалами, главным занятием которых была война («рождены с мечём в руках»). Античная литература (рассказы про Александра Македонского, Цезаря и др.) также в немалой степени повлияла на идеологию рыцарства. Однако ряд исследователей, в частности Д. Бартелеми, отрицают значимость воздействия традиций Рима на становление рыцарства [1, с. 41-42].

Основное воздействие на становление и формирование рыцарства оказали германцы. В этом сходятся большинство учёных, занимающихся данной проблемой. Прослеживается большая преемственность обычаев, нравов, боевой тактики рыцарей и древних германцев. Посвящение в рыцари во многом схоже с инициацией у франков, готов, лангобардов и других варварских народов. Отношения между вассалом и сеньором во многом напоминают отношения между вождём и присягнувшими ему воинами. Тактика ведения боевых действий разомкнутым строем тоже была схожей. И рыцарь, и древний германец были воинами-индивидуалистами, полагавшими в бою в основном на себя. Да и в целом, первые рыцари были потомками германцев, так что переоценить влияние тут действительно невозможно [1, с. 11-13].

По мнению Ф. Кардини, огромное влияние на становление рыцарства оказали народы Востока, в основном кочевые [2, с. 37-50]. Именно они активно использовали лошадь в военном деле и добились в этом немалых успехов. Им удалось выработать эффективную тактику применения кавалерии, в том числе и тяжёлой, и вывести породы лошадей, способных выполнять поставленные задачи [там же]. И римляне, и германцы, не раз терпели поражения от этих конных армий [4, с. 194-195].

Так же не стоит забывать, что рассматриваемый период является временем окончательной победы христианства в среде германцев. Изначально христианство не принимало идеи войны, но под воздействием различных факторов вынуждено было внести коррективы в своё учение. Св. Августин писал, что нельзя считать, что всякий, служащий при боевом оружии, неугоден Богу [3, с. 33-40]. С тех пор церковь изо всех сил старалась не только оправдать войну праведную, но и всячески подчинить воинство Христово своим целям. Тесно переплетаясь с обычаями франков, часто меняя их и адаптируя, христианская мораль оказала огромное влияние на рыцарский кодекс чести [2, с. 104-106].

Вот где, на наш взгляд, лежат корни средневекового рыцарства. Именно синтез трёх великих культур - позднеримской, германской и «степной» - при огромном последующем влиянии христианства привёл к возникновению феномена рыцарства. Но для его появления ещё необходим был некий катализатор. Им явилась та ситуация, которая сложилась в Европе в VII-VIII веках н.э. Римская империя прекратила своё существование. Унаследовав значительную её часть, Франкское государство унаследовало и часть её проблем. Римская империя находилась «в кольце врагов», в таком же положении оказались и франки. С Пиренеев на них наседали арабы, с Востока - кочевые народы (аланы, позже венгры). Очень напряжённые отношения были с Византийской империей. Частыми были восстания и бунты внутри страны. Армия же состояла из пешего ополчения свободных франков-аллодистов, которая была не в состоянии отвечать требованиям своего времени. Ополчение было недостаточно хорошо вооружено и обучено, что сильно снижало его эффективность. На сбор войска требовалось много времени, пехотная армия часто просто не успевала дать адекватный ответ противнику. Также королю нужна была крепкая опора своей власти - верные воины. К тому же основные противники франкского королевства - арабы и аланы имели в основе своих армий конницу, значительно превосходившую по своей эффективности войска короля. К тому же Каролингам, заменившим Меровингов не самым честным способом, необходима была надёжная поддержка, которую они видели в профессиональных конных воинах [1, с. 284-287].

Знаковым событием того времени является битва при Пуатье в 732 году. Многие историки считают её поворотным моментом в истории, датой «рождения рыцарства» [4, с. 361-363]. Иные, в частности Ф. Кардини, не склонны переоценивать данное сражение [1, с. 279-281]. Но тот же Кардини соглашается с тем, что именно после 732 года начало рождаться рыцарство. И дело тут, конечно же, не только в каком-то одном сражении. Способствовали появлению конных воинов-профессионалов и распространение к этому времени стремян и подков, сделавших возможным эффективное применение лошади на поле боя. Так или иначе, именно с этих пор мы можем говорить о начале процессов, которые привели к зарождению рыцарства и погружению Европы в эпоху феодализма.

Таким образом, становление французского рыцарства является процессом чрезвычайно сложным и очень многогранным. Здесь мы видим и влияние культур самых разных народов, и влияние церкви, и различные социальные и экономические факторы, а также прогресс в технике и военном деле.

Литература:

1. Бартелеми Доминик, Рыцарство: от древней Германии до Франции XII в. / Пер с франц. М.Ю. Некрасова. – СПб.: ЕВРАЗИЯ, 2012. – 584 с.
2. Кардини, Ф. Истоки современного рыцарства: Пер. с ит. / Ф. Кардини. – М.: Прогресс, 1987. – 384 с.
3. Жан Флори. Идеология меча. Предыстория рыцарства / Перевод с фр. М.Ю. Некрасов; науч. Ред. к. и. н. Ю. П. Малинин/ Жан Флори. – СПб: Евразия, 1999. – 320 с.
4. Торопцев, А.П. Мировая история войн: Энциклопедия. / А.П.Торопцев. – М.: Изд-во Эксмо, 2004. – 928с.

ДЕМОГРАФИЧЕСКАЯ СИТУАЦИЯ В БССР В 1970-х – ПЕРВОЙ ПОЛОВИНЕ 1980-х гг.: ПРИЧИНЫ МИГРАЦИИ ИЗ ДЕРЕВНИ В ГОРОД

Фатянова А.Е.,

студентка 4 курса УО «ВГУ им. П.М. Машерова», г. Витебск, Республика Беларусь
Научный руководитель – Мандрик И.В., доктор. ист. наук, профессор

Согласно всесоюзной переписи населения 1979 г. численность населения БССР составляла 9532,5 тыс. человек, что на 533,3 тыс. больше по сравнению с 1970 г. и на 396,5 тыс. меньше по сравнению с 1985 г. [3].

В 1979 г. наибольшее число граждан проживало в г. Минске – 1262 тыс. человек, в Гомеле – 383 тыс., в Витебске – 297 тыс., в Могилёве – 290 тыс., в Гродно – 195 тыс., в Бресте – 177 тыс. [1].

Структура населения БССР по полу по итогам переписи населения 1979 г. характеризовалась превышением численности женщин: 53,6% численности всего населения составляли женщины, 46,4% - соответственно мужчины. В целом по республике на 1000 мужчин приходилось 1155 женщин [1].

Средняя продолжительность жизни женщин в 1969-1970 гг. составляла 76,1 года, в 1980 г. – 75,7 года; мужчин – 68,3 года и 66,1 года соответственно [3].

В 1960 г. в БССР родилось 200,2 тыс. человек. В последующие годы этот показатель не был достигнут: в 1970 г. – 146,676 тыс. человек; в 1979 г. – 151,8 тыс.; в 1985 г. – 165,034 тыс. [3].

В 1970 г. в БССР число умерших составило 68974 человек, в 1979 г. - 90837 человек, в 1985 г. – 105,69 тыс. человек, причём уровень смертности в сельской местности в 1979 г. на 25% был выше, чем в городе [3].

В 1979 г. на долю БССР среди республик СССР приходилось 3,2% рождений, 3,4% смертей, а 1985 г. – 3% и 3,6% соответственно [1].

По данным переписи населения 1979 г. мужское население в возрасте от 0 - 14 лет составляло 25,4%, от 15 – 64 лет – 67,1%, от 65 лет и старше – 7,5%. На женщин детородного возраста (15 - 49 лет) приходилось 48,7% всего женского населения БССР в 1979 г. [1].

Среднее количество детей, рождаемой женщиной за её жизнь в 1969-1970 гг. составляло 2,3 ребёнка, в 1980 г. – 2,014 ребёнка. В 1939-40 гг. этот показатель составлял 3,25 ребёнка [3].

В БССР в 1979 г. на 1000 человек населения приходилось браков 10,8%, разводов 3,1%; в 1985 г. – 9,9% и 3,1% соответственно [1].

Одним из факторов, влияющих на численность населения и его структуру, является миграция. В 70 - е – первой половине 80 - х гг. особую роль в раскрестьянивании белорусской деревни сыграла миграция сельского населения в города республики [4].

Основная причина миграции сельского населения лежала в материальной сфере и была связана с различием уровня жизни проживавших в селе и городе. Это различие проявлялось в неравенстве материального благосостояния, в объёме и структуре потребления материальных благ, в структуре бюджета рабочего и свободного времени, в условиях и сфере приложения труда, в жилищно-бытовых условиях и степени развития коммунально-бытового обслуживания, в образовательном уровне и возможностях его повышения, в состоянии культурно-просветительной работы и здравоохранения [2].

Продолжался стабильный процесс уменьшения сельского населения, удельный вес которого с 1970 по 1980 гг. сократился с 57 до 44%, а в 1985 г. составил уже лишь 38%. Удельный вес городского населения, соответственно, увеличился с 43% до 56% и 62%.

В 70 - е – первой половине 80 - х гг. темпы роста городского населения были выше, чем по СССР в целом. В общей структуре миграции населения на долю переселений из сёл в города по переписи населения 1970 г. приходилось 38,3%. По областям республики и Минску эта доля колебалась от 35,9% в Витебской области до 50,2% в г. Минске [4].

Литература:

1. Демографический ежегодник СССР / Гос. ком. СССР по статистике, Информ. – изд. центр. – М. : Финансы и статистика, 1990. – 639 с.
2. Лин Д. Г. Сельское население Беларуси: демографический анализ : монография / Д. Г. Лин, С. Д. Предыбайло. – Гомель : Барк, 2008. – 274 с.
3. Никитенко П. Г. Демографические проблемы социума: состояние и тенденции развития в Республике Беларусь / П. Г. Никитенко, А. А. Раков. – Мн. : Право и экономика, 2005. – 112 с.
4. Сакович В. С. Белорусское село в 70 – 90 годы : миграция населения, трудовые ресурсы / В. С. Сакович. – Мн. : Издатель В. С. Сакович, 1997. – 167 с.

НАЦИОНАЛЬНЫЙ СОСТАВ АРМИИ НАПОЛЕОНА НАКАНУНЕ 1812 года

Шалаш А.Л.,

студентка 5 курса УО «ВГУ им. П.М. Машерова», г. Витебск, Республика Беларусь
Научный руководитель – Гапионек Е.В., ст. преподаватель

1812 г. – на территорию Российской империи вступила наполеоновская армия, которая состояла как из покорённых государств, так и союзных. Изучением данного вопроса занимались некоторые европейские исследователи, такие как К. Клаузевиц, Г. Дельбрюк, Д. Чэндлер, а также русские историки – П.А. Жилин, Л.Г. Бескровный, Н.Ф. Гарнич, В.И. Пичета, Д.П. Бутурлин, А.Н. Попов и др. [3].

Все государства, союзные с Францией или находившиеся от нее в вассальной зависимости, обязаны были предоставить свои контингенты в соответствии с заключёнными договорами. Таким образом, в составе французской армии оказались контингент великого герцогства Варшавского (около 35.000 человек), Рейнского союза (до 100.000 человек), отдельные отряды из Италии, не входивших в состав французской империи, а также незначительные контингенты из Испании и Португалии. По договору от февраля 1812 г. Пруссия выставила 20.000 человек, во главе с генералом Йорком, поступившим под командование французского маршала Макдональда. Аналогичный договор был подписан с Австрией, которая предоставила вспомогательный отряд (34.000 чел.), а также отдельный корпус под командованием князя Шварценберга [1].

Ядро наполеоновской армии составляла императорская гвардия (46.000 чел.), находившаяся под командованием маршалов Мортье, Лefевра и Бессьера. Французская армия к 1812 г. была разделена на 11 корпусов:

1-й корпус (72.000 чел.), под начальством маршала Даву, состоял почти исключительно из французов (сформирован на основе ветеранов-французов);

2-й корпус (маршал Удино) на 37.000 солдат имел около 2/3 французов, остальную часть составляли швейцарцы, кроаты и поляки (действовал севернее Полоцка против Витгенштейна);

В 3-м корпусе (39.000 чел.), под командой маршала Нея, почти половину составляли вюртембергцы, иллирийцы и португальцы (в основном новобранцы);

4-й корпус (принц Евгений Богарне) на 46.000 человек имел больше трети иностранцев: итальянцев, испанцев, далматинцев и кроатов;

5-м корпусом (37.000 чел.) командовал князь Понятовский, где почти весь состав был польским (от Великого герцогства Варшавского);

6-й, под командой генерала Гувион-Сен-Сира, состоял из вспомогательного баварского отряда (25.000 чел.);

7-й под командой генерала Ренье — из саксонского отряда (17.000 чел.) действовал на южном направлении совместно с австрийским корпусом;

8-й (генерал Вандам) — из отряда королевства Вестфалии (17.500 чел.);

9-й корпус (маршал Виктор) составил из французов (около трети) и отрядов мелких немецких государств (33.500 чел.) (вошёл в Россию в начале осени как резерв);

10-й корпус (маршал Макдональд) образовался из прусского вспомогательного отряда и нескольких польских, баварских и вестфальских полков (32.500 чел.) (действовал на северном направлении против Риги);

11-й корпус (маршал Ожеро) вмещал в себе, главным образом, французские полки (3/4); остальное составляли немцы и итальянцы (60.000 чел.) (в Россию не входил, но посылал подкрепления Наполеону) [2].

Кроме того, в армии Наполеона был создан кавалерийский резерв в размере 40.000 чел. под командованием короля неаполитанского Мюрата, французы составляли в нём 2/3. 9-й и 11-й корпуса были оставлены в Пруссии и Польше, где они также выполняли роль резерва. Таким образом к моменту переправы через Неман, численность французской армии достигала 368.000 человек пехоты и 80.600 кавалерии. Во время похода в Россию к армии присоединились ещё 123.500 человек

пехоты, 17.700 кавалерии, а также отряд, посланный для осады Риги в 21.500 чел. С этого момента армия достигла 612.000 чел., вопросами обеспечения контингента занимались 25.000 чел. чиновников и прислуги.

По национальному составу армия Наполеона выглядела следующим образом: 300.000 человек составляли французы и жители вновь присоединенных к Франции государств; 190.000 человек - немцы из Австрии, Пруссии и государств Рейнского союза. Порядка 90.000 человек – поляков и литовцев и 32.000 итальянцев, иллирийцев, испанцев и португальцев [1].

В многонациональном составе армии Наполеона был заложен механизм разногласий, который проявился после ряда поражений в ходе российской и европейской военных компаний.

Литература:

1. В.А. Бутенко «Отечественная война и Русское общество». Том III. Состав «великой армии» / Режим доступа: <http://www.museum.ru/1812/>
2. Великая армия. Материал из Википедии — свободной энциклопедии / Режим доступа: <http://ru.wikipedia.org/wiki/>
3. Отечественная война 1812 г.: От Москвы до Немана // Николай Троицкий/ Режим доступа: http://scepsis.ru/library/id_1428.html

СОСТОЯНИЕ АВТОМАТИЗАЦИИ БИБЛИОТЕК СРЕДНИХ СПЕЦИАЛЬНЫХ УЧЕБНЫХ ЗАВЕДЕНИЙ ВИТЕБСКОЙ ОБЛАСТИ

Шарандо Н.М.,

студентка 6 курса УО «ВГУ им. П.М. Машерова», г. Витебск, Республика Беларусь

Научный руководитель – Рожкова Т.Г., преподаватель

Библиотека является копилкой знаний учебного заведения, и перед ней сегодня стоят новые задачи: надо не только успевать пополнять фонды свежей информацией, но и применять новые формы доступа к ней, ее сохранности и систематизации, дать возможность читателям пользоваться информацией других библиотек.

Уровень автоматизации библиотек учебных заведений разный. Как правило, крупные вузовские библиотеки нашей страны имеют больше возможностей и достигли уже определенных существенных результатов; средние и малые библиотеки, к которым и относятся библиотеки средних специальных учебных заведений (колледжей) лишь частично автоматизированы (преимущественно компьютеризированы).

Периодически исследуется состояние автоматизации библиотек вузов Беларуси, однако публикации, исследующие состояние автоматизации библиотек средних специальных учебных заведений Беларуси практически отсутствуют. С целью ликвидации названного пробела было проведено исследование состояния автоматизации библиотек средних специальных учебных заведений на примере библиотек колледжей Витебской области по состоянию на 1 января 2012 г.

Для проведения исследования было отобрано 24 библиотеки колледжей Витебской области. Запрашиваемые сведения: название учебного заведения (ведомственная принадлежность); фонд библиотеки / количество сотрудников (с целью получения общего представления о библиотеке); техническая оснащенность библиотеки: количество компьютеров, наличие выхода в сеть интернет; наличие специализированного программного обеспечения / электронный каталог.

63% от общего количества исследуемых библиотек определились с выбором специализированного программного обеспечения:

– АИБС «МАРК-SQL» (поставщик НПО «Информ-система», Россия, Москва; официального представителя в Беларуси нет) функционирует в 5 библиотеках колледжей Витебской области;

– АБИС «ИРБИС» (поставщик – Государственная публичная научно-техническая библиотека России, Международная Ассоциация пользователей и разработчиков электронных библиотек и новых информационных технологий, Россия; официальный представитель в Беларуси – Белорусская сельскохозяйственная библиотека, Минск) – в 4 библиотеках;

– Программный комплекс «БиблиоГраф» (поставщик – НПО «ИНИС-СОФТ», Беларусь, Минск) установлен в 5 библиотеках;

– Авторские разработки – 1 библиотека.

В качестве альтернативного специализированного программного обеспечения можно назвать: АБИС «ALIS WEB» ООО «НПФ «ИНЕАК» (Беларусь, Минск), АБИС Гродненского университета им. Я. Купалы (Беларусь, Гродно), АБИС «Библиотека» (Россия), – установленные в библиотеках средних специальных учебных заведений других областей республики.

В плане технической оснащенности 25% от общего количества библиотек колледжей Витебской области имеет 1 компьютер, 29% – 2 компьютера; 13% – 3, 13% – 4, 20% – 5 компьютеров и больше; 50% отобранной группы библиотек имеет выход в сеть интернет.

Однако, часть библиотек колледжей, из имеющих специализированное программное обеспечение, не совсем удовлетворены имеющимися программами. Часть библиотек имеет устаревшую компьютерную технику.

Отсутствие выхода в интернет в библиотеке среднего специального учебного заведения даже при наличии нового компьютера является сдерживающим фактором для автоматизации работы соответствующей библиотеки.

Проблема автоматизации библиотек средних специальных учебных заведений является особо острой и требующей пристального внимания со стороны руководителей (учредителей) названных учебных заведений. Необходимо помнить, что потребность в автоматизации библиотек колледжей обусловлена необходимостью улучшения качества обслуживания пользователей библиотеки, сокращения времени обслуживания, предоставления пользователям дополнительных видов услуг, доступа к сторонним информационным ресурсам, усовершенствования раскрытия информационных ресурсов библиотеки, сокращения доли ручного труда библиотечных работников и пользователей библиотеки, улучшением контроля книгообеспеченности учебного процесса, а также требованиями времени (повсеместное внедрение автоматизированных информационных систем в библиотечные учреждения, стремительный рост возможностей вычислительной техники и средств телекоммуникаций, повсеместное распространение современных информационных технологий, использование глобальной сети Интернет и ее ресурсов).

Литература:

1. Алешин, Л.И. Организационное и технологическое обеспечение АБИС: учеб. пособие / Л.И. Алешин. – Москва: РПНТБ России, 2010. – 292 с.
2. О программе Комплексная информатизация системы образования Витебской области на 2007 - 2010 годы: Решение Витебского областного Совета депутатов от 30 августа 2007 г. № 49 // Эталон. Версия 6.1 [Электронный ресурс] / Национальный центр правовой информации Республики Беларусь. – Минск, 2011.

РОЛЬ СМИ В СОЦИАЛИЗАЦИИ МОЛОДЕЖИ

Шевченко Т.В., Макаева И.П.,
студентки 4 курса УО «ВГУ им. П.М. Машерова», г. Витебск, Республика Беларусь
Научный руководитель – Рудковский Э.И., канд. филос. наук, доцент

Современное общество можно охарактеризовать как информационное, главным богатством которого является информация. Объективной закономерностью развития такого общества стала интенсификация информационных процессов: возрастают скорости передачи сообщения; увеличивается объем передаваемой информации; ускоряется ее обработка. Живя в современном мире, мы постоянно сталкиваемся со средствами массовой информации. В условиях формирования постиндустриального общества СМИ все больше влияют на общественное сознание и поведение людей, побуждая их к достижению тех или иных целей, усложняется сама динамика развития СМИ, они становятся частью повседневной жизни миллионов людей, определяя их взгляды и мнения; СМИ являются одним из важнейших средств социализации, определяющим характер взаимодействия людей с социальной и культурной средой. Этот процесс может оказывать как позитивное, так и негативное влияние на человека, приводя к информационным перегрузкам, что в свою очередь ослабляет способность думать, размышлять.

Сегодня все большее значение придается обретению молодыми людьми своего места в социуме. Именно молодежь является самой активной частью общества, которая задает общий тонус общественному развитию.

Если говорить в общем, молодежь - социально-демографическая группа с характерными для нее возрастными, социально-психологическими свойствами и социальными ценностями, которые обуславливаются уровнем социально-экономического, культурного развития. Не смотря на чрезмерную активность и лобознательность, молодежь является самой незащищенной частью общества, легко поддающейся различным влияниям и воздействиям. В настоящий момент происходит люмпенизация и криминализация определенной части молодежи. Сегодня когда радикально меняются все общественные отношения и социальные институты, изучение особенностей социализации молодежи становится особенно востребованной и актуальной исследовательской проблемой. В широком смысле социализация — это процесс усвоения человеком образцов поведения, психологических установок, социальных норм и ценностей, знаний, навыков, которое происходит как под влиянием внешней среды (воспитание, обучение, СМИ), так и в результате собственной деятельности. В условиях кризиса институтов семьи и образования в социализации молодежи значительной становится роль средств массовой информации, которые выступают в качестве одного из основных социализирующих институтов, в качестве наиболее доступного и достаточно влиятельного механизма формирования личности. Молодежь по максимуму использует СМИ и жадно черпает информацию разного содержания, желая быть в курсе всех событий. Средства массовой информации оказывают большое влияние на формирование образа жизни молодежи. Это влияние распространяется как непосредственно через СМИ на личность молодого человека, так и опосредованное - через родителей, учителей, сверстников, на которых СМИ, в свою очередь, так же оказывают значительное влияние. Даже господствующие в обществе социальные нормы в значительной мере сформированы СМИ.

В целом, если говорить о характере влияния СМИ на молодежь, то можно выделить два характера воздействия: негативный и позитивный. С одной стороны, коммерциализация телеканалов приводит к преобладанию на телеэкранах низкопробных западных фильмов, насыщенных насилием, агрессией, жестокостью, из-за чрезмерного воздействия аудиовизуальных средств информации, компьютерных игр и т.п., вытесняется свободное мышление, индивидуальность мышления, социальное общение. С другой стороны, появление новых типов видеопрограмм помогает молодежи, как в занятиях, так и в расширении кругозора, открывая совершенно новые горизонты знания.

Таким образом, влияние СМИ на социализацию личности неоднозначно. С одной стороны они удаляют «информационный голод», дают неограниченный доступ к новостям и достижениям науки. Но в тоже время все более актуальной становится проблема телевизионного насилия, своеобразная пропаганда асоциального образа жизни. К сожалению, СМИ в условиях рынка утратили свои некогда важнейшие функции воспитания человека, формирования личности, просвещения. Сегодняшние СМИ – это бизнес, главная цель которого, извлечение прибыли.

Литература:

1. Борисова Л.Г., Солодова Г.С. Социология личности/ Борисова Л.Г.-Новосибирск, 1997. - 427 с.
2. Андреева Г.М., Социальная психология: Учебник для высших учебных заведений. - 5-е изд., испр. и доп. / Г.М. Андреева.- М.: Аспект Пресс, 2002. - 267 с.
3. Ковалева А.И., Луков В.А. Социология молодежи. / А.И. Ковалева.- М.: Социум, 1999. - 56с.
4. Шульга М. М. Социализация молодежи: социокультурный подход // Вопросы культурологии. - 2005. - N 8. - С. 6-14.
5. Запесоцкий, А. С. Влияние СМИ на молодежь как проблема отечественной педагогики// Педагогика. - 2010. - N 2. - С. 3-16.

ОТНОШЕНИЕ НАСЕЛЕНИЯ БССР К КУЛЬТУ ЛИЧНОСТИ СТАЛИНА ПОСЛЕ ДОКЛАДА Н.С. ХРУЩЕВА XX СЪЕЗДУ КПСС «О КУЛЬТЕ ЛИЧНОСТИ И ЕГО ПОСЛЕДСТВИЯХ»

Шнер Н.О.,
студентка 4 курса УО «ВГУ им. П.М. Машерова», г. Витебск, Республика Беларусь
Научный руководитель – Мандрик И.В., доктор ист. наук, профессор

5 марта 1953г. закончилось 30-летнее правление И.В.Сталина. Страну охватили апатия и страх неопределенности. В день похорон прошли массовые траурные митинги. Культ личности Сталина достиг своего апогея именно в конце жизненного пути «отца народов». Результат идеологической обработки населения особенно ярко проявился во время похорон вождя, когда в Москву отправлялись целые делегации из городов и деревень, от предприятий, организаций. Многие плакали и создавалось впечатление, что большая семья хоронит своего отца.

Но траур и слезы не всех людей были искренними. Об этом свидетельствует реакция населения на выступление Н.С.Хрущева на XX съезде КПСС с докладом «О культе личности и его последствиях». После прочтения доклада было принято решение не проводить споров, а разослать текст для ознакомления в партийные организации страны. 5-6 марта доклад был прочитан членам бюро, работникам аппарата ЦК КПБ, первым секретарям обкомов, старшинам облисполкомов, первым секретарям райкомов партии. Начался процесс переосмысления деятельности Сталина. Общество раскололось во мнениях:

-**демократическая тенденция**, представителями которой являлись рядовые партийцы, выступала за освобождение всех сфер жизни общества от искажений сталинской эпохи. Например, машинист паровозного депо ст. Гомель Раманович критиковал начальника Белорусской ж/д Г.Котяша за бюрократический стиль работы. Проявлением культа личности он назвал поведение начальника магистрали, который на нецелесообразность строительства столовой в месте, где необходимо переходить 8 железнодорожных путей, ответил: «Вы мне не указывайте. Я дал вам 200 тыс. рублей, стройте, а в следующем году мы ее сломаем» [1, л.2];

-представители **консервативной тенденции** выступали за сохранение и приспособление старых рычагов управления к новым реалиям гражданского сознания;

-часть общества выступала в защиту Сталина. Председатель колхоза "Звезда" Дубровенского района т. Болбатовский высказал такую мысль: «Надо было Сталина раньше поправить. Не может быть, чтобы он всех отстранил за это» [3, С. 13];

-были случаи и безразличного отношения к развенчанию культа личности. Так на собрании партактива Центрального района г. Гомеля управляющий трестом благоустройства, член КПСС Клюев заявил: «Я не понимаю, зачем говорить о делах человека, который уже умер. И вообще не понятно, что делается. Может, пройдет 5 лет и мы так же будем говорить о Хрущеве» [3, С.13].

На сходах деятельность партии и её руководящих органов подвергалась критике. Как реакция на критику в свой адрес, а так же из-за страха потерять контроль над обсуждением доклада Хрущева ЦК КПСС 30.06.1956 г. принял постановление «О преодолении культа личности и его результатах». СМИ БССР о постановлении сообщили 3 июля и назвали его «документом великого исторического значения». Отмечалось, что в нем «была дана картина мощного подъема творческой инициативы и революционной энергии, вызванного решениями XX съезда КПСС, даны ответы на поставленные жизнью вопросы и который направлял усилия партии и народа на решение главных задач, намеченных на XX съезде КПСС» [2, С.1]. Одновременно из этого постановления широкий круг читателей смог узнать о развенчании культа личности и преодолении его последствий. Так, мастер витебского станкостроительного завода им. Кирова т. Макаренко отмечал: «У Пастанове ЦК КПСС даюцца вычэрпальныя адказы на ўсе пытанні, звязаныя з пераадоленнем культу асобы і яго вынікаў. Распаўсюджванне культу асобы прыніжала ролю нашай партыі і народных мас, ролю калектыўнага кіраўніцтва. Наша партыя правільна зрабіла, прыняўшы рашучыя меры, па ліквідацыі культу асобы, каб падобныя з'явы ніколі не змаглі больш паўтарыцца» [5, С.1].

Люди начали смелее критиковать начальство. Например, колхозник Л.Дивин писал: «Праўленне калгаса "Палітадзел" на чале з т.Бураўлевым не распрацавала план нарыхтоўкі кармоў, не давало яго да бригад. Спакойна глядзяць кіраўнікі, што лепшыя тэрміны ухадзяць, а сена для грамадскай жывелы няма. Сенакос тут пушчан на самацек» [4, С.2].

Рост критики в стране и за её пределами способствовали переходу руководства СССР к более жесткой внутренней политике. После XXII съезда КПСС в пропагандистской деятельности акцент делался на решённость вопроса, что означало снятие проблемы культа личности с повестки дня и прекращение критики сталинизма. Таким образом, произошло возвращение к прошлому.

Литература:

1. НАРБ, ф. 4, оп. 62, д. 444
2. Дакумент Вялікага гістарычнага значэння // Віцебскі рабочы. – 1956. – 4 ліп.-С. 1.
3. Селицкая,Л. Бюст, разлетевшийся на куски / Л.Селицкая // Советская Белоруссия. – 2002. – 16 ноябр. – С. 13.
4. Сенакос пушчан на самацек// Ленінскі сцяг(Лезненскі р-н). – 1956. – 11 ліп.-С. 2.
5. Усеагульнае адабрэнне // Віцебскі рабочы. – 1956. – 6 ліп.-С. 1.

ПЕРВЫЙ ИСПАНСКИЙ ИНКВИЗИТОР

Яковлева О.Ю.,
студентка 3 курса УО «ВГУ им. П.М. Машерова», г. Витебск, Республика Беларусь
Научный руководитель – Яковлева Г.Н., канд. ист. наук, доцент

«Новая» инквизиция в течение нескольких веков оказывала влияние на развитие Испании. Первым испанским инквизитором был Томас Торквемада. Цель данной работы – показать его роль в истории этой организации.

2 августа 1483 г. папа Сикст IV издал декрет, по которому в Кастилии создавался постоянный «священный» трибунал во главе с генеральным (верховным) инквизитором, назначаемым папой римским, но во всех своих действиях подот-

четным только испанской короне [3, с. 235]. На должность генерального инквизитора был назначен духовник королевы Изабеллы доминиканец Томас Торквемада. Он себя титуловал так: «Мы, брат Томас Торквемада, монах ордена братьев проповедников, приор монастыря святого Креста в Сеговии, духовник короля и королевы, наших государей, и генеральный инквизитор во всех их королевствах и владениях против еретической испорченности, назначенный и уполномоченный святым апостолическим престолом» [Цит.: 1].

17 октября 1483 г. папа римский расширил полномочия кастильского генерального инквизитора также на Арагон, Валенсию и Каталонию. В 1483 году был создан Верховный совет инквизиции под председательством генерального инквизитора. Главной задачей совета являлось решение вопросов, связанных с разоблачением еретиков. Верховный инквизиционный трибунал в Испании действовал вплоть до 1834 г. [3, с. 235].

Томас Торквемада по праву считается подлинным творцом и идеологом испанской инквизиции. Он возглавлял инквизиционный трибунал в течение 15 лет вплоть до своей смерти. Многие считают его фанатиком, который видел основную цель своей жизни в истреблении нехристиан, которых он считал виновными в вероотступничестве. Гонения на мавров и евреев начались после падения Гранады в 1492 г. Испанские монархи ввели несколько декретов, по которым не исповедующим христианство предстояло покинуть Испанию или перейти в православную веру. Выезд из Испании иудеев, мавров, морисков подорвал экономику Испании, так как среди выехавших было много ремесленников и торговцев.

Одним из главных достижений главного инквизитора являлся кодекс инквизиции, в который входило 28 статей. В составлении кодекса, составленного в 1484 году, участвовали виднейшие испанские богословы, а также Изабелла и Фердинанд. В нём были суммированы директивы папского престола по преследованию еретиков и прошлый опыт инквизиционных трибуналов в Испании и других странах. Основные положения кодекса Торквемады: инквизиция объявлялась тайным судилищем, первой и последней инстанцией, рассматривавшей дела еретиков. Ее решения считались окончательными и пересмотру не подлежали. Лица, обвиненные инквизицией в ереси и не признавшие себя виновными, подлежали отлучению и передаче светским властям для сожжения. Обвиняемый в ереси мог спасти себя от костра только полным признанием своей вины, выдачей сообщников, отречением от еретических воззрений и полным подчинением воле «священного» трибунала. Кодекс Торквемады не устанавливал какого-либо срока для проведения следствия и суда над обвиняемым. Инквизиция могла держать свои жертвы в заключении неограниченное время. Были случаи, когда узники томилась в заключении десятки лет до вынесения им приговора и, не дождавшись его, умирали в тюрьмах [3, с. 239-240].

За всё время своей деятельности Торквемада «десять тысяч двести двадцать жертв сжег живыми, шесть тысяч восемьсот шестьдесят сжег фигурально после их смерти или по случаю их отсутствия и девяносто семь тысяч триста двадцать одного человека подверг опозоренью и исключению из службы на общественных и почетных должностях. Общий итог этих варварских казней доходит до ста сорока тысяч четырехсот навсегда погибших семейств. Сюда не включены те лица, которые по своим связям с осужденными разделяли более или менее их несчастье и горевали, как друзья или родственники, о строгостях, постигших несчастные жертвы» [Цит.: 1].

Таким образом, деятельность первого испанского инквизитора оставила глубокий отпечаток на дальнейшем развитии Испании. В результате гонений на евреев и мавров в стране наблюдался упадок экономики. Следующие верховные инквизиторы шли по следам Торквемады, тем самым обрекая на нищету и смерть тысячи жертв.

Литература:

1. Льоренте Х. А. Критическая история испанской инквизиции, т. 2. [Электронный ресурс]. – Режим доступа: http://krotov.info/history/16/liorente/lior_10.html Дата доступа: 17.02.2012.
2. Бейджент М., Ли Р. Цепные псы церкви. Инквизиция на службе Ватикана. [Электронный ресурс]. – Режим доступа: http://www.gumer.info/bogoslov_Buks/History_Church/beyd/index.php Дата доступа: 17.02.2012.
3. Григулевич И. Инквизиция. [Электронный ресурс]. – Режим доступа: http://www.gumer.info/bogoslov_Buks/History_Church/grigul/index.php. Дата доступа: 17.02.2012.

5. ОПРЕДЕЛЕНИЕ СОЦИАЛЬНОЙ РОЛИ, ЗАКОНОМЕРНОСТЕЙ ФУНКЦИОНИРОВАНИЯ ЯЗЫКОВ, ЛИТЕРАТУР, ФОЛЬКЛОРА БЕЛАРУСИ В КОНТЕКСТЕ РАЗВИТИЯ ЕВРОПЕЙСКОЙ И МИРОВОЙ КУЛЬТУР. ТЕОРИЯ И ПРАКТИКА ЛИТЕРАТУРНОЙ РАБОТЫ. ЖУРНАЛИСТИКА

ПСИХОЛИНГВИСТИЧЕСКИЕ МЕТОДЫ ИЗУЧЕНИЯ НАЦИОНАЛЬНО-КУЛЬТУРНОЙ СПЕЦИФИКИ СЛОВА (на материале английского и русского языков)

Антоненко Т.И.,
студентка второй ступени высшего образования УО «МГУ им. А.А. Кулешова»,
г. Могилев, Республика Беларусь
Научный руководитель – Иванова С.Ф., канд. филол. наук, доцент

Существует два взгляда на особенности отражения культурного компонента в слове. Собственно лингвистический подход заключается в том, что культурный компонент значения слова – это его экстралингвистическое (внеязыковое) содержание, прямо и непосредственно отражающее национальную культуру. Психолингвистическое представление о фоновых знаниях связано с их пресуппозициональным характером. Фоновое (культурное) знание принадлежит глубинному уровню сознания, внутренней модели высшего материального мира или его фрагмента. Невербальное, смысловое и внешне невыраженное сознание отражает национально-культурную специфику той среды, в которой существуют слова [1, с. 235].

Одним из информативных способов исследования языковой семантики является психолингвистический эксперимент. Наиболее апробированными в психолингвистике являются ассоциативные эксперименты, разработанные Дж. Дие и Ч. Осгудом.

Поскольку национально-культурная специфика слова в силу своей имплицитности в словарях, как правило, не отражается, выявить её возможно с помощью ассоциативного эксперимента. В ходе ассоциативного эксперимента отражаются наиболее показательные цепочки или «ментальный тезаурус». На основе ассоциативного эксперимента возможно исследование субъективных семантических полей, изучение характера семантических связей, существующих внутри семантических полей в рамках отдельного языка, а при двуязычии – выявление специфики в языковой семантике, проявляющейся в сочетаемости слов (т. е. в семантико-грамматическом и семантико-синтаксическом плане).

Потребности теории и практики преподавания иностранных языков обуславливают интерес к психолингвистическому анализу ассоциативных реакций на родном и неродном языках.

Свободный ассоциативный эксперимент, проведенный нами среди студентов третьего курса факультета иностранных языков МГУ им. А.А. Кулешова, был направлен на выявление своеобразия в языковой семантике, отраженной в синтагматических ассоциациях испытуемых. В эксперименте участвовали 38 студентов. Для проведения ассоциативного эксперимента были отобраны такие частотные слова, как *student, rain, work, ticket, interesting, head, blue, hope, choice*. Вместе с тем многие из них характеризуются потенциальным своеобразием частично нашедшим отражение в ассоциативных словарях английского и русского языков [2; 3].

На основе полученных данных ассоциативного эксперимента можно констатировать следующее.

1. У участников эксперимента сформирован продуктивный искусственный билингвизм [4, с. 132]. Преобладание центральных и парадигматических реакций и более чем 50 % коэффициент совпадения реакций на родном и неродном языках свидетельствуют о свободном владении английским языком и языковыми структурами. Преобладание парадигматических реакций указывает на высокий уровень сформированности аналитических операций, сформированное умение выделять однопорядковые объекты и их признаки.

2. Грамматический (синтагматический) выбор испытуемых обусловлен своеобразием языковой картины мира русского и английского языка, напр., англ. *heavy rain (strong rain)* – рус. *сильный дождь*; англ. *sound teeth (healthy teeth)* – рус. *здоровые зубы*, англ. *sharp pain (deep pain)* – рус. *сильная бол.*; англ. *to book a ticket (to order a ticket)* – рус. *заказывать билет*, англ. *heart disease (illness)* – рус. *болезнь сердца*.

В некоторых случаях в синтагматических ассоциациях испытуемых наблюдается совпадение в сочетаемости слов на неродном и родном языке, что обусловлено неосознанностью выбора и сильным влиянием родного (русского) языка. Количество совпадений составляет 60 % от общего числа проанализированных случаев.

Следует отметить и высокую степень употребления клишированных фраз. Так, типичной реакцией на слово стимул *tooth* была реакция *sweet, na tell – a lie, rain – heavy, home – sweet, rain – cats and dogs, to look – for, after, through..., ticket – to book*. Это обусловлено наличием сформированного запаса устойчивых синтагматических связей между лексемами изучаемого иностранного языка.

Литература:

1. Белянин, В.П. Психолингвистика: учебник / В.П. Белянин. – М.: Флинта, 2009. – 416 с.
2. Deese, J. The Structure of associations in language and Thought / J. Deese. – Baltimore, 1965. – 185 p.
3. Русский ассоциативный словарь / сост. Ю.Н. Караулов, Ю.А. Сорокин, Е.Ф. Тарасов, Н.В. Уфимцева. – М.: Русский язык, 1994–2002.
4. Карлинский, А.Е. Основы теории взаимодействия языков / А. Е. Карлинский. – М.: Галым, 1990. – 180 с.

ПСІХАЛАГІЧНЫЯ АСПЕКТЫ ПАДРЫХОЎКІ ДА ІНТЭРВ'Ю: (МЕТАДАЛАГІЧНЫ ВОПЫТ (НА ПРЫКЛАДЗЕ ГАЗЕТЫ “МЫ І ЧАС”))

Баркоўская А.А.,
студэнка 4 курса УА “ВДУ імя П.М. Машэрава”, г. Віцебск, Рэспубліка Беларусь
Навуковы кіраўнік – Навасельцава Г.В., выкладчык

У сучаснай журналістыцы, якая адлюстроўвае чалавека і яго свет у глабальнай інфармацыйнай прасторы, актуалізуюцца навагоднія жанры. Традыцыйна да іх адносяць інфармацыйнае інтэрв'ю, характэрныя асаблівасці якога дазваляюць чытачу ўбачыць падзею вачыма журналіста. Спажывец нібыта атрымлівае інфармацыю “з першых рук”.

Жанр інтэрв'ю мае складаную гісторыю. Напачатку журналісты размаўлялі з патрэбнымі асобамі, каб атрымаць інфармацыю, але амаль не ўказвалі іх як крыніцу. Так, да сярэдзіны 1870-х гадоў выказванні апрошаных асоб з'яўляліся ў журналісцкіх публікацыях толькі ў выглядзе цытат. У 1890-я гады інтэрв'ю стала распаўсюджаным жанрам у амерыканскай прэсе. На прыканцы стагоддзя гэты жанр пачынае распаўсюджвацца ў Еўропе.

У выданнях пачатку XIX стагоддзя ўжо з'яўляюцца матэрыялы, аформленыя ў выглядзе пытанняў і адказаў, закладаюцца асноўныя рысы, якія выступаюць характэрнымі для інтэрв'ю: тыпы пытанняў, формы ветлівасці, стылістычныя фігуры.

Менавіта прымяненне жанра інтэрв'ю, пабудаванага па схеме “пытанне-адказ”, прадвызначыла змены адносін да журналіста і газеты, бо увага чытачоў была прыцягнута не толькі да інтэрв'юіруемага, але і да асобы інтэрв'юэра. І калі раней журналіст успрымаўся толькі ў кантэксце газеты, то цяпер ён становіцца самастойнай фігурай. Яго інтэлект, уменне “здабыць” у суразмоўцы інфармацыю, уменне пабудаваць само інтэрв'ю, выклікалі павагу чытача і цікавасць да асобы аўтара.

Гэтыя змены прыводзяць да разумення таго, што далёка не кожны можа стаць журналістам. І справа тут не толькі ў творчых магчымасцях: журналісцкая прафесія патрабуе ад чалавека пэўнага набору якасцяў, важнае месца сярод якіх займаюць развіццё памяці, увага, камунікабельнасць. Цяжка ўявіць сабе журналіста, які працуе ў жанры інтэрв'ю і не ўмее знаходзіць узаемаразумення з людзьмі. Поспех прафесійнай дзейнасці ў многім залежыць ад таго, наколькі журналіст камунікабельны: як паводзіць сябе, слухае, чуе і разумее тое, пра што расказвае яму суразмоўца. Інтэрв'юэр павінен быць як добрым псіхалагам, так і тонкім суразмоўцам.

Спецыфіка працы журналіста – гэта ўзаемадзеянне з іншым чалавекам, які становіцца “крыніцай інфармацыі”. Для журналіста ўменне камунікаваць неабходна, напэўна, больш, чым прадстаўнікам іншых прафесій. Паводле статыстычных дадзеных, амаль 70% будучых журналістаў адчуваюць цяжкасці ў працэсе ўзаемаадносін з людзьмі. Невыпадкова на першы план у працы інтэрв'юэра выходзіць псіхалагічная падрыхтоўка.

Наконт падрыхтоўкі журналіста да інтэрв'ю можна вылучыць наступныя рэкамендацыі. Акрамя збору інфармацыі пра суразмоўцу, чытання яго былых інтэрв'ю і складання спісу пытанняў, журналіст павінен думаць “на крок уперад” – уявіць, як адкажа суразмоўца на гэтыя пытанні, што потым можна будзе ў яго спытаць. Трэба падрыхтаваць не проста пытанні, а так званыя “дрэвы пытанняў”, прадугледзець магчымыя варыянты развіцця інтэрв'ю. Карысна будзе сабраць і поўную інфармацыю па тэме размовы, каб выключыць магчымасць маніпулявання фактамі і лічбамі.

Пазіцыю інтэрв'юэра можна падаць прыкладна такой формулай: я ведаю, што вы ведаеце тое, чаго не ведаю я. Пачынаць інтэрв'ю лепш з пытанняў, якія дазваляюць журналісту знайсці кропкі судакранання з суразмоўцам.

Пад час правядзення інтэрв'ю трэба не толькі слухаць суразмоўцу, але і “настройвацца” на яго: імкнуцца зразумець, чаму ён гаворыць менавіта так, што думае, як бачыць свет. Гэта дапаможа больш дакладна фармуляваць пытанні, весці размову ў аптымальным кірунку.

Безумоўна, пытанні ў інтэрв'ю адыгрываюць выключную ролю. Важна памятаць наступныя патрабаванні да пытанняў, якія выконваюцца, у прыватнасці, рэдакцыйнай газеты “Мы і час”:

- пытанні павінны быць зразумелымі. Калі суразмоўца не зразумеў пытанне, то вінаваты ў гэтым журналіст;
- недапушчальнымі лічацца пытанні, на якія суразмоўца можа адказаць “так” або “не”. Такія пытанні можна ўжыць толькі ў тым выпадку, калі журналіст жадае, каб суразмоўца падагульніў папярэдне сказанае;
- задаючы пытанне, журналіст павінен памятаць пра карэктнасць і павагу да суразмоўцы,
- пытанне павінна быць цікавым.

Знакаміты журналіст Лары Кінг у сваёй кнізе “Як размаўляць з кім заўгодна, калі заўгодна і дзе заўгодна” так сказаў пра ўменне размаўляць: калі вы лічыце, што вы дрэнны суразмоўца, вы можаце стаць добрым суразмоўцам; калі вы лічыце, што вы добры суразмоўца, вы можаце стаць яшчэ лепшым суразмоўцам.

Такім чынам, інтэрв'ю – спецыфічны і складаны жанр журналістыкі, які дазваляе хутка атрымаць змятоўную і цікавую інфармацыю. Яго паспяховаць у многім залежыць ад асобы журналіста, яго псіхалагічнай і прафесійнай падрыхтоўкі.

НАЦЫЯНАЛЬНЫЯ АРХЕТЫПЫ Ў ТВОРЧАСЦІ АДАМА МІЦКЕВІЧА І ЯНКІ КУПАЛЫ

Белаус Н.П.,
студэнтка 5 курса УА “ВДУ імя П.М. Машэрава”, г. Віцебск, Рэспубліка Беларусь
Навуковы кіраўнік – Бароўка В.Ю., доктар філал. навук, дацэнт

Даследаванне ўзаемасувязей і суаднесенасці архетыпаў у спадчыне А. Міцкевіча і Я. Купалы актуальныя з пункту гледжання станаўлення беларускай нацыянальнай традыцыі і ў сувязі з тыпалагічна тоеснай роляй абодвух паэтаў-класікаў у гісторыі польскай і беларускай літаратуры. Мэта даследавання – выявіць нацыянальныя архетыпы ў творах А. Міцкевіча і Я. Купалы.

З твораў А. Міцкевіча і яго лекцый па славянскіх літаратурах вынікае, што Міцкевіч выдатна ведаў і высокая цаніў не толькі жывую беларускую гаворку і вусную паэтычную творчасць, але быў добра знаёмы са зместам і мовай некаторых помнікаў старабеларускай пісьменнасці і права. Напрыклад, у падыходах А. Міцкевіча да “Слова аб палку Ігаравым”, у яго

ацэнках і меркаваннях адчуваецца не толькі звычайная захопленасць рамантыка, але і непрыхаваная перакананасць, што толькі яму ў поўнай меры зразумелы і падуладны мастацкі код твора.

Такую ж цікавасць і захопленасць “Словам” праяўляў і Янка Купала. З традыцыямі твора паэт звязваў асновы светапогляду, мыслення і гістарычнага чыну беларусаў. Вядома, што традыцыю “Слова” паэт успрыняў, па сутнасці, як сваю ўласную.

Праблема нацыянальных архетыпаў – найважнейшая ў комплексе пытанняў, звязаных з фарміраваннем класічных асноў любой нацыянальнай літаратуры. Пад нацыянальнымі архетыпамі маюць на ўвазе не толькі літаратурныя або фальклорныя вобразы, прататыпы герояў, але і архітэктурныя помнікі, знакі культурнага паходжання, якія з’яўляюцца ключом да спазнання нацыянальнай адметнасці народа. Важнейшы сярод іх – архетып радзімы. У Міцкевіча ён часцей за ўсё прадстаўлены збіральным вобразам Літвы з жывапіснымі відамі сцен “замка сталічнага Наваградак”, вобразамі гістарычных асоб Міндоўга, Гедыміна, Вітаўта, рамантычных літаратурных герояў Жывілы, Гражыны, Конрада Валенрода, пана Тадэвуша, якія сімвалізуюць для паэта Літоўскую дзяржаву, народ, радзіму, край. Абавязковыя ў архетыпе радзімы таксама рэлігія, мова, народныя этыка і эстэтыка як важнейшыя першапачаткі народа. Беларусь пад найменнем “Літва”, яе гісторыя і культура былі для А. Міцкевіча важнейшым ідэйным, жыццёвым і творчым прыярытэтам.

Заклапочанасць лёсам народа дазволіла Міцкевічу першым убачыць гістарычнае існаванне беларусаў паміж праваслаўем і каталіцызмам, Польшчай і Маскоўскай Руссю. Паэт не забываў сказаць пра выключнае багацце і глыбіню духу, выдатныя культурныя здабыткі беларусаў. Польшкасць паэта адначасова суправаджалася пошукамі радзімы, якую бачыў у рамантычным вобразе Літвы. Тэма Літвы ўзнікла ўжо ў ранняй творчасці Міцкевіча на перасячэнні двух тэндэнцый: жывой рэчаіснасці, што бачылася ў паданнях, легендах, песнях, і новага вопыту, што неслі з сабой Еўропа і Польшча.

Першай вяршыняй ідэйных і творчых дасягненняў паэта ў гэтым напрамку лічыцца “Гражына” (1823 г.) – літоўская апавесць часоў пярэдняга Грунвальдскага бітвы. Цяжка сказаць, дзе і калі Міцкевіч пазнаёміўся з летапісным сюжэтам, але ў лекцыях ён падрабязна выкладаў гісторыю гордай дачкі полацкага князя Рагвалода. Гісторыя Рагнеды шмат чым нагадвае сюжэт “Гражыны” і асабліва ранняга рамантычнага апавядання А. Міцкевіча “Жывіла”. Герань твораў яднае агульны ці падобны архетып паводзін і дзеянняў: усе яны насуперак асабістаму шчасцю бяруцца за меч, становяцца змагаркамі па закліку радзімы. Магчыма, зусім не выпадковы той факт, што імя “Гражына” ў перакладзе з літоўскай мовы азначае “ўдзячная”, г.зн. удзячная свайму народу, радзіме.

Вобразы Міцкевічавых герань натуральна ўпісваюцца ў кантэкст беларускай нацыянальнай традыцыі, у архетып гордай і незалежнай радзімы-змагаркі, які быў закладзены ў беларускай літаратуры вобразам Рагнеды, а на пачатку ХХ ст. знайшоў сваё ўвасабленне ў паэмах Я. Купалы “Тарыслава”, “Сон на кургане”, “Безназоўнае”, вершах “Маладая Беларусь”, “Паязджане”, у якіх паэт упершыню вывеў гістарычных радавоў Маладой Беларусі.

А. Міцкевіч сваімі творами працягваў патрыятычную місію, якой былі ахоплены некалі стваральнікі “Хронікі Быхаўца”, М.Гусоўскі, Я. Вісліцкі. Я.Купала ўспрыняў класічную лінію, што ішла ад Адама Міцкевіча. Апорнымі для двух паэтаў сталі вобразы-архетыпы радзімы Літвы-Беларусі, Рагнеды, кодавага для беларускай нацыянальнай свядомасці твора “Слова аб палку Ігаравым”, а таксама асэнсаванне гістарычнага беларускага нацыянальна-духоўнага быцця.

Блізкімі былі погляды паэтаў на прыроду славянства. На думку А. Міцкевіча, “выраз “slowianin” абазначае слова, а пры змене галоснай – славу. Я. Купала пашырыў гэтыя знакі славянства да трох архетыпаў (тры спрадвечныя пачаткі славянства: сонца, слава, слова).

Творчае ўзаемадзеянне Міцкевіча і Купалы – адлюстраванне працэсу станаўлення беларускай нацыі, наяўнасці двух гістарычных этапаў развіцця. Першы яркава адлюстраваны ў творчасці А. Міцкевіча, другі быў па-мастацку ўзноўлены Я. Купалам.

ЛИТЕРАТУРА УЖАСОВ: ЭТАПЫ РАЗВИТИЯ, ИЗУЧЕННОСТЬ ПРОБЛЕМЫ

Белякова Е.С.,

студентка 2 курса УО «ВГУ им. П.М. Машерова», г. Витебск, Республика Беларусь

Научный руководитель – Шумко В.В., ст. преподаватель

Тяга человека к пугающему была сильна во все времена, поскольку страх – самое древнее и сильное из человеческих чувств, а самый древний и самый сильный страх – страх неведомого. Будучи непредсказуемым, неведомое стало ужасным, но не менее привлекательным. Страх – важнейший источник адреналина, способный действовать как наркотик, доводит человека до нервного напряжения, возбуждения, а затем дарующий истинное наслаждение. Романы ужасов с течением времени не теряют своей популярности, что обуславливает наш интерес к истории развития таких романов.

Готический роман, роман ужасов – произведение об ужасном, мистическом, отталкивающим, с элементами таинственных приключений, фантастики, имеющее целью вызвать чувство страха у читателя, заставить его испытывать сверхъестественный ужас.

Жанр начинает развиваться в средневековье и представляет собой готический рыцарский роман. Эпоха готики привлекательна тем, что в ней в образах странствующих рыцарей воплотилось вечное стремление человека к победе над злом и бесконечность этой борьбы. Категория «готическое», особенно широко использовавшаяся в английской предромантической критике, получает в середине XVIII века новую трактовку и подразумевает исследование средневекового материала, начиная с готических пейзажей и заканчивая средневековыми преданиями и суевериями.

Далее роман ужасов достигает большой популярности. С XVIII века исследователи начинают рассматривать готическую прозу преимущественно с точки зрения эстетики предромантизма, в которой одно из центральных мест занимала категория «ужасного», поскольку ужас, по мнению предромантиков, способен не только вызывать сильные чувства, но и доставлять истинное эстетическое наслаждение. Ведущими жанрами предромантизма являлись «романы ужаса», «страшные баллады», «драмы судьбы». Такие ученые как М. Саммерс, Д. Варма, Дж. Томпкинс, пользуясь методами сравнительно-исторического анализа, исследовали особенности готической прозы наиболее известных писателей XVIII века и их произведения: М.Г. Льюис «Монах», А. Рэдклифф «Удольфские тайны», Х. Уолпол «Замок Отранто».

В период романтизма готический роман конца XVIII века претерпевает трансформации. В своих произведениях ав-

торы поднялись на более высокую ступень в философском обобщении проблемы существования в мире зла, осознав его как составную часть бытия. Романтики (М. Шелли, Д. Полидори, Ч.Р. Метьюрин) продемонстрировали его влияние на все стороны человеческого существования и во все периоды истории, на это указывает, к примеру, композиция романа Ч.Р. Метьюрина «Мельмот-Скиталец». Также М. Шелли, Ч.Р. Метьюрин, Д. Хогг, Д. Полидори привнесли в содержание своих произведений типично романтическую проблематику, что, в конечном счёте, обусловило наличие в их произведениях элементов романтической поэтики: проблема одиночества героя в мире себе подобных, его скитания и бесприютность, отверженность от мира людей. В литературоведении накоплен значительный опыт исследования «готического» романа и английской литературы эпохи романтизма. Ценным вкладом в этой области стали работы А.А. Бельского, Н.Я. Дьяконовой, А.А. Елистратовой, М.Б. Ладнгана, И.Г. Неупокоевой, Дж. Баума, Дж. Энд-желла, Д. Клабба, Дж. Мак-Гэна.

В XX веке разновидностью готического жанра стала литература ужасов, а на стыке фэнтези и готики появился жанр Dark Fantasy. «Королем» литературы ужасов XX века считается Стивен Кинг. Не намного отстает от него в популярности другой американец, Дин Кунц, известны также Уильям Блэтти, Айра Левин, Клайв Баркер, Роберт Маккаммон, Энн Райс. Поклонники готической литературы несколько расширили её изначальное определение, но основные её черты и поныне остаются теми же. Готические романы все так же притягательны, захватывающи. Тяга человека к непознанному, желание новых ощущений способствуют развитию литературы ужасов.

Литература:

1. Бахтин, М.М. Формы времени и хронотопа в романе. Очерки по исторической поэтике // Литературно-критические статьи. М.: Художественная литература, 1986. – С. 121 – 290.
2. Будур, Н. Готическая английская проза и пути ее развития // Английская готическая проза. – М.: Terra, 1999. – С. 5 – 16.
3. Гражданская, З.Т. Английская литература. Возникновение предромантизма // История зарубежной литературы XVIII века под ред. Неустроева В.П. – М.: Издательство Московского университета, 1984. – С. 86 – 94.

СТРУКТУРНЫЕ ОСОБЕННОСТИ НАЗВАНИЙ ЗАМКОВ ВИТЕБЩИНЫ (НА МАТЕРИАЛЕ КНИГИ А.М. СЕМЕНТОВСКОГО «БЕЛОРУССКИЕ ДРЕВНОСТИ»)

Болон С.,
студент 4 курса УО «ВГУ им. П.М. Машерова», г. Витебск, Республика Беларусь
Научный руководитель – Минина Н.Е., канд. филол. наук, доцент

Одним из важнейших компонентов этнической идентификации народа являются названия предметов и вещей, географические названия, сохранившиеся в языке.

Цель нашего исследования – на примере названий замков Витебщины показать особенности функционирования в языке одного из типов географических названий. Материал был взят в книге «Белорусские древности» известного витебского краеведа А.М. Сементовского.

Слово «замок» имеет значение «здание или комплекс зданий, сочетающие в себе жилые и оборонительные задачи». Большое количество замков сохранилось до наших дней, они являются памятниками истории и культуры.

Задачи исследования:

- 1) собрать и систематизировать лингвистический материал – названия замков Витебщины;
- 2) проанализировать его с точки зрения структуры.

Методы исследования: в процессе работы нами был использован метод сплошной выборки материала, метод лингвистического комментирования, описательный метод, а также частично использовался метод статистического анализа.

В результате были сделаны следующие *выводы*.

С точки зрения структуры выделены следующие модели:

- 1) модель с суффиксом *-ск-*. Таких названий 27, например, Витебский замок, Велижский замок, Лепельский замок и др.;
- 2) модель с суффиксом *-н-*. Таких названий 3: Верхний замок, Нижний замок, Красный замок;
- 3) модель с конфиксом *за- + j-*. Отмечено только одно название: Заполотье замок.
- 4) модель с суффиксом *-ец-*. Отмечено только одно название: Городенец замок;
- 5) модель с суффиксом *-к-*. Отмечено только одно название: Режицкий замок.

Таким образом, мы выделили 5 разных словообразовательных моделей. Во всех исследуемых моделях суффиксы указывают на происхождение названий от названий местности.

ДУХОВНЫЙ КОД И ЕГО ОТОБРАЖЕНИЕ В ЯЗЫКЕ

Бувич А.А.,
магистрант УО «ВГУ им. П.М. Машерова», г. Витебск, Республика Беларусь
Научный руководитель – Маслова В.А., доктор филол. наук, профессор

Религия формирует душу любого народа, особенно велико влияние православия на русскую культуру. Религия не только важнейший фактор духовного развития человека и народа, но и основа его культуры. Народ наследует через язык ментальные, культурные и духовно-нравственные традиции своей религии, это особенно ярко проявляется у русского народа. Поскольку душа русского народа была сформирована православной церковью, следовательно, православие отразилось и преломилось в культурных концептах морально-нравственной сферы русского народа. Ключевой темой, как православной религии, так и христианства в целом, является учение о спасении, поэтому концепт «спасение» в данной статье будет рассмотрен как центральный, основополагающий, в контексте духовного кода русского человека. Как отмечает В.И. Постонова, в базисных религиозных концептах различаются семь уровней, или слоев, концептуального смысла.

«Первый уровень» смыслового содержания религиозного концепта образует инвариантный, надязыковой, наднацио-

нальный и надкультурный, конфессиональный смысл...» [1, с. 6]. Так, концепт «спасение» на этом уровне истолковывается в христианстве как «прощение греха и введение верующего в Царство Божие» [2]. Более того, спасение в христианстве рассматривается как акт любви Бога по отношению к людям. «*Второй* и основной уровень смысла религиозного концепта составляют мировоззренческие смыслы, вырабатываемые в конкретных конфессиональных ветвях определенного религиозного исповедания» [1, с. 7]. Православная Церковь учит: спасение совершается Богом, но не без человека, от которого требуется правая вера и добродетельная жизнь по воле Божией, которая и есть спасение. Т. о. вера – залог спасения, необходимое условие. «*Третий уровень* смысла религиозного концепта составляют духовные смыслы, вырабатываемые в различных этнических вариантах конфессиональных ветвей» [1, с. 7]. Особенностью русского православия является идея соборности, единства всего православного народа под началом Церкви. «*Четвертый уровень* смысла образуют различные смысловые оттенки, привносимые в религиозный концепт при его осмыслении и переживании в различных обществах различных эпох (общецерковная жизнь, монашеское подвижничество и т.д.)» [1, с. 8]. Вспомним мудрые слова святителя Феофана Затворника: «Спасение не от места, а от душевного настроения. Везде можно спастись и везде погибнуть...» [3]. «*Пятый уровень* смысла образуют смысловые оттенки, возникающие в восприятии религиозных концептов сквозь призму определенных символов, принятых в какой-либо конкретной духовной культуре - общенациональной или конфессиональной» [1, с. 8]. Так, в Священном Писании символами спасения являются: *рог спасения, крепость спасения, чаши спасения, источники спасения, стены и вал спасения, изобилие спасения, щит спасения, ризы спасения, горящий светильник спасения, благовествование спасения, глас спасения, знамение спасения, убежище спасения*. «*Шестой уровень* смыслов в религиозном концепте образуют смысловые оттенки, привносимые при попытках прояснить духовный смысл концепта, опираясь на языковое чувство и народно-этимологическое восприятие слова, выражающего данный концепт в соответствующем языке» [1, с. 8]. В Толковом словаре русского языка спасение определяется как «избавление от опасности, несчастья», в русской религиозной философии спасение в основном трактуется в контексте преодоления смертности человека, как победа его духа и тела над смертью (Н.Ф.Федоров, Л.Н.Толстой, Л.Андреев, А.Платонов). «*Седьмой уровень* смыслов в религиозном концепте образуют индивидуально-смысловые, личностные оттенки в интерпретации концептов в идиолектах отдельных представителей определенного религиозного исповедания» [1, с. 8–9]. Согласно учению выдающегося русского философа В.С.Соловьёва, среди основных действий человека, стремящегося к нравственному совершенству, можно выделить *молитву, пост и милостыню*, соблюдение которых обуславливается духовностью человека, глубиной его нравственных чувств.

Таким образом, теоконцептологический анализ позволяет создать модель концепта «спасение» на духовно-мировоззренческом, культурно-историческом и лингво-семиотическом уровнях. Отсюда следует, что *спасение* является не только важнейшей ценностью и духовной целью и смыслом жизни русского религиозного человека.

Литература:

1. Постовалова, В.И. Религиозные концепты в теолингвистическом представлении / В.И. Постовалова // Хрестоматии теолингвистики. Т. 2. Под редакцией А.К. Гадомского и К. Кончаревич. - Издательство: Университет у Београду – Православни богословски факултет. - Београд (Сербия), 2011.
2. Вихлянцев, В. Библейский словарь (историко-религиозный) / В. Вихлянцев [Электронный ресурс]. – 1994. – Режим доступа: <http://www.biblicalstudies.ru/Books/DictS.html>. – Дата доступа: 06.02.2012.
3. Феофан Затворник, свт. Монастырь в миру / Свт. Феофан Затворник [Электронный ресурс]. – Режим доступа: <http://pagez.ru/olb/102.php>. – Дата доступа: 06.02.2012.

ПРОБЛЕМА АДЕКВАТНОСТИ ЭЛЕКТРОННЫХ ПЕРЕВОДОВ В НЕМЕЦКОМ ЯЗЫКЕ (НА ПРИМЕРЕ GOOGLE-ПЕРЕВОДЧИКА)

Васильева Т.А.,
студентка 1 курса УО «ВГУ им. П.М. Машерова», г. Витебск, Республика Беларусь
Научный руководитель – Семченко Т.В., преподаватель

На сегодняшний день остро стоит проблема адекватности переводов. Мы живём в веке высоких технологий, и большинство людей предпочитают компьютерные аналоги-переводчики (самый известный – Google) книжным словарям. Работа со словарём требует больше времени и усилий, а компьютерные переводчики переводят целые тексты за считанные минуты. Однако на мобильности, скорости и удобстве (необходимо лишь подключение к интернету) преимущества электронного аналога заканчиваются. Далее рассмотрим так называемые «казусы» перевода.

Итак, обратим внимание на переводы отдельных слов.

В первую очередь проблемы возникают с переводом омографов (слов одинаковых по написанию, но разных по произношению), ведь мы не можем указать необходимое нам ударение в этом слове при работе с компьютерным переводчиком. Примером может служить пара слов *замок-замок*. При переводе этих слов на немецкий язык Google выдаёт лишь перевод слова *замок* (Burg-крепость) и как вариант *der Schloß*. Слово *der Schloß* является лексическим омонимом в немецком языке и имеет 2 значения I. *замок*, а II. *замок*. Чтобы электронный переводчик верно перевёл омограф, требуется давать это слово в контексте, например, предложение *На двери висел тяжёлый замок* Google переводит как *An der Tür hing ein schweres Schloss*. Также следует быть внимательным при переводе омонимов, многозначных слов. Как правило, Google даёт какое-то одно значение, и здесь опять-таки приходится использовать контекст.

Таким образом, при переводе омографов лучше пользоваться словарём, чем Google или же обязательно писать слово в контексте для правильного понимания электронным переводчиком его лексического значения.

Далее речь пойдёт об обратном переводе с немецкого языка на русский. И тут первую «опасность» представляют собой кальки или межъязыковые омонимы (межъязыковые паронимы), пары слов в двух языках, похожие по написанию и/или произношению, часто с общим происхождением, но отличающиеся по значению.

Теперь рассмотрим некоторые из них. В немецком языке слово *der Akademiker* — это выпускник вуза, лицо с высшим образованием (а не *академик* — *das Akademielied*), в то время как Google переводит это слово как *профессор*. Слово *die Anekdote* переводится как *исторический случай*, а Google предлагает перевод *анекдот, рассказ* (*der Witz*). *Das Angel*

(букв.: удочка, петля) Google переводит как *ангел* и как варианты предлагает *петля* или *удочка*.

В заключение хочется отметить, что в настоящее время Google работает намного эффективнее, чем раньше. Это связано с тем, что компания Google внесла некоторые существенные изменения в переводчик. Теперь он может показывать различные варианты перевода. Кроме этого, Google добавил подсказку, проверяющую орфографию и исправляющую ошибки, если пользователь допустил их при написании фразы или слова. Также существенно улучшено произношение переводчика. Всё же, если у вас возникают сомнения в переводе того или иного слова, следует обращаться к книжным словарям.

ФЕНОМЕН ДУША Ў ПАЭЗІІ Р. БАРАДУЛІНА І У. КАРАТКЕВІЧА

Вінакурава К.С.,
магістрант УА “ВДУ імя П.М. Машэрава”, г. Віцебск, Рэспубліка Беларусь
Навуковы кіраўнік – Слямнёў М.А., доктар філас. навук, прафесар

Спецыфіка паняцця *душа* з даўніх часоў цікавіць філосафаў, багасловаў, пісьменнікаў. Кожны з даследчыкаў узбагачае тлумачэнне феномена *душа* сваім непаўторным бачаннем (грунтоўныя працы Арыстоцеля, Аўгусціна Блажэнага, Р. Дэкарта, Г. Спэнсера, К. Юнга і інш.). На нашу думку, вельмі важна выявіць пэтычнае асэнсаванне *душы* беларускімі мастакамі слова, што дапаможа ўсвядоміць філасофскі светапогляд пісьменнікаў і пашырыць веды пра карціну свету беларусаў. У. Караткевіч і Р. Барадулін – яркія паэты сучаснасці, лірыка якіх узбагачае беларускую літаратуру і культуру ўвогуле.

У паэзіі разгледжаных намі аўтараў можна акрэсліць некалькі канцэптальных разуменняў феномена душа.

- Нематэрыяльная частка чалавека, якая існуе вечна: *У руку ў несупынным коле / Душа адчуе / Подых Ойчы, / Зямлю наведзе аднойчы, / Ды мной / Не будзе ўжо ніколі* [1, с.314 т.ІІ]. Нягледзячы на хрысціянскі светапогляд Р. Барадуліна, у яго творчасці ёсць згадка на рэінкарнацыю *душы*: *Вечнасць душы, / Як ад свечкі агарак, / Возьме тваю, / Каб спацатку ляпіць* [1, с.323 т. ІІ].

- Вызвалены з цела дух памерлага: *А куды / Эмігрыруе дух, / Калі з цела душа эмігрыруе?* [1, с.323 т.ІІ]; *Не ведаем, калі / Душа пакіне нас, / Як думка высі* [1, с.211 т. ІІ]. У паэзіі Р.Барадуліна знаходзім рэшткі вераванняў людзей пра перасяленне *душ* памерлых продкаў у птушак: *У фортку птушка заляцела. / Ці гэтая нейчая душа / Мяне наведзе захацела?* [2, т.ІІ, с.189].

- Унутраны псіхічны стан чалавека (для Караткевіча існуе істотнае адрозненне “напаўнення” *душы* чалавека і жывёлы: *Зросся я з гэтай весняй зямлёй / Не птушыным сэрцам бяздумным, / А трывожнай людской душой* [2, с. 93]. Барадулін “напаўняе” *душу* супрадлегасцімі, якія змагаюцца ў ёй: *Душа – гняздоўе / Прыцемку й святла, / Хто ўзважыць, / Што ў душы пераважае* [1, с. 211 і. ІІІ].

- сам чалавек: *Адзін выконвалі загад, / Каб душ як больш / У турмы душыня / Перасяліць / Пад засень крат* [1, с. 72 т. ІІ].

У дачыненні да этнасаў феномен *душа* наўпрост суадносіцца з менталітэтам, з нацыянальным характарам. Прычым гэтая душа агульная для народа: *Не вырвеці з нас жывую нашу душу / Бы з дзяснаў слабых набалелы зуб, / Бо мы народ вялікі, непарушны, / Народ, што да зямлі прырос, як дуб* [2, с. 315]; *Пан Бог / Паслаў каліноўца народу / Вярнуць душу / І Айчыну забраную* [1, с. 243 т. ІІ]

Карл Густаў Юнг адну са сваіх працаў назваў “*Душа і зямля*”[3]. Душа, паводле Юнга, больш шырокая і незразумелая галіна вопыту, чым строга акрэслены конус свядомасці. Свядомасць — верхні паверх псіхікі чалавека, а бессвядомае — ніжні паверх, нават, больш таго, тое, што пад ім — глеба, зямля. Такім чынам, зямля ўжо на узроўні архетыпа становіцца падставовай каштоўнасцю для чалавека. Міфалагему зямлі нясе кожны з нас у сабе. Гэтая думка К. Юнга працягваецца ў паэзіі беларускіх паэтаў, у лірыцы якіх *душа* і *Радзіма* – знітананыя. Так, у У. Караткевіча ёсць думка, што *душы* памерлых продкаў застаюцца на роднай зямлі (што не адпавядае хрысціянскаму вучэнню): *Як сканаю – душа застанеца / Ў зыяні кожнай крынічнай слязы, / У аеру, што з ветрам сячэцца, / Ў срэбных хвалях дняпроўскай лавы, / У бадзяках, што мячамі суровымі / Кожны родны вартуюць пляцень, / У шыпыне, што ля Загор’я* [2, с. 235].

Пры параўнанні мастацкага бачання феномена *душы* пісьменнікамі неабходна звярнуць увагу на асобы аўтараў. Так, Р. Барадулін часцей звяртаецца для хрысціянскіх матываў, таму душа часта асацыюецца з нябёсамі, Богам, выраем: *Дол моўчкі прыме цела, / А душу / Ці схочуць за сваю / Прызнаць нябёсы?* [1, т.2, с.30]. Для паэта захаванне чысціні *душы* як найвышайшай чалавечай каштоўнасці ў сучасным свеце стала дамінантнай ў паэзіі апошніх гадоў (зборнік 2011 г. “*Amnia*” ў перакладзе з лацінскай ‘душа’). Радзіма з’яўляецца неабходнай для *душы* ў разуменні Р. Барадуліна: *Трэба дома бываць часцей / Каб душою не ачарсцвець... [1, с.27 т.І] Душа гібее ля чужых двароў, / Ёй зябка ля казённых каптуроў* [1, с.107 т. ІІ] *І завём... / Млечны Шлях Беларускім Гасцінцам, / Да яго не дацягнуцца каты / Ім вяртаюцца душы дахаты* [1, с. 247 т. ІІ].

Такім чынам, феномен *душа* з’яўляецца ключавым для раскрыцця і разумення экзистэнцыяльных уяўленняў пра нематэрыяльную існасць чалавека ў разнастайных культурах, уяўляе сабой адзін з важных, базавых элементаў, што фарміруюць моўную карціну свету, замацаваную і захаваную ў нацыянальным менталітэце. У паэзіі Р. Барадуліна і У. Караткевіча мы знаходзім рэшткі язычніцкіх і хрысціянскіх уяўленняў нашага народа, а таксама індывідуальна-аўтарскі погляд на феномен *душа*, які заключаецца ў сцвярдзенні еднасці *душы* і *Радзімы*.

Літаратура:

1. Барадулін, Р. Збор твораў: У 5 т. / Р. І. Барадулін; [прадм. В. Сёмуха]. – Мінск: Мастацкая літаратура, 1996-2002. – 1-3 т.
2. Караткевіч, У. Збор твораў: у 8 т. Т.І. Вершы, паэмы / У. Караткевіч. – Мінск: Мастацкая літаратура, 1987. – 431 с.
3. Юнг, К. Душа и земля : Проблемы души нашего времени / К. Г. Юнг. – Москва: Юнипресс, 2004. – 198 с.

ПРАБЛЕМА РАЗВІЦЦА БЕЛАРУСКАЙ ЛІТАРАТУРЫ Ў ПУБЛІЦЫСТЫЦЫ ПЕРШАЙ ПАЛОВЫ ХХ СТАГОДДЗЯ

Вараб'ёва Т.В.,
студэнтка 5 курса УА “ВДУ імя П.М. Машэрава”, г. Віцебск, Рэспубліка Беларусь
Навуковы кіраўнік – Лапацінская В.В., канд. філал. навук, дацэнт

Публіцыстыка (ням. *publizistik* ад лац. *publicus* грамадскі), від твораў, прысвечаных актуальным праблемам і з'явам грамадскага жыцця. Яна скіравана на апэратыўнае асэнсаванне рэчаіснасці шляхам спалучэння лагічнага і эмацыянальна-вобразнага спосабаў даследавання і адлюстравання жыцця. Публіцыстыка спецыфічным чынам удзельнічае ў працэсах дзяржаўнага, грамадскага і гаспадарчага кіраўніцтва, выконвае сацыяльна-педагагічныя, прапагандысцкія, інфармацыйныя функцыі, фарміруе грамадскую думку. Як від грамадска-палітычнай літаратуры публіцыстычныя жанры найбольш пашыраны ў журналістыцы.

Пісьменніцкая публіцыстыка прасякнута кампанентамі мастацкай творчасці. Асноўныя яе якасці: тэарэтычная абгрунтаванасць, доказнасць, праўдзівасць, прынцыповасць, тэндэнцыйнасць, палітычная вастрыня, эмацыянальнасць, палемічнасць. Асноўныя жанры публіцыстыкі: артыкул, агляд, карэспандэнцыя, рэцэнзія.

У літаратуразнаўстве вывучэннем публіцыстыкі ХХ стагоддзя займаліся А.Ф. Майсеенка, У.М. Казбярук, Н.Гілевіч, У.В. Гніламёдаў, В. Каваленка, Ю. Пшыркоў і інш.

У акадэмічным чатырохтомным выданні “Гісторыя беларускай літаратуры ХХ ст.” аўтарытэтным даследчыкам М.Мушыным упершыню зроблены агляд развіцця беларускай крытычнай думкі па дзесяцігоддзях. Фундаментальных жа прац па гісторыі беларускай журналістыкі адзначанага перыяду няма. Адсюль вынікае актуальнасць нашага даследавання, мэта якога — даць аналіз публіцыстыкі першай паловы ХХ ст. з пункту гледжання разгляду ў ёй праблем развіцця беларускай літаратуры.

Сёння надзвычай важная і неабходная задача – пошук найбольш эфектыўных шляхоў пераадолення ўсеагульнага заняпаду, выратавання самабытнай беларускага культуры, мовы, захавання і адраджэння багатай народнай спадчыны нашага народа. Значную, а часам і проста неацэнную дапамогу ў падобных пошуках могуць аказаць многія меркаванні і высновы, зробленыя ў розны час прадстаўнікамі інтэлектуальнай эліты – навукоўцамі, пісьменнікамі, грамадска-палітычнымі і культурнымі дзеячамі Беларусі.

Тэма “Праблема развіцця беларускай літаратуры ў публіцыстыцы першай паловы ХХ ст.” знаходзіцца на стыку літаратуразнаўства і журналістыкі, таму бачыцца неабходным вывучэнне і абзор праблемных нарысаў, артыкулаў, рэцэнзій, карэспандэнцкіх нататак і г.д., што датычаць шляхоў развіцця беларускай літаратуры гэтага перыяду, якія сістэматычна друкаваліся ў перыёдыцы.

Публіцыстыка ў сілу сваіх жанравых і стылявых асаблівасцей, па прычыне шырокай адкрытасці, масавай свядомасці заўсёды запатрабавана літаратурным працэсам. Пра гэта можна меркаваць нават па колькасці перыядычных выданняў у галіне літаратуры і культуры ў пачатку ХХ стагоддзя – гэта “Наша доля”, “Наша ніва”, “Саха”, “Малая Беларусь”, “Лучынка”, “Крывіч”, “Гоман”, “Вольная Беларусь”, “Крыніца”, “Беларускі шлях”, “Дзянніца”, “Беларуская думка”, “Чырвоны шлях”, “Рунь”. У 1925 годзе на Беларусі выдаваліся 42 газеты, 43 часопісы. Пры такой колькасці літаратурных і грамадска-палітычных выданняў праблема развіцця беларускай нацыянальнай літаратуры і культуры, перш за ўсё падымаліся і абмяркоўваліся менавіта ў публіцыстычных і літаратурна-крытычных артыкулах. Дастаткова ўгадаць дыскусіі ў газете “Наша ніва” аб традыцыях і месцы беларускай літаратуры ў свеце, аб традыцыях і авангардзе, аб рэалізме і неарамантызме і г.д.

Напачатку 1920-х гадоў беларуская прэса актыўна выступала за аднаўленне разбуранай народнай гаспадаркі, будаўніцтва школ і культурна-асветніцкіх устаноў, ліквідацыю беспрацоўя і непісьменнасці. Была створана сетка новых прафесіянальна арыентаваных, галіновых, маладзевых, дзіцячых і іншых выданняў. З 1921 г. пачалі выходзіць газеты “Чырвоная змена”, “Беларускі піянер”.

У савецкі перыяд асноўнае месца займалі газеты “Звязда”, “Савецкая Беларусь”, часопісы “Вольны сцяг”, “Искусство”, “Веснік Народнага камісарыяту асветы ССРБ”, альманах Інбелкульту “Адраджэнне”, “Полымя”, “Маладняк”.

Акрамя таго, неабходна адзначыць, што па розных прычынах (напрыклад, недастатковай колькасці прафесійных крытыкаў) у якасці публіцыстаў выступалі ў перыядычным друку ўсе без выключэння беларускія паэты і пісьменнікі, ад М. Багдановіча, М. Гарэцкага, В. Ластоўскага і да В. Быкава, А. Дударова, якія на працягу ўсяго свайго жыцця ўздымалі праблема статусу беларускай мовы, беларускамоўных школ. Аналіз крытычных і публіцыстычных выступленняў гэтых аўтараў шмат у чым пралівае святло на іх грамадзянскую пазіцыю, іх эстэтычныя праграмы, густы і прыхільнасці ў галіне літаратуры і мастацтва.

Такім чынам, даследаванне публіцыстыкі і літаратурнай крытыкі першай паловы ХХ стагоддзя дае магчымасць прааналізаваць літаратурны працэс ва ўсіх дэталях і падрабязнасцях.

Літаратура:

1. Гніламёдаў У.В., Казлова В.В., Лазарук М.А. Гісторыя беларускай літаратуры: ХХ ст. (20 – 50- гады): Падручнік / У.В. Гніламёдаў, В.В. Казлова, М.А. Лазарук. – Мн. : “Вышэйшая школа”, 2000. – 511 с.

ГЕНДАРНАЯ ПРЫНАЛЕЖНАСЦЬ АСОБЫ АЎТАРА І СЕМАНТЫКА АФАРЫЗМА

Гаева Г.А.,
студэнтка 3 курса УА “ВДУ імя П.М. Машэрава”, г. Віцебск, Рэспубліка Беларусь
Навуковы кіраўнік – Арцымаўнак Г.А., канд. філал. навук, дацэнт

Афарыстыка ахоплівае ўсе сферы чалавечага быцця і дае, як правіла, аб'ектыўную ацэнку пэўным з'явам, але вялікую ролю адыгрываюць і асабістыя погляды канкрэтнага аўтара. Гэта можна наглядна прасачыць на прыкладзе гендарна маркіраваных афарызмаў. Мэта артыкула – устанавіць карэляцыі паміж зместам афарызма і асобай яго аўтара. У даследаванні прымяняліся метадыкі выбаркі, супастаўлення і кантэнт-аналізу моўнага матэрыялу.

Сярод выяўленых намі беларускіх афарызмаў з гендарнай маркіраванасцю толькі 5 выслоўяў належаць пару жанчын. У чатырох з іх даецца характарыстыка цудоўнага полу і ў адным – моцнага. Жанчынам заўсёды даецца адабральная ацэнка:

Жанчыны варты моцнага каханьня. Усе каханьня варты як адна. Д. Бічэль-Загнетава (2, с. 50); ...жанчына, калі ёй чаго-небудзь хочацца, можа рабіцца відушчай не горай за самага вялікага мудраца. В. Іпатава (2, с. 51); Хіба ж не маем мы, жанчыны, права на салодкія хвіліны глупства і слабасці? В. Коўтун (2, с. 50). Мужчыны, наадварот, ашэньваюцца негатыўна: Добра мець дзве жонкі: адну – для амурнасьці, а другую – каб гузікі прышываць. В. Аксак (2, с. 52). На наш погляд, апошняе выказаньне не столькі характарызуе мужчын, колькі ілюструе імкненьне жанчын паказаць хібы моцнага полу ў вернасьці ці часам нават апраўдаць уласныя заганы, акцэнтуючы ўвагу на тым, што адна жанчына з цяжкасцю можа сумяшчаць процілеглыя функцыі.

Афарызмы, якія належаць пярэму мужчын, налічваюць 30 адзінак. Сярод іх 60 % прысьвечана жанчынам, 30 % – мужчынам, 10 % даюць характарыстыку асобам абодвух полаў. Афарызмы пра жанчын па змесце можна падзяліць на адмоўныя, станоўчыя і нейтральныя. Да першай групы адносяцца адзінкі, якія характарызуюць адмоўныя якасьці жанчын. Ой, дыў язык жа ты жаночы: ці ёсць, ці не прычына тая – усё роўна менціць і кусае. Я. Колас (1, с. 60) – афарызм сведчыць пра тое, што мужчыны часам не разумеюць прычыну незадаволенасці жанчын, якая часцей за ўсё выражаецца ў выглядзе “колкасцей” у бок мужчыны. Паверыць жанчыне ўсё роўна, як дом збудаваць на пяску. Р. Барадулін (2, с. 49) – сведчанне ілжывасці жанчын. З тых пор як чорт гдзе не дарадзе, там слухае ён бабскіх рад. Ф. Багушэвіч (2, с. 50) – як і ў парэміялогіі, сцвярджаецца сувязь жанчыны з нячыстай сілай.

У другой групе большасць складаюць афарызмы, прысьвечаныя працавітасці жанчын: *Жаночкія рукі – вялікае дзела*. П. Місько (2, с. 51); *Усё ўмеюць жаночыя рукі – і малярскія, і каўбасу рэзаць*. І. Шамякін (2, с. 49). Адлюстравана і такая рыса, як спачувальнасць: *Жаночае сэрца робіцца вялікае, каб свет, калі яно чуе боль знявечанага дзіцяці*. К. Чорны (2, с. 50).

Да трэцяй групы адносяцца, напрыклад, выслоўі: ...прывабная жанчына і на рабоце павінна аставацца прывабнай. А. Кулакоўскі (2, с. 51); *Дзіўная жаночая псіхалогія! Сарамліваць іх залежыць ад часу і абставін*. І. Шамякін (2, с. 48); *У рэўнасці жанчына на ўсё можа пайсці*. І. Шамякін (2, с. 48); *Жанчыну раўнуў не раўнуў, – сама ва ўсім разбярэцца*. А. Грачанікаў (2, с. 50); *Жанчыны ёсць маладыя і старыя, другіх няма*. У. Сыцяпан (2, с. 52).

Афарызмы, у якіх мужчыны характарызуюць самі сябе, маюць станоўчую ці нейтральную афарбоўку: *Сапраўдны мужчына пастытвае толькі дзве прыемнасці – на грудзях у сімпатычнай жанчыны альбо на хрыбце ў добрага каня*. А. Карпюк (2, с. 51); *Мужы са скуры лезуць, каб жонкі ўлезлі ў ішкуркі!* Р. Барадулін (2, с. 49); *У кожнага мужчыны душа – пацёмкі, ніколі бабы іх таямніцы не будуць ведаць...* П. Місько (2, с. 51); *У мужчыне сядзіць хлапчук да глыбокай старасці. Як ні ўтаймоўвае ён яго, а не-не дыў вырвецца на сваю волю...* П. Місько (2, с. 51). Намі зафіксаваны адзіны афарызм, які ўтрымлівае адмоўную характарыстыку. Ён паказвае на невыкананне мужчынамі таго, што яны самі патрабуюць ад жанчын: *Патрабуе каханак ад жонкаў чужых і спёкі паўдзённай, і вернасьці лебядзінай*. Р. Барадулін (2, с. 49). Гэты афарызм крытыкуе “мужчынскую” логіку.

Афарызмы, якія характарызуюць адначасова асоб абодвух полаў, сцвярджаюць у жанчын жаданне павучаць, а ў мужчын – ігнараваць заўвагі, а таксама хітрасць жанчын і слабахарактарнасць, даверлівасць мужчын: *Так вядзецца спакон веку: жонкі лаюцца, вучаць розуму, а няўдзячныя мужы “матаюць” на вус ды цішком нахмяляюцца*. В. Гардзей (2, с. 51).

На аснове праведзенага даследавання можна зрабіць выснову, што асоба аўтара афарызма мае вялікае значэнне: жанчыны ў сваіх выказваннях большую ўвагу надаюць станоўчым рысам характару цудоўнага полу, а мужчыны – моцнага.

Літаратура:

1. Іваноў, Я.Я. Афарыстыка мовы мастацкага твора. Паэма Я. Коласа “Новая зямля” : Лексікаграфічны аспект : Дапаможнік / Я.Я. Іваноў. – Магілёў : МДУ імя А.А. Куляшова, 2004. – 84 с.
2. Леванюк, А.Я. Майстры кажуць... Беларускія літаратурныя афарыстычныя выслоўі : слоўнік афарызмаў / А.Я. Леванюк. – Брэст : БрДУ, 2010. – 161 с.

З’ЯВА МАТЫВАВАНАСЦІ Ў НАЙМЕННЫХ ЛЕКАВЫХ РАСЛІН

Гецман А.В.,

студэнтка 4 курса УА “ВДУ імя П.М. Машэрава”, г. Віцебск, Рэспубліка Беларусь

Навуковы кіраўнік – Грачыха Т.А., канд. філал. навук, дацэнт

Батанічныя намінацыі могуць быць матываванымі і нематываванымі. Лексічная матываванасць указвае на пэўныя семантычныя прыметы, што знаходзяцца ў аснове назвы. Назвы лекавых раслін паводле матываванасці можна падзяліць на 5 груп: 1) намінацыі паводле знешняга выгляду; 2) намінацыі паводле лекавых уласцівасцей; 3) намінацыі паводле пэўных якасцей і асаблівасцей раслін; 4) намінацыі паводле месца існавання; 5) намінацыі, у аснову якіх пакладзены міфы, легенды, народныя павер’і.

1) Намінацыі паводле знешняга выгляду. У гэту групу ўваходзяць назвы лекавых раслін, у аснову намінацый якіх пакладзены колер і форма. Паводле формы ўтвораны найменні такіх кветак, як *званочкі, гарлачык*. *Званочак* – расліна, кветкі якой падобны на званок [1, с. 72]. *Гарлачык* так названы таму, што расце ў азёрах, мае буйныя кветкі, формай падобныя на гарлач [1, с. 563]. У аснове метафарызаваных назваў *шпажнік* і *гусялапка* знаходзіцца знешні выгляд раслін. *Шпажнік* – расліна з мечпадобным лісцем [1, с. 60]. *Гусялапка* – расліна са складчастымі лісткамі, якія сваёй формай нагадваюць гусіныя лапкі [1, с. 65]. Колер стаў асновай матывацыі наступных назваў раслін: *жаўтушнік, падбел, чарніцы*. *Жаўтушнік* – буйная расліна з жоўтымі кветкамі ў гронках [1, с. 70]. *Падбел* – расліна, ніжні ліст якой апушаны, бок яго мяккі і светлы [2, т. 7, с. 144]. *Чарніцы* – кусцікавая расліна са спажаўнымі чорнымі ягадамі [1, с. 171].

2) Намінацыі паводле лекавых уласцівасцей. Дадзеную групу прадстаўляюць наступныя назвы: *жывакост, чыстацел, крываўнік, гарлянка*. *Жывакост* – шматгадовая лекавая травяністая расліна, якая валодае ўласцівасцю жывіць косці [3, с. 261]. *Чыстацел* – расліна, якая выкарыстоўваецца пры скураных захворваннях для ачышчэння цела [3, с. 160]. *Крываўнік* у народнай медыцыне ўжываюць як цудоўны кроваспыняльні і раназагойвальны сродак [3, с. 158]. Этымалагічны слоўнік звязвае намінацыю *крываўнік* з лексмай кроў [2, т. 7, с. 128]. *Гарлянка* – расліна, настой якой ужываецца ад болю ў горле [3, с. 110].

3) Намінацыі паводле пэўных якасцей і асаблівасцей раслін. У дадзеную групу ўваходзяць наступныя назвы лекавых раслін: *малачай, медуница, дзьмухавец, балігалоў*. *Малачай* – расліна з млечным сокам [1, с. 92]. *Медуница* так называецца таму,

з'яўляецца добрым меданосам [1, с. 115]. *Дзьмухавец* – расліна з жоўтымі кветкамі і пушыстым насеннем, якое разносіцца ветрам [1, с. 49]. *Балігалоў* – буйная расліна, якая вызначаецца рэзкім пахам, ад якога можа балець галава [1, с. 53].

4) Намінацыі паводле месца існавання. Да дадзенай групы адносяцца такія найменні, як *макрыца*, *падтыннік*, *багун*. *Макрыца* – невялікая расліна з паўзучым сцяблом, расце на сырых месцах [1, с. 91]. *Падтыннік* называецца так таму, што расце каля хат, пад тынам [2, т. 10, с. 180]. *Багун* – вечназялёная раслін, якая расце на пясчаных месцах і берагах, не выключаецца, што найменне мае сувязь са словам багна 'балота' [2, т. 1, с. 216].

5) Намінацыі, у аснову якіх пакладзены міфы, легенды, народныя павер'і. У дадзеную групу ўваходзяць наступныя найменні: *браткі*, *трыпутнік*, *васілёк*. *Браткі* – травяністая расліна сямейства фіялкавых з фіялетавамі, радзей белымі або рознакаляровымі кветкамі. Пра паходжанне кветкі створаны міф. Паводле міфа, па волі злага лёсу быў дапушчаны інцэстуальны шлюб брата і сястры. Даведаўшыся пра сваё кроўнае сваяцтва, маладыя муж і жонка жахнуліся: грэх быў недапушчальны, брат і сястра ператварыліся ў "травіцу брат-сястрыцу", або "браткі" [5, с. 51]. *Трыпутнік* – травяністая расліна з шырокім лісцем і дробнымі кветкамі, якая расце абাপал дарог, на лугах. Паводле міфалагічных уяўленняў, назва *трыпутнік* звязана з матывам трох пуцей-дарожак, вядомых у фальклору. Трыпутнік – гэта ваяр, што застаўся адзін з усяго войска, трапіў на раздарожжа і там загінуў. На месцы яго гібелі вырасла трава, трывалая, гаючая, спачувальная да людзей, іх болю [5, с. 508]. *Васілёк* – расліна, якая расце ў азімых пасевах, на лугах і цвіце сінімі або ружовымі кветкамі [1, с. 58]. Васілёк адносіцца да нешматлікіх кветак, што носяць мужчынскае імя. Вядома паданне, што ў гэтую кветку ператварыўся прыгожы хлопец Васіль, у якога былі сінія вочы. Яго завабілі ў жыта русалкі і там загубілі, ён стаў кветкай [4, с. 243].

Такім чынам, дыферэнцыяцыя назваў лекавых раслін паводле матываванасці даволі разнастайная. Класіфікацыя адбываецца на падставе семантычных прымет рознага характару: формы, колеру, лекавых уласцівасцей, месца існавання, якасцей і асаблівасцей расліны, міфалагічных уяўленняў пра яе.

Літаратура:

1. Раслінны свет: Тэматычны слоўнік / склад. В.Д. Астрэйка і інш.; нав. рэд. Л.П. Кунцэвіч, А.А.Крывіцкі. – Мінск: Бел. навука, 2001. – 655 с.
2. Этымалагічны слоўнік беларускай мовы: [у 12 т.] – Мінск: Навука і тэхніка, Беларус. навука, 1978 – 2008.
3. Муроx, В.И. Наш зелёный исцеляющий друг / В.И. Муроx, Л.И. Стекольников. – Мінск: Ураджай, 1987. – 256 с.
4. Беларускі фальклор: Энцыклапедыя: у 2 т. / рэдкал.: Г.П.Пашкоў [і інш.]. – Мн.: БелЭн, 2005.
5. Беларуская міфалогія: Энцыкл. слоўнік / склад. С. Санько, Т. Валодзіна, У. Васілевіч [і інш.]. – Мінск: Беларусь, 2004. – 592 с.

ПАСХАЛЬНЫЕ МЕТАМОРФОЗЫ В РАССКАЗАХ Л.Н. АНДРЕЕВА

Глазман Л.Я.,

студентка 5 курса УО «ВГУ им. П.М. Машерова», г. Витебск, Республика Беларусь

Научный руководитель – Лапин И.Л., канд. филол. наук, профессор

Среди многообразия рассказов Л.Н. Андреева значительное место занимает жанр пасхального рассказа. Традиционно определяемые общие черты: «приуроченность по времени действия к пасхальному циклу праздников», назидательность, явление чуда, «нравственное перерождение» персонажа [1, с.1] – по-разному проявляются в творчестве различных авторов. В стремлении разгадать тайны человеческой души Л.Н. Андреев значительно расширяет рамки жанра.

Целью работы является показать через пасхальный рассказ осмысление Л.Н. Андреевым моментов человеческой судьбы. **Актуальность** темы обусловлена тем, что в современном мире особенно необходимо понимать как значение Светлого Праздника для человека, так и цель его изображения в творчестве писателя. При рассмотрении темы нами были использованы **методы** сопоставления и компаративистики.

Первым произведением, написанным Л.Н. Андреевым для пасхального номера газеты, был рассказ «Баргамот и Гараська». В нем праздник ставит рядом двух противостоящих друг другу персонажей, переворачивая их привычные, шаблонные модели поведения. Например, Баргамот вначале обо всем происходящем судит с позиции удобства или помехи для себя. Однако не зря в финале рассказа между персонажами сквозит удивление и растерянность: особенность пасхальной ночи в том, чтобы посмотреть на мир другими глазами, отпуская житейские переживания за свои обывательские интересы и впуская в него другого, ближнего человека.

Пасхальные настроения пронизывают и рассказ «Праздник», главным мотивом которого становится ожидание чуда. Для подростка Качерина это чудо представляется весьма абстрактно. Накопившееся недовольство собой, устройством своей жизни рождает в молодом человеке с приближением Пасхи жажду чудесных ответов на беспокоящие его вопросы. Но оказывается, что для главного героя праздничная простота и чистая печаль становятся чувствами, пробуждающими ощущение праздника и приобщающими разделить его с другими людьми.

В рассказе «Весенние обещания» тоже «все было полно весенних неясных обещаний» [2, с.474, 476]. Главный герой всю праздничную неделю звонит в колокол, отправляя небу мольбы, полные скорби и боли. Ожидание чуда меняет его жизнь, однако «весенние обещания» не оправдываются. Проходит Пасха и с ней уходит то непривычное, светлое, что наполнило все это короткое время жизнь Меркулова. Автор показывает нам, с одной стороны, чудо как необходимость изменений в своей жизни, а с другой, недостаточность только внешнего стимула. Ведь пасхальное действие на жизнь заканчивается, а человек остается с тем фундаментом жизни, который имеет внутри. И хотя не было настоящего звука в радостном звоне отца Семена, полной искренности без него не получится.

Как видим, мотивы человеческих действий связаны с внешними преобразованиями в мире, их несет в себе праздник Пасхи. Однако обстоятельства – толчок к внутреннему преображению. Причем характер этих изменений весьма различен, и горе утраты является такой же причиной душевных превращений, как и радость обретения. Ведь и существует праздник Пасхи для того, чтобы «сделалось вдруг так грустно, так грустно, как грустно ангелу на Небе», чтобы «хотя бы один этот день вырвать из ряда других дней» [3, с. 487] и чтобы человек мог воскресить чувства на кладбище своей души (рассказ «Прекрасна жизнь для воскресших»). Эта мысль объединяет многие рассказы писателя: «Гостинец», «В Сабурове», «Весной», «Жили-были».

Так, в рассказе «В Сабурове» боль от несправедливости и предательства сменяется у Пармена, благодаря искренней любви к нему девочки, глубокой, но не безысходной тоской, помогающей преодолеть горе. В рассказе «Гостинец» автор показывает, что для излечения большой души иногда человеку необходимо пережить не светлую радость, а потрясение, раскаяние, утрату, через которые только возможно пробуждение для светлого праздника. Именно поэтому земля в рассказе «теплом, любовью и надеждой поила его [Сазонки] страдающее сердце» [2, с. 302]. Смерть отца заставляет Павла из рассказа «Весной» найти силы для того, чтобы взять на себя ответственность за жизнь свою и родных. Пробуждается жизнь и в умирающем Кошеверове из рассказа «Жили-были», в котором озлобление сменяется жалостью к дьякону, как и он, обреченному на смерть в больнице.

Таким образом, Л.Н. Андреев своими рассказами заставляет читателя задуматься о Пасхе как о чем-то формирующем человека, влияющем на его душу и расширить представления о жизни. Он показывает, что Пасха – чудесный случай, дающий возможность что-то изменить в себе, напоминающий о чуде и непривычности жизни.

Литература:

1. Захаров, В.Н. Пасхальный рассказ как жанр русской литературы / В.Н. Захаров. [Электронный ресурс]. – <http://www.portal-slovo.ru/philology/37163.php> – Дата доступа: 07.01.2012.
2. Андреев, Л.Н. Собрание сочинений: в 6 т. Т. 1: Рассказы 1898 – 1903 / Л.Н. Андреев – М.: Художественная литература, 1990. – 639 с.
3. Гоголь, Н.В. Выбранные места из переписки с друзьями / Н.В. Гоголь. – СПб: Азбука-классика, 2005. – 510 с.

ОСОБЕННОСТИ ПЕРЕВОДА СТРАДАТЕЛЬНОГО ЗАЛОГА (НА МАТЕРИАЛЕ НАУЧНЫХ И ПУБЛИЦИСТИЧЕСКИХ ТЕКСТОВ)

Дегтяренко Т.М.,

студентка 5 курса УО «ВГУ им. П.М. Машерова», г. Витебск, Республика Беларусь
Научный руководитель – Бочкова Г.Ш., ст. преподаватель

Глагол — самая сложная часть речи. Сложный характер грамматической и лексико-грамматической структуры глагола вызвал многочисленные споры среди лингвистов в области залоговой системы английского глагола. В английском языке одна и та же идея может выражаться по-разному, что мы наблюдаем в употреблении действительного и страдательного залогов. Главными целями исследовательской работы являются выделение особенностей категории залогов, изучение различных подходов, связанных с выделением числа залогов, а также анализ способов перевода страдательного залогов на материале научных и публицистических материалов.

Залог определяется как глагольная категория, в которой выражено в глагольной форме отношение к его субъекту. В современном английском языке выделяют два залогов — активный (действительный) и пассивный (страдательный), однако некоторые лингвисты выделяют возвратный (*He cut himself while shaving*), средний (*The door opened*), взаимный залогов (*They greeted each other*). Выделение **возвратного залогов** у ранних грамматистов базировалось на аналогии с другими европейскими языками. Дальнейшие исследования показали, что некоторые основания для этого действительно можно найти — особое соотношение глагола с возвратным местоимением, с одной стороны, и с подлежащим — с другой. Возвратное местоимение может функционировать как прямое дополнение, наряду с другими дополнениями, но в других случаях оно или замыкает действие на его источнике, или меняет значение глагола. Так, в предложении *I poured myself another cup of tea* возвратное местоимение функционирует как любое другое дополнение (*I poured him a cup of tea*). Таким образом, сочетание глагола с возвратным местоимением действительно имеет особую направленность действия; то же можно сказать о сочетаниях типа *I hurt myself*, где направленность действия, в сущности, также замыкается на источнике действия (семантическом субъекте). Все сказанное выше указывает на действительно особый характер сочетания глагола с возвратным местоимением. В тех случаях, когда семантический субъект и объект совпадают, т.е. действие не замыкается на источнике, а направлено на него так, как оно может быть направлено на «внешний» объект, возвратное местоимение может отсутствовать: *I dressed myself — I dressed*, но *I hurt* не означает *I hurt myself*. Проблема заключается в том, достаточно ли оснований предоставляет языковой материал для выделения возвратного залогов как особой грамматической категории. Указанное выше различие внутри сочетаний данного типа позволяет поставить вопрос и по-иному: можно ли рассматривать эти сочетания не как особый залог, а как особый подтип возвратных глаголов, по-разному соотносящихся с возвратным местоимением. Тогда возвратные глаголы займут определенное место в полевой структуре глагола. При **взаимном** залогов отношения складываются на основе двух активных субъектов-участников, которые совершают одинаковые направленные действия. Такие ситуации называют «симметричными». Проблема взаимного залогов близка проблеме возвратного залогов и заключается в следующем: является ли группа *one another* и *each other* частью аналитической формы глагола, т.е. вспомогательным элементом для формирования определенного вида залогов — взаимного залогов, или это второстепенный член предложения, выполняющий функцию дополнения. Основания для выделения взаимного залогов слабее, чем основания для выделения возвратного залогов. Если мы усомнимся в существовании возвратного залогов, то подвергнется сомнению существование взаимного залогов. С другой стороны, если мы признаем существование возвратного залогов, то вопрос о существовании взаимного залогов остается открытым [2, с. 126]. Случаи употребления так называемого **среднего залогов** вызывают интерес: *The door opened with a crack*. Действие, выраженное переходным глаголом, происходит само по себе. Проблема выделения среднего залогов связана с возможностью двойного использования большинства глаголов в английском языке: *I opened the door. The door opened*. Глагол в двух предложениях является одним и тем же и залог является одинаковым в обоих случаях, а так как морфологические различия между двумя предложениями отсутствуют, а различия в значении и синтаксической конструкции не являются существенной причиной для выделения залоговых различий [1, с. 130].

Изучая проблему залогов английского глагола нами были изучены работы советских и зарубежных лингвистов, которые помогли выявить основные особенности категории залогов, проблемы, связанные с числом выделения залогов. Так как не существует существенных доказательств существования трех отдельных залогов, необходимо изучать эти комбинации как особый подтип глагола.

Літаратура:

1. Блох М. Я. Теоретическая грамматика английского языка: Учеб. – 3-е изд., испр. – М.: Высш. шк., 2000. – 381 с.
2. Пуйш, В.А. The structure of Modern English. Москва, «Просвещение». – 285с.

БЕЭКВІВАЛЕНТНАЯ ЛЕКСІКА ЯК СРОДАК РЭПРЭЗЕНТАЦЫІ КАНЦЭПТУ “РАДЗІМА” Ў МОВЕ ПАЭЗІІ Р. БАРАДУЛІНА

Дзямка Ю.А.,

студэнтка 5 курса УА “ВДУ імя П.М. Машэрава”, г. Віцебск, Рэспубліка Беларусь

Навуковы кіраўнік – Дзядова А.С., канд. філал. навук, дацэнт

Нацыянальная адметнасць мовы паэзіі Р. Барадуліна выразна выяўляецца праз сістэму лексічных адзінак, якія ў сваёй семантыцы даволі поўна і глыбока рэпрэзентуюць этнакультурны змест канцэпту “Радзіма”. Для паэта Радзіма – гэта яе гістарычнае мінулае, матэрыяльная і духоўная культура, родны бацькоўскі дом, прырода, працавітыя і сціплыя па характары землякі... Вобразна-сімвалічнае адлюстраванне тэмы роднай зямлі выклікала ў аўтара неабходнасць шырокага выкарыстання лексічных адзінак рознага семантычнага напавунення, аб’яднаных агульным значэннем “Радзіма”.

У мове барадулінскіх твораў адным са сродкаў рэпрэзентацыі канцэпту “Радзіма” выступаюць безэквівалентныя словы, якія, як вядома, нясуць даволі выразную краіназнаўчую і этнакультурную інфармацыю ў мастацкім тэксе. Традыцыйна безэквівалентнымі лічацца такія лексічныя адзінкі нацыянальнай мовы, “якія нельга адэкватна, раўназначна перакласці на іншую мову” [1, с.7]. У паэтычным радку Р. Барадуліна безэквівалентная лексіка валодае дастаткова разгорнутай сістэмай намінацый і характарызуецца шырокім ахопам прадметаў і паняццяў, уласцівых для матэрыяльнага побыту і духоўнай культуры беларусаў. Даследаваны намі лексічны матэрыял можна падзяліць на наступныя тэматычныя групы:

1) назвы, якія характарызуюць асаблівасці расліннага і жывёльнага свету Беларусі: маркоўнік – рус. ‘морковная ботва’: *І двор, пазарастаны маркоўнікам* [2, т.3, с.9]; бульбоўнік – рус. ‘картофельная ботва’: *Зграбаюць у кучы, паляць бульбоўнік* [2, т.1, с.86]; рунь – рус. ‘озимые всходы’: *Мы ганім у нашых бацькоў перажыткі, а руні ячменнай не адрознім ад жыта* [2, т.ІІІ, с.12]; буслянка – рус. ‘гнездо аиста’: *І трымаюць на ніцых плячах, як дзяцей палахлівых, буслянкі* [2, т.1, с.52]; вяпрук – рус. ‘дикий кабан’: *Ляжыць узмежак кормным вепруком* [2, т.1, с.37] і інш.;

2) астранамічныя назвы: знічка – рус. ‘падающая звезда’: *Прымерклых знічак клінам* [2, т.2, с.14]; маладзік – рус. ‘молодой месяц, луна в первой четверти’: *Твай ўсмешкі маладзік* [2, т.1, с.200]; ветах – рус. ‘луна в последней четверти’: *Дзе ўдзень нараджаецца ветах...* [2, т.3, с.152] і інш.;

3) назвы асаблівасцей рэльефу і пэўных мясцін сельскагаспадарчага прызначэння: імішарына – рус. ‘моховое болото’: *Каго запытаць? Журавоў на імішарыне?* [2, т.3, с.60]; бульбянішча – рус. ‘место, на котором рос картофель’: *Калі разыходзяцца лета з восенню палюбоўна, а бульбянішча на зіму яшчэ не пераворана* [2, т.1, с.86]; іржышча – рус. ‘ржаное поле’: *Помніць свой на іржышчы цень* [2, т.1, с.27] і інш.;

4) назвы страў і напояў беларускай нацыянальнай кухні: верашчака – рус. ‘жидкое мучное блюдо’: *Мы на бульбу не наракалі, бульбу есці звykліся ўсякую – з селядцом, з грыбамі, з гуркамі, з поліўкаю, з кісялём, з верашчакаю ...* [2, т. 2, с.35]; дзяронкі (дранікі) – рус. ‘картофельные оладьи’: *Маннай з неба кармі беларуса, ляжа спаць – сняцца кліцкі, дзяронкі* [2, т. П, с. 91]; кунцы – рус. ‘ячменная каша как традиционная обрядовая еда’: *вядома, стаць на куце кунцы... і кліцкі з душами* [2, т. ПІІ, с. 123]; бярозавік – рус. ‘берёзовый сок’: *Па хвалях ішла на галаве з вянком, на плячах са збанком, дзе бярозавік смяг...* [2, т.2, с.157] і інш.;

5) назвы посуду і прылад працы: кубел – рус. ‘кадка с крышкой’: *У коптур зелле наліваюць, у кубел зычаць спарыны* [2, т.1, с.22]; рэзгіны – рус. ‘приспособление для ношения соломы’: *А папёўка пра рэзгіны малечае вуха не абмінула* [2, т.3, с.150] і інш.;

6) назвы, якія характарызуюць спецыфіку заняткаў беларусаў, асаблівасці іх узаемаадносін і паводзін: лапаціць – рус. ‘работать лопатой’: *Заўзята мы лапацім агароды, каб летаінную бульбіну знайсці* [2, т.2, с.28]; веславаць – рус. ‘работать вёслами’: *Ног жураўліны клін, вяслуй на лістабою* [2, т.1, с.288]; чаўнарыць – рус. ‘управлять челноком’: *На мёртай рацэ, дзе чаўнарыць Харон* [2, т.ІІІ, с.270]; рукацца – рус. ‘здороваться пожимая руку’: *Натое й вока, каб мераць даль, рука – каб рукацца* [2, т.ІІІ, с.202];

7) лексіка, якая характарызуе чалавека ці народ у цэлым у фізічных і псіхічных адносінах: зломак – рус. ‘слабый, больной человек’: *Землякі мае выпіць моцць, але і не зломкі на працу* [2, т.ІІІ, с.10]; паплячэць – рус. ‘стать плечистым’: *А то заўважаш: паплячэў, прыгнуўшыся, заходжу ў хату* [2, т. I, с. 13]; трывалець – рус. ‘становиться стойким, терпеливым’: *І трывалее духам нутро* [2, т.2, с.178] і інш.

Такім чынам, безэквівалентная лексіка ў мове твораў Р. Барадуліна ўтрымлівае ў сабе глыбокі этнакультурны змест паняцця “Радзіма” і з’яўляецца адным са спосабаў выяўлення этнаграфічных і нацыянальных асаблівасцей беларускага народа, бо дае нам звесткі пра прыродна-кліматныя ўмовы пражывання беларусаў, іх побыт, традыцыі і святы, асаблівасці заняткаў і паводзін, пачуццёвыя асацыяцыі.

Літаратура:

1. Шкраба, І.Р. Слоўнік беларускай безэквівалентнай лексікі (у рускамоўным дачыненні) / І.Р. Шкраба. – Мінск: Беларуская энцыклапедыя, 2008. – 318 с.
2. Барадулін, Р. Збор твораў: У 4 т. / Р.І. Барадулін; Прадм. Сёмуха В.С. – Мінск: Мастацкая літаратура, 1996 – 2002. – Т. I – III.

ГЛАГОЛЫ ДВИЖЕНИЯ В ПРОИЗВЕДЕНИЯХ РУССКИХ ПИСАТЕЛЕЙ

Ди Жань,

студентка 4 курса УО «ВГУ им. П.М. Машерова», г. Витебск, Республика Беларусь
Научный руководитель – Яковлев С.М., канд. филол. наук, доцент

Группа глаголов движения в славянских языках обладает особыми семантико-грамматическими свойствами, отражающими состояние довидовой эпохи развития глагола. Именно эти особенности и позволяют использовать глаголы движения в художественных произведениях с целью отражения особенностей авторской мысли.

Многие известные русские лингвисты занимались исследованием глаголов движения. Большой вклад в исследование приставочного внутривидового образования этой группы глаголов внесли такие ученые, как П.И. Павленко, Е.А. Волохина, З.Д. Попова, Е.А. Земская, Г.А. Пастушенков. Особо следует выделить монографию Л.А. Вараксина "Семантический аспект русской глагольной префиксации" [1], в которой рассматривается не только вопрос о значении глагольных префиксов, но и их структурно-семантическое своеобразие. Отдельно анализируются префиксальные глаголы с мутационным и модификационным словообразовательными значениями [2]. С явлением глагольной модификации связана категория способов глагольного действия, глубокий анализ которой представлен в книге Н.С. Авиловой "Вид глагола и семантика глагольного слова" [3]. Глаголы движения занимают центральное положение в глагольной системе и являются словообразовательной базой в русском языке.

Нами были проанализированы лексико-семантические группы глаголов движения-перемещения, выявленные в рассказе Л.Н.Толстого «После бала» и его повести «Рубка леса» - всего 100 примеров. Наблюдения над ними позволили сделать следующие выводы.

Значение каждого глагола движения-перемещения представляет собой сложное объединение семантических компонентов, основными из которых являются семантические категории «направленность», «среда» и «способ» движения-перемещения, а также частные субкатегории внутри каждой из них – «характер» и «темп» ДП.

Группа бесприставочных небинарных однонаправленных глаголов разнообразна по способам выражаемого в них действия. Категория «направленность» реализуется в этой группе в следующих значениях: «ДП вниз» (*бросил*), «ДП вверх» (*Облако дыма поднималось*), «возвращение в начальный пункт» (*вернуться*), «приближение» (*подшли к дверям, подвигался ко мне*). В группе неоднаправленных глаголов реализовано лишь одно значение – «ДП не по прямой линии, вокруг, кругом» (*задвигаться, двигаться*).

Система пространственных значений у таких глаголов ДП достаточно разнообразна и сложна. Нами выявлено 6 групп глаголов с различными приставками и конфиксами, имеющие следующие дифференциальные значения: «приближение, сближение» (*дойти, доскакать, добежать, прискакать, прийти, притащиться, подбежать, подъехать, подвести*), «ДП удаление» (*отбежать, отойти, отъехать, убежать, уйти, уходить*), «ДП наружу» (*выйти, вылезти*), «ДП внутрь» (*войти, влезть, прийти, приехать*), «ДП через пространство» (*перенести*), «ДП в сторону» (*поворачивать*).

Глаголы ДП обладают высоким словообразовательным потенциалом в разговорном стиле речи, что нашло своё отражение в произведениях Л.Н. Толстого. Выявленные в произведениях этого автора глаголы ДП показывают разнообразие их словообразовательных типов и наличие в них сложной семантической структуры. Глаголы, имеющие семантическую субкатегорию «характер ДП», обычно носят оценочно-кваликативный характер, отражают субъективное отношение автора к характеру ДП: *брести* – «ходить бесцельно»; *пролетать* – «быстро летать, бежать»; *дергаться* – «стремительно отскочить от неожиданности» и т.д. Такой оценочно-кваликативный характер глаголов ДП ограничивает их употребление рамками художественного стиля.

Литература:

1. Вараксин, Л.А. Семантический аспект русской глагольной префиксации / Л.А. Вараксин. - Екатеринбург, изд. ЕГУ, 1996. - 179 с.
2. Багдасарова, Г.А. Глаголы движения как база словообразования в современном русском языке / Г.А. Багдасарова, Л.А. Телегин // Актуальные проблемы русского словообразования : сб. науч. ст. – Ташкент, 1982. – С. 204-207.
3. Завилова, Н.С. Вид глагола и семантика глагольного слова / Н.С. Авилова. – М. : Наука, 1976. – 328 с.

ПРОСТРАНСТВЕННО-ВРЕМЕННЫЕ ХАРАКТЕРИСТИКИ ОБЪЕКТА В ВИКОНИМИИ ГОМЕЛЬСКОЙ И ГРОДНЕНСКОЙ ОБЛАСТЕЙ

Дорофеенко М.Л.,

магистрант УО «ВГУ им. П.М. Машерова», г. Витебск, Республика Беларусь
Научный руководитель – Мезенко А.М., доктор филол. наук, профессор

Принято говорить о перцептуальном и концептуальном пространствах. Первое функционирует на уровне чувственного восприятия, второе воспроизводится в рамках абстрактно-логического мышления.

Цель исследования – определить особенности репрезентации пространственно-временных характеристик в виконимии Гомельской и Гродненской областей. Материалом послужили 41 внутрисельское название Гомельской и 53 Гродненской областей.

Линейный объект имеет свою локализацию в пространстве, которая в топонимии осуществляется на основе базовых оппозиций «близкий / дальний», «верх / низ», «запад / восток», «север / юг», «начало / конец», «правый / левый», «передний / задний» [1, с. 68]. Для внутрисельских названий свойственно также выражение отношений «симметричный / асимметричный», «малый / большой», «параллельный / перпендикулярный», «центр / периферия».

В виконимии структуризация пространства осуществляется за счет различных семантических категорий:

- **пространственных параметров** («широкий / узкий»): *Широкая ул.* – дер. Пасека Речицкого р-на Гомельской обл.;
- **размера объекта** («малый / большой»): *Малая ул.* – дер. Хвоенск Житковичского р-на Гомельской обл., *Короткий пер.* – п. Рожанка Щучинского р-на Гродненской обл.;
- **сторон света** («запад / восток», «север / юг»): *Восточная ул.* – дер. Хлупин Житковичского р-на Гомельской обл., *Северная ул.* – агрогородок Пограничный Берестовичского р-на Гродненской обл.;

• **конфигураци** («симметричный / ассиметричный»): *Косой пер.* – п. Пионер Гомельского р-на Гомельской обл., *Прямая ул.* – дер. Лазы Гродненского р-на Гродненской обл.;

• **особенностей размещения и местоположения** («правый / левый», «верх / низ», «параллельный / перпендикулярный», «передний / задний», «близкий / дальний»): *Левобережная ул.* – дер. Боровое Лельчицкого р-на Гомельской обл., *Высокая ул.* – дер. Жирховка Жлобинского р-на Гомельской обл., *Нижняя ул.* – агрогородок Щорсы Новогрудского р-на Гродненской обл., *Параллельная ул.* – дер. Загорбашье Житковичского р-на Гомельской обл., *Поперечный пер.* – агрогородок Оюцевичи Кореличского р-на Гродненской обл., *Пришкольный пер.* – дер. Урицкое Гомельского р-на Гомельской обл., *Заречная ул.* – агрогородок Гожа Гродненского р-на Гродненской обл.

Оппозиция «верх / низ» может выражаться внутрисельскими названиями, образованными при помощи морфем под-, над-: *Подгорная ул.* – дер. Хальч Ветковского р-на Гомельской обл.

Названия, образованные конфиксальным способом в результате добавления префикса при- и суффикса -н-, попадают в поле описания антонимической пары «близкий / дальний»: *Придорожная ул.* – дер. Новики Жлобинского р-на Гомельской обл. Приставка при- несет значение присоединительности, наибольшей пространственной близости к объекту. При помощи префикса за- в викионимии реализуется второй компонент бинарной оппозиции «передний / задний»: *Запрудная ул.* – дер. Коробичи Гродненского р-на Гродненской обл.;

• **степени удаленности линейного объекта от центра села** («начало / конец», «центр / периферия»): *Крайняя ул.* – дер. Цыкуны Гомельского р-на Гомельской обл., *Центральная ул.* – дер. Головачи Гродненского р-на Гродненской обл.

Название внутрисельского объекта может быть связано со временем возникновения объекта, его возрастом и объективизируется наименованиями, содержащими в своей структуре морфемы -нов-, -стар-. Временную характеристику в викионимии Гомельской области получили шесть названий, в Гродненской – восемь. Все наименования, за исключением трех (*Новая ул.* – дер. Заречье Брагинского р-на Гомельской обл., *Новый пер.* – дер. Мосты Правые Мостовского р-на Гродненской обл., *Старая ул.* – дер. Головачи Гродненского р-на Гродненской обл.), являются либо составными, либо сложными (*Новостроительная ул.* – дер. Судково Хойникского р-на Гомельской обл., *ул. Старые Матвеевцы* – агрогородок Матвеевцы Волковысского р-на Гродненской обл.).

При структурировании пространства в процессе номинации не все компоненты рассмотренных оппозиций бывают задействованы, различаются они также наполняемостью и частотностью употребления. Значимыми являются масштабы населенного пункта. Во временной характеристике объекта наблюдается преобладание компонента «новый», что связывают с постепенной застройкой населенных пунктов, появлением новых линейных объектов.

Литература:

1. Мезенко, А.М. Репрезентация этнокультурной информации в урбанонимии и викионимии / А.М.Мезенко // Материалы международного методического семинара «Витебщина и Смоленщина в языковых и культурных контактах: история и современное состояние», Смоленск, 18 ноября 2010 г.; под общ. ред. И.А.Королевой. – Смоленск: СмолГУ, 2010. – С. 68-73.

ЖАНР ВЕРЛІБРА ў ТВОРЧАСЦІ У. АРЛОВА

Дубоўская Т.А.,

аспірант УА “ВДУ імя П.М. Машэрава”, г. Віцебск, Рэспубліка Беларусь

Актуальнасць дадзенай працы заключаецца ў вывучэнні паэзіі У. Арлова (на прыкладзе жанру верлібра), якая на сённяшні дзень даследавана недастаткова грунтоўна і не ў поўнай меры.

Мэта даследавання — вызначэнне жанрава-тэматычных і мастацкіх асаблівасцей верлібраў У. Арлова. Метад даследавання — дэскрыптыўны.

Уладзімір Арлоў — вядомы беларускі празаік, гісторык, эсэіст. Уся творчасць пісьменніка вызначаецца цікавасцю аўтара да мінулага роднага краю, яго мовы, да тых гістарычных імёнаў і падзей, якія сталі лёсавызначальнымі для краіны. Як сцвярджае літаратуразнаўца А.М. Канапелька, “проза У. Арлова пазбаўлена павучальнасці, але ў ёй прысутнічае вялікі запал думкі, яна ўяўляе сабой цікавы і багаты матэрыял пра духоўнае і гераічнае жыццё нашых продкаў” [3, 84].

Не менш значнай па сваіх мастацкіх вартасцях з’яўляецца паэзія У. Арлова, у якой асобае месца займае жанр верлібра. Верлібр — гэта свабодны верш без рыфмы, па інтанацыі блізкі да прозы, заснаваны на паўтарэнні цэлых моўных частак, фраз. Па сваіх асаблівасцях верлібр знаходзіцца на мяжы паміж вершам і прозай. З паэтычнымі творамі свабодны верш збліжаюць адна тыпныя сінтаксічныя канструкцыі, падзеленасць на асобныя радкі, паўторы стылістычных фігур, насычанасць сродкамі мастацкай выразнасці.

Верлібры У. Арлова, як і большасць празаічных твораў пісьменніка, прысвечаны гістарычнай тэме (“Архіварыус Война”, “Брытанскі музей”, “Ян Баршчэўскі”, “Аднойчы даўно”, “1864”). Аўтар узнаўляе гістарычныя падзеі, факты, імёны, якія дапамагаюць чытачу адчуць каларыт эпохі, у якую ён трапляе, калі знаёміцца з творами: “Гэта здарыцца / ў кляштары айцоў-дамініканцаў / у часы Стогадовай вайны / <...> / Аднойчы пасля вячэрні / ў кляштарную браму / пастукае падарожнік на стамлёвым кані, / а назаўтра малады прыёр / з бляскам у запалых вачах, / які выдае ў ім сухотніка / <...> / перагорне апошнюю старонку маёй кнігі...” [2, 74] Асаблівасць дадзенага верша — гэта стварэнне эфекту прысутнасці самога аўтара ў мінулым, яго непарыўная еднасць з гісторыяй.

Сувяз часоў і пакаленняў — адна з цэнтральных тэм творчасці У. Арлова. У вершы “Пазнаю сябе ў сыне” паэт нібыта нанова “адкрывае” сябе ў родным чалавеку: “пазнаю сябе ў сыне / у почырку з літарамі / што падхмелена танчаць / на вольным паветры / у вясёлым мітынгу / папераў і кніжак / на пісьмовым сталі / <...> / ва ўменьні пакрыўдзіць / пакрыўдзіца / дараваць / пазнаю сябе ў сыне / так хочацца пазнаць сябе і тады / калі прыяду яму на плячо / цёплым ветрам” [1, 40-41]. Паўтор ключавой фразы ўзмацняе ідэю верлібра: еднасць маладога пакалення са старэйшым, сувязь мінулага, сённяшняга, будучага.

Народныя прыкметы і павер’і — крыніца мудрасці і духоўнага багацця беларускага народа. У верлібры “Вучыла бабуля” вуснамі сталага чалавека пераканаўчае павер’е, якое сведчыла пра глыбокую сувязь чалавека з прыродай: “Не спі, калі сонца сядзе, / бо заснеш з ім разам, / а ўранні ўжо не прачнеіся. / Не глядзі ў лустэрка апоўначы, / бо

растанеш у ім, / як солі драбінка / ў студні. / Не любіся з дзеўкамі ў жыцце / і ў красках не любіся, / бо колькі каласоў зломіш — / столькі людзей / ад голаду сканае, / а колькі красак зьяне — / столькі дзетак / на свет не народзіцца” [2, 23]. Дадзены твор — гэта і прыклад моцнай сувязі чалавека са сваімі каранямі, продкамі, якія захавалі і перадалі сваю духоўную спадчыну нашчадкам.

Верлібры У. Арлова — гэта алегарычна-філасофскія мініяцюры, вершы-роздумы над жыццём і асабістым лёсам паэта: “Сярод высокай травы і красак / вядзе мяне маці / на поплаве. / Гэта смолкі, / паказвае яна. / А гэта зязюльчыны слёзкі. / А вось гэта — ястрэц. / А ў той кветкі няма назвы, / бо яна — / кветка твайго лёсу і / ты сам назавеш яе, / калі вырасцеш. / Гуляе на поплаве вецер. / Боязна мне: / а раптам, / пакуль вырасту, / скосяць кветку і не паспею / даць ёй наймення?” [2, 52] Верш прасякнуты самотным, трывожным настроем. Вынясенне ключавых слоў у асобны радок, інверсійнасць, лаканічнасць фраз надаюць верлібру эмацыйную напружанасць і сэнсавую незавершанасць: “Маўчыць маці. / Мацнее вецер. / Стаю самотны / на сенажаці” [2, 52].

Многія верлібры У. Арлова ўяўляюць сабой пейзажныя замалёўкі, імпрэсіі, у якіх аўтар прадстае сузіральнікам прыроды, чуйным да ўсіх яе праяў, бачных і нябачных чалавечаму воку: “Тое лета / з першым пацалункам у духмяную макаўку, / з уважлівым позіркам смерці, / з адзінокаю кудзеркаю, / з ласанькай, што любіла цалавацца, / з зацвілаю азярнай, / якая памятае тваё цела з тых часоў, / калі вада была ў ёй празрыстая, / як твае сны... / Тое лета / будзе доўжыцца / даўжэй нас” [2, 66]. Метафарычнасць, незвычайная асацыятыўнасць, глыбокая эмацыянальнасць — характэрныя рысы пэзіі У. Арлова: “Ты — мая каханка, / і зараз, / каб сёй-той не пакутваў ад здагадак, / я адкрыю тваё імя” / твой адрас вядомы / палівальнай машыне, / якая падбірала мяне ля пад’езда / на ранішні канцэрт жэбаў / пасля нашага ўлюбёнага кактэйлю — / шампанскае са світаннем, / часам з дажджом / або з кубікам лёду, / што мы дапівалі / кароткімі асцярожнымі глыткамі, / падобнымі да тваіх пацалункаў / з лёгкімі прыкусамі... / Ты — мая каханка, / і я хачу, каб усе ведалі: / тваё імя — Ноч” [2, 24]. Нават у апісанні прыроды аўтар бачыць інтымны пачатак, які ўзмацняецца створаным пэзітам асацыятыўным вобразам ночы. Першыя радкі верша задаюць адпаведны загадкава-рамантычны настрой, якім прасякнуты ўвесь твор.

Такім чынам, жанр верлібра займае адно з цэнтральных месцаў у творчасці У. Арлова. Творы дадзенага жанру характарызуюцца інтэлектуальнай заглыбленасцю, алегарычнасцю, філасафічнасцю, што робіць пэзію У. Арлова адметнай і запамінальнай.

Літаратура:

1. Арлоў, У. Пазнаю сябе ў сыне : [вершы] / У. Арлоў // Дзеяслоў. — 2009. — № 4 (41). — С. 26-41.
2. Арлоў, У. Фауна сноў : Вершы / У. Арлоў. — Мн.: Маст. літ., 1995. — 95 с.
3. Літаратурныя постаці Віцебшчыны: Зб. навук. арт. / Пад рэд. докт. гіст. нав., праф. А.У. Русецкага і канд. філал. нав., дац. В.І. Русілікі. — Віцебск: Выдавецтва УА “ВДУ імя П.М. Машэрава”, 2001. — 180 с.

ОСНОВНЫЕ АСПЕКТЫ НЕМЕЦКОГО ОТРИЦАТЕЛЬНОГО ПРЕДЛОЖЕНИЯ

Дыдышко К.Н.,

студентка 4 курса УО «ВГУ им. П.М. Машерова», г. Витебск, Республика Беларусь

Научный руководитель – Гальченко Л.В., ст. преподаватель

Проблему употребления отрицаний исследовали многие лингвисты, среди которых особо следует отметить работы О.И. Москальской, В. Юнга, И.П. Тагиля, Г. Хельбига и Й. Буше, М.Г. Арсеньевой и др.

Цель нашей работы – исследовать структуру отрицательного немецкого предложения, изучить случаи употребления слов-отрицаний *nicht* и *kein* в предложении, выявить их основные особенности и специфику.

Для достижения поставленной цели необходимо решить следующие задачи: 1) рассмотреть способы и средства отрицания; 2) разграничить употребление *nicht* и *kein* в немецком предложении; 3) определить основные расхождения употребления отрицания в русском и немецком языках; 4) описать основные правила положения *nicht* в предложении.

Актуальность данной темы заключается в том, что отрицание в немецком языке – это многогранное, требующее постоянного осмысления явление, изменяющееся вместе с развитием языка, сложность которого для изучения и понимания, главным образом, состоит в расхождении с русским языком.

Для отрицания содержания целого высказывания или его части в современном немецком языке есть различные возможности: 1) употребление слов-отрицаний; 2) употребление отрицательных префиксов и суффиксов; 3) употребление специальных союзных слов; 4) употребление глаголов, прилагательных и существительных с отрицательным значением; 5) употребление нереальных условных предложений и предложений, выражающих неосуществимое желание.

Отрицание может распространяться как на всё содержание высказывания, т. е. на всё предложение, так и на часть предложения, на слово или даже на часть слова. В первом случае говорят об общем отрицании или о полном отрицании, в других случаях – о частичном отрицании.

Die Gäste kommen heute nicht (полное отрицание);

Die Gäste kommen nicht heute (частичное отрицание);

Die Gäste reisen heute nicht an, sondern ab (частичное отрицание).

Нужно отметить, что современное немецкое предложение носит многоамный характер, т. е. в предложении может быть употреблено только одно отрицание, в то время как в русском может употребляться несколько отрицаний (отрицательных частиц). Сравним: *Я ещё никогда не видел этого человека. Ich habe diesen Menschen noch nie gesehen.*

Неоднократное отрицание в одном предложении встречается лишь в особых случаях (экспрессивное отрицание, отрицание однородных членов предложения, наличие отрицания *nicht*, из стилистических соображений).

Выбор отрицательного языкового средства зависит от множества факторов [1, с. 108; 4, с. 390-391]:

1) от наличия неопределённого артикля в исходном неотрицательном предложении или полного его отсутствия, например:

Er hat mir ein Buch gebracht. → Er hat mir kein Buch gebracht. Er hat Bücher. → Er hat keine Bücher. Er wohnt in Polen. → Er wohnt nicht in Polen (с географическим названием).

2) в устойчивых выражениях, например: *Sie hatte keine Angst. Er kann nicht Auto fahren.*

3) От наличия в предложении противопоставления, например: *Sie war nicht hier, sondern in Frankreich* и т.д.

Особое внимание также нужно уделить позиции отрицания *nicht* в предложении. Прежде всего, необходимо: 1) различать полное и частичное отрицание; 2) учитывать, что особое выделение (интонацией) отдельных членов предложения может привести к изменению смысла всего предложения; 3) иметь в виду, что отрицание *nicht* в качестве полного отрицания стремится к концу предложения и образует со спрягаемым глаголом «рамку отрицания» [2, с. 694]; 4) учитывать структуру предложения.

Из выше изложенного можно сделать следующие выводы:

- относительно частотности употребления отрицательного средства можно сказать, что наиболее универсальным отрицанием является частица *nicht*, так как она не имеет ограничений в своём функционировании, тем самым облегчая задачу выбора;

- *kein* употребляется относительно редко и всегда толкуется как частичное отрицание, в то время как *nicht* может выступать как в качестве полного, так и в качестве частичного отрицания;

- употребление *nicht* и *kein* зависит, прежде всего, от того, что больше отрицается: если глагол, то употребляется *nicht*, если существительное – *kein*.

Литература:

1. Jung, W. Grammatik der deutschen Sprache / W. Jung. – Leipzig : Veb bibliographisches Institut, 1966. – 518 S.
2. Der Duden: in 12 Bänden; das Standardwerk zur deutschen Sprache / hrsg. vom wissenschaftlichen Rat der Dudenredaktion: Günter Drosdowski. – Mannheim : Dudenverlag. – 5., völlig neu bearb. und erw. Aufl., 1995. – 864 S.

ЛІРЫКА КАХАННЯ Ў ТВОРЧАСЦІ ЛЕАНІДА ДРАНЬКО-МАЙСЮКА

Злотнікава М.С.,

магістрант УА “ВДУ імя П.М. Машэрава”, г. Віцебск, Рэспубліка Беларусь

Навуковы кіраўнік – Русілка В.І., канд. філал. навук, дацэнт

Кожны паэт задумваецца надсэнсам жыцця, над такімі філасофскімі катэгорыямі, як быццё і смерць, прыгажосць і пачварнасць, дабро і зло, вернасць і здрада ідэалу. Леанід Васільевіч Дранько-Майсюк таксама ўздывае ў сваёй творчасці гэтыя пытанні, але ўсё ж такі галоўнай тэмай яго творчасці мы можам назваць тэму кахання, якую паэт асэнсоўвае выключна арыгінальна і па-мастацку пераканальна.

“Каханне – пачуццё тупіковае, таму я баюся кахання. Над ім злавесна пацепваецца асінавае лісце нянавісці. Дык будзь жа вечнай, мая закаханасць, узгадаваная мудрымі анакрэонткамі, чыёй паэзіяй таропка наталяюцца мае вясельны дотыкі да тваіх рук, да тваіх ног і да твайго лона” [3, 11] – так кажа паэт пра свае пачуцці да “цудоўнай А.”, якой прысвячаў свае вершы ў кожным новым зборніку, выдадзеным у дзевяностыя гады ХХ ст.

Найбольш шырока лірыка кахання прадстаўлена ў зборніку “Стомленасць Парыжам” і нізцы вершаў “Маёй цудоўнай А.” ў кнізе “Акропаль”. Паэт выступае тут як прапачуццёвы лірык, паэт характэрнага жаночай прыгажосці і кахання. Яго вершы адрозніваюцца лёгкай, не пазбаўленай віртуознасці мелодыкай, карыстаюцца папулярнасцю і даволі значным поспехам.

Арэол таямнічасці герані і яе прататыпу надае туманна-няўлоўны псеўданім – А. Гэта дазваляе інтэрпрэтаваць умоўную маску як крыптанім, утвораны з галоснай літары (ці ўсіх галосных) дакладнага імя. Вось як сам паэт тлумачыць яго з’яўленне: “Голуб, варухнуўшы крыламі, павярнуўся на ўсход, злавіў на шаўкавістае волле світальную палоску жоўтага кадмію і стаў называць імёны жанчын, тыя шчаслівыя імёны, якія жывуць у паэзіі Апалінэра – Марыя, Леа, Фердзіна, Анні, Міа, Марэя, Іста, Лары, Івета, Луіза, Жаклін.

Я слухаў уважліва, але чуў толькі літару «а», таму візуальна-графічнае выяўленне гэтых цудоўных імёнаў у маім успрыманні атрымалася такім: мАрыя, леА, фердзінаА, Анні, міА, мАрэя, істаА, лАры, іветаА, луізаА, жАклін” [3, 146].

У сваіх вершах Л. Дранько-Майсюк імкнецца да метафарычнасці вобразаў, вытанчанасці, пластычнасці выказванняў. Як зазначае Наталія Дзянісава, “яго творчай манеры характэрна перакананая жыццёвасць пачуццяў, якія ён адлюстроўвае, раскрыццё інтымнага свету лірычнага героя, чысціня паэтычных вобразаў і шчодрая эмацыйнасць выказванняў” [2, 117]: “Рука вышэй за музыку і вершы, / Калі яна – твая рука! / І позірк твой, за матылька лягчэйшы, / Ляціць на просьбу спевака” [3, 32]; “Ты ўчора вінаградзінкай была / Апошняя над халоднаю альтанкай, / А сёння ты высокая маланка – / Ахоўніца нябеснага стала” [3, 53]. Паэтычныя прызнанні гучаць пераканальна і па-мужчынску стрымана: “Мы не бачыліся цэлае каханне / На маёй трыбуне – сівізна. / Там, дзе ўспомню пра твай дыханне, / Там і пачынаецца вясна” [3, 86].

Лірычны герой паэта вельмі патрабавальны да сябе, ён адчувае сваю ўнутраную непаўнаважнасць, таму ахоплены памкненнем да духоўнага і маральнага ўдасканалення, імкнецца “сцвердзіць у сваёй душы перавагу вечнага над часовым” [1, с. 43]. Каханне ж у Л. Дранько-Майсюка ўсёабдымнае, бясконцае, яно пераліваецца рознымі пачуццямі: ад болю, роспачы, расчаравання і сораму да пшчоты, радасці і захаплення. Вобраз А. вельмі прывабны, нават ідэалізаваны, ён нагадвае цудоўную “даму сэрца”, таямнічую незнаёмку А. Блока, якая ўслаўляецца як музыка і самае вышэйшае характэрна. Мы можам гаварыць, услед за Алесем Бельскім, аб “кульце пакланення і абагаўлення жаночай прыгажосці.” [1, с. 42], што было вельмі характэрна для антычна-рэнесансавай пачуццёвасці.

Каханая для паэта – апраўданне жыцця, яго чаканае ратаванне, пра якое ён марыў з маладосці. І ўсё-такі менавіта духоўны ўзрост дазваляе паэту асэнсаваць усю веліч гэтага падарунка лёсу: “І ты мне шэпчаеш: «... трыццаць пяць, / Каханы мой, а хоць і сто... / Я буду так цябе кахаць, / Як не кахаў цябе ніхто!..» / Каханая, жыццё ў жыцці, – / Як местачковая краса... І нашым коўрыкам цвісці, / І нашай малеве не згасаць” [3, с. 30].

Сёння мы можам сцвярджаць, што паэтычная адоранасць, уменне глядзець у душу чалавека, глыбокі змест твораў Леаніда Дранько-Майсюка вызначылі яго ў літаратуры як яркага, выразнага прадстаўніка лірычнай інтымна-пачуццёвай плыні ў беларускай паэзіі.

Літаратура:

1. Бельскі, А.І. Сучасная беларуская літаратура. Станаўленне і развіццё творчых індывідуальнасцей (80 – 90 гг.) / А. Бельскі. – Мінск, 1997 г. – с. 41 – 44.

2. Дзянісава, Н. Адзінае выйсце – майстэрства: творчы партрэт Л. Дранько-Майсюка / Н. Дзянісава // Маладосць. – 2003. – №3. – с. 114 – 122.
3. Дранько-Майсюк, Л. Акропаль: Паэзія. Эсэ. / Л. Дранько-Майсюк. – Мн.: Маст. літ., 1994. – 190 с.

ВЫТЭСНИТ ЛИ ДАТЕЛЬНЫЙ ПАДЕЖ РОДИТЕЛЬНЫЙ В НЕМЕЦКОМ ЯЗЫКЕ?

Иванова Е.В.,

студентка 4 курса УО «ВГУ им. П.М. Машерова», г. Витебск, Республика Беларусь
 Научный руководитель – Гальченко Л.В., ст. преподаватель

В немецком языке есть только четыре падежа. На сегодняшний день родительный падеж в Германии привлекает многих языковедов. Лингвисты задаются вопросом, может ли дательный падеж вытеснить родительный из немецкого языка, однако период изучения данного вопроса на сегодняшний день весьма незначителен, поэтому наше исследование является актуальным.

Цель данного доклада – определить особенности употребления родительного падежа и альтернативных вариантов данной формы в современном немецком языке и попытаться ответить на вопрос, вытеснит ли дательный падеж родительный. Для этого нужно в первую очередь установить сферы употребления родительного падежа.

Ранее насчитывалось 300 глаголов, которые в качестве управления требовали после себя родительного падежа. Сегодня это число значительно уменьшилось. Большинство данных глаголов относятся к сфере судопроизводства, *genitivus criminis (anklagen, überführen, bezichtigen)* [1, с. 181]. Но не все глаголы, требующие родительного падежа, являются стилистически маркированными. К таким глаголам относятся: *bedürfen, sich bedienen, sich enthalten* и многие другие. Для данных глаголов существуют альтернативы в их употреблении: 1) употребление с предлогами (*er wurde wegen Mord angeklagt*); 2) синонимия (*das bedarf der baldigen Klärung* или *das verlangt nach einer baldigen Klärung*) [2, с. 100]. Следовательно, в данной сфере вопрос о том, является ли дательный падеж для родительного угрозой, даже не ставится.

Генитивное определение является второй сферой употребления родительного падежа (*des Mannes*). Данная форма более употребима в письменной речи, в устной же есть множество альтернатив, которые могут быть выражены с помощью: 1) предложного сочетания, предлог *von* + дательный падеж (*der Freund von meiner Tochter*) [2, с. 100]; 2) и притяжательного дательного падежа, *dativus possessivus (meiner Tochter ihr Freund)* [1, с. 197]. Различия между генитивным определением и альтернативными вариантами являются не грамматическими, а стилистическими. В письменном немецком языке доминируют до сих пор конструкции с родительным падежом. В устной разговорной речи доминирует, напротив, вариант с предлогом *von*, который вытеснил генитивное определение из нидерландского языка и немецких диалектов [2, с. 100]. Притяжательный падеж употребляется сегодня лишь в разговорной речи.

Таким образом, поскольку коммуникативное значение выражено ярче, чем грамматические нормы, генитивное определение может со временем быть вытеснено своими альтернативными формами.

Следующей сферой употребления родительного падежа является родительный падеж с предлогами. Существует ряд предлогов, которые после себя требуют родительного падежа, например *wegen, trotz, aufgrund, infolge*. Сегодня во многих СМИ заметна яркая тенденция: некоторые предлоги, которые согласно традиционной грамматике требуют дательного или винительного падежа, употребляются также с родительным падежом. Например, *gegenüber des Reichstags, nahe seines Heimatortes* [1, с. 182]. Но, несмотря на этот факт в современном немецком языке есть место и обратной тенденции. Некоторые предлоги, требующие после себя родительного падежа, употребляются в сочетании и с другими падежами. Одним из таких предлогов является предлог *wegen*. Чаще всего после него употребляется существительное в родительном падеже, но в особых случаях – в дательном (*wegen Umbau geschlossen*). Наряду с предлогом *wegen* стоит также предлог *trotz*, который употребляется с родительным падежом. Но на юге Германии, в Австрии и в Швейцарии уже сегодня конструкция *trotz + Dat.* является более употребительной [3, с. 16].

Следовательно, употребление родительного падежа после определенных предлогов в немецком языке не так однозначно. Дательный падеж выступает для родительного все чаще в роли «заменителя», помощника, например *laut dem Bericht des Ministers*.

Подводя итог, можно сделать вывод, что однозначно ответить на вопрос, вытеснит ли дательный падеж родительный из современного немецкого языка, на данный момент невозможно. Можно лишь с уверенностью говорить о том, что родительный падеж сохраняет в традиционных грамматиках до сих пор все права на свое употребление, что подтверждают образцы письменной речи. Но в разговорной речи, в СМИ с нарастающей скоростью употребляются вместо родительного падежа различные альтернативные варианты, в числе которых наиболее активным является дательный падеж. Следовательно, можно лишь предположить, что с течением времени в немецком языке вместо четырех падежей будет всего лишь три падежа, ибо нет смысла в существовании падежа, значение и употребление которого имеют альтернативы среди других падежей.

Литература:

1. Vuillaume, Marcel. Die Kasus im Deutschen: Form und Inhalt / Marcel Vuillaume. – Tübingen : Stauffenburg-Verlag, 1998. – 222 S.
2. Schmid, Hans Ulrich. Die 101 wichtigsten Fragen. Deutsche Sprache / Hans Ulrich Schmid. – München : Verlag C.H. Beck, 2010. – 159 S.
3. Sick, Bastian. Der Dativ ist dem Genetiv sein Tod / Bastian Sick, Bettina Muesch. – Hamburg : Kiepenheuer Witsch, 2010. – 761 S.

ОСОБЕННОСТИ ИМЕННИКА СОВРЕМЕННОГО ПОКОЛЕНИЯ ВИТЕБЛЯН

Иванова Н.И.,
студентка 4 курса УО «ВГУ им. П.М. Машерова», г. Витебск, Республика Беларусь
Стержнева О.О.,
ученица 9 класса УО «ГОСШ № 45», г. Витебск, Республика Беларусь
Научный руководитель – Скрёбнева Т.В., ст. преподаватель

Цель настоящего исследования заключается в выявлении количественно-качественных особенностей именника современного поколения витеблян. Материалом исследования послужили личные имена учащихся 6–11-х классов (1994–2000 гг. рождения) УО «ГОСШ № 45 г. Витебска» и эмпирические данные, полученные в результате проведения анкетирования школьников.

Мужской именник контрольного среза 1994–2000 гг. содержит **47** антропонимов, из них **19** по количеству носителей превышают либо равны СКО¹ (**6,75**) и являются **частыми (популярными)**: Александр, Сергей, Виталий, Егор, Владислав, Илья, Артём, Кирилл, Евгений, Павел, Антон, Иван, Максим, Никита, Дмитрий, Андрей, Алексей, Станислав, Роман. Все популярные имена обслуживают **39,58%** мальчиков, обучающихся в 6–11-х классах средней школы № 45.

16 антропонимов по количеству именователей находятся ниже уровня СКО и являются **редкими**: Руслан, Игорь, Вячеслав, Вадим, Назар, Артур, Георгий, Глеб, Олег, Владимир, Константин, Денис, Валерий, Тимур, Николай, Виктор. **Единичных** имен **12**: Борислав, Василий, Марат, Арсений, Степан, Давид, Макар, Лев, Ян, Богдан, Герман, Святослав. Редкие и единичные именования в совокупности обслуживают **60,4%** всех мальчиков.

Десятку самых популярных мужских именований формируют следующие антропонимы: Владислав (**31** употребления); Дмитрий, Павел (по **19**); Александр, Евгений (**17**); Кирилл, Максим (**14**); Сергей, Егор (**13**); Илья, Артём, Роман (**12**); Антон, Никита (**11**); Алексей (**8**); Станислав, Иван (**7**); Виталий (**6**).

Женская подсистема именника современного поколения витеблян включает **51** антропонимную единицу. **20** из них по количеству именователей превышают либо равны СКО (**7**) и являются **частыми**: Виктория, Марина, Кристина, Ольга, Анастасия, Наталья, Валерия, Мария, Анна, Александра, Елизавета, Дарья, Екатерина, Татьяна, Юлия, Ирина, Яна, Алина, Карина, Вероника. Указанные личные именования охватывают **39,21%** учениц средней школы № 45.

15 имен относятся к **редким**: Алёна, Елена, Виолетта, Евгения, Ксения, Владислава, Аlesia, Арина, Маргарита, Оксана, Светлана, Диана, Полина, Ангелина, Снежана. Они обслуживают **29,41%** всех девочек. **Единичных** имен **16**: Вера, Ася, Владилена, Дояна, Кира, Ульяна, Валентина, Людмила, Сабина, Нина, Янина, Инга, Любовь, Анжелика, Лилу, Лариса, что составляет **31,37%** от общего числа номинаций.

Десятка лидирующих женских именовании выглядит следующим образом: Анастасия (**33** употребления), Дарья (**28**), Анна (**25**), Юлия (**24**), Екатерина (**20**), Виктория (**19**), Ольга (**17**), Наталья (**14**), Марина (**14**), Кристина (**13**), Яна (**12**), Мария (**12**).

Анализ анкетных данных позволил выделить **7** основных мотивов выбора личных именовании, которыми руководствовались родители учащихся (**100** респондентов):

- 1) по личной оценке звуковой оболочки имени или особым звуковым предпочтениям (**55%**): «*Меня назвали так, потому что моим родителям понравилось имя Андрей*»; «*Маме показалось, что имя Анастасия звучит очень красиво и мелодично*»;
- 2) в честь родственника или знакомого (**25%**): «*Меня назвали в честь дедушки*»; «*Свое имя я получил в честь родного брата дедушки*»; «*Мама решила меня назвать в честь своей подруги*»;
- 3) в соответствии с церковным календарем (**24%**): «*Имя Даша мне выбрали по церковному календарю*» (родилась 19 марта); «*Меня назвали Верой в честь великомученицы Веры, в день поминовения которой (17 сентября) я родилась*»;
- 4) по созвучию с именем первого ребенка (**2%**): «*Моего старшего брата зовут Миша, а меня назвали Машей*»; «*Имя выбирала так, чтобы оно сочеталось с именем старшей сестры Даши. Решили назвать меня Машей*»;
- 5) следование антропонимной моде (**2%**): «*Меня назвали Настей, потому что это имя очень популярное в нашем городе*»; «*Когда я родился, имя Вова было очень модным, поэтому меня тоже назвали Владимиром*»;
- 6) по созвучию имени с отчеством (**1%**): «*Меня назвали Александром, так оно хорошо сочетается с моим отчеством*»;
- 7) по астрологическому прогнозу (**1%**): «*Меня назвали Верой, потому что я по знаку зодиака Козерог (родилась 11 января)*».

Таким образом, именник учащихся включает **47** мужских и **51** женское имя; показатели СКО (а значит, и уровень концентрации) в мужской и женской подсистемах именослова практически не различаются. При выборе личных именовании современные родители, как правило, руководствуются личностными мотивами, среди которых доминируют благозвучность антропонима, эмоционально-эстетическая окраска имени, именование в честь родственников или знакомых, наречение в соответствии с церковным календарем.

К ПРОБЛЕМЕ ИЗУЧЕНИЯ МОДАЛЬНЫХ ЧАСТИЦ НЕМЕЦКОГО ЯЗЫКА

Иванова О.С.,
студентка 4 курса УО «ВГУ им. П.М. Машерова», г. Витебск, Республика Беларусь
Научный руководитель – Гальченко Л.В., ст. преподаватель

Модальные частицы стали важным объектом изучения лингвистики сравнительно недавно, приблизительно со второй половины XX столетия. До этого же времени многие немецкие стилисты даже предостерегали от их употребления в речи, считая, что они засоряют язык. Это не могло не отразиться на тогдашней терминологии: модальные частицы называли «слова-заплаты» (Flickwörter), «слова-заполнители» (Füllwörter). И хотя в настоящее время отношение к модальным частицам резко изменилось, но не все еще проблемы можно считать решенными.

¹ Средний коэффициент одноименности – величина, являющаяся результатом деления количества новорожденных на число личных имен (вычисляется по методике В.Д. Бондалетова).

В частности, сегодня частицы принадлежат к весьма употребительным лексическим средствам, поскольку они помогают тонко дифференцировать оттенки модальности предложения. В связи с этим частицы называют «словами-приправами» (*Würzwörter*), характеризую их функцию в разговорной речи как «мимику говорящего, переданную средствами языка». Помимо этого, Н.А. Торопова на основе анализа фактического материала приходит к выводу, что «каждая частица обладает своим значением, которое содержательно отражает отношения между соотносимыми однородными понятиями» [1, с. 8]. Таким образом, употребление частиц позволяет экономить языковые средства.

Тот факт, что исследование данной части речи началось относительно недавно, обусловил наличие некоторых нерешённых вопросов. В первую очередь, нужно отметить, что модальные частицы до сих пор не имеют единого общепризнанного названия в немецкой лингвистике. Несмотря на то, что в последнее время отдаётся явное предпочтение терминам *Partikeln* (либо *Modalpartikeln*), наряду с ними можно встретить и такие наименования, как *Abtönungspartikeln*, *Würzwörter*, *Beiwörter*, *Füllwörter* и другие.

Одним из важных вопросов является, помимо этого, определение места частиц в немецкой языковой системе. Среди ученых наблюдается неоднозначное толкование этого явления. Так, одни лингвисты не выделяют модальные частицы в отдельную часть речи. Например, В. Шмидт объединяет их с наречиями в такую часть речи, как *Kennzeichnungswörter*. Того же мнения придерживается и Й. Эрбен, называя эту часть речи *Beiwörter*. Однако, сопоставляя признаки наречий и частиц, а также свойства модальных частиц и других частей речи, нельзя не признать, что трактовка частиц как самостоятельной части речи наиболее соответствует природе рассматриваемого явления. Такого мнения придерживаются, в частности, отечественные германисты В.Г. Адмони [2, с. 2], Е.И. Шендельс, а также Г. Хельбиг, Й. Буша, В. Юнг, В. Кетц и др.

Тем не менее, модальные частицы очень тесно связаны с остальными частями речи. Очень важен в этом смысле тот факт, что большинство частиц немецкого языка наречного происхождения, что не может не обуславливать их лексико-семантические особенности. В качестве примера приведём модальную частицу *doch*. В современном немецком языке она может функционировать не только в качестве частицы, но также как наречие и сочинительный союз. Так, в качестве наречия *doch* употребляется в значении ‘всё-таки’, ‘однако’, указывая на то, что действие совершается вопреки каким-то обстоятельствам. Выступая в роли сочинительного союза, *doch* соединяет два самостоятельных предложения, находящихся в отношении противоречия друг к другу, и равнозначно таким союзам, как *однако*, *но*. Данная частица может также употребляться в значении ‘нет’, ‘напротив’ в качестве ответной реплики на вопрос, содержащий отрицание: *Bist du müde? – Doch*. Встречаются случаи, когда частица *doch* выступает в качестве положительного ответа на вопрос, не содержащий отрицание, например: *„Magst du mich überhaupt?“ – „Doch. Wie kommst du darauf?“ (L. Renn, Inflation)*. Подобное употребление частицы *doch* связывается с тем, что задаваемый вопрос сопровождается сомнением, неуверенностью [3, с. 122].

Модальная же частица *doch* возникла на базе наречия *doch* в результате сужения его значения. Так, она лишь придаёт высказыванию особую убедительность и настоятельность, усиливая его выразительность.

Бесспорно, что значение *doch* варьирует в зависимости от его принадлежности к той или иной части речи. И мы считаем, что эти особенности и последствия перехода из одной части речи в другую должны быть исследованы.

Таким образом, несмотря на тот факт, что модальные частицы немецкого языка относительно мало изучены, их роль в языке очень велика. Частицы принадлежат к наиболее употребительным средствам современного немецкого языка, поскольку они передают различные оттенки модальных отношений, тонко дифференцируя оттенки модальности предложения. Они еще больше, чем модальные глаголы употребительны в диалогах обиходной речи и в разговорном стиле. Наличие их придает речи особую четкость, эмоциональность, не передаваемый другими средствами своеобразный колорит речевой коммуникации.

Литература:

1. Пророкова, В.М. Слова-«приправы», слова-«заплаты». Модальные частицы в немецкой разговорной речи: Учеб. пособие / В.М. Пророкова. – М. : Высш. школа, 1991. – 127 с.
2. Адмони, В.Г. Введение в синтаксис современного немецкого языка / В.Г. Адмони. – М. : Изд-во лит-ры на иностр. языках, 1955. – 391 с.
3. Девкин, В.Д. Диалог. Немецкая разговорная речь в сопоставлении с русской: Учеб. пособие (для ин-тов и фак-тов иностр. языков) / В.Д. Девкин. – М. : Высш. школа, 1981. – 160 с.

ПРАКЛЁН ЯК СРОДАК РЭПРЭЗЕНТАЦЫЎ МОЎНЫХ ПАВОДЗІН БЕЛАРУСАЎ

Каснікоўская М.В.,

студэнтка 5 курса УА “ВДУ імя П.М. Машэрава”, г. Віцебск, Рэспубліка Беларусь

Навуковы кіраўнік – Дзядова А.С., канд. філал. навук, дацэнт

Да фразеалагізмаў са значэннем вербальных паводзін прымыкае значная група ўстойлівых моўных адзінак – воклічаў і фразеалагізаваных выказванняў, якія выразна адлюстроўваюць розныя эмоцыі чалавека лексічнымі адзінкамі свайго кампанентнага складу. Сёння ў айчынай лінгвістыцы побач з паняццямі “вокліч”, “выказванне” сустракаюцца тэрміны “праклён” і “кленіч” (Ф.М. Янкоўскі, М.І. Канюшкевіч, В.В. Маршэўская і інш.).

Праклёны з’яўляюцца асноўным сродкам адлюстравання ў працэсе маўлення адмоўных, негатыўных эмоцый чалавека. Нягледзячы на сваё прызначэнне, гэты від фразеалагізаваных выслоўяў з’яўляецца адной з крыніц ведаў пра ментальную культуру і сістэму каштоўнасцей беларусаў, іх светапогляд. У свой час збіральнік беларускай народнай творчасці М. Федароўскі адзначаў: “Беларус мае ў сваім рэпертуары клятваў (пракляццяў), бадай, больш, чым пажаданняў” [1, с.11]. Актыўнасць выкарыстання нашымі продкамі праклёнаў абумоўлена, мабыць, складанымі гістарычнымі ўмовамі існавання беларускага народа ў старажытнасці, а таксама вялікай колькасцю выпрабаванняў, з якімі яму давялося сутыкнуцца ў мінулым падчас шматлікіх войнаў.

Праклён з’яўляецца свайго роду “зброяй”, з дапамогай якой гаворачы можа абараняцца і ў той жа час не наносіць фізічнай шкоды свайму апаненту. Звычайна гэта “зброя” сведчыць пра безвыходнасць і адчай чалавека ў пэўнай сітуацыі. Нездарма нашы продкі імкнуліся ўкласці ў праклёны ўсю моц свайго пратэсту, даючы волю фантазіі пра тыя пакуты, якія чакаюць адрасата. Аднак праклён – гэта не толькі спосаб аховы ці выражэння пратэсту, але і сродак зняцця эмацыянальнага напружання. Здольнасць негатыўных з’яў рэчаіснасці ўвасабляцца ў слове дазваляе чалавеку пазбавіцца ад адмоўных

Асаблівасці пабудовы філасофска-алегарычных апавяданняў Багдановіча не прадугледжваюць канкрэтнай трагічнай ці шчаслівай развязкі, паколькі размова ў творах ідзе не пра маральныя заганы грамадства, а пра эстэтычныя праблемы ў жыцці людзей. У апавяданнях Багдановіча адсутнічае падрабязнае псіхалагічнае раскрыццё вобразаў герояў, што таксама раз'ядноўвае яго філасофска-алегарычныя прыклады з апавяданнямі Быкава. Адзнакай твораў Багдановіча з'яўляецца і тое, што, у адрозненне ад Быкава, ён хутчэй сам разважае над праблемай, чым “хавае” яе пад алегорыяй і такім чынам прымушае чытача задумацца. Таму ўласна алегорыя выкарыстоўваецца Багдановічам толькі ў творах “Апокрыф” і “Музыка”. У іншых сімвалічны падтэкст развіваецца дзякуючы сістэме вобразаў людзей (іконнік, залатар, шаман і інш.).

У прыпавесцях Быкава дамінуюць вобразы жывёл (“Пагібель зайца”, “Вуціны статак”, “Кошка і мышка”, “Чародка мурашоў” і інш.). Падзеі ў творах адбываюцца ў мінулым (“Насарогі ідуць”, “Чародка мурашоў”, “Герой” і інш.). Алегарычны сэнс набываюць вобразы прадметаў (“Вежа”), міфічных істот (дракон у прыпавесці “Герой”) ці абстрактныя паняцці (“Тры словы нямых”, “Свіст”). У сюжэтах большасці прытчаў назіраецца трагічная развязка.

Агульным у пісьменнікаў бачыцца актыўная апеляцыя да алегорыі і вобразаў-сімвалаў, што ўзмацняе філасофскі падтэкст і дае чытачу магчымасць крытычна паставіцца да ўзнятай праблемы. Кампазіцыйная асаблівасць твораў абодвух аўтараў – невялікі памер апавяданняў, што характэрна для прыкладаў філасофска-алегарычнага зместу, бо аб'ектам раскрыцця ў іх з'яўляецца, звычайна, адна праблема, на раскрыццё якой накіраваны ўвесь змест твора.

Такім чынам, можна зрабіць выснову, што па большасці крытэрыяў філасофска-алегарычныя творы Максіма Багдановіча і Васіля Быкава адрозніваюцца паміж сабой. Але іх аб'ядноўвае галоўная рыса – аўтарскае імкненне прааналізаваць чалавечае грамадства, адшукаць у ім маральна-этычныя і сацыяльныя ідэалы.

МЕСТО УСТОЙЧИВЫХ ГЛАГОЛЬНО-ИМЕННЫХ СЛОВСОЧЕТАНИЙ В НЕМЕЦКОМ ЯЗЫКЕ

Ковалевская О.Н.,

студентка 4 курса УО «ВГУ им. П.М. Машерова», г. Витебск, Республика Беларусь

Научный руководитель – Лапушинская Н.О., преподаватель

В 70–80-е гг. XX века ученые-германисты опубликовали ряд работ, в которых рассматривается текстовая значимость устойчивых словесных комплексов в немецком языке (И.И. Чернышева, А.Д. Райхштейн, Р.Э. Мусагулова). Однако эта проблема не была до сих пор решена однозначно. Так, по мнению С.В. Копаевой, «дискуссионным вопросом является ограничение от фразеологических единиц устойчивых словосочетаний нефразеологического типа» [1]. В немецком языке наблюдается тенденция замены полнозначного глагола словосочетанием глагола с именной частью речи соответствующего значения. Ученые считают, что для данного явления характерно перераспределение лексического и грамматического значения между отглагольным существительным и глаголом. Исходя из этого, отглагольное существительное несет в себе лексическое значение, а глагол – лексико-грамматическое. Вопрос устойчивых глагольно-именных словосочетаний нашел свое отражение в различных областях науки: фразеологии, стилистике, грамматике. В ходе изучения данного явления обнаруживается ряд характерных терминов: фразеологические сочетания (В.В. Виноградов), аналитические конструкции (О.И. Москальская), лексические единства (М.Д. Городникова), описательный оборот (А.И. Молотков), Funktionsverbgefüge, Steckformen (В. Шмидт), nominale Umschreibungen, die Verhauptwortung (В.М. Жирмунский) и др.

Существует множество мнений по поводу места, которое занимают глагольно-именные сочетания. Одни исследователи видят их единицами фразеологического состава, другие – нефразеологизмами, третьи – аналитическими конструкциями, признавая в них лексико-грамматический характер. Словосочетания нефразеологического типа И.И. Чернышева делит на три группы. К первой группе относятся так называемые лексические единства, обладающие цельной номинацией и не содержащие признака семантического преобразования компонентов. Фразеологизованные образования представляют собой конструкции, где один из компонентов вступает в соединение со словами определенной семантической группы: *j-m Achtung, Anerkennung, Bewunderung, Dank, Teilnahme zollen; j-n einem Verhör, einer Prüfung, Besichtigung unterziehen*. Вторая группа состоит из моделированных преобразований с типовой семантикой, которые возникли как результат взаимодействия постоянных и переменных в своем составе структур. Данный тип сочетаний И.И. Чернышева подразделяет на аналитические и типовые конструкции. Первые строятся по принципу «глагол+существительное», где глагол десемантизирован в своем собственном лексическом значении, а существительное является абстрактным именем, соотносимым с глагольной основой. Типовые же конструкции несут в себе обобщенный смысл или типовую семантику, являющуюся качественной характеристикой. Третья группа включает в себя лексические единства, представляющие собой сочетания с единичным сцеплением компонентов, значения которых возникают на основе собственных лексических значений компонентного состава. По классификации И.И. Чернышевой устойчивые глагольно-именные словосочетания относят к разновидности аналитических конструкций моделированных типовых образований.

В.М. Жирмунский видит одним из признаков тенденции современного немецкого языка к аналитизму замену полнозначного глагола устойчивым словосочетанием. Э. Ризель в своей книге «Стилистика немецкого языка» заявляет, что глаголы в данных образованиях имели переносное значение, но со временем частично или полностью утратили свою образность. В. Шмидт отстаивает другую точку зрения, утверждая, что глагольные образования возникают на основе обобщенного характера слова, их основными признаками с момента возникновения являются абстрактность, отсутствие образности и затемненность значения. В немецком языке количество лексического разнообразия компонентов-глаголов не велико, за счет чего внутренняя компонентная организация немецких глагольных устойчивых словесных комплексов беднее и регулярнее, чем например, в русском языке. Благодаря исследованиям И.И. Чернышевой и Н.Н. Амосовой можно четко увидеть объективные критерии различения фразеологических единиц и устойчивых сочетаний нефразеологического типа. О.И. Москальская вытесняет их из области исследования синтаксиса. С точки зрения германистов, глагольно-именные словосочетания являются результатом способности самого лексического материала преодолевать ограничения, становиться более гибким и более пригодным для включения его в разнообразную структуры предложения, создающей в естественных языках огромное многообразие способов выражения одинакового смысла при помощи серий синтаксических структур, способности самого

лексического материала преодолевать языковые барьеры, которые ставят принадлежность соответственного слова к определенному подклассу внутри части речи для реализации синтаксических структур.

Следует подчеркнуть необходимость дальнейшего изучения данных образований, поскольку они являются продуктивным средством выражения происходящего. Роль устойчивых глагольно-именных словосочетаний велика не только в процессах словообразования, но и в решении общих семантических и коммуникативных задач.

Литература:

1. Копаева, С.В. Устойчивые сочетания нефразеологического типа в немецком языке / С.В. Копаева // Сб. науч. тр. Сев-КавГТУ. Сер. Гуманитарные науки. – 2007. – № 5.

ФОНЕТИЧЕСКИЕ СРЕДСТВА РЕАЛИЗАЦИИ ЯЗЫКОВОЙ ИГРЫ В ПУБЛИЦИСТИЧЕСКОМ ДИСКУРСЕ

Коваленко Е.И.,

магистрант УО «ВГУ им. П.М. Машерова», г. Витебск, Республика Беларусь

Научный руководитель – Маслова В.А., доктор филол. наук, профессор

Всё чаще и чаще в наши дни можно встретить понятие «языковая игра». Несмотря на значительную распространённость говорить о точной и однозначной интерпретации данного термина нельзя. Наиболее полным определением представляется следующее: языковая игра – творческое, нестандартное (неканоническое, отклоняющееся от языковой/речевой, в том числе – стилистической, речеповеденческой, логической нормы) использование любых языковых единиц и/или категорий для создания остроумных высказываний, в том числе – комического характера. Такая форма организации речевого высказывания предназначена для придания большей эмоциональной окрашенности и выразительности речи, придаёт ей особый колорит. Языковая игра, как правило, строится на комическом эффекте, в основе которого – отклонение от привычного, совмещение несовместимого, нарушение стереотипного восприятия действительности. При столкновении с языковой игрой у читателя появляется интерес к публикации. Именно он побуждает адресата к «активной мыслительной работе, направленной на разрешение языковой загадки» [1, с. 87].

В современной стилистике произошел сдвиг научной парадигмы: от функциональной стилистики (в основу которой положена реализация определенной функции языка в определенной сфере общения) к стилистике коммуникативной (в основе которой лежит деятельностный подход к языку). В новой системе стилистических координат текст рассматривается не просто как высший ярус языковой иерархии, но как целенаправленное социальное действие. Таким образом, именно интенциональные категории текста становятся текстообразующими. Для публицистического текста как составной части воздействующего дискурса характерна определенная диалектическая парадигма интенциональных текстопорождающих категорий, обеспечивающих реализацию автором глобальной коммуникативной стратегии – убеждения. Эту парадигму в значительной степени составляют и выражения, содержащие в своём составе элементы языковой игры.

Основным отличием фонем от языковых единиц, используемых на других уровнях, является то, что ни одна фонема не может быть стилистически маркированной по отношению к другой. Однако особые сочетания звуков, их последовательность могут приводить к созданию тех или иных акустических стилистических эффектов. При этом различают версификацию (искусство стихосложения по определённым правилам) и инструментовку (совокупность способов отбора и комбинации звуков, придающих высказыванию определённый звуковой строй, а отсюда – эмоциональную и экспрессивную окраску). В инструментовке выделяют три основных способа организации звукового потока: аллитерация, ассонанс, звукоподражание. С точки зрения Т.И. Гридиной ведущими принципами реализации языковой игры являются «выдвижение на первый план звуковой организации контекста (аллитерация, ассонанс, паронимическая аттракция и т.п.) и высокая степень ин-тертекстуальности произведения» [10, с.552].

В данной статье нами приводятся несколько примеров заголовков статей в выпусках газеты «СБ – Беларусь Сегодня» за декабрь 2010 года, содержащих языковую игру построенную на основе рифмы.

На «Вольво» из подполья (случай участвовавшего угона авто).

Стать доцентом за полцента (выполнение контрольных работ за деньги).

Клик на дневник (введение электронных учебников).

Ну и ню (откровенные фотосессии некоторых российских исполнителей).

Розы на морозе (интервью Заслуженной артистки РБ Елены Спиридович).

Итак, мы можем с уверенностью утверждать, что фонетические средства реализации языковой игры очень эффективно привлекают внимание читателей, формируют положительное отношение к статье.

Литература:

1. Санников, В.З. Русский язык в зеркале языковой игры / В.З. Санников. – М., 2002. – 269 с.
2. Гридина, Т.И. Языковая игра как лингвокреативная деятельность / Т.И. Гридина // Язык. Система. Личность. Языковая игра как вид лингвокреативной деятельности. Формирование языковой личности в онтогенезе: материалы докладов и сообщений Всероссийской научной конференции, 25-26 апреля 2002 г. / Уральский государственный педагогический университет. – Екатеринбург, 2002. – С. 72-74.

СПЕЦИФИКА ПЕРЕВОДА РЕЛИГИОЗНЫХ ТЕКСТОВ

Колядко И.Н.,
студент 3 курса УО «ВГУ им. П.М. Машерова», г. Витебск, Республика Беларусь
Научный руководитель – Агабалаева О.А., ст. преподаватель

Тексты для переводов чрезвычайно разнообразны по жанрам, стилям и функциям. Типы текстов определяют подход и требования к переводу, влияют на выбор приёмов перевода и определение степени эквивалентности перевода оригиналу.

В свое время академик В. В. Виноградов предложил подразделять стили языка и речи, исходя из трех основных функций языка: общения, сообщения и воздействия. Эта идея используется и для классификации текстов. Итак, принимая во внимание функции языка и стили языка и речи, выделяют шесть основных функционально-стилевых типов текста: разговорные, официально-деловые, общественно-информативные, научные, художественные тексты, религиозные сочинения [1]. К религиозным сочинениям относятся канонические книги Священного писания, апокрифы, Жития святых, проповеди, теологические сочинения. Перевод религиозных текстов связан со сложившейся традицией воссоздания сакральных произведений, для которой характерны использование богословской терминологии, устоявшихся оборотов и штампов, архаизация текстов, интерпретация символов, аллюзий, введение во многих случаях буквализмов, обусловленных боязнью исказить священный текст. Эти факторы приводят к различиям в текстах оригинала и перевода и относительной эквивалентности текста на языке перевода.

Таким образом, остро стоит вопрос о корректности употребления религиозного терминологического аппарата. Особое место при переводе религиозных текстов занимает специфика перевода культурных терминов – культуронимов. Понятие «культурный термин» начал употребляться в литературе с конца 80-х годов в трудах профессора В. В. Кабакчи и его последователей. Выделяются три группы культурных терминов: 1) поликультурные термины или полионимы, соответствующие универсальным элементам различных культур; 2) внутрикультурные термины или идионимы, закрепленные за специфическими элементами данной культуры; 3) внешнекультурные термины или ксенонимы, обозначающие элементы внешних культур [2]. К первой группе культуронимов можно отнести следующие: *die Religion* 'религия', *das Glaubensbekenntniss* 'вероисповедание', *beten* 'молиться', *fasten* 'поститься', *das Gebot* 'заповедь', *das Gebet* 'молитва'. Ко второй группе можно отнести общехристианские термины: *der Priester* 'священник', *die Kirche* 'церковь', *die Bibel* 'Библия', *(das) Ostern* 'Пасха', *(die) Weihnachten* 'Рождество'. К группе ксенонимов относят термины и понятия, отражающие реалии отдельных локальных верований и традиций, например: *der Starez* 'старец', *die Konfirmation* 'конфирмация', *die Erstkommunion* 'первое причастие', *der Pope* 'поп', *die Glagoliza* 'глаголица', *die Lawra* 'лавра', *die Masleniza* 'масленица', *die Fasching* 'фашинг', *der Imam* 'имам'. Так, слово *der Pope* можно использовать по отношению к православной церкви, однако по отношению к католической или протестантской церкви употребление этого слова является неприемлемым. Также слово *die Konfirmation* нельзя заменить словом *die Erstkommunion*, так как речь идет о разных религиозных обрядах и традициях в католической и протестантской церкви.

Ксенонимы создают основные трудности при переводе. Они вводятся в иностранный язык, как правило, методами транслитерации и калькирования. Суть транслитерации заключается в заимствовании иностранного слова, которое затем на письме изображается буквами языка перевода, а в устной речи произносится согласно его произносительным правилам, например: *die Masleniza*, *die Starowerzen*, *der Sobor*, *der Allah*. Такой приём используется для более точного описания исторических реалий, свойственных отдельно взятой культуре. Метод калькирования состоит в том, что части безэквивалентного слова или словосочетания заменяются буквальными соответствиями на языке перевода, например: *die Erstkommunion* – первое причастие; *der Aschenmittwoch* – пепельная среда.

Трудность перевода представляют собой так называемые «ложные друзья переводчика». Таким примером можно считать слова "алтарь"/ *der Altar*. Алтарь в православной церкви — это восточная часть храма, отделенная иконостасом, а то, что в немецком языке обозначается словом "*der Altar*", в православии называется "престол".

Итак, перевод религиозной литературы требует не только хорошего владения иностранным языком, в том числе иноязычной терминологией в данной профессиональной сфере, но также фоновых знаний религиозных традиций и культур. Эти знания помогают с наибольшей степенью достоверности передать содержание и точность переводимого текста.

Литература:

1. Реформатский, А. А. Введение в языковедение / Реформатский А.А. –5-е изд. —М.: Аспект Пресс, 1996. – 536 с.
2. Кабакчи, В.В. Внешнекультурная коммуникация (проблема номинации на материале англоязычного описания советской культуры): дис. ... д-ра филол. наук. / В.В. Кабакчи. – Ленинград, 1987. – 360л.

ВЛИЯНИЕ ЭПОХИ БУРИ И НАТИСКА НА СОЗДАНИЕ РОМАНА И.В. ГЕТЕ «СТРАДАНИЯ ЮНОГО ВЕРТЕРА»

Концевич М.А.,
студентка 3 курса УО «ВГУ им. П.М. Машерова», г. Витебск, Республика Беларусь

Гете довелось родиться и жить в одну из самых злосчастных эпох немецкой истории. Весьма красочно описал это время Ф. Энгельс. Вот каким было в конце XVIII в. положение страны, раздробленной на множество мелких феодальных государств: «Это была одна отвратительная масса. Никто не чувствовал себя хорошо. Ни образования, ни средств воздействия на сознание масс, ни свободы печати, ни общественного мнения, не было даже сколько-нибудь значительной торговли с другими странами – ничего, кроме подлости и себялюбия. Все прогнило, расшаталось, готово было рухнуть. И только отечественная литература подавала надежду на лучшее будущее. Около 1759 г. родились все великие умы Германия: поэты Гете и Шиллер, философы Кант и Фихте, метафизик Гегель. Каждое из выдающихся произведений этой эпохи проникнуто духом вызова, возмущения против всего немецкого общества» [1, с. 92]. Чем более развиты духовные способности человека, тем острее чувствует он все убожество окружающей действительности. Самочувствие молодого Гете ясно выражено в его ранних произведениях. Первым примером протеста в литературе Энгельс называет именно Гете: «Гете написал «Гецца фон Берлихингена», где в драматической форме отдал дань уважения памяти мятежника». В других произведениях молодого

го Гете звучат те же ноты. Роман «Страдания юного Вертера» повествует о судьбе молодого бюргера, который не находит счастья в любви и места в обществе, соответствующего его знаниям, способностям и достоинству. Все, что писал Гете между 22 и 25 годами, проникнуто духом протеста против убогой немецкой действительности. Он не был одинок, вокруг него была целая плеяда одаренных молодых писателей, более или менее открыто выражавших свое недовольство. Идейным вдохновителем и вождем передовой молодежи Германии был Гердер, величайшим поэтическим выразителем движения – Гете. Название этому направлению дала пьеса «Буря и натиск» (1776) Максимилиана Клингера (1752-1831), даровитого драматурга и романиста. Каждый из представителей «бури и натиска» боролся против несправедливостей феодально-монархического режима, реакционной церковной идеологии, против всего, что препятствовало свободному развитию немецкого народа.

«Бурные гении» (Stürmer), как себя гордо называли лидеры мелкобюргерской литературы, выступают как заклятые враги патрицианско-феодальной идеологии в немецкой литературе. Они ненавидят сословное неравенство, феодальные привилегии дворянства, но также и привилегированную патрицианскую верхушку бюргерства. Им ненавистна литература Рококо, «развращающая» страну, но также и патрицианский классицизм Готтшеда, Вольтера и их последователей [2, с.365].

Убожество немецкой действительности непреодолимым препятствием стояло на пути «бурных гениев», тем более ощущавших свое бессилие изменить существующие порядки, чем неистовее герои их произведений стремились к этому. В этом – корни их пессимизма, ощущения обреченности человека как носителя стремлений к абсолютному идеалу и т. п. В их творчестве фигуры великих мятежников-бунтарей (Гёте: Гёц и Прометей из пьес того же названия) чередуются с фигурами людей, не способных к результативному действию, ясно ощущающих свое бессилие, способных лишь «переживать» и «чувствовать» (Гёте: Вертер) [3, с.237]. При этом вторые отнюдь не менее близки штурмерам, чем первые, поскольку в одном случае они хотя бы в мечтах видят себя поднятыми на героические котурны, в другом же случае рисуют свой подлинный портрет, окутывая его дымкой сентиментальной исключительности.

Сентиментализм не был однако для мелкобюргерских писателей периода «бури и натиска» вполне адекватен вертеризму. Их сентиментальный «культ сердца», «природы» имел в значительной степени боевой характер, поскольку «вечно молодая» природа противопоставлялась ими «одряхлевшей» цивилизации как продукту феодально-патрицианской гегемонии. Гердер прямо говорил, что современная немецкая культура уже вступила в фазу своей дряхлости и что настало наконец время, перевернуть страницу истории. В литературе это находило свое выражение в патетическом противопоставлении близкой к «неиспорченной» природе жизни мелкого буржуа (особенно часто крестьянина) исполненной пороков жизни верхних слоев существующего общества.

Другим вариантом этой антитезы было противопоставление картин вечно юной, неизменно могучей природы изображением дряхлости, позлащенной импотентности дворцового крупногогородского быта. При этом жизнь мелких производителей, любовно отображаемая идеологами мелкого бюргерства, далеко не всегда рисуется в идиллическом виде, как это обычно бывало у феодальных писателей [3, с.82]. В такой непростой и противоречивый период и появилось гениальное творение Гете, роман «Страдания юного Вертера».

Литература:

1. Вильмонт, Н.Н. Гете. История его жизни и творчества / Н.Н. Вильмонт. – М. : Гослитиздат, 1959. – 335с.
2. Сервантес. Шекспир. Ж.-Ж. Руссо. И.В. Гете. Карлейль / Сост., общ. ред. и послесл. Н.Ф. Болдырева. – 2-е изд. – Челябинск : Урал, 1998. – 509с.
3. Людвиг, Эмиль. Гете: пер. с нем. / Эмиль Людвиг. – М. : Молодая гвардия, 1965. – 608с.

СЛЕНГ: ИСТОРИЯ, СОВРЕМЕННОСТЬ, ПЕРСПЕКТИВЫ

Краснова Н.Г., Михайлова А.А.,
студентки 3 курса УО «ВГУ им. П.М. Машерова», г. Витебск, Республика Беларусь
Научный руководитель – Попалова О.В., преподаватель

Сленг одно из интереснейших и, одновременно, сложных явлений языка. В нынешнем обществе употребление сленга приобретает все большее распространение. Так, в современной художественной литературе, фильмах, в обыденной жизни мы часто встречаемся со сленгом. И порой даже не задумываемся, что это иностранные слова, прочно вошедшие в нашу повседневную жизнь. Сленг как языковое явление является также и популярным объектом научных исследований.

Что же такое «сленг»?

Существует множество определений этого понятия. Однако до сегодняшнего дня учёные не пришли к единой формулировке данного термина. Довольно интересным и точным является образное описание «сленга» в известной работе Дж. Б. Гриноу и Дж. Л. Киттриджа: «сленг — язык-бродяга, который слоняется в окрестностях литературной речи и постоянно старается пробить себе дорогу в самое изысканное общество». Но наиболее ёмким и в то же время понятным, на наш взгляд является следующее определение, которое дано в Большом словаре иностранных слов: сленг [англ. slang жаргон] – слова или выражения, употребляемые людьми определённых профессий или классовых прослоек, например, сленг художников, моряков, молодёжный сленг и т.д.

Мы видим, что даже само понятие «сленг» не является исконно-русским. По мнению исследователей, оно пришло к нам из английского языка, как и множество других слов. Этимология этого термина является спорной и не была точно установлена ни одним из учёных-лингвистов до сих пор. В современной лексикографии понятие сленг смешивается с такими понятиями как «диалектизм», «жаргонизм», «вульгаризм», «разговорная речь» и др.

Учёные считают, что широкое распространение термин «сленг» получил приблизительно в начале 19 века в Англии. Датировка появления данного термина в литературе устанавливается по Большому Оксфордскому словарю, где указывается, что впервые данный термин со значением «language of a low or vulgar type» засвидетельствован в 1756 году.

Каковы же причины появления сленга?

Среди современных исследователей существует множество различных версий о причинах возникновения сленговых слов. Мнения учёных по данному вопросу различны. Однако большинство исследователей считают, что чаще всего сленг возникает в результате стремления к специфической для данного коллектива речевой экспрессии, к выражению особого

(ироничного, пренебрежительного, презрительного) отношения к жизни. По их мнению, это своеобразная коллективная языковая игра, которая оканчивается с выходом человека из данного коллектива. Например, слова шпора (шпаргалка), физра (физкультура), препод (преподаватель), содрать (списать) активно употребляются в речи студентов (студенческий сленг), но не встречаются в речи взрослых людей, возможно употреблявших эти слова ранее, будучи студентами.

Иные же исследователи считают, что сленг является средством языкового обособления, языковой конспирации. К этой категории они относят, например, сленг асоциальных элементов, преступной среды, так называемый «блатной жаргон».

Но все учёные сходятся в одном, что главное в этом языковом явлении - сленге – это отход от повседневности, игра, ирония, маска. Непринужденный сленг стремится уйти от скучного мира, обыденности. Поэтому это языковое явление больше всего распространилось и укоренилось в молодёжной среде.

Анализируя сегодняшний мир общения можно назвать ряд наиболее ярких примеров, таких как: baby - ласковое обращение парня к девушке, девушки к парню, что-то типа наших "крошка", "детка", "зайка", bingo! - "готово! Оба-на!" - когда что-то вдруг резко удастся, fake - подкалывать, дурить, jam - проблема, заморочка, man - чувак, "кореш" – крутой человек.

В заключение нужно сказать, что сленг - комплексное, сложное и неизбежное языковое явление, которое в языке играет большую роль. Оно передает весь колорит общения современных людей. Сленг имеет свою неповторимую окраску. Ему присуща краткость, выразительность. Сленг интересен не только с точки зрения лингвистической теории, но и с позиции теории перевода. На наш взгляд, в будущем сленг ещё больше будет проникать в мир общения и коммуникации людей и возможно даже со временем станет изучаться как отдельный раздел языка.

Литература:

1. Большой словарь иностранных слов.- Издательство «ИДДК», 2007.
2. Гальперин А.И. Очерки по стилистике английского языка
3. http://www.traktat.com/language/book/lex_2/jarg.php (дата посещения: 16.02.2012)
4. Никитина Т.Г. Так говорит молодежь: Словарь молодежного сленга. - СПб., 1998

ИСПОЛЬЗОВАНИЕ РАЗЛИЧНЫХ МЕТОДИК ОБУЧЕНИЯ ИНОСТРАННЫМ ЯЗЫКАМ

Кожар Т.С., Кузьмина Э.В.,
студентки 3 курса УО «ВГУ им. П.М. Машерова», г. Витебск, Республика Беларусь
Научный руководитель – Попалова О.В., преподаватель

В современном мире существуют как классические, так и нестандартные методики изучения иностранных языков. В учебных заведениях Республики Беларусь в основном преобладает классический метод преподавания иностранных языков, однако в последнее время не утихают споры об эффективности данного подхода и необходимости внедрения новаторских методов или их элементов.

Несомненно, классический фундаментальный подход, имеющий многовековую историю, эффективен и дает глубокое знание изучаемого языка. На наших землях издавна молодежь впитывала язык своих гувернанток и наставников – живых носителей языка, применяла иностранный язык в общении со старшими. Этот метод, связанный с постепенным усвоением лексики и грамматики нового языка, в дальнейшем основательно прижился и в государственной системе образования. Самым, пожалуй, известным представителем классической методики преподавания иностранного языка является Н.А.Бонк. Ее учебники английского языка, написанные совместно с другими авторами, давно стали классикой жанра и выдержали конкуренцию последних лет. Обучаясь подобным образом, человек приобретает глубокое владение языком и гибкую способность ориентироваться в различных лингвистических ситуациях.

Но подобное изучение языка всегда требовало много времени, терпения и внимания – то, чего так не хватает современной молодежи. Ритм жизни ускоряется и молодому человеку хочется охватить все и сразу. Это дает бесспорное обоснование необходимости вводить элементы более современных методик в систему образования.

Несомненно, в учебных заведениях Республики Беларусь находят применение лингвосоциокультурный и коммуникативный методы. Основная суть первого в активном вживании обучающегося в культуру, природу, менталитет страны, язык которой изучается. Второй метод основывается на системе четырех «китов», включающей чтение, письмо, говорение и восприятие речи на слух. Такие методы давно положительно зарекомендовали себя, они помогают разнообразить занятия языком, вызывают заинтересованность обучающихся. Использование данных методов требует основательного и ответственного подхода со стороны педагога, особенно в школьной системе обучения, где главное – заинтересовать учащихся.

Среди новаторских методов изучения иностранных языков выделяют так называемый «интенсивный метод», методы И. Шехтера и Г. Китайгородской. Интенсивное изучение иностранного языка подходит для занятых людей, позволяет быстро освоить экспресс-курс через заучивание стандартных шаблонных фраз. Метод Шехтера, напротив, основан на свободном воспроизведении мысли без заучивания шаблонов. Используются такие фантазийные элементы как выбор для себя другого имени, создание новой истории жизни и др. Метод Г. Китайгородской основан на активизации резервных возможностей личности через психологическую работу с группой обучающихся. Такие нестандартные методы хоть и зарекомендовали себя, но широкого распространения в системе образования не получили.

Новаторские приемы в обучении языку, пусть и не в рамках какой-то одной методики, активно приветствуются учащимися и студентами. Скучное однообразие лексики и грамматики сменяется заинтересованностью, учебная информация лучше усваивается через призму творческого восприятия. Доказательством подобных утверждений является опрос студентов ВГУ им. П. М. Машерова неязыковых специальностей с изучением английского языка (преподаватель Попалова О. В.). На занятиях с данным преподавателем традиционным стало устраивать презентации творческих проектов, наглядные доклады о праздниках и знаменательных событиях, проведение совместных праздничных мероприятий в соответствии со сложившимися исторически традициями праздников, театральные постановки. В ходе мероприятий, презентация которых проходит исключительно на английском языке, находят применение различные способности студентов (рисование, пение, чтение стихов и др.). 85% из опрошенных считает, что такой метод повысил их заинтересованность предметом, 78% указали, что с помощью творческого подхода их языковой уровень улучшился.

Однако использование творческих элементов не заменяет применение классических методов в изучении языка. Это лишь способ разнообразить учебную деятельность, повысить ее эффективность. Более широкое внедрение таких методов в современную систему обучения иностранным языкам определенно принесет свои положительные результаты.

Литература:

1. К вопросу о сущности процесса обучения иноязычной устной речи и типологии упражнений/ Б.А. Лapidус; Б. А. Лapidус// Методическая мозаика. - 2006. - №4. - с.2-14
2. О некоторых тенденциях в современной методике обучения языкам / Э. П. Шубин; Э. П. Шубин// Методическая мозаика. - 2005. - N 8. - с.14-26
3. Методики, позволяющие выучить иностранный язык // Изучение английского языка; [Электронный ресурс]. - Режим доступа: <http://www.native-english.ru/articles/no>

ПРА НЕКАТОРЫЯ АСПЕКТЫ ЭЎФЕМІЗАЦЫІ МАЎЛЕННЯ Ў ПЕРЫЯДЫЧНЫМ ДРУКУ

Кулеш Д.І.,

студэнтка 3 курса УА “ВДУ імя П.М. Машэрава”, г. Віцебск, Рэспубліка Беларусь
Навуковы кіраўнік – Арцямёнак Г.А., канд. філал. навук, дацэнт

У сучасным беларускамоўным дыскурсе дастаткова выразна выяўляюцца дзве супрацьлеглыя тэндэнцыі: да агрублення маўлення і яго эўфемізацыі. Эўфемізацыя маўлення з’яўляецца актуальнай стратэгіяй, з дапамогай якой маскіруюцца негатыўныя аспекты рэчаіснасці, падтрымліваюцца гарманічныя сацыяльныя адносіны паміж суразмоўцамі. Эўфемістычная замена здольна змякчаць негатыўны сэнс прамога наймення дзякуючы выкарыстанню слоў з даволі размытай, шырокай семантыкай і наяўнасці ў іх станючых прагматычных канатацый.

Ацэнка моўнікам таго ці іншага прадмета маўлення з пункту гледжання прыстойнасці / непрыстойнасці, грубасці / ветлівасці звычайна бывае арыентавана на пэўныя тэмы і сферы дзейнасці людзей (ці адносіні паміж імі). Адною з такіх традыцыйна непажаданых у псіхасацыяльным плане тэм з’яўляецца хвароба і смерць, параўн. *недамаганне* замест *хвароба*, *дрэнна сябе адчуваць* замест *хварэць*, *яна зусім кепская* (пра безнадзейна хворых), *новаўтварэнне* замест *пухліна*, *сышоў ад нас*, *яго не стала* замест *памёр*, *лятальны зыход* як медыцынскі тэрмін і інш.

У межах падобнай тэмы можна вылучыць наступныя найважнейшыя функцыі эўфеміі – прэвентыўную (ужыванне эўфемізмаў пад уздзеяннем старажытных табу) і рытарычную (ужыванне эўфемізмаў з мэтай аказаць пэўнае ўздзеянне на каштоўнасныя прынцыпы адрасата). У дадзеным выпадку можна гаварыць пра ўжыванне сродкаў эўфемізацыі як у актуальны момант, так і ў адносінах да аддаленых праемежкам часу трагічных падзей.

Да прыкладу, калі трэба канстатаваць факт смерці чалавека, журналісты нярэдка скарыстоўваюць такі выраз-эўфемізм, як *не стала* замест прамога наймення *памёр*: “*У хуткім часе пасля выхаду кнігі яго не стала*” (ЛіМ, 6 студз. 2010). Узнікае пытанне, чаму выбар замены падае менавіта на слова *стаць*. Адно са значэнняў яго – ‘зрабіцца, здзейсніцца, здарыцца’. Таму, мажліва, у падсвядомасці і маецца на ўвазе тое, што чалавек быў (г. зн. жыў), а потым раптам здарылася такое, што ён проста перастаў быць, чалавека не стала. Людзям прасцей ужыць найменне *не стала*, чым *памёр*, хаця па сутнасці першае не дае падстаў для поўнага апраўдання “станоўчасці” дэнатата, названага гэтым словам. Тут справа ва ўласным успрыманні і адносінах да жыцця кожнага чалавека.

Яшчэ адно неадназначнае найменне-эўфемізм да слова *памёр* – безасабовая лексема, якая абазначае адсутнасць: “*А майго брата Віталіка няма...*” (“Наша Ніва”, 2 сакав. 2011). Ужываецца таксама выраз *пайшоў з жыцця*: “*Мінула больш за 40 дзён, як з намі няма Станіслава Саладоўнікава – таленавітага крытыка, публіцыста, пісьменніка, які пайшоў з жыцця...*” (ЛіМ, 19 лют. 2010). Можна меркаваць, што ў такім выпадку жыццё ўспрымаецца як пэўная субстанцыя, у межах якой чалавек знаходзіцца некаторы час, а потым нібы сыходзіць, мажліва, у іншую субстанцыю-вымярэнне. Смерць можа таксама ўяўляцца як вечны сон: “*Так і не адбылося цуда, якое не раз адбываецца на сцэне яго Тэатра юнага гледача. Заснуў надоўга любімы ўсімі, усімі, усімі...*” (ЛіМ, 19 лют. 2010).

Яшчэ больш непрыемная тэма – тэма самазабойства. Гэтае найменне ў большай ступені з’яўляецца табуізмам, бо ў хрысціянскім грамадстве самазабойства лічыцца адным з найстрашнейшых грахоў. Таму для абазначэння згаданага паняцця ў публіцыстыцы ўводзіцца хаця б нейтральнае найменне, напрыклад: “*У Старым Сяле Жабінкаўскага раёна рахункі з жыццём звяла 31-гадовая жанчына*” (“Звязда”, 12 сакав. 2010).

У адносінах непасрэдна да аб’екта (а не да працэсу, стану і г. д.), гэта значыць да чалавека, які памёр, выкарыстоўваюцца таксама словы, выразы з нейтральнай канатацыяй: “*Выклікаючы ў памяці слухачоў вобраз прарока Майсея, нагадваючы гісторыю Выхаду народа Ізраілевага з Егіпта, Язэп Лёсік звяртаецца да ўжо нежывога Аляксандра Бурбіса...*” (“Наша Ніва”, 20 кастрычн. 2010). Зразумела, што лексема *мёртвы* была б дастаткова грубай і нетактоўнай, а сінонім *нежывы* з адмоўным прэфіксам *не-* згладжае “вострыя вуглы” ў перцептыўным радзе адрасата.

Для намінацыі мёртвага чалавека выкарыстоўваецца слова *цела* замест прамога абазначэння *труп*: “*Цела хлопца, які загінуў, знайшлі пазней...*” (“Наша Ніва”, 2 сакав. 2011). Хаця варта адзначыць, што ў звычайным успрыманні на першы план выходзіць значэнне ‘біялагічнае цела чалавека’ (не будзем улічваць матэматычныя і фізічныя тэрміны), а потым ужо і ‘рэшткі раней жывога арганізма’. Але слова набывае пераважна негатыўныя адценні, што абумоўлена частым на сённяшні дзень выкарыстаннем гэтай моўнай адзінкі ў адносінах да тэмы смерці.

Відавочна, што тэма (сфера) смерці як у агульным плане, так і ў моўным жыцці чалавека набывае кантраснасць негатыўных эмоцый. Для такіх непрыемных ці страшных (ва ўяўленні людзей) намінацый (у некаторым плане – табуізмаў) і прыдумваюцца апісальныя словы-заменнікі. Падобная забарона на ўжыванне назваў сёння можа быць звязана ці з псіхалагічнымі бар’ерамі, ці з грамадскімі прынцыпамі. Без эўфемізмаў не абыходзіліся і журналістам, калі імкнуцца спалучыць патрабавальнасць і добразычлівасць, крытычнае ўспрыманне і такт, калі спачуваць гаротнасцям і клопатам іншых людзей. Ужыванне этычна маркіраваных эўфемізмаў у мове СМІ можа быць эфектыўным інструментам для фарміравання талерантных, карэктных паводзін у грамадстве.

ЖАНРОВЫЕ РАЗНОВИДНОСТИ МАЛОЙ ПРОЗЫ В СЕТЕВОМ ПОСТФОЛЬКЛОРЕ

Кулиева И.А.,

студентка 5 курса УО «ВГУ им. П.М. Машерова», г. Витебск, Республика Беларусь

Научный руководитель – Шумко В.В., ст. преподаватель

Постфольклор – область словесности, тексты которой развиваются по фольклорным схемам, но не подходят под формальное определение фольклора: обычно сюда включаются «письменный» фольклор (например, граффити, девичьи альбомы) и сетевой фольклор. Сам термин «постфольклор» был введен в оборот профессором С.Ю. Неклюдовым в 1995-м году в статье «После фольклора» [5, с. 2].

Целью статьи станет исследование специфики бытования постфольклора (сегмент малой прозы) в сети Интернет.

В отечественной науке процесс сбора и описания материала пока преобладает над теоретическими разработками. Изучаются отдельные аспекты тематики, сюжетостроения и бытования постфольклорных элементов, их значение для формирования субкультур, жанровые особенности, но комплексного исследования феномена малой прозы пока не проводилось. Данной проблемой занимались следующие исследователи: А.С. Каргин и А.В. Костина [1, с. 5], П.А. Бородин [2, с. 27], А.А. Петрова [3, с. 218], Т.И. Сулова [5, с. 286] и другие.

1. Наиболее продуктивным и разработанным жанром в Интернете является жанр пословиц и поговорок, тематически делящийся на следующие группы:

а) околокомпьютерной тематики (собственно компьютер, Интернет, компьютерные игры); б) социально-бытовые пословицы и поговорки; в) группа игровой ассоциации; г) "антипословицы".

2. Примиыкают к пословицам и поговоркам структурно и по назначению так называемые «байки», «слухи», обычно связанные с сайтам определенной тематики. Их нестабильный, переходный характер выражается в ориентации на одно предложение афористического характера часто фольклорного происхождения, когда все предыдущие сегменты текста носят вторичный характер. Подобные единицы значительно менее релевантны, характеризуются меньшей частотой употребления, подвергаясь при «цитировании» (фольклорном аналоге реализации продуктивности) усечению, дальнейшей трансформации.

3. Традиционные «байки» или «слухи», если так можно говорить о сетевом фольклоре, также присутствуют как самостоятельная единица в Интернете. Они характеризуются широкой областью применения, часто включают авторские высказывания, тематически разнородны. Характерно, что с определенной натяжкой к данной разновидности можно отнести любое высказывание бытового характера, преодолевшее определенный порог частотности. Такая составляющая баек, как историчность, подверглась в Интернете видоизменению, поскольку в сети также наблюдается своеобразная смена эпох (5 – 7 лет), что за пятнадцать лет активного развития Интернета образует, своего рода, «псевдоисторию».

4. Былички и предания. Эти жанры образуют довольно сложный конгломерат, характеризующийся псевдомифологической сюжетной составляющей при сохранении основных фольклорных функций: идентификационной, дидактической, регулятивной, ориентационной, информационной.

5. Фан-сайты игрового сообщества, а мы не можем не учитывать, степени распространения подобного явления, породили такие фольклорные жанры, как чудеса и легенды. Категории историчности, религиозности проявляются в них путем создания игровой вселенной (игры «Сталкер», «Готика», «Фолаут», «Морроувинд»). Разумеется, все вышеперечисленные жанры в подобных вселенных также присутствуют в той или иной степени.

6. Одним из распространенных жанров фольклора в Интернете является анекдот, сравнимый по продуктивности с пословицами и поговорками. Отметим, что помимо традиционно негативного отношения фольклористов к анекдоту полноценно анализировать этот жанр как фольклорный или подобный фольклору нам не позволяет гиперактивность анекдота в смысле поглощения литературного и медийного контента.

Литература:

1. Каргин, А.С., Костина, А.В. Научное осмысление интернет-фольклора: актуальные проблемы и опыт исследования / А.С. Каргин, А.В. Костин. – Сб.: «Интернет и фольклор», 2009. – 56 с.
2. Бородин, П.А. Фольклор в Интернете и вне его: попытка сопоставления / П.А. Бородин. – М.: «Folk-art-net: новые горизонты творчества. От традиции – к виртуальности», 2007. – 64 с.
3. Петрова, А.А. Язык и текст сетевого фольклора: сленг, анекдот и частушка / А.А. Петрова. – Сб.: «Интернет и фольклор», 2009. – 250 с.
4. Пятницко. Антология фольклора Рунета / Пятницко. – М.: «ООО «Рекком», 2007. – 200 с.
5. Сулова, Т.И. Интернет-фольклор как форма межкультурной коммуникации / Т.И. Сулова. – Томск.: «Дефиниции культуры», 2009. – 300 с.

ИСПОЛЬЗОВАНИЕ КОМПЬЮТЕРНЫХ ПРОГРАММ ДЛЯ ПЕРЕВОДА ТЕКСТОВ, СОДЕРЖАЩИХ ЮРИДИЧЕСКУЮ ЛЕКСИКУ

Куракин Ф.В.,

студент 1 курса УО «ВГУ им. П.М. Машерова», г. Витебск, Республика Беларусь

Научный руководитель – Балло Ю.А., преподаватель

Потребность в качественных и быстрых переводах в мире ежедневно растет. Многие из нас сталкиваются с необходимостью перевода текста больших объемов. В этом случае быстро преодолеть языковой барьер можно с помощью систем машинного перевода (СМП). Как показывает практика, итоговый МП требует последующей доработки человеком из-за возникающих ошибок. В работе мы определили СМП, наиболее подходящую для перевода юридических текстов и выявили наиболее характерные ошибки, встречающиеся при переводе.

В работе речь идет о двух технологиях машинного перевода: традиционной (rule-based machine translation) и статистической (statistical-based machine translation).

Первая технология основана на применении правил (алгоритмов). Программа анализирует текст и на основе проведенного анализа синтезирует вариант перевода. Работа такой системы сходна с процессом мышления человека: система анализирует текст, используя множество алгоритмов (Переводчики Promt, Babylon, Microsoft Translate, Pragma)

Статистическая технология основана на использовании заранее переведенных текстов. Для работы системы необходимы огромные базы параллельных текстов, где попарно хранятся словосочетания (фразы из 2–3 слов) и их переводы, так называемые N-граммы. Система подбирает вариант перевода, основываясь на частоте совпадений, то есть в конечном итоге будет подставлен вариант, имеющий наиболее высокий процент совпадений (Google-переводчик, новый сервис от ABBY).

В работе использованы отрывки из документов с официального сайта ООН (<http://www.un.org>) и официального Интернет-ресурса Интерпола (<http://www.interpol.int>) так как: а) в данных текстах используется преимущественно юридическая лексика; б) документы ООН имеют официальный перевод на русский язык (эталонный перевод, выполненный заранее переводчиком-специалистом, подходит для проверки программ, построенных на statistical-based алгоритмах); в) тексты Интерпола подходят как для rule-based, так и для statistical-based программ. Англоязычные версии текстов были переведены с помощью описанных выше программ. Сохранена структура переведенных текстов.

Для исследования были выбраны online-переводчик фирмы Google (statistical-based алгоритм) и Promt Professional 9.0 (rule-based алгоритм). Процесс отбора был следующим:

а) загрузка текста в переводчики; б) разбивка переведенного текста на слова; в) сопоставление МП слова с эталонным переводом; г) вычисление «процента правильности» (ПП): (кол-во корректно переведенных слов)/(общее кол-во слов в тексте); д) сравнение ПП МП различных переводчиков; е) начисление балла переводчику-«победителю»; ж) процесс повторяется от (2) до (K+1) раз, где K – кол-во программ-переводчиков; з) подсчет общей суммы баллов.

Данным программам был предложен контрольный текст для перевода. По результатам перевода было произведено непосредственное сравнение и анализ переведенных текстов, выполненного двумя системами МП (Promt Professional 9.0, Google-переводчик).

Процесс анализа:

1. Разбивка текста на логические конструкции – словосочетания;
2. Анализ некорректно переведенных слов и словосочетаний;
3. Морфемный анализ слов – грамматическая совместимость;
4. Лексическая совместимость.

В ходе исследования мы выделили следующие типы ошибок МП:

- Искажение (существенная деформация текста)
- Неточности (менее существенная деформация относительно предмета высказывания)
- Неясность (отличается от искажения и неточности тем, что оказывает на читателя не столько дезинформирующее, сколько дезориентирующее воздействие).

У обеих программ-переводчиков возникают ошибки всех трех типов. По результатам переводов сделан вывод, что наиболее адекватный перевод был сделан программой фирмы Google.

Слабым местом статистических систем является отсутствие механизма анализа грамматических правил входного и выходного языков. Поэтому в переводах текстов часто встречаются ошибки, связанные с неправильным согласованием слов. Но юридический язык достаточно формализован и основан на шаблонах. Для подобных текстов больше подходит statistical-based алгоритм. Данные СМП также требуют совершенствования, в частности, «обучения» правилам. Но если говорить об «идеальном» соотношении (rule/statistic) компонентов в программе, то, по нашему мнению, знаменатель данной дроби должен превышать числитель и разработчикам следует обратить на это внимание.

Литература:

1. Жигалов В. Проблемы машинного перевода // Компьютера, 2002, № 21, с. 26-37.
2. Кулагина О.С. О современном состоянии машинного перевода // Математические вопросы кибернетики, М.: Наука, 2010, стр. 5—50.
3. Марчук Ю.Н. Проблемы машинного перевода. - М.: Наука. - 2005

ПРОБЛЕМА ВЛАСТИ И ПРАВА В ТРАГЕДИЯХ АНДРЕАСА ГРИФИУСА

Лаходынова Ю.А.,

студентка 3 курса УО «ВГУ им. П.М. Машерова», г. Витебск, Республика Беларусь

Целью нашей работы является изучение отличительных особенностей творчества Андреаса Грифиуса в сравнении с литературными традициями эпохи Барокко. Исследование выполнено с использованием комплекса взаимодополняемых методов: описательно-аналитического, сравнительно-исторического, научно-исследовательских приемов (интерпретация, сравнение, систематизация).

Выдающегося поэта немецкого барокко Андреаса Грифиуса по праву называют создателем высокой немецкой трагедии. Трагедийное творчество Грифиуса составляет единое целое с его поэзией. Трагедии, как и лирика, раскрывают богатый внутренний мир поэта, его напряженную мысль. Он творит с глубокой мыслью, ему не чужд критический взгляд на социальную справедливость [1, с. 213].

Почти все трагедии были созданы драматургом в 40-е годы, и только трагедия «Папиниан» приходится на последний период творчества писателя. Первая трагедия Грифиуса – «Лев Армянин, или Царубийство» (1646–1647). В «Предисловии к читателю» Грифиус заявляет, что он хотел показать «суетность земных дел». Однако в этом характерном для искусства барокко мотиве трагедии «Лев Армянин» получили отражение одновременно философские раздумья поэта над актуальными государственно-теоретическими проблемами своего времени. При написании трагедии образцом Грифиусу служили исторические драмы его старшего современника голландца Вондела. Сюжет заимствован автором из византийских хроник.

В этой трагедии Грифиус рисует образ героя, который выступает против жестокости. Но во всех его драмах, как и во всем его творчестве, безысходная человеческая жизнь, полная скорби и печали, занимает центральное место. Он прославляет христианское мученичество [2, с. 208].

Как указывает двойное название трагедии, это не драма характеров, а изложение политического события, «царубийства», его мотивов и движущих пружин. Трагическое вытекает не из внешнего, а из внутреннего конфликта: герой, раз

нарушив естественные законы, обрекает себя на гибель. Грифиус первым вводит в немецкую трагедию тип тирана, поправшего своими действиями вечные «божественные» законы.

Любая власть, достигнутая нечестными средствами, пагубна — таков нравственный итог трагедии. В этической трактовке писателем проблемы власти отражается неразрешимое для сознания немецкой бюргерской интеллигенции XVII в. противоречие. С одной стороны, убедительно показывая, что несправедливое насилие в сфере политики ведет к новым преступлениям и вине, драматург выступает защитником принципа неизбежности существующего строя, с другой — он ясно осознает, что любая власть не соответствует идеальным представлениям о правовых нормах и основана на беззаконии и узурпации [3, с. 307].

«Екатерина Грузинская» является первой из трех трагедий Грифиуса, в центре которых находится образ мученика. Он, в противоположность антагонисту, охваченному сиюминутными страстями, действует всегда в соответствии с вечными ценностями [2, с. 209]. Смерть героини является не только прославлением высших этических ценностей, но для современников драматурга приобретает значение индивидуального протеста против произвола и беззакония, чинимого многочисленными правителями немецких земель.

В трагедии «Убиенное величество, или Карл Стюарт» раскрываются подлинные мотивы политических поступков, а их оправдание проводит четкую границу между ними и идеологическими предложениями. Писатель переводит политическую проблему в этический план [1, с. 215]. На материале современной борьбы за власть Грифиус разрабатывает основную этическую проблему века: несовпадение сущности вещей и их внешнего проявления. В своей трагедии он снова проводит идею неприкосновенности суверенной власти, и Карл Стюарт выступает у него в ореоле мученика.

Создавая свои трагедии, Грифиус следует аристотелевской традиции. Они должны потрясать зрителя или читателя, вызывать у него чувство сострадания, страха или ужаса и тем самым помогать ему проникать в тайны мироздания, постигать суть и смысл земного существования человека.

Литература:

1. Saalfeld, L. von. Geschichte der deutschen Literatur von den Anfängen bis zur Gegenwart / L. von Saalfeld, D. Kreidt, F. Rothe. — München, 1993. — 370 с.
2. История зарубежной литературы XVII – XVIII вв. Учебник для студентов пед. ин-тов / С.Д. Артамонов [и др.]. — 5-е изд. — М. : «Просвещение», 1978. — 320 с.
3. Deutsche Literaturgeschichte von den Anfängen bis zur Gegenwart / W. Beutin [u.a.] — Fünfte, überarbeitete. Aufl. mit 400 Abb. — Stuttgart; Weimar : J.B. Metzler Verlag, 1994. — 350 с.

НАВАТАРСТВА ВАЛЕРЫЯ ГАПЕЕВА Ў КАНТЭКСЦЕ СУЧАСНАЙ БЕЛАРУСКАЙ ПРОЗЫ ДЛЯ ПАДЛЕТКАЎ

Лівіцкая Т.А.,

студэнтка 5 курса УА “ВДУ імя П.М. Машэрава”, г. Віцебск, Рэспубліка Беларусь

Навуковы кіраўнік – Русілка В.І., канд. філал. навук, дацэнт

Сучасная літаратура мае вострую патрэбу даследаваць не столькі знешнія атрыбуты гісторыі, колькі ўнутраны свет чалавека, яго штодзённыя клопаты, адносіны да рэчаіснасці, звярнуцца да “маленькага чалавека” з яго ўнутраным мікракосмасам.

Беларускія пісьменнікі, усведамляючы вялікія выхаваўчыя магчымасці літаратуры, пачынаюць звяртаць усё большую ўвагу на тэму жыцця моладзі, праблему пошуку шляху ў дарослае жыццё, маральнага выбару, адносін з сябрамі, бацькамі і настаўнікамі. Адносна нядаўна пачала выходзіць серыя апавесцяў і апавяданняў для падлеткаў “Пераходны ўзрост”. Пісьменнікі з усіх куткоў Беларусі імкнуцца праз зразумелае сучаснае беларускае слова стаць сябрамі падлеткаў падчас іх станаўлення як асобы.

А. Бадак, Р. Баравікова, А. Наварыч, А. Жвалеўскі, Я. Хвалей — вопытныя пісьменнікі, якія імкнуцца размаўляць з моладзю на адзінай мове (“Адзінокі васьмікласнік хоча пазнаёміцца”, “Казімір — сын Ягайлы + Насця з 8 “б” = ♥”, “Памалюся Перуну, пакланюся Вялесу...”, “Прынцэса тусоўкі”). Праблемы і штодзённыя перажыванні падлеткаў — лейтматыў творчасці беларускага пісьменніка Валерыя Гапеева.

На нашу думку, сёння, у час высокіх камп’ютарных тэхналогій, закрануць падлетка мастацкім словам вельмі складана. Калі дзіцяці літаратурнае слова прапануюць праз казкі і вершы бацькі, родныя, выхаванні ў дзіцячых садах, а дарослыя, маючы жыццёвы вопыт, самі вызначаюць для сябе кнігі, то з падлеткамі куды складаней. Гэтая катэгорыя насельніцтва самая “нестабільная”, на іх густ уплывае мода, словы неформальных лідараў, сяброў. Сьведомы дыдактызм падлеткі звычайна адмаўляюць, таму сучасным беларускім аўтарам, якія пішуць для моладзі, прыходзіцца шукаць адметныя тэмы і сюжэты, якія былі б цікавыя падлеткам.

Адзін з самых актыўных у сучаснай літаратурнай прасторы — В. Гапееў, пісьменнік для падлеткаў па прызынанні. Яго апавесці “Пастка на рышара”, “Ведзьміна тоня”, “Лёшкава каханне, або Віртуальнае дрэва рэальнасці” і іншыя знайшлі свайго чытача ў гарадскіх і вясковых школах, бо аўтар разумее чытача і жыве яго праблемамі.

Адметным і наватарскім з’яўляецца тое, што В. Гапееў імкнецца не адставаць ад часу і акрамя папяровага сродку зносіць з чытачом выкарыстоўвае электронны. У аўтара ёсць свая старонка на сайце “Беларускія пісьменнікі”. Калі ўпісаць ў пошукавік “Валерый Гапееў”, то першы знойдзены варыянт будзе менавіта гэты сайт. На ім прадстаўлены ўсе творы аўтара: надрукаваныя, якія чакаюць свайго выхаду і тыя, што, як прызнаецца сам аўтар, не для друку (электронныя зборнікі “Калі...” і “Буслы не спяваюць”).

Валерый Гапееў у сваіх апавесцях і апавяданнях звяртаецца да важных тэм у жыцці маладога чалавека: першае каханне, сяброўства, адносіны з бацькамі, настаўнікамі і аднакласнікамі, мары юнакоў і дзяўчат, выбар шляху ў жыцці. Яго героі — Лёшка з апавесці “Лёшкава каханне...”, Юрка з “Доказу закона прыгажосці” ці Ігар з “Трафіка для паэта” — пакутліва шукаюць сваё месца ў свеце, часам робячы памылкі, але не здраджаючы ідэалам добра і чалавечнасці.

Друкаванне сваіх твораў на старонках сайтаў — на сённяшні дзень не толькі танны альтэрнатыўны спосаб данесці сваё слова да чытача. Сучасныя людзі ўжо не разумеюць сваё жыццё без інтэрнет-прасторы, і пісьменнікам усіх пакаленняў трэба браць гэты аспект на ўзбраенне.

Валерый Гапееў не толькі прадстаўляе свае творы, але і дае магчымасць пазнаёміцца з усімі літаратуразнаўчымі і крытычнымі

водгукі на свае аповесці і апавяданні. Наведвальнік можа пазнаёміцца з біяграфіяй аўтара, прачытаць творы, азнаёміцца з рэцэнзіямі і нават пакінуць каментарый ці напісаць пьсьмо аўтару. Згадзіцеся, такі падыход да мастацкага слова значна спрашчае разуменне аўтара і яго ідэі. Пьсьменнік выкарыстоўвае сродкі сучасных тэхналогій, каб стаць бліжэй і карыснай чытачу.

Некаторыя крытыкі ставяць у віну пьсьменніку залішні дыдактызм і несауднеснасць паводзін і стасункаў герояў-падлеткаў і іх равеснікаў у рэальным жыцці. Аднак літаратура і скіравана на тое, каб выхоўваць ці хаця б падштурхоўваць да роздумаў пра сваё выхаванне.

Майстэрства В. Гапеева як пьсьменніка сёння на ўздыме. Спраба быць сучасным і не адставаць ад сусветнай літаратуры і патрэбаў дня вызначае яго творчы патэнцыял. Проза В. Гапеева займае адметнае месца ў сучаснай дзіцячай (падлеткавай) літаратуры.

КОНЦЕПТ «СТРАННИЧЕСТВО» В НЕМЕЦКОЙ ЛИТЕРАТУРЕ XX века

Лисицына И.Ю.,

магистрант УО «ВГУ им. П.М. Машерова», г. Витебск, Республика Беларусь
Научный руководитель – Маслова В.А., доктор филол. наук, профессор

Современные ученые, работающие в сфере гуманитарных наук, все чаще дают разные дефиниции терминам «значение» и «смысл». Это стало предпосылкой появления термина «концепт», который был впервые введен С.А.Аскольдовым. Ученый, в первую очередь, видел в концепте функцию заместительства. Концепт представляет разные предметы в одном понятии. Как полагает А.А.Григорьев, «Концепты – схематические представления, «заместительная способность которых основана на тенденции совмещать то или иное» [2, с. 63]. Концепты «слоисты» в своей структуре и максимально отражают связь языка, культуры и сознания. Д.С.Лихачев писал: «Концепт не только подменяет собой значение слова и тем самым снимает разногласия, различия в понимании значения слова, чем облегчается общение, он в известной мере и расширяет значение, оставляя возможности для сотворчества, домысливания, «дофантазирования» эмоциональной ауры слова» [1, с. 5].

Методы и материал. Основными методами исследования явились общенаучные методы – наблюдение и описание. Материалом исследования – произведения ЭРИХА МАРИИ РЕМАРКА, ТОМАСА МАННА, ЭРИХА КЕСНЕРА, БЕРТОЛЬДА БРЕХТА, ПАТРИКА ЗЮСКИНДА.

Исследуя, концепт «Странничество» в немецкой литературе, мы сталкиваемся, в первую очередь, с проблемой перевода. Дело в том, что «странничество» переводится на немецкий язык как «die Wanderung», что также обозначает «путешествие». Немецкий толковый словарь „Duden Deutsches Universal Wörterbuch“ дает нам его значение как „langerer Weg durch die Natur, der zu Fuß zurückgelegt wird“ (*долгая дорога пешком на природу*). В толковом словаре Ушакова «Странничество» объясняется как «Странствование пешком с целью богомолья как бытовое явление». В русском языке, в отличие от немецкого, слово «странничество» вбирает в себя некий тайный дух свободы, меланхолию, стремление идти вдаль, не находя цели (*«его тень будет странствовать из города в город... как долго она будет мыкаться по свету»*). Исходя из этих трудностей перевода, внутренняя форма концепта может представить собой совокупность лексем *странствие, странствовать, странник, странствующий, а также путешественник*.

Целью нашего исследования становится раскрытие семантический классов данного концепта с учетом его многослойной, противоречивой сущности. На материалах произведений немецких писателей (Эриха Марии Ремарка, Томаса Манна, Эриха Кеснера, Бертольда Брехта, Патрика Зюскинда) были реконструированы когнитивные сегменты концепта в немецкой литературе XX века:

- «странничество-путешествие» («привезенными из странствий по Южной Америке», «чаще всего странствие это оказывалось первым и последним путешествием», «после многодневного странствия по Саксонской Швейцарии»);
- «странничество-ремесло» («странствующий подмастерье», «Годы учения и голода, годы голода и странствий, три года самостоятельной работы и лишения пошли насмарку»);
- «странничество-поиск свободы» («как рак, который вылез из своего панциря и нагишом странствует по морю»);
- «странничество-скитание» («Сестра пришла больная от странствий», «странствующий отшельник», «Но куда же вели его странствия», «и спал ли он вообще по ночам или днем и ночью странствовал по округе»);
- «странничество-бегство» («Странствие через пустыню... бегство от варваров»).

В немецкой литературе концепт формируется на основе семантических категорий «Бегство», «Скитание», «Ремесло», «Свобода», «Путешествие». Они же становятся контекстуальными синонимами в произведениях (*Но чаще всего странствие это оказывалось первым и последним путешествием в их жизни.*)

Выводы. Таким образом, анализ взаимосвязей данных семантических категорий в структуре концепта «Странничество» позволяет нам выделить следующие семантические классы в соответствии с его интерпретацией как:

- 1) приятное времяпрепровождение в далеких странах с целью отдыха;
- 2) освобождение духовной сущности героя от оков повседневности;
- 3) единственным способом существования, единственной возможностью заработка. Эрих Кеснер посвящает этому явлению целый роман «Когда я был маленьким», описывая свое ремесло;
- 4) бесцельное скитание, больное и одинокое;
- 5) бегство, превратившееся в долгие странствия и блуждания.

Литература:

1. Лихачев, Д.С. Концептосфера русского языка / Д.С.Лихачев // Известия АН Серия литературы и языка. – Москва : Наука, 1993. – Т. 52. – №1. – С. 3-9
2. Григорьев, А.А. Концепт и его лингвокультурологические составляющие / А.А.Григорьев // Вопросы философии. – 2006. – №3. – С. 64-76

НЕОФИЦИАЛЬНЫЕ АНТРОПОНИМЫ В ЧАСТУШКЕ ВИТЕБЩИНЫ

Лисова И.А.,

магистрант УО «ВГУ им. П.М. Машерова», г. Витебск, Республика Беларусь
Научный руководитель – Мезенко А.М., доктор филол. наук, профессор

Неофициальный антропоним (далее НА) – это модификат личного имени, образованный от полной либо усеченной основы, обладающей определенным семантическим приращением (коннотацией), употребляющийся в неофициальной ситуации общения или любом дискурсе, моделирующем подобную ситуацию (например, художественном произведении). Семантическая горизонталь антропонимного поля художественного текста предполагает наличие связей и каналов взаимодействия антропонимного кода с системой иных кодов трансляции культуры [1, с. 48]. НА передает особенности внешности, характера, действий, поведения, мировоззрения, социального окружения героя произведения. Частушка – особый, злободневный жанр фольклора, вскрывающий проблемы общества, с юмором обращающийся ко всем реалиям жизни. С целью выявления семантических и структурных особенностей НА были рассмотрены 28 частушек, в текстах которых зафиксировано 129 НА. Неофициальные имена занимают в данных фольклорных текстах особую позицию. Благодаря типизации образов возникают константы для жанра имени. Наиболее популярными НА в текстах частушек являются: *Николай* (10%), *Сергей* (7,7%), *Григорий* (7,7%), *Александр* (6,9%). Имя *Никита* встречается в большинстве частушек, однако в полной, немодифицированной форме, в неофициальных вариантах оно отмечено среди редких (*Никитушка*, *Толк*, *Верка*, *Юрик* и др.). В образовании форм превалирует формантный способ (48 форм). Наиболее частотные форманты: **-к-**, **-еньк-**, **-ик-**, **-очк-** (бел. **-ачк-**); редкие: **-ут-**, **-ок-**, **-уш-** / **-юш-** и др. Было отмечено преобладание антропоформантов, содержащих шипящие согласные: **-аш-**, **-уш-**, **-юш-**, **-ш-**, **-ёж-**, **-очк-** (*На Любашу я сердит / А она не ведает: / На меня и не глядит, / Все по рынку бедает* [2, с. 17]). Активны при модификации уменьшительно-ласкательные суффиксы **-еньк-** / **-оньк-**, типичные для всех фольклорных текстов (*Ах, зачем мне подарил / Ты, подружка, желтый цвет? / Идет Гришенька навстречу – / Никакой измены нет* [2, с. 32]). Роль антропоформанта **-к-**, самого частотного, определяется текстом: 1) отражает отрицательное отношение к упомянутому лицу (*Мишка мой ушел к другой, / Стала сиротинчиком. / Он теперь не дорогой – / Пусть гуляет с Синочкой* [2, с. 63]) преимущественно за счет семантического окружения, 2) передает нейтральное отношение к именуемому, сообщает о близком личном знакомстве с ним (*Ах, Наташка, я снялася / В красной кофте под ремень. / Не в такой, в какой мечтала / В какой Саиенка велел* [2, с. 45]), 3) служит для рифмовки и придания комического эффекта тексту, который и наполняет неофициальный антропоним различными значениями (*Моя Ирка, как пробирка / От недоедания, / Зато всех спешит уверить: / Это голодание* [2, с. 18]). Усеченные НА зачастую говорят о возрасте именуемого, что не всегда фиксировано контекстом (*Закоптелую кастрюлю / Юля чистила песком. / Целый день в корыте Юлю / Мыла бабушка потом* [2, с. 95]). В функции представления усеченное имя может сообщать о низком социальном статусе именуемого (*Палюбила мальца я, / Звали яго Сцёпаю. / Ён басы і я басая, / Так за ім і шлёпаю* [2, с. 109]), что фиксируется текстом. Полные антропоосновы модифицируются значительно реже, чем усеченные (*Николка*, *Федорка*). В основном НА выступает в роли второстепенного члена предложения (59 вариантов), обозначающего объект действия, так как частушка – сообщение о каком-либо событии, общественном недостатке и т.п. Обращение, содержащее НА, превращает частушку в своеобразную бытовую сценку, мини-диалог, рассчитанный на участвующего в действии реципиента. Подобная частушка сопровождается невербальными действиями: яркой мимикой, танцем и пр. Зачастую НА передает отношения панибратства к тому, к кому обращается исполнитель с юмором (*Ты открой, Серёга, глазки: / Нет ни водки, ни колбаски. / Нет ни мяса, ни вина – / Радиация одна* [2, с. 10]). НА часто употребляется с целью иронии (*Милый Вовик похудел, / Аппетиту нету: / Три горшка он каши съел, / Сто одну котлету* [2, с. 128]). Повторы НА не только организуют ритмическую сторону текста, но и создают эффект причитания (частушки-страдания): *«Коля, Коля, твае коні / За гарою ваду п' юць; / Коля, Коля, твае вочкі / Мне спакою не даюць»* [2, с. 67].

Таким образом, НА занимают одну из центральных позиций в тексте частушки, взаимозаменяемость имен обусловлена вариантами их исполнения, а точнее мотивацией исполнителя (ср.: *«Дима – парень ничего, / Только он лягается. / Все девчонки от него / Наутек бросаются»* [2, с. 117] и *«Юрик – парень ничего, / Плохо, что кусается. / Все девчата от него / Наутек бросаются»* [2, с. 135]).

Литература:

1. Деревяго, А.Н. Имя собственное в художественном тексте: учебно-методическое пособие / авт. сост. А.Н.Деревяго. – Витебск: УО «ВГУ им.П.М.Машерова», 2008. – 195с.
2. Поклонская, В.Н. Витебская частушка / В.Н.Поклонская, И.Л.Лапин. – Витебск, 1994. – 138с.

НОРМЫ ЛИТЕРАТУРНОГО ПРОИЗНОШЕНИЯ АНГЛИЙСКОГО ЯЗЫКА, ИХ НАРУШЕНИЕ И ИСКАЖЕНИЕ РУССКОГОВОРЯЩИМИ ОБУЧАЮЩИМИСЯ

Лукашенко Н.А.,

студентка 5 курса УО «ВГУ им. П.М. Машерова», г. Витебск, Республика Беларусь
Научный руководитель – Бобылева Л.И., канд. пед. наук, доцент

Определение ошибочного произношения в отдельно взятом случае, и тем более установление характерных отклонений от принятой в языке произносительной нормы, требует уточнения вопроса о том, по сравнению с чем то или иное произношение является ошибочным. Для этого необходимо установить понятие нормы литературного произношения.

Понятие «произношение» не может быть ограничено включением в него только определения артикуляции фонемного состава языка, так как речевое общение людей складывается и из других средств, которыми располагает звуковой строй языка. Однотонного, хотя и подчеркнуто членораздельного высказывания недостаточно для успешного обмена мыслями в человеческом обществе.

В теснейшей связи с артикуляцией слов находится интонация, придающая определенную значимость высказываниям и несущая в себе смысловозначительную функцию. Интонация тесно связана с выражением грамматических отношений, и ей здесь часто принадлежит организующая роль. Речевое высказывание без интонирования теоретически невозможно: оно превратилось бы в безликий набор слов, а отсутствие должной интонации нарушило бы смысловую законченность выска-

звания. С другой стороны, как и артикуляция фонем, интонация неодинакова у людей, выражающих одно и то же понятие в данном языке.

Как и фонемный состав языка, интонационное оформление речи является общим для данного коллектива и в общественном сознании имеет определенные, закрепленные за ним смыслоразличительные функции. Следовательно, особенностью, характеризующей норму литературного произношения, является и исторически сложившаяся у данного языкового коллектива общность интонационных средств для выражения значений с наличием индивидуальных вариантов интонирования.

Наличие различных вариантов артикуляции фонем, а также интонации позволяет, с одной стороны, рассматривать норму литературного произношения не как нечто раз и навсегда застывшее в языковом творчестве данного народа и представляющее незыблемую, абсолютную догму. С другой стороны, общность произношения – это не хаотическое нагромождение одинаково равноправных вариантов произношения и слов у отдельных индивидов.

В современной методике большое внимание уделяется вопросу отклонений от нормы. Необходимо различать два вида таких отклонений: нарушения и искажения.

Нарушением произношения является такое отклонение от нормы, которое не разрушает общности восприятия высказывания, сохраняет смысловую функцию речи и не мешает взаимному пониманию. Например, ошибочная подстановка фонем [f], [v] вместо межзубных; нарушение фонемы [s], которое проявляется в виде шепелявости; случаи палатализации и замены «светлого» и «темного» оттенков фонемы [l] и т.д.

Искажение произношения представляет собой разные степени отклонения от нормы. Но общее для них то, что они ведут к непониманию или превращают высказывания в труднопознаваемые и, следовательно, не достигают цели.

Искажения обычно вызываются: 1) использованием неправильной фонемы данного языка; 2) пропуском или добавлением фонем; 3) перестановкой фонемы в слове; 4) подстановкой звуков, не присущих данной фонетической системе; 5) искажением ударения слогов и ритма предложения; 6) внесением мелодии, не присущей данному языку. Например, оглушение конечного звонкого согласного в предложении: *Where is your bag?* – сбило бы с толку англичанина.

Таким образом, резкие отклонения от общности произношения фонемного состава и интонирования, присущих норме литературного произношения данного языка, и привнесение чуждых фонетических явлений считаются искажением нормы, так как они разрушают общность восприятия высказывания, смысловую функцию речи и не обеспечивают взаимного понимания.

Нарушения и искажения нормы произношения неодинаковы по своей значимости и удельному весу в языке, не осознаются или осознаются говорящими, не вступают или вступают в конфликт со смысловой функцией речевого высказывания, кроют в себе незначительные отклонения от общности произношения языка или являются большими отклонениями в представлении коллектива, говорящего на данном языке. Ошибки нарушения и искажения произношения лежат в одной общей плоскости отклонения от принятой нормы литературного произношения в языке и могут быть объединены общим понятием фонетических ошибок или ошибок произношения.

АНГЛИЙСКИЕ ЗАИМСТВОВАНИЯ ВО ФРАНЦУЗСКОМ ЯЗЫКЕ

Луферова В.В.,

студентка 5 курса УО «МГУ им. А.А. Кулешова», г. Могилев, Республика Беларусь

Научный руководитель – Филимонова И.Ю., ст. преподаватель

В условиях лингвистического взаимодействия и взаимовлияния в одном языке появляются и функционируют слова другого языка. Для начала XXI-го в. характерно расширение сфер международных контактов, где английский язык становится языком международного общения. Политико-экономическая роль ведущих англоязычных стран, их превосходство в некоторых сферах деятельности в значительной степени активизирует появление и использование англицизмов во французском языке. Можно сделать вывод, что заимствования – это совершенно новые лексические формы для обозначения, которых не было никаких способов выражения в языке [1, с. 34].

Англицизмы начинают проникать во Францию еще в средние века. Начиная с XVII в. этот процесс усиливается, французский язык заимствует некоторые морские и торговые термины: *Nord, Sud, Est, Ouest, paquebot, tonnage, yacht, corporation, importer*.

После второй мировой войны приток англицизмов во французский язык принял такой размах, что возникла необходимость в организационных мерах по урегулированию процесса заимствования [2, с. 40].

Существуют различные факторы, влияющие на проникновение английских слов во французский словарь:

- лингвистический фактор: необходимость быстро заполнять недостающие звенья в лексической системе профессионального, бытового и литературного языка.
- социальный фактор: знание английского языка считается в высшей степени престижным. Люди, используя англицизмы, зачастую хотят тем самым выглядеть модно, завоевать уважение собеседника.
- эмоциональный фактор (экспрессивность новизны): многие фирмы и компании в качестве названия бренда используют англицизмы, чтобы привлечь внимание новизной звучания: *Kcell, Beeline, Luxtelecom, Dalacom, Pathword, Skyline, Wear black* [1, с. 25].

Сегодня лингвисты отмечают следующие источники появления англицизмов в языке:

- реклама. Жанр рекламы является одним из основных источников англицизмов во французском языке. По мнению Т.Н. Лившиц, англицизмы в рекламе способствуют появлению «иллюзии уникальности», т.е. впечатления неповторимости, значимости рекламируемого товара или услуги. Немаловажную роль при этом играют англицизмы, необычность и нестандартность формы которых привлекают внимание потребителя. Во всех рекламных текстах англицизмы успешно реализовывают функцию привлечения внимания будущего потребителя к рекламируемому изделию. Французские рекламисты иногда копируют англоязычную рекламу, заполняя франкоязычные рекламные тексты англицизмами: *pull, skwosh, look* и т.д.
- интернет. Рост числа пользователей Интернета привело к распространению компьютерной лексики: *homepage, e-mail, CDRom* и т.д.
- кинематограф. Популярность голливудских фильмов привела к появлению новых слов во французской лексике: *horror, western, prime-time* и т.д.

- музыка. Восприятие США как центра музыкальной моды повлекло появление таких слов как: *track, single, remake, poster* и т.д.

- спортивная лексика: *football, snow-board, skate-board* и т. д. [2, с. 137].

Можно сделать вывод о том, что основным источником проникновения английских слов во французский язык являются сами люди, которые активно используют англицизмы в различных сферах жизни, как, например, средства массовой информации, искусство, спорт и т. д.

Литература:

1. Потоцкая, Н.П. Лексикология французского языка / Н.П. Потоцкая. – Минск: Просвещение, 1995. – 236 с.
2. Тархова, В.А. Хрестоматия французского языка / В.А. Тархова. – Санкт-Петербург: Просвещение, 1972. – 240 с.

СЕМАНТИЧЕСКИЕ ОСОБЕННОСТИ ОТАНТРОПОНИМНОЙ ЭРГОНИМИИ Г. МИНСКА

Макаров А.В.,

студент 5 курса УО «ВГУ им. П.М. Машерова», г. Витебск, Республика Беларусь

Научный руководитель – Мезенко А.М., доктор филол. наук, профессор

В языковой системе современная рыночная среда характеризуется мощной активизацией гендерной семантики. Нейминговая практика, в свою очередь, обязана учитывать не только лаконичное и точное значение имени, закрепленное в названии магазина, салона, кафе, ресторана, объекта бытовой сферы обслуживания, но и отраслевую классификацию предприятия.

Цель данной работы – выявление основных семантических особенностей отантропонимной эргонимии столицы. Материалом исследования послужили мужская и женская подсистемы отантропонимной эргонимии г. Минска.

Анализ имеющихся в нашем распоряжении материалов свидетельствует, что большую часть *мужской подсистемы* составляют эргонимы, образованные от прецедентных имен зарубежных дизайнеров и модельеров (49,1 %): *Morgan, Tommy Hilfiger, Luciano Carvari* и др. Названия *магазинов детской одежды*, главным образом, представляют собой личные имена персонажей детских сказок и мультипликационных фильмов (*Тотошка*). Часть эргонимов представляют собой пожелательные имена, связанные со значением апеллатива, послужившего базой собственного имени (*Феликс* – «благополучный»). Выбор эргонима *«Соломон»* (ювелирный магазин), скорее всего, обусловлен ассоциативными связями владельцев (богатство и убранство, роскошь). Некоторые эргонимы не имеют семантических связей с денотатом (*«Шекспир»* – магазин охоты и рыболовства), что, на наш взгляд, связано с недостаточным образовательным уровнем владельца / номинатора.

Названия некоторых салонов имеют семантическую релевантность с денотатом. Так, назначение *свадебного салона «Гименей»* (бог брака) становится довольно прозрачным благодаря названию. Выбор эргонима *«Орфей»* для номинации *салона красоты*, скорее всего, мотивирован субъективными причинами: внешней привлекательностью юноши. Что касается названий *кафе и ресторанов*, то они, как правило, не имеют яркой семантической эквивалентности с объектом номинации. При этом эргоним *«Лонгрен»*, предположительно, семантически связан с одноименным героем произведения А. Грина *«Алые паруса»* (отец Ассоль, который работал в таверне).

Анализ семантических особенностей *женской отантропонимной* подсистемы названий магазинов показал, что: 1) название ювелирного магазина *«Монро»*, как нам видится, носит ассоциативный характер: общеизвестно, что великая актриса Мэрилин Монро испытывала необычайную страсть к изысканным ювелирным украшениям; 2) большую часть названий *бутиков* составляют имена широко известных дизайнеров (*Barbara Biv, Isabel Marant* и др.); 3) имена сказочных героев (*Маруся, Мальвина*) характерны для называния *магазинов детской одежды*. Однако одна треть всех эргонимов не имеет прямых семантических связей с объектами номинации.

Большая часть *салонов красоты* носит названия, отражающие положительные качества человека (*«тихая» – Галина, «святая» – Ариана* и др.), вызывающие приятные ассоциации названия флоры (*Лилия, Жасмин*), а также имена известных в истории женщин (*Клеопатра, Тереза*). Некоторые названия имеют прозрачную семантику: *«Юнона»* (покровительница брака, семьи, женщин; *свадебный салон*). Отметим, однако, что отдельные названия асемантчны по отношению к денотату: *«Лилита»* (*салон красоты*; исп. – «скорбящая Богоматерь»), *«Рогнеда»* (*салон красоты*; сканд. – «советница битв»). Наименования столичного *ресторана «Артемиды»* (богиня охоты и покровительница рожениц) и *ночного клуба «Юлька»* (разговорная форма имени Юлия – «пышная») не имеют прямых семантических связей с денотатами имени.

Таким образом, мужские и женские эргонимы отантропонимного происхождения весьма разнообразны с семантической точки зрения. Большинство названий предприятий г. Минска имеют семантические связи с объектом номинации, что способствует более точному отражению специфики объекта торговли.

АСАБЛІВАСЦІ ФІЛАСОФІ І СЮЖЭТНАЙ БУДОВЫ БІБЛЕЙСКОЙ КНІГІ “НАЙВЫШЭЙШАЯ ПЕСНЯ САЛАМОНАВА”

Мацвееў Д.Ю.,

студэнт 5 курса УА “ВДУ імя П.М. Машэрава”, г. Віцебск, Рэспубліка Беларусь

Навуковы кіраўнік – Таранеўскі В.У., ст. выкладчык

Кніга “Найвышэйшая песня Саламонава” з’яўляецца выразным прыкладам рэлігійнай і філасофскай думкі, створанай на сумежжы дзвюх эпох – стараіўдзейскай і новайўрэйскай. Па часе ўзнікнення яе тэкст амаль роўны яшчэ адной кананічнай частцы Старога Запавету – “Эклезіясту, або Кахелету” – прыкладна III-е – пачатак II-га стагоддзя да н.э.

Тэмпаральная тоеснасць узнікнення абедзвюх кніг вымагае супадзення іх зместавага боку, але з істотнымі адрозненнямі ў сферы філасофскай думкі. Так, калі пры стварэнні “Эклезіяста” дамінаваў пераважна пошукава-эўрыстычны метады пазнання рэчаіснасці (яўрэйскі прапаведнік шляхам рэспэктнага ўспрымання – праз органы пачуццяў – ацэньваў наваколны свет на прадмет схаванай дабрачыннасці), то герой “Найвышэйшай песні Саламонавай” – ерусалімскай

дзяўчына – кіруецца іншым падыходам. Яна абірае шлях стаіцызму, несупраціўлення злу, звычайнага сузірвання, што больш характэрна новаўрэйскай філасофіі, пакладзенай у аснову рэлігійных догматаў хрысціянства. Прычым сам метада пазнання паралельна з асноўным персанажам увесь час эвалюцыйнуе, а не знаходзіцца на стадыі статыкі. Гэта адбываецца па меры таго, як погляды на месца і ролю чалавека ў сусвеце, характэрныя стаіцызму, паступова замяняюцца экзістэнцыяльнымі меркаваннямі. Параўнаем асобныя часткі тэксту кнігі “Найвышэйшая песня Саламонава”:

1. *Заклінаю вас, Ерусалімска дачкі, сарнамі ці палявымі ланямі: ня будзіце і ня турбуюце каханай, пакуль не прачнеца сама!* [1, с. 16] – выразны прыклад філасофіі неўмяшальніцтва ў законы быцця, характэрнай грэчаскім стоікам, а таксама прыхільнікам асобных плыняў Будызму;

2. *...каханне, як смерць – моцнае; рэўнасць, як пекла – лютая; стрэлы яго – стрэлы вогненныя; яго – полымя непасаснае. Вялікія воды ня могуць любоў патушыць, і рэкі яе не затопляць. Калі б хто даваў багацці дома свайго за любоў, іх адхілілі б з пагардай.* [1, с. 52 і 54] – прыклад экзістэнцыяльных поглядаў на прызначэнне чалавека, згодна з якімі ён вымушаны выбіраць менш згубнае для сябе выйсце і ўсё роўна пакутаваць.

Большую частку тэксту “Найвышэйшай песні Саламонавай” складаюць абаюдныя прызнанні ў каханні двух маладых людзей, пшчотныя параўнанні чалавека з прадметамі, з’явамі жывой і нежывой прыроды. На першы погляд, здаецца, што гэта старазапаветная кніга ўвогуле пазбаўлена не толькі прыкмет філасофскай думкі, але і выразнай рэлігійнасці. Аднак ўсе асаблівасці біблейскіх кананічных твораў становяцца бачнымі пасля прачытання “Найвышэйшай песні Саламонавай” цалкам. Справа ў тым, што філасафічнасць выказаннаў, мыслення герояў твора раскрываецца па меры таго, як прытчавы апавед набліжаецца да сваёй лагічнай развязкі. Да гэтага ж моманту ўсе думкі наконт прызначэння чалавека, быцця, законаў сусвету, вечных ісцін папросту ўмела зашыфраваны аўтарам кнігі ў структуру твора і выяўляюцца толькі ў падтэксце. Па сутнасці мы назіраем досыць распаўсюджаную ў рэлігійнай літаратуры новага этапу з’яву “рэбуснай будовы” твора, яго зместу. Яна бярэ за аснову загадкавае выкладу нейкага аднаго пастулата, падзяляючы яго на асобныя сэнсавыя часткі і размячваючы іх у розных пунктах тэксту. Гэтым спосабам выкладу асноўных філасофскіх думак і тлумачыцца сам факт перыядычных паўтораў досыць вялікіх, здавалася б нязначных з сэнсавага боку, момантаў. Так, напрыклад, кожны з васьмі раздзелаў старазапаветнай кнігі “Найвышэйшая песня Саламонава” абавязкова змяшчае разгорнутыя параўнанні цела чалавека з рознымі аб’ектамі рэчаіснасці, якія характарызуюцца ідэнтычнасцю паўтарэння. Для прыкладу ўзгадаем адно з такіх апісанняў: *Якая прыгожая ты, каханая, прыгожая ты! Вочы твае – галубіцы пад кудзеркамі тваімі; твае валасы – нібы козак чародка, што збягае з гор Галаадскіх, твае зубы – як стрыжаныя авечкі, што з купалні выходзяць, кожная з іх прывяла дваінятак, і няма сярод іх бясплоднай; як чырвоная стужка – губы твае, і любасныя твае вусны; як палавінкі граната – шчочкі твае пад кудзеркамі тваімі; як Давідава вежа – шыя твая, узнесеная ўгору, тысячай шчытоў увешаная, а ўсе шчыты – дужых. Грудзі твае – як дваіняткі юнае сарны, пасуцца яны між ліляямі.* [1, с. 28]

Галоўным філасофскім пытаннем, якое падрабязна разглядаецца ў творы, становіцца *катэгорыя кахання*. Яна ў “Найвышэйшай песні Саламонавай” з’яўляецца тым стрыжнёвым канцэптам, вакол якога разгортваецца ўсё дзеянне кнігі. Прытчавы характар гэтага твора, алегарычнасць апаведу, напластаванне ёмістых рэлігійна-філасофскіх тэзісаў прызвана раскрыць ці хаця б наблізіць чытача да асэнсавання ўсіх аспектаў, супярэчнасцей падобнага пачуцця. Менавіта ў гэтым мы і бачым дамінаванне экзістэнцыяльных метадаў пазнання сусвету, што выразна праявілася ў канцы твора: *Адчыніла каханаму я, а каханы пайшоў, не вярнуўся. Душа мая ўпала ад слоў ягоных; я шукала яго, не знайшла, я клікала – ён не адказаў. Спаткалі мяне дazorцы, што абыходзілі горад; паранілі мяне, набілі мяне; dazorцы сцен гарадскіх сарвалі з мяне маё покрыва ... я знемагла ад кахання.* [1, с. 34] У алегарычнай форме размяжоўваюцца два адрозныя бакі аднаго паняцця: каханне сапраўднае і ўяўнае, з перавагай першага над апошнім.

Бачна, што “Найвышэйшая песня Саламонава” з’яўляецца выразным прыкладам біблейскай прытчавай літаратуры, у якім сінтэзаваны два філасофскія метады пазнання сусвету: стаіцызм і экзістэнцыялізм.

Літаратура:

1. Сёмуха, В. Найвышэйшая песня Саламонава / В. Сёмуха. Мн.: “Мастацкая літаратура”, 1994. – 77 с.

СРАВНИТЕЛЬНАЯ ХАРАКТЕРИСТИКА ЛЕКСИЧЕСКИХ НОРМ АМЕРИКАНСКОЙ И БРИТАНСКОЙ ВЕРСИЙ АНГЛИЙСКОГО ЯЗЫКА

Могильченко А.В.,

студентка 3 курса УО «ВГУ им. П.М. Машерова», г. Витебск, Республика Беларусь

Научный руководитель – Попалова О.В., преподаватель

Современный британский язык неоднороден и далек от классического английского, существовавшего 3 века назад. Внутри британского варианта выделяются три языковых типа: консервативный английский (conservative - язык королевской семьи и парламента), принятый стандарт (received pronunciation, RP - язык СМИ, его еще называют BBC English) и продвинутый английский (advanced - язык молодежи). Последний тип - самый подвижный. Язык образованного населения Лондона и юго-востока Англии со временем приобрел статус национального стандарта. Его основу составляет "правильный английский" - язык лучших частных школ (Eton, Winchester, Harrow, Rugby) и университетов (Oxford, Cambridge). Это и есть тот классический, литературный английский, который является базой любого курса английского языка в лингвистических школах для иностранцев.

Американский английский берет свое начало в 17 веке на территории нынешнего штата Виргиния. Он образовался посредством смешения различных диалектов, акцентов и заимствования многих новых слов из других языков (языка коренных жителей – индейцев; приезжих итальянцев, испанцев, немцев и т.д.)[2].

Иногда слова, употребляемые в разных версиях языка по-разному, приводят к забавным ситуациям. Фразу "I got a flat" англичане поймут как "Я приобрел квартиру". В тоже время из уст американца это прозвучит менее радостно: "У меня спустило колесо". Слово «flat» в данном случае подразумевает «flattire», то есть "плоская автопокрышка".

Аналогичным образом слово «pavement» в Великобритании означает тротуар, а в США имеет практически противоположное значение - мостовая, то есть проезжая часть. Можно предположить, в какое заблуждение может ввести англичанина дорожный знак с использованием этого слова, если действие происходит в США. Например, объявление: "Don't step on the pavement!" англичанин поймет как: "Не ходите по тротуару!"[3]

Особенностью современного разговорного языка американцев является обозначение класса предметов или явлений одним из слов этого класса. Это явление в языке называется синекдохой (обозначение целого по части). Так американцы всех пернатых хищников называют «hawks», то есть «ястребы». Также было отмечено употребление слова bug – «клоп» в качестве обозначения всех вообще жуков и слова ripe – «сосна» в значении «ель». Есть еще одна распространенная сфера английской лексики, которая в последнее время активно проникает в литературу и кино – это американский сленг. В недавнем прошлом сленговыми являлись такие ныне распространенные слова и выражения, как «of course, to take part, to get up, lunch». Особо следует сказать о выражении, которое в последнее время входит во все школьные учебники английского языка, являясь по происхождению американской сленговой идиомой. Это выражение «OK», разговорная аббревиатура словосочетания «all correct» («все правильно»). М. А. Голденков перечисляет следующие значения этого слова: «Пожалуйста» (ответ на выражение благодарности); «здоров» (в ответ на вопрос типа «How are you?»); «правильно»; «все в порядке»; «хорошо» (синоним «all right»)[1].

Также существует отдельная категория слов – американизмы. В основном термин "американизм" относится к неологизмам, возникшим благодаря уникальным культурным, политическим или экономическим процессам в США. Такие слова и выражения не имеют прямых аналогов в других версиях английского языка. Например: dixiecrat – демократ из южного штата, squaw-man – белый, женатый на индианке, rollingcountry – холмистая местность.

Другой вариант американизмов – это слова и выражения, которые в США приобрели другое значение. К ним можно отнести следующие примеры: block – городской квартал (а не "здание"), market – магазин (а не "рынок"), corn – кукуруза (а не "пшеница").

Еще один вид американизмов противоположен неологизмам. Это те слова, которые пришли в Америку еще с колонистами и сохранились в обиходе до наших дней. При этом в самой Великобритании они стали архаизмами: fall – осень (вместо autumn), tardy – в значении запоздалый[3].

Разница между американским и британским вариантом английского языка весьма существенна. И с каждым годом различий между ними насчитывается все больше.

Литература:

1. Голденков М.А. Осторожно! HotDog!: Современный активный English. – 2-е изд., испр. и доп. – М.: ЧеРо; При участии изд-ва «Юрайт», 2000. – 271 с.: ил.
2. Комаров, А.Н. Основные лексические и грамматические различия между британским и американским вариантом английского языка [Электронный ресурс] / А.Н. Комаров. – Москва, 2001. – Режим доступа: [HTTP://WWW.HOMEENGLISH.RU/ARTICLESOSNOVN.HTM](http://www.homeenglish.ru/articlesosnovn.htm). Дата доступа: 21.01.2012.
3. Евдокимов М.С., Шлеев Г.М. Краткий справочник американско-британских соответствий. – М.: Флинта, 2000. – 96 с.

РОЛЬ САМОСТОЯТЕЛЬНОЙ РАБОТЫ СТУДЕНТОВ В ПРОЦЕССЕ ОВЛАДЕНИЯ ИНОСТРАННЫМ ЯЗЫКОМ НА НЕЯЗЫКОВЫХ ФАКУЛЬТЕТАХ

Незнамова А.В.,

студентка 2 курса УО «ВГУ им. П.М. Машерова», г. Витебск, Республика Беларусь

Научный руководитель – Грушова Л.Д., канд. пед. наук, доцент

На современном этапе развития общества главной целью высших учебных заведений является подготовка образованных специалистов, имеющих общекультурный и профессиональный уровень, способных самостоятельно развивать и совершенствовать свои знания и творчески использовать их на практике в будущей профессиональной деятельности. В связи с этим, знание иностранного языка (ИЯ) становится неотъемлемой составляющей конкурентоспособности специалистов любой сферы деятельности.

Основной формой процесса овладения ИЯ является практическое занятие. Именно здесь происходит получение знаний по ИЯ, формирование умений и навыков использования их во всех видах речевой деятельности. Но, как известно, прочное овладение учебным материалом невозможно без формирования умений самостоятельной работы студентов (СРС) над языком.

Вопросу СРС в учебной деятельности по изучению ИЯ посвящен ряд научных исследований (М.В. Ляховский, А.С. Лурье, И.М. Головова, А.С. Кузьмина, Л.А. Лужных и др.). СРС по овладению ИЯ можно определить как вид учебной деятельности, который подразумевает процесс самостоятельного приобщения знаний, формирования иноязычных навыков и умений, и который управляется а) либо преподавателем через учебные материалы, памятки, опоры и т.д.; б) либо самим студентом через определенные цели работы. Очевидно, что возросшие объемы содержания обучения – с одной стороны, и достаточно ограниченная сетка часов – с другой стороны, предполагают увеличение доли самостоятельной работы студентов особенно на неязыковых факультетах.

Важным условием успешности учебно-познавательной деятельности студентов служит методика отбора преподавателем содержания учебного материала для СРС. Основными принципами СР выступают: минимизация уровня сложности и объема информации, согласованность содержания учебного материала с ранее усвоенной информацией, соответствие объема и уровня сложности учебной информации индивидуальным особенностям студентов, отведенному временному параметру, также обеспечение преемственности в формах и методах организации СР [1, с. 35-36].

Задача преподавателя обеспечить студентов *базовыми умениями и навыками* (работа над лексическим и грамматическим материалом, с общими и специальными словарями, перевода и изложение основных фактов содержания текстов), *способами и приемами их использования в практической деятельности* (реферирование и аннотирование текстов, поиск и обмен информацией, подготовки докладов для конференций на ИЯ).

СРС может осуществляться: 1) во время аудиторных занятий под руководством преподавателя; 2) во внеурочное время при выполнении студентами заданий учебного и творческого характера; 3) под контролем преподавателя в форме консультаций, зачетов и экзаменов. СРС может осуществляться в индивидуальной, парной и групповой формах.

Эффективность СРС зависит от соблюдения следующих условий: точной постановки целей и задач перед студента-

ми; учета индивидуально-психологических и личностных особенностей студентов; подбора материалов для СР с учетом интересов студентов; определения видов и форм контроля, критериев оценки.

В основе СР лежит психологическая теория деятельности, в развитие которой большой вклад внесли выдающиеся ученые психологи С.Л. Рубинштейн, А.Н. Леонтьев, Л.С. Выгодский. Составной частью этой теории является теория мотивации, которая позволяет осмысленно подходить к организации СРС. Согласно этой теории можно выделить ведущие и дополнительные мотивы деятельности. Так, в качестве ведущих мотивов учебно-познавательной деятельности выделяют познавательный интерес (к знаниям) и профессиональный (желание в совершенстве овладеть будущей специальностью) [2]. Но преобладающими мотивами СРС являются *дополнительные*: необходимость сдачи зачета, экзамена.

От силы мотива зависит интенсивность деятельности. В организации СРС важно использовать *метод проектов*, который предполагает совокупность учебно-познавательных приемов и активную поисковую деятельность. По мнению П.И. Пидкасистного, «систематическое привлечение обучающихся к самостоятельной познавательной работе способствует обогащению их опыта самообразовательной деятельности и создает предпосылки для возникновения потребности в самообразовании» [3, с. 284].

Таким образом, одной из наиболее продуктивных форм учебной деятельности является СРС. Она требует значительных усилий со стороны преподавателя и способствует формированию самообразовательной компетенции будущего специалиста.

Литература:

1. Педагогические основы самостоятельной работы студентов : Пособие для преподавателей и студентов / Под общ. Ред. О.Л. Жук. – Минск : РИВШ, 2005. – 112с.
2. Рубинштейн, С.Л. Основы общей психологии / С.Л. Рубинштейн. СПб.: Питер. – 2001. – 720с.
3. Пидкасистный, П.И. Психолого-дидактический справочник преподавателя высшей школы / П.И. Пидкасистный, Л.М. Фридман, М.Г. Гарунов. – М.: Педагогическое общество России, 1999. – 354с.

МАРИЯ СТЮАРТ: «РОЛЬ КОРОЛЕВЫ» ИЛИ НЕПРИМИРИМЫЕ СОЦИАЛЬНЫЕ ПРОТИВОРЕЧИЯ ЖИЗНИ

Остапчук К.А.,

студентка 3 курса УО «ВГУ им. П.М. Машерова», г. Витебск, Республика Беларусь

В своем творчестве Стефан Цвейг неутомимо исследовал психологию и дух человека, измеряя глубины и пропасти души. Его всегда привлекали действительно крупные исторические личности – великие художники, первооткрыватели, выдающиеся политики, получившие признание авантюристы или правители, оставившие добрый или, напротив, недобрый след в памяти поколений. Актуальность выбранной темы обусловлена тем, что Стефан Цвейг принадлежал к тому числу писателей, для которых человек является главным объектом исследования, а одна из важнейших задач - это раскрытие и изображение его духовного мира. Человек с его страхами, эмоциями, чувствами, поступками – тема, которая во все времена интересовала людей, интересует нас и сегодня. Целью нашей работы стало раскрытие процесса творческого становления Стефана Цвейга и вопрос об истоках и условиях развития жанра художественной биографии в книге «Мария Стюарт».

Среди художественных произведений различных жанров «Мария Стюарт» было первое произведение, тяготевшее к научно-биографическому исследованию незаурядной и крайне сложной личности. Писатель сумел понять переломную в истории Англии эпоху и показать жизнь своей героини, учитывая связь личных моментов с историческим процессом в целом. События современной жизни он воспринимал на фоне истории. Свои представления о роли личности в общественной жизни С. Цвейг переносил в прошлое, понимая насколько "несвободны" были исторические деятели, чье поведение определялось совокупностью обстоятельств, противодействием враждебных сил, неотвратимостью исторического движения и борьбой народов за свое освобождение. Именно этот сдвиг понятий в сознании С. Цвейга сказался сильнейшим образом в его интерпретации романтической, яркой, загадочной, противоречивой жизни Марии Стюарт. «Тайну» неожиданных поворотов в судьбе Марии Стюарт он стремился разгадать на основе ранее не учитывающихся им закономерностей социального и исторического развития Англии во второй половине XVI века. Мария Стюарт была человеком той эпохи - со всеми противоречиями и крайностями, которые отразились на ее характере [1, с. 99].

Как и прежде, С. Цвейг стремится к органичному сочетанию документально точного описания событий из жизни своей героини с психологическими предположениями и догадками. Автор убедительно и колоритно изображает Марию Стюарт. С. Цвейг, следуя за течением событий, поочередно переносит акцент на различные стороны ее характера. Он как бы поворачивает его разными гранями к читателю. Четыре поворота – и четыре основных грани отчетливо обозначают этот объемный характер. Мы видим, как она переходит от увлечений к разочарованиям, как из мечтательной девушки она превращается в величественную женщину, как неограниченная власть прививает ей вкус к необузданности побуждений. Нельзя отрицать, что С. Цвейг в целом правильно угадал причину того раздвоения в душе Марии Стюарт, которое послужило одной из причин ее трагической смерти. Она не умеет обуздывать свои порывы, симпатии, антипатии, субъективные влечения. В этом видится С. Цвейгу едва ли не главная причина трагедии: королева по рождению и по убеждениям, Мария Стюарт в действительности по своей натуре не является прирожденной интриганкой и не обладает навыками изворотливой, хитрой, дальновидной политической деятельницы [2, с. 18]. В понимании С. Цвейга она, прежде всего женщина, глубоко чувствующая и живущая именно чувствами, а не политическими расчетами. Она создана не для престола, а для семейного счастья. И как женщина, она не может жить, не играя ту или иную роль, не пробуждая в окружающих преклонения и восхищения.

Писатель видел и изображал своих персонажей в единстве внутреннего и реального мира, но это единство разрушалось противоречиями социальной среды, скрытыми конфликтами личности и общества. С. Цвейг на основе домысла, опираясь на достоверность психологического анализа, стремился раскрыть некую тайну внутренней жизни героини. Тем самым он, как ему казалось, получал надежное основание для объяснения драматизма и трагизма социального положения, преодоления инерции равнодушия. Стефан Цвейг самыми различными средствами стремился разбудить активность читательской мысли и воображения, чтобы вовлечь людей в процесс осмысления уроков истории.

Литература:

1. Сучков, Б.Л. Лики времени : в 2 т. / Б.Л. Сучков. – М. : Советская музыка, 1976. – т. 1 : Сучков, Б.Л. Лики времени : статьи о писателях и лит. процессе / Сучков, Б.Л. – 1976. – 347 с.
2. Цвейг, Ст. Мария Стюарт / Перевод – Гальперина. – Москва : Художественная литература, 1991. – 335 с.

**УНИВЕРСАЛЬНОЕ И СПЕЦИФИЧЕСКОЕ
В СОСТАВЕ ПАРЕМИОЛОГИЧЕСКИХ ЕДИНИЦ АНГЛИЙСКОГО ЯЗЫКА**

Петрушевская Ю.А.,

студент второй ступени высшего образования УО «МГУ им. А.А. Кулешова», г. Могилев, Республика Беларусь
Научный руководитель – Иванов Е.Е., канд. филол. наук, доцент

Проблемой происхождения пословиц занимались русские и английские ученые – лингвисты и фольклористы. Наибольший вклад в изучение происхождения и генетической классификации пословиц принадлежит В.П. Жукову, А.В. Кунину, Ю.М. Соколову, Р. Райдауту, К. Уиттингу и др.

Английский язык имеет очень богатый пословичный фонд, который состоит из единиц, имеющих самое разное происхождение, и представляет собой в этом смысле весьма показательный пример симбиоза национального и универсального в паремиологии. Так, А.В. Кунин подразделяет английские пословицы по их происхождению на исконно английские (национальные) и заимствованные, в том числе и универсальные паремиологические единицы, использующиеся во многих языках [1, с. 250].

Целью исследования является выявление универсального и специфического в системе паремиологических единиц английского языка.

Фактическим материалом послужили пословицы из «Толкового словаря английских пословиц» (1997) Р. Райдаута, К. Уиттинга, в котором собрано и описано 800 наиболее известных пословиц, широко употребительных в современном английском языке [2].

В результате исследования выявлено следующее.

К исконно английским (национальным) пословицам относятся паремии, авторы которых неизвестны, и которые связаны с традициями, обычаями английского народа, а также с историческими фактами: *In for a penny, in for a pound* [2, 342] – ‘Поставил пени, поставь и фунт’; *As well be hanged for a sheep as for a lamb (as a lamb)* [2, 22] – ‘Все равно, за что быть повешенным – за овцу или ягненка’.

Также к национальным английским пословицам относят изречения известных и выдающихся английских деятелей, писателей, поэтов, вошедшие в речевой обиход англичан и ставшие пословицами, выражающими народную мысль. В первую очередь – это «шекспиризмы»: *Discretion is the better part of valour* [2, 117] – ‘Осторожность – лучшая часть доблести’; *Cowards die many times before their deaths* [2, 95] – ‘Труссы умирают много раз до своей смерти’. Помимо Шекспира это еще и Джеффри Чосер (*Murder will out* [2, 477] – Убийство выйдет наружу), Джон Милтон (*They also serve who only stand and wait* [2, 672] – ‘Те, что стоят и ждут – те служат тоже’), Бен Джонсон (*Marriage is a lottery* [2, 450] – ‘Женитьба – это лотерея’) и др.

Заимствованными пословицами считаются прежде всего паремии, попавшие в английский язык в разное время из других языков и широко представленные в словаре: из латинского (*Familiarity breeds contempt* [2, 203] – ‘Фамильярность порождает пренебрежение’), французского (*Cherchez la femme* [2, 80] – ‘Ищите женщину’), немецкого (*Speech is silver, silence is golden* [2, 613] – ‘Слово – серебро, молчание – золото’) и др. Однако, как отмечает А.В. Кунин, «следует проявлять большую осторожность при установлении факта заимствования того или иного оборота, так как параллельное существование в различных языках одного и того же выражения может не иметь никакого отношения к заимствованию, а объясняется, например, общностью общественно-политических условий жизни народов, общностью обычаев, традиций, элементов народной мудрости, языковым родством, сходством исторического опыта. Такие параллели объясняются часто происхождением из одного общего источника, в таком случае ни о каком заимствовании речи не идет» [1, с. 284].

Среди заимствований есть ряд таких пословиц, которые широко употребляются одновременно в нескольких языках и восходят к очень древним источникам. Такие пословицы можно назвать паремиологическими универсалиями.

К таким универсалиям относятся прежде всего библеизмы. Число библейских выражений и оборотов в английском языке очень велико, и данный словарь не является исключением: *A tree is known by its fruit* – ‘Древо познается по плоду своему’ (Матфей, 13, 33; Лука, 6, 44).

Большое число универсалий из числа английских пословиц восходит к античной мифологии и литературе: *Man proposes. God disposes* [2, 443] – ‘Человек предполагает, а Бог располагает’ (пословица встречается в латинском, французском, немецком, русском, белорусском и многих других европейских языках [3]).

Практическая значимость данного исследования заключается в возможности применения его результатов в процессе преподавания фразеологии английского языка, типологии английского и родного языков, а также основ межкультурной коммуникации студентам лингвистических специальностей университетов.

Литература:

1. Кунин, А.В. Курс фразеологии современного английского языка: учеб. пособие для ин-тов и фак-тов иностр. языков / А.В. Кунин. – 3-е изд., стереотип. – Дубна: Феликс+, 2005. – 488 с.
2. Райдаут, Р. Толковый словарь английских пословиц / Р. Райдаут, К. Уиттинг. – СПб.: Лань, 1997. – 256 с.
3. Proverbia et dicta: шасцімоўны слоўнік прыказак, прымавак і крылатых слоў / Н.А. Ганчарова, Л.Г. Калядка, І.М. Шчарбакова і інш.; пад рэд. Н.А. Ганчаровай. – Мінск: Універсітэцкае, 1993. – 255 с.

ИНДУЛЬГЕНЦИИ МАРТИНА ЛЮТЕРА ПРОТИВ ЦЕРКВИ

Погребец А.С.,
студентка 3 курса УО «ВГУ им. П.М. Машерова», г. Витебск, Республика Беларусь

Цель данной работы – выявить влияние реформаторской деятельности Лютера на формирование общественного сознания. В канун праздника Всех Святых, 31 октября 1517 года, когда люди шли из церкви, они уже могли воочию прочесть знаменитые 95 тезисов богослова Мартина Лютера. Они тщательно устанавливали различие между "истинным значением папского отпущения грехов" и произволом "проповедника, продающего индульгенции". Тезисы оспаривают права папы по распределению "Сокровища Церкви", так как «истинным сокровищем Церкви является Евангелие Слова и Милости Божией» [1, с. 49]. На многих тезисы произвели глубокое впечатление. Все радовались тому, что на немецкой земле нашелся такой смелый человек, который решился противостоять широко распространившейся неправде. В тезисах указывается на то, что всякая раздача каких бы то ни было индульгенций, без предшествующего ей покаяния, противна христианскому учению, ибо папское отпущение грехов имеет значение не само по себе, а лишь настолько, насколько оно возвещает о великой милости Божией. Это был первый шаг великого реформатора.

Вначале дело приняло вид простого богословского состязания: Тецель поднял своих сторонников, и тотчас же появилось несколько опровержений на тезисы Лютера, на которые реформатор не замедлил ответить. Однако эта литературная война ученых богословов способствовала тому, что вопрос, поднятый Лютером, не утих, а еще в большей степени привлек к себе огромное внимание. Сам Лютер не осознавал значения своего шага, преимущественно занятый исследованием научной сути возникшего спора, его богословским обоснованием. Да и в самом Риме, где властвовал тогда либеральный папа Лев X, весь этот эпизод первоначально не произвел особенно сильного впечатления. Только спустя некоторое время, ради того, чтобы не поощрять опасное свободомыслие, один из служащих при папе, Сильвестр Маззолини-да-Приерио, выпустил в свет опровержение лютеровых тезисов. Затем, в связи с тем, что полемика вокруг них не утихла, решили послать на аугсбургский сейм кардинала Фому Био Гаэтана, знатока схоластических творений Фомы Аквинского, и ему поручили важное дело: напрочь искоренить неприемлемую новую ересь.

Папский легат думал встретить в Лютере человека, который будет весьма признателен за то, что его выпутывают из этого неловкого положения, а потому и предложили ему изменить некоторые его положения и прямо пояснил, что тут дело идет только о том, чтобы подписать под ними шесть букв: *tevoco* (отрекаюсь)... И как же он был изумлен и разгневан, когда, вместо этого, Лютер стал подтверждать свои положения цитатами из Св. Писания и Отцов Церкви. На убеждения Лютера потребовались три аудиенции: "Ну, нет, с этой бестией так легко не поладишь! Он пронизателен и голова работает у него исправно!" – вот какое впечатление вынес кардинал из своей беседы с Лютером. Последняя аудиенция, при упорстве, которое Лютер обнаружил, окончилась весьма неприязненно, Лютер предпочел тайком уехать из Аугсбурга и 31 октября 1518 года вернулся обратно в большой торговый город Виттенберг. Лютеру самому приходилось решать, поведет ли он далее то движение, которое началось со времени обнародования им его тезисов. Он был увлечен водоворотом общего движения, вызванного его сочинениями. То, что открылось перед ним, как «одна из истин христианской веры» [2, с. 129], и побудило забыть обо всех предосторожностях, обо всех расчетах: надо было во что бы то ни стало продолжать ту борьбу, в которой уже стал принимать живое участие и народ, и довести эту борьбу до конца.

Благодаря деятельности Мартина Лютера был дан мощный толчок к подъему всех революционных сил общества. Важным было то, что Лютер провозгласил идею независимости светского государства от католической церкви.

Литература:

1. Соловьев, И.П. Непобежденный еретик / И.П. Соловьев. – Москва, 1984. – 315 с.
2. Гобри, И. Великие реформаторы. / И. Гобри. – Москва : Молодая гвардия, 2000. – 308 с.

ТОПОНИМИЧЕСКИЕ ЗНАНИЯ НОВОПОЛОЦКИХ СТАРШЕКЛАССНИКОВ

Редькина И.В.,
студентка 5 курса УО «ВГУ им. П.М. Машерова», г. Витебск, Республика Беларусь
Научный руководитель – Генкин В.М., канд. филол. наук, доцент

Активный словарный запас является важным показателем эрудированности, интеллигентности человека. Важная составляющая современного лексикона, причем как общезыкового, так и индивидуально-речевого, – имена собственные. Объем усвоенных топонимических знаний свидетельствует о широте кругозора, поскольку топонимы обладают не обобщенным лексическим, а индивидуально-энциклопедическим значением.

Целью исследования было определение уровня топонимических знаний учащихся старших классов и выявление путей и способов приобретения этих знаний. **Материал** получен в результате анкетирования учащихся выпускных классов и учителей гимназии № 1 г. Новополоцка.

Анализ показал, что по большинству позиций знания старшекласников неглубоки, а по отдельным и вовсе неудовлетворительны. Единственный вопрос, который практически не вызвал затруднений у анкетирруемых, – это вопрос о происхождении названия *Новополоцк*, что обусловлено прозрачностью ойконима. История появления ойконима, в частности выбор между названиями *Нефтеград* и *Новополоцк*, знакома немногим.

Значительные трудности возникли при объяснении внутригородских названий. Оказалось, что многие старшекласники не могут не только объяснить этимологию топонимов, но и перечислить новополоцкие улицы, хотя их в городе всего 14. При строительстве города были снесены две деревни, и в честь одной из них названа улица *Слободская*. С историей данного названия знакомы 58% респондентов. Память о второй деревне *Банонь* сохранилась лишь в неофициальном внутригородском названии: *банонским* называют дом по улице Молодёжной, куда были заселены немногочисленные жители этой деревни, на момент заселения в основном люди пожилого возраста и к нынешнему времени в большинстве умершие. История данного названия школьникам незнакома, хотя, как показал опрос, им более известны как раз неофициальные внутригородские названия. Анкетирруемые указали два наиболее значимых, по их мнению, критерия, по которым именуются районы города: 1) в соответствии с расположенными вблизи магазинами и торговыми центрами; 2) в соответствии с расположенными вблизи достопримечательностями и постройками города. Большинство школьников назвали три района (*Больничный городок*, *Хутора*, *Китайка*) и смогли объяснить происхождение этих урбанонимов. «Хуторами» прозваны три дома, расположенные один за другим. Это наименование взято в связи с прямым значением слова *хутор*, так как дома находятся далеко

от центра города, построены в виде полукруга и являются относительно замкнутыми. Имеется также и другое название этого района «Эски», от буквы «С» по сходству формы расположения дома. Второй вариант названия оказался известным только 31% респондентов.

Среди способов получения знаний в области топонимики школьники выделили следующие: различные кинопросмотры (документальный фильм о городе «Улица без конца»), репортажи по местному телеканалу, классные часы, посещение музеев города, различных фотовыставок. Самыми интересными для школьников стали классные часы, посещение выставок и кинопросмотры. Два ученика отметили, что, занимаясь в кружке спортивного ориентирования и туризма при Центре внешкольной работы, они получают немало подобной информации.

Среди общего количества преподаваемых предметов, гимназисты выделили те, на которых они получают или могут получать топонимические знания. Это география, история и русский язык. Причём для школьников каждый из этих предметов интересен в различной степени: географию выделили 24%, историю 41%, русский язык 35%. В числе прочих старшеклассникам был задан вопрос: хотели ли бы вы получать топонимические знания на уроках в школе (но в небольшом количестве), либо получать их систематизировано и полно, посещая школьный кружок или факультатив? Ответы получились такими: 2% учеников выразили своё безразличие, 50 % хотели бы получать знания лишь на уроке, а 48% – посещать кружок или факультатив.

Учителя отметили следующие проблемы при формировании топонимических знаний:

- недостаточное количество времени урока для изучения топонимики, из-за чего приходится касаться данного материала лишь вскользь;
- нехватку специализированной материально-технической базы для проведения занятий по топонимике (и ономастике в целом);
- направленность на изучение профильных предметов, особенно в старшем звене. Проводимые факультативы по предметам часто основываются на повышении общей грамотности учащихся, ставят целью оказать помощь отстающим в изучении программного материала, подготовить к школьным экзаменам и централизованному тестированию.

ТРИЕДИНСТВО ПРЕКРАСНОГО: МЕТОДИКА ИЗУЧЕНИЯ ФРАНЦУЗСКОГО ЯЗЫКА

Рипянчина В.Ю.,
студентка УО «ВГУ им. П.М. Машерова», г. Витебск, Республика Беларусь

«Сокровище жизни неисчерпаемо, но знать его может только сердце поэта».
Ошо

Основное назначение любого искусства – научить любить.

Через любовь мы постигаем великие истины: мир спасет Любовь через искусство, проявлением которого является Красота. А все, что красиво – поэтично: это и живопись, и музыка, и поэтическое слово.

Редчайший в своем роде, литературный клуб «Rendez-vous avec la poésie française» был образован в 1991 году при кафедре иностранных языков Витебского государственного университета имени П.М. Машерова под руководством старшего преподавателя французского языка Сержантовой Натальи Георгиевны, ставший лауреатом специального Президентского фонда РБ по социальной поддержке одаренных учащихся и студентов.

В процессе творческого сотрудничества участники литературного клуба выпустили своими усилиями 5 сборников переводов французской классики, которые стали основой общего сборника их совместного труда «Французская поэзия в переводах студентов Витебского государственного университета им. П.М. Машерова», а «Маленькие поэмы в прозе Шарля Бодлера в переводах студентов ВГУ им. П.М. Машерова» – логическим продолжением их совместной работы над французской классикой.

Методика изучения французского языка данного творческого объединения заключается в постижении триединства Прекрасного. В качестве основных образующих элементов триединства выступают - слово, музыка, живопись. Благодаря им происходит развитие духовного «Я» и самосовершенствование.

Участники литературного клуба изучают известнейшие всемирные произведения таких французских классиков разных эпох, как Шарль Бодлер (XIX век), Антуан де Сент-Экзюпери (XX век), Эрик Эммануэль Шмитт (XXI век) и др.

Одна из ведущих ролей в методике изучения французского языка принадлежит именно самой поэзии.

Источником поэзии выступает глубокое ощущение невыразимого, а ее родником-красота.

Все, что заставляет трепетать нашу душу – поэзия.

Когда власть ведет человека к высокомерию, поэзия напоминает ему о его ограничениях. Когда власть сужает сферы интересов человека, поэзия напоминает ему богатство и разнообразие жизни. Когда власть развращает, поэзия очищает.

Поэзия – есть не что иное, как отражение многоликого Слова в многогранном зеркале Любви. Ее по праву можно считать высшим родом искусства.

В поэзии отражено все умение выражать замечательные мысли при помощи прекрасных слов. Ее простота – необходимое условие Прекрасного.

Что касается самой поэзии, участники «Rendez-vous» знакомятся с творчеством таких мастеров поэзии, как Поль Верлен, Шарль Бодлер, Стефан Малларме, Артюр Рембо, Гийом Аполлинер, Поль Элюар, Жак Превьер и др.

Уникальным явлением являются переводы французской классики, сделанные студентами-неспециалистами факультета белорусской и русской филологии, художественно – графического и исторического факультетов. Благодаря поэтическим переводам членов нашего литературного клуба поэзии французских классиков на русский, белорусский язык происходит взаимодействие и проникновение трех культур великих народов: французской, русской и белорусской.

Высокую оценку в области перевода французской классики на белорусский язык, данную учеными – лингвистами, заслужил Дединкин Александр Леонидович, нынешний кандидат исторических наук и доцент кафедры истории Беларуси ВГУ им. Машерова, ставший победителем областного конкурса чтецов французской поэзии в городе Витебске, проводимого Посольством Франции в РБ.

Лауреатами поэтического конкурса стали все три члена творческого объединения «Литературный клуб «Рандеву с французской поэзией»: Дединкин Александр за «Разбитую вазу» Сюлли Прюдома, Шантарович Анна за «Барбару» Жака Превра, Быкова Татьяна за исполнение под гитару «Песни осени» Поля Верлена.

Первооткрывателем переводов французской классики является Колбанов Сергей.

Особой оценки заслуживают Новосельцева Анна, сделавшая «чудоуны пераклады на беларускай мове», и Карпекин Константин, полностью освоивший Бодлера.

Немаловажное значение в изучении французского языка имеет музыка. Как говорил Гетте «величие искусства яснее всего проявляется в музыке». Она выступает единственным универсальным языком человечества, который не надо переводить, на нем душа говорит с душой. Именно музыка побуждает нас красноречиво мыслить.

Особой оценки заслуживают участники литературного клуба, показавшие себя в музыкальных интерпретациях: Осипчук Вадим «Закаты» Поля Верлена, Быкова Татьяна «Осенняя песня» Поля Верлена, Матросов Дмитрий – автор оркестровой музыки «Плачется в моем сердце» Поля Верлена, «Покаяние художника» и «Благодеяние луны» Шарля Бодлера. Эстафету своих предшественников перенимают новые участники творческого объединения, так как известно, что успех одного отважного человека всегда побуждает к рвению и мужеству целое поколение.

Музыка воодушевляет весь мир, снабжает душу крыльями, способствует полету воображения. Она же придает жизнь и гармонию всему существующему. Музыку также называют воплощением всего Прекрасного и всего Возвышенного.

Отдельное внимание сосредоточено на живописи, так как искусство живописи есть не что иное, как искусство выражения невидимого через видимое. В живописи мир красок противостоит миру смыслов.

На «стекла вечности» литературного клуба «легло дыхание и тепло» следующих его участников: Тюфтовой Ольги, Михлюк Екатерины, Чертилина Сергея, Акуленок Елены – оставивших о себе воспоминания своими живописно – графическими работами по любимейшим произведениям французской классики.

Главная задача творческого объединения состоит в том, чтобы не утратить связь-веревочку с миром творчества французских классиков и будущих поколений, а также в том, чтобы донести молодому поколению проблемные стороны жизни и пути их решения, помочь раскрыть творческий и интеллектуальный потенциал через познание Прекрасного. Постоянная работа над собой помогает добиться человеку высот не только в жизни, но и внутри себя. А постигнуть себя можно лишь через призму Прекрасного – это то, что мгновенно откладывается в нашем подсознании. Очищение души возможно лишь через познание Прекрасного, то есть поэзии. Именно это постигают члены литературного клуба «Rendez-vous» на своих занятиях, после чего у каждого возникает непреодолимое желание творить, раскрывать уже свою душу и свои чувства, помогать постигать красоту слова другим людям.

Студенты, делая художественные переводы французских авторов на русский и белорусский языки, не только передают смысл, заложенный автором в оригинале, но и пропускают все эмоции и настроения через свое сердце и душу, передавая собственные видения оригинала, а также пишут картины по любимейшим произведениям, сочиняют прекрасную музыку.

Участники «Rendez-vous» смогли увлечься художественным переводом стихотворений и прозы, что стало одним из важнейших приемов обучения иностранному языку. А также перевод помог обучаемым проявить свои скрытые таланты в овладении поэтической реальностью, усовершенствовать свои знания языка, соприкоснуться с удивительными тайнами Прекрасного через триединство – поэзию, музыку, живопись.

Постижение поэзии, изучение и совершенствование языка через поэзию – пример для тех, кто мыслит шире своих горизонтов, одаривая нас светлом и теплом.

Главной заслугой творческого объединения является пробуждение способности видеть Прекрасное, а это в свою очередь невозможно без «ношения» Прекрасного внутри себя.

АНТРАПАМОРФНЫЯ НАЗОЎНІКІ Ў БЕЛАРУСКАЙ МОВЕ

Саўлевіч К.П.,

студэнтка 5 курса УА “ВДУ імя П.М. Машэрава”, г. Віцебск, Рэспубліка Беларусь

Навуковы кіраўнік – Арыямёнак Г.А., канд. філал. навук, дацэнт

Са старажытнасці чалавек пачаў утвараць намінацыі, параўноўваючы шматлікія з’явы і рэчы з сабой, праецыруючы іх на сябе, пераносзячы адпаведныя характарыстыкі і прыкметы з сябе на аб’екты жывой і нежывой прыроды, прадметы, якія акружалі яго. У выніку гэтага ўтварылася антрапаморфная лексіка (ад грэч. *anthropos* – чалавек, *morphe* – форма).

Як адзначаў В.Д. Старычонок, “надзяленне чалавечымі рысамі і якасцямі прадметаў, жывой і нежывой прыроды ... узыходзіць да старажытных рэлігійных уяўленняў, традыцый тагачасных людзей, іх веры ў магічную сілу слова, яго здольнасць непасрэдным чынам уплываць на чалавека” [1, с. 18]. Даследчык называе адзін з найважнейшых фактараў развіцця антрапаморфнай лексікі – “старажытнае табу, як забарона ўжываць назвы жывёл у час палявання, іх замена сінонімамі і семантычнымі адпаведнікамі” [1, с. 18].

Антрапаморфныя назоўнікі – вельмі шматлікая і разнастайная група антрапаморфнай лексікі, якая ўвабрала ў сябе культуру, традыцыі, звычаі і абрады беларускага этнасу. Іх семантычная спецыфіка грунтуецца на выніках супастаўлення асноўнага і пераноснага значэння слоў. Так, слова *багач* ‘багаты чалавек’ з цягам часу набывае яшчэ адно значэнне – ‘свята ўвосень, якое святкуецца восьмага верасня’. Тут адбыўся перанос якасцей асобы на назву падзеі. Відавочна, свята звязана са зборам ураджаю: багач → чалавек з багатым ураджаем → багаты ўраджай → свята Багач.

Утварэнне антрапамарфізмаў адбывалася на аснове пераносу назваў асобы, частак цела, унутраных духоўных характарыстык, пачуццяў, стану, апрадмечанага дзеяння, уласцівых чалавеку, на прадметы жывой і нежывой прыроды, прадметы быту і абстрактныя паняцці. Напрыклад, лексемы маглі ўтварацца па мадэлі метанімічнага пераносу “частка цела чалавека → расліна”: слова *гарлянка* ‘травяністая расліна сямейства губакветных з прамым сцяблом і блакітнымі кветкамі’ акрамя змен у семантыцы зведала і словаўтваральны працэс (*горл-а* + суфікс *-янк-* → *гарлянка*). Перанос значэння адбыўся на падставе лекавых уласцівасцей расліны. Раней яе адварам лячылі боль у горле. У цюркізма *каравул* ‘варта’ адбылося пераасэнсаванне асноўнага значэння. Заклік на дапамогу ў выпадку небяспекі “*Каравул!*” стаў ужывацца ў функцыі выклічніка. Тут пераход больш складаны, ён адбыўся на аснове галоўнага прызначэння пэўнай групы асоб – абараняць людзей ад небяспекі.

Своеасаблівую групу антрапаморфнай лексікі складаюць утвораныя ад дзеясловаў субстантывы. Такія словы прайшлі доўгі і складаны шлях развіцця, яны сумяшчаюць у сваіх значэннях семантычныя кампаненты, адлюстроўваюць прыкметы жывога і нежывога [2]. Яскравы прыклад – лексема *галадок* ‘род аднагадовых і шматгадовых травяністых раслін сямейства гваздзіковых’, якая зведала наступныя этапы словаўтварэння: *галадаць* → *голад* + суф. -ок → *галадок* і семантычны перанос “субстантыў (неадушаўлёны) → расліна”. Назва тлумачыцца месцазнаходжаннем расліны на працягу ўсяго перыяду жыццядзейнасці на сухіх лугах, у барах і на палях, што ўказвае на недастатковую колькасць спажываных рэчываў, адсюль як вынік – кволасць расліны. У паэтычнай мове сустракаецца лексема *веснаход* ‘хада вясны’. Гэтае слова можна назваць наватворам, бо з’явілася яно параўнальна нядаўна і добра прыжылося ў мастацкай літаратуры. У вуснай народнай творчасці вясна часта параўноўваецца з “чырвонай дзеўчынай”, мароз – з “сівым злым дзедам”. Можна зрабіць вывад, што ўтварэнне антрапаморфных назоўнікаў грунтуецца на светаўспрымальным і паэтычным прычыпах.

Антрапаморфныя субстантывы падзяляюцца на лексічныя і сінтаксічныя. Да лексічных адносяцца, напрыклад, група сцёртых метафар: *вошка* (гузіка), *вушка* (іголка), *носік* (чайніка), *ручка* (партфеля), *ножка* (стала). Сінтаксічныя антрапаморфныя субстантывы – гэта спалучэнні назваў прадметаў і прымет, якія не адносяцца да чалавека і не валодаюць чалавечымі якасцямі. Сярод сінтаксічных антрапаморфаў вылучаюцца носьбіты жывой ці сцёртай вобразнасці (*тры ганарлівыя ліпы*, *бліскучыя косы рэк*).

Некаторыя лінгвісты лічаць, што багацце антрапаморфных лексем у мове можа сведчыць пра тое, наколькі адбываецца скажэнне рэчаіснасці падчас ужывання “натуральнай” мовы. Гэтае “скажэнне” напрамую залежыць ад асаблівасцей светаўспрымання, ментальнасці таго ці іншага народа. Таму значная колькасць антрапаморфных адзінак у беларускай мове гаворыць пра яе самабытнасць і непаўторнасць.

Літаратура:

1. Старычонак, В.Д. І птушкі, і хмары, і дрэвы як людзі: антрапамарфічная метафара / В.Д. Старычонак. – Роднае слова. – 2007. – № 9. – С. 18 – 21.
2. Нарушевич А.Г. Функционально-семантическое поле одушевленности и неодушевленности // Інтэрнэт-рэсурс: http://www.egf-tti-sfedu.ru/egf_files/11_438.doc.

БЕЛОРУССКАЯ СВАДЕБНАЯ ОБРЯДНОСТЬ (ИСТОКИ, СТРУКТУРА, ТРАДИЦИИ)

Семенова М.С.,

магистрант УО «ВГУ им. П.М. Машерова», г. Витебск, Республика Беларусь

Научный руководитель – Поклонская В.Н., канд. филол. наук, доцент

Свадьба – это наиболее сложный по своему составу семейно-бытовой обряд, который определяет важнейший этап в жизни каждого человека [1, с.32]. Благодаря свадьбе создаётся семья, скрепляются брачные узы, формируются семейно-родственные отношения, устанавливаются и развиваются нравственные нормы в обществе. Доказано, что свадьба связана с основным условием существования народа – с его воспроизведением [2, с. 42]. Кроме того, она даёт широкое представление об этническом бытии, служит составным элементом народной культуры. Поэтому изучение истоков и традиций свадебного обряда всегда актуально, требует тщательного осмысления. Именно эту **цель** ставит перед собой данное исследование.

Его **объект** — собранные материалы в ряде областей Беларуси за 2005–2011 года по свадебной обрядности.

Методологическая основа – сравнительно-исторический анализ.

Зарождение белорусских свадебных обрядов относится к родовой эпохе перво-общинного строя. В период первых княжеств сложились свадебные обычаи раннефеодальной эпохи, описываемые в летописях и других произведениях этого периода [2, с.54]. Поскольку белорусский народ произошёл от древнерусской народности, то в свадебной обрядности наблюдаются как общие черты с обрядами русского и украинского народов, так и свои, оригинальные, отличающие её и от русского, и от украинского свадебных ритуалов.

Начиная с XIV века, древнерусское население, жившее на территории современной Белоруссии, попало под чужеземное господство: сначала под власть Литовского княжества, затем (с половины XVI века) Польского королевства. Важно, что в этих условиях белорусское население отстаивало свои традиционные верования и обычаи. Так, при совершении брака главное место по-прежнему занимали свадебные обряды “вяселля”. Они проводились через несколько дней после венчания.

К XIX веку окончательно сложились и структура белорусской свадебной обрядности, и её традиции. Можно выделить три последовательных этапа: подготовительный, или предварительный, венчание, “вяселле”.

Предварительный имел следующее значение: оформлялось соглашение родителей невесты и жениха о предстоящем заключении брака как со стороны материальной, так и со стороны времени проведения свадьбы (сговор, “запоіны”, “змовіны”).

Второй этап — церковное венчание. Примечательно, что с церемонией венчания соединялись традиционные обычаи: благословление жениха и невесты перед отъездом в церковь, путь в храм и возвращение оттуда молодых, некоторые обычаи непосредственно при совершении венчания.

Третий этап “вяселле”, он играл, ключевую роль, отличался числом и богатством церемоний, их красочностью.

Что касается современной свадебной обрядности, при всей её трансформации, то она сохранила свою структуру и традиции. Появление в ней новых обычаев связано лишь с расширением материальных и сервисных возможностей.

Задача сегодняшнего дня — передача следующим поколениям столь уникального духовного опыта белорусского народа.

Літаратура:

1. Пацюк, Е.К. Новые сценарии свадебных торжеств. Книга для свадебного тамады / Е.К. Пацюк. - Ростов н/Д. : Феникс, 2007. - 368 с.
2. Никольский, Н.М. Происхождение и история белорусской свадебной обрядности / Н.М. Никольский. - Минск: Академия наук БССР, 1956. - 272 с.

ФОРМИРОВАНИЕ ИНОЯЗЫЧНОЙ КОММУНИКАТИВНОЙ КУЛЬТУРЫ ПРИ ОБУЧЕНИИ ИНОСТРАННОМУ ЯЗЫКУ

Семенькова Н.,
студентка 2 курса УО «ВГУ им. П.М. Машерова», г. Витебск, Республика Беларусь
Научный руководитель – Грушова Л.Д., канд. пед. наук, доцент

Иностранный язык (ИЯ) является одним из элементов культуры на-рода-носителя данного языка и средством передачи ее другим. Через язык происходит соприкосновение с ментальностью и образом жизни народа страны изучаемого языка, передается характер мышления, мировоззрение. До последнего времени в качестве основных целей обучения ИЯ выдвигалось овладение учащимися определенными знаниями, навыками и умениями коммуникативного характера, а также некоторыми речевыми образцами, обеспечивающими решение конкретных коммуникативных задач в иноязычной среде. В связи с постепенным переносом образовательной доминанты на обучение иноязычному общению в контексте диалога культур особую актуальность приобрела проблема обучения иноязычной культуре.

Культура в современном мире понимается как совокупность исторических, социальных и психологических особенностей этноса, его традиций, взглядов, ценностей, поведения, быта, условий жизни и, конечно же, языка. Как известно, язык неразрывно связан с историей и культурой народа. Культурно-историческое бытие народа запечатлевается в языке, в его знаках и формах, а язык, в свою очередь, становится, по словам В. фон Гумбольдта, орудием мыслей и чувств народа [1].

Процесс межкультурной коммуникации в ее содержательно-смысловом аспекте требует осознания коммуникантом системы средств, обуславливающих специфику коммуникативного поведения собеседника. В качестве показателя степени подготовленности личности к реальным условиям межкультурного диалога был введен термин «иноязычная коммуникативная культура». Следует отметить, что отсутствует единый подход к определению понятия «коммуникативная культура», которое использовалось ранее в дидактике, как основа общей культуры личности, как определенный уровень социальных взаимоотношений и воздействий отдельных коммуникативных партнеров или групп людей друг на друга, как способность организовывать, анализировать и осуществлять эффективное взаимодействие с другими людьми [2, с 78].

Коммуникативное взаимодействие ориентировано на обмен информацией, на сообщение собеседнику чего-то нового, даже обсуждение факта, уже известного коммуникативному партнеру, может вызвать у него совершенно неожиданную реакцию, оценку или суждение. По мнению Л.С. Выготского, «культурные формы поведения представляют не что иное, как реакции личности» [3, с 83]. Успешность взаимодействия зависит от личностного восприятия предмета обсуждения, коммуникативного партнера и особенностей ситуаций и, по мнению А.В. Вартанова, от «внутренних регуляторов» поведения [4, с. 88].

В межкультурном диалоговом пространстве происходит соприкосновение двух культур, менталитетов, принадлежащих им разных систем ценностей, идеалов, поведенческих реакций. При контактах с другими культурами большинство людей судят о чужих культурных ценностях, используя в качестве образца и критерия культурные ценности собственного этноса.

Оценка других культур и поведение их представителей воспринимаются через призму своей культуры. Часто подразумевается, что собственная культура превосходит другие культуры, и, в таком случае, она расценивается как единственно правильная, превосходящая все другие, которые, таким образом, недооцениваются.

Таким образом, при безусловном признании равноправия культур в мировом сообществе, при воспитании уважения и интереса к своеобразию чужой культуры и ее представителям, на наш взгляд, в процессе иноязычного образования статус первичности всегда должен оставаться за родной культурой, ее ценностями.

В коммуникативном поведении важны многие тонкости общения, например, речевой этикет. Правила речевого этикета придают человеку уверенность, имеют воспитательное значение, способствуют развитию общей культуры общества. Знание национального этикета, его особенностей, его речевой формы, понимание специфики делового общения страны изучаемого языка помогают при ведении переговоров и установлению контактов с зарубежными партнерами.

Таким образом, включение коммуникативной культуры в содержание обучения иностранному языку позволит снять затруднения в интер-коммуникации, возникающие вследствие частичного расхождения между коммуникативно-языковыми сообществами в наборе знаний о мире.

Литература:

1. Тер-Минасова, С.Г. Язык и межкультурная коммуникация / С.Г. Тер-Минасова // Учебное пособие. – М., 2000. – с.
2. Раевская, Н.М. Коммуникативная культура как объект овладения в процессе подготовки к межкультурной коммуникации / Н.М. Раевская // Вести. МГЛУ. Сер. 2, Педагогика. Психология. Методика преподавания иностр. яз. – 2005. - №1(7). – С. 74-84.
3. Выготский, Л.С. Проблемы развития психики / Л.С. Выготский // Собр. Соч. : в 6 т. – М. : Педагогика, 1983. Т. 3. – 368с.
4. Вартанов, А.В. Обучение межкультурной коммуникации в монокультурной образовательной среде (англ. яз., лингв. ун.т) : дис. ... канд. пед. наук : 13.00.02 / А.В. Вартанов. – Пятигорск, 2004. – 228с.

ГРАЖДАНСКОЕ И ЛИЧНОЕ В РОМАНЕ М.А. БУЛГАКОВА «БЕЛАЯ ГВАРДИЯ»

Сенькова О.Ф.,
студентка 5 курса УО «ВГУ им. П.М. Машерова», г. Витебск, Республика Беларусь
Научный руководитель – Лапин И.Л., канд. филол. наук, профессор

В своем творчестве М.А. Булгаков достаточно ярко прослеживает преломление человеческих судеб на фоне различных социальных потрясений, анализирует способность личности реализовать себя. Роман «Белая гвардия» является наиболее показательным в этом плане произведением.

Целью нашей работы является показать, как реализуются категории «гражданского» и «личного» в романе М.А. Булгакова «Белая гвардия». Вопрос об интерпретации авторской концепции данного романа в булгаковедении остается открытым, так как рассмотрение произведения перегибается то в сторону «бело-красной», социальной интерпретации романа, то в сферу одних лишь гуманистических смыслов и высоких устремлений. Наиболее логичной, как нам кажется, является интерпретация, которая принимает во внимание как аксеологический аспект романа, так и особенности социально-исторической эпохи, на фоне которых проявляются личностные особенности персонажей. Данный аспект делает изучение романа «Белая гвардия» весьма **актуальным** и злободневным, так как человек XXI столетия находится в весьма непростой, «переломной ситуации», которая сама по себе не является уникальной и составляет лишь часть глобальных историко-социальных процессов. Многие современные авторы (Ясмينا Хадра, Элина Хирвонен, Марио Варгас Льюса) не раз в своем творчестве поднимают вопрос о месте человека в современном мире, о его способности сохранить человеческие качества либо движении к нравственному банкротству. При изучении заявленной темы нами был использован **методы** сопоставительного литературоведения и компаративистики.

На первый взгляд может показаться, что категория «гражданского» наиболее полно представлена в романе: перед нами офицеры, интеллигенция, та часть общества, которая привыкла нести определенную ответственность за судьбу Родины. «О, чёртова кукла, лишённая малейшего понятия о чести!» — восклицает Алексей Турбин после бегства Тальберга. — «... и это офицер русской военной академии. Это лучшее, что должно быть в России!» [1, с. 70] Однако понятия «гражданский долг», «честь офицера» остаются в романе лишь понятиями, никто из персонажей не представляет, как следовать им в сложившихся обстоятельствах: «Нужно защищать теперь. Но что? Пустоту? Гул шагов?» [1, с. 120] Гражданские категории, выработанные былой эпохой оказываются бесполезными в мире, где всё «тревожно, туманно, плохо» [1, с. 35].

Следует отметить, что категория «личного» также специфически проявляется в романе. Как отмечает исследователь В.Б. Петров: «Конфликтное поле романа «Белая гвардия» определилось глубинным, сущностным противостоянием добра и зла, гуманизма и жестокости в нравственно-философских оценках героев и автора» [3, с. 23]. Однако мы не можем в полной мере утверждать, что, утратив ощущения своего места в социальной сфере, представления о гражданской составляющей своей жизни, герои романа полностью реализуют компонент «личного». Несомненно, нравственные максимы предельно заострены в романе, через который магистральной линией проходит мысль о противопоставлении волчьего и человеческого. Однако руководствоваться исключительно нравственным выбором в «переломную эпоху» достаточно сложно. Выбор человека в сложившихся обстоятельствах только тогда по-настоящему личностный, когда сочетает в себе баланс личного и гражданского. Как справедливо отмечает исследователь Ю. Павлов: «... квартира-дом и дом-Россия, честь семьи и честь офицера, гражданина есть явления неразрывные» [2, с. 202].

Ярким примером следования только личному, пусть и отрицательному посылу, является Тальберг. Утрата гражданского составляющего, стремление исходить только из личных предпочтений и устремлений приводит не только к потере собственного лица, но и к абсолютному личностному банкротству. Тогда как Елена, жена Тальберга, оказывается способной взять на себя ответственность за жизнь другого человека, пожертвовав при этом личным счастьем.

Далеко не у всех персонажей романа получается найти достойную увязанность этих двух категорий, утвердить себя в новом мятежном мире. Однако устремление персонажей вперед, следование незыблемым нравственным устоям, попытка найти свое место в гражданской неразберихе позволяет М.А. Булгакову ставить перед читателями вопросы, не теряющие актуальность и в современном мире.

Таким образом, категории «гражданского» и «личного», являющиеся основной проблемой в романе «Белая гвардия», следует рассматривать в неразрывной связи друг с другом, так как именно в таком взаимодействии складывается самое непростое и существеннейшее понятие — личность. Комплексное же понимание данных категорий позволяет более четко определить место и положение личности в «переломную эпоху».

Литература:

1. Булгаков, М.А. Белая гвардия. Жизнь господина де Мольера. Рассказы / М.А. Булгаков. — М.: Правда, 1989. — 576 с.
2. Павлов, Ю. Два мира М. Булгакова / Ю. Павлов // Москва. — 2003. — №6. — С. 195-204.
3. Петров, В. Нравственные ценности в горниле русской усобицы / В. Петров // Литература в школе. — 2003. — №3. — С.22-25.

ОСОБЕННОСТИ ЛЕКСИЧЕСКОЙ СОЧЕТАЕМОСТИ СЛОВ РУССКОГО И АНГЛИЙСКОГО ЯЗЫКОВ

Смирнова Д.В.,

студентка 5 курса УО «ВГУ им. П.М. Машерова», г. Витебск, Республика Беларусь

Научный руководитель – Кузьмина И.А., ст. преподаватель

Проблема лексической сочетаемости слов является одной из наиболее актуальных проблем современной лингвистики. Целью нашего исследования является изучение особенностей (различий и совпадений) лексической сочетаемости некоторых слов английского и русского языков. В ходе нашего исследования мы использовали описательный и сравнительно-сопоставительный методы.

Сочетаемость регулируется системой и нормой языка и выражается во взаимодействии явлений разных языковых уровней. Сущность сочетаемостных свойств слова включает по сути дела их роли в реализации слова, а также связи с другими свойствами языка (значением слова, спецификой в разных языках и т.д.). Сочетаемостные свойства слова принадлежат синтагматике, а их формальные и семантические проявления образуют систему и определяют важность их отражения с точки зрения задач прикладных направлений лингвистики.

В процессе исторического развития языков не только устанавливаются особые связи между словами каждого из них и реальной действительностью, но также складываются особые отношения между словарными единицами каждого языка. Практически не существует эквивалентных слов во всем объеме их семантики, национально-культурных коннотаций и сочетаемости. Полная схожесть слов является чрезвычайно редким явлением. На уровне словосочетаний расхождения между русским и английским языками просматриваются еще глубже и нагляднее. Следует помнить, что при попытке понять анг-

лийское слово, больше значение имеет его контекстуальное окружение. В языках же преимущественно синтетической структуры слова, соответственно, менее автономны в семантическом плане. Именно по этим причинам особое внимание при изучении английского языка следует уделять лексической сочетаемости слов.

Как правило, слова с узкой или даже единственной сочетаемостью ни у кого не вызывают особых трудностей. Например, слова *to clench, to shrug, blond, hoarse, solar, to whet, hazel, henpecked* имеют узкий объем значения, а следовательно и низкий показатель комбинаторности. Как правило, словосочетания с ними достаточно легко запоминаются. Гораздо большего внимания и тщательной отработки в упражнениях требуют слова с широким объемом значения, так как они образуют большое количество свободных сочетаний, но их «свобода» относительна, и лексическая валентность (потенциальная сочетаемость) ограничена (*heavy meal/food/supper, to take examinations/measures/steps*).

Отдельной проблемой является несовпадение в плане лексической сочетаемости соответствующих слов в русском и английском языках. Например, такое словосочетание как *комнатные цветы* переводится на английский язык выражением *pot flowers*, так как английское слово *flowers* со словом *room* не сочетается; слово *украшать* в русском языке сочетается со словами *стол, салат, торт*, в английском языке соответствующее слово *to decorate* образует словосочетание только со словом *cake*, так как выражения *украшать стол* и *украшать салат* переводятся словосочетаниями *to dress a table* и *to garnish a salad*.

Таким образом, знание и изучение лексической сочетаемости английских слов играет огромнейшую роль в изучении английского языка. Не следует забывать, что влияние родного языка вызывает явление языковой интерференции, которая может привести к большому количеству грубых речевых ошибок, избежать которых возможно только с помощью тщательного изучения и отработки в упражнениях лексической сочетаемости английских слов.

Литература:

1. Плотников, Б.А. О форме и содержании в языке. / Б.А. Плотников. – Мн.: Выш. шк., 1989. – 254 с.
2. Лещева, Л.М. Слова в английском языке. / Л.М. Лещева. – Мн.: Академия управления при Президенте Республики Беларусь, 2001. – 179 с.

МЕТАФОРА В РУССКОЯЗЫЧНОМ КОМПЬЮТЕРНОМ СЛЕНГЕ

Смирнова Е.А.,

магистрант УО «МГУ им. А.А. Кулешова», г. Могилев, Республика Беларусь

Научный руководитель – Рубанова Е.В., канд. филол. наук, доцент

Профессиональный сленг, по определению В.А.Хомякова, – это специальная языковая среда, ограниченная рамками какой-нибудь профессии и занимающая промежуточное положение между терминологической лексикой и просторечием [3, с. 6].

Основным способом пополнения словаря в русском компьютерном сленге является заимствование из английского языка. К факторам, определяющим преобладание в русском компьютерном сленге слов английского происхождения, можно отнести: во-первых, наличие принятой во всем мире англоязычной компьютерной терминологии, что связано с господством на мировом рынке американских фирм, производящих компьютеры и программы к ним; во-вторых, моду на английский язык в молодежной среде и в обществе в целом, что приводит к активному заимствованию русским языком английских слов и выражений; в-третьих, довольно высокий образовательный уровень людей, занятых в данной сфере деятельности, и хорошее знание английского языка как одного из международных языков профессионального общения.

Среди основных способов номинации в компьютерном сленге рассматривается и метафора. Словарь компьютерного сленга пополняется благодаря метафорическому и функциональному переносу, т.е. метафорическому переосмыслению общеупотребительных слов, происходящему в среде говорящих, ограниченной по профессиональному или социальному при знаку [1, с. 37].

Метафоры в составе русского компьютерного сленга служат для номинации следующих объектов и реалий:

1) названий оборудования, деталей и составных частей компьютеров: *бандура, аппарат, банка* – персональный компьютер; *веревка, шнурок* – провод; *зверь* – манипулятор типа мышь; *тряпка* – коврик для манипулятора типа мышь; *мозги, профессор* – центральный процессор; *вертушка, винт, вентилятор* – жесткий диск; *педаль* – клавиатура;

2) названий программных продуктов, отдельных программ, команд и файлов: *живность, жук, зверь* – компьютерный вирус; *глюк, косяк* – сбой в работе программы; *айболит* – антивирусная программа;

3) названий операций и отдельных действий: *взорвать, грохнуть, проломить* – разрушить систему защиты; *кликать по иконкам* – работать с мышью; *висеть, тормозить* – не реагировать на запросы извне;

4) названий людей, занятых тем или иным видом деятельности: *чайник* – неквалифицированный пользователь.

Наиболее употребительными являются номинативные метафоры, суть которых состоит в переносе названия с одного объекта на другой, смене одного дескриптивного значения другим. Например: *зоопарк* – компьютер, в котором несколько вирусов; *библиотека* – файл-сборник различных программ; *дрозофила* – программа, предназначенная для заражения вирусом; *иконка* – пиктограмма, обозначающая доступный пользователю объект-файл, директорию, диск и т.п. [2]. Впоследствии такие метафоры часто становятся «мертвыми», или лексикализованными, лексическими (ср. *спутник* Земли).

Нередко встречаются и когнитивные метафоры, которые являются результатом сдвига в сочетании предикатных слов (т.е. переноса значения выражений). В таких случаях метафорический перенос часто наблюдается у глагола в функции предиката. Например: *запаковать* – заархивировать, *зачахнуть* – остановиться, перестать реагировать на команды. В выражении «*Мой компьютер зачах*» глагол «зачахнуть», употребляясь в новом окружении, образует вторичную номинацию и вербализует уже существующее понятие «сломаться».

Отличительной особенностью компьютерного сленга является тот факт, что скорость изменения лексики и фразеологии компьютерного сленга выше скорости изменения других профессиональных подсистем субстандарта, так как эволюция компьютерных технологий на современном этапе идет ускоренными темпами. Быстрое устаревание компьютерной техники и программного обеспечения ведет к активному обновлению вокабуляра компьютерного сленга, в том числе с помощью метафоры.

Литература:

1. Крысин, Л.П. Социальная маркированность языковых единиц / Л.П. Крысин // Вопросы языкознания. – 2000. – №4. – С. 26-42.
2. Мокиенко, В.М. Большой словарь русского жаргона / В.М. Мокиенко, Т.Г. Никитина. – СПб.: «Норинт», 2001. – 720 с.
3. Хомяков, В.А. О специальном сленге / В.А. Хомяков. – Вологда: М-во просвещения РСФСР, Вологод. Гос. Пед. Ин-т, 1968. – 23 с.

ФРАЗЕОЛОГИЗМ КАК ЯЗЫКОВАЯ ЕДИНИЦА ВО ФРАНЦУЗСКОМ И БЕЛОРУССКОМ ЯЗЫКОЗНАНИИ

Соколова С.Н.,

студентка 5 курса УО «МГУ им. А.А. Кулешова», г. Могилев, Республика Беларусь

Основные функциональные единицы языка составляют различные его уровни и отличаются между собой и качественными, и количественными характеристиками. На определенном этапе развития языка формируется еще один языковой тип – фразеологические единицы, которые, как и лексемы, служат средством номинации. Это связано с информационными особенностями языка как коммуникативного средства: нередки случаи, когда фразеологизм, выражая то или иное понятие, факт окружающей среды, не имеет однословного эквивалента (*выкінуць на вока* ‘умышленно припомнить кому-нибудь про что-нибудь нехорошее’, *s'en donner par les babines* ‘уплетать за обе щеки’).

Возникновение фразеологической науки связано с именем французского лингвиста Ш. Балли, который впервые в истории языкознания теоретически осмыслил фразеологические явления, заложив основы современной фразеологии. В наши дни фразеология как самостоятельный раздел языкознания занимает значительное место среди лингвистических дисциплин. Термин фразеология (от греч. *phrasis* ‘выражение, оборот речи’ и *logos* ‘понятие, учение’) употребляется для ‘обозначения особой отрасли языкознания, которая изучает устойчивые сочетания, называемые фразеологизмами’ [2, с. 5].

В качестве лингвистического термина для обозначения устойчивых несвободных словосочетаний белорусские лингвисты используют несколько названий: фразема, фразеологизм, фразеологическая единица, фразеологический оборот, фразеосочетания, устойчивый словесный комплекс, идеоматическое словосочетание. Из них наиболее употребительные три: фразеологизм, фразема и фразеологическая единица. Наличие такого количества названий объясняется тем, что фразеология как ‘раздел языкознания, который изучает фразеологический состав языка в его историческом развитии и на современном этапе’ [1, с. 591] до недавнего времени рассматривалась как один из вопросов лексикологии.

Что касается французского языкознания, то наиболее распространенным термином, которым называют объект фразеологии, является *locution* (от лат. *locutio* ‘оборот речи’). Наиболее равнозначным русскому термину фразеологическая единица является выражение *locution phraséologique*, предложенное Ш. Балли, и особенно *unité phraséologique*, но в современной лингвистической терминологии французского языка они мало употребительны.

С учетом различных особенностей (семантических, структурных, стилистических и др.) разработаны различные классификации фразеологических единиц. Наиболее распространенной в белорусской лингвистике является семантическая классификация, согласно которой фразеологизмы делятся на фразеологические сращения (*лаxi над наxi* ‘поспешливость человека, очень быстрое действие’), фразеологические единства (*апусціць рукi* ‘потерять надежду, уверенность’) и фразеологические сочетания (*разявіць рот* ‘удивиться’). Во французском же языкознании данная классификация вызывает ряд вопросов. На основе степени смысловой взаимозависимости компонентов выделяют среди французских фразеологизмов идиомы (*avoir faime* ‘быть голодным’) и унилатеральные фразеологизмы (*prendre la parole* ‘взять слово’).

Систематизация осуществляется также согласно структурному и грамматическому составу фразеологических единиц. Так, по своей структуре фразеологизмы в белорусском и французском языках могут соответствовать словосочетанию, предложению, сочетанию слов. По соотносительности с частями речи в среде белорусских фразеологических единиц выделяют вербальные (*матаць на вус*), субстантивные (*доўгі язык*), адъективные (*лыка не вяжа*), адвербальные (*над гарачы язык*), предикативные (*хоць дажыся да памірай*), междометные фразеологизмы (*вось дык штука!*). Подобная классификация французских фразеологизмов более сложная, т. к. она основывается на структурных и грамматических особенностях некоммуникативных и коммуникативных фразеологизмов. В соответствии с этим лингвисты выделяют номинативные (субстантивные (*homme de rien* ‘ничтожный человек’), адъективные (*chaud de la pince* (прост.) ‘влюбчивый’), адвербальные (*comme quatre* ‘чрезмерно много, за четверых’), глагольные (*gagner sa croûte* (разг.) ‘зарабатывать на жизнь’), служебные (предложные (*à titre de...* ‘под видом..., под предлогом..., в качестве..., в порядке...’) и союзные (*à mesure que...* ‘по мере того, как...’)), междометные (*des clous!* (разг.) ‘держи карман шире!’), модальные некоммуникативные фразеологические единицы (*en effet* ‘в самом деле’) и коммуникативные фразеологизмы непословичного характера (*les eaux sont basses* ‘в кармане пусто’) и фразеологизмы-пословицы (*le chat parti, les souris dansent* ‘без кота мышам масленица’).

На современном этапе развития языкознания особое внимание лингвисты уделяют изучению фразеологии, т.к. совершенное овладение языком невозможно без знания его фразеологической системы.

Литература:

1. Беларуская мова: Энцыклапедыя // А.С. Аксамітаў. Фразеалогія / пад рэд. А.Я. Міхневіча. – Мінск: БелЭн, 1994. – С. 591–593.
2. Назарян, А.Г. Фразеология современного французского языка / А.Г. Назарян. – М.: Выш. шк., 1987. – 288 с.

МІКРАТАПАНІМІЯ БЕШАНКОВІЦКАГА РАЁНА: СТРУКТУРНЫ АСПЕКТ

Сасноўская К.А.,

магістрант УА “ВДУ імя П.М. Машэрава”, г. Віцебск, Рэспубліка Беларусь

Навуковы кіраўнік – Мезенка Г.М., доктар філал. навук, прафесар

Мікратапанімы цесна звязаны з гаспадарчай дзейнасцю чалавека і з’яўляюцца часткай культуры народа. Такія адзінкі маюць вузкае кола ўжывання, якое вядома толькі невялікай групе людзей. Галоўнай мэтай нашай працы з’яўляецца ўстанавіць структурныя асаблівасці мікратапаніміі Бешанковіччыны, выявіць найбольш пашыраныя тыпы неафіцыйных

найменняў. У працы выкарыстаны агульнапрынятыя ў лінгвістыцы і анамастыцы метады даследавання, у тым ліку апісальны, элементы арэальнага і статыстычнага.

На тэрыторыі Бешанковіцкага раёна намі зафіксавана 108 неафіцыйных найменняў. Структуру мікратапонімаў складаюць адна- і двухкампанентныя адзінкі. Намінацыі ў Бешанковіцкім раёне падлягаюць самай разнастайнасці аб'екты: астранамічныя аб'екты, былыя вёскі, водныя аб'екты, вуліцы, выганы, горы, дарогі, месцы ў лесе, палі, сады, часткі тэрыторыі населеных пунктаў, хутары. Паводле словаўтваральных крытэрыяў усе мікратапонімы падзяляюцца на простыя, складаныя і састаўныя. Простыя мікратапонімы (*Царкоўная вуліца, Шыпульская дарога*) налічваюць 83 адзінкі, што складае 76,9%. Сярод іх назвы ў форме як адзіночнага (*Пушча, Царкавішча, Чарняхоўка*), так і множнага ліку (*Астравы, Лодкі, Сажалкі, Шлюзы*). Найменне раённага цэнтра – г.п.Бешанковічы – таксама прадстаўлена назоўнікам множнага ліку як у афіцыйнай, так і ў неафіцыйнай (*Бешкі, Бішанковічы, Шалёнкавічы*) формах. Мікратапонімы *Зарэчча, Падборац* утвораны прыставачна-суфіксальнымі спосабам. Даволі вялікая колькасць мікратапанімных адзінак з'явілася ў выніку анімзацыі: *Астравы, Камень, Лінія, Масты, Мох, Омут, Палігон, Пушча*. Як заўважае Я.М. Адамовіч, такі пераход агульных тапаграфічных назваў у мікратапонімы назіраецца толькі ў тых выпадках, калі ў дадзенай мясцовасці існуюць адзінкавыя геаграфічныя аб'екты [1]. З гэтым нельга не пагадзіцца. Сапраўды на даследаванай тэрыторыі такая з'ява таксама назіраецца: *Барок, Гарадок, Леснічоўка, Пушча*.

Складаных і састаўных мікратапонімаў на тэрыторыі Бешанковіцкага раёна налічваецца ў тры разы менш, чым простых онімаў – 23,1%. Сярод неафіцыйных назваў аб'ектаў Бешанковіцкага раёна намі зафіксаваны толькі адзін складаны онім: *Старадарожжа* (накірунак дарогі), усе астатнія – састаўныя. Па словах А.В.Суперанскай, узнікненне састаўных тапонімаў звязана з немагчымасцю даць усім аб'ектам, якія знаходзяцца на дадзенай тэрыторыі, асаблівыя, не падобныя адзін на аднаго назвы. Паўтараючыся, яны патрабуюць дабавачных азначэнняў. Так узнікаюць двухслоўныя і шматслоўныя тапонімы. З іх найбольш тыповыя двухслоўныя. Больш доўгія адносяцца да сферы мікратапаніміі, дзе патрабуецца вельмі дакладнае апісанне месцазнаходжання невялікага ўчастка: Большой камень от Сивогицкой Теплицкой [2]. На даследаванай тэрыторыі да адзінак такога кшталту можна аднесці тыя, што ўтвораны ад уласных асабовых імёнаў: *Архінаў Хутар, Кузьміхіна Гара* – назва ляснага аб'екта; *Міколкава Магіла* – ад імя Мікола, так мясцовыя жыхары называюць месца, дзе падчас вайны загінуў салдат па імені Мікола; *Мурашкоўскі Абрыв* – ад назвы былой вёскі Мурашкі. На сённяшні дзень дадзены населены пункт афіцыйна не зафіксаваны, але людзі захавалі паміж сабой памяць пра яго; *Яцкоўскі Лес* – ад тапоніма Яцукі, дзе пры ўтварэнні мікратапаніма адбылася фанетычная з'ява выпадзення галоснага у.

Сярод зафіксаваных адзінак сустракаецца мікратапанім, утвораны спосабам абрэвіяцыі рускамоўнага словазлучэння – *МСО* (Межрайонное Строительное Объединение). Дадзены онім функцыянуе ў г.п. Бешанковічы. У наш час такой арганізацыі няма, але назва часткі населенага пункта засталася ва ўжыванні людзей.

У мікратапаніміі рэдка можна сустрэць неафіцыйныя назвы нябесных цел. Але на даследаванай тэрыторыі такія выпадкі намі зафіксаваны: *Бальшы Коўш, Малы Коўш* (Вялікая і Малая Мядзведзіцы) і *Нябесная Звязда* (так мясцовыя жыхары называюць Палярную зорку).

Такім чынам, у структурным плане большую частку мікратапонімаў Бешанковіцкага раёна складаюць простыя назвы, утвораныя шляхам анімзацыі, што характэрна для ўсёй мікратапаніміі Беларусі ў цэлым. Сярод мікратапанімічных назваў пераважаюць лясныя і водныя. Большасць мікратапонімаў паходзіць ад асабовых імён уласнікаў, назваў населенага пункта, заснавальнікаў таго ці іншага месца: *Каішчэўскі выган* – в.Кошчава; *Кузьміхіна гара; Міколкава Магіла; Міхалкін Хутар*.

Літаратура:

1. Адамовіч, Я.М. Мікратапанімічныя назвы / Я.М. Адамовіч. – Мінск: Вышэйшая школа, 1971. – 112 с.
2. Суперанская, А.В. Структура имени собственного (фонология и морфология) / А.В. Суперанская. – М., 1969. – 207 с.

ТЭМА ВЯЛІКАЙ АЙЧЫННАЙ ВАЙНЫ Ў ДРАМАТУРГІІ АЛЯКСЕЯ ДУДАРАВА

Сцепаненка В.В.,
студэнтка 5 курса УА “ВДУ імя П.М. Машэрава”, г. Віцебск, Рэспубліка Беларусь
Навуковы кіраўнік – Аляксеева Т.У., ст. выкладчык

Да асэнсавання падзей Вялікай Айчыннай вайны ў беларускай літаратуры звярталіся многія пісьменнікі. В. Быкаў, І. Навуменка, П. Панчанка, А. Куляшоў, К. Крапіва, А. Маўзон, У. Караткевіч і многія іншыя аўтары праўдзіва раскрылі жахі вайны, расказалі пра франтавое жыццё і дзейнасць падпольшчыкаў і партызанаў. Аляксей Дударав нарадзіўся ў пасляваенны час, аднак таксама ў сваіх драматыргічных творах засяродзіў увагу на трагічных старонках гісторыі. Драматург паказвае людзей на вайне, аналізуе іх паводзіны, учынкi. Пісьменнік “не адкрывае ў ваенных рэаліях штосьці невядомае ў літаратуры або гісторыі. Ён спрабуе падысці да падзей Другой сусветнай вайны з пазіцыі агульналюдскіх, хрысціянскіх каштоўнасцей, высвечвае этычную неадназначнасць, складанасць нават у тых рэчах, якія нядаўна ўспрымаліся як неаспрэчныя” [1, с. 70].

П’есы “Узлёт” і “Радавыя” распавядаюць пра гераізм, самаахвярнасць, трываласць беларускага народа. Сам аўтар адзначаў, што “пра вайну нельга складаць небыліцы”, не трэба і “даслоўна ўзнаўляць летапіс ці дакумент [2, с. 70]. Вывучэнне твораў А. Дударова актуальна і ў наш час, бо людзі павінны ведаць аб вайне, разумець, якія страты яна прынесла беларускаму народу. Драматург не толькі канстатуе ваенныя падзеі, а ўводзіць чытача ва ўнутраны свет змагароў за незалежнасць сваёй краіны.

У драме “Радавыя” А. Дударав “звяртаецца да падзей грознага ліхалецця, адлюстроўвае, як яно адбіваецца на сучасным жыцці, з філасофска-эстэтычных пазіцыяў асэнсоўвае немудрагелістыя жыццёвыя сітуацыі, распавядае пра няпростыя чалавечыя лёсы на вайне” [1;650]. На прыкладзе пяці галоўных герояў аўтар у творы паказвае драму ўсяго беларускага народа на вайне, гераізм, маральную нязломнасць простых людзей. Галоўныя персанажы (Дзерваед, Бушцец, Салаянік, Дугін, Лёнька Адуванчык) – салдаты Вялікай Айчыннай вайны. Для герояў вайна з’яўляецца не толькі агульнай трагедыяй, але і асабістай. Кожны з персанажаў п’есы мае свой складаны лёс са шматлікімі пакутамі і стратамі. Але нягледзячы на ўсе цяжкасці гэтыя людзі засталіся нязломнымі ў сваіх жыццёвых перакананнях, вернымі і адданымі Радзіме і народу. Гэта можна ўбачыць на прыкладзе лёсу Дзерваеда, у якога на вачах спалілі жонку і маленькага сына, але гора не

зрабіла гэтага чалавека жорсткім і прагным да помсты: ён аддаў свой салдацкі паёк нямецкаму хлопчыку. Жаночыя вобразы ўвасабляюць у п'есе драму няздзейсненага мацярынства. Аўтар пераконвае: без дзяцей няма будучыні, а жанчыне не месца на вайне. А. Дударэў паказаў сваіх "радавых" не столькі пераможцамі, колькі ахвярамі вайны. Смерць салдатаў служыць доказам таго, што разбуральная сіла спынена.

Галоўныя героі п'есы "Узлёт" – тры лётчыкі (Грышчук, Вагура, Барткевіч), самалёт якіх пацярпеў аварыю над захопленай немцамі тэрыторыяй. У выніку дзеючыя асобы трапляюць у палон да ворагаў. Немцы, якія разумеюць, што гэтых людзей немагчыма зламаць фізічнымі катаваннямі, спрабуюць зламаць лётчыкаў маральна: даюць магчымасць застацца ў жывых, але шляхам здрады і падману. Аўтар спецыяльна паказвае герояў у напружаны перыяд гісторыі, бо толькі ў самых неспрыяльных умовах раскрываецца рэальная існасць кожнага. На думку драматурга, памяць пра вайскоўцаў не знікне бяследна. Гэта сапраўдныя патрыёты, моцныя духам. А. Дударэў выступае тут добрым псіхолагам і аналітыкам.

Усе гэтыя творы аб'ядноўвае паказ асобы, якая рада жыццю і гатова ахвяраваць ім дзеля іншых. Аўтар праз створаныя ім розныя сітуацыі распавядае, як можа паводзіць сябе чалавек, наколькі ён маральны ці наадварот амаральны ў сваіх учынках і памкненнях. Перад героямі заўсёды паўстае цяжкі выбар: застацца верным сваёй Радзіме або здрадзіць ёй, каб выратаваць сваё жыццё. Ва ўсіх драмах прысутнічае вобраз жанчыны. Драматург сцвярджае, што жаночая справа – гэта сям'я і гаспадарка. Вобраз маці ўзнікае ў драмах у той час, калі байцам немагчыма цярэць фізічны і маральны боль, калі ім неабходна падтрымка і слухная парада.

Такім чынам, Аляксей Дударэў у вышэйназваных п'есах раскрывае чалавечыя лёсы на вайне, заўсёды характарызуе персанажаў у становішчы маральнага выбару, паказвае духоўную моц і дасканаласць герояў. Творы аўтара ілюструюць асоб, якія застаюцца сапраўднымі людзьмі нават у самых жорсткіх і жудасных абставінах вайны.

Літаратура:

1. Васючэнка, П.В. Сучасная беларуская драматургія / П.В.Васючэнка. – Мн.: Мастацкая літаратура, 2000. – 158 с.
2. Дударэў, А. "Пра вайну нельга пісаць небывіцы" / А. Дударэў; гутарыла Таццяна Команова // Культура. – 2008. – 28 чэрвеня – 4 ліпеня (№26). – С. 6.

ЭКЗИСТЕНЦИАЛЬНОЕ РЕШЕНИЕ ПРОБЛЕМЫ САМООПРЕДЕЛЕНИЯ ПЕРСОНАЖЕЙ (НА ПРИМЕРЕ РОМАНА А. КАМЮ «ЧУМА»)

Сурогатова Н.Н.,

студентка 5 курса УО «ВГУ им. П.М. Машерова», г. Витебск, Республика Беларусь

Научный руководитель – Лапин И.Л., канд. филол. наук, профессор

Экзистенциализм, как философское и литературное направление, оформляется в Западной Европе в первой половине XX века. Однако его истоки уже содержатся в учении датского мыслителя XIX века С. Кьеркегора, который ввел понятие экзистенции как «явления жизненного ряда (вера, надежда, боль, любовь), изначально неподвластного чисто рефлексивному, понятийному раскрытию. Это целостное, непосредственное нахождение человека в мире» [1, с. 101].

Писатели-экзистенциалисты в своих произведениях показывают персонажей, которые от изначально бессмысленно-го пребывания в мире приходят к аутентичному бытию. О преодолении отчуждения и безразличия, о выходе к подлинному говорит и французский писатель А. Камю. И хотя роман «Чума» был написан в XX веке, проблема ценностей и их роли в жизни общества не перестала быть актуальной. В связи с этим **цель** нашей работы – исследовать проблему самоопределения персонажей через призму экзистенциализма, для чего был использован **метод** сопоставительного литературоведения.

События романа разворачиваются в алжирском городе Орানে, который закрывают из-за эпидемии чумы, и жители вынуждены устраивать свою обывательскую жизнь подобно изгнанникам. Полная изоляция становится серьезным испытанием умения жить вместе, сопереживать друг другу. Но привычка героев плыть по течению приводит к тому, что одни пытаются сбежать, другие предаются наслаждениям, третьи наживаются на несчастьи других, и даже доктор Риэ, который, казалось бы, самоотверженно спасает жизни людей, сперва делает это автоматически.

Нашествие чумы не сразу и не всех приводит к необходимости выбирать. Так, например, Коттара на протяжении всего романа пребывает во враждебном состоянии к миру. Он воспринимает окружающих людей как врагов, покушающихся на его свободу. В конце концов такое мироощущение порождает беспричинную агрессию, результат которой арест «человечка» [2, с. 339].

В отличие от Коттара, доктор Бернар Риэ, журналист Раймон Рамбер, отец Панлю и некоторые другие персонажи выходят из состояния просто быть. В начале романа доктор Риэ существует автономно и мало чем отличается от других жителей Орана. Он старательно, но равнодушно работает, безучастно отправляет жену в другой город на лечение и ни о чем не беспокоится. Наступление чумы поначалу привело лишь к тому, что Риэ стал больше работать. И только смерть ребенка, случившаяся после того, как на нем испытали сыворотку Кастеля, вынуждает его проснуться, увидеть людей, которые находятся рядом с ним. Смерть же друга заставила героя понять, что жизнь ему не подчиняется, спасение зависит не столько от его профессиональных знаний, сколько от капризов и прихотей чумы. Риэ перестает ощущать свое отчуждение и в некотором роде превосходит, приобретая чувство солидарности с теми, кто живет и так же как он борется с чумой.

Журналист Раймон Рамбер оказался запертым в чужом городе, вдали от своей возлюбленной. И его желание выбраться любой ценой кажется естественным и даже вполне оправданным. Но однажды сам Рамбер ловит себя на мысли о том, что «за всё время ни разу не вспомнил о своей жене, поглощённый поисками щелки в глухих городских стенах» [2, с. 229]. Стремление увидеться с женой – это всего лишь удобный предлог, тогда как на самом деле он считает себя непричастным к происходящему, а следовательно и свободным от ответственности. Понимание того, что он не чужой в городе, приходит к Рамберу после пережитого им мнимого заражения. И хотя наконец-то предоставляется возможность выбраться, герой остается, осознавая, что история с чумой касается в равной степени всех.

Еще один персонаж романа, который смог выйти из состояния просто быть, – священник Панлю. Первоначально он предстает перед нами ревностным проповедником, который едва ли не радуется нашествию чумы, считая ее заслуженной карой за грехи и великолепной возможностью вернуть людей в церковь. Отец Панлю не только отделяет себя от других, но

и с позиции безгрешного судьи призывает прихожан покаяться. Как и в случае с доктором Риэ, смерть безвинного ребенка заставляет героя задуматься о существующем миропорядке. Не зная, как ее истолковать, Панлю приходит к пониманию того, что объясняет ничего не требуется и что «быть может, мы обязаны любить то, чего не можем объять умом» [2, с. 273]. Перед лицом же собственной смерти герой предстает не как фанатик, а как простой смертный человек, сделавший свой выбор.

Как видим, персонажи по-разному выходят из ситуации бессмысленного пребывания в мире. А. Камю подчеркивает, что для людей существуют сверхиндивидуальные ценности уже в силу того, что они люди. И именно отказ от равнодушия к чужому несчастью позволяет стать человеком.

Литература:

1. Лапин, И.Л. Компендиум истории зарубежной литературы: Античность. Средневековье и Возрождение. Современность: курс лекций / И.Л. Лапин. – Витебск: УО «ВГУ им. П.М. Машерова», 2008. – 149 с.
2. Камю, А. Ибранное: Повести; Роман; Рассказы и очерки: Пер. с фр./ А. Камю. – Минск: Народная асвета, 1989. – 496 с.

ЗНЕШНІ ВЫГЛЯД ЧАЛАВЕКА Ё ФРАЗЕАЛАГІЧНАЙ КАРЦІНЕ СВЕТУ БЕЛАРУСАЎ І ПАЛЯКАЎ

Сярогіна М.С.,

магістрант УА “ВДУ імя П.М. Машэрава”, г. Віцебск, Рэспубліка Беларусь
Навуковы кіраўнік – Несцяровіч В.І., канд. філал. навук, дацэнт

Мы ўспрымаем свет у вобразах той мовы, на якой гаворым. Своеасаблівае сукупнасць уяўленняў пра свет, што адлюстраваны ў той ці іншай нацыянальнай мове, называецца **моўнай карцінай свету**.

Фразеалагічнае з’яўляецца часткай моўнай карціны пэўнага народа. Даследаванне фразеалагічнай карціны свету ў супастаўляльным аспекце з’яўляецца асабліва актуальным, бо дапамагае зразумець, чым адрозніваюцца нацыянальны менталітэт і ўяўленні пэўнага народа, як яны дапаўняюць адзін аднаго на ўзроўні сусветнай культуры, чым падобныя. Мы разгледзім знешні выгляд чалавека ў фразеалагічнай карціне свету беларусаў і палякаў з мэтай выявіць агульнае і спецыфічнае ў менталітэце беларускага і польскага народаў.

У фразеалагічнай карціне свету беларусаў **вобраз прыгожага чалавека** ўяўляецца праз фразеалагізм *кроў з малаком*, якому ў польскай мове адпавядае *krw z mlekiem* ‘1. здаровы, моцны, у росквіце, 2. вельмі прыгожы’. Фразеалагічны адзінкі з’яўляюцца паміж сабой абсалютнымі ізафразамамі, бо іх кампаненты па сваім значэнні і вобразнай аснове поўнасьцю супадаюць. Вобразнасць фразеалагізма першапачаткова ўсведамлялася так: на белым, як малако, твары іграе яркі, як кроў, румянец [2, с. 202].

Агульным для фразеалагічных карцін свету беларусаў і палякаў з’яўляецца тое, што для апісання прыгожага чалавека абодва народы карыстаюцца фразеалагізмамі, пабудаванымі як параўнальны зварот. Беларусы параўноўваюць прыгожага чалавека з яркай і сакавітай кветкай маку (*як макаў цвет* ‘прыгожы, румяны’), з салодкай ягадай малінай (*як маліна* ‘вельмі прыгожы, прывабны’). Палякі ж выкарыстоўваюць ФА тыпу: *piękny jak obraz* (літаральна ‘прыгожы як карціна’), *jak malowanie* (літаральна ‘як маляванне’), *ktos wygląda jak niezziemskie zjawisko* (літаральна ‘хтосьці выглядае як незямное з’яўленне’) ‘вельмі прыгожы, прывабны’.

Смешина, непрыгожа ці безгустоўна адзетага чалавека прадстаўнікі абодвух народаў уяўляюць праз вобраз агароднага ці гарохавага пудзіла і выкарыстоўваюць іменны фразеалагізм бел. *пудзіла агароднае (гарохавае)* – польск. *strach (strachydło) na wróble*. Гэты фразеалагізм утвораны праз супастаўленне чалавека з пудзілам, якое выстаўляецца ў агародзе для адпуджвання птушак. ФА *пудзіла агароднае (гарохавае)* з’яўляецца ўласна беларускім, і хутчэй за ўсё, запазычана палякамі [2, с. 319].

Для апісання **слабага і старога чалавека** як беларусы, так і палякі выкарыстоўваюць фразеалагізм: бел. *порах сыплецца* – польск. *Próchno się z kogoś surpie* ‘хто-небудзь вельмі стары, слабы’. Міжмоўны адпаведнік узнік шляхам пераасэнсавання свабоднага словазлучэння, якое дастасоўваецца да старога каня, калі з яго ў выніку захворвання скуры сыплюцца дробныя лустачкі. Магчыма, на фарміраванне выразу паўплывала сэнсава тоесная ФА *пясок сыплецца*, якая з’яўляецца калькай з англійскай мовы [2, с. 308].

У фразеалагічнай карціне свету палякаў вобраз вельмі старога чалавека адлюстраваны фразеалагізмамі, якія маюць структуру “прыметнік *stary* + назоўнік” і ўтвараюць сінанімічны рад: *stare próchno, stare pudło, stary gruchot, stary grat*. Можна канстатаваць, што такія лексемы, як *труха, скрыня, грохат* (род рэштата), *мэбля*, з прыметнікам *стары* з’яўляюцца для польскага народа ўвасабленнем старасці.

У жыцці беларускага і польскага селяніна конь меў вялікае значэнне. Уласна беларускі фразеалагізм *хоць у плуг запрагай* выкарыстоўваецца ў фразеалагічнай карціне свету беларусаў у дачыненні да вельмі **моцнага і здаровага чалавека**. У аснове выразу – гіпербалічнае супастаўленне з канём паводле сілы, стану здароўя. Палякі і беларусы параўноўваюць вельмі моцнага чалавека з канём, пра што сведчаць фразеалагізмы бел. *як конь* – польск. *zdrów (zdrowy) jak koń*. Конь спрадвечу лічыўся самай “важнай” свойскай жывёлай у гаспадарцы селяніна, бо на яго магутных плячах трымалася ўся гаспадарка. І таму зразумела, што ў славянскіх народах моцны чалавек атаясамліваецца з канём.

Вобраз чалавека, які знаходзіцца ў поўным росквіце сіл, адлюстравана ў беларускім фразеалагізмам у *<самым> саку*. Ён узнік на аснове падабенства з’яў. Спалучэнне *ў саку* (з прамым значэннем слоў) ужываецца, калі гавораць пра расліны: у веснавы час яны напаўняюцца сокамі зямлі. Для характарыстыкі менавіта здаровай і моцнай асобы жаночага полу палякамі выкарыстоўваецца ФА *baba (dziewka) jak rzepa* (літаральна ‘баба (дзеўка) як рэпа’).

Фразеалагічны склад кожнай з моў мае як агульныя, так і адметныя рысы для характарыстыкі знешняга выгляду чалавека. Вывучэнне фразеалагічнай карціны свету ў супастаўляльным аспекце дазваляе зрабіць цікавыя назіранні адносна нацыянальна-спецыфічнага і агульнага ў бачанні свету беларусамі і палякамі.

Літаратура:

1. Гюлюмянц, К.М. Польско-русский фразеологический словарь: в 2 т. / К.М. Гюлюмянц. – Мн.: Экономпресс, 2004. – Т. 1. – 686 с. – Т. 2. – 719 с.
2. Лепешаў, І.Я. Фразеалагічны слоўнік беларускай мовы: у 2 т. / І.Я. Лепешаў. – Мн.: БелЭн., 1993. – Т. 1. – 590 с. – Т. 2. – 607 с.
3. Лепешаў, І.Я. Этымалагічны слоўнік фразеалагізмаў / І.Я. Лепешаў. – Мн.: БелЭн., 2004. – 448 с.

МОЎНАЯ КАРЦІНА СВЕТУ: ФРАЗЕАЛАГІЧНЫ АСПЕКТ

Сярогіна М.С.,
магістрант УА “ВДУ імя П.М. Машэрава”, г. Віцебск, Рэспубліка Беларусь
Навуковы кіраўнік – Слямнёў М.А., доктар філас. навук, прафесар

У выніку ўзаемадзеяння чалавека са светам складваюцца яго ўяўленні пра свет, фарміруецца некаторая мадэль свету, якая ў філасофска-лінгвістычнай літаратуры мянуецца *карцінай свету* [1, с.47]. Гэтае паняцце з’яўляецца адным з фундаментальных паняццяў, якія апісваюць чалавечае быццё [2].

Мове належыць самая актыўная роля ў пазнанні чалавекам навакольнай рэчаіснасці і сябе ў ёй, таму што мова - найважнейшы спосаб фарміравання і існавання ведаў чалавека пра свет. Аічынныя філосафы (Г. А. Бруцян, Р. І. Павіленіс) і лінгвісты (Б. А. Сярэбраннік, В. Н. Тэлія) выдзяляюць *моўную карціну свету*, якая ўяўляе сабой сукупнасць ведаў пра свет, выражаных ў моўнай форме.

Паняцце моўнай карціны свету прадугледжвае тое або іншае бачанне адзінай будовы Быцця, свету, успрынятага свядомасцю. Мноства прыватных аспектаў карціны свету дазваляе вывучаць яе ў тым ліку і з пункту гледжання філасофіі. Адным з філасофскіх пытанняў з’яўляецца наступнае: “моўная карціна свету” – гэта навуковы тэрмін ці метафара. Паводле В. А. Маславай “тэрмін «моўная карціна свету» - гэта не больш чым метафара, бо ў рэальнасці спецыфічныя асаблівасці найважнейшы спосаб зафіксаваны ўнікальны грамадска-гістарычны вопыт пэўнай нацыянальнай супольнасці людзей, ствараюць для носьбітаў гэтай мовы не якую-небудзь іншую, непаўторную карціну свету, адрозную ад аб’ектыўнай, а толькі спецыфічную «афарбоўку» гэтага свету, абумоўленую нацыянальнай значнасцю прадметаў, з’яў, працэсаў, выбіральнасцю адносін да іх, якая спараджаецца спецыфікай дзейнасці, ладу жыцця і нацыянальнай культуры дадзенага народа” [1, с. 52]. Можна зрабіць вывад, што нацыянальная моўная карціна свету ўяўляе сабой суб’ектыўны вобраз аб’ектыўнага свету.

Паняцце моўнай карціны свету актыўна выкарыстоўваюць усе даследчыкі ўзаемаадносін мовы і культуры ў шырокім іх разуменні, таму што яно ўвасобіла ў сабе асноватворную для філасофіі мовы сувязь яе з пазамоўнай рэчаіснасцю.

Асобую ролю ў стварэнні моўнай карціны свету адыгрываюць фразеалагічныя адзінкі, якія не столькі называюць, колькі інтэрпрэтуюць і азначваюць з’явы рэчаіснасці. Фразеалагізмы ўяўляюць сабой згустак культурнай інфармацыі, яны дасягаюць глыбін народнага духу, культуры.

Аналізуючы моўную карціну свету, якая ствараецца фразеалагізмамі, нельга не заўважыць яе асноўную прымету - антрапацэнтрнасць, што выражаецца ў яе арыентацыі на чалавека, які выступае, як правіла, як мера ўсіх рэчаў, яскравым сведчаннем чаго служыць фразеалогія.

У моўнай практыцы беларусаў і палякаў для апісання фізіялагічных асаблівасцей чалавека (рост, вес) шырока ужываюцца фразеалагізмы. Напрыклад, у дачыненні да *чалавека вельмі нізкага росту* ў беларускай і польскай мовах сустракаем фразеалагізм бел. *ад зямлі не адрос* – польск. *od ziemi nie odrósł* ‘вельмі нізкага росту; малы’ [3, 4]. Гэтая ФА ўзнікла праз супастаўленне з раслінай і заснавана на літоце. З тым жа значэннем у фразеалагічнай карціне свету абодвух народаў ужываецца фразеалагізм бел. *жабе па калена* – польск. *Żabie po uszy*. Паміж сабой гэтыя ФА з’яўляюцца эквівалентнымі, бо яны супадаюць па вобразным складніку, але адрозніваюцца дэталямі - значэннем аднаго з кампанентаў (бел. *калена* – польск. *uszy*), што надае кожнай ФА асаблівы каларыт.

У фразеалагічнай карціне свету беларусаў даўнейшыя меры даўжыні паўплывалі на вобразнае называнне чалавека вельмі нізкага росту: *ад гаршка паўвярышка, арышын з шапкай* ‘вельмі нізкі, малы ростам’ [3].

Для характарыстыкі *чалавека вельмі высокага росту* беларусы карыстаюцца фразеалагізмамі *каломенская вярста, хоць <ты> сабак вешай* ‘хто-небудзь вельмі высокі, высокага росту’. Палякі ж параўноўваюць высокага чалавека з сасной, пацверджаннем чаго з’яўляецца наяўнасць фразеалагізма *wysoki jak sosna*.

Фразеалагізм *<адна> скура (шкура) ды косці засталіся* ‘хто-небудзь вельмі схуднеў’ у фразеалагічнай карціне свету беларусаў выкарыстоўваецца для характарыстыкі *вобраза вельмі худага чалавека*. Палякі ж параўноўваюць худага чалавека са *стружкай, жэрдак, шкелетам, шчэпкай, палкай, ценем, селядцом*, пра што сведчыць наяўнасць наступных фразеалагізмаў: *suchy (chudy, wychudły) jak wiór (wiórek), jak tyka (tyczka), jak szkielet, jak szczapa, cienki jak patyk (patyczek), ktoś wygląda jak cień, ktoś wygląda jak śledź (jak śledź wymoczony)* [4].

Такім чынам, этнічная ментальнасць адлюстроўваецца ў мове на ўсіх узроўнях, а асабліва ў фразеалогіі. Аналіз фразеалагічных адзінак дапамагае зразумець, што моўная карціна свету - гэта зафіксаваная ў мове інтэрпрэтацыя рэчаіснасці ў выглядзе сукупнасці меркаванняў пра свет.

Літаратура:

1. Маслова, В.А. Когнитивная лингвистика: учеб. пособие / В.А. Маслова. – Минск: Тетра-Системс, 2004. – 256 с.
2. Садоўская А. Л. Паняцце моўнай карціны свету ў сучаснай лінгвістыцы і яе роля ў плане вывучэння нацыянальна-культурнай спецыфікі моўных адзінак // Працы кафедры сучаснай беларускай мовы. Вып. 6 / Пад рэд. А.Я. Міхневіча. – Мн., 2007. – С.171-179.
3. Лепешаў, І. Я. Фразеалагічны слоўнік беларускай мовы: у 2 т. / І. Я. Лепешаў. – Мн.: БелЭн., 1993. – Т. 1. – 590 с. – Т. 2. – 607 с.
4. Гюлюмянц, К. М. Польско-русский фразеологический словарь: в 2т. / К.М. Гюлюмянц. – Мн.: Экономпресс, 2004. – Т. 1. – 686с. – Т. 2. – 719с.

СЕМАНТИКО-ГРАММАТИЧЕСКИЕ ОСОБЕННОСТИ РЕАЛИЗАЦИИ НЕМЕЦКИХ МОДАЛЬНЫХ ЧАСТИЦ *EVEN* И *HALT* В РАЗГОВОРНОЙ РЕЧИ

Улицкая М.Г.,
студентка 4 курса УО «ВГУ им П.М. Машерова», г. Витебск, Республика Беларусь
Научный руководитель – Гальченко Л.В., ст. преподаватель

Среди лексических средств, служащих выражению эмоций и субъективного отношения к содержанию высказывания и к собеседнику, выделяют особый класс слов – модальные частицы. Частицам не свойственна функция выражения связей и

отношений между отдельными словами, словосочетаниями или целыми предложениями, но они способны передавать тончайшие оттенки смысла, придавать речи эмоциональную окраску, живость и неповторимость. Сложность и неоднозначность вопроса семантики-грамматических особенностей реализации модальных частиц в разговорной речи обуславливают актуальность темы данного доклада, целью которого является конкретизация семантики и определение области функционирования немецких модальных частиц *eben* и *halt*.

Вопрос о том, действительно ли частицы *eben* и *halt* являются абсолютными лексическими синонимами, в настоящее время оспаривается. Так, немецкие лингвисты Х. Вейд и Э. Хентшель подтверждают полную взаимозаменяемость обеих частиц, хотя исследования показывают, что частица *halt* обладает положительным семантическим значением в отличие от частицы *eben*, которая обладает скорее негативной коннотацией.

Sie lächeln halt immer. / Die Pinnebergs sind eben Trottel gewesen.

М. Турмайр не отрицает, что в определенной мере частицы лексически схожи, но они не всегда способны выступать в одном и том же контексте как тождественные. Так, частица *eben* заменяет частицу *halt* в любом контексте, чего нельзя сказать о частице *halt* по отношению к *eben*. Обе частицы выступают в повествовательных предложениях констатирующего, часто обобщающего характера. Примера постоянного эквивалента перевода на русский язык у модальных частиц *eben* и *halt* нет. Довольно часто при переводе можно использовать частицы *уж* и *же*, иногда в комбинации с другими частицами или словами других частей речи, например, *да уж, ну что же, значит уж* и т. п. [1, с. 52].

Arbeit ist halt Arbeit und manchmal auch anstrengend und zeitraubend.

Эти же частицы можно употребить и вместо *mal* – при побуждении сделать что-либо:

Fahr halt (eben) mit dem Bus, das geht schneller!

По своему значению синонимом модальных частиц *eben* и *halt* является словосочетание *nun mal (nun einmal)*. Оно точно так же употребляется при констатации какого-либо факта, который нельзя изменить.

Es geht in dieser Welt nun mal (eben) nicht ohne Kompromiss [1, с. 54]. / *Das kostet eben (nun mal) viel Geld. / Es ist eben (nun mal) nicht zu verwenden* [2, с. 180].

В отличие от частицы *halt* частица *eben* усиливает высказывание и употребляется часто в значении ‘вот именно’ (как синоним *genau* ‘точно’):

Dann müssen wir die Sitzung auf morgen verschieben. – Eben! (Genau!)

Также частица *eben* смягчает отрицание и служит выражением одобрительной реакции на утверждения собеседника (как синоним *ja, gewiss*):

Sie war nicht eben freundlich (war ziemlich unfreundlich) zu ihm [3, с. 384]. / -A: *Ich glaube, das ist letztlich auch schon wieder eine Zeit- und Geldfrage.* -B: *Eben.*

В этих случаях употребление частицы *halt* было бы нецелесообразным и семантически неоправданным.

К тому же частицы *eben* и *halt* различаются и территорией своего распространения. Модальная частица *halt* распространена преимущественно на юге немецкой языковой области – Баварии, Австрии и Швейцарии. На севере немецкой языковой области и в общелитературном немецком языке употребляется частица *eben*. Модальная частица *eben* возникла на основе наречия *eben* в результате сильного ослабления его значения. Модальная частица *halt* не имеет в языке тождественных по звучанию слов, за исключением императива ‘*halt!*’ (‘стой!’, ‘ни с места!’), с которым модальная частица *halt* по происхождению не имеет ничего общего. Кроме своего значения, модальная частица *halt* и императив *halt!* различаются и тем, что императив употребляется, как правило, в начале предложения и всегда находится под ударением. Модальная частица *halt* безударна (как и частица *eben*) и употребляется всегда внутри предложения.

„*Halt!*“, sagte ich. „*Sei jetzt mal still, Willi!*“ – императив. / „*Wir haben halt wieder Pech gehabt!*“ – модальная частица [1, с. 52].

Из вышеизложенного ясно, что для правильного понимания высказывания, в первую очередь, следует учитывать синтаксическую функцию данных слов. Таким образом, несмотря на то, что модальные частицы *eben* и *halt* принято считать лексическими синонимами, их семантика не всегда однозначна и тождественна. Поэтому при выборе модальных частиц необходимо принимать во внимание их контекстуальные особенности.

Литература:

1. Пророкова, В.М. Слова-«приправы», слова-«заплаты». Модальные частицы в немецкой разговорной речи / В.М. Пророкова. – М. : Высшая школа, 1991. – 127 с.
2. Agricola, E. Wörter und Wendungen. Wörterbuch zum deutschen Sprachgebrauch / E. Agricola. – Mannheim-Leipzig-Wien-Zürich : Dudenverlag. – 818 S
3. Duden. Deutsches Universalwörterbuch / Duden. – 3., völlig neu bearb. und erw. Aufl. – Mannheim-Leipzig-Wien-Zürich : Dudenverlag, 1996. – 1816 S.

РОЛЬ МОТИВАЦИИ В ИЗУЧЕНИИ ИНОСТРАННЫХ ЯЗЫКОВ

Фадеев А.К.,

студент 1 курса УО «ВГУ им. П.М. Машерова», г. Витебск, Республика Беларусь

Научный руководитель – Кажкина Л.В., преподаватель

Цель данной работы - исследование мотивации на примере студентов Витебского государственного университета им.П.М.Машерова при изучении иностранных языков. Представлены различные взгляды на определение мотивации, ее структуру и взаимосвязь с процессом обучения. Рассмотрены возможные мотивы при изучении иностранного языка, проанализированы результаты опроса, проводившегося среди студентов неязыковых специальностей.

В эпоху глобализации всех сфер общественной жизни проблема мотивации в изучении иностранных языков становится чрезвычайно актуальной. Глобализация означает, что все более возрастает роль личных контактов людей, а, следовательно, – вербальной коммуникации, в том числе межнациональной, которая требует знания иностранного языка [1, с.122]. Владение иностранным языком стало настоящей потребностью, без него уже невозможно устроиться на высокооплачиваемую работу и построить успешную карьеру. Поэтому, рассматривая мотивацию как основную движущую силу в изучении иностранного языка, отметим, что мотивы относятся к субъективному миру человека, определяются его внутренними побу-

ждениями. Человек сможет выучить иностранный язык, если только сам почувствует необходимость в этом, то есть будет замотивирован.

Понятие "мотив" ученые трактуют по-разному: К. Виллонас понимает под мотивом условия существования, Г. А. Ковалев – морально-политические установки, а Ж. Годфруа – соображение, по которому субъект должен действовать. Так или иначе, большинство сходится во мнении, что мотив – это либо побуждение, либо намерение, либо цель. Охарактеризуем те виды мотивации, которые имеют место при обучении, в частности, иностранному языку. Все вместе они составляют так называемую учебную мотивацию. Учебная мотивация определяется рядом специфических факторов:

- особенностями обучающегося (пол, самооценка, уровень интеллектуального развития)
- особенностями преподавателя и его отношения к педагогической деятельности
- организацией педагогического процесса
- спецификой учебного предмета (в данном случае иностранного языка)

На основании вышеперечисленных факторов учебную мотивацию можно разделить на внешнюю и внутреннюю.

Внешняя мотивация не связана непосредственно с содержанием предмета, а обусловлена внешними обстоятельствами. Например:

- мотив достижения – вызван стремлением человека достигать успехов и высоких результатов в любой деятельности, в том числе и в изучении иностранного языка. Например, для отличных оценок, получения диплома.

Внутренняя же мотивация связана не с внешними обстоятельствами, а непосредственно с самим предметом. Человеку нравится непосредственно иностранный язык, нравится проявлять свою интеллектуальную активность. Действие внешних мотивов (престижа, самоутверждения, и т. д.) может усиливать внутреннюю мотивацию, но они не имеют непосредственного отношения к содержанию и процессу деятельности.

А теперь обратимся к результатам опроса, проведенного в нашем вузе среди студентов неязыковых специальностей, с целью установить, какие же мотивы движут ими в изучении иностранного языка. Всего было опрошено 200 человек, применялся метод стихийной выборки. Ответы респондентов распределились следующим образом:

- «Учу, только потому, что это нужно по учебной программе»-31 %
- «Чтобы не отчислили»-7%
- «Хочу устроиться на хорошую работу, построить успешную карьеру»-29,5%
- «Чтобы путешествовать за границей, общаться с иностранцами»-19%
- «Учу, потому что интересно»-13,5%

Четкой зависимости между ведущей мотивацией и факультетом (профилирующими предметами естественно-научного цикла либо социально-гуманитарного) не выявлено.

Конечно, примененный метод опроса не претендует на всеобъемлющий охват ситуации и раскрытие скрытых субъективных смыслов, но некоторые выводы определенно можно сделать: подавляющая часть студентов при изучении иностранного языка в вузе движима просоциальным мотивом («нужно по учебной программе», «чтобы не отчислили»). То есть можно сказать, что процесс учебы для них – это либо привычное функционирование, либо вынужденное поведение. Часть студентов указала на мотив самоутверждения («построить успешную карьеру») и мотив аффилиации («чтобы путешествовать», «общаться с иностранцами»). И при этом всего 13,5% студентов имеют внутреннюю мотивацию – изучают иностранный язык, потому что это им нравится.

Главным же выводом служит то, что студентами в основном движут внешние мотивы, при этом присутствует значительная доля негативной мотивации («чтобы не отчислили», «не поставили двойку»). Следовательно, необходимо создавать такие условия, при которых у учащихся возникает личная заинтересованность и потребность в изучении иностранного языка.

Литература:

1. Готлиб Р.А. Социальная востребованность знания иностранного языка / Р.А.Готлиб / Социологические исследования, № 2, 2009. С. 122–127.

ЯЗЫКОВОЙ ПОРТРЕТ СТУДЕНТА В ЗЕРКАЛЕ СУБЪЯЗЫКА МОЛОДЕЖИ

Федосова В.В.,

студентка 5 курса УО «МГУ им. А.А. Кулешова», г. Могилев, Республика Беларусь

Научный руководитель – Рубанова Е.В., канд. филол. наук, доцент

В условиях постоянно изменяющегося мира развитие языки проявляют себя в различных стилях, а стремительные социальные перемены влекут за собой значительные изменения в стилистике устной и письменной речи. Современное общество последних 20—30 лет заявило о себе широким разнообразием различных социальных групп. Такие появившиеся субкультуры как эмо, готы, компьютерщики, экстремалы, граффитисты, рэперы и уже существующая, но изменяющаяся субкультура студентов внесли свой вклад в нелитературную форму существования языка большим количеством неологизмов и сленговых образований. Специфика каждого из подобных сленговых образований может быть обусловлена профессиональной обособленностью или социальной отстраненностью той или иной субкультуры от всего общества [1, с. 51].

Английский сленг своеобразен и неповторим. Он появляется и функционирует в недрах самого английского языка, в разных социальных сферах и возрастных группах как стремление к краткости, выразительности, как протест против пришедшегося или длинного слова, как желание по-своему назвать предмет или его свойства. В студенческих кругах, где «сленготворчество» особенно распространено, явно выражено стремление обособиться от мира взрослых, преподавателей, «зашифровать» свой язык, «нарисовать» свою картину мира.

Путем сплошной выборки из словарей были выделены единицы сленга, которые отражают либо учебную, либо внеучебную жизнь студентов. Рассмотрение лексического материала с тематической точки зрения позволяет сделать вывод о том, что сленговая лексика студентов охватывает определенный круг тем. Наиболее обширными в лексическом материале являются следующие тематические подгруппы: «Номинация людей» (92), «Учеба» (73), «Свободное время» (63), «Отрицательные характеристики чего-либо и кого-либо» (113), «Положительные характеристики кого-либо и чего-либо» (54), «Наркотики, алкоголь, курение» (52). Сленговая лексика, связанная с семьей, отмечена в материале более низкой представленностью.

Студенческая сленговая лексика изобилует синонимами. Каждое новое поколение носителей языка пытается выразить себя через язык, создавая новые единицы сленга, особенно в тех областях, которые по тем или иным причинам важны для современного студенчества. В результате такого «сленгтворчества» в сленге студентов, как показал анализ, можно констатировать наличие развернутых синонимических рядов (*roasted, baked, burnt, fried, ripped, toasted, trashed, faced 'drunk', posse, syndicate, houser, homeskillet 'a group of (good) friends'*).

Исходя из результатов исследования лексикона американских студентов, можно описать языковой портрет типично американского студента. Студент американского учебного заведения довольно резок и критичен, так как в его лексиконе преобладают слова, используемые для номинации людей, многие из которых негативны по смыслу. Американский студент без устали критикует интеллектуальные способности окружающих, их внешний вид, предпочтения. Большинство из этих характеристик отрицательные коннотации.

При этом студент американского учебного заведения заботится о своей внешности, он стремится хорошо выглядеть. Такой вывод мы можем сделать исходя из того, что в лексике американских студентов среди положительных характеристик преобладают характеристики внешнего вида (*gutter wear 'hip, punky clothing', do 'hairstyle', duggy 'stylishly dressed', geed 'good-looking'*).

Стоит также отметить, что студент американского учебного заведения ведет активный образ жизни. Он занимается спортом (*boarder, skater, skater rat, thrasher 'skateboarder', beef 'a bad fall in skateboarding'*), отдыхает с друзьями, часто развлекается и ходит на вечеринки (*all-nighter 'a party that lasts all night', kegger 'a party with beer', woodsy 'an outdoor party'*). Главным напитком вечеринок является пиво (*brewski/ brewsky, sauce, beast 'beer', pound a beer, chug 'to drink beer quickly'*), которым он часто злоупотребляет (*to spew, to blow chunks, to talk to Ralph on the big white phone, to toss one's cookies 'to vomit'*). На вечеринках студент не только танцует (*thrashin' 'dancing'*), но и, порой, нарушает закон (*wreck 'to fight', bake 'to smoke marijuana'*). Не забывает современный студент и про свою личную жизнь. Он ходит на свидания, строит отношения с противоположным полом (*gank 'flirt', cruising, macking 'searching for a date', to hook up 'to begin relationships', to bail 'to leave relationship'*).

Что касается учебы, то американский студент с презрением относится к «зубрилкам» (*throat 'someone who lives in the library', brainiac 'an intelligent student'*), с насмешкой – к студентам младших курсов, на что указывает наличие уничижительных прозвищ (*baggers 'a prospective freshman', frosh, freshling 'a first year student'*).

Таким образом, современный американский студент совсем не скучает по дому, так как в его лексике практически отсутствует тематика семьи. Даже если он и называет своих родителей, то делает это пренебрежительно, стремясь доказать свою самостоятельность и независимость (*old boy 'father', old girl 'mother', crib 'home'*). Таков языковой портрет американского студента, представленный в рамках изучения американского студенческого сленга.

Литература:

1. Беликов, В.И., Крысин, Л.П. Социоллингвистика / В.И. Беликов, Л.П. Крысин. – М.: РГГУ, 2001. – 439с.

ІДЭЙНА-МАСТАЦКІ БАЗІС АПОВЕСЦІ “ПАБАКІ” В. ГІГЕВІЧА

Філоменка А.В.,

магістрант УА “ВДУ імя П.М. Машэрава”, г. Віцебск, Рэспубліка Беларусь
Навуковы кіраўнік – Падстаўленка В.Ф., канд. філал. навук, дацэнт

Канец XX стагоддзя для Беларусі з’яўляюцца перыядам сацыяльнага і эканамічнага крызісу, звязанага з такімі падзеямі, як аварыя на Чарнобыльскай АЭС, распад Савецкай дзяржавы, нявызначанасць далейшага лёсу самастойнай беларускай краіны. Менавіта таму ў гэты час пісьменнікаў-фантастаў хвалюе праблема новай ацэнкі сацыяльна-палітычных і экалагічных працэсаў. Адным са сродкаў адлюстравання гэтага з’яўляецца паказ бяздумнага знішчэння чалавекам прыроды, і, як вынік гэтага, такое ж бяздумнае апусташэнне чалавечай душы. Асабліва ярка гэта прадстаўлена ў апавесці В. Гігевіча “Пабакі” (1992).

Аповесць адносіцца да жанру сацыяльнай фантастыкі, а дакладней, да сацыяльнай антыўтопіі. Галоўная “звышзадача” сацыяльнай фантастыкі – вынесці на “паверхню” свядомасці масавага чытача грамадскія наступствы не толькі новых магчымасцяў прагрэсу, але і пагроз, небяспекі, якія нясуць чалавецтву непрадказальныя тэндэнцыі развіцця грамадства і адкрыцці сучаснай навукі.

Выбар такога жанру аповесці абумоўлены і тым, што аўтар не верыць у падзеі, пра якія апавядае, з рэзкай крытыкай і песімізмам апісвае ўчынкі герояў, вынікі складанай сюжэтнай сітуацыі. Аповесць уяўляе сабою сінтэзаваны з асабістых запісаў, афіцыйных дакументаў, газетных артыкулаў тэкст. Такая форма арганізацыі тэксту стварае эффект праўдзівасці і непасрэднага ўдзелу аўтара ў падзеях. Увогуле ўсе творы, напісаныя В. Гігевічам у былыя савецкія часы і ў часы перабудовы, пазначаныя адной агульнай рысай — песімістычнай накіраванасцю трагічнага чалавечага быцця, не толькі быцця асобнага індывіда, а грамадства ў цэлым.

Пісьменнікам створаны вобраз Горада, які з’яўляецца прыкладам таталітарнай дзяржавы. Аўтар прасочвае гісторыю горада ад узнікнення да знішчэння. Будучы палітычны крызіс заўважаецца ўжо з першага летапіснага запіса, ад якога адлічваецца існаванне Горада. Хаваючыся ад ворагаў, людзі знайшлі прытулак у Горадзе, пагадзіўшыся жыць пад уладай князя. Такім чынам, Горад пачаўся з падпарадкавання ўладзе і страху яго насельнікаў, якія прыняўшы ўмовы кіраўнікоў, прызналі сваю слабасць. Паступова ўлада ўзмацнялася, і мяняўся сам Горад. Ён набыў якасці жывой істоты, якая пастаянна патрабавала для сябе зямлі, вады, ежы і паветра. Так, таталітарны рэжым і спажывецкія адносіны, страта маральнасці і адсутнасць актыўнай грамадзянскай пазіцыі прыводзяць да экалагічнай катастрофы. Дакладней, В. Гігевіч апісвае нормы, якія сталі традыцыйнымі ва ўсіх сферах існавання Горада: службовая абьякавасць, амаральнасць вучоных і крывадушнасць улады. Гэта і з’яўляецца прычынамі нашэсця пабакаў, гібрыдаў пацукоў і сабак, якія паступова захпілі ўладу ў Горадзе. Атрымліваецца, што і гэты этап развіцця Горада пачынаецца са страху і падпарадкавання, але на гэты раз аўтар не дае жыхарам магчымасць выжыць, бо такія адносіны да здарэння пераходзяць усе межы дазволенага і разумнага. Чалавечая абьякавасць і страх выступаюць прычынамі палітычнага і экалагічнага крызісу.

Аповесць напісана эмацыйна, насычана метафорукай, публіцыстычнай і фантасмагарычнай фактурай. Пераадоленне

змрочных, апакаліптычных прагнозаў, якое робіцца часткай аўтарскай пазіцыі, адбываецца праз своеасаблівую ўнутраную барацьбу, спрэчку з самім сабой і пры дапамозе фантастычных, фантазмагарычных, сатырычных сродкаў.

Твор грунтуецца на сістэме знакаў і сімвалаў. У кантэксце парабалічнага твора сімвалічны энс набываюць не толькі сітуацыі і вобразы, але і мастацкія дэталі, штрыхі, аўтарскія заўвагі.

У аповесці “Пабакі” пісьменнік узмацніў сатырычны акцэнт пры адлюстраванні падзей. Увогуле, сімбіёз фантастычнага і сатырычнага заўжды асабліва эфектыўны пры выкрыцці сутнасці ўнутранасупярэчлівай з’явы. Такім чынам выяўляецца нежыццяздольнасць, замаскіраванасць, шкоднасць і небяспечнасць з’явы.

У творы спалучаны неаднародныя ў жанрава-стыльвых адносінах тэксты. Аб’яднаўшы неспалучальнае, пісьменнік выявіў не толькі сваё непрыманне абсурду сучаснай яму рэчаіснасці, але і празорліва папярэдзіў пра “яшчэ большыя беды”.

У аповесці “Пабакі” В. Гігевіч даказаў, што высокі ўзровень развіцця навукі і тэхнічныя дасягненні не з’яўляюцца паказчыкам высокага маральнага і духоўнага развіцця грамадства.

Літаратура:

1. Гігевіч, В. Кентаўры /В. Гігевіч. – Мн.: Маст. літ., 1992. – 215 с.

ТЕМАТИКА ПОЭТИЧЕСКОГО ТВОРЧЕСТВА ЖАКА ПРЕВЕРА

Хомченко В.Г.,

студентка 5 курса УО «МГУ им. А.А. Кулешова», г. Могилев, Республика Беларусь

Одним из самых ярких литературных течений XX века во Франции был сюрреализм. Решительный отказ мириться с социально-политической реакцией явился воодушевляющей силой для сюрреализма. Свободное развитие в эстетическом и мировоззренческом плане привлекает в ряды поэтов-сюрреалистов и Жака Превера. Но определившаяся социальная и гражданская позиция, отставание «простых и древних нравственных ценностей» [1, с.544], неповторимость поэтической формы языка делают творчество Ж. Превера настоящим явлением во французской литературе XX века.

Тематика поэзии Ж. Превера богата и разнообразна. Но доминирующей в его творчестве является антивоенная тематика. История у поэта – прежде всего жестокое и абсурдное вторжение смерти и разрушения в жизнь человека. Кровь взаимных истреблений, убийств и насилий заливают его стихи, вызывая протест против безумия человечества, истребляющего самого себя в братоубийственных войнах.

Il y a de grandes flaques de sang sur le monde...
...le sang des meurtres... le sang des guerres...
Et le sang des hommes torturés dans les prisons...
Le sang des matraqués... des humiliés... [2, с.102]

«Chanson dans le sang»

Тема войны у Ж. Превера тесно переплетена с темой любви. Поэт предупреждает: в обществе, рождающим войны, рядом с любовью и счастьем ходят горе и смерть, которые разрушают всё вокруг.

Qu’es-tu devenue maintenant...
Et celui qui te serrait dans ses bras
Amoureusement
Est-il mort disparu ou bien encore vivant
Oh Barbara... [2, с.206-207]

«Barbara»

Любовная лирика у Ж. Превера своеобразна: она «вписана» в контекст серой обыденности, но одновременно поднимает над ней; любовь не боится бедности, но зато требует щедрости чувств. Любовь у Ж. Превера всегда глубокое и сильное чувство, возвышающее душу, нуждающееся в защите. Она умеет плакать, кричать от боли, предчувствовать свою смерть.

...Nous pouvons tous les deux
Aller et revenir
Nous pouvons oublier
Nous endormir encore
Rever à la mort
Notre amour reste là
Vivant comme désir
Cruel comme la mémoire
Froid comme le marbre
Beau comme le jour
Il nous regarde en souriant
Et il nous parle sans rien dire... [2, с.140]

«Cet amour»

Ж. Превьер всем своим творчеством боролся за идеалы добра и справедливости. В стихотворениях, посвященных непреходящим ценностям человеческой жизни, выделяется тема природы. По мнению поэта, только в единстве с природой человек полностью реализует себя. Стихи о защите природы, во многом пророческие, воспринимаются как современные, даже злободневные.

Tant de forêts arrachées à la terre
Et massacrées
Achevées
Rotativées
Tant de forêts sacrifiées pour la pâte à papier
Des milliards de journaux
attirant annuellement l’attention des lecteurs... [2, с.16]

«Tant de forêts arrachées ...»

Таким образом, Ж. Превер всем своим творчеством боролся за идеалы добра и справедливости. Его поэтический почерк неповторим. В стихах поэта не существует традиционных барьеров между поэзией и прозой. В них тесно переплетено чудесное и обыденное, серьезное и комическое.

Литература:

1. Великовский С. Французская поэзия XIX – XX веков / С. Великовский. – М.: “Прогресс”, 1982. – 672 с.
2. Prévert J. Paroles / J. Prévert. – Paris: “Folio”, 1991. – 254 p.

ВОЗМОЖНОСТИ ИСПОЛЬЗОВАНИЯ ИНФОРМАЦИОННО-КОММУНИКАЦИОННЫХ ТЕХНОЛОГИЙ В ОБУЧЕНИИ ИНОСТРАННОМУ ЯЗЫКУ НА НЕЯЗЫКОВЫХ ФАКУЛЬТЕТАХ

Чернявский М.М.,

студент 1 курса УО «ВГУ им. П.М. Машерова», г. Витебск, Республика Беларусь
Научный руководитель – Грушова Л.Д., канд. пед. наук, доцент

Современную жизнь невозможно представить без средств массовой информации, СМИ в широком смысле слова – это радио, телевидение, разнообразные печатные издания, реклама, Интернет. В результате полученная на занятиях учебная информация становится недостаточной и возникает необходимость постоянно поддерживать интерес студентов к изучению иностранного языка (ИЯ).

Внедрение современных компьютерных технологий и средств передачи информации в различные сферы человеческой деятельности привело к появлению принципиально новых способов осуществления этой деятельности. Эти способы, основанные на широком использовании уникальных возможностей компьютерной техники по обработке, хранению и представлению информации, объединены в понятие «информационно-коммуникационные технологии» (ИКТ).

Огромные возможности и перспективы для использования ИКТ открываются при изучении ИЯ. С одной стороны, ИКТ служат для получения разнообразной информации, использования сети Интернет и подготовки к занятиям. С другой стороны, даже при наличии всех технических возможностей преподаватель ИЯ не всегда может их реализовать на своих занятиях, т.к. применение ИКТ требует определенных навыков. Использование ИКТ требует также и от студентов наличия необходимых определенных умений, связанных с получением и обработкой информации, ее презентацией в виде индивидуальных или коллективных веб-сайтов, общение в режиме on-line, обмена письмами по электронной почте.

Изучающим ИЯ нужны большие накопители информации дидактического и справочного характера, которыми можно было бы легко и просто пользоваться и которые были бы всегда под рукой. Неограниченные возможности электронных накопителей информации, простые и эффективные технологии организации и поиска информации позволяют аккумулировать огромные объемы лексического и грамматического материала по изучаемому языку и решать указанные проблемы в полном объеме.

Большое значение в изучении ИЯ имеет использование компьютерных программ. При постоянной и систематической работе с компьютерными программами реализуются следующие дидактические возможности: 1) работа с учебной информацией; 2) представление надежной обратной связи и возможности оперативного управления процессом обучения; 3) интенсивная коммуникация с компьютером.

Важное значение имеет использование компьютера в процессе обучения ИЯ как важного информационного источника, стимула для овладения знаниями (Т.В. Карамышева), средства интенсификации самостоятельной работы студентов, повышения их познавательной активности, усиления мотивации и контроля деятельности студентов по овладению ИЯ.

При компьютерной форме обучения сохраняются все основные закономерности учебного процесса, отражаемые в следующих дидактических принципах: *доступности, активности, систематичности и последовательности, индивидуальности и наглядности.*

Принцип научности реализуется в оптимизации процесса отбора и в улучшении способов презентации учебного материала.

Принцип сознательности обеспечивается возможностью сознательного выбора студентом собственной стратегии достижения учебной цели, а также предоставлением ему определенных средств «поддержки» обучения.

Принцип доступности реализуется с учетом возрастных особенностей пользователей, их уровня владения ИЯ, навыками работы с компьютером, умений добывания справочной информации и возможностей создания индивидуальной поддержки.

Принцип активности заложен в процессе компьютерного обучения, поскольку инициатором работы за компьютером всегда является пользователь. Взаимодействие студента с компьютером является интерактивным и способствует повышению объему речевой практики.

Принцип систематичности и последовательности воплощается посредством управления учебной деятельностью (УД) через последовательную подачу порций учебного материала, подлежащего усвоению.

Принцип индивидуальности обеспечивается следующими факторами: индивидуальным способом управления УД; возможностью выбора темпа работы; возможностью тренироваться до получения результатов и др.

Использование компьютера позволяет реализовать практически все виды вербальной и невербальной наглядности за счет применения визуальных средств (тексты, фото, рисунки, схемы, таблицы) и аудитивных средств (музыкальное и текстовое сопровождение).

Компьютерные презентации становятся все более распространенным средством представления информации, учебных материалов и используются для создания иллюстраций к докладам и сообщениям.

Особого внимания при обучении ИЯ заслуживает Интернет, так как он предполагает общение и может обеспечить связь непосредственно с носителем изучаемого языка, предоставляет огромный выбор и в неограниченном количестве свежей информации.

Итак, информационные технологии – это важное средство в обучении иностранному языку, способствуют повышению эффективности аудиторной работы и оптимизации самостоятельной деятельности студентов.

ПРОБЛЕМА «МАЛЕНЬКОГО ЧЕЛОВЕКА» В РАССКАЗЕ А. ПУШКИНА «СТАНЦИОННЫЙ СМОТРИТЕЛЬ» И В ПОВЕСТИ А. ПЛАТОНОВА «ЯМСКАЯ СЛОБОДА»

Чжан Налинь,
студентка 5 курса УО «ВГУ им. П.М. Машерова», г. Витебск, Республика Беларусь
Научный руководитель – Поклонская В.Н., канд. филол. наук, доцент

Объект исследования – рассказ А. Пушкина «Станционный смотритель», повесть А. Платонова «Ямская слобода».

Цели исследования – анализ проблемы «маленького человека» в данных произведениях.

Методологические основы исследования – сравнительно-историческое изучение.

А. Пушкин и А. Платонов – величайшие писатели русской литературы. Сфера их творческого внимания – вся огромная Россия начала XIX-XX вв.; ее просторы, жизнь городов и деревень, которые открывались не только с роскошного подъезда, но и через двери бедняцких домов. Не случайно проблема «маленького человека» стала одной из главных в их произведениях, в том числе, в рассказе А. Пушкина «Станционный смотритель» и в повести А. Платонова «Ямская слобода».

Пушкинский герой – Самсон Вырин. Он занимает незначительную должность, оттого беден, незащищен перед «сильными мира сего». Потеряв горячо любимую дочь Дуняшу, станционный смотритель умирает. Кто же виноват в его смерти? Конечно, общество, в котором «маленький человек» социально не защищен. Нельзя снимать ответственности за смерть отца и с Дуни, потому что ее судьба сложилась счастливо: девушка вышла замуж по любви за дворянина. Что же мешало ей, если не приехать, так хотя бы послать отцу весточку о себе? Важно, что А.С. Пушкин, рассказывая о Самсоне Вырине, подчеркивает, что любой человек (независимо от его общественного положения) имеет право на достойную жизнь, на чуткость и сострадание окружающих.

У А. Платонова традиционный образ «маленького человека» переосмыслен. Платоновский Филат, герой «Ямской слободы», в отличие от Самсона Вырина – «человек без памяти о своем родстве». Он «сподручный парень» мещанина Захара Васильевича Астахова, «всей слободе заплатка». Живет Филат различными слободскими заработками: поправляет плетни, помогает в кузнице, замещает пастуха, нянчит грудных детей, убирает нечистоты из отхожих мест. Филат даже не обижается на окружающих за оскорбления и насмешки. Он чист душой, искренен, бескорыстен, совестлив, честен, поэтому такие, как Филат, всегда нужны Ямской слободе, нужны людям.

Следовательно, с точки зрения А. Платонова, «маленького человека» в жизни не бывает и быть не может. Каждый из нас – неповторимая индивидуальность, и без каждого из нас «народ неполный»!

Литература:

1. Архангельский А.Н. Герои Пушкина: Очерки литературной характеристики. – М., 1957.
2. Лотман Ю.М. Пушкин. – СПб., 2000.
3. Полтавцева Н. Философская проза Андрея Платонова. – Ростов-на-Дону, 1981.
4. Чалмаев В. Андрей Платонов, – М., 1989.

КАТЕГОРИЯ АБСУРДУ Ў ФІЛАСОФІ І ТВОРЧАСЦІ ЭКЗІСТЭНЦЫЯНАЛІСТАЎ

Шавяка В.У.,
выпускніца УА «ВДУ імя П.М. Машэрава», г. Віцебск, Рэспубліка Беларусь
Навуковы кіраўнік – Лапацінская В.В., канд. філал. навук, дацэнт

Тэрміну «абсурд» у экзистэнцыялізме адводзіцца надзвычайнае месца. Ён азначае бязглузднасць, бессэнсоўнасць існавання ў абязбожаным свеце, чужым і варожым чалавеку.

Вызначэнне абсурду ў экзистэнцыяльнай філасофіі падкрэслівае ірацыянальнасць жыцця, яго першапачатковую стыхійнасць, хаатычнасць, пазбаўленнасць сэнсу, і, такім чынам, непадуладнасць рацыянальнасці. Французскі экзистэнцыяліст Альбер Камю робіць акцэнт на абсурдным існаванні чалавека ў свеце і на нашым успрыманні гэтай бессэнсоўнасці, – «пачуцці абсурду».

Экзистэнцыялісты гавораць аб метафізічным абсурдзе ў якасці характарыстыкі чалавечага існавання ў стане страты сэнсу жыцця, звязанага з адчужэннем асобы не толькі ад грамадства, але і ад самага сябе.

Традыцыйнае размеркаванне ў філасофіі і навуцы суб'екта і аб'екта пацягнула за сабой адасобленнасць чалавека і свету. Чалавек імкнецца да згоды са светам, а той у сваю чаргу застаецца аб'якавым або варожым. Таму істота, знешне ўпісваючыся ў акаляючую яе рэчаіснасць, насамрэч вядзе «несапраўднае існаванне», разрыў якога можа адбыцца дзякуючы абсурду.

Абсурд у разуменні філосафаў-экзистэнцыялістаў стаў індэксам разладу чалавечага існавання са светам.

Такім чынам, чалавек, якога паказваюць экзистэнцыялісты, з'яўляецца носьбітам унутранай адзіноты і страху перад рэчаіснасцю. Экзистэнцыяльная ідэя абсурду прываблівае жаданнем зразумець чалавека і яго жыццё; да асэнсавання катэгорыі абсурду звярталіся і звяртаюцца мастакі розных кірункаў і метадаў.

З пункту погляду літаратуразнаўства: абсурд – гэта асобы стыль напісання тэксту, для якога характэрна падкрэсленая адсутнасць прычына-выніковых сувязей, гратэская дэманстрацыя недарэчнасці, бессэнсоўнасці чалавечага быцця.

Адсутнасць веры ў «неўміручую душу» пазбаўляе чалавека перспектывы: паняцці «будучыня», «вечнасць», «бясконцасць» не маюць для яго ніякага сэнсу, бо сам ён «канечны». Звольнасць з дапамогаю розуму спасцігаць свет, крок за крокам набліжацца да «абсалютнай ісціны», стварае ў чалавека ілюзію, што ён усемагутны і здольны ўрэшце рэшт адкрыць таямніцу жыцця, перамагчы тым самым, вядома, у далёкай будучыні, нават саму смерць. Аднак штодзённае «існаванне» ўвесь час нагадвае чалавеку, што менавіта яно з'яўляецца адзінай відавочнай рэальнасцю, няхай сабе зменлівай, хуткаплыннай, крохкай.

Дзякуючы гэтай “яснасці бачання” французскія экзистэнцыялісты Сартр і Камю здолелі зразумець з аднаго боку, абсурднасць існавання, а з другога – зрабіць свой маральны выбар і быць падрыхтаванымі, каб дапамагчы іншым людзям у іх цяжкім змаганні за годнае існаванне.

Працягу філасофіі экзистэнцыялізму, філасофскія катэгорыі “існаванне”, “выбар”, “абсурд” можна прасачыць у творчасці Антуана дэ Сэнт-Экзюпэры, Сальвадора Далі, Самюэла Бэкета, Эжэна Ёнэска, Андрэя Таркоўскага, Васіля Быкава, Алеся Адамовіча, Кузьмы Чорнага, Віктара Казько, Алеся Разанава і інш.

Паняцце абсурду, абсурду быцця, якое ўвёў у літаратуру Камю, атрымала шырокае распаўсюджанне: у 50-я гг. XX стагоддзя яно прысутнічае не толькі ў прозе, але і ў драматургіі, дзе з’яўляецца “тэатр абсурду”.

Філасофія экзистэнцыялізму вельмі зблізілася з мастацкай літаратурай, якую невыпадкова называюць “чалавеказнаўствам”, бо менавіта дзякуючы мастацкай мове філасофскія паняцці сталі зразумелымі, а экзистэнцыялізм такім папулярным.

Такім чынам, для катэгорыі абсурду ўласцівы паказ чалавека ў стане страты сэнсу жыцця, адзіноты, страху перад рэчаіснасцю. А для мастацкіх тэкстаў пісьменнікаў-экзистэнцыялістаў характэрным з’яўляецца адсутнасць прычынна-выніковых сувязей і гратэская дэманстрацыя недарэчнасці чалавечага быцця.

Творчасць Віктара Казько адпавядае экзистэнцыяльнай ідэі, аднак вытокамі гэтага з’яўляецца не філасофская сістэма, а жыццёвая рэчаіснасць. Яго раман “Бунт незапатрабаванага праху” – складаны, глыбокасімвалічны, шматузроўневы, твор, у ім няма сюжэтнага развіцця падзей, які патрабуе інтэлектуальнага прачытання.

Аўтар у рамане адлюстроўвае жыццё цэлай эпохі, некалькіх пакаленняў, якім выпала жыць у складаны супярэчлівы час.

Тэма знішчэння індывідуальнасці, бессэнсоўнасці чалавечага існавання, адзіноты перарастае ў галоўную тэму рамана, якой падпарадкоўваюцца фактычна ўсе сюжэтныя лініі.

Экзистэнцыяльныя паняцці абсурду “адчай”, “адзінота”, “скруха”, “журба”, “трывога”, “страх”, “пакута”, “крык”, “боль” паўтараюцца бясконца ў творы.

РОЛЬ ИНОСТРАННОГО ЯЗЫКА В ФОРМИРОВАНИИ ПОЛИКУЛЬТУРНОЙ ЛИЧНОСТИ

Шелегова Е.Д.,

студентка 4 курса УО «ВГУ им. П.М. Машерова», г. Витебск, Республика Беларусь

Научный руководитель – Агабалаева О.А., магистр филол. наук, ст. преподаватель

Основная цель данной статьи заключается в определении роли иностранного языка в формировании поликультурной личности. В статье приводится также определение поликультурной личности и обосновывается необходимость поликультурного образования в современном мире. Написание статьи основывается на следующих методах научного познания: метода анализа научной литературы, синтеза, прогнозирования и обобщения.

Наиболее значимыми характеристиками XXI в. являются глобализация и информатизация. Происходит сближение стран и народов, становление единого взаимозависимого мира, получившего название глобального или глобализирующегося, в рамках которого расширяются экономические, политические и культурные связи между странами [1, с. 64–65]. В данных условиях изменяется само общество. Оно становится поликультурным, для него характерно как развитие ряда универсальных, глобальных характеристик, так и сохранение самобытности культуры каждой отдельно взятой этнической группы.

Необходимость в формировании поликультурной личности продиктована именно условиями глобального мира. Нужен принципиально новый подход к формированию данного типа личности - подход, который базировался бы на когнитивном уровне осмысления как универсальных культурных концептов, имеющих общечеловеческую ценность, так и на понимании специфического культурного характера выражения данных концептов в различных этнокультурах. Исходя из этого, поликультурная личность должна обладать следующими видами сознания: правовым, географическим, лингвистическим, историческим, художественно-эстетическим и религиозным.

При помощи поликультурного образования можно глубже изучить и осознать многообразие народов, населяющих Землю, легче понять культурные различия между отдельными народами, более очевидно проявить разнообразие точек зрения. Это разнообразие отражено во вкусах людей, в их предпочтениях и отношениях, в стиле жизни и взглядах на мир [2].

Именно иностранный язык является ключевым элементом в формировании поликультурной личности. Человеческая речь, воплотившаяся в языковом множестве, – это важнейшая составляющая в коммуникативном общении между людьми. История развития каждого отдельного языка неминуемо воплощает в себе и целую историю развития того или иного народа, несёт в себе определенные смысловые характеристики, возникшие в ходе различных исторических, культурных, экономических и социальных изменений. Истинное понимание иного народа, как в его отдельных представителях, так и нации в целом, невозможно без знания иностранного языка. Еще К.Д. Ушинский писал: «...лучшее и даже единственное средство проникнуть в характер народа – усвоить его язык, и чем глубже мы вошли в язык народа, тем глубже мы вошли в его характер». Именно на этом базируется формирование поликультурной личности. В тоже время ключевым моментом должно быть понимание того факта, что само по себе сухое знание лексики, грамматики, синтаксиса иностранного языка является всё ещё недостаточным и неполным в мировоззренческом понимании индивида другой языковой группы. Изучение иностранного языка предполагает также изучение истории, географии, культуры, религии, этнографии, невербальных средств общения (мимики и жестикуляции), символики данного народа. Исключительно только в таком контексте, когда изучение иностранного языка является синтезом всех данных об изучаемом народе, можно говорить о формировании поликультурной личности, для которой намного проще будут раскрываться границы мира и жизненные знания будут не поверхностными, а по истину глубокими.

Литература:

1. Агранат, Ю.В. К вопросу о содержании и структуре поликультурной личности будущего специалиста социальной

сферы / Ю.В. Агранат // Высшее образование сегодня. – 2008. – №9. – С. 64–67.

2. Кочергина В. Ю. Поликультурное образование и воспитание / В. Ю. Кочергина / Теория, практика и перспективы образования, поликультурного воспитания, карьеры и интеграции беженцев, мигрантов и их детей в современном мире: Сб. тр. Первой Международной научно-практической конференции. – 2010. – [Электрон. ресурс] / Режим доступа: http://rspu.edu.ru/pageloader.php?pagename=/structure/publishing_centre/collections_of_works/conf4/kochergina. – Дата доступа: 17.05.2011.

ИЗУЧЕНИЕ ОСОБЕННОСТЕЙ ФУНКЦИОНИРОВАНИЯ ЯЗЫКОВОГО СОЗНАНИЯ ВОСТОЧНЫХ СЛАВЯН

Шиман П.А.,

студентка 5 курса УО «ВГУ им. П.М. Машерова», г. Витебск, Республика Беларусь

Научный руководитель – Николаенко С.В., канд. филол. наук, доцент

Изучение языкового сознания разных культурных общностей является важным для достижения оптимизации межкультурного диалога и более глубокого понимания своей собственной культуры. В связи с тем, что сознание возможно изучать только опосредовано, через продукты его деятельности, сопоставительные исследования осуществляются при помощи анализа образов языкового сознания, которые представляют собой вербализованные знания о фрагменте образа мира, складывающегося под воздействием культуры и обогащающегося в течение жизни носителя этой культуры.

Объектом нашей работы является языковое сознание восточно-славянских народов (русских, украинцев, белорусов) в сопоставительном аспекте, а в качестве предмета выступают ключевые образы языкового сознания данных народов.

Материалом для изучения особенностей функционирования языкового сознания служат данные Славянского ассоциативного словаря (САС), составленного по результатам «ассоциативного эксперимента, проведенного в 1998-1999гг. методом письменного анкетирования» [1, 5].

Актуальность работы обусловлена растущим интересом лингвистов к межкультурным исследованиям языкового сознания. При этом наиболее сложным и интересным выступает изучение языкового сознания родственных народов. Это в полной мере относится к «анализу сходств и различий между славянскими народами, переживающими кризис самоопределения. Научный анализ позволяет выявить значимые сходства и различия в языковом сознании славян» [2, 208].

В ходе работы нами были выявлены некоторые особенности функционирования языкового сознания вышеупомянутых народов:

- 1.Совпадение наиболее часто встречающихся ответов-реакций на определенные слова-стимулы у белорусов и украинцев. К примеру, стимул БОГ вызвал реакцию ВЕРА у обеих групп испытуемых, в то время как у русской группы лидировало слово ЕСТЬ (в значении «существует»).

- 2.Тенденция к антонимизации ответов-реакций у русской группы. Например, самыми частотными ответами на такие стимулы, как БЕЛЫЙ, ЖЕНЩИНА, ТЕРЯТЬ были ЧЕРНЫЙ, МУЖЧИНА, НАХОДИТЬ.

- 3.Совпадение лидирующих ответов-реакций всех трёх групп на стимулы, несущие в себе значение биологических потребностей: ХОТЕТЬ – ЕСТЬ, ПИТЬ – ВОДА.

- 4.Преобладание имен прилагательных в частотных ответах-реакциях членов украинской группы: РАЗГОВОР – ДОЛГИЙ, РАДОСТЬ – БОЛЬШАЯ, СТОЛ – ДЕРЕВЯННЫЙ.

Результаты, получаемые при изучении особенностей функционирования языкового сознания восточных славян (русских, белорусов и украинцев), позволяют охарактеризовать каждый из народов по степени стереотипности реакций, указать на сходства и различия в основных стратегиях ассоциирования, выявить те фрагменты образа мира, которые в наибольшей степени их различают. Это определяет практическую значимость исследования.

Литература:

1. САС: Славянский ассоциативный словарь: русский, белорусский, болгарский, украинский / Н.В.Уфимцева, Г.А.Черкасова, Ю.Н.Караулов, Е.Ф. Тарасов. – М. : РАН ИЯ, 2004. – 792 с.
2. Уфимцева, Н. В. Языковое сознание и образ мира славян / Н.В.Уфимцева // Языковое сознание и образ мира. Сборник статей / Отв. ред. Н. В. Уфимцева. – М., 2000. – С. 207-219.

НАЗВАНИЯ И ОСОБЕННОСТИ КИТАЙСКИХ НАЦИОНАЛЬНЫХ ГОЛОВНЫХ УБОРОВ

Ян Ян,

студентка 3 курса УО «ВГУ им. П.М. Машерова», г. Витебск, Республика Беларусь

Научный руководитель – Минина Н.Е., канд. филол. наук, доцент

Самобытная китайская одежда является важной частью культуры нации, с ней постепенно знакомится все больше и больше людей в мире посредством вернисажей, фильмов, художественных альбомов. Особую роль в китайском национальном костюме играют головные уборы.

Цель нашего исследования – систематизировать названия традиционных китайских головных уборов, показать их национальные особенности, символическое значение.

Древние китайцы не стригли волосы, а собирали их в тугой узел — "цзы" — и укладывали на темени, закрепляя шпилькой. На лбом, на висках и на затылке волосы были тщательно приглажены. После захвата Китая маньчжурами всех китайских мужчин заставили брить переднюю часть головы, а остальные волосы заплетать на затылке в косу. Эта прическа стала своеобразным символом угнетения китайского народа, поэтому участники восстаний срезали косу.

Головные уборы китайских мужчин были разнообразными. Этикет требовал, чтобы голова всегда была покрыта. Не совершеннолетние юноши носили маленькие металлические колпачки. У знатных юношей эти колпачки могли быть золотыми, украшенными драгоценными камнями. По достижении совершеннолетия (двадцать лет) проводился ритуал надевания шапки — "гуаньли". Китайский император носил головной убор, который назывался "мянь". Его могли надевать и другие знатные лица во время совершения священных ритуалов. Конструкция мянь была очень сложной, и все ее детали имели символическое значение.

В основе всех женских причесок лежал узел. Прически были сложными, но легкими и изящными. Их укладывали из прямых волос с несколькими проборами, симметричными волосяными петлями, валиками. Чтобы волосяные петли хорошо держались, их смазывали клейкими составами и наматывали на бархатные валики. Пучки, представлявшие собой высокие петли, в прическах закреплялись на темени или на затылке. В каждой прическе было по два-три пучка. С висков волосы зачесывались наверх, а лоб обрамляла короткая редкая челка. Были и другие варианты женских причесок, без челки, со спускающимися с висков длинными прямыми прядями, с прикрепленными парными украшениями. Знатные дамы носили парики.

Невесте перед свадьбой волосы заплетали в косу или скручивали в жгут и укрепляли на темени двумя большими шпильками крест-накрест. Во время венчания у невесты на лбу выстригали прямую челку, а на висках волосы срезали под углом. Китайские женщины головные уборы не носили. Только на свадьбу и в самых торжественных случаях они надевали сложный головной убор — "фэнгуань".

С древних времен в Китае искусство ухода за собой считалось особо возвышенным и утонченным. Женщины наносили на волосы эссенции и масла, смазывали лаком и воском, посыпали сверху цветной пудрой. Прически украшались цветами, веточками с листьями и мелкими почками. Невестам в височные пряди вплетали нити жемчуга, цветные шелковые шнуры, гирлянды мелких цветов. Древние китайские воины для устрашения неприятеля расписывали лицо тушью.

Таким образом, каждое название китайского головного убора несет огромную информацию об особенностях национальной эстетики и культуры.

6. ПСИХОЛОГО-ПЕДАГОГИЧЕСКИЕ ДЕТЕРМИНАНТЫ СОЗДАНИЯ И ФУНКЦИОНИРОВАНИЯ ОБРАЗОВАТЕЛЬНОГО ПРОСТРАНСТВА

ВЛИЯНИЕ САМОСОЗНАНИЯ НА ПОВЕДЕНИЕ В КОНФЛИКТНОЙ СИТУАЦИИ В ЮНОШЕСКОМ ВОЗРАСТЕ

Банькова С.А.,
студентка 5 курса УО «ВГУ им. П.М. Машерова», г. Витебск, Республика Беларусь

Внутренний мир личности и ее самосознание издавна привлекали внимание философов, ученых. Интерес человека к себе, к своему внутреннему миру издавна являлся предметом особого внимания. Самосознание - одна из центральных проблем философии, психологии и социологии.

Проблеме самосознания уделялось значительное внимание, ей посвящен целый ряд теоретических и экспериментальных исследований такими учеными, как, Б.Г.Ананьева, Л.И. Божович, Л.С. Выготского, А.Н. Леонтьева, С.Л. Рубинштейна, П.Р. Чаматы, И.И. Чесноковой, Е.В. Шороховой. [1, с. 78].

Проблема развития самосознания является одной из ключевых в психологии. Она широко обсуждается в рамках отечественных и зарубежных психологических исследований. Изучение структуры самосознания, динамики его развития представляет большой интерес, как в теоретическом, так и в практическом плане, поскольку позволяет приблизиться к пониманию механизмов формирования личности.

Способность к самосознанию исключительное достояние человека, который в своем самосознании осознает себя как субъекта общения и действия, познает непосредственно самого себя. Самосознание возникает у человека в процессе социального взаимодействия как неизбежный и всегда уникальный продукт его психического развития, как относительно устойчивое и в то же время подверженное внутренним изменениям.

Самосознание представляет собой сложный психологический процесс, сущность которого состоит в восприятии личностью многочисленных образов самой себя в различных ситуациях деятельности и поведения во всех формах взаимодействия с другими людьми и в соединении этих образов в единое целостное образование – в представление, а затем и в понятие своего собственного «Я» как субъекта, отличного от других субъектов. [2, с. 30].

Периодом возникновения сознательного «Я», как бы постепенно ни формировались отдельные его компоненты, считается подростковый и ранний юношеский возраст. Практически все психологи указывают на раннюю юность как на критический период формирования самосознания и рассматривают развитие самосознания как центральный психический процесс переходного возраста.

Юность - определенный этап созревания и развития человека между детством и взрослостью. Психологическое содержание этого этапа связано с развитием самосознания, формирования мировоззрения, решением задач профессионального самоопределения и вступлением во взрослую жизнь. [3, с. 24].

Отношение человека к самому себе опосредовано его отношением к другому человеку. Самосознание рождается не в результате внутренних потребностей изолированного сознания, а в процессе коллективной практической деятельности и межчеловеческих взаимоотношений. [4, с. 310].

При взаимодействии с другим человеком зачастую возникают противоречия, которые ведут к конфликту. В психологии под конфликтом чаще всего понимается актуализированное противоречие, столкновение противоположно направленных интересов, целей, позиций, мнений, взглядов субъектов взаимодействия или оппонентов и даже столкновения самих оппонентов. Также следует отметить, что основой всех конфликтов являются противоречия, возникающие между людьми или внутри структуры самой личности. Именно противоречия и вызывают противоборство между сторонами конфликта. [5, с. 81]

Юношеский возраст приходится как раз на период обучения в учебных заведениях. Система организации обучения построена таким образом, что учебные классы формируются случайным образом. С одной стороны, такое объединение в группы разных людей может положительно сказаться на развитие личности. С другой стороны, это может быть причиной разнообразных конфликтов. Поводом для конфликтов в учебной группе могут стать личное соперничество, спортивные успехи или неудачи, конкуренция за внимание преподавателей, неспособность уживаться с другими людьми в силу личностных особенностей, достижения в учебе, научной работе и многое другое. Это может сказаться на учебной деятельности молодых людей, негативно повлиять на развитие личности, ее психическое состояние.

Литература:

1. Столин, В.В. Самосознание личности. / В.В. Столин. - М.: Издательство Московского Университета, 1983. – 284 с.
2. Чеснокова, И.И. Проблема самосознания в психологии/ И.И. Чеснокова. - М.: Наука, 1977. – 144 с.
3. Кон, И. С. Психология ранней юности. / И.С. Кон. - М.: Просвещение, 1989. – 252 с.
4. Фролов, И.Т. Введение в философию: Учебное пособие для вузов / И.Т. Фролов. - 3-е изд., перераб. и доп. - М.: Республика, 2005. – 623 с.
5. А. Я. Анцупов, А. И. Шипилов Значение, предмет и задачи конфликтологии // Конфликтология - М.: ЮНИТИ, 1999. – 551 с.

АНАЛИЗ НАПРАВЛЕННОСТИ ЖЕЛАНИЙ ШКОЛЬНИКОВ С ИНТЕЛЛЕКТУАЛЬНОЙ НЕДОСТАТОЧНОСТЬЮ

Батыновская О.П.,
студентка 6 курса УО «ВГУ им. П.М. Машерова», г. Витебск, Республика Беларусь
Научный руководитель – Бумаженко Н.И., канд. пед. наук, доцент

Условием успешной социализации ребенка является единство двух планов развития – естественного и социального. Личностью человек становится (и остается) по мере того, как он начинает (или сохраняет возможность) отдавать себе

отчет в том, что делает, и может руководить своими действиями. Эта формула характеризует зрелую, полноценную личность.

Отечественная теория личности развивается под влиянием научных работ К.А. Абульхановой-Славской, Б.Г. Ананьева, Л.И. Анциферовой, А.Г. Ковалева, А.Н. Леонтьева, Б.Ф. Ломова, Л.С. Выготского, В.С. Мерлина, В.Н. Мясищева, А. К. Платонова, Б.М. Теплова, Л. И. Божович, С.Л. Рубинштейна и др.

Следует отметить, что все аспекты личностной сферы формируются у детей с интеллектуальной недостаточностью замедленно и с большими отклонениями, что находит отражение в своеобразии мотивационно – потребностной сферы. Из-за недоразвития интеллекта потребности данной категории детей бедны и слабо регулируются сознанием. Высшие духовные потребности развиваются с трудом, со значительным отставанием по сравнению с нормой. Именно эта дисгармоничность развития потребностей представляет собой ключ к пониманию особенностей и трудностей развития личности ребенка с интеллектуальной недостаточностью [1].

Развитие потребностей связано с формированием интересов. Интересы детей с интеллектуальной недостаточностью поверхностны, однообразны, неустойчивы, мало интенсивны, неглубоки, односторонни, ситуативны, недифференцированы и неустойчивы, вызываются преимущественно физиологическими потребностями. Дети руководствуются, как правило, ближайшими мотивами и занимательностью выполняемой деятельности [2].

Незрелость личности ребенка с интеллектуальной недостаточностью, обусловленная в первую очередь особенностями развития его потребностей и интеллекта, проявляется в ряде особенностей эмоциональной сферы. Следует отметить слабую выраженность в мотивационной сфере интеллектуального компонента. Мотивы, побуждающие личность к удовлетворению потребностей, у детей с интеллектуальной недостаточностью также недостаточно осознаны, бедны по содержанию. Отмечается неустойчивость мотивов, объясняющаяся выраженной зависимостью мотивов от ситуации. Процесс опосредования мотивов затруднен, что связано с неумением осознавать и ставить цели.

Для сравнительного анализа и выявления тенденций в интеллектуальном развитии личности была проведена методика «Цветик - семицветик», направленная на исследование желаний школьников с интеллектуальной недостаточностью и нормально развивающихся детей старшего дошкольного возраста. Исследование проводилось на базе УО «Витебская государственная вспомогательная школа № 26» и УО «Государственный детский сад № 21 г. Витебска». Общее количество привлеченных к исследованию лиц составило 60 человек. Экспериментальная группа учащихся с интеллектуальной недостаточностью составила 40 человек с диагнозом F70 по МКБ-10, в исследовании приняли участие учащиеся трех классов первого отделения: 4, 5 и 10. Контрольную группу составили 20 нормально развивающихся детей старшего дошкольного возраста.

После обработки результатов были получены данные, которые нашли отражение в таблице 1.

Таблица 1

Сравнительный анализ направленности желаний учащихся с интеллектуальной недостаточностью и контрольной группы старших дошкольников (в %)

Направленность желания	Младший школьный возраст	Старший школьный возраст	Старшие дошкольники
Дружба, общение	5,3%	13,2%	4,4%
Благополучие, успешность, будущее (адекватным способом)	8,7%	26,4%	5,1%
Благополучие окружающих	3,5%	8,8%	2,9%
Бытовые желания	4,3%	5,55	2,9%
Физиологические потребности	2,6%	1%	3,7%
Материальные ценности, игрушки (для дошкольников)	45,6%	20,8%	30%
Саморазвитие	0%	4,4%	4,4%
Семейные ценности	8%	13,2%	3,7%
Сиюминутные желания	7%	4,4%	5,9%
Реализация роли ученика, желание быть учеником (для дошкольников)	3,5%	3,3%	2,9%
Другие желания (неадекватный способ, недостижимые)	11,4%	0%	12,5%
Желание иметь домашних животных	0%	0%	13,2%
Развлечения	0%	0%	3,7%

Из таблицы видно что, для детей с интеллектуальной недостаточностью важными являются материальные ценности (телефон, компьютер, подарки, велосипед и другие привлекательные для детского возраста вещи), различные недостижимые желания (полететь в космос), направленность на благополучие и успешность (когда вырасту стать строителем), сиюминутные желания, например, хочется гулять, а иногда преобладают физиологические потребности, например, в еде. Так, Кирилл П. хочет, чтобы у него было много мяса, Виталик Н. хочет конфет. Для более старшего возраста характерной является нацеленность на будущее (нормально окончить школу, хорошо сдать экзамены), работу (стать швеёй, открыть бизнес), их желания более осознаны. Так, Ксюша Н. хочет стать швеёй, научиться танцевать. Результаты исследования показали, что с возрастом у детей с особенностью психофизического развития меняется направленность желаний, и они больше думают о своем будущем.

Для контрольной группы старших дошкольников характерны иные показатели. Наблюдаются новые критерии желаний, которых не было у детей с интеллектуальной недостаточностью (желание иметь домашних животных, развлечения), что связано с большей осознанностью жизненного выбора и лучшей ориентировкой в окружающем мире. В желаниях старших дошкольников преобладают материальные ценности, точнее, желание иметь большое количество игрушек. Например, Кристине хотелось, чтобы у неё была кукла, колясочка, кукольный столик и стульчик, кукольный домик. Так же отмечается большое количество желаний иметь домашних животных, что скорее связано с более осознанным, чем у детей с интеллектуальной недостаточностью, желанием заботиться о ком-то, а также с возрастными особенностями детей контрольной группы. Например, Ярослав хочет, чтобы дома у него были рыбки, мышь, крыса, морская свинка, попугай, сова. Большой процент старших дошкольников отметил желания, связанные с недостижимостью: чтобы зимой распустились цветы, с деревьев листья не падали, попасть в замок к Снежной Королеве и т.д. Но здесь следует учитывать возрастные особенности пси-

хического развития детей старшего дошкольного возраста, в частности, фантазирование. В отличие от детей с интеллектуальной недостаточностью, у старших дошкольников хорошо развито воображение.

Таким образом, направленность желаний школьников с интеллектуальной недостаточностью по сравнению с детьми дошкольного возраста находится на достаточно примитивном уровне. Значительное влияние на желания учащихся оказывает изменение направленности, по мере взросления. С возрастом дети с интеллектуальной недостаточностью становятся более нацеленными на будущее, на достижения.

Литература:

1. Рубинштейн, С. Я. Психология умственно отсталого школьника: Учеб. пособие для студентов пед. ин-тов по спец. № 2111 "Дефектология"/ С. Я. Рубинштейн.- 3-е изд., перераб. и доп.-Москва: Просвещение, 1986.-192 с
2. Лубовский, В.И. Специальная психология: Учеб. пособие для студ. высш. пед. учеб. заведений / В. И. Лубовский [и др.]; под ред. В.И. Лубовского. — 2-е изд., испр. — М.: Издательский центр «Академия», 2005. — 464 с.

ОСОБЕННОСТИ СОЦИАЛЬНО-ПЕРЦЕПТИВНЫХ ОБРАЗОВ ОТВЕТСТВЕННОГО И БЕЗОТВЕТСТВЕННОГО РУКОВОДИТЕЛЕЙ СФЕРЫ ОБРАЗОВАНИЯ

Бахмат Е.М.,

магистрант УО «ВГУ им. П.М. Машерова», г. Витебск, Республика Беларусь
Научный руководитель – Стреленко А.А., канд. психол. наук, доцент

Восприятие, понимание и осознание поведения человека является одним из актуальных вопросов как практической, так и научной психологии. Серьезной проблемой психологии управления стала проблема адекватного отражения друг друга участниками трудового процесса, к которым в первую очередь относятся руководители и исполнители. Исполнитель, как субъект труда, может восприниматься руководителем искаженно, т.к. суть искажения кроется не только в знаниях руководителя, но и в специфике осуществления, актуализации и трансформации социальных установок, определяющих формирование адекватного образа.

Адекватное восприятие людьми друг друга происходит благодаря их познанию, что составляет сложный процесс, связанный с отражением в сознании социально-перцептивных образов. И если категория «образ» как психическое явление издавна изучается в науке, то проблема познания людьми друг друга и человеком самого себя, всё больше вызывает вопросы. В подтверждение этому, мы можем обратиться к анализу происходящих социальных явлений в жизни человека с точки зрения проявления его ответственности или безответственности. В связи с чем, особая роль на наш взгляд принадлежит особенностям социально-перцептивных образов.

В нашем исследовании, посвященном изучению Ты-образов ответственного и безответственного руководителей системы образования, были выявлены существенные различия по модальности характеристик. Причем в Ты-образе ответственного руководителя респондентами отмечается больше положительных ($p < 0,001$) или нейтральных характеристик ($p < 0,001$), а Ты-образ безответственного руководителя описывается только отрицательно.

Мы можем предположить, что такие особенности в структуре Ты-образов ответственного и безответственного руководителей сферы образования связаны с «эффектом ореола», который возникает при создании образа в процессе общения и познания другого человека. Это влияние оказывается на содержание знаний, мнений, оценок личности специфической установки, имеющейся у одного человека по отношению к другому. Эффект «ореола», или «гало-эффект», – явление, возникающее при восприятии и оценке людьми друг друга в процессе общения. Специфическая установка может возникнуть у воспринимающего человека на основе ранее полученной информации или на основе искажения информации о статусе, репутации, профессиональных качествах или личностных характеристиках другого человека.

Также в структуре Ты-образов ответственного и безответственного руководителей отмечаются существенные различия по интеллектуальным ($p < 0,05$), телесным характеристикам ($p < 0,05$) и характеристикам, отражающие отношение к человеку ($p < 0,05$) в сторону Ты-образа ответственного руководителя. Отметим, что в исследовании не было обнаружено достоверных различий по таким структурным компонентам образа как: волевой, поведенческой, интеллект социальный, конвенциональной, деятельностной, эмоциональной, метафорической, и по характеристикам, отражающим отношение к человеку как к объекту воздействия.

Интересно и то, что в структуре и содержании Ты-образов безответственного руководителя достоверные различия отмечаются лишь по эмоционально-личностным ($p < 0,05$) и отрицательным компонентам ($p < 0,001$) представленных характеристик. Не было обнаружено достоверных различий по таким структурным компонентам образа как: волевой, поведенческой, интеллект социальный, конвенциональной, деятельностной, эмоциональной, метафорической, и по характеристикам, отражающим отношение к человеку как к объекту воздействия.

Таким образом, можно заключить, что Ты-образы ответственного и безответственного руководителей подвержены такой установке как «эффект ореола» или «гало-эффект», т.е. явлению, возникающему при восприятии и оценке людьми друг друга в процессе общения. Обнаруженное небольшое количество различий в изучаемой социально-перцептивной сфере в сознании самих руководителей по Ты-образам ответственного и безответственного руководителей свидетельствуют о недостаточно четкой дифференциации структуры образов, т.е. практически отсутствуют различия между Ты-образом ответственного и Ты-образом безответственного руководителя в сознании руководителей системы образования. Однако имеются существенные отличительные особенности по содержанию Ты-образов ответственного и безответственного руководителей.

ПРОБЛЕМА ПРОФЕССИОНАЛЬНОЙ НАПРАВЛЕННОСТИ В ОТЕЧЕСТВЕННЫХ ИССЛЕДОВАНИЯХ

Бородулькина А.В.,

студентка 5 курса УО «ВГУ им. П.М. Машерова», г. Витебск, Республика Беларусь
Научный руководитель – Циркунова Н.И., ст. преподаватель

Психологическая профессия относится к общей группе профессий, определяющихся направленностью «человек-человек». Личность психолога как субъекта труда с данной профессиональной направленностью отличается наличием акту-

альной потребности в социальном познании. Профессия "психолог" постепенно приобретает массовый характер. Число высших учебных заведений, осуществляющих профессиональное обучение и переподготовку психологов, постепенно растёт. Важными компонентами подготовки такого рода специалистов является выбор профессии, профессиональное обучение, профессиональная адаптация, реализация профессиональной деятельности.

В процессе профессионального становления очень важным является то, что у человека должна присутствовать не только мотивация, но также должно быть развитие способов профессионального самосознания, профессионально важных качеств личности, должна повышаться профессиональная компетентность и профессиональная готовность к деятельности. Кроме этого, очень важной составляющей профессионального становления является профессиональная направленность. Профессиональная направленность определяет отношение человека к его профессии, направляет его деятельность, влияет на становление человека как профессионала [1, с. 56]/

Таким образом, исследование профессиональной направленности в процессе профессионального становления является актуальной проблемой в наше время.

Изучению направленности как главной характеристики личности в психологии посвящены научные исследования Л.И. Божович, В.Н.Мясищев, А.Н. Леонтьева, А.А. Бодалёва, А.Г. Асмолова и др.

Согласно концепции Л.И.Божович, направленность личности выражается в доминирующих мотивах поведения личности [2, с. 297-298]/

В.Н. Мясищев считает направленность личности основой как положительного, так и отрицательного отношения личности к действительности. По его мнению, направленность есть напряжение, тяготение в определенную сторону [3, с. 117].

А.Н.Леонтьев относит направленность личности к смыслообразующему мотиву. По его мнению, направленность представляет собой иерархию направленностей.[4, с. 221]

Понятие профессиональной направленности, ее сущность и особенности формирования освещены такими авторами как А.Т. Иваницкий, Е.А. Климов, Н.Д. Левитов, А.Н. Леонтьев, С.С. Мартынова, В.Н. Мясищев, К.К. Платонов, С.Л. Рубинштейн и др.

Н.Д. Левитов профессиональную направленность характеризует как систему профессиональных интересов.

По С.Л. Рубинштейну, профессиональная направленность – это комплекс ценностно-избирательных и эмоционально-волевых отношений личности к тому или иному виду профессионального труда.

Л.М. Митина определяет профессиональную направленность как «систему эмоционально-ценностных отношений, задающих соответственную их содержанию иерархическую структуру доминирующих мотивов личности и побуждающих личность к их утверждению в профессиональной деятельности» [5,с.46-72]/

Исходя из выше изложенного, можно сделать вывод о том, что профессиональная направленность – это высший социально обусловленный элемент структуры личности профессионала, возникающий в процессе профессионализации, а именно в процессе профессионального становления и определяющий профессиональное поведение и профессиональное сознание личности.

Литература:

1. Пряжникова, Е.Ю. Профорентация: учеб. пособие для студ. высш. учеб. заведений, обучающихся по напр. и спец. психологии / Е. Ю. Пряжникова, Н. С. Пряжников. – 2-е изд, стер. – Москва: Академия, 2006. – 496с.
2. Божович, Л.И. Изучение мотивации поведения детей и подростков. / Л.И. Божович.- М.: Просвещение, 1968. – 464 с.
3. Мясищев, В.Н. О связи склонностей и способностей / В.Н. Мясищев – М.:, 1962. – 267 с.
4. Леонтьев, А.Н. Проблемы развития психики. / А.Н. Леонтьев – 4-е изд. М., Изд-во Моск.ун-та, 1981. – 584 с.
5. Психологическое сопровождение выбора профессии: Науч.-метод. пособие // Под ред. Л.М. Митиной.- М., 1998. – 184 с.

СУЩНОСТЬ И СПЕЦИФИКА ТЕХНОЛОГИИ ДИФФЕРЕНЦИРОВАННОГО ОБУЧЕНИЯ

Вакульчик К.И.,

магистрант УО «ВГУ им. П.М. Машерова», г. Витебск, Республика Беларусь

Научный руководитель – Зинькова Н.К., канд. пед. наук, доцент

Под влиянием возрастающих требований жизни увеличивается объем и усложняется содержание знаний, подлежащих усвоению в школе. Чем глубже развивается этот процесс, тем более четко выступают индивидуальные различия в обучаемости школьников.

Дифференциация обучения позволяет организовать учебный процесс на основе учета индивидуальных особенностей личности, обеспечить усвоение всеми учениками содержания образования, с обязательным для всех выделением инвариантной части.

Идеи дифференцированного обучения, начиная с XIX в., имеют достаточно высокую степень востребованности в педагогической науке и образовательной практике. Реализация в конкретный исторический период той или иной модели дифференциации обусловлена социально-политической ситуацией в стране, государственными идеологическими и политическими установками, запросами и потребностями экономики и производства, уровнем требований, предъявляемых более высокими ступенями образования.

В Республике Беларусь при переходе на 11-летнее общее среднее образование в 2008/09 учебном году возможность осуществлять дифференциацию обучения на старшей ступени по направлениям (физико-математическое, химико-биологическое, филологическое, обществоведческое) была закреплена за лицеями и гимназиями (10-11 классы), что нашло отражение в типовом учебном плане для этих учебных заведений. Более глубокая дифференциация осуществляется посредством спектра факультативных занятий по предметам, предлагаемым учащимся по выбору. Это реализуется во всех учреждениях, обеспечивающих получение общего среднего образования.

Дифференциация в переводе с латинского «difference» означает разделение, расслоение целого на различные части, формы, ступени. Тогда применительно к процессу обучения дифференциацию можно понимать как действие, задача которого - разделение учеников в процессе обучения для достижения главной цели обучения и учета особенностей каждого учащегося.

Цель дифференциации процесса обучения - обеспечить каждому ученику условия для максимального развития его способностей, склонностей, удовлетворения познавательных потребностей и интересов в процессе усвоения им содержания общего образования.

Дифференцированное обучение, с одной стороны, это форма организации учебного процесса, при которой учитель работает с группой учащихся, составленной с учетом наличия у них каких-либо значимых для учебного процесса общих качеств, с другой - часть общей дидактической системы, которая обеспечивает специализацию учебного процесса для различных групп обучаемых. [1, с.316]

Реализация дифференцированного подхода предполагает формирование гомогенных типологических групп школьников. В дидактике и предметных методиках предлагается более 20 критериев деления учащихся на группы. В настоящее время дифференциация осуществляется по следующим критериям: возрастному составу, полу, области интересов, уровню умственного развития, уровню достижений, личностно-психологическим типам, уровню здоровья.

В любой системе обучения присутствует дифференцированный подход и осуществляется более или менее разветвленная дифференциация. Поэтому сама технология дифференцированного обучения, как применение разнообразных методических средств дифференциации, является включенной, проникающей технологией.

Технология дифференцированного обучения обладает рядом положительных черт, среди которых можно выделить: отсутствие неоправданного усреднения детей, появление у учителя возможности помогать слабому, уделять внимание сильному, отсутствие необходимости снижать общий уровень преподавания, повышение уровня мотивации в сильных группах и др. Вместе с тем теория и практика отмечают и отрицательные аспекты: негуманное деление детей по уровню развития, обострение социально-экономического неравенства, отсутствие возможности у более слабых учащихся тянуться к более сильным, получать от них помощь, соревноваться с ними, снижение уровня мотивации учения в слабых группах и др.

Таким образом, дифференциация обучения предусматривает такую организацию учебно-воспитательного процесса, при которой каждый ученик имеет возможность овладевать учебным материалом по отдельным предметам школьной программы на разных уровнях, но не ниже базового, в зависимости от его способностей и индивидуальных особенностей. Технология дифференцированного обучения имеет не только ряд преимуществ, но и существенные недостатки, которые снижают эффективность образовательного процесса. При реализации дифференцированного подхода необходимо учитывать возможные негативные аспекты, что позволит приблизиться к личностной ориентации образовательного процесса в рамках классно-урочной системы.

Литература:

1. Селевко, Г.К. Энциклопедия образовательных технологий / Г.К. Селевко. – М., 2006.

ИСПОЛЬЗОВАНИЕ ЭЛЕКТРОННЫХ УЧЕБНИКОВ НА БАЗЕ СИСТЕМЫ MOODLE В ОБРАЗОВАТЕЛЬНОМ ПРОЦЕССЕ

Галкин П.А., Вершкова А.С.,
студенты 4 и 3 курсов УО «ВГУ им. П.М. Машерова», г. Витебск, Республика Беларусь
Научный руководитель – Чубаро С.В., канд. пед. наук, доцент

Технические достижения находят применение в учебном процессе, и персональный компьютер (ПК) в этом смысле не является исключением. Выполнение всех основных образовательных функций (предъявление теоретического материала, выполнение контрольных и тренировочных заданий, обратная связь и др.) без помощи каких бы то ни было бумажных носителей, то есть только на основе компьютерной программы может обеспечить электронный (компьютерный) учебник. Такой учебник можно легко корректировать по мере необходимости, он хорошо впишется в систему образования и автоматически обеспечит непрерывность и полноту дидактического цикла процесса обучения [1].

Особое значение вопросы использования электронного учебника как средства обучения приобретают в дистанционном обучении. Открытость доступа к ним большого числа студентов, преподавателей и экспертов позволяет контролировать качество образования.

Оказать помощь в решении проблемы создания электронных учебников, их использовании при дистанционном обучении призвана развернутая в нашем университете свободно распространяемая система построения образовательного контента Moodle (Modular Object-Oriented Dynamic Learning Environment) (официальный Internet сайт <http://moodle.org>). Moodle предлагает широкий спектр возможностей для полноценной поддержки процесса обучения в дистанционной среде – разнообразные способы представления учебного материала, проверки знаний и контроля успеваемости.

В настоящее время идет интенсивное освоение этой системы всеми кафедрами университета, в том числе преподавателями и студентами кафедры географии, где в рамках географического научного кружка нами был разработан электронный учебник по курсу «Историческая геология с основами палеонтологии».

Процесс создания учебника потребовал одновременно знаний как в области исторической геологии, так и в области информационных технологий, что было реализовано посредством сотрудничества двух специалистов – «преподавателя-лектора» и «студента-пользователя ПК».

Основные этапы работы были посвящены:

- подготовке чернового варианта текста учебника (за основу был принят курс лекций и практикум [2], хотя, он был радикально переделан в дальнейшем);
- разработке «сценария» взаимодействия отдельных частей учебника (на основе рациональной структуры и тщательно продуманной последовательности изложения материала организация возможных перекрестных ссылок и т.п.);
- начальной подготовке материалов «сценария» сюжетов, иллюстраций, располагаемых в тексте, контролирующих заданий;
- реализации составных частей учебника в системе Moodle.

Созданный электронный учебник не только сохраняет все достоинства книги или учебного пособия, но и в полной мере позволяет использовать современные информационные технологии, мультимедийные возможности, предоставляемые компьютером.

К таким возможностям относятся, например: представление физических процессов в динамике; наглядное представление объектов и процессов, недоступных для непосредственного наблюдения (космические процессы, процессы, обладающие очень малыми или очень большими характерными временами и т.п.); компьютерное моделирование процессов и объектов и их наглядное представление; включение в учебный материал аудио- и видео сюжетов, анимации; организация контекстных подсказок, ссылок (гипертекст); оперативный самоконтроль знаний студента при выполнении им тестов.

Использование электронного учебника позволило преподавателям кафедры географии существенно повысить эффективность процесса обучения по курсам «Историческая геология с основами палеонтологии», «Геология», а также улучшить учет и оценку знаний студентов, обеспечить возможность индивидуальной помощи каждому из них в решении отдельных задач.

Кроме того, опыт, полученный в ходе разработки электронного учебника, облегчит создание и постановку новых курсов по разным направлениям. Например: в рамках деятельности географического научного кружка на базе системы Moodle силами студентов предполагается разработка электронных материалов по курсу «География» для их дальнейшего дистанционного использования школьниками; в рамках выполнения курсовой работы по кафедре социально-педагогической работы предполагается разработка материалов в системе Moodle с целью их применения в социальной педагогике.

Литература:

1. Зайнутдинова, Л.Х. Создание и применение электронных учебников / Л.Х. Зайнутдинова. – Астрахань: ЦНТЭП, 1999. – 212 с.
2. Историческая геология с основами палеонтологии: практикум / авт.-сост.: А.Н. Галкин, И.А. Красовская. – Витебск: УО «ВГУ им. П.М. Машерова», 2010. - 87 с.

РОЛЬ ДОСУГА В ЖИЗНИ ОДАРЕННОГО ПОДРОСТКА

Загрышева А.В.,

студентка 5 курса УО «ВГУ им. П.М. Машерова», г. Витебск, Республика Беларусь

Научный руководитель – Дьяченко Л.С., канд. пед. наук, доцент

В последнее десятилетие в нашей стране произошли качественные изменения в отношении решения проблемы творческого развития одарённых детей. Вместе с тем изучение одарённых детей до сих пор не носит комплексного, междисциплинарного характера, а инструментарий исследования данной проблемы не унифицирован, вследствие чего результаты проводимых исследований оказываются недостаточно репрезентативными. Разработан ряд государственных программ направленных на поддержку одарённых детей: государственные программы «Молодые таланты Беларуси», «Одарённые дети», Концепция реформы общеобразовательной средней школы и программы по её реализации в Республике Беларусь; Концепция воспитания в национальной школе Беларуси. Выявление и развитие интеллектуального и творческого потенциала молодых граждан, обеспечение их самореализации и участия в создании сильной и процветающей Беларуси - вот основная цель данных программ [1].

В настоящее время в педагогике резко усилился интерес к изучению проблем одаренности, что отражает потребность общества в выявлении таких детей. Основными теоретическими предпосылками для изучения природы одаренности, особенностей ее развития являются положения о том, что одаренность проявляется и развивается в творческом обучении (С.Л. Рубинштейн, А.Н. Леонтьев, Я.А. Пономарев, Н.С. Лейтес).

Также особенно остро стоит проблема организации подросткового досуга, поскольку современный ребенок, взрослеет, развивается в напряженной социальной обстановке.

Формы проведения досуга, безусловно, зависят от возрастных особенностей личности. Сфера досуга - чрезвычайно благоприятная почва для актуализации и удовлетворения подростками ряда приоритетных потребностей: выступая в новых ролях, отличной от семейной и учебной растущий человек успешнее реализует свои естественные потребности в свободе и независимости, активной деятельности и самовыражении. Организованный досуг в существенной степени оказывает влияние на формирование характера подростка, в частности, таких качеств, как инициативность, уверенность в себе, сдержанность, мужественность, искренность, любознательность. Любимые занятия в часы досуга оказывают огромное влияние на эмоциональную сферу человека. Они способствуют выходу из стрессовых ситуаций, помогают справиться с тревожностью. Особая ценность досуга заключается в том, что он поможет реализовать подростку то лучшее, что в нём есть, - творческий потенциал.

Досуг оказывает огромное влияние на все сферы жизнедеятельности человека. Особенно велико его значение в подростковом возрасте, являющемся периодом интенсивного развития и формирования личности.

Школа, клубы, другие внешкольные досуговые объединения в результате отсутствия координации в осуществлении воспитания "человека культуры" и недооценки в этом процессе новых тенденций в образе жизни одаренных детей, не реализуют в полной мере свои возможности по формированию культуры досуга.

Особенность досуга в том, что он основывается на свободе выбора. Свободный выбор направлен на общественную деятельность, художественное и техническое творчество, активный и пассивный отдых, развлечения, физкультуру и спорт, игры. При идеальном сочетании эти занятия и составляют содержание досуга. Улучшение качества воспитательной работы, осуществляемого во внеурочное время, является одной из основных проблем современной школы. Решение ее во многом связано с рациональной организацией свободного времени одаренных детей, насыщением его таким содержанием, которое наиболее эффективно способствовало бы развитию социальной, творческой активности подрастающего поколения. Исследования досуговой сферы показывают, что участие детей в различных кружках, клубах, творческих объединениях делает их интересы более стойкими, формирует жизненные планы, что в свою очередь способствует самоорганизации ими всего оставшегося свободного времени на более высоком уровне[2].

Улучшение качества воспитательной работы, осуществляемой во внеурочное время, является одной из основных проблем современной школы. Решение ее во многом связано с рациональной организацией свободного времени одаренных подростков, насыщением его таким содержанием, которое наиболее эффективно способствовало бы развитию социальной, творческой активности подрастающего поколения. К этому и должна стремиться современная школа.

Литература:

1. Котикова, О.П. Одаренность – выявить и развить... / О. Котикова//Народная Асвета.- 2011. - № 1. – С. 47
2. Савенков, А. И. Одаренные дети в детском саду и школе./ А.И. Савенков. - Москва: Академия, 2000. - 232с

ВЗАИМОСВЯЗЬ НЕФОРМАЛЬНОГО ОБРАЗОВАНИЯ И ОБРАЗОВАНИЯ ФОРМАЛИЗОВАННОГО

Карапетян И.А.,
магистрантка УО «ВГУ им. П.М. Машерова», г. Витебск, Республика Беларусь
Научный руководитель – Загорулько Р.В., канд. пед. наук, доцент

Во-первых, хотелось бы упомянуть о том, что неформальное образование это самое молодое направление в системе педагогического образования и воспитания. В средние века, восемнадцатом и на протяжении девятнадцатого веков, об этой форме работы публикаций не встречается.

Во-вторых, заметить, что неформальное образование нельзя понимать как отрицание образования формального.

Если мы будем рассматривать образование с исторической точки зрения, то увидим, что оно практически всегда было неформальным. Формализованным, в основном, было средневековое образование, осуществляющееся под руководством церкви (как католической, так и православной).

Вообще формализация образования характерна прежде всего тогда, когда само образование предстает перед нами как сфера услуг, приспособившаяся к потребностям, запросам и интересам потребителей. И конечно, такое образование не может не осуществляться в условиях контроля государства над сферой образования. В континентальной Европе практически все образование в девятнадцатом и двадцатом веках было государственным. К Великобритании данное положение было применимо в меньшей степени, а в Соединенные Штаты Америки практически не затронуло. Именно по этой причине европейское неформальное образование развивалось в русле некоторого противопоставления формализованному и государственному, из-за чего к нему и относились с долей подозрения. В Америке же руководители государства практически не вмешивались в управление сферой образования до шестидесятых годов двадцатого века. В результате такой позиции в США нет существенного противопоставления формального образования неформальному. Более того, в ряде случаев между ними довольно тяжело провести какую бы то ни было границу.

С двадцатого века американское образование является синтезом как государственного, так и общественного, частного или конфессионального. Все вышеперечисленные виды нуждаются в некоторой стандартизации и технологизации, причем не самая второстепенная роль в создании последних отводится неформальному образованию. Сперва некие стандарты и технологии возникают в различных образовательных течениях, и только потом их, формализуя, перенимает государственная система.

В Европе на современном этапе также существует тенденция сглаживания противостояния неформального и государственного образования, установления некоего взаимодополнения. Неформальное образование сейчас работает как испытательная платформа для новых технологий и стандартов, и, если они испытания пройдут, то будут перениматься государственной системой образования.

Следовательно:

- неформальное и формальное образование должны быть совместимыми, соответствовать неким стандартам и нормам;

- неформальное образование не отвергает стандарты, а лишь не утверждает, использует различные, создавая новые и меняя подход к ним;

- формальное образование изначально создаётся по некоему уже утвержденному стандарту, а в неформальном образовании процесс стандартизации происходит в процессе деятельности;

В заключение, отметим, что на сегодняшний день в сфере белорусского неформального образования отсутствуют специалисты или структуры, занимающиеся стандартизацией. Да и сами участники НФО не могут пока рефлексировать данный процесс. Аналогичная проблема долгое время существовала и в Европе, однако там было успешно решена. По нашему мнению, положительный исход неизбежен и в нашем случае.

СОЦИАЛЬНЫЙ СТАТУС НЕФОРМАЛЬНОГО ОБРАЗОВАНИЯ В РЕСПУБЛИКЕ БЕЛАРУСЬ НА СОВРЕМЕННОМ ЭТАПЕ

Карапетян И.А.,
магистрантка УО «ВГУ им. П.М. Машерова», г. Витебск, Республика Беларусь
Научный руководитель – Рудковский Э.И., канд. филос. наук, доцент

Вопрос об актуальности неформального образования кажется нам лишённым смысла, так как в современном мире оно ведет себя довольно агрессивно, отбирая все больше и больше функций у образования формального. На Западе университеты начинают терять лидирующие позиции в образовательной сфере, поскольку у них появляется все больше конкурентов, которые могут оказывать населению те же услуги проще, лучше, а иногда и качественнее.

В нашей стране неформальное образование находится на начальном этапе развития и не претендует на такой высокий статус как в Европе или Америке. Конечно, и в развитых странах НФО сталкивается с определенными проблемами, но в Беларуси существует и такая сложность, как наследование белорусским обществом советских стандартов. По словам Светланы Мацкевич, «система образования культивирует старых конкурентов, которые могут оказывать населению те же услуги проще, лучше, а иногда и качественнее».

В нашей стране неформальное образование находится на начальном этапе развития и не претендует на такой высокий статус как в Европе или Америке. Конечно, и в развитых странах НФО сталкивается с определенными проблемами, но в Беларуси существует и такая сложность, тип советского мышления, для которого характерно восприятие любой неформальной деятельности как чего-то враждебного. Наше самосознание на современном этапе не может воспринимать НФО

как полноценную альтернативу формальному образованию. Поскольку в республике распределение социальных статусов – это, несомненно, прерогатива университетов и прочих форм формального образования.

Однако, несмотря на существующие трудности, неформальное образование в Республике Беларусь постепенно развивается.

В 2005 году в нашем государстве прошла первая Неделя неформального образования, а с 24 сентября по 2 октября 2011 года в Беларуси проходила уже шестая Неделя неформального образования (проходит один раз в два года). Кроме того, в годы, когда не происходит данное событие, устраивается Фестиваль неформального образования. Также существуют различные конференции, круглые столы и прочие мероприятия по данной тематике. Одним из проектов в пользу развития неформального образования в Беларуси является программа «Летучий университет». Ее куратор, Татьяна Водолажская, называет свое детище «инкубатором развития», подразумевая под этим понятием, что неформальное образование в нашей стране должно быть сферой развития, сферой инновации в образовании, попыткой поиска нестандартных образовательных форм, которые со временем могут стать и основными. На данный момент и экологическое образование, и сельский туризм формализованы, однако это было достигнуто не сразу. Сперва появлялись энтузиасты, искали формы, методы, давали образование по данному профилю малым группам. Постепенно появлялся спрос на такие услуги, а затем и образовательные стандарты.

Тематика программ неформального образования на современном этапе довольно разнообразная. Если вначале это были гражданские и культурные компетенции, то сейчас в этот перечень входит и историческое образование, довольно широкий спектр мероприятий для женщин, для молодежи (развитие коммуникативных, социальных компетенций). Это и постепенно набирающие обороты и выходящие на официальные структуры идеи образования для пожилых людей (так называемые «университеты третьего возраста»), изначально появлявшиеся в виде частных инициатив. Также часть программ неформального образования направлена на помощь группам людей с ограниченными возможностями, людям с заболеваниями ВИЧ/СПИД, предлагая им то, что может быть востребовано для полноценной жизни.

Однако нужно отметить, что основная концентрация такого рода образования сосредоточена в столице. В регионах его крайне немного и главным образом в него включается то, на что есть спрос: переподготовку кадров, повышение квалификации и тому подобное. А что касается собственно неформальных компетенций (социальных, коммуникативных, гражданских), то они не вызывают достаточного интереса ввиду того, что даже при наличии у соискателя данных навыков, в профессиональной деятельности решающим фактором является наличие официального диплома об образовании. Следовательно, развитие этих компетенций с помощью неформального образования находится в зачаточном состоянии. Тем не менее, заметим, что иногда не спрос порождает предложение, а предложение порождает спрос.

Подводя итог необходимо отметить, что Республика Беларусь находится на пути всестороннего развития, и, в частности, сферы образования. Поэтому мы уверены, что неформальное образование постепенно будет приближаться к европейскому уровню, естественно с коррективами, касающимися национального самосознания.

СТРУКТУРА УЧЕБНО-ПОЗНАВАТЕЛЬНЫХ КОМПЕТЕНЦИЙ ШКОЛЬНИКОВ ПРИ ОБУЧЕНИИ ФИЗИКЕ

Ковалева Е.Л.,

студентка 4 курса УО «ВГУ им. П.М. Машерова», г. Витебск, Республика Беларусь

Научный руководитель – Галузо И.В., канд. пед. наук, доцент

Одним из новых концептуальных ориентиров направлений развития содержания образования является компетентно-ориентированный подход в обучении. Само приобретение жизненно важных компетентностей дает человеку возможность ориентироваться в современном обществе, формирует способность личности быстро реагировать на запросы времени [1].

Понятие «компетентный подход» означает направленность процесса обучения на формирование и развитие ключевых (базовых, основных) и предметных компетентностей личности. Результатом этого процесса будет формирование общей компетентности человека, что является совокупностью ключевых компетентностей, интегрированной характеристикой личности. Такая характеристика должна сформироваться в процессе обучения и содержать знание, навыки, опыт отношений, опыт деятельности.

Основу системы компетентностей в образовании составляют: метапредметные и межпредметные компетентности, которые определяются как способность человека выполнять сложные полифункциональные виды деятельности [2].

Основные составляющие компетентности можно представить в виде следующей структуры:

Компетентность	=	Мобильность знаний	+	Гибкость метода	+	Критичность мышления
		<i>В условиях быстро изменяющейся информации необходимо уметь найти и отсеять ненужное, перевести в опыт собственной деятельности</i>		<i>Умение использовать информацию в конкретной ситуации, понимание, способов получения знаний</i>		<i>Адекватное оценивание – себя и своего места в мире, конкретных знаний, необходимости их для своей деятельности</i>

По своей значимости компетенции можно классифицировать на три градации:

- 1) *ключевые компетенции*, относящиеся к общему (метапредметному, для всех предметов) содержанию образования;
- 2) *общепредметные компетенции*, относящиеся к определенному кругу учебных предметов и образовательных областей;

3) *предметные компетенции* — это частные по отношению к двум предыдущим уровням компетенции, имеющие конкретное описание и возможность формирования в рамках учебных предметов.

В рамках каждой из указанных компетенций можно выделить учебно-познавательные компетенции, на которые нужно ориентировать школьников:

- ставить цель и организовывать ее достижение, уметь пояснить свою цель;
- организовывать планирование, анализ, рефлексия, самооценку своей учебно-познавательной деятельности;
- задавать вопросы к наблюдаемым фактам, отыскивать причины явлений, обозначать свое понимание или непонимание по отношению к изучаемой проблеме;
- ставить познавательные задачи и выдвигать гипотезы; выбирать условия проведения наблюдения или опыта; выбирать необходимые приборы и оборудование, владеть измерительными навыками, работать с инструкциями; использовать элементы вероятностных и статистических методов познания; описывать результаты, формулировать выводы;
- выступать устно и письменно о результатах своего исследования с использованием компьютерных средств и технологий (текстовые и графические редакторы, презентации);
- иметь опыт восприятия картины мира.

Для реализации компетентного подхода важно учитывать, что компетентности формируются не только в школе, но и под воздействием семьи, друзей, религии, культуры, т.е. реализация компетентного подхода зависит от всей образовательно-культурной ситуации, в которой живёт и развивается школьник.

С точки зрения вклада в формирование ключевых компетенции, содержание образования должно быть комплексным. Это должно учитываться при разработке образовательных стандартов, программ и учебников по предмету.

Литература:

1. Хуторской, А.В. Ключевые компетенции как компонент личностно-ориентированного образования // Народное образование. — 2003. — №2. — С. 58-64.
2. Пичугина, Г.В.. Компетентный подход в технологическом образовании // Школа и производство. — 2006. — № 1. — С. 28–36.

ВОСПИТАНИЕ НРАВСТВЕННЫХ ЧУВСТВ МЛАДШИХ ШКОЛЬНИКОВ В ПРОЦЕССЕ ОВЛАДЕНИЯ ВЫРАЗИТЕЛЬНЫМ ЧТЕНИЕМ

Кожановская В.Г.,

студент 3 курса Оршанского колледжа УО «ВГУ им. П.М. Машерова», г. Орша, Республика Беларусь

Научный руководитель – Григорович Н.П., преподаватель

Вся жизнь человека регулируется системой норм, которые в свою очередь определяются экономической и социальной структурой общества. Особое место среди них занимают нормы морали. Они закрепляются в опыте людей и в книгах, «которые есть не что иное, как опыт, написанный и брошенный в общее употребление» [1, с. 29].

В процессе чтения ребёнок сначала не осознаёт, но постепенно, переживая те или иные состояния, усваивает главное – нравственные понятия и чувства. Развивать в детях нравственные чувства – это значит формировать у них способность радоваться и огорчаться, восхищаться и гордиться, стыдиться или страдать – словом, испытывать определённые ощущения, вызванные поступками собственными или чужими, оценивать их, исходя из освоенных представлений и понятий о нормах нравственности. Нравственная норма тогда только становится достоянием личности, когда она воспринимается не только умом, но и чувством [2, с. 94].

Выразительное чтение, как один из содержательных компонентов «Литературного чтения», является инструментом развития чувств ребёнка. Произведение можно прочитать вслух так, что оно не оставит в душе учеников никакого следа. А можно так, что ребёнок будет весь во власти охвативших его чувств. Такое прочтение, как указывают известные исследователи Л.А. Горбушина, Е.В. Перевозная, М.А. Ладыженская, действует глубже и вернее, чем любые рассуждения о читаемом литературном произведении и его героях. Важно также и то, что детские книги знакомят ребёнка с ситуациями, которые он не всегда переживает и которые должны пополнить его ограниченный пока личный опыт. Соответственно, выразительное чтение самого учителя становится средством передачи эмоционально-образного содержания произведения, его идейной направленности, способно вызвать в школьниках ответную реакцию. Кроме того, выразительное чтение является образцом для детей и облегчает понимание текста.

Исходя из этого, мы рассматриваем предварительную подготовку учителя к прочтению текста как основополагающее методическое действие, которое позволит правильно воздействовать на нравственную сферу обучающихся. Не менее важно, особенно для начинающего учителя, и то, какие приёмы развития выразительности чтения практиковать, чтобы учащиеся испытывали чувства сострадания, сочувствия, восторга и т.д.

Л.А. Горбушина рекомендует: «... Нужно понять, почувствовать автора, только тогда можно взять на себя право дополнять его замысел своим отношением, своими активными суждениями, без которых никогда не возникнет внутреннее волнение, та страстность, которые определяют творческие возможности исполнителя» [3, с. 8]. Следовательно, подготовка учителя должна носить поэтапный характер и может включать следующие компоненты: 1) детальное знакомство учителя с биографией автора; отбор важных моментов биографических сведений, которые помогут понять авторский замысел читаемого учениками произведения; 2) внимательное прочтение текста: определение жанра, темы, идейной направленности; 3) выделение элементов композиции; 4) определение педагогической ценности произведения; 5) повторное чтение текста: чем хотим взволновать слушателей, что хотим передать чтением, какие чувства учеников пробудить; 6) определение неязыковых средств выразительности (жест, мимика, поза); 7) выявление интонационной палитры (громкость, паузы, темпоритм, мелодика и т.д.).

Как показало наблюдение уроков творчески работающих учителей, подобная комплексная методическая деятельность учителя помогает пробудить в школьниках ответную реакцию, именно тогда учащиеся испытывают желание поделиться своими ощущениями и впечатлениями от литературного произведения.

Важно в работе по формированию чувственной среды обучающегося и то, как он сам готовится к выразительному чтению отрывка или всего произведения. На наш взгляд, традиционная памятка для учеников может быть дополнена следующими установками: 1) внимательно читай текст; представь мысленно то, о чём прочитал; 2) определи своё отношение к событиям, героям, их поступкам, описаниям картин; 3) реши, что будешь сообщать при чтении слушателям, что именно они должны понять; 4) прочитай текст вслух; проверь, со всем ли ты согласен; 5) помни, что ты произносишь текст перед слушателями и общаешься с ними.

Таким образом, поэтапная предварительная подготовка самого учителя и учеников к выразительному чтению на уроке значительно ускоряет процесс осознания авторского замысла, позволяет усвоить нравственные нормы на чувственной основе, что лежит в основе поведенческой модели школьников.

Литература:

1. Левин, В.А. Когда маленький школьник становится большим читателем / В.А. Левин. – М., 1994. – 186 с.
2. Завадская, Т.Ф. Методика выразительного чтения / Т.Ф. Завадская. – М., 1987. – 268 с.
3. Горбушина, Л.А. Выразительное чтение и рассказывание учителя / Л.А. Горбушина. – М., 1987. – 220 с.

ФОРМИРОВАНИЕ ЭКОЛОГИЧЕСКОГО СОЗНАНИЯ МЛАДШИХ ШКОЛЬНИКОВ ВО ВНЕУРОЧНОЙ ДЕЯТЕЛЬНОСТИ

Короткина О.П.,

студентка 3 курса Оршанского колледжа УО «ВГУ им. П.М. Машерова», г. Орша, Республика Беларусь
Научный руководитель – Журавлева Л.А., магистр педагогики

Экологические проблемы все в большей степени становятся педагогическими, так как для их решения необходимо переориентировать сознание жителей планеты. Современная школа должна взрастить новые поколения людей с иным типом мышления - экологическим.

Цель экологического воспитания - развитие экологического сознания детей как совокупности знаний, мышления, чувств и воли; формирование у них экологической культуры, готовности к активной природоохранной деятельности. В процессе экологического воспитания формируется экологическое сознание как важная составная часть мировоззрения школьников [1, с.111].

Экологическое сознание включает в себя экологические знания: факты, сведения, выводы, обобщения о взаимоотношениях и обмене, происходящих в мире животных и растений, а также в сфере их обитания и в целом в окружающей среде. Его составной частью являются эстетические чувства и экологическая ответственность. Они побуждают человека соблюдать осторожность в отношении к природе, заранее предусматривать и предотвращать возможные отрицательные последствия промышленного освоения природных вод, земли, атмосферы, леса. В состав экологического сознания входят волевые устремления человека, направленные на охрану природы, на активную борьбу с нарушителями законодательства об охране окружающей среды [3, с.145].

Развитие экологического сознания ведет к формированию у школьников экологической культуры, которая включает в себя экологические знания, богатство нравственно-эстетических чувств и переживаний, порождаемых общением с природой.

Содержание воспитательной работы по формированию экологической культуры личности включает в себя усвоение знаний о природных и социальных процессах и явлениях; приобщение к ценностным ориентациям экологического характера. Возможно использование традиций народной педагогики по отношению к природе (связь с малой родиной, ее историей, культурой народа) [2, с.127].

Нравственное и эстетическое воспитание сосредоточивает внимание детей на бережном отношении к природе, любви к ней, умении наслаждаться ее красотой. Общественно полезный труд приучает младших школьников к природоохранной работе. Важнейшим средством экологического образования является организация разнообразных видов деятельности школьников непосредственно в природной среде, в мире природы: в парке, лесу, возле водоёмов [3, с.146].

Во внеклассной воспитательной работе в современной школе широко используются как традиционные, так и специфические методы и формы экологического образования и воспитания школьников. Большой интерес в этом отношении представляют разработанные А. Р. Борисович и Т. Г. Калениковой природосообразные технологии или, по-другому, методики экологического воспитания. В них входят занятия на природе, «Экологические раздумья» (задания экологического содержания), праздник «Лесоград», экологическая игра «Кто самый полезный?», пресс-конференция «Растения и здоровье», ролевая игра «Суд над человеком» и др. [5, с.27].

В формировании экологического сознания школьников большую роль играет их общественно полезный труд природоохранного характера: школьные лесничества, насаждение защитных полос, лесопитомников и садов, уход за животными и растениями «живого уголка» школы [2, с.128]. С природоохранной деятельностью детей неразрывно связана туристско-краеведческая работа. Она приучает школьников соблюдать правила поведения в местах отдыха, в лесах и на реках, вести наблюдения за состоянием природы, накапливать впечатления для художественного выражения в собственном литературном, музыкальном, изобразительном творчестве [4, с.52].

Экологическое воспитание осуществляется в неразрывной связи с умственным воспитанием как частью мировоззрения; с трудовым воспитанием, помогающим реализовать экологические убеждения детей в действительности; с эстетическим воспитанием, развивающим чувство красоты природы и стимулирующим природоохранную деятельность учащихся; с нравственным воспитанием, формирующим чувство ответственности по отношению к природе и людям.

Литература:

1. Литовчик, Н.Н. Педагогика: пособие. – Минск: Беларусь. Энцикл. Імя П.Броўкі, 2010. – 215 с.
2. Подласый, И.П. Педагогика начальной школы: учеб. Пособие для студентов пед.колледжей/ И.П. Подласый. М., 2000. – 250 с.
3. Лихачёв, Б.Т. Педагогика: курс лекций: учеб. Пособие / Б.Т. Лихачёв. М., 1999. – 350 с.
4. Дерябо, С. Д. Экологическая педагогика и психология/С.Д. Дерябо. В.П. Ясвин. Ростов н/Д, 1996. – 200 с.
5. Бесова, М.А. Организация внеклассной воспитательной работы: метод.указания/ М.А. Бесова. Могилёв, 2009. – 156 с.

ФОРМИРОВАНИЕ СТУДЕНЧЕСТВА ВЫСШИХ УЧЕБНЫХ ЗАВЕДЕНИЙ В УСЛОВИЯХ ПОЛИТИКИ БЕЛОРУСИЗАЦИИ

Лифанова О.В.,
магистрант УО «ВГУ им. П.М. Машерова», г. Витебск, Республика Беларусь
Научный руководитель – Тетерина В.В., канд. пед. наук, доцент

Целью работы является объективное научное исследование студенчества как социальной группы белорусского общества периода белорусизации.

Методологическую основу исследования составили объективность и историзм, предполагающие непредвзятое рассмотрение партийно-государственной политики в отношении студенчества. Для обработки количественных данных использовались методы статистического анализа и синтеза, классификации и типологизации, индукции и дедукции.

Государственная политика, проводившаяся в 20-е гг. XX века в области формирования студенчества, основывалась на классовых подходах. Она противоречила провозглашенному ранее принципу равных возможностей в поступлении в высшие учебные заведения. Сложилась система по преимущественному зачислению рабоче-крестьянской молодежи без достаточного уровня знаний. Это значительно влияло на академическую успеваемость студенчества и уровень подготовки квалифицированных специалистов. Использовались такие формы, как командирование на учебу партийными, комсомольскими и профсоюзными органами лиц, которые в первую очередь и на льготных условиях зачислялись в число студентов. Представители других социальных групп зачислялись на платной основе, они не обеспечивались стипендиями и общежитиями. Окончательно узаконило классовый отбор студенчества введение куриальной системы, которая устанавливала только две курии – рабочую и крестьянскую.

С 1924 г. при комплектовании студентов начинает учитываться национальная принадлежность абитуриентов, что выразилось в увеличении общего количества белорусов среди принятых на первый курс. Регулярный характер приобрели «чистки» студентов, так осенью 1924 г. на медицинском факультете БГУ было исключено 173 человека, из них 150 евреев, 15 белорусов, 8 русских. На факультете общественных наук из 547 исключенных, евреев было 358 человек, белорусов – 173. В Белорусском сельскохозяйственном институте количество еврейских студентов сократилось на 50% [1, с. 212].

В результате административных действий в студенческой среде возникали конфликты на национальной почве. Первостепенное значение придавалось увеличению числа комсомольцев и коммунистов среди студентов. Члены коммунистической партии и комсомольцы в первую очередь обеспечивались общежитиями и стипендиями, получали дополнительные пособия. Результатом был рост численности коммунистов и комсомольцев среди студентов белорусских вузов.

Значительную роль в подготовке квалифицированной рабочей силы и развитии системы народного образования играли рабочие факультеты. Целью их создания было увеличение количества пролетарских и крестьянских масс в высшей школе. На рабфаки принимались рабочие и крестьяне с 16-летнего возраста, рекомендованные партийными и комсомольскими органами, фабрично-заводскими комитетами. При поступлении не требовалось предоставление документов об образовании. Основная масса студентов первых курсов имела начальное образование. Значительная роль в организации деятельности рабфаков принадлежала партийным ячейкам.

Последовательность реализации курса на пролетаризацию высшей школы подтверждает социальный состав студентов рабочих факультетов в 1926 / 1927 уч. году [2, с. 317]:

Уч. год	Количество рабфаков	Всего студентов	По социальному составу			
			Рабочих и их детей	Крестьян и их детей	Служащих и их детей	Других
1926/27	4	845	415	392	25	13

Таким образом, период белорусизации стал временем формирования в белорусском обществе студенчества как социальной группы. Значительно увеличилось количество белорусов среди студентов вузов. Численность студенчества на протяжении этого периода составляла от 3,4 до 5 тысяч человек. Однако, вопрос комплектования вузов полностью не был решен, что было связано с невозможностью превращения высшей школы в рабоче-крестьянскую за 3-4 года, а сами рабфаки были плохо приспособлены к специальностям белорусских вузов.

Литература:

- Соколов, М.М. Национальный состав студенчества Беларуси в 1920-е годы / М.М Соколов // Этнічныя супольнасці ў Беларусі: гісторыя і сучаснасць. Матэрыялы навуковай канферэнцыі. – Мінск: Дэполіс, 1996. – 209 - 214 с.
- Нарысы гісторыі народнай асветы і педагагічнай думкі ў Беларусі. - Мн., 1968. – 317 с.

ИСПОЛЬЗОВАНИЕ НЕВЕРБАЛЬНЫХ СРЕДСТВ ОБЩЕНИЯ ПЕДАГОГАМИ В ШКОЛЕ-ИНТЕРНАТЕ ДЛЯ ДЕТЕЙ С НАРУШЕНИЕМ СЛУХА В ОБРАЗОВАТЕЛЬНОМ ПРОЦЕССЕ

Магеров В.А.,

студентка 5 курса УО «ВГУ им. П.М. Машерова», г. Витебск, Республика Беларусь
Научный руководитель – Циркунова Н.И., ст. преподаватель

На всех этапах развития ребенка его непосредственное взаимодействие с взрослым в процессе совместной деятельности осуществляется на разных уровнях: материальном (предметном), моторном (двигательном) и информационном (коммуникативном). Поскольку основным средством коммуникации в норме является слово (речь), то вполне понятно, что в случаях нарушений слуха будут нарушаться и все функции речи, в том числе коммуникативная.

Дети с нарушением слуха должны иметь большой репертуар невербальных средств коммуникации и активно пользоваться им в качестве компенсации несформированных вербальных средств общения.

В настоящее время в психолого-педагогической литературе большое внимание уделяется проблеме общения в педагогической деятельности. Одним из аспектов данной проблемы является изучение невербального компонента общения. Данная проблема стала разрабатываться лишь в последние десятилетия такими авторами как Дж. Фаст, А. Пиз, Х. Миккин, М. Кричли, Ч. Моррис, И.Н. Горелов, В.А. Лабунская, А.А. Леонтьев и др. В частности, Л.С. Выготский изучал роль жестового языка в коммуникативной и познавательной деятельности. [1].

Актуальность исследования проблемы использования педагогом невербальных средств общения с детьми, имеющими нарушения слуха состоит в том, что, несмотря на рост интереса к исследованиям в области невербального общения в целом, с одной стороны, и педагогического общения – с другой, наблюдается недостаточный уровень изученности невербального аспекта общения в деятельности педагога, обучающего детей с нарушениями слуха.

Целью нашего исследования явилось изучение использования невербальных средств общения педагогами в школе-интернате для детей с нарушениями слуха в образовательном процессе.

В состав экспериментальной группы вошли педагоги начальных классов УО «Витебская государственная специальная общеобразовательная школа-интернат для детей с нарушением слуха». Общее количество испытуемых составило 7 человек.

В качестве основных методов пилотажного исследования были выбраны метод наблюдения с использованием таблицы частотности жестов, употребляемых педагогом на уроке и анкетирование (анкета «Самооценка жестикюляции педагога на занятии/уроке», разработанная Н.Г. Корчагиной).

На первом этапе исследования нами было проведено наблюдение. Нами были проранжированы категории жестов, полученные с помощью метода наблюдения по количеству их использования педагогами на уроках.

Полученные результаты в ходе проведенного наблюдения, свидетельствуют о том, что лидирующее место заняла категория «описательно-изобразительный жест», что соответствует специфике работы педагога в школе-интернате для детей с нарушениями слуха. На второй план выходят указывающие жесты, что говорит о специфике педагогического труда с особой категорией детей. Третье место занимает категория «раскрытая поза», которая свидетельствует о положительном, открытом для взаимодействия в общении, предполагающем равноправный, демократический стиль педагогической деятельности.

Особую группу составляют жесты неуверенности. По нашему мнению, причиной употребления педагогами данных жестов могло послужить присутствие на уроке постороннего человека (в частности, наблюдателя), что во многом отрицательно влияет на поведение учителя, делая его неуверенным в своих силах, а, возможно, и в знании материала.

На втором этапе исследования нами было проведено анкетирование (анкета «Самооценка жестикюляции педагога на занятии/уроке», разработанная Н.Г. Корчагиной).

После проведения анкетирования был вычислен коэффициент представления педагога об уровне использования жестикюляции в собственной деятельности.

В результате проведенного анкетирования, нами было выявлено, что в основном представления педагогов о собственном жестовом общении находятся на высоком уровне (сред. Кж = 0,83), при этом в целом педагоги довольны своей жестикюляцией. Педагогами школы-интерната планируется и заранее продумывается использование жестов на уроке;

Как мы видим, проблема значимости невербального компонента при общении с детьми с нарушениями слуха в структуре педагогической деятельности заслуживает особого внимания и требует дальнейшего исследования.

Литература:

1. Выготский, Л.С. Проблемы дефектологии: [сб. тр. / сост., авт. вступ. ст. и библиограф. Т.М. Степанова] / Л.С. Выготский. – М.: Просвещение, 1995. – 527 с.
2. Корчагина Н.Г. Использование педагогом невербальных средств общения в педагогической деятельности // Дошкільна освіта.-2006.-N 3(13). – С.32–42.
3. Психология глухих детей. Под ред. И. М. Соловьева, Ж. И. Шиф, Т. В. Розановой, Н. В. Яшковой. «ПЕДАГОГИКА» МОСКВА 1971. – 448 стр.

МЕТОДЫ РЕШЕНИЯ ТРИГОНОМЕТРИЧЕСКИХ УРАВНЕНИЙ В КОНТЕКСТЕ УКРУПНЕНИЯ ДИДАКТИЧЕСКИХ ЕДИНИЦ

Маланухина Н.О.,
студентка 5 курса УО «ВГУ им. П.М. Машерова», г. Витебск, Республика Беларусь

Введение. В настоящее время одной из актуальных проблем теории и методики преподавания математике является проблема обучения учащихся методам решения уравнений. В современных условиях ее решение возможно на основе обращения к теории укрупнения дидактических единиц.

По словам П.М. Эрдниева, укрупненная дидактическая единица представляет собой клеточку учебного процесса, состоящую из логически различных элементов, характеризующих информационную общность, и обладающую качествами системности и целостности, устойчивостью к сохранению во времени и быстрым проявлением в памяти [1, с. 9].

Материалы и методы. Материалами исследования послужили труды теоретиков и практиков по проблемам методики преподавания математики. При проведении исследования использовались эмпирические и логические методы.

Результаты и их содержание. Анализ научной литературы показал, что теория УДЕ используется исследователями как применительно к системе знаний в их традиционном понимании, так и в ее применении для формирования тех или иных действий.

В нашей работе в качестве дидактической единицы, подвергаемой укрупнению, выступает действие, как структурный компонент методов решения уравнений. Поэтому обучение школьников методам решения уравнений в контексте УДЕ предполагает динамическое развитие этих методов, достигаемое через укрупнение действий, им адекватных, и их совокупностей.

Действительно, предположим, что у нас имеется некоторое уравнение-1, для решения которого каким-либо конкретным методом необходимо выполнить определенную последовательность действий. Эти действия взаимосвязаны между собой. Каждое последующее из них опирается на результат выполнения предыдущего, а вместе они направлены на достижение одной цели: получения ответа в уравнении-1. Эту совокупность действий определим как одно целое, укрупненное действие-1. Если далее мы расширим уравнение-1 до уравнения-2, то действия, способствующие решению второго уравнения некоторым методом, будут взаимосвязаны между собой так же, как и действия первого уравнения. Поэтому их совокупность определим как новое целое, укрупненное действие-2. Решение уравнения-2 включает в себя решение уравнения-1. Часть действий из тех, что способствуют решению уравнения-2, тождественна действиям в решении уравнения-1. Значит, к предыдущим действиям мы просто добавили несколько новых и получили действие-2. Таким образом, действие-2 есть укрупненное действие-1.

Для подтверждения этого обратимся к следующему блоку уравнений:

$$1.1 \quad 2\sin^2 x - 3\sin x \cos x + \cos^2 x = 0$$

$$1.2 \quad 2\sin^2 x - 6\sin x \cos x + 2 = 0$$

$$1.3 \quad 2\sin^2 x - 3\sin 2x + 2 = 0$$

Уравнения	1.1	1.2	1.3	
Действия, адекватные решению уравнения	1)	Метод почленного деления на $\cos^2 x$ ($\sin^2 x$)		
	2)	Решение квадратного уравнения относительно tgx ($ctgx$)		
		3)	Применение формулы $2 = 2(\sin^2 x + \cos^2 x)$	
			4)	Применение формулы $\sin 2x = 2\sin x \cos x$

Средством укрупнения действий, адекватных методам решения уравнений являются блоки самих уравнений взаимосвязанных между собой по линии укрупнения своих решений. Принципом образования таких блоков служит положение о том, что решение каждой последующего в них уравнения содержит в себе часть решения одного из предшествующих ему уравнений, укрупняя его посредством выполнения одного или более новых действий. Образуются блоки в соответствии с комплексом методических приемов:

- a) замена требования по решению уравнения каким-либо новым требованием;
- b) решение одного и того же уравнения разными методами;
- c) обобщение уравнений;
- d) конкретизация уравнений;
- e) замена условия уравнения каким – либо новым условием;

Методика включения блоков укрупненных уравнений в учебный процесс всегда осуществляется в контексте деятельностного подхода, как методологической основы методики обучения математике.

Заключение. В связи со сказанным становится понятно, почему приемы теории УДЕ являются дидактическим средством активного повторения через преобразование, изменение, обобщение ранее известного, почему их применение на уроках и факультативных занятиях по математике способствует улучшению качества усваиваемых учащимися знаний без потери его познавательной ценности и при меньшем потреблении временных ресурсов.

Литература:

1. Эрдниев, П.М. Обучение математике в школе: Кн. для учит./ П.М. Эрдниев, Б.П. Эрдниев. – 2-е изд. М. «Столетие», 1996. – 320 с.

ПРОБЛЕМА СЕМЕЙНОГО ВОСПИТАНИЯ В ПЕДАГОГИЧЕСКОМ НАСЛЕДИИ А.С. МАКАРЕНКО

Маркевич В.П.,
студентка 3 курса УО «ВГУ им. П.М. Машерова», г. Витебск, Республика Беларусь
Научный руководитель – Волощенко О.Г., ст. преподаватель

Современные тенденции гармонизации отношений между обществом и личностью, развития различных форм ответственности, возрастания роли общечеловеческих ценностей в регулировании всех сфер жизни людей, деморализации и гуманизации системы образования реализуются через множество противоречий, объективных и субъективных трудностей. Одна из фундаментальных причин этих трудностей заключается в социальной неустроенности и нравственной непрочности значительной части семей, утрате ими многих ценных традиций, ослаблении влияния семьи на формирующуюся личность ребенка, неоправданных претензиях институтов общественного воспитания (детского сада, школы и др.) на диктат в отношении семьи, её воспитательных функций.

Типичной стала ситуация, когда веками накопленные традиции семейного воспитания, во многом отражающие мудрость и нравственные устои людей труда, оказались утраченными и забытыми, а то новое, прогрессивное, что рождалось в практике воспитания в семье в последние десятилетия, оказалось зачастую деформированным негативными социальными процессами, не получило широкого распространения. Поэтому весьма актуальными современными задачами теории и практики семейного воспитания являются возрождение в нем лучших традиций народной педагогики и более широкое, последовательное использование опыта, родившегося в условиях советского периода, результатов проведенных в данной области исследований [1, с. 115-117].

Весьма ценным источником остаётся и в наши дни взгляды на социальные, этические и педагогические проблемы семьи такого видного деятеля, как А.С. Макаренко. Главной работой, где были отражены накопленные им впечатления, наблюдения, опыт и мысли по вопросам семейного воспитания, стала «Книга для родителей». Автор, раскрывая тему семейного воспитания, даёт следующее определение: «Семья есть коллектив, т.е. такая группа людей, которая объединяется общими интересами, общей жизнью, общей радостью, а иногда и общим горем, и в котором дети получают первоначальное воспитание и который наряду с учреждениями общественного воспитания, влияет на правильное развитие и формирование личности ребёнка». Основная цель и задача семьи - это воспитание гражданина, патриота, будущего семьянина и законопослушного гражданина Советской страны, человека знающего, трудолюбивого, честного, преданного своему народу, делу революции. Таким образом, цели семьи должны соответствовать целям советского государства [2, с. 35-36].

Рассматривая вопрос о структуре семьи, педагог отдаёт предпочтение полной многодетной семье, которая предупреждает развитие в ребёнке эгоистических наклонностей, даёт возможность организовать взаимопомощь между детьми разных возрастов, способствует развитию коллективизма, умение уступать другому и подчинить свои интересы общим, именно здесь, по мнению автора, задаётся здоровый эмоциональный дух. А. С. Макаренко указывал на то, что родители часто подменяют настоящий авторитет ложным, и дал очень тонкий анализ различных видов ложного авторитета: подавления, любви, чванства, подкупа, расстояния, резонерства. Автор справедливо подчеркивал, что истинный авторитет родителей, основанный на разумных требованиях к детям, нравственном поведении самих родителей как граждан советского общества, а также правильный режим жизни семьи - важнейшие условия хорошо поставленного семейного воспитания.

Организация жизнедеятельности осуществляется через нравственное, интеллектуальное, трудовое, половое воспитание и игру. Первое представляет собой стержневой компонент формирования личности ребенка. Интеллектуальное воспитание предполагает заинтересованное участие родителей в обогащении детей знаниями, формировании у них потребности в их приобретении и постоянном обновлении. Трудовое воспитание закладывает основу будущей самостоятельной жизни - профессиональной и социально-бытовой деятельности в интересах государства, общества и собственной семьи. Воспитывать детей нужно так, чтобы свою любовь и счастье они реализовывали в семье. Игра является этапом подготовкой детей к труду и должна постепенно заменяться трудом [3, с. 58-59].

Таким образом, А. С. Макаренко - педагог-новатор, обогативший советскую педагогику ценными педагогическими идеями, методами и приемами. Он дал новое толкование ряду педагогических вопросов и детально разработал выдвинутые ранее, но недостаточно разработанные до него советской педагогикой проблемы.

Литература:

1. Жилина, А. В. А. С Макаренко. К 100-летию со дня рождения./ А.В. Жилина, Н.Д. Скворцова, А.Ю. Гордин. - М.: Педагогика 1988. - 170 с.
2. Макаренко, А.С. Книга для родителей: [Лекции о воспитании детей] / [Сост. и автор. вступит. статья К.И. Беляев]/ А.С. Макаренко. - М.: Просвещение, 1969. - 359 с.
3. Макаренко, А.С. О воспитании в семье: Избр. пед. произведения / [Вступит. статья Е. Медынского и И. Петрухина]/ А.С. Макаренко. -М.: Учпедгиз, 1955. - 320 с.

ФОРМИРОВАНИЕ ПРОФЕССИОНАЛЬНОГО МИРОВОЗЗРЕНИЯ СТУДЕНТОВ-ДЕФЕКТОЛОГОВ В РАМКАХ УНКЦ

Мацко А.П.,
магистрант УО «ВГУ им. П.М. Машерова», г. Витебск, Республика Беларусь
Научный руководитель – Минаева В.М., канд. пед. наук, профессор

Существует огромное количество философской, психолого-педагогической, а также периодической литературы, в которой можно встретить различные варианты определения мировоззрения. Философская энциклопедия даёт следующую дефиницию данному термину: «Мировоззрение – это система взглядов человека на мир в целом, на место отдельных явлений в мире и на свое собственное место в нем, понимание и эмоциональная оценка человеком смысла его деятельности и судеб человечества, совокупность научных, философских, политических, правовых, нравственных, религиозных убеждений и идеалов людей». Данное определение широко раскрывает смысл данного явления.

Мировоззрение может прокладывать свой путь от человека к окружающей его действительности, это так называемая дидактическая схема «человек-мир». Следующее направление раскрывает смысл собственной жизни, а также показыва-

ет место собственного «Я» в мире людей – дидактическая схема «Я-мир». Можно выделить и отношения вида «Я-не Я». Данный вид взаимосвязи показывает отношения между собственными реальными взглядами и поведением человека с противоположной полярной точкой зрения других людей.

Термин мировоззрение (миросозерцание) возник в конце XVIII в. и впервые стал использоваться представителями немецкой классической философии. Но и ранее данное понятие уже было известно, оно лишь скрывалось, и было завуалировано под значением слов, таких как мудрость, философия, метафизика и религия. С точки зрения Харламова И.Ф., это были представления о некоем высшем обобщенном знании, наиболее ценном и труднодостижимом, обладание которым делает человека мудрым, учит его правильно жить, согласовывать свои действия и поведение с непреходящими законами, господствующими в мире [1].

Феномен мировоззрения раскрывается во многих трудах, как отечественных учёных, так и зарубежных. С точки зрения методологии мировоззрения исследовалось в научных работах философов Соловьёва В., Спиркина А., Вернадского В., Быстрицкого Е., Яценко О., Крымского С. и др. Психолого-педагогическая сторона мировоззрения личности представлена в работах Асмолова А., Божович Л., Гуревича Г., Менчинской Е., Бега И., Платонова К. и др.

Понятие мировоззрения можно рассматривать в рамках профессиональной подготовки специалистов. Выпуск компетентного специалиста – одна из главных задач высшего учебного заведения, в том числе и УО «Витебский государственный университет им. П.М. Машерова». Формирование профессионального мировоззрения может проходить в рамках Учебно-научно-консультационного центра. На протяжении 2011-2012 учебного года нами была разработана программа работы УНКЦ «От студента к специалисту». Данная программа поставила перед собой следующие цели: расширение образовательного пространства университета и школы для социально значимой реализации индивидуальной образовательной стратегии студентов-дефектологов; развитие профессиональных навыков у студентов в соответствии с квалификационной характеристикой учителя-дефектолога; воспитание личности, обладающей коммуникативными профессиональными навыками и высокими адаптивными возможностями и нравственными убеждениями.

Программой предусмотрено осуществление инновационных преобразований в проведении учебных занятий, новых технологий обучения и воспитания, развитие системы работы с одарённой учащейся молодёжью. Также выделяются проблемы профессионально-личностной подготовки будущих дефектологов к работе с детьми с ОПФР, что подразумевает: овладение методиками психолого-педагогической диагностики, технологиями развивающего и личностно-ориентированного обучения, методикой научного поиска; формирование психологической компетентности, широты и гибкости мышления педагога; развитие педагогического самосознания; интегрированное взаимодействие всех ступеней образования; изменение массовых форм учебной работы в пользу интеллектуально-ориентированных форм. Овладение данными навыками происходит в рамках таких направлений работы как: воспитательная работа, научная работа, практическая подготовка и консультирование.

Всё вышеизложенное, должно в конечном итоге привести к формированию профессиональной компетентностной личности учителя-дефектолога, а также сформировать профессиональное мировоззрение специалиста у студента на выпуске из высшего учебного заведения.

Литература:

1. Харламов, И.Ф. Педагогика [Электронный ресурс] / И.Ф. Харламов. – М.: Гардарики, 1999. – 520 с. – Режим доступа: <http://www.p-lib.ru/pedagogika/harlamov/harlamov141.html>. – Дата доступа: 10.02.2012.

СООТНОШЕНИЕ НАУЧНОГО И РЕЛИГИОЗНОГО МИРОВОЗЗРЕНИЯ

Межнина А.В.,

студентка 4 курса УО «ВГУ им. П.М. Машерова», г. Витебск, Республика Беларусь

Под мировоззрением понимают специфическую форму сознания человека, включающего в себя обобщенную систему его знаний, взглядов, убеждений и идеалов, в которых выражается его отношение к развитию природы и общества, которые определяют его общественно-политическую и нравственно-эстетическую позицию, а также поведение в различных сферах жизни.

В зависимости от содержания мировоззрения и его связей с научными знаниями, верой и жизненным опытом человека выделяются три вида мировоззрения: научное, религиозное и обыденное (житейское) [4, с.244].

Цель данной статьи – определить соотношение научного и религиозного мировоззрения.

Как указывают Рычков А.К. и Яшин Б.Л. научная картина мира – это целостная система представлений об окружающем мире, складывающаяся на основе выявленных в процессе познания закономерностей, используемых в науке принципов, понятий и категорий, раскрывающих сущность, свойства и отношения его объектов. Общенаучная картина мира характеризуется тем, что она возникает на основе синтеза знания из разных областей науки. Этот синтез не является простой процедурой механического соединения различных данных тех и других наук, а осуществляется на основе их глубокого осмысления и систематизации, тесной взаимосвязи и взаимной диффузии, взаимопроникновения. При этом происходит целостное воспроизведение в сознании разнокачественных по своему характеру знаний в единой картине [3, с.205].

Научное знание представляет собой упорядоченную систему понятий, из которых складывается теория. Оно отличается высокой степенью обобщения и абстрагирования, глубоким осмыслением фактов и проникновением в природу изучаемого объекта. В научном знании фиксируются причинно-следственные связи между объектами и отражаются закономерности их развития. Научное знание дает возможность с высокой степенью достоверности предсказать результаты тех или иных систем. Научное знание постоянно развивается на основании новых открытий, она никогда не претендует на истину в последней инстанции и является относительным. История науки представляет собой картины непрерывного восхождения к вершине знания. Например, началом революции в физике, породившей впоследствии квантовую механику, теории кварков, слабого взаимодействия, астрофизики и т.д., стала теория относительности, авторство которой история науки связывает с А.Эйнштейном. Новая теория провозгласила относительность понятий времени, пространства, движения, описывая правдоподобно явления электромагнетизма и микромира, вдохновила физиков на создание веток на уже укоренившемся дереве нового научного направления.

Религиозное мировоззрение – это система взглядов, основанная на вере в Бога или богов, где Бог – объект поклонения, Высший разум, Создатель и Творец мира. Оно опирается на интуитивно-эмоциональный, субъективный религиозный опыт личности. В его основе лежит вера человека в существование Абсолюта или других сверхъестественных сил, бессмертия души [4, с.245]. В соответствии с религиозным мировоззрением существует некий таинственный мир, для постижения которого недостаточно одного научного знания. Религиозное мировоззрение – это концепция общего порядка бытия, ценностей и моральных норм.

Продолжительное время два мировоззрения противопоставлялись друг другу. А в конце XX века их соотношения приобрело статус актуальной проблемы и вызвало горячие споры.

Проведенный нами сопоставительно – сравнительный анализ показал, что по ряду положений имеются точки соприкосновения.

Например, ученый У. Миллер после неудачной попытки возрождения жизни в лаборатории пришел к выводу, что «абсолютно невероятно, чтобы материя и энергия преобразовались в живые организмы без посторонней помощи» [1, с.38]. А если подходить к вопросу о божественном творении мира в течение шести дней, то богословы начинают говорить о необходимости метафорического понимания этого традиционного догмата. Т. е. речь идет не в буквальном смысле о шести днях творения, а о шести периодах, которые могут быть очень продолжительны и совпадать с данными науки о космогенезе и эволюции жизни на Земле [2].

Наше существование противоречит второму закону термодинамики. Действие этого закона мы наблюдаем каждый день. Брошенный новый автомобиль или велосипед превращается в лом. Но во Вселенной этого похоже не происходит – к такому заключению пришел профессор математики Р. Пенроз, когда изучал степень беспорядка во Вселенной. На основании таких изысканий он сделал вывод: с момента возникновения Вселенной и про сей день в ней царит порядок.

Это подтверждает предположение о том, что научное и религиозное мировоззрение не являются взаимоисключающими, а наоборот могут взаимообогащать друг друга.

Литература:

1. Watch Tower Bible and Tract Society of Pennsylvania – Существует ли заботливый Творец? New York, 1998. – 192 с.
2. http://pravmisl.ru/index.php?option=com_content&task=view&id=128
3. Рычков А. К., Яшин Б.Л. Философия: учеб для студ высш учеб заведений. М.: Гумант. изд. центр ВЛАДОС, 2002. – 384 с.
4. Харламов И.Ф. Педагогика. – М.: Гардарики, 1999. – 520 с.

КАДЕТСКОЕ ОБРАЗОВАНИЕ В БЕЛАРУСИ: РЕТРОСПЕКТИВНЫЙ АНАЛИЗ

Моор О.А.,

магистрант УО «ВГУ им. П.М. Машерова», г. Витебск, Республика Беларусь

Научный руководитель – Зинькова Н.К., канд. пед. наук, доцент

Поставленные в указе Президента РБ «О кадетских училищах» (2010г.) задачи развития кадетского образования требуют поиска механизмов их практической реализации. В связи с этим важно обращение к истории, тщательное изучение и творческое использование того богатого педагогического наследия, которое берет свое начало в организации учебно-воспитательного процесса еще в первых кадетских корпусах на территории современной Беларуси. Ретроспективный анализ кадетского образования в Беларуси, безусловно, будет способствовать методологическому переосмыслению многих принципиальных вопросов кадетского образования современности.

На территории современной Беларуси в разные периоды существовало три кадетских корпуса: Гродненский (Шкловский) кадетский корпус (1799 г.), Полоцкий кадетский корпус (1835 г.), Брестский-Александровский кадетский корпус (1842 г.). Оснований для открытия таких закрытых учебных заведений было достаточно много. Это и беспокойная обстановка в северо-западных губерниях (непримирение местным населением политики российского царизма), и огромная брешь в области среднего образования Беларуси. Кроме того, появление кадетских корпусов как закрытых военных учебных заведений позволяло дворянству белорусских губерний избегать обязательной службы рядовыми в российской армии [1, с.3].

Перед кадетскими корпусами ставилась цель – воспитание будущих офицеров, преданных своему отечеству и царю, подготовка будущей элиты российской армии. Приоритетным и почетным для молодого кадета считалось продолжение военного образования в военных училищах и дальнейшая служба в рядах вооруженных сил на благо своего отечества. Данная цель реализовывалась посредством четкой организации учебно-воспитательного процесса. Являясь средним учебным заведением, кадетские корпуса давали достаточно обширные как общеобразовательные, так и специальные знания. Будущие юнкера изучали арифметику, иностранные языки, алгебру, тригонометрию, геометрию, географию, физику, химию, рисование, чистописание. Общеобразовательный блок тесно переплетался с изучением специальных предметов, таких как тактика, артиллерия, фортификация, военная история, военная топография, артиллерийское черчение, фортификационное черчение, готовивших их к будущей военной службе. Однако, как свидетельствуют архивные материалы, основной упор делался на военную подготовку воспитанников, поэтому специальные учебные предметы явно преобладали. [3, л. 403 об.].

В системе кадетского образования Беларуси того периода являлось приоритетным духовно-нравственное воспитание. Оно лежало в основе всей образовательной системы, которая, в конечном итоге, должна была выработать у кадет высокие моральные качества. Кадетские корпуса поддерживали тесную связь со своими выпускниками, отличившимися в бою за свое отечество. С особым благоговением молодые воспитанники относились к боевым подвигам своих предшественников, и это служило им примером и жизненным ориентиром в дальнейшей военной карьере. Задачи патриотического воспитания реализовывались посредством специально организованных классных часов, встреч с выдающимися военачальниками. Эстетическому воспитанию способствовали уроки танцев, рисования, посещения кадетами театров, специально организованных балов. Сердцевинной всей воспитательной работы, несомненно, было воспитание в духе христианства. При этом учитывалась и многоконфессиональность воспитанников белорусских губерний. Так, Закон Божий в кадетских корпусах преподавался священнослужителями разных вероисповеданий: православного, католического и лютеранского. Обязательной для изучения дисциплиной в учебных планах был предмет «Законоведение», в котором подробно рассматривались

такие философские понятия как душа, духовные потребности человека, совесть, свободная воля, идеал, нравственные обязанности человека по отношению к царю и отечеству, товарищество и его значение в военной среде [2, л.39]. За годы своего существования кадетские корпуса Беларуси подготовили более двух с половиной тысяч будущих юнкеров и прапорщиков, готовых с честью и совестью выполнять свой долг перед отечеством. Выпускники белорусских кадетских корпусов участвовали в русско-турецкой, русско-японской и первой мировой войнах, многие были награждены высокими правительственными наградами и орденами разных степеней.

В деятельности кадетских корпусов прошлого сложились многие прогрессивные традиции достойные использования и развития и сегодня: индивидуальный подход к учащимся в учебно-воспитательном процессе, приоритетность духовно-нравственного и патриотического воспитания, разностороннее развитие будущих офицеров, привлечение церкви к духовному воспитанию кадет, тесное сотрудничество корпусов с общественностью.

Литература:

1. Лукашевич, А.М. Развитие сети военно-учебных заведений на территории Беларуси в 30-40-х гг. XIXв. // Вестник БГУ. – 1999. - № 1.
2. НИАБ, ф. 2613, о. 1, д. 214.
3. ЦГВИА, ф. 725, о. 2 д. 213.

РЕАЛИЗАЦИЯ ПРОЕКТА «РАВНЫЙ ОБУЧАЕТ РАВНОГО» В ФОРМИРОВАНИИ ЗДОРОВОГО ОБРАЗА ЖИЗНИ

Обухова О.А.,

студентка 1 курса Оршанского колледжа УО «ВГУ им. П.М. Машерова», г. Орша, Республика Беларусь
Научный руководитель – Данилевич Т.А., преподаватель

Проблема формирования здорового образа жизни заключается в том, что школьник относится к здоровью как к собственному достоянию не понимая, что его здоровье – это завтрашнее здоровье будущей нации, т.е. на лицо проблема формирования, прежде всего, мировоззрения, которое даст возможность осознавать это и формировать на этом осознании культуру здорового образа жизни школьника [2, с. 5 – 7].

Формирование такого мировоззрения начинается в начальной школе, где главной целью является воспитание у школьников потребности расти здоровым, формирование здорового образа жизни. И здесь важную роль играет личность учителя, который, с одной стороны, должен являться образцом ведения здорового образа жизни, с другой – владеть здоровьесберегающими и оздоровительными технологиями, владеть активными методами обучения и воспитания, использовать нетрадиционные средства и формы работы и т.д.

Исходя из актуальности проблемы, мы выбрали тему исследования «Активные формы и методы работы будущих учителей по формированию здорового образа жизни школьников».

Цель исследования – изучение педагогических технологий реализации проекта «Равный обучает равного» в формировании здорового образа жизни.

Учащиеся колледжа участвуют в реализации проекта «Равный обучает равного», цель которого – популяризация идей, связанных со здоровым образом жизни. В рамках проекта осуществляется подготовка волонтеров из числа учащихся для проведения просвещения по принципу «равный обучает равного». Преимуществом использования групповых форм работы и активных методов обучения является то, что каждый из участников может озвучивать свою позицию, задавать вопросы, обсуждать наиболее значимые проблемы. Происходит не просто распространение информации по определенной теме, но и взаимное обогащение опытом, выработка новых моделей поведения. В то же время учащиеся развивают навыки межличностного взаимодействия. Эффективность такой формы просвещения также связана с тем, что учащиеся в большей степени доверяют информации, полученной от сверстников, чем от взрослых. [1, с. 27].

Одним из направлений проекта «Равный обучает равного» является участие учащихся колледжа в экологическом воспитании школьников, формировании здорового образа жизни. Ежегодно, 1 декабря проводится акция «Всемирный день борьбы со СПИДом», в рамках которой волонтеры организуют в школах г. Орши тематические беседы «Детям о СПИДе» по книге Г.В. Трафимовой «Мальчику Саше, девочке Даше о беде по имени СПИД» и в течение недели проводятся конкурсы рисунков, плакатов по здоровому образу жизни, создание композиций из природного материала под девизом «Сохраним себя для жизни». Волонтерами разработаны и проводятся творческие мероприятия с участием учащихся младших классов: экологический ринг, «Земля – наш общий дом», игра «Счастливый случай» на тему «Азбука безопасности», тематические мероприятия: «Пейте чай, на здоровье», «Я здоровье берегу, сам себе я помогу», «В стране Витамина» и др.

Среди активных методов обучения широко используются игровые методики. Волонтеры знакомятся с игровыми технологиями, а затем разрабатывают сценарии игровых мероприятий со школьниками. Организация дидактических игр с детьми позволяет осуществлять как экологическое воспитание и формирование основ здорового образа жизни, так и актуализировать способности и интересы ребенка. Особый интерес у школьников вызывают спортивные игры: «Спартакиада», «Веселые старты», познавательные игры – «Что? Где? Когда?», «Поле чудес», «Брейн-ринг» и др.

В процессе этой деятельности как у самих учащихся, так и у школьников формируется экологическое сознание, развиваются такие качества, как активность, настойчивость, инициативность, целеустремленность, коммуникативные навыки и т.д. Для младших школьников волонтеры – не просто партнеры по играм, слушатели. А образец для подражания. В свою очередь, взаимодействие волонтеров с младшими школьниками способствует профессионально-личностному становлению будущих учителей, развитию и реализации их творческого потенциала.

Таким образом, участвуя в проекте «Равный обучает равного», учащиеся колледжа имеют более развитую систему навыков социальной компетентности, они лучше информированы о проблемах СПИДа, об экологической и радиационной ситуации своего района, больше знают об учреждениях, где можно получить консультацию по вопросам здорового образа жизни.

Литература:

1. Бердяев Н.А. Творчество и объективизация / Н.А. Бердяев; сост.: А.Г. Шиманский, Ю.О. Шиманская. – Минск: Издательский центр «Экономпресс», 2000. – 301 с.
2. Фарина, Н.Ф. Стратегия формирования здоровья школьников: комплексный подход // Здоровы лад жыцця. – 2007. – № 1. – с.3–7.

ОСОБЕННОСТИ ПСИХОЛОГИЧЕСКОЙ АДАПТАЦИИ ЛИЧНОСТИ В УСЛОВИЯХ ОГРАНИЧЕННЫХ ВОЗМОЖНОСТЕЙ

Пашкович С.Ф.,

магистрант УО «ВГУ им. П.М. Машерова», г. Витебск, Республика Беларусь

На всех этапах онтогенеза, под воздействием множества факторов может происходить, как активное развитие личности, так и ее деградация. Длительный опыт наблюдения за людьми после тяжелой травмы или заболевания опорно-двигательного аппарата (ОДА) показал, что правильно выбранная стратегия поведения в посттравматический период может не только способствовать восстановлению психологического равновесия, но и стимулировать личностный рост, оказывать содействие в формировании гармоничной, зрелой личности, способной правильно оценивать окружающую действительность и противостоять различным стрессогенным факторам.

Целью проведенного нами исследования было определение успешности адаптационного процесса человека с тяжелой травмой опорно-двигательного аппарата в связи с выбором стратегии совладающего поведения.

Объект: люди с тяжелой травмой или заболеванием опорно-двигательного аппарата, которые ограничены в передвижении.

Предмет: стратегии совладающего поведения людей с травмой ОДА.

В соответствии с целью и предметом исследования нами была выдвинута гипотеза: адаптационный процесс может быть успешен только в том случае, если травмированный выбирает стратегию совладающего поведения «решение проблемы».

Как правило, период физического и психологического восстановления после травмы затягивается на долгие месяцы и даже годы. При этом неадекватные попытки компенсировать затяжной стресс, сопровождающий тяжелую травму или заболевание опорно-двигательного аппарата, посредством неконструктивных механизмов психологической защиты «могут выражаться, в более интенсивном употреблении алкоголя, повышении ежедневных норм курения, избыточном приеме пищи и т. д. Нередко люди пытаются снизить повышенный уровень стресса за счет агрессивных импульсов, «выплескивая» негативные эмоции на других людей» [1, с. 75]. Данное состояние часто становится «нормой» для тех, кто не смог адекватно воспринять и *пережить* изменения в жизни, неизбежно сопровождающие тяжелую травму.

Для определения успешности адаптационного процесса в связи с использованием человеком с травмой опорно-двигательного аппарата определенных стратегий совладающего поведения была исследована группа инвалидов-колясочников в количестве десяти человек на базе ГУ СО «Витебский областной территориальный центр социального обслуживания ветеранов и инвалидов».

В исследовании были использованы методика «Индикатор копинг-стратегий» Д. Амирхана в адаптации Н.А. Сироты и В.М. Ялтонского [2, с. 74] и методика измерения уровня невротизации Л.И. Вассермана [3, с. 23].

Результаты исследований были обработаны с помощью компьютера средствами пакета SPSS. Для определения степени взаимовлияния изучаемых нами переменных был применен корреляционный анализ. Была выявлена сильная положительная корреляция между переменными «Поиск поддержки» и «Невротизация» ($r = 0,938$), а также между переменными «Невротизация» и «Избегание» ($r = 0,820$). Значимая отрицательная корреляция была выявлена в отношении переменных «Решение проблемы» и «Невротизация» ($r = -0,651$). Эти данные стали подтверждением нашей гипотезы о том, что адаптационный процесс может быть успешен только в том случае, если травмированный выбирает стратегию совладающего поведения «решение проблемы».

Таким образом, в ходе теоретического исследования было выявлено, что одной из важнейших характеристик процесса переживания является то, что им можно управлять – стимулировать его, организовать, направлять, обеспечивать благоприятные для него условия, стремясь к тому, чтобы этот процесс в идеале вел к росту и совершенствованию личности.

Результаты проведенного эмпирического исследования позволили говорить о том, что при оказании психологической помощи человеку, получившему тяжелую травму опорно-двигательного аппарата, повлекшую ограничение его физических возможностей, необходимо учитывать, что условиями успешной адаптации и личностного роста является не создание условий комфортного существования, а стремление к самостоятельности и максимальному использованию имеющихся ресурсов, поэтому основным направлением в психологическом сопровождении личности после травмы должна являться ориентация на стратегию совладающего поведения «Решение проблемы».

Литература:

1. Топчий, М.В. Стресс как объект научной рефлексии / М.В. Топчий, Г.М. Чурилова. – Ставрополь: НОУ ВПО СКЦИ, 2009. – 312 с.
2. Сирота, Н.А. Теоретические основы копинг-профилактики наркоманий как база для разработки практических превентивных программ. / Н.А. Сирота, В.М. Ялтонский // Вопросы наркологии. – 1996. – №4 – С. 59–76.
3. Козлов, В.В. Социально-психологическая диагностика развития личности и малых групп: учеб. пособие / Н.П. Фетискин, В.В. Козлов, Г.М. Мануйлов. – М.:, 2002.

ЭВРИСТИЧНОСТЬ МАТЕМАТИЧЕСКИХ ЗНАНИЙ И ОБРАЗОВАТЕЛЬНАЯ РЕАЛЬНОСТЬ

Пробойнева Е.М.,

Научный руководитель – Семенов Е.Е., канд. пед. наук, профессор

Усиление эвристичности знаний у учащихся в процессе познания ими математики является одной из актуальных задач, стоящих перед учителями математики в современной школе. Основным средством усиления эвристичности знаний и развития математических способностей учащихся являются задачи. Не случайно известный математик и методист Д. Пойа писал: «Что значит владение математикой? Это есть умение решать задачи, причем не только стандартные, но и требующие известной независимости мышления, здравого смысла, оригинальности, изобретательности» [1].

В математике на решение задач отводится большая часть учебного времени. Можно сделать вывод, что учебное время, отводимое на решение задач в школе, используется неэффективно, что отрицательно сказывается на эвристичности

знаний учеников. Одна из главных причин, на наш взгляд, заключается в том, что математические задачи, содержащиеся в разделах школьных учебников, как правило, ограничены одной темой и их решение требует от учащихся знаний, умений и навыков по какому-нибудь одному вопросу. Перед учителем стоит очень важная задача организовать деятельность учеников таким образом, чтобы у них возникало ясное представление о взаимосвязи всех разделов математики. Иначе учащимся метод решения определенной задачи раздела будет очевиден, так как решение всех задач осуществляется одним и тем же методом. Ученик в этом случае решает задачу «по образцу» и поэтому актуализация других методов в этих условиях отсутствует. Отсутствие актуализации приводит к тому, что методы решения оказываются неэвристичными. Для школьника не создаются условия, в которых бы он использовал уже знакомые для него методы решения задач.

В системе задач школьного курса математики, безусловно, необходимы задачи, направленные на формирование того или иного математического навыка, тренировочные упражнения, выполняемые по образцу. Но, тем не менее, в познании математики необходимы задачи, направленные на осмысление условия задачи, осуществления самостоятельного поиска ее решения, на перенос имеющихся знаний в новые, ранее не рассматриваемые, ситуации. Это будет способствовать развитию у учащихся устойчивого интереса к изучению математики, творческого отношения к учебной деятельности математического характера. Организуя направленную на проникновение в сущность математических понятий деятельность школьников в процессе познания, учитель учит школьников приобретению знаний и осознанию процесса учения вместо слепого запоминания доказательств теорем и решений задач [2]. Умение пользоваться аналогией и сравнением, индукцией и дедукцией, обобщением и конкретизацией, анализом и синтезом; осуществлять наблюдение; пользоваться эвристиками: получить как можно больше следствий из условия, все ли данные использованы и т.д. – все это способствует усилению эвристичности математических знаний школьника.

Учителю, нужно иметь в виду, что на получение необходимого результата ученику необходимо время. Ошибка многих учителей состоит в нетерпении, в ожидании немедленного результата ученической деятельности [3]. Результат может наступить гораздо позже, чем его ожидаешь. Кроме того, лишь благодаря такой целенаправленной деятельности учителя математика для учеников становится по-настоящему привлекательной, интересной и в конечном итоге их знания будут иметь наивысшую степень эвристичности.

Из всего сказанного следует, что та часть образовательной реальности, которая зависит от учителя математики - уровня эвристичности организации им познания, степени осуществления им исследовательского начала, умения вовлечь учащихся в поиск решения задачи, умения учителя подводить школьников к формулированию гипотез и использованию основных мыслительных операций - может быть сконструирована им таким образом, что изучение математики окажется в большей степени привлекательной, продуктивной, наполненной эвристическими смыслами.

Литература:

1. Пойа Дж., Математическое открытие: Решение задач: основные понятия, изучение и преподавание. – М.: Наука, 1970. – 452 с.: ил.
2. Семенов Е. Е. Вхождение в эвристики: Жизнь в диалогичном мире познания математики: размышления над будущими уроками // Матэматыка: праблемы выкладання. – 1999. - №4. - с. 3-35
3. Семенов Е. Е. Об эвристичности математических знаний // Матэматыка: праблемы выкладання. – 1999. - №3. - С. 24-45

ПРОЕКТ НЕЗАВИСИМОГО РЕГИСТРАТОРА УЧЕБНОГО ПРОЦЕССА

Рыжов А.С.,

студент 5 курса УО «ВГУ им. П.М. Машерова», г. Витебск, Республика Беларусь

Возрастание требований к профессиональной подготовке будущих специалистов связано с увеличением объема информации и совершенствованием социокультурных и экономических отношений. Вместе с тем, обостряется противоречие между требованиями к процессу обучения согласно стандартам, учебным программам, а также еще и между совершенствованием технической стороны процесса обучения, которая может быть направлена не только на контроль посещаемости, облегчение контроля процесса обучения, но и на мониторинг процесса обучения в целом.

Одной из немаловажных проблем адаптации студентов к учебному процессу является проблема посещаемости занятий и ежедневного учёта учебных достижений со стороны преподавателей.

Для решения указанных взаимосвязанных проблем (посещаемость занятий и постоянный мониторинг успеваемости) предлагается осуществлять независимую регистрацию присутствия студента в аудиториях и запись в электронный журнал результатов занятий в балльной системе на основе единых цифровых студенческих билетов.

Сканеры, установленные не только на входе в учебное заведение, но и в самих аудиториях, считывают со студенческого билета индивидуальный код и передают данные об индивидууме и времени пребывания на каждом занятии. Кроме того, преподаватель с помощью дополнительного устройства может передать в электронную базу данных информацию о полученных студентами оценках на данном занятии.

Информация со всех сканеров программно обрабатывается и в структурированном виде по запросам, например деканата, оперативно выдает данные о состоянии параметров учебного процесса (успеваемость/посещаемость) на определенное время или за какой-то период. Также предлагаемая система позволит объединить полученные данные с системой дистанционного обучения «Moodle».

С введением предлагаемой системы решается ряд следующих проблем: заполнение различных промежуточных ведомостей и журналов учета посещаемости и успеваемости, занятости аудиторного фонда и др.

ГЭМБЛИНГ КАК СОЦИАЛЬНАЯ ПРОБЛЕМА ОБЩЕСТВА

Сасункевич Е.А.,
студентка 5 курса УО «ВГУ им. П.М. Машерова», г. Витебск, Республика Беларусь
Научный руководитель – Савицкая Т.В., преподаватель

В последнее время проблема азартных игр приобрела немаловажное значение в связи с включением в ее сферу все более распространяющихся денежных игровых автоматов и повсеместного открытия казино. Разнообразное, привлекающее внимание своим красивым видом, мелькающими огоньками, приятными акустическими эффектами оборудование оказывает сильное влияние на многих людей. Имеет немаловажное значение также кажущаяся легкой возможностью выиграть значительную сумму денег в течение очень короткого времени. Итак, у данного явления есть определенное название – гэмблинг. Гемблинг, также лудомания — (патологическая склонность к азартным играм), заключается в частых повторных эпизодах участия в азартных играх, что доминирует в жизни субъекта и ведет к снижению социальных, профессиональных, материальных и семейных ценностей, не уделяется должного внимания обязанностям в этой сфере [1, с. 97]. Количество «проблемных гемблеров» — аддиктивных игроков, настолько зависимых от игровых автоматов, что их жизнь оказывается полностью подчиненной этой страсти, — достигает 5 % населения.

В связи с этим многие исследователи считают азартные игры серьезной социальной проблемой, представляющей угрозу для части населения. Проблема усугубляется тем, что в процессе игры в ряде случаев возникают расслабление, снятие эмоционального напряжения, отвлечение от неприятных проблем, и игра рассматривается как приятное времяпрепровождение. На основе этого механизма постепенно наступает втягивание и развивается зависимость.

Гэмблеры делятся на два типа. Это либо те, кто попадает в зависимость от выброса адреналина, чувства эйфории, которые сопровождают азартную игру. Либо те, кто в ней ищет способ забыть о проблемах, заглушить боль и тревогу также выделяющимися в это время эндорфинами, "гормонами радости" [1, с. 100].

Можно сказать, что зависимость от азартных игр есть семейная болезнь, если страдает один из членов семьи, то он неизбежно, хотя и косвенно вовлекает и других своих родственников. Во - первых, она может встречаться у нескольких членов одной семьи. Конечно, подобное не является неизбежным, наряду с больными есть и здоровые в этом отношении лица.

Во-вторых, даже если в семье есть только один игроман, то все ее члены страдают психологически. Просто невозможно жить рядом с игроголиком и не быть вовлеченным в его болезнь эмоционально. Психическое состояние родственников больных зависимостью обозначают термином созависимость [2, с. 10-12].

Если в обществе, в семье слишком многое сводится к игре и все межличностные отношения построены именно на этом, то в таком обществе неизбежно возникнут серьезные проблемы. Таким образом, можно сказать, что игромания в настоящее время рассматривается как серьезная социальная и психологическая проблема наряду с такими проблемами как наркомания, алкоголизм, токсикомания и требует соответствующего вмешательства и разрешения.

Литература:

1. Иванов М.С. Психологические аспекты негативного влияния игровой компьютерной зависимости на личность человека // Психологический журнал, 1999. том 1, с. 94 - 102.
2. Меновщиков В.Ю. Психологическое консультирование. Работа с кризисами и проблемными ситуациями. – М.: Смысл, 2002. – 182 с.

ПРИМЕНЕНИЕ ТАБЛИЦ И СХЕМ ПРИ ИЗУЧЕНИИ КУРСА ФИЗИКИ В ШКОЛЕ

Семенова Д.А.,
студентка 4 курса УО «ВГУ им. П.М. Машерова», г. Витебск, Республика Беларусь
Научный руководитель – Яковлев В.П., канд. технич. наук, доцент

Наряду с традиционным преподаванием теории физики, целесообразно на уроках шире использовать материалы в виде таблиц и схем. Грамотное применение материала в виде таблиц и схем заметно облегчает усвоение материала, делает его более наглядным и доходчивым.

Очень полезны, оказываются схемы при рассмотрении вопросов (классификаций) тех или иных физических явлений [таблица 1].

Таблица 1. Виды элементарных деформаций



Таблица 2. Сопоставление уравнений поступательного движения с уравнениями вращательного движения

Поступательное движение	Вращательное движение
Второй закон Ньютона	
$F\Delta t = mv_2 - mv_1$ или $F = ma$	$M\Delta t = I\omega_2 - I\omega_1$ или $M = I\varepsilon$
Кинетическая энергия	
$E_k = \frac{mv^2}{2}$	$E_k = \frac{I\omega^2}{2}$
Работа	
$A = FS = \frac{mv_2^2}{2} - \frac{mv_1^2}{2}$	$A = M\varphi = \frac{I\omega_2^2}{2} - \frac{I\omega_1^2}{2}$

Существенную помощь оказывают таблицы и схемы при решении задач по физике. Как известно, именно решение задач вызывает наибольшие затруднения у изучающих физику. При решении задач зачастую недостаточно формального знания физических законов, в некоторых случаях необходимо знание специальных методов, приёмов, общих для решения определённых групп задач. Сведенной компактно в единую таблицу материал по изученной теме позволяет лучше ориентироваться в многообразии формул применительно к условиям задачи и находить правильное решение [таблица 3].

Таблица 3. Концентрация молекул идеального газа

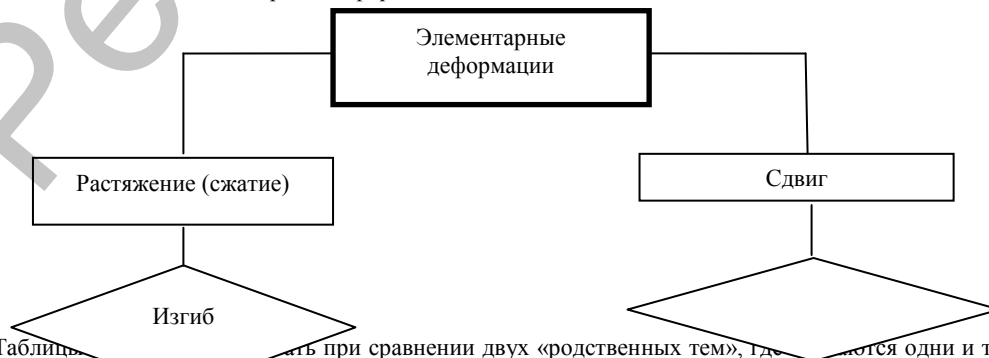
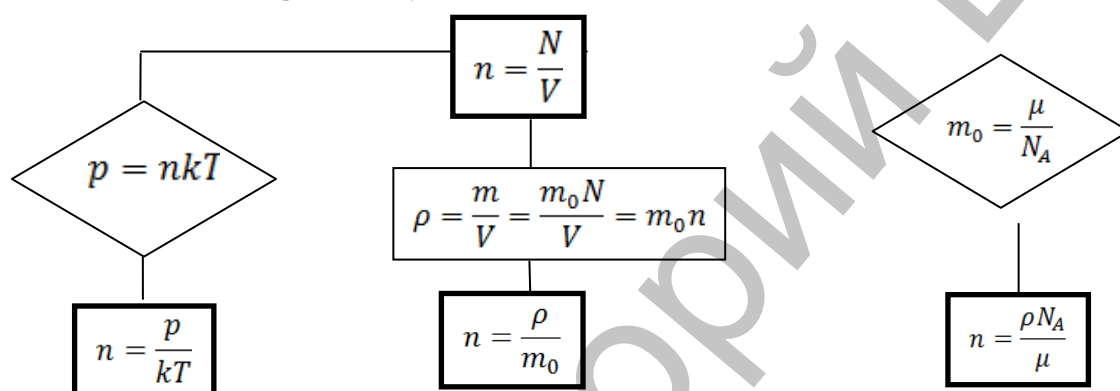

Применение таблиц и схем при изучении физики является дополнительным источником информации, когда основной материал уже изучен, но также может успешно применяться непосредственно при первоначальном ознакомлении новой темы. Эти материалы могут эффективно использоваться при индивидуальной самостоятельной работе для повторения материала и решения задач.

Для того чтобы теоретический материал в виде таблиц, являлся полезным вспомогательным пособием при изучении курса общей физике в школе, необходимо материал отображать доходчиво, не загромождать лишней информацией и включать только самые важные выводы физических законов и явлений.

Литература:

1. Яковлев, В.П. Молекулярная физика и термодинамика в таблицах / В.П. Яковлев, Ф.П. Коршиков, А.Л. Григорович, Д.А. Семёнова. — Витебск: УО «ВГУ им П.М. Машерова», 2011. — 50 с.

СОВМЕСТНАЯ РАБОТА ШКОЛЬНОГО ПСИХОЛОГА И КЛАССНЫХ РУКОВОДИТЕЛЕЙ ПО СПЛОЧЕНИЮ УЧЕНИЧЕСКОГО КОЛЛЕКТИВА НА ОСНОВЕ СОЦИОМЕТРИЧЕСКИХ ДАННЫХ

Семенчук О.С.,
студентка 5 курса УО «ВГУ им. П.М. Машерова», г. Витебск, Республика Беларусь

Малая группа играет большую роль в плане формирования личности человека. Все мы включены в группы, которые составляют нашу «микросреду». Вот что пишет по этому поводу Я. Л. Коломинский: «...у каждого человека есть круг ближайшего общения, есть свой микроколлектив, иначе говоря – индивидуальная «микросреда». Эта микросреда во многом определяет и развитие человека, и его творческие успехи, и его общее «эмоциональное благополучие». [1 с.44]

Одна из задач школьного психолога, совместно с педагогами, формировать сплоченный ученический коллектив, в котором каждый его член сможет нормально развиваться и чувствовать себя комфортно.

Для того, что бы решить столь актуальную на сегодняшний день проблему, как сплочение ученического коллектива мы предлагаем использовать комплексный подход, основанный на социометрических данных.

В рамках данной темы нами было проведено исследование, с целью изучить внутригрупповую структуру классовых коллективов. Данное исследование проводилось на базе ГОСШ №11 г. Витебска по заявке администрации. В нём приняли участие: 336 учащихся 6-11 классов.

В соответствии с поставленной целью был использован социометрический тест М. Битяновой и «Методика экспериментального исследования организованности коллектива». [2,3]

Проанализировав данные, полученные с помощью социометрической методики, мы установили, что все обследо-

ванные группы имеют низкий уровень групповой сплочённости и внутригрупповой приемлемости, это говорит о том, что во всех обследованных нами группах сложилась неблагоприятный психологический климат, и такое взаимодействие детей не способствует нормальному развитию личности в группе. Все обследованные нами группы по классификации Л.И. Уманского относятся к ассоциациям, т.е. группам, имеющим официальную структуру и общую цель, «но не действующую как целое». В такой группе не развиты организационное единство, психологическая коммуникативность, отсутствуют общегрупповые ценности. [1]

Результаты социометрической методики подтвердились при проведении методики экспериментального исследования организованности коллектива. В группах не было выявлено чёткого распределения обязанностей между членами коллектива, в системе межличностных взаимоотношений наблюдались противоречия, мы не наблюдали демонстрации единства мнения по существенным вопросам на всех этапах работы. Такого рода ситуация непосредственно влияет не только на морально-психологическое состояние дел в группе, но и на формирование негативных личностных характеристик членов группы.

На основании полученных результатов была спланирована и проделана работа с педагогическим составом школы, классными коллективами и индивидуальная работа с детьми, находящимися в неблагоприятном положении в группе.

Цель: Создание психолого-педагогических условий, позволяющих улучшить психологическую атмосферу в группах и сплотить ученические коллективы.

Задачи:

- 1) Оптимизация педагогической среды, для решения проблем, выявленных в нашем исследовании;
- 2) Проведение деловых игр и занятий с элементами тренинга направленных на сплочение классных коллективов;
- 3) Создание базы для дальнейшей работы психолога школы с классами, с целью улучшения эмоционального климата в группах, и, следовательно, эмоционального благополучия её членов;
- 4) Социально-психологическое сопровождение детей с неблагоприятным положением в группе;
- 5) Оказание индивидуальной психологической помощи отвергаемым детям.

Основные этапы программы:

1. Работа с педагогами школы (обучающий семинар и консультации психолога на основе результатов исследования);
2. Групповая работа в классных коллективах;
3. Индивидуальная работа с отвергаемыми детьми.

Кроме проделанной работы, мы составили общие рекомендации для школьного психолога и классных руководителей. Их суть заключается в следующем: классному руководителю необходимо проанализировать свой личностный тип взаимодействия с группой и при необходимости изменить его, планировать и реализовывать на практике групповые коллективные дела, проводить работу по воспитанию лидерских качеств с положительной направленностью у членов группы. Школьному психологу необходимо разработать систему коррекционных мероприятий, направленных на ликвидацию негативных тенденций и формирование положительных внутригрупповых характеристик.

Литература:

1. Коломинский Я.Л. Психология детского коллектива: Система личных взаимоотношений. – Мн.: Нар. асвета, 1984. – 239 с.: ил.
2. Битянова М. Как измерить отношения в классе: Социометрический метод в школьной практике / М. Битянова. – М.: ООО «Чистые пруды», 2005. – 32 с.: ил. (Библиотечка «Первого сентября», серия «Школьный психолог»).
3. Немов Р.С., Кирпичник А.Г. Путь к коллективу. Книга для учителей о психологии ученического коллектива. – М.: Педагогика, 1988.

ПЕДАГОГИЧЕСКАЯ ЭТИКА – ОСНОВА ПЕДАГОГИЧЕСКОЙ КУЛЬТУРЫ БУДУЩЕГО СПЕЦИАЛИСТА

Серова М.В.,

студентка 4 курса Оршанского колледжа УО «ВГУ им. П.М. Машерова», г. Орша, Республика Беларусь

Научный руководитель – Бурьлова Т.М., преподаватель

Процессы обновления, происходящие в социальной сфере образования, требуют от современного специалиста гуманистической направленности личности, культуры, духовного богатства, нравственной устойчивости. Наличие у учителя таких качеств как профессиональный долг, дисциплина, самодисциплина, гражданственность, педагогический такт, терпимость, ответственность рассматриваются как одно из условий готовности личности осуществлять педагогическую деятельность [1, с.4].

Выпускники педагогического колледжа в недостаточной степени владеют ценным даром, который называется педагогическая этика. Вот почему данная проблема – формирование нравственно-этической культуры будущего учителя, является актуальной. Особое внимание этой проблеме уделяли такие деятели как: Аристотель, Я. А. Коменский, В. И. Писаренко, И. Я. Писаренко, Я. Корчак, А. С. Макаренко и другие.

В колледже особое внимание уделяется этой проблеме, как на уроках педагогики, психологии, так и на факультативных занятиях по курсу «Этика и эстетика», «Формирование семейных ценностей», «Культура будущего учителя».

Основными задачами подготовки специалиста-педагога при изучении курса данных факультативных занятий являются:

- формирование потребности осознавать смысл жизни, выбрать свою нравственную позицию – сотворить себя;
- развитие творческого потенциала духовного мира, профессиональной компетенции;
- совершенствование личностных качеств, развитие эмоционально-чувственной сферы, овладение рацииотехникой и эмотехникой в общении;
- постижение способов, приёмов, техники мышления и деятельности;
- активизация процессов самообразования, самовоспитания, самосовершенствования, самосозидания личности [2, с. 15].

Поэтому данный курс и предполагает решение проблемных ситуаций, связанных с формированием культуры у будущих учителей.

Используются такие формы работы с учащимися как пресс-конференция, круглый стол, работа в малых группах,

открытый микрофон, защита педагогических идей (творческих работ в форме сочинений-размышлений, притч, былей и т. д.), решение этико-педагогических задач по методике незаконченного тезиса (предложение), также используются активные методы обучения, такие как музыкотерапия, библиотерапия. Введена шкала самооценок, создаются «педагогические копилки», которые отражают интересные идеи, научные направления, мысли великих людей, собственное отношение к явлениям окружающей действительности, педагогической практики и т.д.

Использование эффективных коммуникативных методов – основное правило межличностных взаимоотношений. В целях достижения успеха обучаемые усваивают основные правила участия в дискуссиях и их проведении.

Таким образом, можно сделать вывод о том, что данные факультативы послужат решению задач связанных с подготовкой современного специалиста-педагога.

Литература:

1. Нравственная культура личности: Условия формирования /Под ред. А. С. Лаптенка. – Мн.: НИО, 2001. – 180 с.
2. Станчиц, М. А. Этическое образование и воспитание в процессе нравственного развития школьника /М. А. Станчиц. – Мн.: НИО, 2001. – 216 с.

ДИАГНОСТИКА ЭКОЛОГИЧЕСКОЙ КУЛЬТУРЫ ШКОЛЬНИКОВ

Симаненко О.В.,

студентка 5 курса УО «ВГУ им. П.М. Машерова», г. Витебск, Республика Беларусь

Научный руководитель – Чубаро С.В., канд. пед. наук, доцент

Воспитание экологической культуры рассматривается в настоящее время в числе приоритетных задач гражданского общества. Формирование человека экологически грамотного, равнодушного к жизни природы, возможно лишь при условии экологизации всех сфер деятельности, что в обучении сводится к развитию экологического мышления и экологическому воспитанию. В самом широком смысле можно сказать, что «экологическая культура» – это система знаний, умений, ценностей и чувство ответственности за принимаемые решения в отношении с природой. Основными компонентами экологической культуры личности должны стать: экологические знания, экологическое мышление, экологически оправданное поведение и чувство любви к природе [1, с.13]. Важнейшим признаком экологической культуры является отношение личности к окружающей среде.

Однако следует отметить, что в школах не всегда проводится достаточная работа по формированию экологической культуры школьников. С целью выявления особенностей отношения школьников к природе и степени их участия в исследовательской деятельности экологического характера нами было проведено анкетирование учащихся 8 классов в ГУО «СШ № 42 г. Витебска» и в ГУО «№ 29 г. Витебска».

В результате этой работы были установлены главные источники информации о природе, интереса к природе, мотивы, определяющие поведение учащихся в природе, а также вовлеченность в экологическую исследовательскую деятельность.

Среди основных источников информации о природе на первое место школьники поставили прогулки и отдых в природе – 51%. Только на втором месте оказались учебные предметы – 41,1%, в частности, уроки биологии – 28,9%, географии – 7,8%, химии – 2, 2%, физики – 2,2%. Третье место занимают телепередачи и фильмы о природе – 40%. Гораздо меньше ребят выбрали в качестве главного источника книги о природе – 14,4%, и 8,8% - наблюдение за комнатными растениями и домашними животными. На последних местах оказались участие во внеклассной работе за пределами школы и во внеклассной работе школы – 6,6% и 2,2% соответственно.

Главным фактором, определяющим поведение учащихся в природе, оказалось стремление насладиться красотой природы – 33,3%. Затем идет бережное отношение к растениям и животным, а также стремление отдохнуть, расслабиться, получить положительные эмоции – по 28,8%.

Осознание ответственности за сохранение всего живого на Земле определяет поведение в природе всего лишь у 8,8% учащихся. 7,7% школьников выбрали определяющим фактором стремление получить какую – либо пользу, выгоду для себя. А третья часть опрошенных – 33,3% вообще не задумывалась над тем, что определяет их поведение в природе.

Анализ полученных результатов свидетельствует о том, что большинство учащихся никогда не принимали участия в исследовательской работе – 53,3%, иногда участвует – 37,7%, и только 8,8% учащихся участвуют в исследовательской деятельности систематически. Основными видами исследовательской деятельности, в которых школьники принимали участие являются: наблюдение за сезонными изменениями погоды – 13,3%, выявление экологического состояния пришкольной территории – 10%. Затем идет наблюдение за сезонными изменениями в жизни растений и установление степени загрязнения почвы – по 8,8%. Небольшое количество опрошенных участвовали в наблюдении за сезонными изменениями в жизни животных, в изучении степени загрязнения воздуха, определении степени загрязнения воды – 7,8%, 6,6% и 5,5% соответственно. И незначительное количество учащихся принимало участие в изучении экологического состояния школьного здания, определении экологического состояния населенного пункта и изучении экологического состояния мест отдыха – 1,1%, 1,1% и 2,2% соответственно. Половина учащихся в таких работах участия не принимала.

Основным мотивационным компонентом, вызывающим у учащихся потребность заниматься экологической деятельностью является любовь к природе – 37,7%. На втором месте – интерес к экологическим проблемам – 18,8%. На третье место учащиеся поставили требования учителей – 16,6% и стремление быть полезным – 16,6%. Затем следует пример друзей людей – 14,4% и требования родителей – 12,2%. Сознание личной причастности к делу охраны природы вызывает потребность заниматься экологической деятельностью только у 7% школьников. На вопрос: «Проводятся ли в вашей школе мероприятия экологического характера?» примерно равное количество учеников ответили: проводятся систематически – 35,5%, проводятся эпизодически – 32,2%, не проводятся – 31%.

Приведенные данные свидетельствуют, что без педагогически направленного воздействия на учащихся грамотное отношение к природе у них формируется не в полной мере. Недостаточная работа ведется в области организации исследовательской деятельности учащихся. Очевидно, что важной педагогической задачей является привлечение учащихся к по-

вседневному общению с природой под руководством учителя. В наибольшей мере этому может способствовать организация экологической исследовательской деятельности учащихся.

Литература:

1. Криволап, Н.С. Экологическое воспитание / Н.С. Криволап/ – Минск: Красико – Принт, 2005. – 128 с.

ИНФОРМАЦИОННЫЕ ТЕХНОЛОГИИ КАК СРЕДСТВО ОБУЧЕНИЯ ЛИТЕРАТУРЕ УЧАЩИХСЯ НЕПЕДАГОГИЧЕСКИХ СПЕЦИАЛЬНОСТЕЙ КОЛЛЕДЖА

Суздаев Н.С.,

студент 3 курса Оршанского колледжа УО «ВГУ им. П.М. Машерова», г. Орша, Республика Беларусь
Научный руководитель – Мисюченко Е.А., магистр гуманитарных наук, преподаватель

В рамках учебной программы, когда количество часов литературы сведено к минимуму (40 ч. в год, 1 ч. в неделю), учителю сложно дать учащимся полное представление о литературном процессе, научить грамотно излагать мысли, самостоятельно работать с различными источниками. Уроки литературы зачастую превращаются в обзорные лекции. Возникает необходимость, согласно программе модернизации образования, введения форм и методов преподавания, основанных на современных информационных технологиях (ИТ).

Информационные технологии (ИТ), рассматриваемые как один из компонентов целостной системы обучения, являются огромным подспорьем в проведении уроков. Они не только облегчают доступ к информации, позволяют варьировать, индивидуализировать и дифференцировать учебную деятельность, но и позволяют по-новому организовать взаимодействие всех субъектов обучения, построить образовательную систему, в которой учащийся был бы активным и равноправным участником образовательной деятельности.

Использование компьютера на уроке позволяет применять различные формы наглядности и способы представления теоретического материала. Возникает прекрасная возможность использовать цвет, графику, анимацию, разнообразный иллюстративный материал. При этом знания приобретаются по разным каналам восприятия, поэтому лучше усваиваются, запоминаются на более долгий срок. Еще К.Д. Ушинский отметил, что знания будут тем прочнее и полнее, чем большим количеством органов чувств они воспринимаются.

Уроки литературы – это разговор особый. Они должны быть яркими, эмоциональными, с привлечением большого иллюстрированного материала, с использованием аудио- и видеосопровождений. Учителю довольно сложно удерживать постоянный интерес учащихся к предмету, когда урок литературы 1 час в неделю, а оборудованием часто являются лишь тексты, учебник, тетрадь, репродукции, которых явно не хватает.

Оказать значительную помощь в решении этой проблемы могут ИТ, которые дают возможность оживить урок, вызвать интерес к предмету, позволяют увидеть мир глазами живописцев, услышать актерское прочтение стихов, прозы и классическую музыку. Учащиеся за короткое время могут не только познакомиться с портретами, фотографиями, иллюстрациями, но и просмотреть отрывки из фильмов, прослушать аудиозаписи, музыкальные фрагменты и даже побывать на экскурсии в музее.

Основным направлением использования ИТ на уроках является создание *видеороликов*.

Широко используются видеоролики по биографиям писателей и поэтов. Очевидно, что намного интереснее не просто прослушать рассказ о жизненном и творческом пути того или иного классика, но и увидеть воочию портреты людей, окружавших его, места, с которыми связана его жизнь. С помощью микрофона записывается текст, подбирается иллюстративный материал, оформляется видеоролик фоновой музыкой.

На уроках литературы очень часто востребован исторический комментарий. Создаются видеоролики, содержащие фактический материал об исторических личностях, событиях.

Прекрасно не просто прослушивание звуковых фрагментов «Чтение голосом автора», а дополнение его фрагментом видеоряда. Вот пример такой работы - стихотворение М. Цветаевой "Мне нравится, что вы больны не мной..." в исполнении А. Пугачевой.

Сегодня на уроке литературы благодаря компьютерным технологиям можно совершить виртуальную экскурсию на родину того или иного поэта или писателя, побывать в его музее (в Лермонтовском музее-заповеднике Тарханы, в Щелыково – Государственном музее А.Н. Островского и т.д).

Используется на уроках литературы и просмотр фрагментов экранизаций литературных произведений с целью сопоставления авторской и режиссерской интерпретаций, для сравнения фрагментов художественного текста и видеофрагмента, а также в качестве иллюстраций к произведению.

По словам Г.К. Селевко, главной компетенцией учителя-предметника на уроке становится его обновлённая роль – роль проводника знаний, своего рода «навигатора», помогающего учащимся ориентироваться в безграничном море информации [1, с. 17].

Таким образом, использование ИТ на уроках значительно повышает не только эффективность обучения, но и помогает создать более продуктивную атмосферу на уроке, вызывает заинтересованность учащихся в изучаемом материале, увеличивает объем их самостоятельной работы. Современный педагог должен уметь работать с новыми средствами обучения хотя бы ради того, чтобы обеспечить одно из главнейших прав ученика – право на качественное образование.

Литература:

1. Селевко, Г.К. Педагогические технологии на основе информационно-коммуникационных средств. – М., 2005. – 208 с.

ОБУЧЕНИЕ ПОСТРОЕНИЮ ГЕОМЕТРИЧЕСКИХ ТЕЛ СО СРЕЗАМИ В КУРСЕ «ЧЕРЧЕНИЕ»

Тимашкова Е.С.,
магистрант УО «ВГУ им. П.М. Машерова», г. Витебск, Республика Беларусь
Научный руководитель – Рыбакова Т.И.? канд. пед. наук, доцент

Графическая грамотность специалистов различных сфер деятельности имеет важное значение в современном мире развития технологий. Уровень графической подготовки предусматривает умения не только выражать свои мысли с помощью чертежа, но по знаково – графической информации чертежа представлять пространственный объект. Чтобы овладеть техникой и участвовать непосредственно в ее развитии, стать квалифицированным специалистом с творческим мышлением, производственным мастером, инженером или конструктором, надо уметь не только точно и ясно излагать свои или чужие мысли с помощью чертежа, но в то же время по знаково-графической информации представлять в воображении пространственный объект. Поэтому черчение входит в состав обучения многих технических учебных заведений.

Поскольку учебный предмет «Черчение» не преподавался в общеобразовательных школах Республики Беларусь с 2003 по 2009 годы, студенты лицеев, колледжей, университетов испытывают трудности в изучении графических дисциплин. В настоящее время, с возвращением черчения в общеобразовательные школы, отмечается тенденция повышения уровня графической подготовки учащихся.

Графическая подготовка студентов художественно - графического факультета осуществляется изучением различных дисциплин: «Начертательная геометрия», «Черчение (техническая графика)», «Перспектива», которые формируют и развивают пространственные представления.

В данной статье мы рассмотрим графическую подготовку студентов при изучении геометрических тел, поскольку они составляют основу форм любых изделий. Зачастую при анализе формы деталей встречается взаимное пересечение геометрических тел и срезы их плоскостями. Построение сечения тел плоскостями используется при изображении внешних очертаний деталей машин и приборов, при выявлении внутренних конструкций деталей и во вспомогательных построениях.

Геометрические тела разделяют на многогранники и тела вращения. Построение срезов многогранников (призм, пирамид) имеет свои особенности. Пересечение любого многогранника плоскостью представляет собой плоскую фигуру, многоугольник. Вершины этого многоугольника находятся как точки пересечения ребер многогранника с секущей плоскостью, а стороны многоугольника строятся как линии пересечения граней многогранника с секущей плоскостью. Плоские сечения многогранников — замкнутые фигуры.

Построение линии среза тел вращения плоскостью в общем случае получается замкнутая плоская кривая (окружность, эллипс и т. п.). При пересечении линейчатых поверхностей плоскостями могут получаться, в частности, и прямые линии, если секущая плоскость направлена вдоль образующих (цилиндра, конуса и др.).

Важное значение в обучении построению геометрических тел имеют наглядные пособия. Нами разработан комплект плакатов, содержащих графические изображения и алгоритмы решения задач на пересечения геометрических тел плоскостями.

Первая группа плакатов содержит наглядные изображения проекций четырех основных геометрических тел (призма, пирамида, цилиндр, конус) демонстрирующая особенности построения их срезов проецирующими плоскостями.

Вторая группа плакатов содержит условия задач и варианты их решения в аксонометрических проекциях, а также примеры выполнения чертежей с текстовыми пояснениями.

Неотъемлемым этапом обучения и одним из условий совершенствования графической подготовки является контроль знаний. Нами разработан «Практикум по черчению», включающий теоретические сведения по теме «Геометрические тела со срезами», и практические задания на пересечение геометрических тел плоскостями. Задания практикума расположены в порядке усложнения и распределены по трем блокам. Каждый блок содержит методические рекомендации к выполнению и демонстрирует решение и оформление выполненных заданий.

Данная методика обучения построению геометрических тел со срезами может быть использована педагогами в общеобразовательных школах, средних специальных и высших учебных заведениях, а также при подготовке учителей черчения на художественно-графических факультетах.

ОЦЕНКА ВЛИЯНИЯ ВОЗРАСТНЫХ ОСОБЕННОСТЕЙ И ОБЪЕКТИВНЫХ ПАРАМЕТРОВ РАЗВИТИЯ УЧАЩИХСЯ НА ЭФФЕКТИВНОСТЬ ВЫПОЛНЕНИЯ ТИПОВЫХ ТЕХНОЛОГИЧЕСКИХ ОПЕРАЦИЙ

Федулова Т.М.,
магистрантка УО «ВГУ им. П.М. Машерова», г. Витебск, Республика Беларусь
Научный руководитель – Похолкин Г.В., канд. пед. наук, профессор

В настоящее время одним из важнейших вопросов, стоящих перед педагогической наукой, является вопрос об улучшении трудового обучения школьников и подготовки их к труду. В условиях коренных социально-экономических преобразований, происходящих в нашем обществе, требуется качественное изменение содержания образования и воспитания людей, подготовки их к труду.

Изучение индивидуально-возрастных особенностей детей необходимо для выявления резервов развития младших подростков. Знание и пользование в педагогической практике резервов развития младших подростков более успешно обучать и воспитывать детей. Перед педагогом встают проблемы: как сформировать положительную учебную мотивацию, развивать познавательную учебную мотивацию, развивать познавательную и творческую активность, увлечь, заинтересовать, пробудить [2, 3].

Существенные знания при отрицательном отношении подростков к учению имеет осознание и переживание или неуспехи в овладении теми или иными учебными предметами. Неуспех, как правило, вызывает у учащихся бурные отрица-

тельные эмоции и нежелание выполнять трудные учебные задания. Наоборот, благоприятной ситуацией учение для подростков является ситуация успеха, которая обеспечивает им эмоциональное благополучие. Многие педагоги для устранения неуверенности ученика в своих силах преодоления отрицательного отношения к учению специально создают “ситуации успеха”, например, задавая вопрос, на который знаешь заведомо, что будет получен правильный ответ [4].

К индивидуальным различиям в умственных способностях относятся и способности учащихся к самостоятельному приобретению знаний, умений самостоятельной работы. Они связаны со всей познавательной деятельностью ученика: овладение новыми знаниями, выполнение различных учебных практических заданий, особенно выделение в изучаемом материале существенного, установления связи нового материала с ранее усвоенным и т.п. Для учащихся, имеющих затруднения при выполнении самостоятельной работы, нужно принимать меры, соответствующие каждому конкретному случаю. Это может быть разделение сложной задачи на этапы, помощь ученикам в составлении плана ответа. Учитель стремится к тому, чтобы выработать у учащихся навыки обобщать, делать выводы, выделять наиболее главное и т.п. [5].

Индивид значительно охотнее контактирует в группе людей, равных ему по возрасту, социальному статусу, физическим возможностям. Если говорить о занятиях по трудовому обучению, то ученик наиболее комфортно чувствует себя в группе сверстников, схожих в плане психофизиологического развития. Такие ученики, одновременно начав сходную по уровню сложности работу, одновременно ее и заканчивают. И выполняют, соответственно, все технологические операции сообща, что способствует воспитанию личности школьника в коллективе.

Основой проведения уроков по профессиональной подготовке является, как правило, учебное задание, сложность выполнения которого и условия реализации с использованием технических средств для выполнения которого аналогичны для всей группы учащихся. При этом не учитываются особенности возрастного развития учащихся данного класса или группы учащихся, которые в большинстве случаев имеются и достигают значительного диапазона. Достаточно простые исследования показывают, что в возрастной группе учащихся 11-13 лет особенности физиологического развития (рост, масса тела) характеризуются диапазоном изменений в 30-50% и более [1].

Работа с учащимися 11-15 лет (5-9 класс), в процессе обучения которых происходит максимальное насыщение учебного процесса знаниями и умениями использования типовых технологических операций, свидетельствует о том, что для данной возрастной группы, численностью (n) наблюдается четко выраженная пропорциональная зависимость между возрастными особенностями (ВО) и технологическими способностями (Тсп).

$$T_{сп} = f(ВО)$$

На предварительном этапе исследования в качестве возрастных особенностей развития учащихся рассматривались показатели: рост, масса тела и возраст.

Для проведения данного эксперимента нами была задействована опытно-экспериментальная группа из 137 учеников различных школьных возрастов. Была предпринята попытка оценки влияния возрастных особенностей и объективных параметров развития учащихся на эффективность выполнения типовых технологических операций пиления и сверления древесины. В качестве критерия выполнения технологического задания принята продолжительность времени ее выполнения.

В ходе проводимого нами эксперимента рассматривались различные возрастные группы учащихся. Для каждого участника брали основные легко фиксируемые антропометрические показатели, такие как рост и вес. Проводимый эксперимент заключался в следующем – каждому ученику было предложено распилить доску размерами 90×15 мм. Время, затраченное на каждую технологическую операцию, фиксировалось при помощи секундомера.



Рисунок 1. Графическая интерпретация методики группирования учащихся по величине показателя развития

Графическая интерпретация методики исследований позволяет однозначно выделить 3 подгруппы, отличающихся между собой по показателю продолжительности выполнения технологических операций. Указанные группы выявляются на основании анализа узлов пересечения экспериментальных графиков. Наиболее обширной является 2 подгруппа, характеризующаяся контингентом учащихся, обладающих «средними статистическими психолого-физиологическими способностями». Подгруппы 1 и 3 характеризуются контингентом учащихся с высоким и низким показателем развития соответственно. Таким образом, по известной величине показателя развития можно объективно разделить произвольную группу учащихся на стабильные подгруппы с эквивалентными показателями развития. На этом завершается первый этап исследований.

В результате проведенных исследований получены экспериментальные данные, адекватно оценивающие влияние указанных факторов на эффективность выполнения технологических операций. Сравнение результатов группирования с психолого-физиологическим состоянием включенных в указанные группы учащихся, позволяет, на основе анализа относительно простых и легкодоступных данных, получать объективную информацию для предварительного формирования учеб-

ных подгрупп на этапе выдачи учебного задания с гарантией эффективного его выполнения всей группой в целом. Это способствует повышению эффективности технологической подготовки учащихся на этапе формирования устойчивых навыков при выполнении технологических операций.

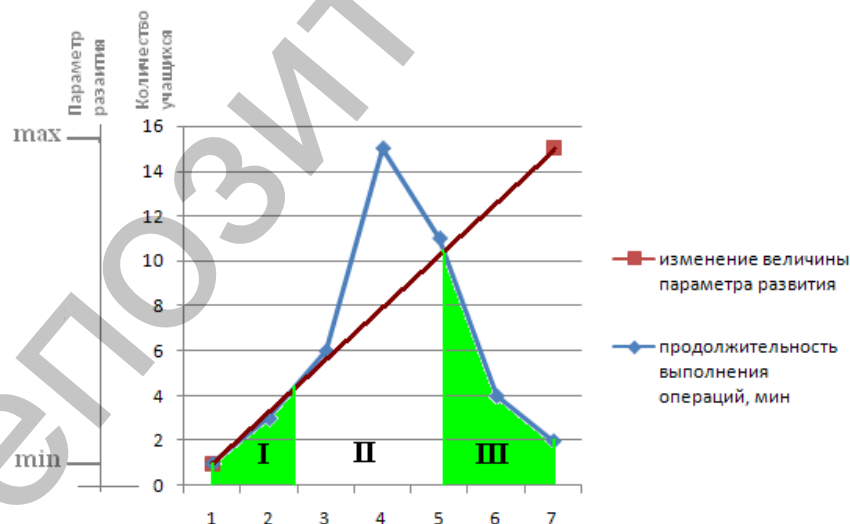
Литература:

1. Баранов, А.А. Физиология роста и развития детей и подростков (теоретические и клинические вопросы) / Под ред. А.А. Баранова, Л.А. Щеплягиной. – М., 2000. – 584с.
2. Педагогика: большая современная энциклопедия / сост. Е.С. Рапацевич. – Минск: Современное слово, 2005. – 720 с.
3. Карабанов, И.А. Технология обработки древесины, 5-9: учебник / И.А. Карабанов. – 6-е изд., доп. – М.: Просвещение, 2004. – 192 с.
4. Методика обучения учащихся технологии / Под ред. В. Д. Симоненко. – Брянск-Ишим: НМЦ «Технология», 1998. – 296 с.
5. Федулова, Т.М. Учет психофизиологических особенностей учащихся при овладении основными технологическими операциями на уроках трудового обучения / Т.М. Федулова // Образование XXI века: материалы XI (56) региональной научно-практической конференции студентов и магистрантов, Витебск, 24-25 марта 2001г. / Вит. гос. университет; ред. кол.: А.П. Солодков (гл. ред.) [и др.]. – Витебск: «УО ВГУ им. П.М. Машерова», 2011. – С. 346-348.

ДИДАКТИЧЕСКИЕ ПОСОБИЯ ПО ЧЕРЧЕНИЮ: ПРОШЛОЕ, НАСТОЯЩЕЕ, БУДУЩЕЕ

Хоботова А.О.,

магистрантка УО «ВГУ им. П.М. Машерова», г. Витебск, Республика Беларусь

Кануть в Лету и вернуться: «Разве такое возможно?» - спросите Вы. Но с черчением как общеобразовательным школьным предметом произошло именно это. Приказ Министерства образования РБ «Об учебных планах общеобразовательных школ РБ на 2002-2003 учебный год» от 19.04.2002» №139 вычеркнул черчение из школьной программы. Однако в 2009 учебном году черчение возвратилось из реки забвения. *Но в каком же состоянии оказались дидактические пособия по черчению* после столь долгого отсутствия? Прежде чем ответить на этот вопрос, давайте обратимся к славной истории предмета «Черчение».

До второй половины прошлого века черчение играло важную роль в образовательном процессе школ и, как результат, сопутствующим дидактическим пособиям уделялось много внимания. В тот период вряд ли были жалобы на недостатке дидактических пособий. Издавались разнообразны учебные пособия (учебники, сборники задач, комплекты учебных таблиц, методическая литература по черчению), в том числе и переводные издания (например, Г.Беккер «Геометрическое черчение»). В каждой школе существовала хорошая база дидактических пособий по черчению: учебные таблицы, карточки-задания, учебные чертежи; подлинные детали, сборочные узлы, модели предметов, геометрические тела и т.д. Нет нужды говорить о значении вышеперечисленных дидактических пособий в процессе обучения черчению. Их исключительная роль подтверждена всем педагогическим опытом. Качество знаний в области черчения и уровень графической подготовки учащихся была на высоком уровне и очевидно, что не последнюю роль в этом сыграло наличие разнообразных пособий.

Но что происходит с черчением на современном этапе? Ответ на этот вопрос нельзя назвать приятным, ведь во второй половине прошлого века и начале нынешнего отмечается неуклонное снижение уровня графической подготовки учащихся [1, с.136]. Причин у этого много: это и исключение черчения из учебных планов на целых семь лет, и сокращение учебных часов, и, конечно же, плохая обеспеченность учебно-методического комплекса в современных общеобразовательных школах.

В концепции учебного предмета «Черчение», утверждённой Приказом Министерства образования РБ № 675 от 29.05.2009, дан перечень состава учебно-методического комплекса по предмету «Черчение», а именно: учебная программа, учебник, учебные пособия, учебно-методические пособия, таблицы, рабочие тетради, дидактические материалы, аудиовизуальные и электронные средства обучения. Но действительно ли всё вышеперечисленное используется на уроках черчения? И главный вопрос: не устарели ли дидактические пособия по черчению? А теперь давайте ответим на поставленные вопросы.

Безусловно, используется далеко не всё из приведённого перечня, так как попросту многое уже настолько устарело, что не пригодно для работы, а новое не всегда выпускается. Почти всегда эта проблема ложится на плечи педагога, но, к сожалению, он не всегда способен решить её самостоятельно. Есть немало путей решения этой проблемы, но хочется предложить именно тот, который в последнее время был незаслуженно позабыт: привлечение учащихся к разработке и созданию дидактических пособий (в первую очередь наглядных) под руководством учителя. Данный вид деятельности может протекать как в рамках только учебного предмета «Черчение», так и на интегрированных или бинарных уроках. Например, интегрированный урок черчения и информатики предоставляет хорошую возможность для создания презентации в программе PowerPoint по какой-либо теме черчения. Следует отметить, что проведение подобных интегрированных уроков особенно актуально с учётом внедрения информационных технологий в процесс обучения черчению. А на бинарном уроке черчения и технического труда, например, учащиеся могут разработать детали в мастерской для дальнейшего изображения их в аксонометрической проекции, либо, наоборот: по чертежам, выполненным на занятии по черчению, создать деталь в мастерской. Подобные уроки позволят учащимся увидеть практическую направленность изучаемых предметов, повысить интерес. И, конечно же, это способ разработать дидактические пособия по черчению, которые будут стимулировать познавательный интерес учащихся к предмету «Черчение», а также способствовать развитию у учащихся творческого начала. Пусть этот метод и не способен решить всех проблем, связанных с состоянием дидактических пособий по черчению, но подобный шаг сможет вернуть былую славу и популярность учебному предмету «Черчение», привлечь интерес учащихся к данному предмету и продемонстрировать практическую направленность его изучения.

Итак, подводя итоги вышесказанного, следует отметить, что нельзя говорить о качестве образования в области черчения, не затрагивая при этом вопроса качества сопутствующих дидактических пособий. А значит, для того чтобы у черчения было не только блестящее прошлое, но и великолепное будущее, необходимо начать обновлять базу дидактических пособий уже сегодня.

Литература:

1. Альхименюк, А.А. Графический язык в системе школьного образования/ А.А. Альхименюк // Искусство и культура. – 2011. - №2(2). - С. 135-141.

ОСОБЕННОСТИ СТУДЕНЧЕСКОЙ МОЛОДЕЖИ КАК СОЦИАЛЬНОЙ ГРУППЫ

Храмцова Н.А.,

магистрантка УО «ВГУ им. П.М. Машерова», г. Витебск, Республика Беларусь

Особую часть молодёжи составляет студенческая молодёжь. Студенчество это учащиеся высших учебных заведений.

Студенчество как особая группа возникла в Европе одновременно с первыми университетами, то есть в XII веке. С тех пор социальной значимости высшего образования и роль студенчества в жизни общества неизмеримо выросли. Сегодня студенчество является источником пополнения квалифицированных кадров, интеллигенции, составляет довольно многочисленную социальную группу, отличающуюся высокой общественной активностью.

Несмотря на различия своего социального происхождения и материальных возможностей, студенчество связано общим видом деятельности и образует определенную социально-профессиональную группу. Общая деятельность (обучение в вузе) в сочетании с территориальным сосредоточением в крупных городах порождает у студенчества известную общность интересов, групповое самосознание, специфическую субкультуру и образ жизни, причем это дополняется и усиливается возрастной однородностью, которой не имеют другие социально-профессиональные группы [2, с. 27].

В настоящее время в научной литературе нет единого мнения по вопросу об особенностях студенчества как социальной группы.

Так, социолог Б.Г. Рубин характеризует студенчество следующим образом: «Студенчество – это мобильная социальная группа, целью существования которой является организованная по определенной программе подготовка к выполнению высоких профессиональных и социальных ролей в материальном и духовном производстве... Студенчество как социальная группа функционирует в системе высшего образования, выступает в качестве объекта производства, предметом которого является не вещь, а сам человек, личность. Поэтому главной формой производства является обучающе-образовательная деятельность» [3, с. 117].

Другой исследователь, А.Н.Семашко, отмечает, что «студенчество обладает всеми необходимыми характеристиками, достаточными для отнесения его к особой социальной группе, так как оно отвечает всем установившимся признакам». Эти признаки следующие: выполнение в обществе определенных функций, объективность существования, однозначная детерминированность поведения членов групп, определенная целостность и самостоятельность по отношению к другим социальным группам, специфические социально-психологические черты и системы ценностей [4, с. 103].

Т.В.Ищенко, характеризуя студенчество, акцентирует внимание на том факте, что оно является составной частью такой социально демографической группы, как молодёжь: «Студенчество особая группа, резерв интеллигенции - объединяет в своих рядах молодых людей примерно одинакового возраста, образовательного уровня - представителей всех классов, социальных слоев и групп населения. Отличительными особенностями студенчества как общественной группы являются: характер труда студентов, заключающийся в систематическом накоплении, усвоении, в овладении научными знаниями, и его основные социальные роли, определенные положением студенчества как резерва интеллигенции и его принадлежностью к молодому поколению – молодёжи» [1, с. 38].

Таким образом, можно выделить некоторые отличительные черты студенчества как социальной группы:

- студенчество – высокомобильная социальная группа, состав которой постоянно меняется;
- студенчество – наиболее передовая группа молодёжи, в число которой входит будущая элита страны;
- общность целей в получении высшего образования, единый характер труда – учеба, образ жизни, активное участие в общественных делах вуза делают студенчество сплоченной социальной группой. Дружеские, профессиональные и прочие связи, берущие начало в студенческом возрасте, зачастую сохраняются на всю жизнь;
- напряженный поиск смысла жизни, стремление к новым идеям и прогрессивным преобразованиям в обществе является социально значимой чертой студенчества.

Литература:

1. Ищенко, Т.В. Студенчество – резерв интеллигенции // Базовые ценности россиян. Сб. статей / под. ред. А.В. Рябова, Е.Ш. Курбангалиевой. – М., 2003. – С. 36-48
2. Кулешова, И.Н. Социально-психологические особенности политического мировоззрения студенческой молодёжи (на примере провинциальных вузов центра России) / И.Н. Кулешова. – Иваново: КГУ, 2006. – 220с.
3. Рубин, Б.Г., Колесников, Ю.С. Студент глазами социолога / Б.Г. Рубин, Ю.С. Колесников. – М., 1980. – 316 с.
4. Семашко, А.Н. Ценностные ориентации студенческой молодёжи // Базовые ценности россиян. Сб. статей / под. ред. А.В. Рябова, Е.Ш. Курбангалиевой. – М., 2003. – С. 97-112

ИНТЕНСИФИКАЦИЯ УЧЕБНОГО ПРОЦЕССА С ПОМОЩЬЮ СТАТИЧЕСКИХ И ДИНАМИЧЕСКИХ ФОТОИНСТРУКЦИЙ

Шаурко А.А.,

студент 5 курса УО «ВГУ им. П.М. Машерова», г. Витебск, Республика Беларусь

Научный руководитель – Галузо И.В., канд. пед. наук, доцент

В современном образовательном процессе используются интерактивные инструкции. В частности, это касается организации лабораторно-практических занятий.

Одним из видов интерактивных инструкций является *фотоинструкция*. Она представляет собой набор цифровых фотографий, которые последовательно раскрывают основные этапы действий при выполнении лабораторной работы или

постановке опыта. Фотоинструкции можно разделить на два вида: *статические* и *динамические*. Под статической фотоинструкцией понимается обработанное изображение на котором находятся ссылки, указатели, выноски, краткое описание.

Статическая инструкция является самым простым дидактическим пособием и ее изготовление не требует особых временных затрат. В качестве примера приведем фрагменты пошаговой статической фотоинструкции.

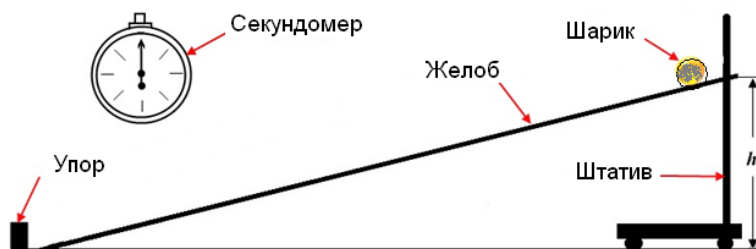

Фрагмент 1. Сборка установки для лабораторной работы.

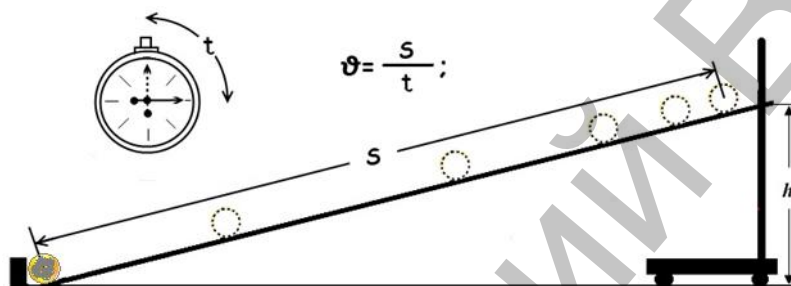

Фрагмент 2. Выполнение лабораторной работы.

Статические фотоинструкции имеют широкую область применения. Они могут включаться в состав презентаций, обучающих систем, электронных учебников, методических пособий, плакатов и т.д.

На базе статических фотоинструкций разрабатываются их динамические аналоги, которые представляют собой более сложную структуру. Динамичность подразумевает собой изменение изображения непосредственно во время работы с ним. Данный вид интерактивной инструкции является более информативным, чем статическое изображение.

Простейшая динамическая фотоинструкция может быть построена на основе гиф-анимации, которая представляет собой набор статических изображений, повторяющихся через определенный интервал времени.

Следующим видом динамической инструкции является программный комплекс, состоящий из набора изображений, инструкций к ним, характеристик объектов. Программа-инструкция может быть как линейной так и нелинейной. Линейность предполагает строгое следование этапам программы; нелинейность позволяет несколько отклоняться от них, что способствует проявлению инициативы обучаемого. Данный вид инструкций хорошо подходит для индивидуальной работы. Ее можно широко применять в учебных комплексах направленных на самообразование.

Особенностью интерактивных инструкций является то, что они позволяют индивидуализировать учебный процесс с использованием дополнительных знаний и опыта. Учебный процесс становится более информативным и наглядным.

РОЛЬ ИЗОБРАЗИТЕЛЬНОЙ НАГЛЯДНОСТИ НА УРОКЕ ИНОСТРАННОГО ЯЗЫКА В ПОВЫШЕНИИ МОТИВАЦИИ ШКОЛЬНИКОВ

Шелепова В.Э.,

студентка 3 курса Оршанского колледжа УО «ВГУ им. П.М. Машерова», г. Орша, Республика Беларусь

Научный руководитель – Морозова Е.Л., преподаватель

Как известно, соблюдение принципа наглядности, наряду с другими дидактическими принципами, выступает в качестве одного из основополагающих требований к практической организации учебного процесса [1, с.103].

И. Ф. Харламов указывает, что системное включение наглядных пособий в структуру урока эффективно, так как: 1) процесс обучения происходит более успешно, потому что основан на непосредственном наблюдении и изучении предметов, явлений или событий; 2) знания будут тем прочнее и полнее, чем большим количеством различных органов чувств они воспринимаются; 3) понятия и абстрактные положения осмысливаются учащимися легче, если они подкрепляются конкретными фактами, примерами; 4) наглядность повышает интерес учащихся к знаниям и делает процесс обучения более легким.

Вместе с тем Е. Н. Соловова в методике обучения иностранным языкам выделяет термин “изобразительная наглядность”, включающий различные виды живописи, фотографии, иллюстрации из газет и журналов, рисунки, коллажи, плакаты, постеры, видеоматериалы и компьютерную графику [2, с.197].

Изобразительные наглядные пособия на уроках иностранного языка должны являться неотъемлемой частью учебного процесса, т. к. они: предоставляют фоновую информацию социокультурного характера по изучаемой теме; привносят в атмосферу чисто учебных ситуаций элемент другой реальности, отсутствующей в классе; создают аутентичную или про-

блемную ситуацию для общения; обеспечивают развитие языковой догадки, а также умений предвосхищения содержания; провоцируют столкновение мнений, суждений; активизируют имеющиеся филологические знания, мотивируют учащихся к активному использованию ранее полученной информации в новых условиях общения.

Данные аргументы подтверждают важность и значимость наличия иллюстративной наглядности на уроках иностранного языка. Нам хотелось бы подчеркнуть важность и первичность функций общего характера, имеющих психолого-педагогическую основу, суть которых заключается в том, что использование наглядных изобразительных средств обучения: 1) повышает мотивацию к изучению темы, вызывают интерес к ней; 2) способствует развитию творческого воображения и мышления; 3) обеспечивает оптимальное запоминание и усвоение учебного материала; 4) стимулирует обсуждение проблемного вопроса.

Чтобы повысить вероятность прочного усвоения материала и создать стимул к речевому общению, нужно повысить мотивацию учебной деятельности. Именно заинтересованность в какой-либо изучаемой теме является залогом прочного её усвоения. Пробные уроки по английскому языку, наблюдение уроков опытных учителей и анкетирование учеников позволяет отметить увлекательность, необычность, оживлённость и отсутствие счёта времени для школьников на тех занятиях, где используется «изобразительная наглядность». Нередко использование наглядных пособий сопровождается игровыми моментами.

Для развития интереса и повышения мотивации к изучению иностранного языка мы предлагаем использовать следующие виды заданий: отгадать значение нового слова / смысл новой грамматической структуры по контексту со зрительной опорой на наглядность; отгадать, что изображено на картинке; посмотреть на картинки, запомнить, что изображено на них, и назвать (записать) по памяти в правильной последовательности (зрительные диктанты); соотнести называемые слова и изображения, запомнить лишние изображения, назвать словом (Odd man out); отгадать описываемое изображение (Multiple matching); выстроить изображения в нужной последовательности, в соответствии с содержанием текста; выразить своё мнение на основе иллюстраций к тексту; один из учащихся загадывает изображение из ряда предложенных, остальные задают вопросы, чтобы его угадать; сравнить два или несколько изображений с целью нахождения сходств или различий; сгруппировать набор изображений и обосновать своё решение (работа в группах); составить рассказ с опорой на изображение; выбрать из 15-20 изображений любых 5 и составить рассказ с единым сюжетом; высказать мнение по поводу изображения (сюжета, композиции, характеров героев, позиции автора и т. д.).

Особое внимание стоит уделять не только использованию, но и созданию наглядных материалов самими учащимися. Это помогает юным участникам образовательного процесса проявить свои интересы и способности, самореализоваться, погружает их в атмосферу психологической релаксации не только в процессе создания, но и в процессе использования данных видов наглядности.

Таким образом, использование наглядных изобразительных средств обучения на уроках иностранного языка является одним из путей повышения мотивации к изучению языка, так как вызывает интерес и способствует быстрому запоминанию, что создаёт ситуацию успеха на последующих этапах обучения, а создание и использование банка изображений даёт учащимся возможность самореализоваться, пребывая в состоянии психологической релаксации.

Литература:

1. Харламов, И. Ф. Педагогика. – М.: Гардарики, 1999.
2. Соловова, Е. Н. Методика обучения иностранным языкам. – М.: АСТ «Астрель», 2010.

ПРОБЛЕМЫ ДЕТСКОГО КОЛЛЕКТИВА В ПЕДАГОГИЧЕСКОМ ТВОРЧЕСТВЕ А.С. МАКАРЕНКО

Яцко А.А.,

студентка 3 курса УО «ВГУ им. П.М. Машерова», г. Витебск, Республика Беларусь

Научный руководитель – Волощенко О.Г., ст. преподаватель

Социально-педагогический аспект развития и воспитания подрастающего поколения в условиях общеобразовательной школы непосредственно связан с проблемой формирования школьного коллектива.

Актуальность данной проблемы не теряется и на современном этапе. Это можно объяснить несколькими основными причинами. Прежде всего, массовое внедрение компьютерных технологий, Интернета, приводят к тому, что современные дети большую часть времени проводят не в общении друг с другом, а в общении с машиной. В связи с этим теряются навыки межличностного взаимодействия, притупляется восприятие другой личности в эмоциональном и ценностном отношении.

В ученическом коллективе развивается личность, способная творчески и самостоятельно решать возникающие проблемы, здесь воспитываются интеллектуалы, творцы, организаторы, предприимчивые люди, лидеры, способные вести за собой других.

Цель исследования – раскрыть особенности формирования и развития детского коллектива на основе изучения педагогического опыта А.С. Макаренко.

Особенностям формирования школьного коллектива посвящены работы многих исследователей в области психолого-педагогической науки. Необходимость развития коллективизма у учащихся в условиях целенаправленной учебно-воспитательной работы широко пропагандировали А.В. Луначарский, Н.К. Крупская, А.С. Макаренко, В.А. Сухомлинский и другие видные педагоги.

А.С. Макаренко, как отмечают исследователи, стал самым известным теоретиком, разработавшим модель «воспитательного коллектива». Несмотря на годы, остаётся неизменным факт: когда кто-то исследует проблемы коллектива, критикуя или одобряя его участие в воспитании личности, он обращается к трудам этого великого педагога.

Учение А.С. Макаренко содержит подробную технологию поэтапного формирования коллектива. Он сформулировал закон жизни коллектива: движение — форма жизни коллектива, остановка — форма его смерти; определил принципы

развития коллектива (гласности, ответственной зависимости, перспективных линий, параллельного действия); вычленил этапы (стадии) развития коллектива.

Следует обратить внимание, что непосредственное воздействие педагога на ученика по ряду причин может быть малоэффективным. Лучшие результаты дает воздействие через окружающих его школьников. Это учитывал А. С. Макаренко, выдвигая принцип параллельного действия. В его основе — требование воздействовать на школьника не непосредственно, а опосредованно, через первичный коллектив[2, с. 91].

Практическую цель, которая способна увлечь и сплотить воспитанников в коллектив, А.С. Макаренко называл перспективой. При этом он исходил из положения о том, что «истинным стимулом человеческой жизни является завтрашняя радость» [1, с. 21]. Понятная каждому воспитаннику, осознанная и воспринятая им перспективная цель становится мобилизующей силой, помогающей преодолевать трудности и препятствия.

При построении перспектив он замечал: выстроить систему перспективных линий нужно так, чтобы в любой момент времени коллектив имел перед собой яркую увлекательную цель, жил ею, прилагал усилия для ее осуществления.

Непрерывная смена перспектив, постановка новых и все более трудных задач — обязательное условие прогрессивного движения коллектива[3, с.180].

На основе проведенного исследования, можно сделать вывод о том, что А. С. Макаренко внёс весомый вклад в разработку теории и практики коллектива. Он доказал, что «никакой метод не может быть выведен из представления о паре: учитель + ученик, а может быть выведен из общего представления об организации школы и коллектива». Именно А.С. Макаренко первым глубоко обосновал стройную концепцию воспитательного коллектива, пронизанную гуманистическими идеями. Педагогические принципы, положенные им в основу организации детского коллектива, обеспечивали четкую систему обязанностей и прав, определяющих социальную позицию каждого члена коллектива. Система перспективных линий, принцип параллельного действия, отношения ответственной зависимости, принцип гласности и другие были направлены на то, чтобы вызвать лучшее в человеке, обеспечить ему радостное самочувствие, защищенность, уверенность в своих силах, сформировать постоянную потребность движения вперед.

Литература:

1. Буева, Л.П. Личность и среда. Ребенок в системе коллективных отношений / Л.П. Буева. - СПб, 2000. – 156с.
2. Козлов, И.Ф. Педагогический опыт А.С. Макаренко / И.Ф. Козлов. – М., 1987. – 198 с.
3. Макаренко А.С. О воспитании / А.С. Макаренко. – М., 1990. – 302 с.

7. РАЗРАБОТКА НАУЧНО-МЕТОДИЧЕСКОГО ОБЕСПЕЧЕНИЯ ПРОФЕССИОНАЛЬНОЙ ПОДГОТОВКИ СПЕЦИАЛИСТОВ СОЦИАЛЬНОЙ СФЕРЫ В УСЛОВИЯХ ВУЗА

ОСОБЕННОСТИ ТЕХНОЛОГИИ РАЗРАБОТКИ И МЕТОДИКИ ИСПОЛЬЗОВАНИЯ В УЧЕБНОМ ПРОЦЕССЕ ЭЛЕКТРОННОГО РЕСУРСА ДЛЯ УЧЕБНО-МЕТОДИЧЕСКОГО КОМПЛЕКСА ПО ДИСЦИПЛИНЕ «ОПТИКА» ДЛЯ СТУДЕНТОВ ФИЗИЧЕСКОГО ФАКУЛЬТЕТА

Антонов А.А.,
студент 5 курса УО «ВГУ им. П.М. Машерова», г. Витебск, Республика Беларусь
Научный руководитель – Коршиков Ф.П., канд. физ.-мат. наук, доцент

В настоящее время в свете реформирования сферы образования и внедрения системы менеджмента качества совершенствование учебного процесса неотделимо от внедрения в учебный процесс современных информационных и инновационных технологий. В связи с этим в высшей школе все большее внимание уделяется повышению качества образовательного процесса при внедрении электронных образовательных технологий. Все большее число учебных часов для студентов дневной формы обучения отводится на самостоятельную контролируруемую работу. Так в рабочем учебном плане дисциплины «Оптика» на нее выделяется до 25% учебного времени. Такая самостоятельная работа студентов подразумевает наличие полного комплекта нормативной, учебно-методической литературы и электронных материалов по изучаемой дисциплине.

Совсем недавно на физическом факультете была введена кредитно-рейтинговая система, в которой сочетаются как новые подходы к обучению, так и традиции комбинированного занятия. Согласно данной системе студент, располагая планом работы и банком информации, а также методическими рекомендациями по достижению поставленных целей обучения, может самостоятельно овладевать определенными разделами учебной программы.

Наряду с традиционными средствами обучения необходимо использовать в данной системе и электронный учебно-методический комплекс. Решению данной проблемы и должно помочь применение СДО Moodle, которая на сегодняшний день является одной из наиболее популярных систем поддержки учебного процесса.

В связи с этим возникает проблема разработки технологии создания электронного ресурса по дисциплине «Оптика» для студентов-физиков и методике ее использования в учебном процессе, позволяющей студенту получить доступ к учебным материалам с помощью компьютерных сетей.

Для решения данной проблемы дан аналитический обзор литературы по вопросу разработки УМК с электронной ориентацией, проанализирована нормативная, научная и учебно-методическая литература, были систематизированы учебно-методические материалы по дисциплине «Оптика» для студентов физического факультета, используемые в учебном процессе.

На основании этого анализа была определена структура электронного ресурса УМК по дисциплине «Оптика», который включает основные разделы:

- нормативная учебно-методическая литература (типовая и учебная программа дисциплины, примерные вопросы зачетов и экзаменов);
- учебно-методическая литература (электронный план-конспект лекций по дисциплине, включающий материал для контролируемой самостоятельной работы; тестовые задания по основным разделам курса «Оптика», которые позволяют проследить за последовательностью и полнотой изучения данной дисциплины студентами, как в конце модуля, так и в конце курса).

Для реализации электронного ресурса УМК в качестве основы была использована система дистанционного обучения Moodle, представляющая собой мощный инструмент по оказанию электронной поддержки обучения студентов.

Таким образом, использование СДО Moodle позволяет создать электронный ресурс для УМК по учебной дисциплине «Оптика», а предлагаемая методика использования электронного ресурса в учебном процессе позволяет активизировать познавательную деятельность студентов, особенно при самостоятельной и управляемой контролируемой работе студентов.

ПРОЕКТНАЯ ДЕЯТЕЛЬНОСТЬ ШКОЛЬНИКОВ ПРИ ОБУЧЕНИИ ХИМИИ И БИОЛОГИИ НА ОСНОВЕ ИХ МЕЖПРЕДМЕТНОЙ ИНТЕГРАЦИИ

Бедарик И.Г.,
магистрант УО «ВГУ им. П.М. Машерова», г. Витебск, Республика Беларусь
Научный руководитель – Аршанский Е.Я., доктор пед. наук, профессор

Метод проектов зародился на базе теоретических концепций прагматической педагогики еще в конце XIX века. В основе метода проектов лежит развитие познавательных навыков учащихся, реализуемое в процессе детальной разработки конкретной учебной проблемы, которая должна завершиться реальным, осязаемым практическим результатом. В настоящее время «метод проектов» следует рассматривать как педагогическую технологию, направленную на овладение школьниками новыми компетенциями и достижение ими конкретного результата в ходе планомерного поэтапного выполнения специальной организованной деятельности, связанной с разработкой проекта.

Современный учебный проект – это дидактическое средство активизации познавательной деятельности, развития креативности и одновременно формирования определенных личностных качеств. Под проектной деятельностью понимают такую деятельность, в основе которой лежит активизация познавательной и практической составляющих, в результате которой школьник производит продукт, обладающий субъективной (иногда объективной) новизной.

Отдельные аспекты реализации метода проектов в школьном химическом и биологическом образовании достаточно широко представлены в методической литературе. Однако возможности организации учебных проектов на основе межпредметной интеграции химии и биологии до настоящего времени не исследованы, несмотря на их широкие педагогические возможности.

Нами разработана методическая система организации проектной деятельности учащихся при обучении химии и биологии на основе их межпредметной интеграции, которая стимулирует познавательную активность школьников и спо-

способствует более глубокому пониманию и усвоению учебного материала [2]. В основу организации проектной деятельности положены идеи интеграции знаний по химии и биологии, установления прямой и обратной связи при выполнении учебных проектов на уроке и во внеурочное время и повышения качества естественнонаучного образования в целом.

В ходе нашего исследования учащимися выполнялись учебные проекты на темы: «Влияние веществ, содержащихся в окурках сигарет на рост растений», «Витебск: проблема сбора, хранения и утилизация твёрдых бытовых отходов», «Механизмы кристаллизации жидкостей и причины вымерзания растений», «Воздействие рекламы на организм подростков», «Влияние мобильной связи на организм человека» и др.

Содержание школьного химического и биологического образования в рамках предложенной нами методической системы включает содержание курса химии и биологии как основу для организации проектной деятельности школьников интегративной направленности. При этом можно выделить три взаимосвязанных содержательных блока: химический, биологический и экологический блоки. Химический и биологический блоки определяют инварианты химического и биологического содержания, соответствующего учебным программам и образовательным стандартам по соответствующим учебным предметам. Экологический блок отражает взаимодействие живой и неживой природы, развитие организма под воздействием окружающей среды и его влияние на эту среду.

Процесс организации проектной деятельности школьников при обучении химии и биологии на интегративной основе осуществляется на базе принципов: взаимодействия методов и методических приёмов в обучении химии и биологии, организация учебно-исследовательской деятельности школьников, установления прямой и обратной связи между учебной деятельностью на уроке и во внеурочное время, сотрудничество в учебно-познавательном процессе. При этом реализуется целый ряд функций: интеграционная, исследовательская, методологическая, воспитательная, активизирующая и мотивационная. Проектная деятельность осуществлялась на основе интегративного, системно-структурного, личностно-деятельностного и компетентностного подходов [1].

Совместные виды деятельности учителя и учащихся, организуемые при изучении химии и биологии посредством проектной технологии обучения способствуют расширению и углублению химико-биологических знаний, а также формированию познавательного интереса к и мотивации к изучению химии и биологии.

Литература:

1. Аршанский, Е.Я. Настольная книга учителя химии: учебно-методическое пособие для учителей общеобразоват. учреждений с бел. и рус. яз. обучения / Е.Я. Аршанский, Г.С. Романовец, Т.Н. Мякинник; под ред. Е.Я. Аршанского. – Минск: Сэр-Вит, 2010. – 352 с.
2. Бедарик, И.Г. Организация проектной деятельности учащихся экологической направленности на основе реализации межпредметных связей биологии и химии / И.Г. Бедарик // Методика преподавания химических и экологических дисциплин: сборник материалов международной научно-методич. конф. / Брест. гос. ун-т имени А.С. Пушкина, 2011, С. 10-15.

ИНТЕРНЕТ-МАРКЕТИНГ КАК ИННОВАЦИОННАЯ ТЕХНОЛОГИЯ СОЦИАЛЬНОЙ РАБОТЫ

Бирюков В.,

студент 5 курса УО «ВГУ им. П.М. Машерова», г. Витебск, Республика Беларусь

Научный руководитель – Матюшкова С.Д., ст. преподаватель

Различные общественные организации остро нуждаются в рекламе, так как немногие люди, заинтересованные и нуждающиеся в их деятельности не часто знают о существовании таких организаций. Реклама общественных организаций и действий социально-гражданской направленности преследует свои специфические некоммерческие цели. Ее конечная цель – реализация решений и действий, носящих подчеркнуто неполитический характер. В центре рекламных усилий в этом случае может оказаться деятельность общественной организации, гражданского активиста, религиозного лидера, просветительская, правозащитная или благотворительная деятельность. Конечная цель такой рекламы достигается через привлечение внимания аудитории к объекту рекламы, создание интереса к осуществляемой им деятельности или его имени, формирование позитивного имиджа и предпочтительный выбор.

При выборе средств распространения информации важно:

1. Охват. Рекламодателю следует определить, какое число лиц в рамках целевой аудитории должно познакомиться с его рекламной кампанией за конкретный отрезок времени.
2. Частота появления рекламы. Рекламодателю следует также решить, сколько раз за конкретный отрезок времени должен столкнуться с его рекламным обращением средний представитель целевой аудитории.
3. Сила воздействия. Кроме того, рекламодателю следует продумать, какой силой воздействия должен обладать контакт с его рекламой. Обращения по телевидению обычно производят более сильное впечатление, чем обращения по радио, потому что телевидение – это не просто звук, а сочетание изображения и звука. В рамках конкретной разновидности средств рекламы, скажем журналов, одно и то же обращение в одном журнале может восприниматься как более достоверное, чем в другом.
4. Стоимость. Располагая характеристиками средств информации, специалист, планирующий их использование, должен принять решение о распределении бюджетных ассигнований по их основным видам.

Учитывая тот факт, что общественные организации редко имеют хорошее финансирование, чаще всего его не хватает на дорогостоящую телевизионную рекламу либо рекламу в эфире высокорейтинговых радиостанций. Выходом может являться реклама в интернете. В наше время большинство традиционных методов маркетинга уступают свои позиции альтернативным. Именно к таким относится вирусный маркетинг, который обретает все большую популярность. Именно поэтому, информация о том, в чем заключается его суть, и какую пользу организации может принести, является очень актуальной.

В последние годы Интернет (как и компьютеры вообще) приобретает всё более доминирующий характер. Количество пользователей Интернет как в мире в целом, так и в каждой стране в отдельности растёт каждый день. По данным специалистов по сбору интернет-статистики, в Беларуси – около 3 млн интернет-пользователей.

Термин «Вирусный Маркетинг» был предложен профессором Гарвардской школы бизнеса Джеффри Рэйпортом (Jeffrey F. Rayport), в статье «Вирусный маркетинг» для журнала «Fast Company», опубликованной в декабре 1996 года. Вирусный маркетинг – маркетинговая техника, использующая существующие социальные сети для повышения осведомленности о бренде/товаре/услуге. Методические принципы основаны на поощрении индивида к передаче маркетингового сообщения другим лицам, создавая потенциал для экспоненциального роста воздействия этого сообщения. Подобно вирусам, такие технологии используют любую благоприятную возможность для увеличения числа переданных сообщений. В 1997 году этот термин использовали Тим Драйпер (Tim Draper) и Стив Юрветсон (Steve Jurvetson) из венчурной компании Draper Fisher Jurvetson, чтобы описать практику рекламы по электронной почте компании Hotmail – когда рекламное сообщение само присоединялось к исходящим письмам пользователей [1, с. 24].

О вирусном маркетинге в интернете одним из первых написал медиа-критик Дуглас Рашков (Douglas Rushkoff), в своей книге «Медиа Вирус», 1994 год. По его мнению, когда такая реклама достигает «восприимчивого» адресата, он становится «заражен», и может заражать других [1, с.24]. Поскольку каждый зараженный пользователь отправляет письма больше чем одному потенциально «восприимчивому» пользователю (то есть вирус размножается в геометрической прогрессии), эпидемия описывается логистической кривой, где начальный этап характеризуется ростом по экспоненте.

Фактически Интернет-маркетинг подразумевает целый комплекс дочерних отраслей, включающих не только баннерную рекламу и public relations, но и методики проведения маркетинговых исследований в Интернете, в частности, изучение спроса и потребительской аудитории, освоение алгоритмов формирования и обеспечения высокой эффективности рекламных кампаний, способов правильного позиционирования торговой марки на рынке, а также многое и многое другое.

Интернет обладает уникальными характеристиками как гипермедийная природа, характеризующаяся высокой эффективностью в представлении и усвоении информации, что значительно повышает возможности маркетинга в усилении взаимосвязи предприятий и потребителей. С появлением Интернета процесс организации коммуникации с внешней средой изменился качественно.

Литература:

1. Щепилова Г.Г., Реклама в СМИ: история, технология, классификация. – М., 2010.

ОСОБЕННОСТИ МОТИВАЦИОННОЙ СФЕРЫ АВТОРА ГРАФФИТИ

Бондаренко А.К.,
студентка 5 курса УО «ВГУ им. П.М. Машерова», г. Витебск, Республика Беларусь
Научный руководитель – Королькова Л.В.

Мотивация неинституциональной изобразительной деятельности имеет свою специфику. При изучении мотивации авторов граффити исследование может затрагивать два аспекта проблемы: мотивацию самой неинституциональной изобразительной деятельности и особенности мотивационной сферы личности авторов граффити.

Мотивация – совокупность причин психической характеристики, определяющей поведение человека, его начала, направленность и активность. Мотивы делятся на внешние и внутренние. К первым относятся стремление к материальным выгодам, к обеспечению своего положения. В основе внутренних мотивов лежит врожденная потребность к поисковой активности, тенденция к новизне и новшеству, потребность в новых впечатлениях. Согласно психоанализу, важнейшим мотивом творчества являются неудовлетворенные актуальные желания. Ведущим мотивом творчества является также стремление к самовыражению, или к самоактуализации, стремление утвердить свою личность. С этим связано также желание некоторых людей действовать наперекор существующему и общепризнанному, тенденция к противоположному, к противопоставлению.

Ряд исследователей подчеркивает, что граффити отражают общественные ценности и отношения, природу общества, которое их производит, социальные проблемы, а также индивидуальные эмоциональные черты характера авторов граффити [2, с. 147].

Результаты социологических исследований показывают, что систематическое написание граффити прямо связано с социальным взаимодействием людей. Граффити в известной степени возникают из-за жажды признания и выступают субкультурным элементом, находящимся в оппозиции к доминирующей культуре. С точки зрения неклассической психологии изобразительная деятельность авторов граффити выступает средством личностного и группового самовыражения и самоактуализации, что способствует личностному росту и раскрытию творческого потенциала.

Особый интерес представляет изучение мотивационной сферы авторов граффити. На основе теоретического анализа предлагается классификация причин, побуждающих к созданию граффити на основании изучения ценностей субкультур авторов граффити и содержательных классификаций надписей и рисунков: утверждение личностной или групповой идентичности; протест против социальных и культурных норм; агрессивные реакции; мотивы творчества; сексуальные мотивы; развлекательные мотивы. Авторское эмпирическое исследование показало, что основными потребностями, которые удовлетворяются в ходе неинституциональной изобразительной деятельности, являются социальные потребности, прежде всего – потребности в идентичности и в самоактуализации, самовыражении [1, с. 12].

Проведя аналогию и сопоставив мотивы деятельности творческих людей и авторов граффити можно сделать вывод, что главной детерминантой является стремление к самовыражению, или к самоактуализации, потребность в новых впечатлениях, неудовлетворение окружающей действительностью.

Неинституциональная изобразительная деятельность представляет собой полимотивированную деятельность, основными мотивационными тенденциями которой являются стремление к конструированию психосоциальной идентичности и сублимация внутриличностного конфликта.

Литература:

1. Белкин, А.И. Психологическая диагностика личности автора граффити. – НОУ ВПО Московский психолого-социальный институт – Москва 2009 – 72с.
2. Высоцкий С.А. Киевские граффити XI – XVII вв. Киев: Наукова думка. 1985 – 207с.

АГРЕССИВНОЕ ПОВЕДЕНИЕ ПОДРОСТКОВ КАК СОЦИАЛЬНО-ПЕДАГОГИЧЕСКАЯ ПРОБЛЕМА

Волкова А.В.,
студентка 3 курса УО «ВГУ им. П.М. Машерова», г. Витебск, Республика Беларусь
Научный руководитель – Качан Г.А., канд. пед. наук, доцент

За последнее десятилетие во всем мире отмечается рост насильственных действий, сопряженных с собой жестокостью, и агрессии в повседневной жизни. Это связано с дестабилизацией экономики, снижением жизненного уровня в стране, разрушением старой системы ценностей и стереотипов, регулировавших отношения личности с обществом.

Различными исследователями представлено множество определений агрессивного поведения, в своей работе мы будем использовать следующее определение: «Агрессивное поведение (от лат. "aggressio" – нападение, угроза) – специфическая форма действий человека, характерная демонстрацией превосходства в силе или применением силы по отношению к другому лицу или группе лиц, коим субъект стремится причинить ущерб» [1, с. 405].

Характер агрессивного поведения во многом определяется возрастными особенностями. Отрочество является периодом острого кризиса взросления и часто сопровождается рискованным поведением и девиациями. Можно заключить, что агрессивное поведение в целом для подросткового возраста — достаточно обычное явление.

Целью нашего исследования явилось изучение уровня агрессивного поведения у подростков. Для ее достижения нами был использован опросник Басса-Дарки [2, с. 168], так как он позволяет измерить как общий уровень агрессивности и враждебности в подростковом возрасте, так и отдельные виды агрессивного поведения. Опросник состоит из 75 утверждений, на которые испытуемый отвечает «да» или «нет».

В исследовании приняли участие 52 респондента в возрасте от 12 до 15 лет. Из них 24 респондента мужского и 28 респондентов женского пола.

После проведения исследования, был осуществлен анализ показателей индекса агрессивности и индекса враждебности, сравнивались показатели по всем восьми шкалам агрессии, а так же был проведен сравнительный анализ полученных результатов по полу.

Данные исследования свидетельствуют, что:

- 1) уровень агрессивности у большей части опрошенных подростков (69,2%) находится в норме, и только 11,5% имеет высокий уровень агрессивности, а у 19,3% – на низком уровне;
- 2) уровень враждебности у 57,7% опрошенных находится на адекватном уровне, а 42,3% – на высоком уровне;
- 3) у мальчиков и девочек проявляются незначительные различия по проявлению агрессивности, а в целом у большей части опрошенных респондентов уровень агрессивности находится в норме.

Сравнивая данные по уровню враждебности у мальчиков и девочек, были получены следующие результаты: 57,1% девочек от общего числа опрошенных и 58,3% опрошенных мальчиков от общего числа имеют адекватный уровень враждебности; высокий уровень враждебности наблюдается у 42,9% и 41,7% респондентов соответственно.

Анализ данных по каждому из видов агрессии показал, что в подростковом возрасте высокий уровень проявления имеет физическая агрессия (46,2%), а также негативизм (51,9%) и чувство вины (48%), при этом все остальные виды агрессивных проявлений, у большей части опрошенных находятся на адекватном уровне проявления. Сравнительный анализ всех видов агрессивных проявлений по полу, позволяет констатировать, что мальчики больше склонны к высокому уровню проявления физической агрессии. Так у 58,3% опрошенных мальчиков наблюдается высокий уровень физической агрессии, а из опрошенных девочек у 35,7%. Данные исследования свидетельствуют, что девочки больше склонны к вербальной агрессии. Так, высокий уровень проявления вербальной агрессии наблюдается у 32,1% опрошенных девочек и всего у 12,3% мальчиков. Для девочек более характерным оказалось такое качество, как подозрительность. Так высокий уровень подозрительности наблюдается у 25% и 8,3% опрошенных соответственно.

Проблема агрессивного поведения в современном мире является чрезвычайно актуальной, как с точки зрения науки, так и с позиции социальной практики. Агрессивное поведение достаточно обычное явление для подросткового возраста. Более того, в процессе социализации личности оно выполняет ряд важных функций, а для развития личности ребенка опасны не столько сами агрессивные проявления, сколько их результат и неправильная реакция окружающих. Причинами агрессивного поведения могут быть как психологические (нарушения в мотивационной сфере, эмоциональной, волевой сферах), социально- психологические факторы (дизинтеграция семьи, нарушение детско- родительских отношений, особенности стиля семейного воспитания), так и ряд побочных факторов, к которым можно отнести уровень развития нравственности подростка, его способности оценить и понять причины агрессии другого человека и др.

Литература:

1. Головин, С.Ю. Словарь практического психолога / сост. С.Ю. Головин. - Минск, Харвест, 1998. – 800 с.
2. Гребень, Н.Ф. Психологические тесты для психологов, педагогов, кадровиков / сост. Н.Ф. Гребень. – Минск: Современная школа, 2011. – 480 с.

БЛАГОТВОРИТЕЛЬНОСТЬ И МЕЦЕНАТСТВО НА СОВРЕМЕННОМ ЭТАПЕ РАЗВИТИЯ СОЦИУМА

Голубев Д.С.,
студент 3 курса УО «ВГУ им. П.М. Машерова», г. Витебск, Республика Беларусь
Научный руководитель – Матюшкова С.Д., ст. преподаватель

Одной из черт настоящего человека всегда было проявление сострадания, помощь в беде нуждающемуся. В нашем современном государстве каким бы развитым не было общество всегда будут те люди которые будут нуждаться в нашем сострадании и понимании.

Меценат – лицо, способствующее на безвозмездной основе развитию науки и искусства, оказывающее им материальную помощь из личных средств.

Спонсор (от лат. *Spondeo* – ручаюсь, гарантирую) – может быть как физическим, так и юридическим лицом, фи-

нансирующим какую-либо деятельность как физических, так и юридических лиц, с целью получения какой-либо материальной выгоды или прибыли для себя, либо в обмен на рекламу.

Благотворительность – оказание безвозмездной (или на льготных условиях) помощи тем, кто в этом нуждается. Основной чертой благотворительности является свободный и непринужденный выбор формы, времени и места, а также содержания помощи.

Меценатство известно с древности. Среди крупных меценатов были монархи (Людовик XIV и Петр I), князья Церкви (папа Юлий II), правители (Козимо и Лоренцо Медичи), банкиры (Футгеры и Ротшильды). Дворянское и купеческое меценатство имело большое значение для развития искусства, музеев и художественных промыслов, особенно в конце XIX – начале XX в. В настоящее время более употребительным стал термин "спонсор", обозначающий как бескорыстного мецената, так и человека, вкладывающего деньги в искусство и художественную жизнь [1, с. 22]. Современный этап развития благотворительности в Беларуси происходит в условиях, которые заново создаются путём постоянного развития и совершенствования законодательства в данной сфере.

Нами было проведено исследование, целью которого являлось изучение отношения современной молодёжи к благотворительности. В анкетировании приняли участие студенты УО «ВГУ им. П.М. Машерова» факультета социальной педагогики и психологии в возрасте 18-22 лет. Из них 24% мужского пола и 76% – женского.

Анкета состоит из 11 вопросов, 7 из которых касаются благотворительности, а 4 являются вопросами, уточняющими социальные характеристики респондентов.

Анализ результатов показал, что 92% респондентов положительно относятся к благотворительности, а 8% – безразлично. Регулярно занимаются благотворительностью 16% респондентов, 24% – да время от времени, 36% – хотели бы заниматься, но не имеют возможности, 24% – не занимаются. В конце вопроса была просьба указать сферу благотворительной деятельности, где 4% указали Белорусское Общество Красного Креста.

Считают, что благотворительность совершенно не развита 20%, 56% – развита, но недостаточно, 12% – достаточно развита, 12% – не смогли определить степень развития благотворительности. Причиной препятствующей данному развитию 28% респондентов назвали несовершенство налоговой и законодательной сферы, 12% – недостаток признания благотворителей государством, 44% считают главным препятствием – отсутствие гарантий целевого использования средств, 16% – видят проблему в отсутствии традиций благотворительности.

Большинство респондентов 64% считают, что благотворительностью должен заниматься каждый человек в меру своих возможностей, 16% – государство, 4% – бизнес структуры, 16% – без объяснений выбрали другой вариант ответа. Так же следует принять во внимание то, что 20% считают, что благотворительностью должно заниматься несколько структур. Направлением помощи незащищённым слоям населения выбрали 88% респондентов, 4% – за помощь в сфере образования, 4% – считают что необходимо помогать религиозным организациям.

Таким образом, можно сказать, что современная молодёжь в своём большинстве положительно рассматривает благотворительность, часть из них занимается ею, а другая часть хочет, но не имеет возможности. Респонденты, считают, что эта сфера развита недостаточно, отсутствуют гарантии, но в тоже время они все выбирают одно направление благотворительности и считают, что она должна идти от сердца, и не нуждается в поощрении. Результаты анкетирования подтверждают в очередной раз то, что современная благотворительность приобретает новые черты, а также находится на новой ступени развития при переходе от старых идей к нашему современному обществу.

Литература:

1. Думова, Н. Г. Меценаты. / Н. Г. Думова – М.: Дрофа, 1992. – 256с.

ВЛИЯНИЕ СЕМЬИ НА КУЛЬТУРУ ПИТАНИЯ ПОДРОСТКА

Гришковская Ю.П.,
студентка 5 курса, УО «ВГУ им. П.М. Машерова», г. Витебск, Республика Беларусь
Научный руководитель – Королькова Л.В.

Важную роль в физическом развитии и профилактике заболеваний детей играет рациональное питание, которое базируется не только на научно обоснованном употреблении молочных, мясных, рыбных и других продуктов, но и на обязательном использовании овощей, фруктов и ягод в питании растущего организма. Правильно организованное питание обеспечивает нормальный рост и развитие детей, способствует формированию защитных сил организма, укреплению здоровья, повышению работоспособности старшеклассников, профилактике заболеваний, связанных с нарушением питания.

С пищей подросток должен получать белки, жиры, углеводы, минеральные соли, витамины, воду. В норме соотношение между белками, жирами и углеводами должно составлять 1:1:4. Как правило, рацион младенца, дошкольника и младшего школьника родители могут контролировать практически полностью. К чести наших органов Здравоохранения и Просвещения нужно отметить, что за последние годы значительно изменилось отношение к питанию в дошкольных и школьных учреждениях. Теперь, отправляя детей в ясли, детские сады и школы, родители могут быть более или менее спокойны, что их любимые чада будут накормлены с учетом определенных норм и правил питания.

Подростки склонны считать себя взрослыми людьми, часто они пытаются самостоятельно регулировать свой рацион. Но, кроме общей неграмотности в вопросах питания, на них влияет еще и очень агрессивная реклама не самых полезных продуктов — сладостей, лимонадов, жвачки, фаст-фуда, даже пива. Избежать употребления подростками этих продуктов сложно, практически невозможно, поэтому взрослые должны спокойно и аргументировано объяснить своим детям, почему следует им ограничивать употребление этих продуктов, какой вред они наносят растущему организму и какие от этого могут быть последствия для здоровья в будущем [2].

Только в процессе взаимодействия педагога и родителей можно успешно решать проблемы. Родители становятся помощниками и единомышленниками учителя в воспитании у детей культуры питания. При работе с родителями используются, как традиционные, так и нетрадиционные формы работы. Благодаря работе по этой проблеме родители стали больше уделять внимания именно правильному питанию своих детей.

Рекомендации для родителей:

1. Семья должна придерживаться определенного распорядка в еде – завтрак, обед и ужин (или как у вас принято в семье). Договоритесь, что хотя бы один раз в день ребенок ел вместе со всеми. Это позволит вам и накормить его правильно, и приятно пообщаться – поговорить о делах, обменяться новостями, обсудить ту же еду – может быть, на самом деле ваши с дочерью или сыном взгляды на питание не так уж и расходятся, надо просто выслушать его до конца.

2. Ваша задача – сделать так, чтобы в доме всегда было что перехватить, и чтобы это была здоровая еда. Фрукты (желательно, уже мытые, чтобы было не лень их есть), хлеб и печенье со злаками, оставшийся с ужина домашний салатик (без майонеза), которую можно доесть во время ночной подготовки к контрольной, орехи, сухофрукты, йогурты, творожки, фруктовые соки, компот - чем больше пектина и клетчатки, тем лучше. Вариантов масса, тут уж лучше вас никто не придумает.

3. Убедитесь, что в школе есть столовая и то, что там подают, на самом деле съедобно с точки зрения вашего ребенка. Возможно, придется кое-что обсудить с другими родителями и сообщить администрации.

4. Обсудите с ребенком вместе, что он будет есть в дни, когда после школы у него курсы или какие-то дополнительные занятия - может быть, он на самом деле не против прихватить бутерброд из дома, если приготовит его сам - из чего хочет, когда хочет, и упакует как ему удобно - без ваших комментариев.

5. Не критикуйте его за то, что он ест, когда он ест, как он ест, сколько он ест. Ни в лицо, ни за глаза с домочадцами (у детей – "большие уши").

Опыт показывает, что большинство подростков как-то преодолевает этот период, и ничего страшного не происходит [1, с. 17].

Наиболее благоприятный режим питания – 4 раза в день в одни и те же часы с равномерными промежутками. В течение дня равномерным должно быть и распределение пищи: примерно 25% - завтрак, 30-40% - обед, 20-10% полдник или второй завтрак и 20-25% - ужин. В первой половине дня лучше употреблять продукты, богатые белком, – мясо, рыбу. Основу ужина должны составлять в основном молочно-растительные блюда. В связи с тем, что пик выделения желудочного сока у подростков приходится на ночные часы, ужинать необходимо за 2 часа до сна. Нежелательно перебивать аппетит бутербродами, чипсами, сладостями. Если перекусить все же необходимо, то оптимальный продукт для этого – йогурт, лучше несладкий. В период роста, гормональной перестройки особенно важно не допускать больших перерывов между едой, питания всухомятку. Следите за тем, чтобы подросток пил достаточно воды, соков, чая. Особенно, если он занимается спортом. Калорийность пищевого рациона должна соответствовать энергетическим затратам организма.

Таким образом, правильно построенное питание имеет большое значение для нормального физического и нервно-психического развития детей, повышает трудоспособность и успеваемость, выносливость, устойчивость к неблагоприятным влияниям внешней среды, к инфекционным и другим заболеваниям.

Литература:

1. Коршунова, Н.П. 5 слагаемых здорового образа жизни / Н.П. Коршунова. –М.: Здоровье, 2000
2. Мазурин, А.В. Учебное пособие по питанию здорового ребенка / А. В. Мазурин. - М.: «Медицина», 1980. - 208с.

НЕПОЛНАЯ СЕМЬЯ КАК ОБЪЕКТ СОЦИАЛЬНО-ПЕДАГОГИЧЕСКОЙ РАБОТЫ

Гукова Е.В.,

студентка 2 курса УО «ВГУ им. П.М. Машерова», г. Витебск, Республика Беларусь

Научный руководитель – Качан Г.А., канд. пед. наук, доцент

Роль семьи в обществе несравнима по своей силе ни с одним из других социальных институтов, так как в семье формируется и развивается личность человека, происходит процесс овладения им многообразными социальными ролями. В семье закладываются основы нравственности человека, усваиваются нормы поведения, формируются ценностные установки и ориентации. Семья способствует самоутверждению и самореализации человека, стимулирует его социальную и творческую активность.

В последние десятилетия в нашем обществе имеет место трансформация социальных отношений, что порождает новые формы семейных отношений, прежде всего, распространение внебрачных связей, рост числа неполных семей. По данным переписи населения 2009 г. в Республики Беларусь насчитывалось 1,3 млн. семей воспитывающих детей, при этом каждая 4-я семья является неполной. Примечателен тот факт, что неполных материнских семей с детьми школьного возраста в 13 раз больше чем отцовских [2].

В нашем исследовании под неполной семьей мы будем рассматривать категорию семей, состоящих из одного родителя с одним или несколькими несовершеннолетними детьми и образованная вследствие расторжения брака, внебрачного рождения, смерти одного из родителей или раздельного проживания» [1, с. 152-153]. Основными причинами увеличения числа неполных семей в Беларуси следует считать:

1. Увеличение количества разводов. По статистике на январь-сентябрь 2011 года зафиксировано 27 685 тыс. разводов [2]. Поскольку дети, как правило, остаются с матерью, то у матери образуется неполная семья, а отец либо становится одиночкой, либо вступает в новый брак, либо возвращается к своим родителям.

2. Увеличение количества рождений вне официально зарегистрированного брака. В 2010 году 19,6% детей родилось у женщин, не состоящих в зарегистрированном браке. В настоящее время каждый пятый ребенок в стране рождается вне зарегистрированного брака [2]. Такая семья всегда состоит из матери с детьми. Современная семья демонстрирует отказ от патриархальности. Можно выделить 3 категории женщин, решивших родить ребенка без мужа: а) матери, родившие ребенка без мужа сознательно; в) матери, родившие ребенка без мужа вынужденно; с) матери, усыновившие ребенка, без мужа.

3. Увеличение смертности мужчин. В 2010 году в трудоспособном возрасте умерло 32,1 тыс. человек. При этом число случаев смерти мужчин этой возрастной группы в 4,6 раза превысило число случаев смерти женщин [3]. Среди семей, ставших неполными из-за смерти одного из супругов, больше матерей с детьми, чем отцов с детьми. Однако стоит отметить, что в более уязвимом положении оказываются всё-таки вдовцы, а не вдовы. К тому же именно вдовцы чаще стремятся жениться повторно.

Изучение и анализ социально- демографического паспорта УО «Государственная гимназия №4 г.Витебска», свидетельствует, что на 1 сентября 2011 года в данном учреждении насчитывалось 117 неполных семей, в которых воспитыва-

ется 149 детей. Из общего числа неполных семей 4 являются отцовскими, а остальные 113 - материнскими. В социально опасном положении находится 1 отцовская семья и на внутришкольном контроле 1 материнская семья. Основными причины появления неполных семей стали: развод родителей (44% неполных семей); матери-одиночки (16%); вдовство одного из родителей (8,5%).

Сегодня неполная семья является одним из главных объектов социально-педагогической деятельности, что обуславливается многообразием проблем, с которыми она сталкивается (материальными, жилищными, психологическими и др.). Среди проблем неполных семей особенно остро стоит проблема, выполнения социализирующей функции, которая заключается в физическом и эмоциональном развитии ребенка; формировании психологического пола ребенка; умственном развитии ребенка; формировании фундаментальных ценностных ориентаций; овладении ребенком социальными нормами.

Таким образом, именно в условиях семейного воспитания дети получают первый опыт личного поведения, эмоционального реагирования на различные ситуации, учатся познавать окружающий природный и социальный мир, организовывать свой быт, эффективно участвовать в межличностном и межполовом общении. Роль родителей в деле воспитания многопланова и отражается на формировании личности ребенка уже в раннем детстве. Отсутствие одного из родителей, например отца, приводит к серьезным нарушениям психического развития ребенка, снижению его социальной активности, деформациям личности и нарушению процесса поло-ролевой идентификации, а также к различным отклонениям в поведении и состоянии психического здоровья.

Литература:

1. Гребенников, И.В., Ковинько, Л.В. Семейное воспитание: Краткий словарь /И.В. Гребенников, Л.В. Ковинько. - М.: Политиздат, 1990. - 319 с.
2. Национальный статистический комитет Республики Беларусь [Электронный ресурс/ Беларусь в цифрах. – Минск, 2010. – Режим доступа: <http://belstat.gov.by>. – Дата доступа: 31.10.2011.

МОТИВАЦИЯ В УЧЕБНОЙ ДЕЯТЕЛЬНОСТИ СТУДЕНТОВ

Дудка А.В.,

студентка 3 курса УО «ВГУ им. П.М. Машерова», г Витебск, Республика Беларусь
Научный руководитель – Матюшкова С.Д., ст. преподаватель

Учебная-профессиональная деятельность в педагогике рассматривается как специфический вид деятельности, направленный на субъект (обучаемого), с целью формирования и развития его личности как будущего профессионала. Ориентировочным компонентом в структуре учебной деятельности студентов вуза является учебная мотивация, представляющая собой иерархию целей и мотивов, побуждающих студента к учебно-профессиональной деятельности.

Учебная мотивация, представляя собой особый вид мотивации, характеризуется сложной структурой, одной из форм которой является структура внутренней (на процесс и результат) и внешней (награда, избегание) мотивации. Существенны такие характеристики учебной мотивации, как ее устойчивость, связь с уровнем интеллектуального развития и характером учебной деятельности. Учебная деятельность мотивируется, прежде всего, внутренним мотивом. Формирование мотивации учебной деятельности у студенческой молодежи является главным регулятором деятельности и определяет направление активности студента, устойчивости его поведения и нравственного образования. Ученые, занимавшиеся проблемой мотивации учебной деятельности, подчеркивают большую значимость ее формирования и развития у студентов, так как именно она является гарантом формирования познавательной активности, и как следствие развивается мышление, приобретаются знания, необходимые для успешной деятельности личности в последующей жизни.

Исследователями доказано влияние мотивации на эффективность учебной деятельности (Н.Ц. Бадмаева, В.Г. Леонтьев, Н.И. Мешков, Ю.М. Орлов и др.).

Для более четкого выявления основных мотиваций у студентов нами было проведено исследование. Была позаимствована структура тестов, наиболее четко представленная в известном тесте социализированности личности М.И. Рожкова [2, с.76].

В исследовании принимали участие студенты УО «Витебского государственного университета им. П.М. Машерова», обучающиеся по специальности "Социальная работа" – всего 30 человек.

Проведенное нами исследование выявило 2 группы студентов.

К первой группе отнесены студенты с выраженным преобладанием познавательной мотивации в учебной деятельности – 31%. Студенты этой группы, понимают важность получения хорошего профессионального образования как инструмента личностного и профессионального роста. Структура учебной мотивации и степень осознания собственных мотивационных особенностей дают им основания выделять наиболее значимые и интересные учебные предметы, искать необходимую методическую литературу и самосовершенствоваться.

Студенты этой группы обладают повышенным уровнем учебной активности. В целом их отношение к учёбе позитивно, но студентам данной мотивационной категории необходим систематический контроль за ходом учебной деятельности. Ко второй группе отнесены студенты с доминирующей социальной мотивацией в учебной деятельности – 69%. В бланках их ответов преобладают варианты: «иногда, очень редко и никогда». Мотивация в их учебной деятельности будет относиться к слову «вынужден».

Познавательный интерес развит слабо, как правило, он сосредоточен только на программных предметах. Слабая мотивация на успех приводит к тому, что их привлекает простой учебный материал, отражающий базовый объем информации. Часть этой группы студентов выражает сомнение в том, что после окончания вуза будет работать по выбранной специальности.

Выраженность уровня широких познавательных мотивов: у 16 человек из 30 полученные показатели больше трёх, что говорит о высокой степени выраженности этого уровня, у 14 – больше двух, но меньше трёх, что дает возможность можно предположить о средней степени выраженности этого уровня.

Итак, подводя итог изучения основных мотивационных аспектов у студентов, необходимо подчеркнуть, что студенты обладают всеми ресурсами и предпосылками, которые необходимы им для развития и становления профессионализ-

ма, а именно: устойчивые "профессиональные" мотивы учебной деятельности и вполне адекватные представления о своей будущей работе. Таким образом, исследование мотивационных особенностей в определенных условиях обучения направлено на развитие личности студента с высоким профессиональным и социальным статусом, обеспечивающим его конкурентоспособность на современном рынке труда

Литература:

1. Маркова, А. К. Формирование мотивации учения: Кн. для учителя / А. К. Маркова. – Москва : Просвещение, 1990. – 182 с.
2. Рожков, М. И. Методика социализированности личности / М.И Рожков // Психологическая наука и образование. – 2000. – № 5. – С. 76
3. Цветкова, Р. И. Мотивационная сфера личности студента: условия и средства ее формирования / Р. И. Цветкова // Психологическая наука и образование. – 2006. – № 4. – С. 76-81.

НОВЫЕ НАПРАВЛЕНИЯ ВОЛОНТЕРСКОЙ ДЕЯТЕЛЬНОСТИ ЗА РУБЕЖОМ

Дурдыева Д.С.,

студентка 2 курса УО «ВГУ им. П.М. Машерова», г. Витебск, Республика Беларусь

Научный руководитель – Королькова Л.В.

Волонтер – это, прежде всего человек, мотивированный участием в волонтерской программе[1, с. 2]. Научные исследования и международная практика показывают, что волонтерство это индивидуальная и коллективная деятельность людей, направленная на совершение добра во благо общества. Волонтерство – мощное социально–общественное движение, способное принять на себя часть полномочий государственных социальных учреждений. В западных странах часть той работы, которую у нас выполняют государственные социальные работники выполняют именно волонтеры.

Как особенность волонтерского движения следует рассматривать и сферу деятельности волонтером, которая представляет собой достаточно обширную область: обслуживание, включающее традиционные формы и виды оказания социальной помощи нуждающимся людям, гражданская деятельность, включающая в себя взаимодействие с государственными и общественными организациями; самопомощь, предполагающая как минимум два аспекта: деятельность групп по месту жительства (улучшений состояния подъезда, двора, микрорайона и т.п.) и групп самопомощи, например, организация и вовлечение многодетных, больных, пожилых, инвалидов и др. в активное участие в принятии решений, анализируя свои собственные проблемы; сбор средств для нуждающихся или реализации конкретной социально значимой цели, программы, проекта и т.д., социальная защита; экология; благоустройство; профилактика алкогольной и наркотической зависимости; правозащитная деятельность; сохранение исторического и культурного наследия; предоставление сервиса; помощь в формировании и управлении организацией; просветительская работа; поддержка профессионалов.

Направления в волонтерской деятельности, которые наблюдаются за рубежом:

- деятельность, направленная на борьбу с ВИЧ/ СПИДом;
- обучение английскому языку детей-сирот;
- помощь в экологических проектах;
- участие в семинарах по правам человека
- реставрационная работа;
- археологические раскопки;
- помощь в организации музыкальных фестивалей.

Наибольшее количество волонтеров задействовано в направлении профилактики и борьбы с ВИЧ/СПИДом, так как эта проблема является глобальной для всех стран[3, с. 30]. Работа волонтеров состоит в просвещении разных групп населения информацией о ВИЧ/СПИДе, проведении тренингов среди населения, акций для поддержки инфицированных людей, профилактических мероприятий в школах. Специально для этого разрабатываются программы, буклеты, стенгазеты, методические пособия, плакаты, где прописана вся полезная информация для молодежи про заражение инфекцией, профилактику болезни, как распознавать болезнь и что нужно делать, если ты заразился.

В конце XX века появилось в волонтерской деятельности новое направление - обучение детей - сирот английскому языку. Основателями этого направления стали волонтеры из Турции готовые помочь детям-инвалидам и их семьям, нуждающимся в знании английского языка[2, с. 74].

Следующее направление волонтерской деятельности действует в Англии в рамках экологических проектов. Так, волонтеры в Великобритании, отправляются на берег шотландского озера Тай, где они вносят свой вклад в решение экологических проблем[3, с. 101]. Такая же группа волонтеров имеется и в Германии, волонтеров закрепляют за ученым, который направляет волонтеров, дают им определенные задания по очистке определенных территорий от загрязнений.

Большой популярностью пользуется деятельность волонтеров в сфере прав человека. В учреждениях социально – культурной сферы проводятся семинары, где основной целью является информирование человека о его правах. Данное направление используется волонтерами почти во всех странах мира.

Волонтерские программы за рубежом разработаны на любой вкус и рассчитаны на разные континенты и контингенты. Как правило, волонтерские программы ориентированы не только на молодежь, но и на сознательных, любознательных людей старше 18 лет.

Литература:

1. Молевич, Е.Ф. Труд как объект и предмет исследований общей социологии // Социологические исследования, №7, 2001.- 39с.
2. Шлихтер, А.А. Некоммерческие организации и добровольческий труд в США. Труд за рубежом, 2000. - 254с.
3. Лестер, М.С. Организационная революция // Курьер ЮНЕСКО, 2001.- 176с.

РАННЯЯ СОЦИАЛЬНАЯ ПРОФИЛАКТИКА ПРЕСТУПНОСТИ НЕСОВЕРШЕННОЛЕТНИХ: ПРАКТИЧЕСКИЙ ОПЫТ

Коваленко И.А.,
студентка 4 курса УО «ВГУ им. П.М. Машерова», г. Витебск, Республика Беларусь
Научный руководитель – Матюшкова С.Д., ст. преподаватель

Профилактика преступности, как писал Г.А. Аванесов, состоит из ранней и непосредственной профилактики. Эти формы отличаются друг от друга по двум критериям: времени, «отделяющим лицо от момента возможного совершения преступления» и степени «социальной испорченности» личности. В западной криминологии ранней профилактике соответствует термин *primary prevention*, под которой понимается улучшение физической и социальной окружающей подростка социальной среды [1, с. 367].

На этапе ранней социальной профилактики происходит предупреждение и устранение существенных нарушений нормальных условий жизни и воспитания несовершеннолетних, устранение источников неблагоприятного воздействия на условия жизни и воспитания несовершеннолетних, корректировка неправильного развития личности в начальной стадии, а также нормализация условий среды жизни и воспитания конкретных подростков или их определенных групп [1, с. 312]. Раннюю профилактику преступности рассматривают и как меры, направленные на формирование правовой и морально – нравственной культуры несовершеннолетних, повышение уровня их правосознания. Аванесов называет эту профилактику «сверххранней» – профилактика должна осуществляться с самого начала формирования личности.

Раннюю профилактику осуществляют на двух уровнях: семьи и учреждения образования. На уровне семьи она представляет собой выявление неблагополучных семей; диагностика семейного неблагополучия; осуществление профилактических мероприятий по нормализации микроклимата в семье. На уровне учреждения образования РППР включает и профилактику на уровне семьи (устранение неблагополучий, оздоровлению условий семейного воспитания, помощь семье в воспитании) и работу непосредственно с учащимися, включающими применение разных методов [2, с.6].

Учреждения образования осуществляют меры по разработке и реализации программ и методик, направленных на формирование законопослушного поведения несовершеннолетних; осуществляют меры по профилактике безнадзорности и правонарушений несовершеннолетних, предусмотренные законодательством. Так, программа профилактической работы в средней школе №43 г. Витебска ставит целью координацию деятельности СППС, общественных объединений и иных организаций по вопросам противодействия опасным тенденциям в динамике подростковой преступности и осуществления профилактики безнадзорности и правонарушений несовершеннолетних. В рамках ранней профилактики в школе реализуются следующие методы правового воспитания несовершеннолетних совместно с представителями учреждений здравоохранения и правоохранительных органов: единые дни профилактики; недели ЗОЖ, профилактики правонарушений и преступлений; акции «Сигарета за конфету», «Волшебство под Рождество», «Милосердие».

Проводятся *массовые и групповые формы работы* (конкурс рисунков, карикатур и плакатов «Закон суров», конкурс рисунков на асфальте: «Нарушая закон, помни...»), внеклассное мероприятие по формированию правовой грамотности уч-ся: «Наши права = нашим обязанностям»), а также и *индивидуальные формы профилактической работы* (анкетирование уч-ся по проблемам профилактики отклоняющегося поведения, беседы с учащимися в индивидуальном порядке).

На уровне семьи программа предусматривает следующие меры: изучение психологической обстановки в многодетных, неблагополучных, малообеспеченных семьях с ежегодным анализом состояния работы с ними; проведение исследований условий проживания и воспитания несовершеннолетних микрорайона школы; проведение рейдов «Подросток» для контроля за проведением досуга в местах массового отдыха; организация работы родительского патруля с целью профилактики преступлений и правонарушений несовершеннолетних; обеспечение занятости всех подростков, состоящих на учёте в школе, в свободное от учёбы время (кружки, секции); проведение родительских собраний с 4 – по 11 класс.

Таким образом, целесообразность проведения ранних профилактических мер можно обосновать тем, что не происходит появление и закрепление антиобщественных взглядов и привычек у несовершеннолетних, позволяет оздоровить социальную среду, окружающую их. Учреждения образования имеют довольно обширный потенциал к такой профилактической работе, и используя разнообразные методы и технологии в проведении профилактики, могут способствовать улучшению ситуации по проблеме преступности несовершеннолетних, как в самой школе, так и в целом микрорайоне.

Литература:

1. Аванесов, Г. А. Криминология и социальная профилактика. – М., 1980. – 526 с.
2. Янковский, С.И. Ранняя социальная профилактика правонарушений несовершеннолетних// Социально-педагогическая работа. – 2008. – №3. – С. 5–9.

ТВОРЧЕСКАЯ ПОЗИЦИЯ СПЕЦИАЛИСТА СОЦИАЛЬНОЙ СФЕРЫ В РАМКАХ УЧАСТИЯ В ВОЛОНТЕРСКОМ ДВИЖЕНИИ

Лешенок В.И.,
студентка 4 курса УО «ВГУ им. П.М. Машерова», г. Витебск, Республика Беларусь
Научный руководитель – Матюшкова С.Д., ст. преподаватель

В Республике Беларусь актуальной проблемой является воспитание всесторонне развитой творческой личности. Не смотря на то, что в стране созданы различные художественные, театральные школы, в общеобразовательных учреждениях функционируют классы с эстетическим уклоном, кружки, развивается сеть учебных заведений среднего и высшего уровня, упускается тот факт, что настоящий специалист – практик возвращается благодаря непосредственному участию в определенной практической деятельности. Так, например, будущий специалист социальной сферы для приобретения спектра умений и навыков как минимум должен реализовывать свой потенциал и творческие задатки, участвуя в различного рода волонтерских проектах и движениях.

Социальные службы часто очень перегружены работой. Поэтому такие для оказания таких видов помощи, как организация концертов, вечеров и акций, можно привлечь волонтеров из числа будущих специалистов по социальной работе.

У нас в университете организовано волонтерское движение и на каждом факультете имеются отдельные клубы, занимающиеся вопросами бескорыстной, безвозмездной помощи лицам, нуждающимся в ней. На факультете социальной педагогики и психологии, где непосредственно готовят специалистов социальной сферы, организован волонтерский клуб «Свет», работающий по 2 основным направлениям: работа с детьми и работа с пожилыми людьми и инвалидами. Данный клуб существует уже достаточно давно и «плоды» своего творческого подхода к работе получает постоянно, так как студенты, занимающиеся волонтерской деятельностью, регулярно придумывают и воплощают в жизнь самые разнообразные проекты и мероприятия. Волонтеры организуют концерты, поют, танцуют, читают стихи, занимаются проведением благотворительных акций, проводят регулярно традиционные мероприятия в рамках ВУЗа и на базе учреждений различного типа, таких как, социальный приют, территориальный центр социального обслуживания, детские дома и т.д. Кроме того многие волонтеры трудятся в Белорусском Обществе Красного Креста, часто принимая участие не только в вузовских мероприятиях, но и в общественных, общегородских, республиканских, межвузовских. Например, в рамках деятельности клуба «Свет» в направлении «Работа с детьми» осуществляется работа по арт – терапии с детьми социального приюта, детского дома и вспомогательной школы № 26. Этот вид социальной терапии применяется в форме пальчикового рисования. То есть, детки опускают ладошки в краску и на листе бумаги изображают таким образом то, что задумали. Это очень интересное занятие как для детей, так и для взрослых. Ежегодно на базе детского дома, социального приюта, специального детского сада № 1 проводятся новогодние мероприятия. Дети всегда с огромной радостью встречают волонтеров, с удовольствием и улыбками на лице участвуют в предлагаемых конкурсах, играх, рассказывают стихи. Такое их поведение естественно объяснимо и понятно без слов. Ежегодно проводится акция по сбору мягких игрушек для детей детского дома. Это традиционно для нашего волонтерского клуба и факультета в целом и многое другое. Волонтеры Красного Креста из года в год проявляют свои таланты в организации и проведении мероприятий, связанных с профилактикой ВИЧ /СПИДа, в реализации республиканского проекта «Доктор Клоун» для тяжелобольных детей, участвуют во всевозможных общеуниверситетских и республиканских акциях и праздниках.

Т.о. можно увидеть, что через такой вид общественной деятельности, как волонтерская деятельность, реализуется весь творческий потенциал будущих специалистов социальной сферы, они приобретают бесценный опыт, который обязательно понадобится им в профессиональной деятельности.

Другой аспект, на который также хочется обратить внимание, касается разработки и внедрения волонтерских проектов различной направленности (на определенные целевые группы). Мы считаем это очень важным для наработки профессиональных умений и навыков, для повышения своего образовательного уровня, для общего развития, а возможно, в какой – то степени, и для карьерного роста. Разрабатывая собственный волонтерский проект и реализуя его на практике не только волонтер, но и специалист по социальной работе либо будущий специалист данной сферы сможет воплотить все наработанные профессиональные качества, знания, умения и навыки, коммуникативные свойства в рамках деятельности по внедрению проектов в практическую деятельность. И как бы банально это не звучало: чем больше этих проектов будет воплощаться не только на бумаге, но и жизнь, тем лучше. Это важно уже исходя из того, что волонтерство как направление благотворительной, общественной помощи и поддержки в нашем государстве находится на стадии развития и чтобы ускорить процесс его признания как одного из наиболее важных аспектов в жизнедеятельности молодежи в первую очередь, как это есть за рубежом, необходимо привлекать в ее ряды наиболее активных представителей данной «общественной ячейки», которые не только смогут проявить свои таланты в общении с различного рода людьми, нуждающихся в помощи и поддержке, но и применить всю свою творческую активную натуру путем расширения в том числе и практической базы реализации волонтерской деятельности, ведь проектов много не бывает. Все они нужны, все они важны и создавая их волонтеры облегчают свою деятельность, тем самым принося людям радость, улыбки и возможность выйти из кризисной ситуации.

ПРИЧИНЫ НАРКОМАНИИ В ПОДРОСТКОВОЙ СРЕДЕ

Лях Л.Ю.,

студентка 2 курса УО «ВГУ им. П.М. Машерова», г. Витебск, Республика Беларусь

Научный руководитель – Качан Г.А., канд. пед. наук, доцент

В Беларуси по состоянию на 1 июня 2011 г. на наркологическом учете состояло 8952 больных наркоманией и 4 458 лиц, эпизодически употребляющих наркотики, из них 8% составляют несовершеннолетние [1]. Характерной особенностью современной наркологической ситуации в республике является распространение наиболее тяжелой формы - героиновой наркомании; недостаточное осведомление населения в данной области; высокий уровень смертности среди лиц, принимающих наркотики; рост числа наркотических веществ, увеличение его «ассортимента»; наряду с традиционными наркотиками (гашиш, опиум и марихуана) стали, активно распространяться, медикаментозные и химические препараты, включая и бытовую химию.

Приобщение к наркотикам, как свидетельствуют исследования ЦСПИ БГУ, чаще всего происходит в возрасте 15-18 лет, а к токсическим - с 13 лет. По мнению специалистов, предпосылками возникновения наркомании в подростковой среде могут быть разнообразные внешние и внутренние факторы. Первый прием наркотического вещества может быть связан с любым критическим моментом, который играет роль провоцирующего фактора: разрыв с человеком, от которого индивид эмоционально зависим, серьезные социальные затруднения, болезнь, вступление в период взросления и т.д. Однако сами по себе эти факторы не способны привести к лекарственной зависимости, если человек не имеет доступа к наркотикам в тот момент, когда возникает стрессовая ситуация.

Многие молодые люди начинают принимать наркотические вещества ради любопытства, интереса, желая испытать острые ощущения, под влиянием компания сверстников, будучи неосведомленным, о губительных последствиях такого увлечения.

Нами было проведено исследование, с целью изучения проблемы наркомании среди несовершеннолетних, и выявления их отношения к этой проблеме. В анкетировании принимали участие учащиеся 9-ых классов средней школы №29 г. Витебска. Общее число испытуемых 90 человек из них 48 мальчиков и 42 девочки в возрасте 14-15 лет. Исследование показало, что сами подростки считают одной из весомых причин, употребления наркотиков – любопытство (39,8 %). По мнению респондентов (30, 1%), большую вероятность стать наркоманом имеют дети из неблагополучных семей, а также семей, где отсутствует взаимопонимание и уважение между родителями и детьми.

Немаловажным фактором, способным спровоцировать употребление подростками наркотиков может стать отсутствие активной жизненной позиции, стабильных социально-направленных интересов, деформация ценностных ориентаций. С целью выявления ценностных ориентаций подростков мы использовали методику «Ценностные ориентации» М.Рокича. Согласно результатам исследования подростки мотивируют жизненную активность в стремлении к собственным интересам, основу их жизненной концепции составляет решение своих собственных проблем. По отношению к окружающему миру и к другим людям они не испытывают чувства эмпатии. Предпочтительней для них самоутверждение и независимость, чем ценности общения и принятие других людей.

При всем обилии и разнообразии информации о вреде употребления наркотических веществ, далеко не все респонденты осведомлены о последствиях наркомании на физическое, социальное и психическое здоровье человека. Знают о последствиях употребления наркотических веществ в общих чертах 42, 7% опрошенных, 13, 6% - затруднились ответить. Полученные результаты нашего исследования показали, что большинство учащихся получают информацию о вреде употребления наркотиков из СМИ (63,3%) и ближайшего окружения – друзей и сверстников (7,6%), родителей (6,6%), учителей (9,6%). Невысокий уровень информированности молодежи о последствиях употребления наркотических и токсических веществ актуализирует проблему профилактики наркомании и пропаганды здорового образа жизни в подростковой среде. Это подтверждают и данные нашего анкетного опроса. Так, 81,7% респондентов указали на необходимость проведения профилактической работы по предупреждению наркомании среди подростков и молодежи. По мнению участников опроса, профилактикой наркомании должны, прежде всего, заниматься медицинские работники (32%), социальные педагоги и психологи учреждений образования (16%), родители (16). Наиболее эффективными формами организации профилактической работы респонденты назвали просмотры и обсуждение фильмов, индивидуальные консультации, тренинги, дискуссии.

Таким образом, подростковый возраст представляет собой период особой концентрации конфликтов, часто приводящих к различным поведенческим отклонениям. Поэтому подросток должен обладать жизненными навыками, уметь выбирать эффективные способы снятия напряжения, которые давали бы им возможность сохранить свою индивидуальность и сформировать здоровый и эффективный стиль жизни.

Литература:

1. Число наркоманов в Беларуси растёт [Электронный ресурс]. Режим доступа: http://www.health.ej.by/health/2011/07/08/chislo_narkomanov_v_bielarusi_rastet.html. – Дата доступа: 4.02. 2012.

ИНФОРМАЦИОННЫЕ ТЕХНОЛОГИИ В ПРОФЕССИОНАЛЬНОЙ ПОДГОТОВКЕ БУДУЩИХ СПЕЦИАЛИСТОВ СОЦИАЛЬНОЙ РАБОТЫ

Мателенок А.О.,

3 курс УО «ВГУ им. П.М. Машерова», г. Витебск, Республика Беларусь

Научный руководитель – Матюшкова С.Д., ст. преподаватель

Расширение возможностей сети Интернет в профессиональной подготовке будущего специалиста по социальной работе делают возможным появление новых форм обучения, способствующих решению перспективных задач, стоящих перед современным образованием.

Для каждого студента процесс обучения является индивидуальным, так как каждый из них преследует определенные цели и задачи, к достижению которых стремится в процессе обучения. Современные информационные технологии в обучении должны учитывать все основные потребности студентов и преподавателей, совмещая интересы обеих сторон. Конечно же, появление заинтересованности студента в данном предмете может символизировать увеличение времени на изучения материала, стремление получать знания и удовлетворение, которое приносит процесс обучения.

Мотивация использования информационных технологий в обучении предполагает появление заинтересованности студентов за счет использования современных технологий, которые обеспечивают посещаемость студентов и самостоятельное совершенствование полученных знаний. Использование и постоянная разработка новых технологий в области получения информации способно повышать практическую направленность. Очень важное значение оказывает отношение преподавателей к необходимости внедрения интернет технологии в обучении, так как именно преподаватель выбирает используемые методики обучения в зависимости от информации и ее сложности [1].

Под информационной технологией понимается процесс, использующий совокупность средств и методов сбора, обработки и передачи данных (первичной информации) для получения информации нового качества о состоянии объекта, процесса или явления (информационного продукта).

Проблема широкого применения компьютерных технологий в сфере образования в последние десятилетия вызывает повышенный интерес в отечественной педагогической науке. Большой вклад в решение проблемы компьютерной технологии обучения внесли российские и зарубежные ученые: Ю.В Эльма, Г.Р. Громов, В.И. Гриценко, С. Пейперт, Г. Клейман и др.

Использование современных социальных сервисов и средств сети Интернет (социальных сетей, сайтов, почтовых ящиков и т.д.) способствуют созданию новых форм образовательной деятельности [2, с.4].

Нами было проведено исследование, целью которого являлось изучение применения и предпочтение использования информационных технологий (Интернет) в своём образовательном процессе студентами, а так же, насколько они просвещены в данной теме. В анкетировании приняли участие студенты УО «ВГУ им. П.М. Машерова» факультета социальной педагогики и психологии в возрасте 18-22 лет. Из них 16% мужского пола и 84% женского. 100% респондентов владеют компьютером с подключённым интернетом, а значит, имеют необходимые технические средства для использования информационных технологий в своём образовательном процессе. При этом на вопрос о частоте использования интернета 4% респондентов ответили «раз в неделю», 28% – «несколько раз в неделю» и большинство 64% респондентов ответили «каждый день». Целью посещения интернета для 88% респондентов является подготовка к занятиям. Интересно, что 92% респондентов предпочитают использовать интернет для подготовки к занятиям, нежели пойти готовиться в библиотеку.

Так же большинство (92%) считают, что интернет технологии положительно сказываются на освоении знаний. Более того все опрошенные владеют информационными технологиями практикующие на факультете (Социальные сети «В

Контакте»; различные почтовые ящики открытые преподавателями с информацией «Рамблер», «Tut.by»; сайты с полезной литературой, рекомендованные преподавателями) и используют при подготовке к занятиям.

Большинство опрошенных хотели бы, что бы в ВУЗа был собственный образовательный сайт, на котором размещалась литература, информация по предметам, практиковались интерактивные формы обучения и т.д. Это свидетельствует о том, что студенты хотели бы больше использовать интернет в своём профессиональном становлении.

Исходя из результатов опроса, мы видим, что студентов больше привлекает применение информационных технологий (сеть интернет) в своём образовательном процессе (получение информации, подготовка к занятиям) нежели традиционные методы. Таким образом, внедрение информационных технологий в образовательный процесс значительно улучшит его.

Литература:

1. Направление новых технологий. Информационные технологии. [Электронный ресурс] <http://www.studentport.ru/id/90/> – Дата доступа: 25.12.2010.
2. Эльма, Ю.В. Использование интернет технологий в современном образовательном процессе. Часть 3. Инструменты сетевого взаимодействия /Сост. Ю.В Эльма. – СПб.: ГОУ ДПО ЦПКС СПб «Региональный центр оценки качества образования и информационных технологий». 2010. – 71с.

РОЛЬ ДОСУГОВЫХ УЧРЕЖДЕНИЙ В СОЦИАЛИЗАЦИИ РЕБЕНКА

Обухова М.И.,

студентка 5 курса УО «ВГУ им. П.М. Машерова», г. Витебск, Республика Беларусь

Научный руководитель – Королькова Л.В.

Каждый человек должен давать себе отчёт в том, насколько важно использовать потенциал досуга плодотворно.

Досуг ребёнка часто отождествляется со свободным временем, с работой вне школы и вне класса или же просто с внеучебным временем. Однако этот подход не даёт нам полного представления о сути досуга. Рассматриваемое понятие объединяет отдых и труд. Большая часть досуга занята отдыхом, хотя понятие «досуг» включает в себя и, например, продолжение образования, общественную работу на добровольных началах.

Определение досуга распадается на четыре группы: досуг как созерцание, которое связано с высоким уровнем культуры и интеллекта; как деятельность, не связанная с работой; как свободное время, когда человек занимается тем, что не является его обязанностью; как соединение трёх предыдущих концепций.

Досуг выступает как почва для испытания и осознания детьми основных человеческих потребностей. Досуг во многом влияет на формирование характера ребёнка, а именно инициативности, сдержанности, уверенности в себе, выносливости, честности, настойчивости и иных качеств.

Эффективно досуг детей организуется в культурно-досуговых учреждениях. Их цель – привлечь детей в свои стены, обучить, организовать и направить. Досуг в условиях этих учреждений является реальным, то есть общественно полезным. А реальный досуг находится в неразрывной связи с обществом и личностью. Это состояние деятельности, создание свободы от рутинных дел, время для отдыха, самоактуализации и развлечения.

Добровольно занимаясь в учреждениях культуры и досуга, дети развивают самосознание и ответственность. Их деятельность не регламентирована, а творчески направлена и свободна – это значит, что дети учатся мыслить и действовать, не боясь, самостоятельно. Это зона, свободная от вмешательства родителей, а значит, стимулирует быть самостоятельным. Досуг формирует и развивает личность на любом этапе онтогенеза. Свобода выбора действия в культурно-досуговых учреждениях способствует самовыражению, саморазвитию и самоутверждению личности. При занятиях творческой досуговой деятельностью у ребёнка формируется потребность в независимости и свободе. Также раскрываются таланты, данные природой, и приобретаются навыки и умения, пригодные и полезные в повседневной жизни. Занимаясь в учреждениях культуры и досуга, дети учатся проявлять творческую инициативу и удовлетворять высокие потребности своей личности. Досуг позволяет сформировать ценностные ориентации. Развиваясь творчески, дети учатся оценивать себя и свои достижения объективно, самовоспитываются, усваивают нормы общественного поведения.

Всё вышеназванное является составляющими социализации.

Большая советская энциклопедия даёт следующее определение социализации: это процесс усвоения человеком определённой системы знаний, норм и ценностей, позволяющих ему функционировать в качестве полноправного члена общества[2].

А, как мы уже отмечали, в условиях учреждений культуры и досуга у детей развивается множество полезных качеств, они усваивают нормы, образцы поведения, знания, умения и навыки, то есть обучаются наиболее оптимальному функционированию в обществе посредством досуга.

Таким образом, культурно-досуговые учреждения выполняют важную роль в социализации подрастающего поколения, предоставляя широкие возможности для обучения и развития ребёнка как личности.

Литература:

1. Киселёва Т. Г., Красильников Ю. Д. Социально-культурная деятельность: Учебник – М.: МГУКИ, 2004. – 539 с.
2. <http://slovvari.yandex.ru/социализация%20бсэ/БСЭ/Социализация/>

ОБ ОСОБЕННОСТЯХ ТЕСТОВОГО КОНТРОЛЯ ЗНАНИЙ ИК-КОМПЕТЕНТНОСТЕЙ БУДУЩИХ УЧИТЕЛЕЙ ХИМИИ

Огородникова О.Н.,

студентка 6 курса УО «ВГУ им. П.М. Машерова», г. Витебск, Республика Беларусь

Тестирование – представляет собой одну из эффективных форм организации проверки знаний у учащихся, которая активно внедряется в учебный процесс. Таким образом, педагогический тест, представляющий собой определенный набор тестовых заданий различной сложности, позволяет качественно оценить знания учащихся, узнать уровень их практи-

ческих навыков и умений, необходимых для эффективной учебной деятельности, для достижения успеха в конкретной области знаний. В тоже время, наряду с другими средствами обучения, тесты должны способствовать реализации трехединой функции образования: обучения, развития и воспитания.

Как известно, педагогический тест может проводиться устно, может быть выполнен на печатной основе, или представлен в компьютерном виде. Но независимо от того, в каком виде осуществляется контроль знаний учащихся, главная цель любого тестирования – это измерить уровень знаний, которыми обладает испытуемый.

Однако, несмотря на различные способы представления тестов, в последние годы в связи со стремительным развитием ИКТ все большую популярность приобретают компьютерные тесты.

Так и мы в рамках, разработанного на кафедре химии спецкурса «Электронные средства обучения химии: разработка и методика использования», особое внимание уделено созданию контролирующих материалов по химии в программной платформе Moodle. Нами был создан банк тестовых заданий, который включал в себя вопросы, касающиеся характеристики уже существующих разработанных комплексных электронных средств обучения химии, которые целесообразно использовать на различных этапах педагогической деятельности, возможностей использования интерактивной доски во время проведения урока, разнообразных вариантов применения ИКТ на уроках различного типа, во внеклассной работе и др.

При разработке тестовых заданий нами учитывались основные функции, которые должны быть реализованы в компьютерном тесте, т.е. созданные контролирующие задания выполняли и обучающую и воспитывающую, и контролирующую функции одновременно.

Задания сформулированы четко, корректно, ясно не имеют двусмысленности в ответе. Самое главное контролирующие задания обладают валидностью, т.е. способностью качественно измерять то, для чего они созданы. Так с помощью разработанных тестовых заданий можно оценить уровень подготовки будущих учителей химии, их навыков разработки, организации и обеспечения учебного процесса с помощью электронных средств обучения.

Приведем примеры некоторых тестовых заданий, созданных в программной платформе Moodle:

1. К тематическим разделам структуры учебного курса «Органические вещества» в программном комплексе «Знак» (элементы первого уровня) могут быть отнесены:

- А) углеводороды, кислородсодержащие органические соединения, азотсодержащие органические соединения,
- Б) углеводороды, спирты, альдегиды,
- В) алканы, карбоновые кислоты, азотсодержащие органические соединения,
- Г) циклоалканы, основные соли, амины.

2. Задачу типа: «Какую массу кристаллогидрата $\text{NiCl}_2 \cdot 6\text{H}_2\text{O}$ необходимо растворить в воде, объемом 1 дм³, чтобы получить 20%-ный раствор безводной соли?» можно решить с помощью программ:

- А) Готовим растворы v2.1u BestChem,
- Б) Готовим растворы v2.1i Chem Ref PC,
- В) Chemistry Crocodile (Crocodile Inc.) и BestChem,
- Г) BestChem и Chem Ref PC.

Исходя из приведенных примеров, видно, что вопросы продуманы таким образом, что для правильного ответа на них необходимо одновременно знать и определенные вопросы химии и основные характеристики и возможности разработанных комплексных электронных средств обучения, необходимых для эффективной организации процесса обучения.

Все выше сказанное еще раз подчеркивает о необходимости целесообразного проведения компьютерного тестирования на различных этапах обучения (при изучении нового материала, при закреплении полученных знаний, при контроле знаний).

СОЦИАЛЬНАЯ ЗАЩИТА ДЕТЕЙ-СИРОТ И ДЕТЕЙ, ОСТАВШИХСЯ БЕЗ ПОПЕЧЕНИЯ РОДИТЕЛЕЙ В РЕСПУБЛИКЕ БЕЛАРУСЬ

Побяржина А.В.,
студентка 5 курса УО «ВГУ им. П.М. Машерова», г. Витебск, Республика Беларусь
Научный руководитель – Туболец С.Г., ст. преподаватель

Социально-правовая защита детства – одно из направлений международной и государственной политики, которое обеспечивает детям в соответствии с их потребностями нормальные условия для жизни и развития, образования, охраны здоровья, защиты чести и достоинства, активного участия во всех сферах жизнедеятельности.

Актуальность проблемы социальной защиты детей-сирот и детей, оставшихся без попечения родителей обусловлена тем, что это дети особого правового и социального статуса. Это значительная группа: на начало 2010 г. количество таких детей в Беларуси составило 25,9 тысяч [1].

С целью выявления уровня информированности общества о проблеме сиротства и о гарантиях, предоставляемых государством детям-сиротам и детям, оставшимся без попечения родителей, уточнения мнения педагогов о данной проблеме и привлечения внимания к вопросу, мы использовали методы изучения литературы и анкетирования. База исследования ГУО «Иодская средняя школа-сад» Шарковщинского района, 30 педагогов.

Поскольку проблема защиты прав детей, лишенных родительской опеки, решается государством, необходима эффективная система государственных гарантий по социальной защите детей-сирот. В нашей стране она формировалась в течение нескольких последних десятилетий, что обусловлено как постоянным ростом количеством случаев социального сиротства, так и повышением внимания государства к данной проблеме. Как считают 70 % респондентов, сиротство – актуальная проблема для нашего общества и требует постоянного внимания, как со стороны государства (86 % опрошенных считают сиротство проблемой государства), так и со стороны общественности (7 % считают, что это проблема всего общества в целом).

В настоящее время в стране действует более 30 законодательных актов, отражающих политику государства в отношении детей без родителей. Сущность и содержание государственной социальной политики в отношении детей, лишенных родительского попечения, определяет Закон Республики Беларусь от 21 декабря 2005г. «О гарантиях по социальной защите детей-сирот и детей, оставшихся без попечения родителей, а также лиц из числа детей-сирот и детей, оставшихся без

попечения родителей», последние изменения в который были внесены 17 января 2012 года. Данный закон направлен на устранение основных проблем детей-сирот и детей, оставшихся без попечения родителей. Он регламентирует обязанности государства по государственному обеспечению детей-сирот и детей, оставшихся без попечения родителей, даёт обоснование сути государственного обеспечения этой категории населения, прописывает ряд юридических положений, касающихся статуса, гарантий, льгот таких детей и т.д.

Анализируя ответы респондентов, мы увидели, что, по мнению большинства педагогов, проблемами, которые должны привлечь внимание государства и общественности выступают: отсутствие заботы родителей (66 %), устройство детей, выросших без родительской опеки, в жизни (60%), материальные проблемы (40%). В тоже время большинство опрошенных (87%) считают, что гарантий, предоставляемых государством недостаточно для полноценной жизнедеятельности данной категории детей. Необходимо изменение жизнеустройства таких детей, изменение отношения к детям со стороны родителей.

В последнее время наметилась положительная тенденция сокращения количества детских интернатных учреждений и воспитываемых в них детей, обусловленная развитием семейных форм устройства на воспитание детей-сирот. Одним из приоритетных путей решения проблемы сиротства в нашей стране является устройство детей, лишенных родительской опеки в семьи опекунов, усыновителей, в приемные семьи. В частности, из общего числа выявленных детей-сирот и детей, оставшихся без родительской опеки, (3926 чел.) в 2009 г.: 1013 человек устроено на государственную опеку, 2503 чел. передано на воспитание в опекунские и приёмные семьи, 193 человека перешли в детские деревни и детские дома семейного типа, 151 человек усыновлён. 15 чел. выбыли из числа детей-сирот и детей, оставшихся без родительской опеки по объективным причинам (вступление в брак, смерть, военная служба). И только 51 человек (1,3 % от всей массы таких детей) возвращено в течение года родителям [2].

Таким образом, защита прав и законных интересов детей, лишенных родительской опеки, должна осуществляться не только в рамках государственного подхода, но и в условиях новой (опекунской, приемной, усыновителей) семьи, изменения отношения биологических родителей к собственным детям.

Литература:

1. Дмитриева, О. А. Социальные гарантии детям в замещающих семьях / О.А. Дмитриева // Сацыяльна-педагагічная работа. – 2009. - № 1. – С. 25–31.
2. Социально-педагогическая работа с детьми-сиротами и детьми, оставшимися без попечения родителей : учеб.-метод. пособие / В.В. Мартынова. – Минск : БГПУ, 2011. – 76 с.

СОЦИАЛЬНОЕ ОБСЛУЖИВАНИЕ ПОЖИЛЫХ ЛЮДЕЙ В БЕЛАРУСИ: ИННОВАЦИОННЫЙ АСПЕКТ

Подобаева А.П.,

студентка 5 курса УО «ВГУ им. П.М. Машерова», г. Витебск, Республика Беларусь

Научный руководитель – Качан Г.А., канд. пед. наук, доцент

В настоящее время Республика Беларусь является страной со сложной медико-демографической ситуацией, высокой средней долей пожилых людей в составе населения, формирующих устойчивый спрос на социальные услуги. Так, в нашей стране проживает около 2,1 млн. пожилых граждан (около 22% всего населения страны), из них более 155 тыс. одиноких и 577 тыс. одиноко проживающих пожилых граждан, 39,1 тыс. ветеранов Великой Отечественной войны, 45,2 тыс. лиц, пострадавших от последствий войны [2].

Учитывая данную тенденцию, социальное обслуживание играет существенную роль в социальной защите лиц пожилого и старческого возраста, поскольку оно направлено на удовлетворение базовых потребностей и ориентировано на обеспечение доступности основных социальных услуг и гарантий.

Известно, что граждане пожилого возраста являются наиболее социально уязвимой частью общества, так как почти 93,4% одиноких и одиноко проживающих пожилых людей нуждаются в получении медицинской помощи, 87,4% - социальной помощи, 85,9% - хозяйственно-бытовой помощи, 42,9% - помощи по индивидуальному повседневному уходу. При этом большинство одиноких и одиноко проживающих людей (66,7%) отдадут предпочтение модели жизни, при которой они могут жить в домашних условиях [3].

Таким образом, перед государством стоит вопрос о повышении качества предоставляемых социальных услуг - пожилые люди должны получать услуги необходимые, строго соответствующие индивидуальной нуждаемости в них. В этой связи актуализируется задача активного развития инновационных форм социального обслуживания для данной категории населения.

Особое значение по совершенствованию социального обслуживания граждан пожилого возраста принадлежит территориальным центрам социального обслуживания населения (ТЦСОН), на базе которых и осуществляется инновационная проектная работа. Так, в отделениях центров оказывается психологическая помощь, работают кружки и клубы для пожилых людей, открыты салоны «Милосердие», пункты проката технических средств социальной реабилитации, работают телефоны «горячей линии» [2].

Большое внимание уделяется обеспечению доступности социального обслуживания для жителей села. Для этого в центрах создаются социальные пункты или филиалы, на базе которых организована работа хозяйственных бригад, оказывающих пожилым гражданам разовые социально-бытовые услуги на дому с использованием средств малой механизации, а также бригад социального обслуживания на мобильной основе. В целях оказания транспортных услуг пожилым в нашей стране разработана инновационная служба «социальное такси» [2].

На основе российского опыта начата реализация пилотного проекта по внедрению рентных отношений. Инновация проекта состоит в заключении договора пожизненного содержания с иждивением для получения необходимых социальных услуг. В связи с этим в Минске было открыто стационарное учреждение Городской дом-интернат для ветеранов войны и труда "Світанак", предоставляющее широкий спектр социально-бытовых и медицинских услуг. Возможен вариант проживания пожилого человека на дому с оформлением договора пожизненного содержания, в этом случае услуги ренты предоставляются территориальными центрами.

Новой формой социального обслуживания пожилых людей является развитие сети домов совместного или сезон-

ного проживания, цель которых заключается в обеспечении специально оборудованного жилья для их совместного проживания. Данная форма является перспективной, поскольку не только гарантирует широкий комплекс социально-бытового обеспечения, но и решает проблему одиночества данной категории. В перспективе возможно развитие и такой новой формы жизнеустройства пожилых людей, как приемная семья.

Ряд социальных инновационных технологий направлен на продвижение идей социальной и образовательной активности старшего поколения, доступности для них образовательных услуг. В частности, в Бресте на базе ТЦСОН начал работу Институт третьего возраста, а в Гродно - "Университет золотого века". С целью повышения компьютерной грамотности граждан пожилого возраста и образованности была введена еще одна инновационная технология: компьютерные курсы [1].

Таким образом, инновационные механизмы взаимодействия с пожилыми людьми являются приоритетными в развитии и совершенствовании системы социального обслуживания в республике.

Литература:

1. Калечиц, Н.А. В Бресте открылся первый в Беларуси Институт третьего возраста / Н.А. Калечиц // Охрана труда и социальная защита. – 2011. - № 5. – С. 92-94.
2. Нагибин, И.П. В нашей стране пожилые люди без социальной помощи не останутся / И.П. Нагибин // Охрана труда и социальная защита. – 2011. - № 2. – С. 89-92.
3. Щеткина М.А. Совершенствование социального обслуживания – во благо человека / М.А. Щеткина // Проблемы управления. – 2009. - № 2. – С. 26-29.

ОРГАНИЗАЦИЯ ФАКУЛЬТАТИВНЫХ ЗАНЯТИЙ ПО ХИМИИ В VII КЛАССАХ УЧРЕЖДЕНИЙ ОБЩЕГО СРЕДНЕГО ОБРАЗОВАНИЯ

Сафроненко Д.Д.,

магистрант УО «ВГУ им. П.М. Машерова», г. Витебск, Республика Беларусь
Научный руководитель – Аршанский Е.Я., доктор пед. наук, профессор

В настоящее время изучение всех учебных предметов во всех общеобразовательных учреждениях осуществляется на базовом уровне. При этом учащиеся с учетом мнения их родителей, исходя из своих склонностей, желаний и состояния здоровья могут изучать отдельные учебные предметы на повышенном уровне на факультативных занятиях.

Факультативные занятия определены, как форма организации учебных занятий во внеурочное время, направленная на расширение, углубление и коррекцию знаний учащихся по учебным предметам в соответствии с их потребностями, способностями, склонностями, а также повышение познавательной деятельности учащихся.

Для учащихся VII классов рекомендован факультативный курс «В стране чудесной химии» (авторы Е.Я. Аршанский и Л.А. Конович) [1]. Этот курс имеет чётко выраженную предметную и социокультурную направленность. В единстве с основным школьным курсом химии факультативный курс обеспечивает сознательное усвоение учащимися важнейших химических понятий, законов, теорий, фактов, методов химической науки с опорой на межпредметные связи и на этой основе способствует формированию естественнонаучного мировоззрения и восприятия учащимися химического образования как элемента общечеловеческой культуры. Обращение к трудам и страницам жизненного пути выдающихся учёных является важным фактором гуманизации и гуманитаризации школьного химического образования, который способствует формированию у школьников целостных представлений об основных этапах становления и развития химии в контексте истории развития общества, науки и культуры.

Содержание факультативного курса детально разработано: имеется учебная программа и учебное пособие для учащихся [1,2]. Отрадно, что авторы курса подготовили и методические рекомендации для учителей, в которых представлено календарно-тематическое планирование факультативного курса, особенности использования химического эксперимента и задач, а также отдельные разработки самих факультативных занятий. Однако перед учителем-практиком возникает необходимость системной и последовательной организации всех факультативных занятий по данному курсу. Только в результате системной организации и детальной разработки всех факультативных занятий следует ожидать достижение всех основных целей этого факультативного курса.

Нами разработана методическая система организации обучения химии на факультативных занятиях курса «В стране чудесной химии». В ходе ее практической реализации этот факультативный курс выполняет целый ряд функций: интеграционную, культурологическую, мировоззренческую, методологическую, воспитательную, мотивационную, а также функции активизации познавательной деятельности и самостоятельности школьников.

Процесс обучения химии на факультативном занятии осуществляется через организационно-деятельностный компонент, реализуемый на основе принципов поэтапности формирования знаний и умений, единства организации учебной деятельности школьников на уроках и на факультативных занятиях, сотрудничества и комфортности в учебно-познавательном процессе, создания позитивного эмоционального фона в обучении.

Совместные виды деятельности учителя и учащихся, организуемые при изучении химии на факультативном занятии призваны способствовать расширению и углублению химических знаний, а также формированию познавательного интереса к изучению химии. Методы обучения химии, используемые в факультативном курсе, имеют четко выраженную специфику. К ним, прежде всего, относится усиление элементов занимательности, эвристические и исследовательские методы обучения химии, химический эксперимент и задачи с межпредметным (культурологическим) содержанием, игровые технологии обучения химии.

Организованные таким образом факультативные занятия курса «В стране чудесной химии» обеспечивают следующие педагогические результаты: развитие у школьников ценностного отношения и познавательного интереса к науке химии; совершенствование и расширение у школьников предметных знаний и умений по химии; приобретение знаний о выдающихся ученых-химиках и ученых-энциклопедистах, о роли личности в развитии науки; развитие общекультурной компетентности школьников.

Литература:

1. Аршанский, Е.Я. В стране чудесной химии: программа факультативных занятий по химии для учащихся VII класса общеобразовательных учреждений / Е.Я. Аршанский, Л.А. Коноворич // Хімія: проблеми викладання. – 2010. – №8 – С. 3-7.
2. Аршанский, Е.Я. В стране чудесной химии: 7-й кл.: пособие для учащихся общеобразоват. учреждений / Е.Я. Аршанский, Л.А. Коноворич. – Минск: Адукацыя і выхаванне, 2010. – 212 с.

К ВОПРОСУ О ЦЕЛЕСООБРАЗНОСТИ ИСПОЛЬЗОВАНИЯ ЭЛЕКТРОННЫХ СРЕДСТВ ОБУЧЕНИЯ ХИМИИ

Семенюк В.П.,

студент 3 курса УО «ВГУ им. П.М. Машерова», г. Витебск, Республика Беларусь

Научный руководитель – Белохвостов А.А., преподаватель

Использование компьютера в процессе обучения химии должно быть целесообразно и методически обосновано. К информационным технологиям необходимо обращаться лишь в том случае, если они обеспечивают более высокий уровень образовательного процесса по сравнению с другими методами обучения. Не стоит использовать компьютер там, где более эффективны другие средства обучения[1].

Компьютерные технологии существенно усиливают мотивацию изучения химии, повышают уровень индивидуализации обучения, интенсифицируют процесс обучения и т.д. В нем сосредоточены специальные технические и информационные средства (компьютер, мультимедийный проектор, сканер, телевизор, видеомагнитофон), а также набор видеокассет и мультимедийных дисков. Это все вместе позволяет поработать по предмету электронный учебно-методический комплекс.

Наличие в кабинете большого количества электронных средств обучения (ЭСО) по химии, дает возможность учителю использовать на различных этапах обучения наиболее удачные фрагменты того или иного электронного учебника. При обучении используются образовательные ресурсы Интернета[2].

Учителя химии используют не только готовые материалы учебных дисков, но и разрабатывают электронные тесты и презентации. Например, по теме «Типы химических реакций» мультимедийные презентации позволяют рассмотреть химические процессы в динамике, что увеличивает наглядность учебного процесса и помогает учащимся в изучении нового материала.

Очевидно, что одним из самых сильно действующих средств для создания и поддержания интереса к предмету является демонстрационный химический эксперимент. Использование анимации и звукового сопровождения в обучающих программах воздействуют на несколько каналов восприятия обучаемого (аудиальный, кинестетический, визуальный), что позволяет при обучении учитывать особенности каждого учащегося.

Применение слайд-фильмов во время лекций обеспечивает более высокий уровень и объем информации по сравнению с традиционными методами, динамичность, наглядность. При подготовке слайд-фильма к уроку можно использовать электронные учебники, информацию сети Интернет, а также создавать материалы в специализированных по химии прикладных программах, например CorelChem, ChemDraw и др.

На слайдах размещают необходимые формулы, уравнения реакций, схемы в соответствии с последовательностью изучения материала на уроке. В целях своевременного устранения пробелов в знаниях и закрепления наиболее важных вопросов темы на последнем слайде помещают контрольные вопросы. Их учитель предлагает по завершении лекции. Если учащиеся не могут ответить на какой-либо вопрос, то учитель, используя специальную управляющую кнопку с гиперссылкой, возвращает тот слайд, где есть сведения для правильного ответа. Таким образом, осуществляется повторение материала, оказавшегося трудным для школьников.

Изучение химии специфично по сравнению с другими дисциплинами, поскольку предполагает проведение эксперимента. При организации практических работ компьютер может стать эффективным помощником учителя. Конечно, проведение опытов в лаборатории обладает неоспоримыми преимуществами, но при изучении токсичных веществ (бензол, галогены и др.) виртуальный мир дает возможность проводить химический эксперимент без риска для здоровья учащихся. Если в кабинете отсутствует необходимое оборудование для каких-то практических работ, использование компьютера позволяет все-таки провести эти работы. Таким образом, использование компьютерных технологий обогащает курс химии экспериментом[1].

При проведении исследовательских практикумов для подготовки учащихся, компьютер используется как средство моделирования химических процессов, например при изучении скорости химических реакций.

Один из наиболее сложных вопросов для учеников в изучении химии - это пространственное строение вещества и механизмы химических реакций. Использование мультимедийных средств помогает учащимся освоить этот сложный материал. Оправдано использование ЭСО для наглядного представления объектов и явлений микромира – структурных элементов атомов, ионов, молекул, кристаллических решеток, природы химических связей.

Очевидно, что одним из самых сильно действующих средств для создания и поддержания интереса к предмету является демонстрационный химический эксперимент. Практически он предусмотрен при изучении всех разделов химии. Однако при отборе опытов для демонстрации действуют ограничения, связанные с повышенной опасностью некоторых веществ. По этой причине многие интересные, зрелищные и познавательные опыты. Главное достоинство компьютерного моделирования — бесспорная целесообразность его использования при рассмотрении взрыво- и пожароопасных процессов, реакций с участием токсичных веществ [2].

Например, получение пикриновой кислоты (взрывоопасна):

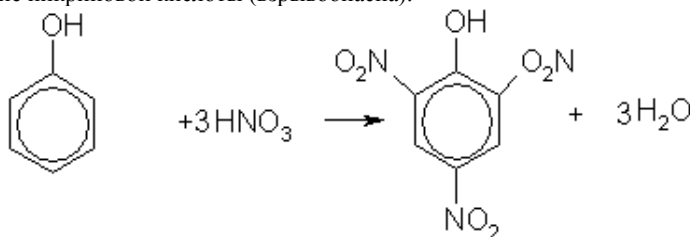

На практическом занятии каждый учащийся работает индивидуально со слайд-фильмом. Он может неоднократно просмотреть клип с демонстрацией опыта. Ему также предложена инструкция по оформлению отчета: составить уравнения соответствующих реакций, нарисовать химические установки, объяснить наблюдаемые явления, сделать выводы.

Создание слайд-фильма – это увлекательный творческий процесс, который обогащает профессиональную палитру учителя. Конечно, подготовка уроков с использованием современных информационных технологий – это удел энтузиастов, поскольку требует много времени для поиска, систематизации и оформления информации. Но вложенный труд накапливается в виде целых циклов уроков и практикумов, которые составляют интеллектуальное богатство учителя [1].

Литература:

1. Нечиталова Е.В. Информационные технологии на уроках химии // Химия в школе. - 2005. - № 3. - С. 13-15.
2. Сафонова, С. Использование информационных технологий в обучении химии / С. Сафонова // Информационные технологии в образовании [Электронный ресурс]. – 2005. – Режим доступа: <http://ito.edu.ru/2005/Moscow/II/1/II-1-5483.html> – Дата доступа: 10.01.2012.

НОВЫЕ ПОДХОДЫ К ФОРМИРОВАНИЮ ПРОФЕССИОНАЛЬНОЙ КОМПЕТЕНТНОСТИ СПЕЦИАЛИСТОВ СОЦИАЛЬНОЙ СФЕРЫ

Трищенко Ю.М.,

студентка 5 курса УО «ВГУ им. П.М. Машерова», г. Витебск, Республика Беларусь

Научный руководитель – Матюшкова С.Д., ст. преподаватель

Формирование компетентного специалиста является одной из главных задач повышения качества профессионального образования. В полной мере это положение можно отнести и к подготовке специалистов социальной сферы, так как неопределённость и нестабильность современного мира создают новые стимулы и возможности для возрастания роли высокопрофессиональных кадров в разрешении, преодолении или смягчении последствий различного рода социальных проблем. Кадры – главная составляющая социальной работы. Различают социальных работников и специалистов по социальной работе. Социальный работник – лицо, закончившее среднее специальное учебное заведение по профилю социальной работы. Специалист по социальной работе – лицо, закончившее высшее учебное заведение по профилю социальной работы.

Для кадров социальной работы важнейшими «требуемыми свойствами» являются здоровье, компетентность и профессионализм.

Требование здоровья обусловлено тем, что социальная работа была и остается одной из трудных в физическом и психологическом отношении. Здесь сталкиваются с самыми печальными сторонами человеческой жизни – старостью, инвалидностью, одиночеством, сиротством, немощностью, беззащитностью, болезнями и др. Следует учесть, что большинство работников составляют женщины, обладающие более высокой степенью восприимчивости, сопереживания, эмоциональности по сравнению с мужчинами. Поэтому на практике для поддержания и укрепления здоровья персонала используются (хотя явно не в достаточной мере), например, психологические приемы самозащиты в ситуациях «негативного общения»; комнаты и методики релаксации, психологической разгрузки; индивидуальная и групповая психотерапия; периодические медицинские осмотры и оказание врачебной помощи; занятия физкультурой и др.

Компетентность как одно из «требуемых свойств» представляет собой: 1) соответствие уровня и содержания знаний и умений конкретного работника уровню и содержанию выполняемых им должностных задач и обязанностей, предоставленным правам; 2) наличие у работника прав и обязанностей для выполнения стоящих перед ним задач; 3) умение работника практически действовать, делать конкретное дело и обеспечивать в работе требуемые результаты.

Компетентность обеспечивается посредством образования, самообразования в ходе практической деятельности, различными формами краткосрочной учебы – курсы, семинары, разовые программы и др. [1, с.101]. Одной из главных задач в повышении компетентности является формирование индивидуальной познавательной мотивации – завтра знать и уметь лучше, чем сегодня, а также практико-ориентированная подготовка специалистов социальной сферы. Реализация этой задачи связана с модернизацией содержания образования, оптимизацией педагогических технологий и с поиском путей улучшения профессиональной подготовки будущих специалистов. Одним из таких путей, на наш взгляд, является организация более тесного взаимодействия вуза с учреждениями социальной сферы. Одной из инновационных форм такого рода сотрудничества является создание учебно-научно-консультативных центров (УНКЦ) на базе учреждений, осуществляющих помощь и поддержку социально незащищённых слоёв населения, в частности ТЦСОН. Так, с целью повышения качества профессиональной подготовки, формирования и развития профессиональных компетенций будущих специалистов социальной сферы, разработки и внедрения в практическую деятельность инновационных технологий организации социальной поддержки социально незащищённых лиц, а также более эффективного сотрудничества вуза и ТЦСОН на базе ГУ «ТЦСОН» Первомайского района г. Витебска был создан учебно-научно-консультативный центр «Актуальные проблемы социальной помощи и поддержки граждан (семей) в условиях трудной жизненной ситуации». Основными задачами центра являются: создание информационной базы по проблемам граждан (семьи); организация информационно-просветительской деятельности по актуальным вопросам социальной политики и социального обслуживания; проведение мониторинга с целью выявления проблем различных категорий населения; организация помощи и поддержки гражданам, семье, находящимся в трудной жизненной ситуации; обобщение и внедрение современных технологий социального обслуживания населения, в зависимости от характера нуждаемости и местных социально-экономических и демографических условий.

Таким образом, создание УНКЦ на базе ТЦСОН позволяет наиболее эффективно решать задачи практико-ориентированной подготовки специалистов в сфере социальной работы, что немаловажно, так как становление профессионализма всегда начинается с поэтапного формирования системы практических навыков и умений, без наличия которых невозможна организация социальных услуг с целью разрешения трудной жизненной ситуации клиента.

Литература:

1. Менеджмент социальной работы: Учеб. пособие для вузов / Под ред. Е.И. Комарова и А.И. Войтенко. – М.: ВЛАДОС, 2001. – 288 с.

ТЕХНОПАРКИ КАК ИСТОЧНИК ИННОВАЦИЙ (ЗАРУБЕЖНЫЙ ОПЫТ)

Тюкало Е.В.,
студентка 4 курса УО «ВГУ им. П.М. Машерова», г. Витебск, Республика Беларусь
Научный руководитель – Шабанов Л.Т., канд. экон. наук, доцент

Технологический парк – это организация, управляемая специалистами, главной целью которых является увеличение благосостояния местного сообщества посредством продвижения инновационной культуры, а также состоятельности инновационного бизнеса и научных организаций. Основными задачами создания технопарков являются:

- а) превращение знаний и изобретений в технологии;
- б) превращение технологий в коммерческий продукт;
- в) передача технологий в промышленность через сектор малого наукоемкого предпринимательства;
- г) формирование и рыночное становление наукоемких фирм;
- д) поддержка предприятий в сфере наукоемкого бизнеса [2].

В качестве основателя первого научного парка справедливо называют Стэнфордский университет. С начала своей деятельности в конце 40-х, начале 50-х годов Стэнфордский парк стал местом коммерческой деятельности, источником которой служили результаты научных исследований талантливых ученых из университетских лабораторий. Многие из основанных в парке фирм превратились позднее в крупные многонациональные корпорации. Следует отметить, что на сегодняшний день средства, которые инвестируются компаниями, учредившими «Силиконовую долину», составляют треть национальных инвестиций в экономику США. Компании "Силиконовой долины" фактически владеют 10% всех патентов, зарегистрированных в США. Именно здесь создают знаменитые MacBook, iPod, процессоры Intel, компьютеры Hewlett-Packard, здесь располагается Google.

Успешный опыт функционирования технологического парка на базе Стэнфордского университета стимулировал появление таких же или смежных образований в США. Так, после "Силиконовой долины" появляются другие научно-технологические парки: "Дорога № 128" в штате Массачусетс, "Бионическая долина" в штате Юта [1].

Чжунгуаньцунь - силиконовая долина Китая. Он знаменит не только тем, что здесь создаются материальные богатства, но важнее то, что существование "силиконовой долины" позволило Китаю ухватиться за шансы революции в новой технике. В Чжунгуаньцуне все начиналось с электроники: разработок и производства компьютеров, комплектующих, средств связи. Но уже сейчас при поддержке расположенных там Академии наук КНР, Пекинского университета, университета Цинхуа ведутся исследования и разработки в таких областях, как биология, фармацевтика, космос. А в области исследований альтернативных источников энергии Чжунгуаньцунь занимает лидирующие позиции в стране [4].

Во Франции ведущим является технопарк «София-Антиполис». Технопарк представляет собой целый город: здесь есть свои предприятия, гостиницы, лицей, образовательные центры. За несколько десятилетий своего существования он превратился в крупнейший центр исследований в сфере ИТ, электроники, биологии и фармакологии. Здесь располагаются подразделения десятков французских и международных компаний — HP, IBM, Texas Instruments, Oracle, Infineon, Cisco, Nortel Networks, Accenture и других. Приоритетными сферами деятельности являются информационные технологии, биотехнологии, науки о Земле.

В Великобритании ведущим технопарком признается Кембриджский научный парк. В настоящее время в технопарке действует более 400 высокотехнологичных фирм, специализирующихся в области электроники, приборо- и машиностроения, компьютерной техники, программного обеспечения, исследовательских приборов, телекоммуникаций и биотехнологий. Примерно половина компаний - небольшие (менее 30 человек), независимые и молодые (их возраст не превышает 5 лет). В июне 2008 года был открыт новый корпус на 80 тысяч квадратных метров, в нем разместил свой филиал Philips. Компания Toshiba и физфак университета недавно организовали совместное предприятие по использованию эффектов квантовой физики для создания технологий XXI века. Компании Кембриджского научного парка часто получают разнообразные премии. Например, премия R & D Magazine, присужденная Owlstone nanotech, Inc. (в научном мире ее называют «Оскар инноваций»)[3].

На сегодняшний день технопарки являются важным элементом современной экономики, позволяющим сформировать ту экономическую среду, которая обеспечивает устойчивое развитие научно-технологического и производственного предпринимательства. Технопарки – одни из главных производителей инноваций.

Литература:

1. Васильева, Т.Н. Технопарки, технополисы, наукограды / Т.Н. Васильева. М.: РГИИС, 2005.
2. Павлов Э. Технопарки и технополисы. // Умное производство. – 2011. №16.
3. Черняк, Л. В гостях у Всемирной паутины. // Computerworld Россия. – 2008. № 11.
4. <http://researchclub.com.ua/journal/27>

ГОТОВНОСТЬ ПОДРОСТКОВ К БРАКУ И СЕМЕЙНОЙ ЖИЗНИ

Цинкалова А.А.,
студентка 3 курса УО «ВГУ им. П.М. Машерова», г. Витебск, Республика Беларусь
Научный руководитель – Вакшенко Т.Д., ст. преподаватель

Среди ценностей, созданных человечеством за десятки тысяч лет, семья является одной из величайших. Ни одна нация, ни одна культурная общность не сумели обойтись без семьи. В настоящее время актуальным для нашего общества являются проблемы, вызываемые нестабильностью и неблагополучием семьи и брака.

Готовность подростков к браку – сложное структурное образование. Оно включает отношение индивида к семье, характеризующееся наличием достаточного устойчивых мотивов заключения брака и необходимых для семейной жизни качеств личности, а также определенной совокупности знаний о семейной жизни, умений и навыков их применения на практике.

Нарушение и упущение в данной системе подготовки личности к самостоятельной жизни являются одним из источников напряжённости семейных отношений, обострения внутрисемейных противоречий, возникновение конфликтных ситуаций, неустойчивости связей в семье, ослабление стабильности брачного союза.

Необходимость целенаправленной подготовки подростков к семейной жизни обусловлена дальнейшим развитием брачно-семейных отношений, тем, что она способствует всестороннему и гармоническому развитию личности, преодолению неверных взглядов на взаимоотношения мужчины и женщины, на семейную жизнь.

С целью изучения взглядов и установок в области семейно-брачных отношений подростков, было проведено исследование среди учащихся 8-10 классов в УО «ГОСШ №3» г. Витебска. В исследовании принимали участие 50 учащихся в возрасте 14-16 лет. Среди них было 25 девушек и 25 парней.

Большинство учащихся считает оптимальным возрастом для вступления в брак -23-26 лет (56%). 22% называют цифру от 26 до 32 лет, 20% считают оптимальным возраст от 18 до 23 лет и 2% считают, что необходимо вступать в брак после 32 лет.

Следует отметить, что наиболее благоприятный с медицинской точки зрения возраст вступления в брак – 20–22 года для девушек и 23–28 лет для юношей. Этот возраст благоприятен и с психической точки зрения.

Для многих учащихся социальное положение их партнёра очень важно - 30% опрошенных. Примерно 32% считают, что социальное положение их второй половины, возможно, будет иметь какое-то значение, для 12% социальное положение брачного партнёра не играет никакой роли и примерно 28% опрошенных затруднились ответить.

Основной причиной вступления в брак 94% опрошенных школьников считают любовь, 4% считают такой причиной – беременность, 2% не хотели бы вступить в брак вообще.

Таким образом, можно отметить, что на сегодняшний день любовь, бесспорно, является одной из главнейших ценностей в обществе. В целом результатам исследования можно дать положительную оценку.

52% учащихся ответили, что в их учебном заведении не проводятся мероприятия, направленные на подготовку к будущей семейной жизни, в 30% затруднились ответить на данный вопрос. Такие высокие показатели могут свидетельствовать о том, что подростки сами недостаточно интересуются данной проблемой, в частности проводимыми мероприятиями.

Многие опрошенные 28% считают, что правила «Моя девушка должна быть похожа на мою мать» и «Мой парень должен быть похож на моего отца» - примитивно, 10% считают, что это нормально и 62% что это может быть, но не следует этим злоупотреблять.

Мнение о том кто в семье должен зарабатывать деньги разделились следующим образом: 22% считают, что деньги в семью должен приносить мужчина, 62% опрошенных ответили, что зарабатывать должны оба и 16% что это зависит от обстоятельств.

На вопрос о том, кто должен быть главой семьи 46% ответили, что главой семьи должен быть мужчина, 52% выступают за равенство в семье и 2% не задумывались над этой проблемой. На самом деле быть главой семьи - это не только привилегии, но и большая ответственность, поэтому лучший выход – делить все заботы и, соответственно, привилегии поровну, и все решения принимать вместе.

На вопрос откуда получены основные сведения о семейной жизни абсолютное большинство опрошиваемых отметило вариант «в семье» - 64%, что может говорить о недостаточной связи различных социальных институтов между собой и в частности с институтом семьи, который в нашей стране существует автономно и развивается отдельно от других социальных институтов.

Таким образом, можно сделать вывод, что в основном опрошенные подростки положительно относятся к браку, но не хотели бы создавать семью до окончания учёбы, оптимальным возрастом для создания семьи учащиеся считают возраст между 20 и 30 годами.

Изначально следует уделить большое внимание формированию готовности к браку в школе на уроках и внешкольных занятиях. Необходимо применять такие формы и методы формирования готовности, которые смогут заинтересовать подростков, а также дать им необходимый минимум знаний о будущей семейной жизни.

Литература:

1. Семейведение: учебник для бакалавров / под ред. Е. И. Холостовой, О. Г. Прохоровой, Е. М. Черняк. — М. : Издательство Юрайт, 2012. — 147 с.
2. Психология современной семьи: энциклопедия для педагогов и родителей / Целуйко В. М. – М.: Гуманитарный издательский центр ВЛАДОС, 2006. – 176 с.

8. ПСИХОЛОГИЧЕСКОЕ СОПРОВОЖДЕНИЕ СОЦИАЛИЗАЦИИ ЛИЧНОСТИ НА РАЗНЫХ ЭТАПАХ ОНТОГЕНЕЗА

ПСИХОЛОГО-ПЕДАГОГИЧЕСКАЯ КОРРЕКЦИЯ НЕГАТИВНЫХ ЭМОЦИОНАЛЬНЫХ СОСТОЯНИЙ У ДЕТЕЙ

Алецкая И.А.,
магистрантка УО «ВГУ им. П.М. Машерова», г. Витебск, Республика Беларусь
Научный руководитель – Богомаз С.Л., канд. пед. наук, доцент

Психические состояния определяются в литературе как сложные системно-структурные образования, характеризующиеся определенной динамикой развития, сменой состояний, пространственной организацией, а также интенсивностью проявления [1, с. 28]. При достаточном многообразии подходов к классификации эмоциональных состояний в своем исследовании мы придерживались деления на позитивные (благоприятные) и негативные (неблагоприятные) в зависимости от степени эмоциональной удовлетворенности и вовлечения в деятельность.

Длительное проявление негативных эмоциональных состояний, их закрепление приводят к формированию отрицательных качеств личности, что серьезным образом сказывается на дальнейшем развитии и становлении личности ребенка, что подтверждено исследованиями Н.М. Неупкоевой, В.В. Сорокиной, Л.В. Тарабакиной, О.В. Хухласовой [2, с. 25]. Именно поэтому очень важно своевременно выявить сами негативные эмоциональные состояния, проанализировать их причины и принять меры по их устранению. Психолого-педагогическая коррекция проявлений негативных эмоциональных состояний у детей – это хорошо организованная система взаимосвязанных психологических и педагогических воздействий [3, с. 165]. В основном она направлена на смягчение эмоционального дискомфорта у детей, повышение их активности и самостоятельности, устранение вторичных личностных реакций, обусловленных негативными эмоциональными состояниями, таких как агрессивность, повышенная возбудимость, тревожная мнительность и др. Рассматривая вопрос о коррекции эмоциональной сферы ребенка, мы говорим о ее гармонизации, направленной на преодоление негативных эмоциональных состояний, нарушений в функционировании или отставаний в развитии тех или иных составляющих эмоциональной сферы ребенка, а также о компенсации негативных особенностей личности, складывающихся на основе данных процессов. То есть методы коррекционного воздействия призваны осуществить такое психологическое воздействие на эмоциональную сферу ребенка, которое приведет к нормализации ее функционирования. Методы психолого-педагогической эмоциональных нарушений у детей можно разделить на две группы: основные и специальные. К основным методам эмоциональных нарушений относятся методы, которые являются базисными в психодинамическом и поведенческом направлениях. Сюда входят игротерапия, арт-терапия, психоанализ, метод десенсибилизации, аутогенной тренировки, поведенческий тренинг. Специальные методы включают в себя тактические и технические приемы коррекции, которые влияют на устранение имеющегося дефекта с учетом индивидуально-психологических факторов. В процессе изучения материалов по проблеме коррекции эмоциональной сферы мы акцентировали свое внимание на тех методах, которые в наибольшей степени соответствуют возрастным психическим особенностям детей дошкольного и младшего школьного возраста, их интересам и склонностям. Это арт-терапия, куклотерапия, сказкотерапия, психодрама, игротерапия, музыкальная терапия.

В нашем исследовании в качестве негативного эмоционального состояния мы рассматривали страх.

На базе УО «Витебский государственный общеобразовательный детский сад №84» и УО «Государственная гимназия №5 г. Витебска» нами было проведено исследование, направленное на выявление специфики проявления и динамики страхов у детей дошкольного и младшего школьного возраста. Испытуемыми являлись дети старшего дошкольного возраста (5 – 7 лет) в количестве 40 человек, а также дети младшего школьного возраста в количестве 40 человек. Было установлено, что у детей дошкольного возраста доминируют страхи чудовищ, животных, темноты. Особенности распределения страхов у младших школьников являются преобладание страха смерти, нарастание страхов, связанных с результатом своего поведения, ответственностью, а также большое разнообразие видов страхов.

На основе анализа психолого-педагогической литературы и эмпирических данных мы разработали две коррекционно-развивающие программы, одна из которых ориентирована на дошкольников, а другая – на учащихся начальных классов. При разработке обеих программ мы руководствовались не только принципами учета возрастных особенностей эмоциональной сферы детей данных возрастных категорий, личностно-ориентированного подхода и т.д., но и опирались преимущественно на те методы психолого-педагогической коррекции негативных эмоциональных состояний, элементы которых могут быть использованы в образовательных учреждениях и семье.

Литература:

1. Прохоров А.С. Психические состояния и их проявления в учебном процессе / А.С. Прохоров. – “Издательство Казанского университета”, 1991. – 164 с.
2. Рогачева О.В. Влияние негативных эмоциональных состояний на личностное развитие младшего школьника / О.В. Рогачева // Сацыяльна-педагагічная работа. – 2008. – №7. – С. 23–27.
3. Изотова, Е.И. Эмоциональная сфера ребенка: теория и практика: учеб. пособие для вузов / Е.И. Изотова, Е.В. Никифорова. – М.: “Академия”, 2004. – 288 с.

ВЛИЯНИЕ ВОЗДЕЙСТВИЯ ДЕТСКО-РОДИТЕЛЬСКИХ ОТНОШЕНИЙ НА САМООЦЕНКУ ДЕТЕЙ СТАРШЕГО ДОШКОЛЬНОГО ВОЗРАСТА

Андреева Т.Э.,
студентка 5 курса УО «ВГУ им. П.М. Машерова», г. Витебск, Республика Беларусь
Научный руководитель – Вислобокова Н.С., доктор пед. наук, профессор

В настоящее время изучение дошкольного возраста является предметом пристального внимания ученых и практиков как важный и ответственный период в жизни человека, как момент рождения личности [1, с. 45].

В психологической литературе представлено большое количество работ, изучающих типы отношения родителей к ребенку в связи с их влиянием на развитие его личности, особенностей характера, поведения и самооценки (И. Ландгмеер, З. Матейчик, Е.Т. Соколова, Д. Боулби, М.Д. Эйнсуорт). В отечественной науке и практике детско-родительские взаимоотношения изучали: А. Я. Варга, В. В. Столин, А. С. Спиваковская и др. [2, с. 123].

Соответственно цель нашего исследования: изучить особенности влияния детско-родительских отношений на формирование самооценки ребенка старшего дошкольного возраста. Объект исследования: дети старшего дошкольного возраста и их родители. Предмет исследования: особенности влияния детско-родительских отношений на формирование самооценки детей старшего дошкольного возраста. Гипотеза: предполагаем, что существует взаимосвязь между типом родительских отношений и самооценкой детей старшего дошкольного возраста

Эмпирическое исследование проходило на базе ДУ «Государственного ясли-сада №17 им. К.Н.Самойловой» г. Витебска. Выборку составили 2 группы детей старшего дошкольного возраста «Звоночек» и «Лучик» (5-6 лет): общее количество детей составило 31 человек (17 мальчиков, 14 девочек), и группа родителей 31 человек.

Наше исследование проводилось в два этапа в соответствии с основными методами.

На первом этапе исследования нами была проведена методика детско-родительских отношений (А.Я.Варга, В.В.Столина) для установления детско-родительских отношений. Анализируя полученные данные мы выявили, что в опрошенной нами группе родителей: Тип «Принятие – отвержение» с высоким значением (24-33 балла)-54% встречается у 17 родителей, Среднее значение (7-23 балла)-46% встречается у 14 родителей Результаты с низким значением у родителей по данному типу не выявлены. Тип родительского отношения «Кооперация» с высоким значением (7-8 баллов)-52% встречается у 16 родителей. Среднее значение(3-6 баллов)-29% встречается у 9 родителей Низкие значения(1-2 балла)-19% встречаются у 6 родителей. Тип «Симбиоз» родительского отношения с высоким значением (6-7 баллов)-42%- встречается у 13 родителей. Среднее значение (3-5 баллов)-23%-7 родителей. Низкое значение (1-2 балла)-35% – встречается у 11 родителей. Тип «Авторитарная гиперсоциализация» с высоким значением (6-7 баллов)-42%-13 родителей. Среднее значение (3-5 баллов)-29%-9 родителей. Низкое значение (1-2 балла)-29% - 8 родителей. Тип «Маленький неудачник» – с высоким значением встречается (7-8 баллов)-26% -8 родителей. Среднее значение (3-6 баллов)-74%-23 родителя. Результаты с низким значением у родителей по данному типу также не выявлены.

На втором этапе исследования нами были проведены методики «Какой Я» (Немов Р.С.), проективная методика «Рисую себя» (Прихожан А.М., З. Василюскайте) по исследованию самооценки детей старшего дошкольного возраста.

Анализируя результаты первой методики «Какой Я» (Немов Р.С.), мы выявили, что очень высокий уровень самооценки был выявлен у 10 % (3 ребенка). Высокий уровень опрошенных -35% (11 детей) Средний уровень – у 32%(10 детей). Низкий уровень самооценки выявлен у 19 % (6 детей) опрошенных.

Анализируя результаты второй методики «Рисую себя» (Прихожан А.М., З. Василюскайте), мы выявили, рисунки детей с высоким уровнем самооценки 9 детей (29%). Рисунки детей со средним уровнем самооценки 14 детей (45%). Рисунки детей с низким уровнем самооценки 8 детей (26%).

В рамках определения взаимосвязи между детско-родительскими отношениями и самооценкой детей наиболее выраженной оказалась корреляционная связь по шкале «авторитарная гиперсоциализация» с показателями методики «Какой Я» ($r=-0,48; p \leq 0,01$), чем выше родительский балл по данной шкале опросника, тем ниже по уровню методики «Какой Я» ставит себя ребенок. Однако другой коэффициент корреляции показывает что, «Кооперация» и расположение «автопортрета» на листе находятся в прямой зависимости: чем выше первый показатель, тем выше и более расположение рисунка ($r=0,31; p \leq 0,05$).

В ходе исследования выяснилась следующая закономерность – чем больше родитель ребенка отвергает, тем больше последний приписывает себе положительных качеств. Неразрешенные внутренние конфликты порождают искажения в развитии и дифференцирования самооценки и самосознания, самооценка выполняет неадекватную, защитную, компенсаторную роль, ограничивая расширение опыта ребенка, тормозя развитие личностных качеств.

Литература:

1. Годовикова, Д.Б. Общение и познавательная активность у дошкольников / Д.Б. Годовикова // Вопросы психологии. – 2004. – № 1.
2. Смирнова, Е.О. Влияние формы общения со взрослым на эффективность обучения дошкольников / Е.О. Смирнова // Вопросы психологии. – 2005. – № 5.

ИЗУЧЕНИЕ ПСИХОЛОГИЧЕСКИХ ОСОБЕННОСТЕЙ ДЕВИАНТНОГО ПОВЕДЕНИЯ ЮНОШЕЙ И ДЕВУШЕК, ОБУЧАЮЩИХСЯ В СРЕДНЕМ СПЕЦИАЛЬНОМ УЧЕБНОМ ЗАВЕДЕНИИ (РЕГИОНАЛЬНЫЙ АСПЕКТ)

Березина В.В.,

студентка 3 курса УО «ВГУ им. П.М. Машерова», г. Витебск, Республика Беларусь

Научный руководитель – Шкетик Е.В., преподаватель

Девиантное поведение в юношеском возрасте является одной из самых сложных, актуальных и, в то же время, самых интересных тем для исследования специалистами из различных направлений. Причины возникновения и виды, механизмы и особенности протекания девиантного поведения, превенция и интервенция, а также психологическая коррекция отклоняющегося поведения лиц юношеского возраста являются предметом изучения у психологов, юристов, медиков, социологов и профессионалов из других смежных областей. Девиантное поведение – это действия, не соответствующие официально установленным или фактически сложившимся в данном обществе моральным и правовым нормам и приводящие нарушителя (девианта) к изоляции, лечению, исправлению или наказанию [1, с.152].

При изучении девиантного поведения юношей и девушек особое место следует уделять причинам его возникновения. Среди традиционных причин в психологии обсуждаются следующие: влияние образа жизни семьи и семейных отношений, членство в неформальных объединениях асоциальной направленности, влияние СМИ, низкопробной кинопродукции, пропаганды сексуальной распущенности, влияние мира компьютерных игр, нарушение в становлении, формировании и развитии личности и многое другое.

При рассмотрении понятия «девиантного поведения» в психологии, его причин, основных видов девиантного поведения в юношеском возрасте на базе Учреждения Образования «Витебский государственный технический колледж» было проведено эмпирическое исследование по выявлению склонности к девиантному поведению в юношеском возрасте. В ходе эмпирического исследования была выдвинута гипотеза о существовании склонности к отклоняющемуся поведению у девушек и юношей в возрасте 15-20 лет в УО «Витебский государственный технический колледж». При проведении эмпирического исследования была использована методика диагностики склонности к отклоняющемуся поведению (СОП), которая является стандартизированным тест-опросником, предназначенным для измерения готовности (склонности) юношей и девушек к реализации различных форм отклоняющегося поведения. Автором данной методики является А.Н. Орёл. Тест-опросник содержал 97 вопросов для юношей и 107 вопросов для девушек.

В ходе эмпирического исследования участие приняли 3 группы, общим количеством 60 человек. Первая группа, учащиеся специальности «Производство строительных изделий и их конструкция» включала 11 человек, в возрасте 15-17 лет, из которых было 8 юношей и 3 девушки. Вторая группа, учащиеся специальности «Производство железобетонных изделий и их конструкция» включала 23 человека, в возрасте 16-19 лет, из которых 21 человек – юноши и 2 человека – девушки. Третья группа, учащиеся специальности «Промышленное и гражданское строительство» включала 26 человек, в возрасте 18-20 лет, из которых 20 человек – юноши и 6 человек – девушки.

В ходе проведённого исследования были получены следующие результаты: юноши и девушки в возрасте 15-20 лет УО «Витебский государственный технический колледж» имеют склонность к девиантному поведению. У юношей наиболее выражена склонность к нарушению норм и правил (63% учащихся) и склонность к делинквентному поведению (53% учащихся). Кроме того, большинство юношей УО «Витебский государственный технический колледж» имели установку давать социально желательные ответы (73% учащихся). У девушек наиболее выражена склонность к нарушению норм и правил (78% учащихся) и склонность к агрессии и насилию (67% учащихся). Также выражена тенденция давать социально-желательные ответы (83% учащихся). У девушек также преобладает шкала принятия женской социальной роли (78% учащихся).

На основании выше изложенного можно сделать вывод о том, что психологические особенности девиантного поведения в юношеском возрасте являются актуальной, сложной, но, в тоже время, интересной областью для исследования специалистами из различных областей научного знания. Подробное рассмотрение данных вопросов поможет педагогам, психологам и социальным работникам построить эффективную программу профилактики и психокоррекции, которая будет полезна при преодолении данного поведения в среде молодёжи в возрасте 15-20 лет.

Литература:

1. Мещеряков, Б.Г., Зинченко, В.П. Большой психологический словарь / Б.Г. Мещеряков, В.Н. Зинченко. – СПб: Прайм–ЕВРОЗНАК, 2009. – 811с.
2. Бумаженко, Н.И. Девиантное поведение и его профилактика: курс лекций / Н.И. Бумаженко. – Витебск: Издательство УО «ВГУ им. П.М. Машерова», 2007. – 145с.

ОСОБЕННОСТИ ВЕРБАЛЬНОЙ И НЕВЕРБАЛЬНОЙ КОММУНИКАЦИИ У ДЕТЕЙ И МОЛОДЕЖИ

Боброва Л.Н.,

студентка 3 курса БГУ, г. Минск, Республика Беларусь

Научный руководитель – Боброва Е.С., канд. психол. наук, доцент

Коммуникативное поведение рассматривается учеными как совокупность норм и традиций общения определенной группы людей. Его основу составляет вербальное поведение в стандартных коммуникативных ситуациях, то есть речевой этикет. Речевой этикет любого народа сочетает в себе национальные, интернациональные и общемировые особенности. Высокий уровень сформированности культуры речевого этикета позволяет личности прочувствовать свою принадлежность к родному народу, осознать себя гражданином поликультурной страны, субъектом мировой цивилизации. Увеличение контактов между различными народами обуславливает потребность отдельных личностей, общества и государства в осуществлении такого общения людей — представителей различных лингвокультурных общностей, которое способствовало бы облегчению контактов, помогало бы избежать возможных недоразумений и предотвращало бы конфликты. Это становится возможным при условии наличия у отдельных индивидуумов высокой бытовой культуры в целом и культуры коммуникативного поведения в частности.

Феномен культуры коммуникативного поведения и речевого этикета рассматривался в различных аспектах зарубежными (Д. Карнеги, К. Левин, Г. Хофштеде и др.) и отечественными педагогами (Н.К. Иконникова, А.С. Макаренко, Т.Н. Петрова, В.А. Сухомлинский и др.). М.В. Дружинина, И.Н. Курочкина, Т.А. Ладьянская, Н.И. Формановская и др. в своих работах рассматривали обучение правилам речевого этикета как одно из важнейших направлений воспитания общей культуры и культуры общения подрастающего поколения.

Общетеоретические вопросы, связанные с формированием культуры общения, с воспитанием толерантности, получили наиболее полное отражение в работах М.А. Ариян, Н.М. Мановской, И.А. Стернина, С.Г. Тер-Минасовой, М.О. Фаеновой, Н.И. Формановской и др.

В широком плане в понятие «культура поведения» входят все области внешней и внутренней культуры человека: этикет, правила обхождения с людьми и поведения в общественных местах, культура быта, включающая характер личных потребностей и интересов, взаимоотношения людей вне работы, организация личного времени, гигиена, эстетические вкусы в выборе предметов потребления (умение одеваться, украсить жилище), эстетические свойства присущей человеку мимики и пантомимики, выражений лица и телодвижений (грация). Особо выделяют культуру речи, умение грамотно, ясно и красиво выражать свои мысли, не прибегая к вульгарным выражениям.

Остановимся подробнее на особенностях вербальной и невербальной коммуникации у детей до трех лет и определим в чем схожесть ее проявлений у молодежи.

Как известно, в течение длительного времени ребенок понимает гораздо больше, чем может выразить в речи. Ему необходимо овладеть некоторым запасом слов, чтобы свободно общаться. Чем больше с ним разговаривают, тем быстрее он обучается все более сложным звуковым сочетаниям. Приблизительно к году у ребенка формируется автономная речь. Она

служит переходной фазой между пассивной и активной речью. Иногда автономную речь называют детским жаргоном. По форме она является общением. По содержанию – эмоционально-непосредственной связью со взрослым и ситуацией. Основным языком общения ребенка является указательный жест.

В возрасте от года и до года девяти месяцев ребенок использует слова «языка нянь», т.е. ребенок занимается словотворчеством и его выражения зачастую понятны только ему и близким людям.

Теперь проанализируем речевые и не речевые проявления у молодежи. В молодежной среде принято разбиваться на группы, компании. Принадлежность к какой-либо группе, как правило, подчеркивается манерой одеваться, говорить, музыкальными пристрастиями, которые в молодежной среде тоже не одинаковы.

Отличительной особенностью той или иной группы является использование своего рода кодового языка, сленга. То есть, разговаривать не как правильно, а как удобно. Те же проявления мы наблюдаем и у ребенка в возрасте одного года. И ту и другую группу трудно понять, только у ребенка это возрастные проявления, а у молодежи – особенности воздействия цивилизации.

Очень часто молодые люди прячут свою неуверенность за сложной схемой действий, движений. Практически постоянно сопровождают свою речь жестами. Вот только у маленьких детей жест – это форма взаимодействия со взрослым, а у взрослых молодых людей своего рода способ привлечения к себе внимания, а чаще всего замена недостающих слов, возможно которыми он не сумел овладеть в полном объеме в сензитивный период своего развития.

Литература:

1. Арушанова, А.Г. Речь и речевое общение детей. – М.: Мозаика – Синтез, 1999. – 272с.

СОЦИАЛИЗАЦИЯ И СОЦИАЛЬНО-ПСИХОЛОГИЧЕСКАЯ АДАПТАЦИЯ ПОЖИЛЫХ ЛЮДЕЙ

Боровик Д.В.,

студент 5 курса УО «ВГУ им. П.М. Машерова», г. Витебск, Республика Беларусь

Научный руководитель – Андрущенко Н.Ю., канд. пед. наук, доцент

В течение последних десятилетий человечество столкнулось с проблемой постоянного роста численности пожилых людей. Следует отметить, что пожилой возраст является одним из наиболее сложных этапов в жизни человека. Помимо естественных для данного возраста проблем медицинского и психологического характера, человек сталкивается с материальными и бытовыми трудностями.

Нами было проведено исследование, в котором приняли участие 12 человек в возрасте от 60 лет. В результате анкетирования мы пришли к выводу, что для 42% респондентов наиболее актуальна проблема здоровья. 33% анкетированных стеснены в денежных средствах (получают маленькие пенсии). 25% респондентов столкнулись с такой проблемой как одиночество, душевный дискомфорт, бытовые трудности. 8% пожилых людей хотели бы работать, но не могут устроиться на работу. Столько же респондентов ответили, что потеряли смысл жизни.

Общезвестно, что качество жизни пожилых людей зависит, главным образом, от социально-экономической защищенности, удовлетворенности состоянием своего здоровья и уровнем социализации.

Социализация процесс двусторонний: с одной стороны, это усвоение индивидом социального опыта путем вхождения в социальную среду, систему социальных связей. С другой – процесс активного воспроизводства системы социальных связей индивидом за счет его активной деятельности, активного включения в социальную среду. Иначе говоря, социализация это – становление человека как общественного существа, развитие личности, ее индивидуализация, возникновение психологического и субъективного мира, который проходит через усвоение (принятие) индивидом социального опыта [1].

Проблема социализации пожилых людей не только существует, но и более значима для этого возрастного периода по сравнению с предыдущим. Успешная социализация пожилых людей – одно из основных условий поддержания высокого качества их жизни. Целью социализации пожилого человека является восстановление его социального статуса, обеспечение социальной адаптации в обществе, достижение материальной стабильности, социальная реабилитация, которая предусматривает: формирование навыков самообслуживания и личной безопасности; обучение конструктивному общению, решению личных и психологических проблем; оказание помощи и содействие в организации и проведении активного досуга (посещение друзей, родственников, учреждений культуры, мест отдыха), занятии доступными видами спорта.

Для социально-психологической адаптации людей пожилого возраста важна временная перспектива. Несмотря на то, что пожилые люди оглядываются на прошлое, при планировании определенной деятельности возможна ориентация на будущее. При этом длительная перспектива, не имеет такого эффекта, как краткосрочная (примерно от полугода до полутора лет). Такого рода перспектива позволяет пожилому человеку строить определенные планы, снимает депрессию и страх смерти, помогает преодолеть болезни, поскольку дает уверенность в завтрашнем дне и открывает в нем пути для достижения реальных целей.

К. Рощак классифицировал способы приспособления и функционирования человека в период пожилого возраста, которые он охарактеризовал как типы старения:

- конструктивный тип, характеризуется достаточно эффективной стратегией приспособления пожилого к периоду старости;
- защитный тип, менее эффективен, приспособление идет со значительными усилиями, как пожилого человека, так и его окружения;
- агрессивно-активный тип, представители которого обладают внешним локусом контроля и не относятся реалистично и конструктивно к статусу пенсионера;
- тип пассивного старения, представители которого отличаются направленностью агрессии на самих себя и критически относятся к истории собственной жизни [2].

Таким образом, конструктивность функционирования пожилых людей в обществе, во многом, зависит от успешности их социализации и социально-психологической адаптации в социуме.

Литература:

1. Краснова, О.В. Социальная психология старения / О.В. Краснова, А.Г. Лидере. – М.: Издательский центр «Акаде-

- мия», 2002. – 288 с.
2. Рошак, К. Психологические особенности личности в пожилом возрасте / К. Рошак. – Автореф. дис. канд. психол. наук. – М.: АПН СССР НИИ общ. пед. и психологии, 1990. – 19 с.

РЕФЛЕКСИВНАЯ АКТИВНОСТЬ КАК ФАКТОР РАЗВИТИЯ СОЦИАЛЬНОГО ИНТЕЛЛЕКТА СТУДЕНТОВ-ПСИХОЛОГОВ

Будревич И.О.,
магистрант УО «ВГУ им. П.М. Машерова», г. Витебск, Республика Беларусь
Научный руководитель – Косаревская Т.Е., канд. психол. наук, доцент

В связи с изменяющимися требованиями современного общества к образовательной системе становится актуальной проблема перестройки как парадигмы процесса обучения в целом, так и каждой из его сторон в частности. Приоритетной целью образования на современном этапе является формирование активной творческой личности, умеющей проявить свои способности, реализовать направленность и творческий потенциал, эффективно адаптироваться в социальной среде, устанавливать и поддерживать социальные контакты и взаимодействие в целом.

Особое значение при этом приобретает развитие социального интеллекта студентов-психологов как необходимого условия повышения уровня эффективности социальных взаимодействий и адаптации будущих специалистов. Многими авторами (Дж. Гилфорд, Г. Олпорт, М. Салливан, М.Л. Кубышкина, Н.А. Кудрявцева, В.Н. Куницына, Е.С. Михайлова (Алешина) и др.) именно социальный интеллект выделяется в качестве значимой многокомпонентной способности, определяющей эффективность социальных взаимодействий и адаптации. Он рассматривается как важная способность личности, необходимая для понимания поступков и действий людей, речевой продукции человека и его невербальных реакций.

В свою очередь Дж. Гилфорд при описании методики для диагностики социального интеллекта говорит о его взаимосвязи с рефлексией человека, т. е. сам по себе социальный интеллект включает в себя самоанализ и оценку своего поведения со стороны [1]. Рефлексия же в психологической литературе рассматривается как мыслительный (рациональный) процесс, направленный на анализ, понимание, осознание себя: собственных действий, поведения, речи, опыта, чувств, состояний, характера, отношений к себе и к другим, своих задач, назначения и так далее [2; 3].

В результате первичной диагностики социального интеллекта и рефлексии у студентов-психологов 3-го курса в количестве 55 человек мы установили, что среднее значение общего уровня социального интеллекта равно 2,7 балла из 5 возможных, что говорит о респондентах как о людях со средне выраженным интересом к познанию самих себя и такой же способностью к рефлексии. Студентам-психологам свойственны такие психологические характеристики как: контактность, открытость, тактичность, доброжелательность и сердечность, тенденция к психологической близости в общении и при всем этом перечисленные выше свойства социального интеллекта респондентов имеют средний уровень выраженности. Более того, проведённое также исследование рефлексии показало, что у студентов-психологов она развита на среднем уровне, а это говорит о наличии у них средне выраженной способности анализировать своё поведение, прогнозировать действия другого, а также влиять на партнёра, корректируя свои действия.

В рамках первичного исследования мы установили статистически значимую положительную взаимосвязь между социальным интеллектом и рефлексией ($r = 0,32$; $p \leq 0,05$), это мотивировало нас к установлению динамики социального интеллекта студентов-психологов в результате развития у них рефлексии, после чего нами был разработан курс занятий с элементами тренинга, направленный на развитие рефлексии в количестве 5-ти занятий, после чего программа была реализована в практическом плане. Затем мы осуществили повторную диагностику социального интеллекта и рефлексии у заявленной выборки респондентов.

По результатам диагностики было установлено, что уровень рефлексии студентов-психологов, как по среднему значению, так и по моде увеличился. Не остался без изменений и социальный интеллект: среднее значение увеличилось по трём из четырёх факторов познания поведения, но в то же время их мода осталась прежней, тогда как фактор познания преобразований поведения по среднему значению чуть уменьшился, а по моде увеличился на 1 балл (с 3 до 4) при возможном максимальном уровне социального интеллекта в 5 баллов. Что касается общего уровня социального интеллекта, то установлено его увеличение на 0,2, так он вырос с 2,7 до 2,9 балла, а это значит, что теперь уровень социального интеллекта студентов-психологов данной выборки можно трактовать как средний (средне выборочная норма), и этот результат говорит о его значительном улучшении.

Исходя из этого, мы можем сказать, что гипотеза, выдвинутая нами в начале исследования и говорящая о том, что развитие рефлексии студентов-психологов приведёт к повышению у них уровня социального интеллекта в целом, подтвердилась.

Литература:

1. Михайлова (Алешина), Е.С. Тест Гилфорда диагностика социального интеллекта: методическое руководство / Е.С. Михайлова (Алешина). – СПб.: ИМАТОН, 2006. – 56 с.
2. Психологический словарь / под ред. В.П. Зинченко, Б.Г. Мещерякова. – 3-е изд., перераб. и доп. – М.: Педагогика-Пресс, 2002. – 639 с.
3. Маралов, В.Г. Основы самопознания и саморазвития. Учебное пособие для студентов сред. пед. учеб. заведений / В.Г. Маралов. – М.: Издательский центр «Академия», 2002. – 256 с.

ИССЛЕДОВАНИЕ ПРОФЕССИОНАЛЬНОГО САМООПРЕДЕЛЕНИЯ У СТАРШЕКЛАСНИКОВ

Варкулевич Е.В.,
студентка 5 курса УО «ВГУ им. П.М. Машерова», г. Витебск, Республика Беларусь
Научный руководитель – Бурлакова Ю.В., преподаватель

В психологии накоплен богатый опыт в области теории профессионального самоопределения, который во многом предопределил подходы к данной проблеме. Многообразие различных подходов к рассмотрению проблемы профессионального самоопределения вызвано не только сложностью данного вопроса, но и культурно-исторической обусловленностью, реализацией самоопределения большинством людей, проживающих в конкретной стране, а также неоднородностью населения конкретных стран и регионов. Все это осложняет выделение «самых лучших» концептуальных подходов и делает проблему профессионального самоопределения многообразной по способам рассмотрения.

Реализация современных требований, предъявляемых к общеобразовательной школе, значительно активизировала разработку научных и практических проблем профориентации. Однако, несмотря на некоторые положительные результаты, профориентация в современных условиях всё ещё не достигает своих главных целей – формирования у учащихся профессионального самоопределения, соответствующего индивидуальным особенностям каждой личности и запросам общества в кадрах, его требованиям к современному труженику. Существенным тормозом развития профориентации является то, что она, как правило, рассчитана на некоторого усредненного ученика; отсутствует индивидуальный, дифференцированный подход к личности выбирающей профессию; используются в основном словесные, декларативные методы, без предоставления возможности каждому попробовать себя в различных видах деятельности, в том числе и в избираемой, многие города и районы не обеспечены текущей информацией о потребностях в кадрах.

Поэтому школьному психологу необходимо помочь старшеклассникам выбрать именно ту профессию, чтобы требования, которые она предъявляет к работающему, совпадали с его личностными качествами и возможностями.

Цель исследования – анализ работы психолога по оказанию помощи в выборе профессии старшеклассникам с низким уровнем профессионального самоопределения.

Для выявления профессионального самоопределения школьников нами была использована методика: «Профессиональная идентичность» А. А. Азбель [1, с. 145].

При обработке результатов данной методики были получены следующие данные:

Статус «неопределенное состояние профессиональной идентичности» выражен у 12 человек, что составляет 25% от числа испытуемых экспериментальной группы. Статус «навязанная профессиональная идентичность» не выражен у 46 человек, что составляет 96% от числа испытуемых, принявших участие в исследовании, что может свидетельствовать об отсутствии давления на учащихся со стороны родителей, учителей, сверстников. В то же время 2 человека, что составляет 4% от числа всех испытуемых, имеют выраженный статус, что характерно для тех, кто выбрал свой профессиональный путь, но не путем самостоятельных размышлений, а прислушавшись к мнению авторитетов родителей или друзей. Статус «Мораторий или кризис выбора» не выражен у 2 человек, что составляет 4% от числа всех подростков, входящих в экспериментальную группу, что может свидетельствовать об окончательном выборе и об уверенности в выбранной профессии. В свою очередь 31 человек, это 66% от числа испытуемых, имеют выраженный данный статус. Статус «сформированная профессиональная идентичность» – не выражен у 9 человек, это 19% от числа всех подростков, входящих в экспериментальную группу, что может свидетельствовать о не сформированном профессиональном выборе. У 26 человек, что составляет 34% от числа всех старшеклассников, принявших участие в исследовании, данный статус выражен ярко.

Таким образом, по результатам изучения профессиональной идентичности можно сделать вывод о том, что большинство учащихся, входивших в экспериментальную группу, имеют более или менее сформированную профессиональную идентичность. Почти треть испытуемых уже прошла «кризис выбора» и самостоятельно сформировала систему своих жизненных и профессиональных ценностей. Эти старшеклассники, как правило, уже определились с выбором профессии и осознанно готовятся к профессиональному обучению. При этом 66% испытуемых, входящих в экспериментальную группу, имеют ярко выраженный статус «мораторий или кризис выбора», что свидетельствует о неуверенности данных испытуемых в своём профессиональном выборе, о неустойчивых профессиональных склонностях и интересах, а также о несформированности профессиональной идентичности. Исходя из этого, мы считаем необходимым организацию с данным контингентом испытуемых специальной работы педагога – психолога школы, направленной на повышения уровня профессионального самоопределения и профессиональной идентичности.

Литература:

1. Грецов, А.Г. Узнай себя. Психологические тесты для подростков / А.Г Грецов, А.А. Азбель. – СПб.: «Питер», 2006. – 155с.

МОТИВАЦИЯ ПОЛЬЗОВАНИЯ ИНТЕРНЕТОМ В ЮНОШЕСКОМ ВОЗРАСТЕ

Данильчик А.В.,
студентка 2 курса БГУ, г. Минск, Республика Беларусь
Научный руководитель – Косаревская Т.Е., канд. психол. наук, доцент

Распространение сети Интернет идет высокими темпами. Можно с уверенностью утверждать, что «всемирная паутина» становится неотъемлемым элементом жизни общества. Представляют интерес данные о том, кто является пользователем Интернета. Исследователи выделяют несколько категорий: случайные посетители; постоянные пользователи определенных ресурсов; «работники Интернета»; те, кого можно назвать «жителями Интернета». Пользователи Сети отличаются высоким уровнем образования, имеют высокий уровень доходов. Наиболее обширной является категория пользователей, занятых в сфере образования, за ней следует категория пользователей, деятельность которых связана с компьютерами, далее — профессионалы в различных областях [1, 2].

Ряд исследований выявил доминирующую мотивацию пользования Интернетом взрослыми. На первом месте стоит

познавательный мотив, позволяющий удовлетворить потребность в поиске и получении информации. Далее следует деловой мотив: более половины респондентов обращаются к услугам Интернета для установления контактов и взаимодействия с партнерами, для организации работы учреждений, фирм. Кроме того, Интернет предоставляет пользователям возможность реализовать свою потребность в общении с другими людьми, найти свое место в группе. Следующим по значимости называется мотив самореализации - поиск способов развития своих возможностей, формирования интересов [3].

Для исследования мотивов пользования Интернетом в юношеском возрасте мы воспользовались опросником «Восприятие интернета», разработанным Щепиловой Е.А.[4] Он включает 66 вопросов по 12 шкалам. Кроме того, мы выяснили, может ли виртуальное общение заменить общение в реальной жизни? Какие положительные стороны можно выделить в виртуальном общении? В исследовании приняли участие 20 старшеклассников и 20 студентов в возрасте 21-23 года.

Установлена высокая степень не целенаправленности действий в Интернете. Большинство опрошенных подростков, подтвердили, что они часто пользуются Интернетом без какой-либо определенной цели и ещё 35% так же иногда нецеленаправленно используют интернет.

На вопрос о структурировании информации только 10% ответили утвердительно, остальные опрошенные поглощают информацию всегда (45%) или иногда (45%) практически не разбираясь в ней. Большинство опрошенных подростков (52%) не контролируют время, проведенное в интернете, 20% всегда точно знают, сколько времени они тратят.

По результатам опроса студентов главным мотивом использования Интернета остается развлечение, так ответили 45% респондентов, 35% опрошенных используют интернет для получения полезной информации, 13% Интернет помогает в работе и 7% используют его только для общения. У 17% при посещении интернета улучшается настроение, виртуальный мир воспринимается как реальный и грань между двумя этими мирами стирается, у 44% респондентов интернет не вызывает никаких изменений состояния сознания и 39% затруднились ответить.

Уйти от проблем реальной жизни, почувствовать себя увереннее Интернет помогает 13% из опрошенных, 39% респондентов не ищут «убежища» в виртуальном мире от реального и 48% не смогли однозначно ответить. 38% опрошенных предпочитают общение в Интернете, для них общение в сети кажется проще: им легче заводить новые знакомства и романы в Интернете, чем в жизни. 43% выбирают общение и знакомства в реальном мире и 19% затруднились ответить. На вопрос «Может ли виртуальное общение заменить общение в реальной жизни?» все опрошенные со сто процентной уверенностью ответили отрицательно.

Таким образом, опираясь на результаты данного исследования, можно констатировать, что главным мотивом использования Интернета являются развлечение, общение, новые знакомства. Для многих Интернет – это возможность отвлечься от проблем в реальном мире, способ реализации собственного «Я» в виртуальном пространстве. Очевидно, что студенты не достаточно используют значительные позитивные возможности Интернета, которые могли бы способствовать достижению социальной зрелости пользователей.

Литература:

1. Силаева В.Л. Интернет как социальный феномен // Социологические исследования.- 2008.№ 11. С. 101-107.
2. Жичкина А.Е. Социально-психологические аспекты общения в Интернете.URL: Septemberfox.ucoz.ru/biblio/zgichkina.html
3. Радкевич А.Л. Интернет-аудитория в России: состояние, динамика, тенденции // Знание. Понимание. Умение. 2009. № 1. С. 230-236
4. Щепилова Е.А. Опросник «Восприятие Интернета» <http://psylist.net/praktikum/00121.htm>

ПРОБЛЕМЫ НЕПОЛНЫХ СЕМЕЙ

Дубко В.П.,

студентка 5 курса, УО «ВГУ им. П.М. Машерова», г. Витебск, Республика Беларусь

Состояние семейных взаимоотношений в обществе на сегодняшний день во многом нестабильное, а важнейшим показателем является увеличение из года в год числа неполных семей. Согласно Кодексу Республики Беларусь о браке и семье, неполной считается семья, в которой дети находятся на иждивении и воспитании одного родителя.

Проблемы неполных семей находятся в сфере научных интересов многих белорусских исследователей – О.В.Агейко, Ю.С.Жиров, О.В.Корнеева, В.В.Мартынова, А.Н.Сизанов. Неполная семья определяется некоторыми учеными как особый тип, характеризующийся нарушением внутренней структуры, отсутствием супружеского и деформацией родительского аспектов семейных отношений.

Среди факторов, способствующих появлению неполных семей, следует отметить увеличение количества расторгнутых браков. Приведем статистические данные заключенных и расторгнутых браков в Беларуси за последние годы: так, например, в 2000 году было заключено 62,5 тысячи браков, а расторгнуто – 43,5; в 2005 году заключено – 73,3 тысячи, расторгнуто – 30,5 тысяч браков, а в 2011 году - 86,7 и 38,5 тысяч соответственно.

Наиболее отчетливо проблема неполных семей просматривается в учреждениях образовательной сферы. Возьмем, к примеру, данные по неполным семьям общеобразовательной школы № 44 г. Витебска за 2011 год: общее количество учащихся – 1028, детей из неполных семей – 208, что составляет 20,3 % от общей численности. Эти цифры позволяют серьёзно задуматься о настоящем и будущем этих детей, ведь неполная семья – это определённый риск для достойного существования и полноценного развития личности ребенка.

На основе анализа научных работ, посвященных современной семье, и проведенного нами исследования, возможно выделить три основные группы проблем неполных семей:

– **Социально-экономические проблемы.** Они связаны в первую очередь с малообеспеченностью. Неполная семья сталкивается с необходимостью реорганизации, поскольку для выполнения семейных функций остается меньше ресурсов. Для ведения домашнего хозяйства и добывания средств к существованию должны появиться новые способы поведения. Как правило, доход полной семьи превышает доход неполной почти вдвое. Нередко мать-одиночка может рассчитывать только на пособие по содержанию детей. Разведенные женщины имеют право на материальную помощь от бывших мужей, однако, в реалии, они могут не получать ее совсем или получать нерегулярно [1, с.243].

– **Социально-психологические проблемы.** Все члены неполной семьи переживают сильный стресс, вызываемый различными внутренними и внешними факторами. Стрессовые воздействия приводят к социальной дезадаптации членов семьи, что может привести к кризису. Иногда семья сталкивается с проблемой правильной полоролевой идентификации детей. Ребенок формирует стереотипы своего восприятия и поведения, руководствуясь образцом, которым для него являются взрослые, в первую очередь родители. Специалисты по семейному воспитанию все более единодушно приходят к мнению, что попытки единственного родителя неполной семьи совмещать обе родительские функции чаще всего не дают нужного результата, если нет систематической помощи со стороны родственников и общественности [2].

– **Проблема функционирования неполной семьи как института воспитания и социализации детей.** Дети, проживающие в неполных семьях, часто становятся свидетелями и участниками таких семейных событий или обстоятельств психотравмирующего характера, как развод родителей, проживание с отчимом или мачехой, жизнь в конфликтной семье. Это негативно сказывается на воспитательном потенциале семей и процессе социализации детей.

Таким образом, неполная семья, как нетрадиционная ячейка общества, обладает различными видами проблем, которые приобретают глобальный характер и требуют к себе пристального внимания со стороны общества и государства.

Литература:

1. Дивицына, Н.Ф. Семейное воспитание: учеб. пособие / Н.Ф. Дивицына. – М.: Изд-во «ВЛАДОС-ПРЕСС», 2006. – 325 с.
2. Жиров, Ю.С. Проблемы неполной семьи – проблемы общества / Ю.С. Жиров // Социально-педагогическая работа. 2003. №3. С. 18-24.

ИЗУЧЕНИЕ ГЕНДЕРНОЙ ИДЕНТИФИКАЦИИ ДЕТЕЙ СТАРШЕГО ДОШКОЛЬНОГО ВОЗРАСТА, ВОСПИТЫВАЮЩИХСЯ В ПОЛНЫХ СЕМЬЯХ

Иванова А.А.,

студентка 3 курса УО «ВГУ им. П.М. Машерова», г. Витебск, Республика Беларусь

Научный руководитель – Шкетик Е.В., преподаватель

Разделение людей на мужчин и женщин является центральной установкой восприятия человеком мира, себя и других людей. В основе этой установки лежит гендерная идентичность, формируемая к старшему дошкольному возрасту.

Впервые детальное описание понятия идентичность было дано в работах Э. Эриксона. Он представлял идентичность как сложное личностное образование, имеющее личную тождественность, целостность (ощущение и осознание себя неизменным независимо от изменения ситуации и роли), признание определённой степени сходства с другими людьми при одновременном видении своей уникальности и неповторимости [1].

Идентичность приобретает посредством процесса идентификации. В настоящее время термин идентификация (от лат. identificare – отождествлять) означает ситуативное уподобление (как правило, неосознанное) себя значимому другому (например, родителю) как образцу на основании эмоциональной связи с ним [2]. Вопросами гендерной идентификации и теориями гендерной идентичности занимались такие ученые как Т. Парсонсом и Р. Бейлсом, П. Бергера и Т. Лукмана, Л. Колберг, С. Бем и другие.

Дошкольный возраст считается временем первичной гендерной идентичности как наиболее восприимчивый к становлению отношений к миру и к себе как представителю определенного пола. К 6-7 годам, в старшем дошкольном возрасте, гендерная идентичность оказывается достаточно устойчивой. В этом возрасте ребенок окончательно осознает необратимость половой принадлежности, причем это совпадает с бурным усилением гендерной дифференцировки поведения и установок [3].

В дошкольный период в формировании половой идентичности решающую роль играет семья. Именно семья должна формировать непротиворечивую, успешную идентичность, которая будет способствовать становлению гармоничной, развитой личности. Но в то же время семья должна формировать адекватное, соответствующее современным требованиям гендерное поведение и самосознание ребенка, которое не будет ограничивать его мировоззрение и потенциальные возможности.

При изучении сформированности половозрастной идентичности было проведено исследование в дошкольном учреждении образования №62 г. Витебска. Участие в нем приняли 19 детей (11 девочек и 8 мальчиков). Для исследования была применена методика «Половозрастная идентификация» Н.Л. Белопольской. Методика предназначена для исследования уровня сформированности тех аспектов самосознания, которые связаны с идентификацией пола и возраста детей от 4 до 12 лет с нормальным и аномальным интеллектуальным развитием. Стимульным материалом было два набора карточек, на которых персонаж мужского или женского пола изображен в разные периоды жизни от младенчества до старости [4].

Исходя из результатов исследования, можно заключить, что все исследуемые дети, которые воспитывались в полных семьях, правильно идентифицировали свой пол. Так, 53% детей не только правильно смогли выбрать карточку, которая была тождественна их половозрастному статусу, но и смогли назвать ее. 47% детей (статуса 46% девочек и 50% мальчиков) не справились с идентификацией своего возрастного статуса, идентифицируя себя с будущей ролью школьника. 75% исследуемых смогли правильно составить последовательность своего пола, что говорит о сложившихся представлениях о смене физического облика человека, его половых и социальных ролей в связи с возрастом. Это знание основывается на присвоении общественного опыта и развитии самосознания.

Таким образом, в старшем дошкольном возрасте у детей закрепляется первичная гендерная идентичность, которая станет фундаментом гендера будущего взрослого человека. Это знание основывается на присвоении общественного опыта, стереотипов и развитии самосознания. Необходимо формировать гибкие, разносторонние, широкие представления ребенка о биологических полах и гендерных ролях, учитывая современную информацию и социально-культурные требования, предъявляемые к человеку. Гендерная идентичность дошкольника должна стать опорой, а не преградой к социализации, личностному развитию и межличностным отношениям в дальнейшем.

Литература:

1. Эриксон, Э. Детство и общество / Э. Эриксон. – СПб.: Речь, 2000. – 416 с.

2. Мещеряков, Б.Г. Большой психологический словарь / Б.Г. Мещеряков, В.Н. Зинченко. – СПб: Прайм–ЕВРОЗНАК, 2009. – 811с.
3. Сапогова, Е.Е. Психосексуальная идентификация в дошкольном возрасте // Психолог в детском саду. – 1998. – № 1. – С. 86-91
4. Белопольская, Н.Л. Половозрастная идентификация. Методика исследования детского самосознания / Н.Л. Белопольская. – М.: Фолиум, 1995. Вып. 2. – 24 с.

ВЫЯВЛЕНИЕ ГЕНДЕРНЫХ ОСОБЕННОСТЕЙ КОНФОРМНОГО ПОВЕДЕНИЯ ПОДРОСТКОВ, ОБУЧАЮЩИХСЯ В СРЕДНЕЙ ОБЩЕОБРАЗОВАТЕЛЬНОЙ ШКОЛЕ С ХУДОЖЕСТВЕННЫМ УКЛОНОМ

Иванова Н.Г.,
студентка 3 курса УО «ВГУ им. П.М. Машерова», г. Витебск, Республика Беларусь
Научный руководитель – Шкетик Е.В., преподаватель

Подростковый возраст – это самый долгий переходный период, который характеризуется не только рядом физических изменений, но и психологических [1]. Вопрос проблемы конформизма в подростковом возрасте встает очень остро, потому что подросток под влиянием группы может поступать неправильно, так как у него не хватает мужества сделать что-то такое, что отличало бы его от друзей. Чрезмерно выраженный конформизм — явление психологически пагубное [2]. Подросток либо следует за групповым мнением, не имея собственных взглядов, выступая марионеткой в чужих руках, либо он начинает реализовывать себя в качестве лицемерного приспособленца, способного многократно менять поведение и внешне высказываемые убеждения в соответствии с тем, «откуда ветер дует» в данный момент, в угоду значимому для него лицу.

Увлечения конформного подростка целиком определяются его средой и влиянием времени. Слабое место в конформном характере — непереносимость крутых перемен. Конформные субъекты очень консервативны по натуре. Они не любят новое, потому что не могут к нему быстро приспособиться. Ломка жизненного стереотипа, лишение привычного общества может послужить причиной реактивных состояний. Конформные подростки обычно оказываются также в трудном положении, когда общепринятые суждения и обычаи их среды приходят в столкновение с их личностными качествами.

Для определения склонности к проявлению конформности у подростков я задействовала одну из шкал патохарактерологического диагностического опросника А.Е. Личко для того, чтобы определить уровень конформности подростков.

Данное исследование проводилось на базе государственной гимназии №3 им. А.С.Пушкина г. Витебска. Всего в исследовании приняло участие 28 человек: 11 девочек и 16 мальчиков. В ходе проведения исследования по определению уровня конформности были получены следующие результаты: к неконформному поведению склонны всего лишь 7,14% подростков от общего числа. Это свидетельствует о том, что подростки в редких случаях готовы противостоять мнению большинства и проявить неконформное поведение. Большинство испытуемых показали умеренный уровень конформности – это 60,72%, поэтому можно говорить о том, что при необходимости они смогут противостоять мнению большинства и проявить стойкость и твердость характера, а могут наоборот, поддаться влиянию окружающих, дабы избежать каких – либо конфликтных ситуаций. Высокий уровень конформности имеют тоже не многие подростки, а только 10,71%. Они без особых колебаний изменяют свое мнение в пользу большинства.

Так же из проведенного исследования можно сделать вывод о том, что девушки более склонны к конформному поведению, чем юноши, так как высокий уровень конформности показали 7,14% девушек и 3,57% юношей. В то время как склонность к неконформному поведению не выявилась ни у одной из обследуемых девушек, но была выявлена у 7,14% юношей. Большинство юношей имеют умеренный уровень конформности, таких 39,29%, в то время как девушек 21,43%. Средний уровень конформности имеют 10,71% девушек и 10,71% юношей.

В результате выяснилось, что все подростки склонны к разному уровню проявления конформности, при том девушки более конформны, чем юноши, поэтому можно говорить о том, что на степень выраженности конформности оказывают влияние такие факторы, как пол индивида (женщины в целом более конформны, чем мужчины) и возраст (конформное поведение чаще проявляется в молодом), так же не маловажным фактором может оказаться психическое и физическое состояние, т.к. плохое самочувствие, усталость, психическая напряженность усиливают проявление конформности.

Конформистами становятся, в первую очередь, подростки с низкой самооценкой, неуверенные в себе, тревожные, испытывающие страхи. Они более зависимы и послушны, чаще подчиняются сверстникам, редко могут настоять на своем. Но все эти черты не врожденные и сами по себе тоже не появляются [3]. Конформное поведение может иметь отрицательные последствия для подростка, потому что под влиянием группы он заведомо сознательно может поступать неправильно. Это происходит всякий раз, когда ему не хватает мужества сделать что-то такое, что отличало бы его от друзей. Чрезмерный конформизм в подростковом возрасте может привести к тому, что подросток начинает употреблять алкоголь, курить и принимать наркотики только потому, что не может противостоять давлению группы.

Литература:

1. Психолого-педагогический словарь / Сост. Рапацевич Е.С. – Минск: Современное слово, 2006. – 928с.
2. Майерс, Д. Социальная психология / Д. Майерс. – 4-е междунар. изд. – СПб.: Прайм-Еврознак; М.: Олма-Пресс, 2004.
3. Личко, А.Е. – Психопатии и акцентуации характеров у подростков / А.Е. Личко. – М.: Речь, 2010. – 256 с.

ВИКТИМНОСТЬ КАК УГРОЗА ПСИХОЛОГИЧЕСКОЙ БЕЗОПАСНОСТИ ОБРАЗОВАТЕЛЬНОЙ СРЕДЫ

Кириевич Ю.Н.,
магистрант УО «ВГУ им. П.М. Машерова», г. Витебск, Республика Беларусь

Учебные заведения выступают компонентом образовательной среды, которая, в свою очередь, является частью жизненной, социальной среды человека. Учебные заведения как социальный институт общества являются субъектами безопасности, и важность изучения психологической безопасности личности в образовательной среде определяется тем, что

учебные заведения, включая в себя подрастающее поколение, взрослых и семью, способны строить свою локальную (частную) систему безопасности как через обучение и воспитание, так и через решение задач развития.

Вопросами безопасной образовательной среды занимаются такие ученые, как *И.А. Баева*, С.Д. Дерябо, М.Ю. Зеленков, С.В. Кривцова, *Т.М. Резер*, Л.А. Регуш, В.А. Ясвин и др.

Психологическая безопасность является условием, способствующим развитию психологически здоровой личности. Повышение уровня психологической безопасности способствует личностному развитию и гармонизации психического здоровья всех участников учебно-воспитательного процесса. Совокупность различных факторов в образовательной среде представляет собой угрозу образовательной среде и препятствует развитию личности ее участников [1, с. 35].

С целью эмпирического изучения угроз психологической безопасности образовательной среды, а также с целью разработки психопрофилактической программы по снижению рисков психического здоровья субъектов образования нами было проведено исследование на базе Витебского государственного индустриально-педагогического колледжа среди педагогов учреждения образования. Всего в исследовании приняло участие 50 педагогов в возрасте от 23 до 65 лет. Исследование проводилось с помощью методики «Диагностика ориентированности педагога на учебно-дисциплинарную или личностную модель взаимодействия с учащимися» и методики «Склонность к виктимному поведению» О.О. Андронниковой [2]

Перед нами был поставлен ряд задач:

- провести исследование по ориентированности педагогов на учебно-дисциплинарную или личностную модель взаимодействия с учащимися;
- выявить склонность педагогов к виктимному поведению в образовательной среде;
- разработать специальную психолого-педагогическую программу личностного развития, направленную на предупреждение виктимного поведения и личностной виктимности.

В ходе исследования были получены следующие результаты: 77% педагогов ориентированы на учебно-дисциплинарную модель взаимодействия, 23% педагогов в своей деятельности придерживаются личностно-ориентированной модели педагогического взаимодействия. 12% педагогов, ориентированных на учебно-дисциплинарную модель взаимодействия, склонны к гиперсоциальному поведению – это люди, которые демонстрируют положительное поведение в ситуациях конфликта либо постоянно, либо в результате должностного положения, ожидания окружающих. Реализованная виктимность характерна для 8% педагогов. Среди педагогов, ориентированных на личностную модель взаимодействия, ярко выражены черты личности, склонной к гиперсоциальному поведению (12%) и зависимому, беспомощному поведению (9%). Таким образом, у педагогов двух выборок наиболее выражена склонность к гиперсоциальному поведению. Кроме того, у педагогов с ориентацией на учебно-дисциплинарную модель отмечена реализованная виктимность. А у педагогов с ориентацией на личностную модель – склонность к зависимому и беспомощному поведению. Особое значение для нас имеет тот факт, что в обеих группах педагогов – с ориентацией на учебно-дисциплинарную модель взаимодействия и с ориентацией на личностную модель взаимодействия – преобладающей является склонность к гиперсоциальному поведению. К этой группе относятся лица с разными чертами: смелость, решительность, отзывчивость, принципиальность, искренность, доброта, требовательность, готовность рисковать, излишняя самонадеянность. Т.е. подобные черты характерны для педагогов с противоположными ориентациями на взаимодействие с учащимися.

Гипотеза нашего исследования подтвердилась частично. Педагоги с ориентацией на личностную модель взаимодействия с учащимися имеют предрасположенность к реализации отдельных форм виктимного поведения (склонность к гиперсоциальному поведению и зависимому, беспомощному поведению). Педагоги с ориентацией на дисциплинарную модель взаимодействия с учащимися имеют предрасположенность к реализации отдельных форм виктимного поведения гиперсоциальному поведению, а также у них отмечена реализованная виктимность. В связи с этим мы разработали психопрофилактическую программу для педагогов, направленную на предупреждение виктимного поведения и личностной виктимности («Профилактика виктимности»). Программа состоит из 20 занятий, разделенных на 4 блока: «Самовосприятие», «Здоровая личность для здоровой деятельности», «Свобода от насилия», «Правила общения».

Данная программа используется в практической деятельности педагога-психолога учреждения образования.

Литература:

1. Баева, И.Л. Психологическая безопасность в образовании: монография / И.А. Баева. – СПб. : изд-во «СОЮЗ», 2002. – 271 с.
2. Малкина-Пых, И.Г. Психология поведения жертвы. Справочник практического психолога / И.Г. Малкина-Пых. – М.: изд-во Эксмо, 2006. – 1008 с.

ВЗАИМОСВЯЗЬ АКЦЕНТУАЦИЙ ЛИЧНОСТИ СО СКЛОННОСТЬЮ К ОТКЛОНЯЮЩЕМУСЯ ПОВЕДЕНИЮ ВОЕННОСЛУЖАЩИХ СРОЧНОЙ СЛУЖБЫ

Кирпиченок У.В.,

студентка 5 курса УО «ВГУ им. П.М. Машерова», г. Витебск, Республика Беларусь

Научный руководитель – Каратерзи В.А., ст. преподаватель

В современной психологической науке термин «**акцентуации личности**» трактуется как крайние варианты нормы, проявляющиеся значительным усилением отдельных черт личности. В зависимости от ситуации они могут способствовать или развитию способностей личности (социально положительные достижения), или возникновению различных форм личностной патологии: кратковременные и затяжные преходящие психогенные состояния, патохарактерологическое развитие [1, с. 227].

Отклоняющееся поведение личности – это поведение, которое не соответствует общепринятым или официально установленным социальным нормам. Иначе говоря, это действия, не соответствующие существующим законам, правилам, традициям и социальным установкам [2, с. 9]. Отклоняющееся поведение военнослужащего представляет собой социально-психологическое явление, содержательной основой которого выступает нарушение социально-психологического взаимодействия военнослужащего с военно-социальной средой, вызывающее рассогласование в системе «личность – военно-социальная среда», проявляющееся в действиях и поступках не соответствующих нормам военной организации [3, с. 13].

Проведённое нами исследование, целью которого было, выявить взаимосвязь акцентуаций личности и склонности к отклоняющемуся поведению военнослужащих срочной службы показало: что существует взаимосвязь между склонностью к саморазрушающему поведению и типом акцентуации «педантичность» ($r = 0,329$; $p < 0,05$), данные свидетельствуют о том,

что чем выше проявление тип акцентуации «педантичность», тем выше склонность к саморазрушающему поведению. Так же обнаружена была взаимосвязь между волевым контролем эмоциональных реакций и типом акцентуации «тревожность» ($r = 0,433$; $p > 0,01$), чем выше проявление волевого контроля эмоциональной реакции, тем выше проявление типа акцентуации «тревожность». Между склонностью к саморазрушающему поведению и типом акцентуации «циклотимность» так же была обнаружена взаимосвязь ($r = 0,405$; $p > 0,01$). Взаимосвязь выявлена была между типом акцентуации «циклотимность» и волевым контролем эмоциональных реакций ($r = 0,301$; $p > 0,01$). Между волевым контролем эмоциональной реакции и типом акцентуации «эксальтированность» ($r = 0,409$; $p < 0,05p$) так же была выявлена прямо пропорциональная взаимосвязь, свидетельствующая о том, что чем выше проявление волевого контроля эмоциональной реакции, тем выше проявление типа акцентуации «эксальтированность».

Литература:

1. Бухановский, А.О. Общая психопатология: Пособие для врачей / А.О. Бухановский, Ю.А. Кутявин, М.Е. Литвак. – Ростов н/Д.: «Феникс», 1998. – 416 с.
2. Змановская, Е.В. Девиантология (психология отклоняющегося поведения): учебное пособие / Е.В. Змановская. – М.: Издательский центр "Академия", 2004. - 288 с.
3. Евенко, С.Л. Психология отклоняющегося поведения военнослужащих Вооруженных Сил Российской Федерации: Автореф. дис. канд. психол. наук: 19.00.05 / С.Л. Евенко, – М., – 2009. – 46 с.

СОВРЕМЕННОЕ СОСТОЯНИЕ И ПЕРСПЕКТИВЫ ИЗУЧЕНИЯ КОПИНГ-СТРАТЕГИЙ СОВЛАДАНИЯ СО СТРЕССОМ

Ковалева О.В.,

студентка 3 курса УО «ВГУ им. П.М. Машерова», г. Витебск, Республика Беларусь
Научный руководитель – Стреленко А.А., канд. психол. наук, доцент

Работы, посвященные изучению феномена копинг-поведения, появляются в зарубежной психологии со второй половины XX века [1]. В целом копинги – это изменчивые процессы. Устойчивые паттерны копингов формируют копинг-стратегии, или личностные стили. Зачастую выделяют два вида копингов: проблемно-ориентированные (направленные на преодоление самого источника стресса) и эмоционально-ориентированные (направленные на преодоление эмоционального возбуждения, вызванного стрессором). В последнее время оба вида копингов чаще рассматриваются в контексте эмоциональной регуляции: пусковым механизмом активных действий всегда служит эмоциональное возбуждение, вызванное стрессором [2].

А. Незу, Т. Дзурилла и М. Голдфрид первыми исследовали такую активную форму совладающего поведения как «разрешение проблем», являющуюся когнитивно-поведенческим процессом и определяющую социальную компетентность личности. С этой точки зрения они выявили следующие основные этапы совладания как процесса: ориентацию в проблеме, определение и формирование проблемы, генерацию альтернатив, принятие решения, выполнение решения с последующей проверкой его эффективности [3].

Существуют данные о полезности эмоциональных копингов в неконтролируемых ситуациях. Так, в исследовании Г. Боумана и М. Стерн было выявлено, что использование проблемно-ориентированных копингов положительно коррелирует с субъективной оценкой их эффективности, но только в контролируемых ситуациях. Переоценка же ситуации положительно коррелировала с эффективностью копинга как в контролируемых, так и в неконтролируемых ситуациях. Избегание оценивалось как неэффективное во всех случаях. В целом избегание практически во всех исследованиях рассматривается как неэффективный копинг, приводящий к ухудшению ситуации, а в дальнейшем и нарушениям здоровья.

Помимо этого, эффективность стратегии может изменяться по ходу развития ситуации. Например, такая стратегия, как отрицание, которая обычно оценивается как малопродуктивная или просто бесполезная, в определенных обстоятельствах может быть полезной [2].

Еще в исследовании Р. МакКрая и П. Косты было установлено, что использование более эффективных (субъективно) стратегий совладания связано со счастьем и удовлетворенностью жизнью, хотя эта связь уменьшалась при контроле влияния личностных переменных. Наиболее эффективными для решения проблемы испытуемые считали веру, поиск поддержки, рациональные действия, выражение чувств, адаптацию и юмор, тогда как враждебность, нерешительность и уход в фантазию расценивались как наименее эффективные. К субъективному снижению стресса приводили вера, саморазвитие в результате стресса, поиск поддержки, юмор. Напротив, к усилению стресса приводили самообвинение, нерешительность и враждебность.

Остроумное исследование влияния смеха как копинг-стратегии на эмоции было проведено Н. Куйпером и Р. Мартином. Они показали, что высокий уровень стресса связан с преобладанием негативного аффекта, но только у тех, кто редко смеется. У часто смеющихся людей усиление жизненного стресса не приводит к нарастанию негативного аффекта.

Юмор и уровень стрессоров оказались независимыми предикторами эмоционального выгорания (с противоположными знаками). То есть чем больше развит у человека юмор, тем менее он склонен к эмоциональному выгоранию в стрессовой ситуации [2].

Ряд исследований показывает, что успешные и неуспешные школьники, студенты, спортсмены по-разному справляются с трудными ситуациями в соответствующем виде деятельности. Так, в исследовании Е.А. Шепелевой было показано, что стратегия активного преодоления трудностей в учебе положительно связана с учебной успеваемостью (и субъективным школьным благополучием), а менее эффективные копинг-стратегии, такие как бездействие и переключение на другую деятельность – негативно.

Существующие на сегодняшний день достаточно различные по своим теоретическим основаниям и практике эмпирических исследований подходы к проблеме совладания имеют и некоторый «общий вектор». А именно – согласие в том, что совладание — динамический процесс, протекание которого определяется не только характеристиками самой ситуации и личностными особенностями субъекта, но их взаимодействием [3].

Исследования показывают, что негативные последствия столкновения с трудными жизненными ситуациями могут

быть смягчены адаптивными стратегиями их преодоления (совладания). Именно поэтому копинг-стратегии являются важным предиктором психологического благополучия, здоровья и успешности деятельности. Многообещающими являются исследования разнообразия копинг-стратегий и гибкости их применения. Полученные данные позволяют рассматривать копинг-стратегии в структуре саморегуляции как фактор обеспечения по меньшей мере некоторых ее важных этапов. Копинг-стратегии являются своеобразным медиатором, через который глубинные психологические конструкты обеспечивают саморегуляцию поведения в стрессовой ситуации [2].

Литература:

1. Белинская, Е.П. Совладание как социально-психологическая проблема [Электронный ресурс] // Психологические исследования: электрон. науч. журн. 2009. № 1(3). Режим доступа: <http://psystudy.ru>. Дата доступа: 08.02.2012.
2. Мультидисциплинарный научный психологический журнал [Электронный ресурс]/Российская академия образования. Россия.— Москва, 2009. — Режим доступа: <http://psystudy.ru>. — Дата доступа: 07.02.2012.
3. Рассказова Е.И., Гордеева Т.О. Копинг-стратегии в психологии стресса: подходы, методы и перспективы [Электронный ресурс] // Психологические исследования: электрон. науч. журн. 2011. № 3(17). Режим доступа: <http://psystudy.ru>. Дата доступа: 07.02.2012.

СТРАТЕГИИ ПОВЕДЕНИЯ В КОНФЛИКТНЫХ СИТУАЦИЯХ ПОДРОСТКОВ С НАРУШЕНИЕМ СЛУХА

Лавренова А.В.,

студентка 5 курса УО «ВГУ им. П.М. Машерова», г. Витебск, Республика Беларусь
Научный руководитель – Циркунова Н.И., ст. преподаватель

Конфликт – это важнейшая сторона взаимодействия людей в обществе, источник и движущая сила развития личности. В настоящее время существуют различные определения конфликта, но все они подчёркивают наличие противоречия, принимающего форму разногласий [1].

Актуальность предложенного материала обусловлена потребностью общества в формировании конфликтологической компетентности личности, а также тем что проблема психического здоровья детей и подростков относится к разряду актуальных и социально значимых для современной Республики Беларусь. Учитывая все возрастающее число детей и подростков, имеющих нарушения психофизического развития [Н.Я.Семаго, М. М. Семаго, 2000; Л. М.Шипицына, 2002; Д. Н. Исаев 2003; И.И. Мамайчук, 2003; В. М. Сорокин, 2003 и др.], проблема профилактики вторичных нарушений психики становится особенно острой.

Указанные выше проблемы, сопровождающие развитие подростков с нарушениями слуха на этапе взросления, а также недостаточно изученные особенности конфликтного поведения, у данной категории детей, вызывают необходимость более детального исследования этих вопросов.

Неслышащие школьники, обучающиеся в спецшколах гораздо чаще находятся в конфликтных отношениях с одноклассниками, в сравнении со своими сверстниками из общеобразовательных школ. Это связано с суженностью поля социального взаимодействия неслышащих, большой значимостью в общении неслышащих эмоционального аспекта взаимодействия. (В.С.Собкин, 1997) [2].

Целью нашего исследования явилось изучение особенностей поведения в конфликтных ситуациях подростков с нарушением слуха.

Нами была отобрана экспериментальная группа (общее количество испытуемых составило 25 человек), в состав которой вошли ученики 8-9-х классов. Экспериментальное исследование проходило на базе УО «Витебская государственная специальная общеобразовательная школа-интернат для детей с нарушением слуха».

В качестве основных методов исследования нами были выбраны следующие: опросник Кеннета Томаса (Kenneth Thomas) "Определение способов регулирования конфликтов"; а также «Методика диагностики доминирующей стратегии психологической защиты в общении» В.В. Бойко. В качестве объекта нашего исследования выступило конфликтное поведение. Предметом исследования стали особенности конфликтного поведения у подростков с нарушением слуха.

На первом этапе исследования нами был проведён Опросник Кеннета Томаса (Kenneth Thomas) "Определение способов регулирования конфликтов".

Полученные результаты свидетельствуют о том, что у большинства респондентов (14 человек, что соответствует 56 % от общего числа респондентов) преобладает избегающая стратегия поведения в конфликте, что означает отсутствие у них стремления к кооперации и отсутствие тенденции к достижению собственных целей. Второй по частоте встречаемости является стратегия соревнования (конкуренции) (6 человек, что соответствует 24 %). Данному типу людей характерно стремление добиться своих интересов в ущерб другому. Двум респондентам (8 %) присуща стратегия приспособления – принесение в жертву собственных интересов ради другого. Один респондент имеет компромиссную стратегию поведения в конфликтных ситуациях, предпочитает соглашение на основе взаимных уступок. Стратегия сотрудничества свойственна 2-м респондентам (8 % от общего числа испытуемых). Они предпочитают приходить к альтернативе, полностью удовлетворяющей интересы обеих сторон.

На втором этапе исследования нами была проведена методика диагностики доминирующей стратегии психологической защиты В.В. Бойко. Полученные результаты подтверждают данные полученные на первом этапе: доминирующей стратегией психологической защиты в общении у респондентов является избегание (11 человек, что соответствует 44 % от общего числа респондентов).

В целом, полученные результаты свидетельствуют о том, что в конфликтных ситуациях подростки с нарушением слуха стараются избежать конфликта, игнорируют конфликтную ситуацию, делают вид, что ее не существует, и не предпринимают никаких шагов по ее разрешению или изменению.

Наше дальнейшее исследование будет направлено на выявление причин недостаточно эффективного поведения подростков в конфликтных ситуациях, а также на поиски путей коррекции данного поведения.

Литература:

1. Анцупов, А.Я Конфликтология в схемах и комментариях / А.Я. Анцупов, С. В. Баклановский. – СПб.: Питер, 2005. – 288
2. Вийтар Э.А. Исследование межличностных отношений и интерперсональной перцепции слабослышащих школьников // Дефектология. – 1981. – №4.

ВЛИЯНИЕ ТРЕВОЖНОСТИ НА СТАТУСНОЕ ПОЛОЖЕНИЕ РЕБЕНКА СТАРШЕГО ДОШКОЛЬНОГО ВОЗРАСТА В ГРУППЕ СВЕРСТНИКОВ

Морозова В.А.,

студентка 5 курса УО «ВГУ им. П.М. Машерова», г. Витебск, Республика Беларусь

Научный руководитель – Вислобокова Н.С., доктор пед. наук, профессор

Тревожность является одним из наиболее распространенных феноменов психического развития. Недостаточное исследование тревожности в дошкольном возрасте не позволяет эффективно определить ее влияние на дальнейшее развитие личности ребенка и результаты его деятельности.

В многочисленных исследованиях, посвященных проблеме тревожности (Л.В. Бороздина, Е.Ю. Брель, Т.Д. Дубовицкая, А.К. Дусавицкий Е. А. Залученова, Б. И. Кочубей, Е.В. Новикова, А. М. Прихожан и др.) рассмотрены причины ее возникновения, а также пути предупреждения и коррекции. Несмотря на то, что в психологии значительное количество работ посвящено тревожности, эта проблема не теряет своей актуальности, поскольку тревожность является серьезным риск-фактором для развития психосоматических отклонений, нередко служит причиной возникновения стрессовых состояний [2, с. 18]. С тревожностью могут быть связаны причины возникновения неврозов (В.И. Гарбузов, А.И. Захаров, А.С. Спиваковская и др.), неумение ребенка адаптироваться в новой ситуации (В.Е. Каган, Л.В. Макшанцева, Е.В. Новикова, и др.), затруднения интеллектуальной деятельности, снижение умственной работоспособности (Н.Л. Белополюская, Э.В. Баранова, Т.А. Власова, К.С. Лебединская, В.И. Лубовский и др.), трудности в общении и установлении межличностных отношений с окружающими людьми (О.К. Агавелян, Г.М. Андреева, Т.Е. Аргентова, А.А. Бодалев, Е.Н. Васильева, Т.П. Гаврилова и др.) [1, с. 80].

Тревожность, как фактор эмоциональной нестабильности, выступает дезадаптивным моментом, препятствующим развитию эмоционально-волевой, познавательной сферы и становлению эмоционально-личностных образований. Изучение тревожности дошкольников чрезвычайно важно в связи с проблемой эмоционально-личностного развития детей, сохранением их здоровья. Особенно важно обратить внимание на то, какими будут начальные этапы перехода к новым типам взаимоотношений ребенка с окружающими вне семьи, как будет изменяться характер деятельности при поступлении в детское дошкольное образовательное учреждение [3, с. 120]. Все эти факты обусловили актуальность нашего исследования.

Эмпирическое исследование проводилось на базе ДОУ «Государственный ясли-сад №17 им. К. Н. Самойловой» г. Витебска. Его целью выступало изучение влияния тревожности на статусное положение ребенка старшего дошкольного возраста в группе сверстников.

Для исследования эмоционального состояния каждого ребенка группы мы использовали рисуночный тест Дж. Бука «Дом-Дерево-Человек» и «Тест тревожности» Р. Темпла, В. Амена и М. Дорки.

Для диагностики межличностных отношений был использован специально адаптированный вариант социометрии для дошкольников, разработанный профессором Я.Л. Коломинским.

При обработке полученных данных мы прибегли к использованию стандартных методов математической обработки данных и методов математической статистики (корреляционный анализ, описательная статистика).

В результате обработки теста Р. Темпла и М. Дорки было выявлено следующее: в целом, у 54% (17 человек) детей наблюдается средний уровень тревожности, у 32% (10 человек) – высокий уровень ситуативной тревожности и у 14% (4 человека) - низкий уровень тревожности.

Сопоставляя статусное положение каждого ребенка группы с присущим ему уровнем тревожности, мы получили следующие результаты: из общего количества детей I статуса («звезды») 9.6% детей имеют низкий уровень тревожности и 6,5% - средний уровень тревожности; из всех детей группы, находящихся во II статусе («предпочитаемые») 3.2% детей имеют низкий уровень тревожности и 32% имеют средний уровень тревожности; из всех детей III статуса («принятые») 13% детей имеют высокий уровень тревожности, 16% детей имеют средний уровень тревожности и 6детей, находящихся в IV статусе («не принятые»), имеют высокий уровень тревожности.

Таким образом, на основании полученных данных можно сделать вывод, что все дети, обладающие повышенным уровнем тревожности, находятся в неблагоприятных статусных позициях, а дети, для которых характерен низкий и средний уровень тревожности занимают первую и вторую статусные категории и их статусное положение определяется как благополучное.

В рамках определения взаимосвязи между уровнем тревожности и социометрическим статусом ребенка старшего дошкольного возраста, мы пришли к выводу о том, что между данными параметрами существует отрицательная взаимосвязь и полученные нами данные достоверны на уровне статистической значимости $p \leq 0,01$.

Таким образом, мы можем сказать, что гипотеза, выдвинутая нами в начале исследования и говорящая о том, что уровень тревожности у детей старшего дошкольного возраста влияет на статусную позицию ребенка в группе, подтвердилась.

Литература:

1. Астапов, В. М. Тревога и тревожность: хрестоматия / В. М. Астапов. – М.: ПЕРСЭ, 2008. – 240с.
2. Габдреева, Г. Ш. Основные аспекты проблемы тревожности в психологии/ Г. Ш. Габдреева // Тонус. – 2005. – №5.
3. Прихожан, А. М. Психология тревожности: дошкольный и школьный возраст / А. М. Прихожан. – 2-е изд. – СПб.: «Питер», 2007. – 150 с.

ВЛИЯНИЕ МОТИВАЦИОННЫХ ФАКТОРОВ НА ПРОФЕССИОНАЛЬНУЮ СОЦИАЛИЗАЦИЮ СТУДЕНТОВ

Морозова Ю.Ю.,
студентка 4 курса УО «ВГУ им. П.М. Машерова», г. Витебск, Республика Беларусь
Научный руководитель – Далимаева Е.О., ст. преподаватель

Социализация – общенаучный термин, обозначающий процесс приобщения индивида к социуму, включения в общественную жизнь, обучения поведению в коллективах, утверждению себя и выполнению социальных ролей [2, 43]. Источниками социализации личности являются: первый опыт раннего детства; социальные институты; взаимное влияние людей. Значение социализации довольно сложно переоценить, так как она играет большую роль в жизни как общества, так и отдельно взятой личности, при этом являясь гарантом самовоспроизводства общественной жизни. В социализации молодого поколения важнейшим периодом является профессиональная подготовка к трудовой деятельности, в ней особую роль играет мотивация обучения в вузе, так как именно мотивация влияет на самосознание личности, а также базовые знания и навыки, которые будут использоваться в конкретных видах трудовой деятельности для профессионального самоопределения и самоактуализации.

Разработкой вопросов мотивации занимались различные школы: интроспективная психология, бихевиоризм, гештальтпсихологии, психоанализ. Для большинства зарубежных теорий мотивации характерно рассмотрение мотивов как изначально присущих человеку [1, 67]. Они разворачиваются из собственных человеческих свойств и независимы от социальных детерминант. Мы рассматриваем мотивы как осознанные потребности, как результат деятельности людей, и, вместе с тем, как факторы, влияющие на эту деятельность.

Исследование профессиональной социализации как процесса возможно только при учете всей совокупности факторов и показателей, находящихся во взаимосвязи и имеющих различную интенсивность проявления на различных этапах процесса обучения студентов в вузе. В результате проведенного социологического анкетного опроса 50 студентов 4 курса ФСПП, были получены эмпирические данные, на основании которых выполнен анализ зависимости процесса профессиональной социализации студентов в период обучения в вузе от мотивационных факторов и получены следующие выводы:

1. Преимущественно положительный характер влияния на процесс профессиональной социализации студентов имеют мотивы, основанные на интересе к профессии, мотивы развития личности и учебно-познавательные мотивы.
2. Группы социальных и материальных мотивов (престиж профессии, предполагаемый высокий доход и т.д.) имеют двоякий характер влияния на процесс профессиональной социализации, являясь для одних его аспектов стимулирующим фактором, а для других сдерживающим.
3. Преимущественно отрицательное воздействие на результат профессиональной социализации студентов имеют просоциальные и, в наибольшей мере, инфантильные мотивы (поступление по настоянию родителей, за компанию и т.д.).
4. Несмотря на наибольшую значимость в мотивационной структуре личности студентов мотивов, указанных в п.1, степень влияния их недостаточна. Во многих случаях доминирующее влияние на отдельные этапы процесса профессиональной социализации студентов оказывают социальные и материальные мотивы, акцентируя внимание студентов на внешних признаках выбранной профессии, сводя до минимума интерес к ее содержанию. Обозначенные выше факторы являются основной причиной низкого уровня профессиональной социализации студентов, что определяет основные направления повышения социализирующей роли вузов.

До недавнего времени главное назначение образования заключалось в том, чтобы аккумулировать опыт, превратить его в знания и готовить людей, способных передавать его далее другим членам общества. На сегодняшний день этого уже не достаточно. Современный специалист, получивший высшее образование по определенной специальности, должен быть готов к встрече с неизвестным, к непрерывному повышению своей квалификации, к перманентной учебе и поиску, причем, направленному поиску во всех сферах деятельности. Необходимо осознание личностью надвигающихся трудностей и готовность к напряженной работе в условиях быстро меняющегося технократического информационного общества, в котором научно-технический прогресс происходит чрезвычайно быстро. Без высокого уровня мотивации успешно адаптироваться к жизни в современном обществе весьма затруднительно. В связи с этим, мы полагаем, что главенствующей задачей современного университета, наряду с профессиональной подготовкой будущего специалиста, является воспитание и формирование личности, способной к успешной адаптации в изменяющихся условиях, и обеспечение оптимального процесса профессиональной социализации студента на основе учета ведущего мотива выбора профессиональной деятельности.

Литература:

1. Кучмиева, С. И. Мотивационные детерминанты процесса профессиональной социализации студентов / С.И. Кучмиева // Бизнес. Образование. Право: вестник Волгоградского института бизнеса.– 2006. – Вып. 1. – С. 62-68.
2. Факторы социализации личности учащихся в условиях современного промышленного города: сборник материалов всероссийской научно-практической конференции (26 ноября 2009 г.)/отв. ред. Т.Е. Сергеева. – Орск: Издательство ОГТИ, 2009. – 83 с.

РОЛЬ ЛЮБВИ К БЛИЖНЕМУ В СОЦИАЛЬНОЙ РАБОТЕ

Мясникова А.А.,
студентка 1 курса УО «ВГУ им. П.М. Машерова», г. Витебск, Республика Беларусь

Проблема любви – сложная многоаспектная проблема, общая для психологии, философии, этики, культурологи и других наук. Такой интерес к ней обусловлен особой ролью, которую она играет в жизни человека. Это интимное и глубокое чувство, объектом которого выступает сам человек, но могут быть и другие объекты, имеющие особую жизненную значимость.

Любовь – одно из самых важных проявлений личности, богатых индивидуально-неповторимыми нюансами, это главная история личности, которая характеризует ее (личность). Она целостна, уникальна, личностна в каждом конкретном случае. В ее сущности пытаются разобраться философы, психологи, лингвисты, представители этики. Потребность в любви относится к базовым потребностям человека (А. Маслоу).

Цель нашей работы – показать важность в социальной работе евангельской любви к ближнему.

Результаты и их обсуждение. В научной психологии лучше всего изучена материнская любовь и привязанность

младенца к матери, которая в дальнейшем становится основой для построения эмоциональных отношений с другими людьми (Б.Беттельгейм, Дж. Боулби и др.). Нас интересует любовь к людям (гуманизм), поэтому опираемся мы на **Евангельское понимание любви** – это высший смысл человеческого существования: «Заповедь новую даю вам, да любите друг друга, как Я возлюбил вас, так и вы да любите друг друга» (Библия. Ин. 13, 34). Важной особенностью христианской любви является – 1) любовь к ближнему как самому себе, т.к. любовь к каждому человеку – необходимое условие любви к Богу; 2) любовь к врагам своим: «Любите врагов ваших» (Мф. 5).

"Тайна личности есть тайна того, как и с какой силой ищет любви и любит человек" (Зеньковский, с. 149). Только в любви и через любовь человек становится человеком. Целью обучения и воспитания личности студента -разбудить в человеке способность любить и, в частности, любить другого человека. И это единственный способ понять другого человека в его глубочайшей и сокровенной сущности. Человек никогда не совпадает с самим собой (М. Бахтин), но только любовь является основой его личности, задачей его жизни, смыслом самосовершенствования.

Важнейшей ценностью в нашем обществе и культуре является совесть. «Совесть без Бога есть ужас, она может заблудиться до самого безнравственного» – Ф.М. Достоевский.

Практических психологов, педагогов и социальных работников это прямо и непосредственно касается. Будучи одним из основных «инструментов» нормативной регуляции нравственного поведения человека, сама совесть может и должна быть рассмотрена сквозь призму понятий «норма» и «патология». Совесть подсказывает человеку, что есть добро, а что – зло, ставит его в ситуацию выбора между разными ценностями, выступает

одним из средств контроля собственного поведения, оценки совершенных поступков. Совесть предохраняет человека от безнравственных поступков, а также побуждает его к должному поведению. Измученная совесть призывает к покаянию, именно к духовному покаянию. Вот как пишет об этом украинский академик психологии В.А. Моляко:

*Прошу у вас у всех прощения
за все, чем я обидел вас,
за грубость, резкость слов,
за ложь, за выпады презренья,
за беспокойство ваших снов,
за невнимание, небрежности,
за вспышки гнева, токи зла,
за то, что не хватало нежности,
в прикосновениях – тепла,
за...не достанет исчисления –
мои грехи перечислять.*

Социокультурная «деятельность» совести, ее конструктивность или деструктивность в жизни человека зависят именно от того, на какие приоритетные для человека ценности, она ориентируется – в целом и в частности.

Если она опирается на ложные или низшие ценности, то неизбежным следствием этого могут быть самые разнообразные формы девиантного поведения отдельного индивида или целых социальных групп, разного рода общественные конфликты, деформация нравственных отношений и морального сознания личности. Об этом свидетельствуют события в Египте, Сирии, Ливии и т.д. Классический пример – закат Римской империи, когда крайняя моральная распушенность одних сочеталась со святостью и нравственным совершенством других.

Альтруистическая совесть имеет ряд положительных качеств, важнейшее из которых – исключительная нравственная отзывчивость человека по поводу всего совершающегося в этом мире. Но нередко бывает в нравственной жизни человека, именно переизбыток участливости, зачастую превосходящая всякую разумную меру, готовность отвечать за все драмы и противоречия мира оборачиваются полным неумением деятельно и разумно помочь на деле. Об этом очень красноречиво сказал Р. Роллан. С его точки зрения есть такие участливые люди, которые готовы запустить в вас булыжник, чтобы убить сидящую у вас на лице муху. По словам В.П. Зинченко, при отборе студентов для социальной работы «необходима оценка и их душевных качеств, хотя бы установления наличия души» (Зинченко, с.9). Наличие души, совести, любви к ближнему как раз и делает человека Человеком. Хорошо бы это помнить учителям, родителям, школьным психологам, социальным работникам.

Выводы. 1. Социальные работники должны помнить о том, что, если возникает необходимость получать факты о подопечных, то лучший способ их получить – проявить подлинную любовь к ним, заботу о них. 2. Хотя люди склонны охранять свою внутреннюю территорию от постороннего вмешательства, используя при этом разные способы защиты: от прямого отказа до обмана, надевания на себя самые различные маски, но истинная любовь к ним сможет растопить их сердца.

Литература:

1. Библия. – М, 1990.
2. Зеньковский, В.В. История русской философии / В.В. Зеньковский. – Т. 2. Ч. 2. – Ленинград, 1991. – с.149.
3. Зинченко, В.П. Очень субъективные заметки о психологической диагностике / В.П. Зинченко // Человек. – №1. – 2001.

СМЫСЛ ЖИЗНИ КАК ЗНАЧИМЫЙ ФАКТОР ПСИХОЛОГИЧЕСКОЙ АДАПТАЦИИ

Пашкович С.Ф.,

магистрант УО «ВГУ им. П.М. Машерова», г. Витебск, Республика Беларусь

Научный руководитель – Демидов А.Б., кандидат филос. наук, доцент

Любой мыслящий человек время от времени задается вопросом о смысле своего существования. Особенно остро с проблемой смысла жизни он сталкивается в кризисные периоды своего жизненного пути. Одним из таких периодов является период восстановления после тяжелой травмы или заболевания опорно-двигательного аппарата, которые сильно ограничивают человека в различных сферах его жизнедеятельности.

В ситуации, когда человек теряет возможность свободно передвигаться, совершать даже элементарные действия по самообслуживанию, происходит кардинальная перестройка всего его жизненного уклада. Неизбежная при этом смена набора исполняемых им социальных ролей, как правило, сопровождается негативными психическими состояниями и при-

водит к личностному кризису. И человек неизбежно задается вопросом о смысле своего существования в таком положении.

Одной из проблем, с которой человек сталкивается, когда в результате тяжелого физического увечья он теряет множество своих возможностей, является потеря свободы.

Согласно учению логотерапии В. Франкла «человеческая свобода ни в коей мере не является свободой от условий, но, скорее, свободой занять определенную позицию по отношению к условиям. Поэтому выбор позиции в отношении смысла страдания увеличивает свободу. Действуя таким образом, человек в определенном смысле возвышается над миром и своим затруднительным положением» [1, с.10].

Можно согласиться с классиком в части определения своей позиции по отношению к изменившимся условиям жизнедеятельности, однако неизбежно возникают вопросы по поводу того, каким образом можно помочь человеку, попавшему в такое положение, занять правильную позицию.

По мнению В. Франкла, «жизнь можно сделать осмысленной тремя способами: во-первых, через то, что мы даем жизни (ходе нашей созидательной работы); во-вторых, через то, что бы мы берем от мира (пользуясь его благами); и в-третьих, через занимаемую нами позицию в отношении судьбы, которую уже нельзя изменить (в случае неизлечимой болезни, неоперабельного рака и т. д.)» [1, с.10]. Анализируя данные положения в проекции на исследуемую нами сферу необходимо учитывать присущие ей специфические особенности.

В первую очередь специфика посттравматической ситуации заключается в том, что человек после тяжелой травмы опорно-двигательного аппарата, лишаящей его возможности передвигаться и самостоятельно управлять своим телом, вынужден использовать помощь своего ближайшего окружения. За время вынужденного бездействия, а это, как правило, несколько месяцев, человек успевает привыкнуть к тому, что он ничего не может и продолжает пользоваться своими приобретенными в результате травмы «привилегиями». Во многих случаях человек не проявляет никакой активности в плане расширения своих возможностей и по инерции даже не пытается использовать свой реабилитационный потенциал, с помощью которого он может увеличивать свои физические возможности, а также развиваться как личность, как активный субъект деятельности.

Проведенное нами исследование стратегий совладающего поведения людей после тяжелой травмы опорно-двигательного аппарата показало, что в процессе переживания человеком новых условий жизнедеятельности можно наблюдать применение нескольких стратегий совладающего поведения («разрешение проблемы», «поиск социальной поддержки», «избегание»). При этом успешно адаптироваться после тяжелой травмы или заболевания ОДА сможет тот, кто использует стратегию «разрешение проблемы». Использование поддержки близких (что является эквивалентом «брать от мира») оправданно только на начальном посттравматическом этапе, а в дальнейшем опора преимущественно на поддержку со стороны может препятствовать развитию собственных возможностей и личностному росту травмированного [2, с. 360-361].

Данные, полученные в ходе исследования, позволяют говорить о том, что человеку после тяжелой травмы следует искать новый смысл жизни в том, что он может «дать жизни». То есть стремиться к максимальному использованию имеющихся и открытию в себе новых ресурсов и возможностей. И только тот, кто находит именно этот смысл, успешно адаптируется в новом положении.

Литература:

1. Франкл, В. Воля к смыслу / В. Франкл. – М.: Апрель-Пресс, Изд-во ЭКСМО-Пресс, 2000. – 368 с.
2. Пашкович, С.Ф. Стратегии совладающего поведения людей с травмой опорно-двигательного аппарата / С.Ф. Пашкович // IV Машеровские чтения: тезисы докладов международной научно-практической конференции студентов, аспирантов и молодых ученых, Витебск, 28-29 октября 2010 г. / Витебский гос. ун-т; редкол.: А.П. Солодков (гл. ред.) [и др.]. – Витебск: УО "ВГУ им. П.М. Машерова", 2010. – Т. 2. – С. 360-361.

ИЗУЧЕНИЕ УРОВНЯ ШКОЛЬНОЙ МОТИВАЦИИ УЧАЩИХСЯ НАЧАЛЬНЫХ КЛАССОВ

Петкевич О.В.,

студентка 5 курса УО «ВГУ им. П.М. Машерова», г. Витебск, Республика Беларусь

Научный руководитель – Каратерзи В.А., ст. преподаватель

Сформированность у ребенка мотивационной сферы играет важнейшую роль для его успешности в учебной деятельности. Наличие у ребенка мотива хорошо выполнять все предъявляемые школой требования, показывать себя с самой лучшей стороны заставляет его проявлять активность в отборе и запоминании необходимой информации. При низком уровне учебной мотивации наблюдается снижение школьной успеваемости.

Мотивация начинает формироваться у ребенка уже в раннем детстве, когда происходит развитие детского самосознания связано с выделением побуждений к выполняемым действиям (желаниям), с формулированием ребенком цели своего действия, а уже к младшему школьному возрасту прежние мотивы теряют свою значимость, то, что имеет отношение к учебной деятельности – значимо и ценно. Дети ориентируются на поощрение «здесь и сейчас». Новые социальные установки, связанные с чувством долга, ответственности, получение высокой оценки. В соревновательной ситуации ребенок, по данным Н.Н.Власовой, работает больше на себя, чем на группу. Переход от мотивов «знаемых», к «реально действующим» [1].

Приведенное выше дает возможность нам говорить и том, что низкая школьная мотивация не является нормой для данного возрастного периода. Низкие показатели мотивации могут свидетельствовать о наличии затруднений в учебной деятельности ребенка.

Для того чтобы понять возможные причины затруднений, нужно обратиться к классификации мотивов, которые имеют важное значение при обучении в школе. Например Л.И. Божович, очень четко выделяет основания для классификации. Ею было установлено, что учебная деятельность побуждается двумя видами мотивов, имеющими разное происхождение и разную психологическую характеристику. Одни из них, порождаемые преимущественно самой учебной деятельностью, непосредственно связаны с содержанием и процессом учения. Другие лежат как бы за пределами учебного процесса, это мотивы, порождаемые всей системой отношений существующих между ребенком и окружающей действительностью. Такие мотивы могут быть как широкими социальными (стремление хорошо учиться, хорошо работать в будущем), так и узколичным. Важно отметить, что для младших школьников в большей мере имеют значения именно учебные мотивы [2].

Нами было проведено исследование школьной мотивации с помощью методик «Диагностика школьной мотивации

учащихся начальных классов» Н.Г. Лускановой [3] и «Изучение направленности на приобретение знаний» Е.П. Ильина и Н.А. Курдюновой [4]. Исследование проходило на базе ГОСШ № 40 г. Витебска. Испытуемыми выступили 37 учеников начальных классов (3 «Б», 3 «Д»).

Результаты по методике «Диагностика школьной мотивации учащихся начальных классов» Н.Г. Лускановой: высокий уровень мотивации наблюдается у 40% (15) учеников, средний уровень – у 38% (14), а низкий уровень наблюдается у 22% (8) учеников.

Результатами, по методике «Изучение направленности на приобретение знаний» Е.П. Ильина и Н.А. Курдюновой, стали: высокий уровень мотивации направленной на приобретение знаний наблюдается у 32% (12) учеников, средний уровень – у 41% (15) учеников и низкий уровень – у 27% (10) учеников.

Исходя из данных нашего исследования можно сделать вывод о том, что низкий уровень школьной мотивации у учащихся начальных классов имеет место быть, что свидетельствует о том, данная проблема является актуальной в настоящее время и требует более детального и глубокого рассмотрения, так как именно школьная мотивация влияет в первую очередь на успеваемость ученика, его адаптацию в школе и т.д. Поэтому решая вопрос о повышении школьной мотивации, мы сможем преодолеть и другие проблемы, сопутствующие низкому уровню мотивации учащихся начальных классов.

Литература:

1. Аристова, И.Л. Общая психология. Мотивация, эмоции, воля: учебное пособие. / И.Л. Аристова. – Владивосток: ТИДОТ ДВГУ, 2003. – 104 с.
2. Ильин, Е.П. Мотивация и мотивы / Е.П. Ильин. – СПб: Питер, 2002. - 512с.
3. Козлов, В.В. Социально-психологическая диагностика развития личности и малых групп: учебное пособие / В.В. Козлов. – Москва: Изд. МПСИ, 2005. – 343 с.
4. Головей, Л.А. Практикум по возрастной психологии / Л.А. Головей, Е.Ф. Рыбалко. – С-П.: Речь, 2005 г. – 680 с.

ПСИХОЛОГО-ПЕДАГОГИЧЕСКОЕ СОПРОВОЖДЕНИЕ ВЫПУСКНИКОВ ИНТЕРНАТНЫХ УЧРЕЖДЕНИЙ В АДАПТАЦИОННЫЙ ПЕРИОД ОБУЧЕНИЯ В КОЛЛЕДЖЕ

Сайковская Т.О.,

педагог-психолог Полоцкого колледжа УО «ВГУ им. П.М. Машерова», г. Полоцк, Республика Беларусь

Рыбакова О.Н.,

педагог социальный Полоцкого колледжа УО «ВГУ им. П.М. Машерова»,
магистрант УО «ВГУ им. П.М. Машерова», г. Полоцк, Республика Беларусь

В период организации работы по адаптации с учащимися нового набора особое внимание уделяется такому контингенту, как выпускники учреждений образования интернатного типа. Специалисты СППС большое значение придают созданию условий в колледже, помогающих адаптироваться учащимся-сиротам к новым социальным условиям. Психолого-педагогическое сопровождение – это попытка помочь ещё далеко не взрослым выпускникам школ-интернатов адаптироваться к самостоятельной жизни. В своей работе мы сталкиваемся со спектром недостатков, присущих интернатному воспитанию. Среди них – преобладание группового подхода над индивидуальным, недостаточная сформированность социально-бытовых навыков, стремление перекладывать решение собственных проблем на взрослых. В первые месяцы обучения разрываются эмоционально-значимые связи, которые сложились в интернате, поэтому дети-сироты пытаются найти замену заботящимся о них взрослых, но это не всегда удается. В связи с этим в сознании создается иллюзия полной свободы, что позволяет поступать по своему усмотрению, не ощущая ответственности за свои действия и поступки. Пропуски занятий без уважительных причин, регулярные опоздания, самовольный отъезд из общежития на выходные дни – подобное поведение рассматривается администрацией колледжа как грубое нарушение дисциплины и влечет за собой наказание. Ответной реакцией учащихся-сирот часто является агрессия, замкнутость, манипулятивность поведения, что побуждает проявлять к таким учащимся повышенное психолого-педагогическое внимание.

Для преодоления трудностей в адаптации в колледже используется ряд мер по предупреждению нарушений. Специалисты СППС с первых недель обучения проявляют пристальное внимание к посещаемости учащимися-сиротами учебных занятий, незамедлительно выясняют причины отсутствия, места пребывания в случаях нарушений. С учащимися проводятся индивидуальные беседы по разъяснению Единых требований к учащимся Полоцкого колледжа УО «ВГУ им П.М.Машерова» и Правил внутреннего распорядка в общежитии, распространяются памятки первокурснику с указанием всей необходимой информации. Педагогом-психологом и педагогом социальным с учащимися-сиротами проводится диагностика, позволяющая выявить проблемные зоны в адаптации. Наиболее распространенными среди них являются: недостаточная сформированность хозяйственно-бытовых навыков, неумение распределять денежные средства, преобладание агрессивных форм поведения при разрешении конфликтных ситуаций.

В целях повышения эффективности психосоциальной адаптации в колледже специалистами СППС проводится ряд мероприятий, которые позволяют решать следующие задачи:

- оказание социальной и психологической помощи бывшим воспитанникам интернатов на начальном этапе их самостоятельной жизни;
- защита прав и интересов выпускников интернатных учреждений;
- выяснение причин неуспеха их самостоятельного обустройства в жизни;
- разработка предложений по социально-педагогической коррекции опыта учащихся с целью их подготовки к позитивному жизненному выбору.

Что же реально может сделать педагог-психолог? Он может примирить учащегося-сироту с действительностью, используя методику позитивных мифов, может убедить его не считать себя жертвой, а быть уверенным в том, что он научиться понимать мир и свое окружение, следовать его правилам. Психолог проводит индивидуальную работу по формированию уверенности в себе, раскрытию личностного потенциала и формированию коммуникативных умений, позитивного мышления.

Что может сделать педагог социальный? Помочь словом и делом, содействовать тому, чтобы каждый учащийся из

числа детей-сирот поверил в себя, при необходимости пересмотрел свои жизненные ценности. Педагог социальный способствует разрешению возникших проблем в системе социальных взаимодействий подопечных, участвует в поиске и мобилизации средств, подключении соответствующих специалистов для оказания необходимой помощи учащимся [3].

Главная цель работы специалистов СППС с учащимися-выпускниками интернатных учреждений в данный период – стать «значимым взрослым», который поможет сформировать сознательную мотивацию на приобретение профессиональных знаний, актуализировать опыт отношений с другими людьми и сформировать личную ответственность за свой выбор. А результатом этой работы должно стать осознание учащимися-сиротами необходимости самостоятельного использования сформированных знаний для решения будущих жизненных ситуаций.

Литература:

1. Денисенко, А.Л. Социальное сиротство и его причины // Социально-педагогическая работа. – 2011. – №10.
2. Лужковская, Г.А. Проект социально-педагогической поддержки «Мы вместе!» // Социально-педагогическая работа. – 2010. – № 6.
3. Пархомович, В.Б. Построение модели психосоциальной адаптации // Психология. – 2006. – №2.
4. Приказ Министерства образования Республики Беларусь №328 от 06.08.2003 г. «О совершенствовании работы педагогов социальных».

СИНДРОМ ЭМОЦИОНАЛЬНОГО ВЫГОРАНИЯ В ПРОФЕССИОНАЛЬНОЙ ДЕЯТЕЛЬНОСТИ МЕДИЦИНСКОЙ СЕСТРЫ УЗ «ВИТЕБСКАЯ ГОРОДСКАЯ КЛИНИЧЕСКАЯ БОЛЬНИЦА СКОРОЙ МЕДИЦИНСКОЙ ПОМОЩИ» ОТДЕЛА ТРАВМАТОЛОГИИ

Снарова А.А.,

студентка 5 курса УО «ВГУ им. П.М. Машерова», г. Витебск, Республика Беларусь
Научный руководитель – Вислобокова Н.С., доктор пед. наук, профессор

Данная работа, посвящённая диагностике эмоционального выгорания, актуальна, так как многие сталкиваются с проблемой спада в работе. В современном обществе меняется отношение людей к работе. Люди теряют уверенность в стабильности своего социального и материального положения, в гарантированности рабочего места. Обостряется конкуренция за престижную и высокооплачиваемую работу. Как следствие, растёт психическое, эмоциональное напряжение, которое связано со стрессом на рабочем месте. Выявляются тревога, депрессия, психосоматические расстройства, зависимости от психоактивных веществ (включая алкоголь, наркотики и др.).

Как известно, психическое выгорание является следствием продолжительных рабочих стрессов. Синдром выгорания представляет собой совокупность стойких симптомов, проявляющихся в негативных психологических переживаниях и ухудшении психофизического самочувствия. Выгорание как проявление профессиональной дезадаптации ведёт к снижению работоспособности и качества профессиональной жизни работающих людей. При этом наличие выгорания отрицательно сказывается не только на психофизическом самочувствии отдельных работников, но также и на здоровье всей организации.

Эмпирическое исследование проходило на базе УЗ «Витебская городская клиническая больница скорой медицинской помощи» отдела травматологии.

Его целью выступало: изучить влияние личностных особенностей медицинских работников на формирование у них синдрома эмоционального выгорания. В исследовании использовались следующие методы: беседа, анкетирование, методика «Оценка темперамента» А. Белова, методика «Диагностика эмоционального выгорания» В. В. Бойко.

При использовании методики «Диагностика эмоционального выгорания» В. В. Бойко были получены следующие результаты: у 17 человек сформировавшийся симптом эмоционального выгорания (56,66 %), в фазе напряжения наиболее выражен симптом «переживание психотравмирующих обстоятельств, в фазе резистенция доминирующими симптомами являются «неадекватное избирательное эмоциональное реагирование», «редукция профессиональных обязанностей»; в фазе истощения ведущими симптомами являются «эмоциональный дефицит», «личностная отстранённость»; у 8 человек – формирующий симптом эмоционального выгорания (26,66 %) симптомами синдрома эмоционального выгорания являются переживание психотравмирующих обстоятельств, неадекватное избирательное эмоциональное реагирование, у 5 человек – не выражен симптом эмоционального выгорания (16,68%).

Анализируя данные для определения доминирующего типа темперамента были получены следующие результаты: в группе медсестёр с отсутствием эмоционального выгорания ведущий тип темперамента – сангвиник (у 5 человек) – что составило 16,66 % от числа всех испытуемых: присущи быстрота движений, гибкость ума, стремление к лидерству; у 3 человек, что составило 9,999 % – доминирующим типом темперамента является – холерик, у 1 человека, что составило 3,333 % – меланхолик, у 1 человека, что составило 3,333 % – флегматик; в группе медсестёр с формирующимся эмоциональным выгоранием ведущий тип темперамента – флегматик (у 4 человек), что составило 13,32 % от числа всех испытуемых: высокий самоконтроль, сдержанность, рассудительность; у 3 человек, что составило 9,999 % – доминирующим типом темперамента является – меланхолик, у 2 человек 6,666% – сангвиник, у 1 человека 3,333 % – холерик; в группе медсестёр со сформировавшимся эмоциональным выгоранием – меланхолик (у 5 человек), что составило 16,66 % от числа всех испытуемых: малая реактивность, неуверенность в себе, замкнутость, тревожность, изменчивость настроения; у 3 человек, что составило 9,999 % – доминирующим типом темперамента является – флегматик, у 1 человека, что составило 3,333 %, – сангвиник, у 1 человека, что составило 3,333 % – холерик.

Таким образом, в результате проведенного исследования выявлены следующие личностные особенности, являющиеся предрасполагающими факторами формирования эмоционального выгорания у медицинских сестёр в процессе выполнения профессиональной деятельности: консервативность как особенность интеллекта, эмоционально-волевые особенности – эмоциональная неустойчивость, низкий уровень стрессоустойчивости, низкая самооценка, чувствительность к замечаниям, высокий уровень тревожности, эмоциональность; особенности отношения к делу и социальным нормам – строгое следование нормам, обязательность, ответственность, дисциплинированность, особенности отношения к людям – подозрительность, раздражительность, высокомерие, ревнивость, завистливость, прямолинейность; особенности отношения к групповым нормам – зависимость от мнения других; интровертированность как особенность темперамента

НЕРВНО-ПСИХИЧЕСКАЯ УСТОЙЧИВОСТЬ У ВОЕННОСЛУЖАЩИХ СРОЧНОЙ СЛУЖБЫ С РАЗНЫМИ

УСТАНОВКАМИ НА НЕУСТАВНЫЕ ОТНОШЕНИЯ

Тетерина О.А.,
студентка 5 курса УО «ВГУ им. П.М. Машерова», г. Витебск, Республика Беларусь
Научный руководитель – Каратерзи В.А., ст. преподаватель

Проблема формирования нервно-психической устойчивости (НПУ) является одной из центральных в плане воспитания специалистов экстремального профиля и подготовки их к выполнению задач по предназначению. НПУ определяет ряд важных аспектов деятельности, позволяющих обеспечить её надёжность при выполнении поставленных задач.

Как отмечает С.В. Чермянин, НПУ следует определить как сложное, комплексное психическое свойство личности, характеризующее состояние регуляции системы нервно-психической адаптации [1, с.37].

Также существует ещё одна проблема при подготовке специалистов данного профиля – проблема неуставных отношений (НО) между военнослужащими. Падение моральных устоев в последнее время, усиленное политическим и экономическим кризисом, вылилось в рост преступности, захлестнуло волной безнравственности, бездуховности. Эта болезнь, поразившая все наше общество и нашедшая себе место в армии, в экстремальных условиях воинской службы, выразилась в НО между военнослужащими. Сюда можно отнести неповиновение, злоупотребление властью, оскорбление, насилие, ущемление прав и достоинства отдельных национальностей и другие негативные явления во взаимоотношениях в воинских коллективах.

Основными причинами НО являются:

- 1) резкое снижение интенсивности боевой подготовки и ее влияния на сплочение воинского коллектива;
- 2) ухудшение качества подготовки граждан, подлежащих призыву на военную службу и поступивших на военную службу по контракту на должности солдат и сержантов;
- 3) недостатки в организации службы войск и контроля над личным составом;
- 4) несоответствие мер дисциплинарного воздействия тяжести совершенных проступков;
- 5) низкая эффективность воспитательной работы по формированию у военнослужащих войскового товарищества, созданию в воинских коллективах здоровой морально-психологической атмосферы;
- 6) несогласованность действий командиров, штабов, органов воспитательной работы и медицинской службы по своевременному выявлению и профилактике этих негативных явлений [2, с.115].

Причины, приводящие к такому явлению как НО могут быть разными. Но большинство авторов на одно из первых мест ставят низкий уровень НПУ.

Именно данный аспект существенно влияет в дальнейшем на развитие воинского коллектива, на то, как военнослужащие будут выполнять служебные обязанности, какие взаимоотношения будут между ними и со старослужащими. Как правило, лица с низким уровнем НПУ попадают в разряд «козлов отпущения», что приводит к различным девиациям в поведении.

Изучение НПУ у военнослужащих срочной службы с разными установками на неуставные отношения проходило в подразделении 317 батальона воинской части № 52500 Витебского гарнизона.

По результатам методики «Прогноз-2-02» мы установили, что в данном коллективе большинство военнослужащих (56,7%) имеют удовлетворительный уровень НПУ, а это значит, что в экстремальных ситуациях у испытуемых возможны умеренные нарушения психической деятельности, которые сопровождаются неадекватным поведением, самооценкой и (или) восприятием окружающей действительности. По результатам методики «ПАНО» можно сделать вывод о том, что в данном коллективе отсутствуют какие-либо проявления НО. Военнослужащие формально выступают против НО и готовы к активной борьбе с проявлениями НО. Также нами был проведен корреляционный анализ, направленный на выявление взаимосвязи НПУ с разными установками на НО. Были получены значимые коэффициенты корреляции. Была обнаружена достоверная прямопропорциональная взаимосвязь между НПУ и удовлетворенностью службой ($r=0,63$; $p<0,01$). Это свидетельствует о том, что чем выше уровень НПУ, тем выше будет удовлетворенность службой. Также была обнаружена достоверная обратнопропорциональная взаимосвязь НПУ и формальным осуждением НО ($r=0,37$; $p<0,01$); НПУ и констатацией фактов НО ($r=0,51$; $p<0,01$); НПУ и риска суицида ($r=0,69$; $p<0,01$). Таким образом, в ходе проведенного исследования, была обнаружена взаимосвязь НПУ с разными установками на НО.

Литература:

1. Абдурахманов, Р.А. Военная психология / Р.А. Абдурахманов. – М.: Военный университет, 1996. – 289 с.
2. Маклаков, А.Г. Военная психология / А.Г. Маклаков. – СПб: Питер, 2004. – 464 с.

ИССЛЕДОВАНИЕ О РАЗВИТИИ СПОСОБНОСТИ МЫШЛЕНИЯ У ДОШКОЛЬНИКОВ

Тимошенко О.А.,
студентка 5 курса УО «ВГУ им. П.М. Машерова», г. Витебск, Республика Беларусь

Творческое мышление – далеко не новый предмет исследования. Проблема творческого мышления и творческих способностей человека вызвала огромный интерес исследователей во все времена. Однако в прошлом у общества не возникло особой потребности в творчестве людей. Таланты появлялись как бы сами собой, изобретались новые вещи, удовлетворяя тем самым потребности человеческой культуры.

Современные психолого-педагогические исследования исходят из необходимости изучать личностное развитие ребёнка в его тесном взаимодействии со взрослым. Поэтому интересными всё чаще оказываются отношения воспитателей и детей, как участников повседневного учебно-воспитательного процесса. Такую позицию взрослого описывает характерный для современной психологии и педагогики «лично – ориентированный» подход, в рамках которого игра дошкольников рассматривается не только как подготовка к «взрослой» жизни, но и как реальное творческое приобретение социального опыта.

В отечественной психологии имеются богатые традиции изучения творчества и творческого мышления ребёнка, опирающиеся на работы Р.И. Жуковской, А. В. Запорожца, А.Н. Леонтьева, Д.В. Менджеричкой, А.П. Усовой, Д.Б. Элькониной. Сегодня научный уровень исследования творческих способностей характеризуется наличием сложившейся теории творчества, возможности дальнейшего развития которой во многом обусловлены стремлением исследователей, разрешить исходные противоречия, заложенные в фундаментальных основаниях этой теории (Т.А. Маркова, Д.Б. Эльконин) [1].

В практике дошкольных учреждений воспитатели часто не знают, как развивать творческое мышление ребенка. Они опираются на свою интуицию, свой опыт и часто делают ошибки. Это и обусловило выбор нами темы данного исследования.

Цель данного исследования – изучение проблемы развития творческого мышления и творческих способностей в дошкольном возрасте.

В основу исследования положена гипотеза, согласно которой развитие творческого мышления дошкольников может быть успешным, если соблюдать следующие условия: специальная совместная деятельность и общение со взрослыми направлено на развитие познавательной активности наступательного характера и развития творческих способностей старших дошкольников; гарантия свободы и самостоятельности в игре ребенка; создание эмоционально – благополучной атмосферы в группе детского сада.

Для исследования уровня развития творческого мышления у детей старшего дошкольного возраста нами использовался комплекс методик, направленных на диагностику умственного развития и творческого мышления детей старшего дошкольного возраста, в который входили следующие субтесты: «Общая осведомленность», «Общая понятливость», «Установление сходства», «Цифровые ряды», «Словарный», «Нахождение недостающих деталей», «Кубики Кооса», «Последовательные картинки», «Составление частей в целое» и «Лабиринты». Данный комплекс представлен в книге Е.И. Кульчицкой и В.А. Моляко «Сирень одаренности в саду творчества» [2, с.288]. Эмпирической базой исследования явилось ДОО «Витебский государственный детский сад № 41». В экспериментальную группу входило 22 ребёнка старшей группы в возрасте 5 – 6 лет.

В ходе анализа результатов диагностики умственных способностей и творческого мышления детей старшего дошкольного возраста, мы пришли к следующим выводам: наибольшее количество баллов испытуемые экспериментальной группы набрали по субтесту «Кубики Кооса», что свидетельствует о достаточно высоком уровне развития у испытуемых невербального интеллекта. Полученные высокие результаты по данному субтесту можно объяснить тем фактом, что задание не было новым для детей. Они регулярно выполняют подобные задания в рамках учебных занятий, дидактических игр и развлечений. По остальным субтестам средний ранговый балл по экспериментальной группе был приблизительно одинаковым, что может свидетельствовать о достаточно невысоком уровне развития у них умственных способностей в целом и творческого мышления в частности.

Кроме того, нами были выявлены 10 детей старшего дошкольного возраста, имеющих низкий уровень развития творческого мышления и умственных способностей. Выявленные особенности интеллекта и творческого мышления испытуемых экспериментальной группы, принявших участие в исследовании, помогут воспитателю более психологически грамотно и тонко осуществлять индивидуальный подход к воспитанию детей, обратить внимание на нераскрытые резервы развития «слабых», ещё не успевших объективировать «внешне» свои способности.

Литература:

1. Эльконин, Д.Б. Психическое развитие в детских возрастах / Д.Б. Эльконин. – М.: Академия, 2005. – 655 с.
2. Кульчицкая, Е.И. Сирень одаренности в саду творчества / Е.И. Кульчицкая, В.А. Моляко. – Житомир: Вид-во ЖДУ им. И. Франка, 2008. – 316 с.

ОСОБЕННОСТИ КОММУНИКАТИВНОГО ВЗАИМОДЕЙСТВИЯ В ИНФОРМАЦИОННОМ ОБЩЕСТВЕ

Хахель К.Л.,

магистрант УО «ВГУ им. П.М. Машерова», г. Витебск, Республика Беларусь

Научный руководитель – Слемнев М.А., доктор филос. наук, профессор

«Информационное общество» – термин, который рассматривается многими исследователями. Однако в обществе еще не до конца сложилось понимание того, что он означает. Даже среди теоретиков постиндустриализма нет единства в определении такого «нового» общества.

Чаще всего под понятием «информационное общество» понимают теоретическую концепцию постиндустриального общества; историческую фазу возможного эволюционного развития цивилизации, в которой информация и знания умножаются в едином информационном пространстве.

Информационное общество полностью меняет уклад жизни. В нем возникают совершенно другие отношения: и социальные, и производственные. И, конечно, люди в информационном обществе начинают иначе относиться к информации и коммуникации в целом. Прежде всего, появляются новые требования к обеспечению свободного доступа к информации (как к ее получению, обмену, так и к ее распространению).

Термин «информационное общество» указывает на специфику современного этапа развития общества, а именно подчеркивает роль и значение информации и коммуникативного взаимодействия, которые сегодня превращаются в предмет массового потребления, используются как факторы власти и управления, влияют на изменения в социально-политической сфере, становятся причиной автоматизации и других техногенных процессов.

Так, «информационное общество» – это цивилизация, в основе развития и существования которой лежит особая нематериальная субстанция – «информация», которая обладает свойством взаимодействия, как с духовным, так и с материальным миром человека, и определяет особенности коммуникативного взаимодействия в обществе.

Специфика коммуникации в информационном обществе порождает противоречия. С одной стороны, свободный доступ к колоссальным объемам информации расширяет возможности для креативного поиска и развития индивидуальности, глобальные сети способствуют росту межличностных контактов. С другой стороны, постепенно разрушаются традиционные связи, доля непосредственных взаимоотношений индивида с другими людьми уменьшается, а увеличиваются контакты анонимного, формального общения посредством интраперсональной коммуникации, в процессе которой человек лишается расы, пола, голоса, возраста, то есть множества своих социальных характеристик. В результате утрачиваются сами навыки полноценного общения, которые требуют от человека душевных усилий, работы над собой, толерантности и гуманизма.

Соответственно, ключевой проблемой общения в информационном обществе является поиск нового уровня единства индивидуального и социального в процессе коммуникации. Переход общества из одного состояния в другое – процесс кризисный – существовавшие раньше готовые схемы поведения и нормы не оправдывают себя, и поэтому человек еще в

поисках нового смысла и новых идеалов.

Сегодня компетентность и грамотность в общении являются одними из факторов успеха в любой сфере человеческой деятельности. В современном обществе все большее значение приобретает коммуникация, а на первый план выходит культура общения. Коммуникация в данной ситуации не сводится только к получению и передаче информации.

Каждый человек, как участник коммуникативного взаимодействия, должен четко представлять возможности самореализации, предоставляемые ему сложившейся коммуникативной системой. Ошибочно было бы думать, что такая система является простым инструментом для самовыражения личности. Важная роль коммуникации состоит в том, чтобы выявлять и контролировать установки личности в общении.

Повседневная коммуникация имеет сложное строение. В ее составе следует выделять неявные цели и стратегии, которые не сводятся к поискам истины, а направлены на подчинение людей, самоутверждение или осуществление иных потребностей.

Средства массовой коммуникации, желая расширять, упрощать, изменять коммуникативные стратегии, втягивают человека в новый ритм психической, физической активности, который производит новый тип коммуникационного пространства.

Литература:

1. Фролова, Е.И. Коммуникативные стратегии как предмет современной философии // Коммуникативные стратегии информационного общества / Е.И. Фролова. – СПб : Изд-во Политехнического ун-та, 2010. – С. 26.
2. Шарков, Ф.И. Основы теории коммуникации : учеб. для студ. высш. учеб. заведений, обуч. по спец. 350400 «Связи с общественностью» / Ф. И. Шарков. – М : Социальные отношения, 2004. – С. 245.

ХАРАКТЕРИСТИКА АДАПТАЦИОННЫХ ВОЗМОЖНОСТЕЙ У ВОЕННОСЛУЖАЩИХ СРОЧНОЙ СЛУЖБЫ С РАЗНЫМ ТИПОМ ИНТЕРПЕРСОНАЛЬНОГО ПОВЕДЕНИЯ

Хомутовская Е.А.,

студентка 5 курса УО «ВГУ им. П.М. Машерова», г. Витебск, Республика Беларусь

Научный руководитель – Каратерзи В.А., ст. преподаватель

Традиционно воинскую службу относят к особым видам труда, осуществляемого в сложных и экстремальных условиях. Основными условиями, формирующими личность в военной среде, являются: особые виды деятельности (службы); адаптационные возможности, личностные особенности военнослужащих срочной службы, их взаимоотношения. Также в соответствии с этим, в зависимости от адаптационных возможностей у военнослужащих срочной службы, выделяют типы интерперсонального поведения, определенные стили взаимоотношений, что и обуславливает их готовность к воинской деятельности. В связи с этим интерес вызывает проблема характеристики адаптационных возможностей у военнослужащих срочной службы с разным типом интерперсонального поведения. Этой проблеме посвятили свои исследования многие авторы (М.И. Дьяченко, Б.В. Кузьменко, Н.Ф. Феденко, А.Г. Маклаков, А.В. Барабанчиков). В процессе социальной адаптации, взятом как внутренний аспект поведения, можно выделить следующие фазы [1, с. 62-65]: приостановка интерперсонального поведения, вызванная тревогой; ассимиляция ожиданий и требований других; аккомодация собственных ожиданий и требований к другим; уравнивание собственных ожиданий и требований с ожиданиями и требованиями других людей. Внешний аспект процесса социальной адаптации описывается в терминах интерперсонального поведения. Здесь уместно выделить следующие типы интерперсонального поведения у военнослужащих срочной службы [2, с. 48]: эгоцентрический: высокомерный, самодовольный; гиперконформный: примыкает к другим, зависимый, доверяет; гипераффилиативный: требует дружеского поведения; доминантный: приказывает, руководит; агрессивный: обвиняющее, саркастическое поведение; конформный: уступчивый, слишком внимательный; гиперпротективный: мягкое, слишком эмоциональное поведение; подозрительный: недоверчивый; ответственный: вызывает доверие, помогает.

Объект исследования: адаптационные возможности у военнослужащих срочной службы.

Предмет исследования: взаимосвязь адаптационных возможностей у военнослужащих срочной службы с разным типом интерперсонального поведения.

Цель: определить взаимосвязь характеристики адаптационных возможностей у военнослужащих срочной службы с разным типом интерперсонального поведения.

Гипотеза исследования: существует взаимосвязь между авторитарным типом и низким показателем адаптационных возможностей.

Методы исследования: методы опроса (методика диагностики межличностных отношений Т. Лири, многоуровневый личностный опросник (МЛЮ-АМ) «Адаптивность-02»); методы математической обработки данных (описательная статистика).

С целью изучения и анализа характеристики адаптационных возможностей у военнослужащих срочной службы и их определенных типов интерперсонального поведения, нами было проведено эмпирическое исследование, направленное на выявление характеристики адаптационных возможностей у военнослужащих срочной службы с разным типом интерперсонального поведения. С этой целью на группе испытуемых мы провели две методики – опросник Т. Лири (методика диагностики межличностных отношений) и многоуровневый личностный опросник «Адаптивность-02» (МЛЮ-АМ).

На основании результатов проведенного исследования, мы можем утверждать, что у респондентов выражены позиции доминирование-агрессивность (авторитарный тип) – 46,7% и доминирование - дружелюбие (альтруистический тип) – 18,3%. Это говорит о том, что военнослужащие предпочитают доминировать в отношениях, независимы и проявляют упорство в достижении целей, но также не забывают про ответственность, симпатию и заботу по отношению к другим людям.

Таким образом, отметим, что у военнослужащих, принявших участие в исследовании, с выраженной позицией доминирование-агрессивность (авторитарный тип) низкие показатели по шкале «личностный адаптационный потенциал» – 6,6%. Что свидетельствует о неконтактности, безынициативности, низкой эмоциональной устойчивости. Такие люди не стремятся расширить круг своих знакомых, не проявляют инициативы в общении. Процесс адаптации протекает тяжело. Возможны нервно-психические срывы. Обладают низкой нервно-психической устойчивостью, конфликтны.

Данные, полученные в ходе проведенного исследования, могут использоваться при разработке системы психоло-

гической адаптации призывного контингента, а так же в качестве методических рекомендаций для войсковых психологов по профессиональному психологическому отбору и психологическому сопровождению воинской службы.

Литература:

1. Маклаков, А.Г. Психология и педагогика: военная психология / А.Г. Маклаков // Общее понятие об адаптации / А.Г. Маклаков – СПб.: Питер, 2004. – С. 149 – 153.
2. Урбанович, А.А. Современная военная психология / А.А. Урбанович. – Минск: Харвест, 2003. – 573 с.

ПРИЧИНЫ СУИЦИДА В БЕЛАРУСИ

Яцко А.А.,
студентка 3 курса УО «ВГУ им. П.М. Машерова», г. Витебск, Республика Беларусь
Научный руководитель – Трусова Е.Г., ст. преподаватель

Суицид (англ. suicide – самоубийство) – акт самоубийства, совершаемый человеком в состоянии сильного душевного расстройства либо под влиянием психического заболевания [1].

В настоящее время проблема суицида привлекает всё большее внимание мирового сообщества. По данным на 2005 год, ежегодно добровольно из жизни уходило более 800 тысяч человек, каждый день 2300 человек убивали себя. 8-30 миллионов человек в год совершали неудачную попытку самоубийства [2, с. 10-12].

Следует подчеркнуть, что самоубийство является 13-й по счёту причиной смерти во всём мире [3, с.191]. Хотя в целом данная статистика по вопросу самоубийств является весьма неточной, это позволяет нам увидеть огромные размеры проблемы.

В последнее время в связи с ухудшением обстановки в мире количество самоубийств выросло ещё больше – до более чем миллиона человек в год. Беларусь в это печальном рейтинге стабильно занимает одно из первых мест. В 2010 десятом году Беларусь находилась на четвёртом месте – ежегодно 2730 белорусов сводили счёты с жизнью [4].

Как отмечают исследователи, в основе самоубийств лежит множество причин и факторов, взаимно влияющих друг на друга. Велико влияние возрастного фактора. Люди преклонного возраста (старше 75 лет) совершают самоубийства в среднем втрое чаще, чем молодёжь [3, с. 193]. В Беларуси же чаще оканчивают жизнь самоубийством люди трудоспособного возраста (18-60 лет) [4].

Пол, раса и культура также являются крайне важными факторами, влияющими на распространение самоубийств. В среднем по миру мужчины совершают самоубийства чаще, нежели женщины (соотношение по странам колеблется от 1:1 до 10:1). Особенно это заметно на примере нашей страны – здесь мужчины оканчивают жизнь самоубийством в четыре раза чаще, чем представительницы слабого пола [4]. В расовом плане среди белого населения случаи самоубийств распространены в среднем вдвое чаще, чем у иных рас. Также, что примечательно, среди культурных меньшинств и коренного населения различных стран (Австралия, США, Канада и др.) уровень суицидов значительно выше, чем в целом по странам их проживания [3, с. 193-197].

Сложно переоценить влияние различных психиатрических факторов на поведение самоубийцы. Сюда можно отнести шизофрению (10-12% людей, страдающих этой болезнью, сводят счёты с жизнью), различные другие психические расстройства, а также депрессию. Последняя имеет особое влияние, так как 80% людей, совершивших самоубийство находились в состоянии глубокой депрессии. Тесную связь с депрессией имеет употребление алкоголя и наркотиков, что зачастую лишь усугубляет ситуацию [4, с. 197-199]. В Беларуси этот фактор тоже весьма заметен. У нас более половины самоубийц находятся в состоянии алкогольного опьянения. Причём алкоголизм может быть не только катализатором, но и причиной такого поведения [4].

Не менее важными являются биологические и медицинские факторы. В частности, в семьях, где уже были самоубийства, риск суицида намного выше. К тому же люди, получившие различные тяжёлые травмы или больные неизлечимой болезнью, чаще решают покончить с собой (25% самоубийц имеют тяжёлые заболевания) [3, с. 200-201].

Не менее важны социальный фактор и фактор влияния окружающей среды. В частности, количество самоубийств в сельской местности значительно выше, чем в городе, и это общемировая тенденция. В Беларуси это соотношение равно двум к одному [4]. Уровень достатка также имеет огромное значение (в «лихие 90-е» количество суицидов среди населения стран бывшего СССР выросло в несколько раз). Не исключение здесь и Беларусь – риск суицидов среди людей с невысоким достатком выше, чем у их более обеспеченных сограждан [4].

Так же важен религиозный фактор – искренне верующие люди совершают самоубийства реже атеистов. В Беларуси представители духовенства всех конфессий в последнее время проводят совместные мероприятия по борьбе с суицидом [3, с. 201-204].

Как мы видим, суицид действительно является огромной проблемой для всей планеты, в частности для нашей республики. И для борьбы с его проявлениями необходимы скоординированные усилия всех организаций, способных хоть как-то повлиять на решение данных проблем. Ведь человеческая жизнь – это та ценность, с которой не могут сравниться никакие другие. И мы обязаны беречь её.

Литература:

1. Международный медицинский портал [Электронный ресурс]. – Режим доступа: <http://psychological-encyclopedia.zelenka.su/24971>. - Дата доступа: 13.02.2012
2. Старшенбаум, Г. В. Суицидология и кризисная психотерапия. - М.: «Когито-Центр», 2005. - 376 с.
3. Насилие и его влияние на здоровье. Доклад о ситуации в мире / под ред. Этьенна Г. Круга и др. / пер. с англ. — М: Издательство «Весь Мир», 2003. - 376 с.
4. Беларусь необходима программа профилактики суицидов [Электронный ресурс]. Режим доступа: http://naviny.by/rubrics/society/2011/05/08/ic_articles_116_173531/. – Дата доступа: 13.02.2012.

9. ПРОЕКТИРОВАНИЕ И МОДЕЛИРОВАНИЕ ПРЕДМЕТНО-ПРОСТРАНСТВЕННОЙ СРЕДЫ СРЕДСТВАМИ ДИЗАЙНА, ИЗОБРАЗИТЕЛЬНОГО И ДЕКОРАТИВНОГО ИСКУССТВ

ФАКТОРЫ ВОЗДЕЙСТВИЯ ЦВЕТА НА ЧЕЛОВЕКА

Врублевская А.Н.,

студентка 3 курса УО «ВГУ им. П.М. Машерова», г. Витебск, Республика Беларусь

Научный руководитель – Алексеева А.Д., преподаватель

Проблема использования цвета – одна из самых сложных и многогранных в дизайне. Великолепно охарактеризовал специфику цвета современный французский исследователь Жак Вьено: «Цвет способен на все: он может родить свет, успокоение или возбуждение. Он может создать гармонию или вызывать потрясение; от него можно ждать чудес, но он может вызывать и катастрофу» [1]. Знание основных законов цветового воздействия, учет выявленных закономерностей в проектной деятельности – неременное условие профессиональной деятельности дизайнера. Ведь сегодня, по словам Ф. Л. Райта, «... нам нужно знание там, где раньше было достаточно инстинкта. Случайное и живописное должно уступить место сознательно созданной красоте» [2].

Реакция человека на цвет имеет комплексный характер. Выделяют несколько факторов данной проблемы: физиологический, психологический (ассоциация, иллюзия, «цветовое предпочтение») и эстетический [3].

Физиологический фактор восприятия цвета. Естественные науки накопили большой экспериментальный материал о влиянии цвета на человека. Стефанеску-Гоанг одним из первых провел опыты, в результате которых выяснилось, что теплые цвета вызвали у человека учащение пульса, под действием же холодных цветов пульс становился слабее. Опыты невропатолога Ш. Фере, изучавшего влияние цветового освещения на работоспособность, показали, что при кратковременной работе наиболее эффективно красное освещение, а при синем производительность труда снижается. При длительной же работе более благоприятным оказывалось зеленое освещение. Исследования последних лет показали, что физиологические сдвиги происходят у человека под воздействием насыщенных и ярких цветов (Ф. Ламперт, 1968).

Психологический фактор восприятия цвета. Каждый цвет спектра влияет на психологическое состояние человека. *Ассоциации* являются причинами того, что различные цвета по-разному участвуют в формировании пространственных представлений человека. Одинаковые по размерам предметы, имеющие разную окраску, воспринимаются различными по величине (светлый предмет кажется больше темного – эффект "увеличивающих" и "уменьшающих" цветов).

С *иллюзией* изменения величины предмета связана зрительная оценка веса предметов. Светлый предмет кажется легче темного. Эффект выступления и отступления цветов зависит от таких факторов, как размер рассматриваемого цветного пятна, его насыщенность и светлота.

"Цветовое предпочтение" формируется на основе ассоциаций и зависит от пола, темперамента человека, социальных установок и национальных традиций. Данные многих авторов (Е.-Л. Райха, М. Циммерман, Л. Шварц, Е. Пономаревой) показали, что цветовое предпочтение изменяется с возрастом от группы теплых к группе холодных цветов.

Эстетическая составляющая реакции человека на цвет сформировалась под воздействием окружающей природы. В практической деятельности человек привык воспринимать каждое цветовое пятно как знак, закрепляя за каждым цветом присущее только ему и четко зафиксированное в сознании значение (семантические функции): красный настраивает на решительность, побуждает совершить действие. Желтый — цвет открытости и коммуникабельности. Зеленый — смягчает, снимает остроту переживаний, оказывает расслабляющее действие, и т. д.

При проектировании предметно-пространственной среды необходимо учитывать аспекты воздействия цвета на человека в зависимости от ее функционального назначения.

При проектировании *детской комнаты* необходимо учитывать цветовое предпочтение, зависящее от пола, возраста и темперамента ребенка. Комната малыша должна быть мягкой и уютной, в спокойных, сдержанных тонах, в то время как комнату подростка можно решить в более насыщенном цвете и небольшом контрасте, чтобы не вызывать чувства вялости и сонливости.

В *офисе* можно использовать ассоциации и даже иллюзии, потому как эффекты увеличивающих и уменьшающих, выступления и отступления цветов помогают разнообразить интерьер и создать комфортную обстановку для персонала.

В интерьерах *ресторанов и кафе* требуется подчеркнуть солидность и комфортность, уют заведения, поэтому необходимо также учитывать ассоциации и иллюзии, но, в отличие от офиса, здесь требуется создать расслабляющую, а не настраивающую на работу атмосферу, поэтому здесь немаловажен еще и эстетический фактор.

В интерьере *ночного клуба* можно использовать все вышеуказанные факторы: ассоциации, иллюзии, цветовые предпочтения и эстетику, т. к. ночной клуб – это место отдыха и желаний двигаться, танцевать, веселиться, и вся обстановка призвана побуждать посетителей к этим действиям.

Таким образом, в данном исследовании была рассмотрена проблема использования цвета в интерьере, его основные закономерности и выявлены факторы воздействия цвета на человека.

Литература:

1. 100 дизайнеров Запада. – М.: ВНИИТЭ, 1994.
2. Райт, Ф. Л. Будущее архитектуры / Ф. Л. Райт. – М.: Архитектура-С, 1960.
3. Пономарева Е. С. Цвет в интерьере / Е. С. Пономарева. – М.: Архитектура-С, 1984.

Ганина М.В.,
магистрантка УО «ВГУ им. П.М. Машерова», г. Витебск, Республика Беларусь
Научный руководитель – Сысоева И.А., канд. техн. наук, доцент

В XXI веке возникает потребность формирования у человека понимания необходимости учиться в течение всей жизни, а также применять новые знания в собственной практической деятельности. Актуальными становятся задачи воспитания личности, способной адаптироваться в условиях постоянно меняющегося мира и находить решения в любых жизненных и профессиональных ситуациях.

Современная школа диктует необходимость такой организации образовательного процесса, где ведущей целью становится развитие способностей и познавательных интересов школьников, научить каждого ребенка мыслить, самостоятельно добывать новые знания, формировать у него потребность в самоопределении. В современный учебный процесс внедряются новые методы обучения, которые возрождают достижения экспериментальной педагогики прошедшего столетия и построены на принципе саморазвития, активности личности. В первую очередь к такому методу относят проектное обучение. Проектное обучение помогает сформировать так называемый проектировочный стиль мышления, который соединяет в единую систему теоретические и практические составляющие деятельности человека, позволяет раскрыть, развить, реализовать творческий потенциал личности.

Проектной деятельностью можно овладеть целенаправленно, в процессе специально организованного обучения. Факультативные занятия как вариативный компонент в настоящее время играют большую роль в совершенствовании школьного образования. Они позволяют производить поиск и экспериментальную проверку нового содержания, новых методов обучения, в широких пределах варьировать объём сложности изучаемого материала. И именно на факультативных занятиях оптимальным становится обучение учеников проектному методу.

Эффективность факультативных занятий во многом зависит от их научно-методической обеспеченности, а также от системности организации, использования современных форм, технологий и методик обучения и воспитания. Она зависит от наличия целостного комплекса их научно-методического обеспечения, включая единые подходы к разработке и структурированию учебных программ, соответствующих дидактических материалов для учащихся, методических рекомендаций для учителей.

В связи с этим была разработана программа факультативного курса «Основы проектной деятельности», которая предназначена для учащихся 8–11 классов, проявляющих особый интерес к предмету трудовое обучение, к различным видам декоративно-прикладного искусства, желающих участвовать в предметной олимпиаде (т.к. один из этапов олимпиады – это защита творческого проекта), научно-практических конференциях и конкурсах различного уровня. Данная программа рассмотрена на заседании Президиума Научно-методического совета при Министерстве образования Республики Беларусь по дошкольному, общему среднему и специальному образованию (30.06.2010, пр.№7) и рекомендована к использованию с соответствующим грифом.

Разработанная программа факультативного курса направлена на формирование организационно-деятельностных, творческих, коммуникативных качеств учащихся. Ее актуальность также обусловлена методологической значимостью. Знания и умения, необходимые для организации проектной и исследовательской деятельности, в будущем станут основой для организации научно-исследовательской деятельности в вузах, колледжах и т.д.

Содержание курса основано на формировании опыта творческой деятельности через выдвижение, формулирование и обосновывание цели (гипотезы, проблемы), планирование деятельности, осуществление сбора и анализа информации, выполнение технологических операций по изготовлению изделий, представление результатов, осуществление рефлексии. Структура программы факультативного курса соответствует логике последовательности работы над творческим проектом. Содержание проектной деятельности усложняется по мере освоения предыдущих, более простых, проектных заданий.

Факультативные занятия по данной программе позволяют планировать и организовать работу по индивидуальным планам с одарёнными детьми. Их проекты имеют более обширные исследования, более трудоёмкие по изготовлению проектные изделия.

Разработанная программа прошла апробацию во многих школах республики (г. Минск, г. Жлобин, г. Витебск, г. Светлогорск, г. Смилевичи, г. Гродно, г. Могилев и др.). Ведущие учителя трудового обучения и методисты ИРО дали положительную оценку данному курсу.

Правильная организация работы и своевременная обученность учащихся основам проектной деятельности позволит школьникам не только овладеть знаниями в различных областях трудового обучения, но и овладеть определенными компетенциями и эффективно использовать их для успешной социализации и профессионального самоопределения.

В целом, умение людей участвовать в проектной деятельности есть показатель культуры народа, и приучение школьников к этому великому достоянию мировой цивилизации создает благоприятные условия для их развития и достижения определенной карьеры.

СОВРЕМЕННАЯ БЕЛОРУССКАЯ МЕБЕЛЬ. ЗАО «ПИНСКДРЕВ»

Гапон Е.А.,
студентка 2 курса УО «ВГУ им. П.М. Машерова», г. Витебск, Республика Беларусь
Научный руководитель – Коваленко В.И., доцент

Как известно, мебель из дерева создаёт в доме особую атмосферу тепла и уюта. В тоже же время, мебель играет ключевую роль в стилевом оформлении помещения: элитная мебель из дуба или мебель из массива придаёт интерьеру изысканность и утончённость. Качественная, красивая и доступная белорусская мебель представляет огромный интерес у покупателей и сегодня: магазины белорусской мебели — по-прежнему одни из самых посещаемых во многих городах России и ближнего зарубежья.

Основное достоинство белорусской мебели — высокое качество обработки дерева и использование экологически чистых материалов. Применение метизов и фурнитуры от ведущих европейских производителей, а также добротная сборка обеспечивают надёжность и долгий срок службы изделий. Мебель Белоруссии производится из ценных пород дерева, кото-

рые редко встречаются в других странах, именно поэтому белорусская мебель так популярна. Кроме того, мебель Белоруссии – это огромный выбор оригинальных моделей как в классическом, так и в современном исполнении.

Мебель (фр. *meuble*, от лат. *mobile*) - встроенные и отдельно стоящие предметы жилища, предназначенные для хранения различных предметов пользования человека, устройства для сидения, лежания, принятия различных поз [1]. Именно такое определение давали ей люди сотни и тысячи лет назад. Но в наши дни корпусная мебель из дерева, впрочем, как и любая другая, это не только неодушевленные предметы, а неотъемлемая часть нашего настроения, отдыха, работы и всей жизни.

В 1880 году начало деревообработки на заповедных землях Беларуси было положено австро-венгерскими капиталистами *братьями Лурье*. Они основали фабрику по изготовлению сапожных шпилек и фанерных ящиков. В 1971 – на базе Пинского фанерно-спичечного комбината создано производственное деревообрабатывающее объединение «Пинскдрев» [2].

Сегодня «Пинскдрев» - производитель мебели №1 и лидер продаж в Беларуси. Продукция холдинга хорошо известна как на Родине, так и далеко за ее пределами. У компании сложились дружеские партнерские отношения с более чем 150 фирмами из России, Бельгии, Голландии, Финляндии, Швеции, стран Балтии, Казахстана, Украины, Узбекистана, и многих других. Холдинг реализует свою продукцию практически на всей территории Европы. Во многом благодаря именно партнерам, компания продолжает успешно развиваться, осваивать новые рынки сбыта, совершенствовать модельный ряд и расширять ассортимент мягкой и корпусной мебели.

На современном этапе ЗАО «Пинскдрев» использует наработки итальянских технологов и дизайнеров для выпуска таких программ как «Кристалл», «Мишель», «Мартель», «Малага», «Европа», «Изабель 2», «Леонардо 2», «Дельта» [2]. В настоящее время ЗАО «Пинскдрев» занимает позицию усиления корпоративного бренда через стремительное наращивание объемов и ассортимента. Продукция компании отвечает всем совершенным стандартам и требованиям, поэтому ЗАО «Пинскдрев» гарантирует оптимальное качество своего товара, максимальную надежность мебели, и, что немаловажно, комфорт и эстетическое наслаждение от ее восприятия.

Литература:

1. Мебель // Энциклопедический словарь Брокгауза и Ефрона: В 86 томах (82 т. и 4 доп.) – СПб., 1890–1907
2. История создания компании «Пинскдрев» [Электронные ресурсы] –Режим доступа www.pinskdrev.by

ОСОБЕННОСТИ РАЗВИТИЯ ДИЗАЙНА В ИТАЛИИ

Горбунов Р.А.,

студент 2 курса УО «ВГУ им. П.М. Машерова», г. Витебск, Республика Беларусь

Научный руководитель – Шерикова М.П., ст. преподаватель

На рубеже XX-XXI веков дизайн пронизывает почти все сферы деятельности человека, являясь одним из главных элементов культуры. С авангардных течений первой трети XX века началась поиск новых средств выразительности и интенсивная разработка новых композиционных приемов. Дизайн стал модной профессией, так как возникла потребность постоянного обновления предметно-пространственного окружения человека.

В Италии особенно сильно проявилась связь дизайна с искусством. В отличие от немецкого и американского проектирования, итальянский дизайн образован в рамках старых традиций культуры и экономики, чье свободное экспериментирование привело в итоге к динамичным и индивидуальным формам. «Если другие страны имеют теорию дизайна, то Италия – философию, даже идеологию дизайна» – считает Умберто Эко [4]. Философия заключается в самом стиле жизни итальянцев, их умении быть лучшими проводниками между прошлым и будущим. Итальянский стиль столь притягателен и находится в гармонии со временем: в каждом итальянском мастере присутствует внутренний, классический модуль красоты. Словосочетания «итальянский стиль», «итальянская линия» приобрели почти мифическое значение. Следуя этому мифу: итальянская форма есть результат своеобразного, неподдающегося систематизации и структурированию творчества талантливых художников [2].

Предмет исследования. Специфика развития итальянского дизайна. Дизайн - как художественное явление послевоенного периода.

Цель работы. Выявить наличие художественного аспекта в итальянском дизайне.

Задачи исследования:

- проанализировать социально-культурные факторы, которые повлияли на становление дизайна в Италии;
- проследить эволюцию итальянского дизайна интерьера;
- социально-культурные факторы развития дизайна в Италии.

Зарождение дизайна как самостоятельной профессиональной деятельности связано с развитием массового производства, технологий, прикладных наук. Склонность итальянской художественной культуры к авангардным формам, развивавшаяся в движении футуристов, получила новый расцвет после второй мировой войны. Экономика переживает бурное развитие, и Италия выдвигается в области дизайна на первый план, становясь «дизайн-нацией».

В шестидесятые годы итальянское экономическое чудо достигло своего апогея. Стремительное развитие получила техника. Число электрических приборов, телевизоров, стереоаппаратуры и т. д. постоянно возрастало. Развитие техники и рост благосостояния населения оказывали в свою очередь влияние и на дизайн. В отличие от пятидесятых, итальянский дизайн спустя десятилетие интенсивного экономического развития страны был уже не столько направлен на искусство, сколько на науку, технику и современные методы производства.

Вторым важным аспектом было понимание дизайна как области культуры. Такие крупные предприятия, как "Оливетти" или "Фиат", сотрудничали с известными дизайнерами. В Италии возникла профессия дизайнера-консультанта, которые активно и независимо действовали в качестве советников и консультантов в различных фирмах. Идея фирменного стиля (Corporate Identity) получила в Италии широкий культурный размах, примером может служить фирма "Оливетти", сотрудничавшая с молодыми и перспективными дизайнерами и архитекторами, как Этторе Соттсасс, Марко Занузо, Марио Беллини.

Третья особенность итальянского дизайна - "радость эксперимента", связана с пластмассами, появившимися с се-

редины 60-х гг. и предлагавшими новые, почти безграничные возможности формообразования. Италия стала лидером новых начинаний в дизайне.

В 1960-х и особенно 1970-х гг. в итальянском дизайне все активнее проявлялась особая авангардная тенденция, связанная с ассоциативностью, метафорами, знаками и символами. Начиналась новая стилевая эпоха — эпоха постмодерна, с его цитатностью и иронией, неожиданными сочетаниями масштабов и смыслов. Ведущая роль в рождении визуального языка постмодерна в дизайне принадлежала итальянскому авангардному дизайну 1970—1980-х гг. Группа «Алхимия» возникла в 1979 г. Ее лидер — Алессандро Мендини. Идея Мендини — противопоставить массовую техническую культуру вещей ручной обработке, художественному вмешательству, получив в результате что-то вроде арт-дизайна.

В итальянском дизайне второй половины XX в. активно развивалось несколько направлений. Во-первых, в сфере дизайна интерьеров, мебели, светильников проявлялась традиционно сильная школа архитектурного проектирования. Во-вторых, не менее сильная инженерная школа, умение работать с новыми материалами и технологиями стали основой создания многих новаторских проектов в сфере автомобильного дизайна, инженерного конструирования. В-третьих, в 1970-х гг. итальянские модельеры стремительно ворвались в мир высокой моды и «pret-a-porter». «Бенеттон», «Миссони» и целый ряд других фирм, специализировавшихся на готовом платье, из малых предприятий превратились в целые империи.

В конце 60-х как своеобразная реакция на господствующий в то время «Хороший дизайн» возник «Радикальный дизайн» — как борьба с геометрией модернизма, и «Антидизайн», отличающийся большей экспериментальной направленностью и политизацией.

Разнообразие итальянской культуры — от предгорья Альп до Средиземного моря, отразилось и на многогранности итальянского интерьера. Особенность итальянцев — стремление окружать себя только эстетичными предметами.

Заключение. Сегодня знак Made in Italy — это своего рода бренд. Сделано в Италии — значит элегантно, ярко и в то же время качественно и практично. Ведь итальянские дизайнеры обладают врожденным вкусом и пониманием классических законов красоты.

Литература:

1. Крылова, А. И. Особенности путей развития итальянского мебельного дизайна: диплом. раб. /А. И. Крылова — Москва : «Российский государственный гуманитарный университет», 2007, 124 с.
2. Михайлов, С. М. История дизайна. Том 2 : учеб. Для вузов /С. М. Михайлов. — Москва : «Союз дизайнеров России», 2003. 270 с., илл.
3. FLYItalian / СК Пресс, 2008-2009
4. La collezione Zanotta
5. <http://tekhouse.ru/reports/interier/interier-italia>
6. <http://www.polostroy.org/interior/italy/>
7. <http://design-history.ru>
8. <http://bitby.net/webdesign/proisxozhdenie-slova-dizajn>

ОСОБЕННОСТИ РАЗВИТИЯ ДИЗАЙНА В СТРАНАХ СКАНДИНАВИИ

Гулина А.А.,

студентка 2 курса УО «ВГУ им. П.М. Машерова», г. Витебск, Республика Беларусь

Научный руководитель — Коваленко В.И., доцент

История и современность. Бурное развитие дизайна началось в Скандинавии приблизительно в 1880 году, и охватывает огромные географические районы, включая Данию, Финляндию, Исландию, Норвегию и Швецию. В начале XX столетия вновь наступает период влияния скандинавской культуры на европейские страны. Именно в Скандинавии в этот период родилась философия дизайна, сыгравшая существенную роль в становлении современной эстетики мебели и жилища. Целью дизайна стало внедрение в сознание людей изысканной простоты, основанной на принципах человечности и практичности.

В 20-30 годы XX века в странах Скандинавии началась индустриализация производства. Это произошло относительно позже по сравнению с Америкой и странами Западной Европы. Богатые традиции кустарного производства и народного промысла помогли скандинавам найти оригинальный компромисс между ручным и промышленным способом производства. Им удалось создать сочетание дизайна с промышленным производством практичных предметов быта, продающихся по умеренной цене. Предметы казались чем-то виденным и давно знакомым. Но за простотой и естественностью образов этих вещей проступала логика их появления на свет, их естественная польза и красота. Союз красивых, органичных форм с повседневной функциональностью является одним из основополагающих достоинств Скандинавского дизайна.

Официально термин «скандинавский дизайн» появился в популярной и специальной литературе с середины 50-х годов прошлого столетия после выставки, прошедшей в США и Канаде.

Главных стилей в скандинавском типе дизайна интерьеров, пожалуй, три:

1. Шведское рококо (Густавианский стиль).
2. Норвежский кантри-стиль.
3. Лаконичная современность.

В скандинавском дизайне существуют два основных направления:

1. Стремление создать комфортную и красивую среду обитания на каждый день.
2. Стремление к функциональности [4].

Особенности дизайна интерьера. Скандинавский стиль, на первый взгляд неброский, сдержанный, рациональный, но в то же время очень комфортный и уютный. Красота и лаконичность форм, применение природных материалов, функциональность и комфорт — вот основные составляющие скандинавского дизайна, приобретающего все большую популярность.

Сложившийся скандинавский стиль отличают натуральность, простота и естественность. Это стиль без затей, но с удобствами. Скандинавских дизайнеров отличают любовь к натуральным материалам и спокойным оттенкам, лаконизм, технологичность, а также виртуозное умение превращать простое в изысканное и элегантное.

Скандинавский стиль интерьера считается самым дисциплинированным, нетерпящим небрежного отношения к де-

талям. В такой ситуации в дизайн проекте приходится тщательно, до мелочей, продумывать все детали обстановки [2].

Одна их особенностей этого стиля дизайна интерьера – близость к природе. В первую очередь это проявилось в том, что в скандинавском интерьере много дерева. Именно оно – самый распространенный материал для пола, стен, потолка. Предпочтение отдается светлым породам – березе, сосне, буку.

Скандинавский дизайн интерьера – это и особая цветовая гамма, построенная на естественных цветах: желтом, зеленом, голубом, сером. Доминирующий цвет в решении каждой комнаты – белый. Но скандинавский дизайн интерьера ни в коем случае нельзя назвать блеклым. В нем присутствуют яркие единичные цветовые акценты, и в этом отношении предпочтение отдается оттенкам красной вишни [3].

Пожалуй, главная особенность «скандинавской» мебели – ее функциональность. Конструкция мебели проста и функциональна, ее элементы составляют модульную систему и очень просты в сборке. В результате появилась легкая, гибкая и удобная мебель для сборки. Мебели не должно быть много, она должна быть проста по форме, но максимально продуманна.

Декорирование в скандинавских интерьерах почти отсутствует, но при этом в самобытности этому стилю не откажешь. Используются льняные и хлопковые ткани, в их узоры чаще всего встречаются клетка или полоска, опять же светлых тонов: синий с белым, нежно-зеленый с бежевым. Чехлы для мебели обычно льняные [1].

Заключение. Скандинавский стиль интерьера – самобытный, простой и в тоже время очень функциональный. Он переживает сейчас новый ренессанс своей популярности. Скандинавский стиль вмещает в себя различные направления в изготовлении мебели и дизайне интерьера, но их объединяет одна цель — красивые и комфортные вещи на каждый день. И это философия просто гениальна, ведь в красивом натуральном окружении сам человек становится теплее и красивее, как внешне, так и внутренне. Может в этом и есть успех процветания скандинавского сообщества.

Литература:

1. Вакс, И.Б. Интерьер скандинавской кухни. «Кухни и ванные комнаты», 2007, №78.
2. Маргулис, Д.А. Скандинавский интерьер. «Идеи для вашего дома», 2009, №7.
3. Креативщик [Электронные ресурсы]- Режим доступа <http://creativshik.com>;
4. Скандинавский стиль [Электронные ресурсы]- Режим доступа <http://scandistyle.ru>.

КОМБИНАТОРИКА – ФОРМАЛЬНЫЙ МЕТАЯЗЫК УНИФИКАЦИИ ЭЛЕМЕНТОВ ПРЕДМЕТНО-ПРОСТРАНСТВЕННОЙ СРЕДЫ

Добрякова В.А.,

студентка 3 курса УО «ВГУ им. П.М. Машерова», г. Витебск, Республика Беларусь

Научный руководитель – Гончарова Т.В., преподаватель

Данная тема актуальна, интересна, с точки зрения многообразия организации предметно-пространственной среды из типовых элементов. Изучение данной проблемы позволит лучше понять значение унификации для дизайна и комбинаторики для унификации.

Комбинаторика — математический термин, заимствованный теорией и практикой художественного проектирования, — особый творческий подход к формообразованию, основанный на поиске и исследовании закономерностей вариантного изменения пространственных структур, а также способов упорядочения проектирования объектов прикладного искусства и дизайна, состоящих из типизированных элементов. Она характеризуется многообразием подходов [1, с 32].

Унификация (от лат. unus - один и фикация) - приведение чего-либо к единой системе, форме, единообразию. В технике под унификацией понимают приведение различных видов продукции и средств ее производства к наименьшему числу типоразмеров, марок, свойств и т. п. Один из методов стандартизации [2, с19].

Цель унификации – «повышение эффективности общественного производства путем упорядочивания, рационального сокращения числа видов возможных объектов и приведение их к единообразию» [2, с19]. Отсюда основная задача унификации - определение количества изделий, необходимых для удовлетворения потребностей общества. Основной принцип унификации – повышение разнообразия систем при минимуме элементов. Выделяется два основных направления внедрения унификации в проектную практику: типовая, межтиповая.

В ходе исследования, была выявлена аналогия унификации с нашим обыденным вербальным языком, с точки зрения его принципиального строения. Разница же состоит в том, что если обыденный язык описывает и выражает предметный мир с помощью слов и выражений как имен, то унификация сама есть предметный язык. В качестве алфавита здесь выступают отдельные элементы (детали, узлы, агрегаты и т.п.), а них выстраиваются по определенным правилам своеобразные высказывания — «слова» и целые «фразы» — отдельные изделия, их группы и комплексы.

Говоря об алфавите языка унификации, можно утверждать, что он строится на предметных образованиях различных типов, морфологическая структура которых характеризуется иерархией элементов (от простых к более сложным). Этими элементами могут быть не только отдельные детали, узлы, агрегаты и т.п., но и полученные из них финальные изделия и даже их совокупности. Всё дело в том, какова сложность объекта проектирования и на каком иерархическом уровне идёт его рассмотрение [2, с179].

По отношению ко многим областям знания и практики метаязыком является математика. Такую роль она играет и в языке унификации.

Из предметов можно составлять всевозможные комбинации. В комбинации могут входить предметы одного или разных видов. Две комбинации считаются различными, если они отличаются друг от друга или видом входящих в их состав предметов, или порядком этих предметов в данной расстановке. При этом все возможные комбинации можно свести к трем основным типам. Им присвоены особые названия: размещения, перестановки и сочетания. Эти основные типы комбинаций представляют собой взаимосвязанные языковые выражения, которые имеют одну структурную основу, но различаются характером состава предметов (образующих алфавит) и порядком, в котором они выстраиваются (правила комбинирования этим алфавитом).

Метод «конструктора» позволяет создавать мебельные модули, на основе которых выбираются различные вариан-

ты планировки и оснащения, например классов в зависимости от состава учащихся, размеров и конфигурации помещений [3, с. 163].

Таким образом, комбинаторика играет большую роль для унификации и является её метаязыком. Позволяя создавать из предметов большое количество различных комбинаций, способствуя тем самым развитию дизайна предметно-пространственной среды.

Литература:

1. Колейчук В.Ф. О комбинаторном формообразовании. Художественные и комбинаторные проблемы формообразования. / В.Ф. Колейчук. М., 1979. - С.32– 39. – (Тр. ВНИИТЭ. Сер. Техническая эстетика; Вып. 20).
2. Грашин А.А. Методология дизайн-проектирования элементов предметной среды. Дизайн унифицированных и агрегатированных объектов. / А.А. Грашин. – М.: Архитектура– С, 2004г. – 232с.:ил.
3. Рунге В.Ф., Манусевич Ю.П. Эргономика в дизайне среды: Учеб. пособие / В.Ф. Рунге, Ю.П. Манусевич. – М.: Архитектура– С, 2005. – 328 с.:ил.

МЕТАФОРИЧЕСКИЕ ОБРАЗЫ В ДИЗАЙНЕ ЭЛЕМЕНТОВ СРЕДЫ

Козаева Н.,
студентка 4 курса УО «ВГУ им. П.М. Машерова», г. Витебск, Республика Беларусь
Научный руководитель – Васькова Е.А., преподаватель

Введение. Язык метафор позволяет выявить закономерности образования скрытых от внешнего взгляда смысловых структур как отдельных изделий (предметов, объектов), так и предметных языков в целом.

Метафорический язык наиболее широко используется в дизайнерской практике в связи с поиском новых форм выражения нетрадиционных представлений о предметном мироустройстве человека. Именно в этих творческих изысканиях следует искать истолкование и существующих и зарождающихся новых смысловых структур языка унификации [1].

Предмет исследования – метафора как основа формирования смысловой структуры языка унификации.

Объектом изучения является метафорический язык.

Цель работы: рассмотреть образно-метафорическую интерпретацию объектов (вещей), содержащую три основных семантических типа высказываний о предметном мире (в виде «объектов (вещей)-хамелеонов», «объектов (вещей)-кентавров» и «объектов (вещей)-оборотней») на примере элементов среды. Выяснить роль метафор в формировании смысловой структуры языка унификации. Определить типологию элементов среды.

Материал и методы. В настоящее время с учетом разнообразных видов дизайн-технологий перед дизайнером ставится сверхзадача по созданию формы изделий, отличающихся оригинальностью, образностью, новизной художественных решений, соответствующих требованиям стиля и моды. В поисках лучшего решения дизайнер должен стремиться к тому, чтобы потребитель мог увидеть в товаре свои собственные потребности, свой образ жизни, свой портрет.

Одним из художественных средств в решении такой сверхзадачи является метафора, как наиболее универсальная категория языка, которая до настоящего времени не разработана на теоретическом уровне в дизайне. Ценностная инновационная значимость метафоры заключается в том, что она позволяет на основе переноса черт различных социокультурных и природных явлений жизни человека на утилитарную форму объекта, достичь неожиданного, иногда парадоксального визуального эффекта, вызывающего обостренный интерес к вещи у потребителя.

В поисках метафоры решающее значение играет способность проектировщика широко и нетрадиционно взглянуть на проектную ситуацию и, вместе с тем, найти компактный образ, присвоив ему соответствующее имя, которое завершает и внешне определяет тематически выявленное содержание создаваемого произведения.

Поиск метафоры, способной вобрать в себя все концептуальное содержание идеи и ярко выразить ее в одном образе-понятии — характерная черта этого языка. Иногда образ-понятие фиксируется в одном слове или словосочетании («дом-хижина», «луна-парк» и т.п.). Иногда же метафора без именованного прямо выражается в языке предметности и пространства, но тогда без словесных (литературных) разъяснений она остается загадкой для зрителя (потребителя), потому что сама по себе предметная морфология не всегда способна выразить назначение своего объекта. Метафорически образ, как правило, напрямую связан не с морфологией, а с процессами жизнедеятельности, придающими данной морфологии тот или иной смысл [2].

Разберем определение типов элементов предметного мира «объектов (вещей)-хамелеонов», «объектов (вещей)-кентавров» и «объектов (вещей)-оборотней».

Первый тип обозначает обобщенный образ «объектов (вещей)-хамелеонов» или «объектов (вещей)-матрешек», то есть рядов изделий, как правило, одного типа, но имеющих разные основные параметры, которые могут как бы менять, трансформировать свою оболочку — геометрическую форму и линейные размеры в зависимости от исходных условий функционирования, сохраняя при этом свою морфологическую структуру и (обычно) тождество или подобие геометрических форм. Метафорический образ перенесен с ящериц-хамелеонов, меняющих цвет своей кожи в зависимости от условий среды, или с известной игрушки-матрешки, имея в виду такое ее качество, как возможность получения из большего объекта меньший, но типологически и по форме с ним тождественный, и наоборот — получения из меньшего больший. Пример такого вхождения в мир таких морфологических структур «объектов (вещей)-хамелеонов» конструируют японский дизайнер Ш. Курамата и итальянский дизайнер М. Ботта [2].

Следующий тип метафорических высказываний содержит в себе образ «объектов (вещей)-кентавров (или других аналогичных мифологических персонажей), которые совмещают в своей морфологической структуре части разных по типу объектов (обычно соединение идет через унифицированные элементы основания ряда с элементами производных модификаций). Такая трансформация осуществляется обращением основания ряда в его производные и наглядно просматривается в их морфологической структуре. Метафорически подобное изделие можно определить как компактный «нож-веер», так как оно может быть устроено по типу складывающегося веера, или как «нож-невидимка», когда из полый внутри ручки (известный всем вариант компоновки) поочередно выдвигаются и фиксируются те или иные функциональные элементы. Подобные метафорические образы не только задают характер будущего изделия, но и обуславливают среду их использования. В дан-

ном случае такой средой может быть «дом на колесах» или «подвижное жилище» [2].

Последний, более сложный и наиболее совершенный тип объектов, именуемых «объектами (вещами)-оборотнями», которые принимают различные облики и различные морфологические структуры, превращаясь в объекты одного или различного функционального назначения из одних и тех же составляющих их частей (унифицированных элементов) [2].

Заключение. Установлено, что метафора означает - «перенесение». Художественно-конструкторский анализ метафорического формообразования утилитарных изделий показал, что на объект дизайна могут переноситься любые явления (предметы) окружающего мира. Типами переносов могут быть: естественная неживая природа, искусственная неживая природа («вторая природа»), живая природа (растение, животное, человек), общество, абстракция. В связи с разнообразием типов переносов возникает и многообразие проявлений и значений метафоры. Наиболее распространенными проявлениями переносов является антропоморфизм, зооморфизм, флороморфизм, конструктивные особенности, декоративные свойства, принципы превращения (преобразования), переименования, уподобляемого сопоставления или разуподобляемого сопоставления (противоречивое сопоставление, парадоксальное сопоставление, пародийное сопоставление) с утилитарной функцией.

Литература:

1. Грашин А.А. Методология дизайн-проектирования элементов предметной среды. — Москва: Архитектура – С, 2004.
2. Грашин А.А. Унификация и агрегатирование в дизайне промышленной продукции; Средства композиционного формообразования унифицированных и агрегатированных объектов; Унификация как язык в дизайне // Дизайн: Сб. / НИИ теор. и истор. изобр. иск. РАХ. - М., 1996.- Вып. 4. - С. 26 — 63: ил.; М.: ВНИИТЭ, 1997. - Вып. 5 — С. 50—83:ил.; 2000 — Вып. 6. — С. 19 — 58: ил.

К ВОПРОСУ О МЕЖПРЕДМЕТНЫХ СВЯЗЯХ В КУРСЕ КОМПЬЮТЕРНОЙ ГРАФИКИ НА ХУДОЖЕСТВЕННО-ГРАФИЧЕСКОМ ФАКУЛЬТЕТЕ

Колендо В.И.,

студент 5 курса УО «ВГУ им. П.М. Машерова», г. Витебск, Республика Беларусь

Научный руководитель – Волканова С.А., ст. преподаватель

Межпредметные связи в курсе компьютерной графики как дидактическое явление существует достаточно давно. Это важный дидактический принцип осуществления учебного процесса [1]. Межпредметные связи являются важной составляющей в любом курсе компьютерной графики, в том числе и в курсе компьютерной графики, принятом на художественно-графическом факультете.

Осуществление межпредметных связей в курсе компьютерной графики обусловлено необходимостью формирования важных профессиональных компетенций у будущих педагогов-художников и дизайнеров, студентов художественно-графического факультета [2]. Изучение возможностей межпредметных связей курса компьютерной графики составляет основу данного исследования.

Использование межпредметных связей может быть осуществлено, поскольку курс компьютерной графики является логическим продолжением таких учебных дисциплин как рисунок, живопись, композиция, цветоведение и др. Основные понятия этих учебных курсов являются базой для формирования новых понятий и формирования основных компетенций в курсе изучения компьютерной графики [3].

Оптимизация процесса изучения курса компьютерной графики составляет цель нашего исследования. Основным продуктом исследования является создание методического инструментария формирования важных профессиональных компетенций. Таким образом, межпредметные связи становятся важным инструментом оптимизации, поскольку участвуют в формировании основных компетенций [4] как общих, так и специальных.

Общие профессиональные компетенции формируются у учащихся на занятиях всех учебных курсов (общеучебные, психологические и др. компетенции), в том числе и на занятиях компьютерной графики. Среди основных специальных компетенций нами выделены:

- графическая компетентность (средства решения графического образа, шрифты и др.);
- колористическая компетентность (средства создания колористических гармоний, колористических композиций и др.);
- композиционная компетентность (средства создания композиции, стилистическое единство композиции и др.);
- пользовательская компетентность (знание компьютерных программ, умение пользоваться их инструментами и др.);
- проективная компетентность (умение работать с техническими средствами полиграфии, знание материально-технической базы).

Современная дидактическая ситуация в художественной педагогике характеризуется смещением акцентов в целях учебного процесса. Знаниевая модель обучения в высшей профессиональной школе в настоящее время трансформируется в компетентностную модель [5]. Фрагменты знаний перестают быть независимыми в педагогическом процессе и связываются между собой межпредметными связями. Эти знания, связанные между собой через систему межпредметных связей в знающей системе, и в настоящее время претерпевают трансформацию. Эти знания перестают быть целью учебного процесса. Такие системы знаний, будучи осмысленны как процессуальный инструмент приобретают новое качество, они становятся важным компонентом процесса профессиональной социализации. Эти новые образования становятся компонентами профессиональной компетенции будущих специалистов.

Курс компьютерной графики – важная составляющая учебного плана, основа формирования профессиональных качеств будущих художников и педагогов. Основным средством формирования компетенций служит комплекс заданий компьютерной графики.

Такие задания могут включаться в программу в качестве дополнительных заданий, а могут выступать в качестве

дополнительного курса факультативного характера.

Литература:

1. Коджаспирова, Г.М., Коджаспиров А.Ю. Педагогический словарь: Для студ. высш. и пед. учеб. заведений. М: Издательский центр «Академия», 2000
2. РД РБ 02100.5.231-2001 Образовательный стандарт. Высшее образование. Специальность Изобразительное искусство и черчение.
3. Изобразительное искусство: Учебно-методический комплекс для студентов ОЗО ХГФ специальности «Изобразительное искусство» Витебск: Издательство УО «ВГУ им. П.М. Машерова», 2006. 161 с.
4. Левина, М.М. Технологии профессионального образования: Учеб. пособие для студ. высш. пед. учеб. заведений. М: Издательский центр «Академия», 2001. 272с. С. 34-47; Растяжников, А.А., Степанов, С.Ю., Ушаков, Д.К. Рефлексивное развитие компетентности в современном творчестве. М: ПЕР СЭ, 2002. 323 с. С. 26-35
5. Фролова, А.Г. Основные подходы к формированию колористических компетенций у педагогов-художников // Изобразительное, декоративно-прикладное искусство и дизайн в системе художественного образования. 2011. С. 32-35

К ВОПРОСУ О ТЕОРЕТИЧЕСКИХ ОСНОВАХ ХУДОЖЕСТВЕННОЙ ПРАКТИКИ СТУДЕНТОВ

Колодич Ф.К.,

студент 5 курса УО «ВГУ им. П.М. Машерова», г. Витебск, Республика Беларусь
Научный руководитель – Волканова С.А., ст. преподаватель

Теоретическая основа является важной составляющей любой практической деятельности, и «...нет нечего практичнее, чем основательная теория» [1]. Теория и практика диалектически взаимообусловлены и часто являются единым целым. Практика является продолжением теории, а теория является основой практики. В этом случае теория выступает как наиболее совершенная форма научного обоснования и программирования практической деятельности. Роль теории в данном случае не ограничивается обобщением опыта практической деятельности и перенесением его в новые ситуации, а связана с творческой переработкой этого опыта, благодаря чему теория открывает новые перспективы перед практикой [2]. Изучение теоретической составляющей делает практическую деятельность более осмысленной, вариативной, целенаправленной и результативной.

Художественная практика как вид учебной и творческой деятельности студентов является важным компонентом педагогического процесса на художественно-графическом факультете университета. Художественная практика или деятельность – наиболее общее понятие для обозначения творческой активности человека, как мыслительной, интеллектуальной, так и материально-практической, направленной на создание художественного произведения [3].

Художественная практика с ее теоретической и практической составляющими является сложной многокомпонентной системой. Важным компонентом любой теоретической модели в целом, и художественной практики в частности, выступает методический инструментарий, называемый художественным методом. Художественный метод – это система принципов, конкретных закономерностей, способов поиска, отбора и обобщения художественного материала, выражающая направленность мышления и профессиональной деятельности художника. Освоение художественного метода, его осмысление и использование в конкретных видах художественной практики составляет важную задачу учебного процесса для студентов художественно-графического факультета.

Художественный метод, в свою очередь, включает теоретический и технологический компоненты. Теоретический компонент (инструментарий) состоит из систем принципов и закономерностей художественной деятельности, а технологический – включает в себя способы поиска, отбора и обобщения художественного материала. Художественный метод, как инструмент художественной практики может быть освоено [4] студентами также в двух его компонентах, т.е. на теоретическом и практическом уровнях.

Результаты художественной практики студентов обладают неповторимостью и уникальностью, однако как явление культуры поддаются описанию. Вопросы описания произведений, необходимые для их оценки, рассматриваются в рамках проблемы типологизации искусства. Проблема типологизации является предметом изучения в учебных курсах теории искусства и эстетики, которые играют важную роль в формировании умений анализа и истолкования явлений искусства, осмысления художественной практики как вида творческой и учебной деятельности студентов [5].

Освоение студентами основных понятий, закономерностей, принципов художественной деятельности может быть осуществлено как в рамках действующих учебных курсов (при условии доработки их содержания), так и в рамках факультативных курсов.

Таким образом, освоение теоретического и практического инструментария художественной практики составляет важную задачу учебного и творческого процессов на художественно-графическом факультете университета.

Литература:

1. Краткая философская энциклопедия. – М.: Прогрес, 1994. – 576с.
2. Философский энциклопедический словарь/Гл. ред. Л.Ф. Ильичев и др. – М.: Сов. Энциклопедия, 1983. – 840с.
3. Власов, В. Г. Иллюстрированный художественный словарь – СПб.: АО «ИКАР», 1993. – 272с.
4. РД РБ 02100.5.231-2001 Образовательный стандарт. Высшее образование. Специальность Изобразительное искусство и черчение.
5. Анализ и интерпретация произведения искусства: Учеб. пособие/Н.А. Яковлева, Е.Б. Мозговая, Т.П. Чаговец и др.; Под ред. Н.А. Яковлевой. – М.: Высшая школа, 2005. – 551с.

СРЕДЫ КАФЕ

Корзюк А.К.,

4 курс, УО «ВГУ им. П.М. Машерова», г. Витебск, Республика Беларусь

Научный руководитель – Васькова Е.А., преподаватель

Введение.

Пожалуй, кафе на сегодняшний день являются самыми востребованными общественными заведениями. Такие заведения рассчитаны на широкую аудиторию и это, пожалуй, определяющий фактор в создании популярности. В таких местах приятно провести свободное время, пообщаться с друзьями шумной компанией, уединиться вдвоем или расслабиться одному за чашечкой кофе, отдохнув от городской суеты.

Целью исследования является изучение современных тенденций в формировании дизайна интерьера кафе.

Объектом исследований стали дизайн- интерьеры кафе Беларуси и Запада, созданные в 2009-2011 годах.

Материал и методы. Создание дизайн проекта интерьера кафе – это процесс трудоемкий и занимающий время. Нужно создать уникальное и неповторимое заведение, которое будет создавать атмосферу для приятного времяпрепровождения и непринужденных разговоров. Создание качественного дизайн проекта кафе ресторана поможет ему превратиться в оазис отдыха для людей любых возрастов.

Перед началом создания дизайн проекта кафе ресторана следует определиться с предполагаемой аудиторией заведения, а также с концепцией. Можно сделать тематическое кафе или кафе быстрого питания. От выбранной кухни будет зависеть дизайн проект интерьера кафе. Итальянская пиццерия и кофейня должны иметь разный дизайн интерьера. Четкое планирование помещения – это следующий этап при проектировании. Важно создать такой дизайн проект кафе, который будет учитывать мнение большинства предполагаемой аудитории, будет радовать красивой мебелью и удачным цветовым решением, а также внешним обликом. Свет заведения играет большую роль в создании завершенного образа. Он выгодно подчеркнет заведение и создаст дополнительную рекламу. Также свет может быть основой всего дизайн, в то время как предметы мебели будут только его дополнять [1].

При разработке дизайн проекта кафе следует учитывать следующие особенности:

1. Стиль заведения. Задать помещению тон помогают разнообразные стили в интерьере.
2. Разделение пространства. Зонирование помещения – это необходимый этап при создании проекта. Ведь заведение состоит не только из зала со столиками. Не нужно забывать о дизайне фасада заведения, туалетной комнат, коридоров и даже кухонного помещения.

3. Функциональность. Не только эстетические особенности задают тон всему дизайну кафе. Проект должен быть составлен таким образом, чтобы максимально рационально использовать пространство, обеспечивать комфорт отдыха и удобство для официантов. Одними из главных составляющих дизайна кафе являются функциональное освещение и тщательно продуманная барная стойка. Барная стойка задает стиль заведения. Но каждое заведение имеет свои особенности. Дизайн суши бара характерен японский стиль интерьера и барную стойку можно выполнить в японском стиле. Именно такие предметы характеризуют атмосферу, характеризующую дизайн интерьера кафе [1].

Сегодня в существующей практике можно выделить следующие типы кафе: тематическое кафе, паб, кофейня, fast Food, кафе-бар, интернет- кафе, кафе в заведениях, летнее кафе.

Тематическое кафе. Это кафе, посвященное одной национальной кухне, например пиццерия или кафе с японской кухней. Дизайн интерьера кафе будет также зависеть от выбранной кухни и традиций народов, которым посвящено заведение. Если решено было открыть детское кафе, хорошо было бы превратить заведение в некую сказочную страну. Как и во взрослом кафе, в детском заведении допустимо устройство полузакрытых кабинок, которые могут быть оформлены в виде избушек, царских шатров и т. д. Очень популярными являются тематические кафе для взрослых. Так, например, можно превратить обычное заведение в китайскую пагоду [2]. Паб. Практически у каждого английского жителя есть свои любимые пабы, в которых можно приятно провести вечер за кружечкой пива и обсудить новости с другими завсегдатаями. При выборе такого места, пожалуй, главную роль играет дизайн паба. Ведь обстановка заведения не менее важна, чем разновидность сортов пива и его качество.

Кофейня. Это десертное кафе. Обычно горячих блюд здесь нет, но зато есть большое разнообразие сортов кофе и чая, неплохой выбор десертов, есть также винная карта с разнообразными винами и ликерами. Fast Food. Один из наиболее популярных видов кафе. Здесь можно дешево и быстро подкрепиться. Меню разнообразное быстрого приготовления.

Интернет-кафе. Это кафе с доступом в Интернет. Можно совместить любое кафе с таким кафе, проведя дополнительно Интернет-канал или Wi-Fi. Но некоторые интернет-кафе пошли дальше и здесь даже заказ еды и напитков не обходится без компьютера. Прежде всего, это лучший дизайн интерьера кафе для молодежи.

Кафе в заведениях. Это кафе, совмещенные с другими местами отдыха: с клубом, развлекательными и культурными центрами. Помимо развлечений (бильярда, боулинга, клуба) создается возможность перекусить и отдохнуть.

Заключение.

Интерьер – это основополагающий фактор для посетителя при выборе того или иного заведения. Заходя в кафе, человек в первую очередь обращает внимание на внутреннее обустройство помещения, стилистику расположения отдельных предметов, качество и комфорт обслуживания. Правильно созданный интерьер кафе подчеркивает стиль заведения, формирует образ и характер, который надолго останется в памяти клиента. Если дизайн кафе гармонирует с общим концептуальным замыслом, органично воспринимается в сочетании с предложенным меню, эффектно разделен на отдельные зоны, можно с уверенностью сказать, что большая часть успеха уже обеспечена.

Литература:

1. Гельфонд А. Л. Архитектурное проектирование общественных зданий и сооружений: Учеб. пособие / А. Л. Гельфонд. – Москва: Архитектура-С, 2006.
2. Дизайн интерьера своими руками. СПб / - Санкт- Петербург: Лидер, 2009.

ЛОСКУТНОЕ ШИТЬЕ В СОВРЕМЕННОЙ ЖИЗНИ

Кошина И.Э.,
студентка 5 курса УО «ВГУ им. П.М. Машерова», г. Витебск, Республика Беларусь
Научный руководитель – Сысоева И.А., канд. техн. наук, доцент

Искусство лоскутного шитья известно многим народам мира с давних пор. Первые упоминания об искусстве соединения различных тканей встречаются в исторических описаниях, датированных XI в. Ткань - материал недолговечный, поэтому время и место возникновения лоскутной техники весьма условны.

Идея геометрического подбора различных кусочков ткани берет начало от традиционного народного ремесла. Не исключено, что толчком к появлению лоскутных орнаментов послужило древнее искусство создания мозаичных композиций, дошедшее до нас из глубины веков: ведь недаром шитье из лоскута называют также «лоскутной мозаикой». Из пестрых и однотонных кусочков ткани, выкроенных по шаблонам, мастерицы составляют самые разные композиции - мозаичные узоры. Недаром этот вид творчества у нас называют ситцевой или лоскутной мозаикой. На лицевой стороне таких композиций нет видимых швов. Лоскутная мозаика - одно из направлений в лоскутной технике. Существует и другое - аппликация. Здесь, чтобы создать рисунок, лоскутки нашивают на единый кусок ткани - фон. Оба эти направления могут прекрасно соседствовать и дополнять друг друга в лоскутных произведениях.

Художественные квилты как таковые появились в начале 19 века. С тех пор любители этого вида рукоделия демонстрируют свое мастерство, создавая настоящие шедевры.

Квилты, на которых мастера пытались изобразить картину (например, пейзаж) появились относительно недавно. Каждое такое произведение поистине уникально.

В настоящее время к шитью из лоскута относятся как к виду искусства. Художественные изделия из лоскута по праву заняли достойное место среди произведений декоративно-прикладного творчества во многих странах мира.

Сегодня вокруг лоскутного шитья царит оживление как в Беларуси, так и во многих других странах. Фестиваль лоскутного шитья собрал более 30 белорусских и российских мастериц на первый в Беларуси фестиваль-конкурс лоскутного творчества "Полоцк-квилт". Участницы представили более пятидесяти работ, выполненных в различных техниках. При этом как признанных мастеров-художников – призеров различных международных конкурсов лоскутного шитья, так и любителей. В Витебске проводится фестиваль лоскутного шитья «Здравневская палитра». Знаменитый Полоцкий оберег (огромное лоскутное полотнище площадью более 90 кв.м.) на фестивалях лоскутного шитья приковывает к себе восторженное внимание зрителей и выполняет возложенную на него миссию оберега.

К концу 20 века пейзажный квилт завоевал особое положение по сравнению с другими тематиками в искусстве лоскутного шитья. Ландшафты потеснили портреты. Лоскутные картины, передающие красоту природы, отличаются как реалистичной интерпретацией изображаемого, так и абстрактным характером сюжета.

Печворк притягивает также своё внимание многих современных модельеров и модниц своеобразием узора и текстуры, сочетанием цвета и фактуры.

Интерпретация лоскутного шитья в современной жизни разнообразна и многогранна. Оно находит своё достойное применение в оформлении интерьера, придавая уют и изюминку вашему дому. Создавать необычные и оригинальные вещи, с помощью лоскутного шитья, можно своими руками, что, безусловно, является не менее интересным заданием, чем покупка их в магазине.

Литература:

1. Лоскутное шитье. Мотивы, узоры, техники. Как повысить свое мастерство. /Перевод с англ. МакКормик Гордон М. – М.: Издательский дом «Ниола 21-й век», 2005. – с.128 с ил..
2. Фронкс Д.А. Новое в пэйчворке и квилте: Практическое руководство/Пер. с англ.. – М.: Издательство « Ниола-Пресс». 2007. – 96 с ил.
3. Л.А. Чернышева Л.А. Энциклопедия лоскутного шитья / Минск: Харвест, 2010, - 256 с. С ил.

РАЗВИТИЕ ГОСТИНИЧНОЙ ИНДУСТРИИ В БЕЛАРУСИ

Крикунова В.В.,
студентка 2 курса УО «ВГУ им. П.М. Машерова», г. Витебск, Республика Беларусь
Научный руководитель – Коваленко В.И., доцент

Само понятие «гостиница» происходит от латинского эквивалента этому слову «hostel», а также англо-саксонского «hospitality», что значит гостеприимство (от старофранцузского «хоспис», что значит странно-приемный дом) [1].

Появление первых прообразов гостиниц, как и самой профессии по обслуживанию людей, останавливающихся на ночлег, уходит своими корнями в далекое прошлое. Уже начиная с XII в. на белорусских землях ведется строительство корчем – более «демократичной» формы дорожного постоя. Архитектурный тип сельской постройки – stodoly, или гумна, стал наиболее распространенным прообразом придорожной корчмы. В конце XVIII – первой половине XIX в. была устроена система так называемых почтовых дорог (частично новых, частично улучшенных старых) с системой транспортных сообщений (почтовая гоньба) и дорожным постоем. На белорусских дорогах строились почтовые станции. Прообразы гостиниц имелись и на Ближнем Востоке, и в Средней Азии, и в Закавказье. Путешественники ночевали в шатрах или останавливались в караван-сараях. В XVIII-XIX вв. с ростом экономических и политических связей между государствами начинается бурное развитие гостиничного хозяйства. Гостиница из дома временного проживания людей все чаще превращается в туристский комплекс, в котором оказывается множество разнообразных услуг.

В Республике Беларусь классификация гостиниц осуществляется согласно ГОСТ 28681.4-95 «Туристско-экскурсионное обслуживание. Классификация гостиниц». Классификация гостиниц по категориям основана на комплексе требований к зданию и прилегающей территории, техническому оборудованию и оснащению, номерному фонду, санитарным объектам общего пользования, общественным помещениям и помещениям для предоставления услуг питания и ряда

других, а также к отельному персоналу и его подготовке. В соответствии с этим положением гостиницам присваивают следующие категории: 1 звезда, 2 звезды, 3 звезды, 4 звезды, 5 звёзд; 1 категория, 2 категория, 3 категория, 4 категория, без категории [2].

Различают следующие типы гостиничных предприятий: отель; отель-люкс; гостиница (среднего класса); апартаменты; гостиница экономичного класса; отель-курорт; мотель; частная гостиница типа «ночлег и завтрак» (В&В); пансион; бунгало; кемпинг; ротель; флотель; флайтель; ботель; аквагель [3].

Использование дизайнерского национального колорита в оформлении интерьера, художественно-пространственная организация помещений гостиницы, применение в архитектурном облике традиционных для данной местности приемов, деталей и материалов, цветовое решение, различные эффекты освещения – всё это позволяет гармонично вписать здание в окружающую среду и оптимально приспособиться к природно-климатическим условиям, является важным эмоционально-эстетическим фактором, раскрывает пространство интерьера и вносит в него жизнь, движение, радость или покой, влияет на формирование положительного имиджа гостиниц.

Гостиница «Европа» – это красивое семиэтажное здание построено в стиле модерн начала XX века, единственная в Беларуси гостиница атриумного типа [4]. Это означает, что на любом этаже постоялец отеля сразу из номера попадает на внутреннюю открытую галерею-балкон и с любой точки легко может увидеть холл. Тщательно продуманный редизайн отеля «Европа» — это воплощение максимальной заботы об удобстве гостей. Вся мебель изготовлена из бука и так же, как и фасад здания, выдержана в стиле модерн. Гостиница «Стовне Plaza» – все здесь очень сильно напоминает дворец, атмосфера такая, что не привыкший к подобной пышности человек может слегка опешить. Оформлением номера занималась итальянская компания Carpelletti, известный в мире производитель эксклюзивной мебели в классическом «дворцовом» стиле.

Гостиница «IBB» – белорусско-немецкий центр выполнен в стиле конструктивизма и предлагает своим гостям уютные одноместные и двухместные номера, отвечающие европейским стандартам. Дизайн арт-номеров выполнен в стиле творчества Казимира Малевича. Дизайн интерьера разрабатывал известный белорусский дизайнер Александр Трусов. Гостиничный комплекс «IBB» был удостоен диплома третьей степени в номинации «Интерьер офиса, магазина, салона, бутика» республиканского конкурса дизайнеров «Профессиональный интерьер».

Гостиница «Ветразь» отличается от других тем, что часть номеров имеет собственные названия и оригинальный дизайн. Одновременно гостиница может принять 248 человек в 154 номерах. В наличии двухместные, одноместные, номера класса «Люкс» и эконом – класса. Идеи дизайнеров «Ветразя» удовлетворят самый изысканный вкус и изощрённую фантазию. Здесь вам предложат номера с говорящими за себя названиями: «Элегия» или «Персиковый рай», «Дуэт» или «Цветок лотоса», «Спелая вишня» или «Золото скифов», «Бульбаш» или «Браславские напевы», «Шоколадный соблазн» или «Двинский бровар».

Литература:

1. Дизайн проект гостиниц и отелей. Интерьер [Электронные ресурсы]- Режим доступа <http://cabinetdesign.ru/hotel.html>
2. Москалёва, В.Н. Гостиницы большой вместимости. – Челябинск: Прометей, 1993.
3. Байлик, С.И. Проектирование и эксплуатация гостиниц. – Киев: Мистецтво, 1995.
4. Шпаковская, И. Самые дорогие гостиничные номера Минска [Электронные ресурсы]- Режим доступа <http://www.tio.by/articles/1173>

АПАРТАМЕНТЫ ЖИЛИЩА. ИСТОРИЧЕСКИЙ ЭКСКУРС

Лавринович В.А., Сайдакова Ю.А.,
студентки 4 курса УО «ВГУ им. П.М. Машерова», г. Витебск, Республика Беларусь
Научный руководитель – Коваленко В.И., доцент

Восхитительные всё-таки бытовали некогда слова — «бельэтаж», «антре», «анфилада», «подклет», «антресоли», «чистые комнаты», «казенная квартира». Сегодня далеко не всякий знает что это такое.

Ярусно-функциональные зоны: жилой дом, обиталище, виталище, обитель, кров, жилые помещения, жилище, жилое, жилье — место для жилья.

Под понятием «апартаменты» — чаще всего подразумеваем функциональные зоны жилища. Апартаменты могут быть парадные, жилые, хозяйские, детские и т.д. Объединяясь в определенные группы они могут составлять этаж (бельэтаж, подвал, антресоли).

Половина — функциональная зона, ориентирующая на ее принадлежность членам семьи. Практически никогда не составляет половину дома или этажа, а лишь его часть: детская половина (две-три комнаты), хозяйская половина, гостевая; мужская половина, женская половина, братнина половина, половина родителей, сыновья половина, чистая и черная половины в избе.

Антре — вход в дом. Может употребляться в значении парадной прихожей, вестибюля, холодных сеней и собственно проемов. В этом же значении употреблялось и русское слово вход.

Бельэтаж, парадный этаж, красный ярус, красное жилье, красная связь — наиболее представительный этаж, содержащий парадные (приемные) комнаты. Нижний этаж — первый по счету, назывался так в тех случаях, когда вторым был бельэтаж. В нижнем этаже могут быть детская, библиотека, кабинет. Нередки также комнаты для гостей и для гувернеров. Из рабочих комнат могла быть кухня с подъемом блюд в столовую бельэтажа по отдельной лестнице или специальными подъемниками.

Мезонин (полуэтаж, надстрой, вышка, полуярус, теремок, светлица) — верхний этаж только над частью главного фасада, как правило — над средней. Мезонин — жилой этаж для детей старшего и среднего возраста, гувернеров, гувернанток, для гостей, родственников. Вверх, наверх, наверху, вверху — комнаты в верхнем этаже. Обычно употребляются относительно парадного этажа — антресоли, мезонин, верхний жилой этаж. Употребляя термин, имеют в виду не этаж, а совершенно определенную, конкретную комнату. Вниз, низ, внизу — обычно ориентируют на комнаты бельэтажа либо нижнего парадного этажа [1].

В помещения входят: комнаты они могут быть парадные, жилые, подсобные. Чистые комнаты — жилые и парад-

ные, черные комнаты — подсобные, рабочие, хозяйственные, производственные. Наименования комнат: прихожая, библиотека, боковушка, баскет, будуар, буфетная, галерея, гардероб, горница, гостиная, девичья, детская, жилье, зала, застольная, кабинет, камера тюремная, камердинерская, канцелярия (домашняя), карцер, келия, кладовая, контора, коридор, кухня, куцерская лаборатория, мастерская, музыкальная комната, образная (молельная), оружейная, передняя, поварова комната, почивальня, прачечная, приемная, приспешная, проходная, салон, светлица, секретная комната, сени, спальная, столовая, уборная, угловая, чайная, чулан — и другие комнаты. Комнаты: для гостей, для отдыха, для девиц, для гувернанток, для завтраков, для хозяина, для бабушки, для слуги [2].

Исторический экскурс жилища начинается с прихожей. В прихожей встречают гостей и при прощании провожают их до прихожей.

Боковушка — комната в стороне, сбоку от функционального ядра. Жилая комната для гостей, бедных родственников, обычно неудобная.

Горница обозначает чистую, летнюю, гостиную половину, холодную избу. Горница может употребляться для обозначения мезонина (светелка, вышка, теремок, верх), комнаты на чердаке (мансарда).

Палата — 1) парадная комната; 2) большое по объему и площади помещение, например, кухня поварская или тюремная камера.

Аванзал, аванзала, передний зал — помещение, предшествующее зале. Выполняет функции приемной. Может быть включено в парадную анфиладу, но может располагаться и особняком, однако принадлежит к числу парадных (приемных) комнат. Зала, зал, первая приемная, сборная, ассамблейная — самая большая в доме парадная комната, обычно первая после прихожей. Как правило, находится в составе анфилады. Соседствуете прихожей, буфетной, кабинетом, внутренним коридором, внутренней лестницей в верхний этаж, гостиной, аванзалом [3, 5].

Приемная — употребляется в двух значениях: 1) любая парадная комната; 2) специальная комната для приемов. Размещается обычно в начале парадной зоны. Соседние комнаты: прихожая, зала.

Столовая, застольная, трапезная — комната для принятия пищи. Располагается в парадной зоне, либо особняком, в непосредственной близости от буфета.

Гостиная — комната для приема гостей. Вторая парадная комната (после залы). Обычно центральная комната в анфиладе, между залой и парадной спальней.

Будуар, хозяйская, теремок, светелка, горенка — комната хозяйки, ее кабинет, приемная и гостиная, когда она отделена от спальни комнаты. Может быть совмещена со спальней. Будуаром могли называть и комнату хозяина.

Жилые комнаты это: спальня хозяйки — обычно в 1-й половине XIX в. совпадает с парадной спальней — комнатой, замыкающей анфиладу, которая вместе с тем выполняет назначение женского кабинета, будуара, гостиной, туалетной, приемной, рабочей комнаты хозяйки дома. Мужская спальня — обычно совмещена с кабинетом, расположена неподалеку от залы и лакейской. Рядом с мужской спальней может быть камердинерская. Туалетная, уборная — специальная комната для одевания. Располагается рядом с раздельной спальней — как женской, так и мужской. Должна иметь кратчайшее и удобное сообщение с гардеробной, либо совмещена с ней. Кабинет, рабочая, тайник, казенка, канцелярия — комната для уединенных домашних занятий. Детская — комната для детей. В детской дети спят и играют.

Библиотека, книгохранилище, книгохранительница, книжница — комната для хранения книг. Образная, молельная — комната в жилом доме, специально предназначенная для молитв. Кладовая — отдельная комната складского назначения. Чулан — небольшая кладовая. Используется для хранения хозяйственных принадлежностей, еды, вин, одежды, оружия, посуды, утвари, драгоценностей, денег, книг, мебели, картин, старого хлама. Кухня, поварня, стряпная, стряпучая — комната или флигель для приготовления господской еды.

В ванной комнате, ванной — помещается ванна для мытья. Ванная зона (апартамент) может содержать несколько комнат: собственно ванную, туалетную, ватерклозет. Купальни — плавучие строения на воде также именовались ваннами. Баня — строение или комната в доме, содержащие помещения для мытья и парилку [3,4,5].

В современном мире апартаменты жилища разнообразились и придерживаются правильного зонирования, и имеют своё оправданное название. В жилой части дома обычно выделяют зоны дневного и ночного пребывания. В зоне дневного пребывания находятся передняя, холл, общая комната, столовая, веранда, туалет. В зоне ночного пребывания — часто на втором этаже — спальни, ванная, туалет, гардеробная. Если дом одноэтажный, то спальни удобно сгруппировать вместе с примыкающим к ним санузлом, изолировав их от дневного шума и обеспечив доступ к ним, минуя гостиную, столовую, кухню. Такие помещения, как кабинет, библиотека, игровая комната для детей, могут быть расположены в любой из зон или выделены в отдельную в зависимости от желания владельца дома.

В дневной зоне выделяют подзоны: отдыха и приема пищи (гостиная, столовая, буфетная, каминная); занятий (библиотека, кабинет, компьютерная, студия); досуга (игровая, бильярдная, бар). Зона ночного отдыха также может быть разделена на несколько подзон: для взрослых (спальни, санузлы, будуары); для детей (игровая, гувернантская, спальни, санузлы); для гостей (спальни, санузлы, холл). Особо следует отметить подзону оздоровительного характера, которая может включать спортивный зал, сауну, бассейн, бильярдную, комнату отдыха.

В хозяйственной зоне располагаются гараж, склад топлива, топочная, кладовые, складские помещения, кормокухня (в усадебном доме), постирочная, мастерская. Частично для них можно использовать помещения в подвале или в цокольном этаже. Если в доме намерены заниматься индивидуальной трудовой деятельностью, то закономерно возникает еще одна зона — рабочая, или производственная.

Застекленные и открытые помещения, такие как веранда, терраса, галерея, балкон, лоджия, эркер, солярий, внутренний дворик, повышают комфортность проживания в индивидуальном доме и используются для отдыха и хозяйственных целей [6].

Усвоение подобных понятий жилого интерьера поможет студентам специальности «Дизайн» глубже разобраться в типологии жилых помещений, что в конечном итоге положительно скажется на выполнении разнообразных проектов интерьеров жилища.

Литература:

1. Беларускаяе народнае жыллё. – Мінск: Беларусь, 1973.
2. Забелин, И.А. Домашний быт русского народа в XVI и XVII столетии. – М.: Искусство, 1985.
3. Кацер, М. С. Белорусская архитектура. - Мінск: Польша, 1956.
4. Киселев, И. А. Архитектурные детали в русском зодчестве XVIII— XIX веков. – М.: Искусство, 1992.

5. Справочник архитектора-реставратора.— Ростов – на – Дону: Феникс, 2005.
6. Тудман, Л. В. Изба, дом, дворец: жилой интерьер России с 1700 по 1840-е годы. – М.: Из-во Прогресс-Традиция, 2003.

К ВОПРОСУ ОБ ИЗУЧЕНИИ ВЫРАЗИТЕЛЬНОГО АСПЕКТА ФОРМЫ В ЖИВОПИСИ

Лапковская Д.А.,
студентка 5 курса УО «ВГУ им. П.М. Машерова», г. Витебск, Республика Беларусь
Научный руководитель – Волканова С.А., ст. преподаватель

Процесс обучения как особый вид человеческой деятельности, основывается на научных исследованиях, которые участвуют в конструировании содержания образования. Научные исследования являются определяющими при конструировании содержания художественного образования, при выборе технологий обучения. [1, с. 21]. Процесс обучения в художественной педагогике основывается также на современных научных исследованиях, сложившихся в соответствующих видах искусства.

Отечественная школа изобразительного искусства основывается на принципах реалистического изображения, входящих еще к эпохе Возрождения. Вместе с тем нереалистические формы живописи существуют в пространстве современного искусства и расширяют область художественной педагогики. Современные научные исследования, посвященные вопросам формальной композиции, могут быть положены в основу конструирования содержания художественного образования.

Формальная живописная композиция как явление в искусстве существует более ста лет. Современные зарубежные художественные школы основываются на достижениях этого вида искусства. Работы исследователей в области теории и истории изобразительного искусства (А.А. Ковалев, Т.В. Ильина, Ж. Маритен и др.) могут быть также положены в основу конструирования содержания художественного образования.

Формальная композиция как компонент содержания обучения представляет собой сложное дидактическое явление. Среди основных групп дидактических задач (композиция, пространство, форма и др.) этого образовательного объекта форма является ведущей в силу особенностей самого явления.

Форма в изобразительном искусстве представляет сложное явление, и зависит от особенностей и специфики конкретного вида искусства. Так, например, в живописной композиции А. Лентулова «Василий Блаженный» доминирует геометрическая форма, у В. Кандинского в «Композиции № 7» преобладает пластическая форма. Изучению этого явления уделено много внимания в работах доктора наук А.А. Ковалева [2].

Выразительный аспект формы как дидактическое явление достаточно давно известен в методике преподавания изобразительного искусства. В многочисленных публикациях Б.П. Юсова, В.С. Кузина, Н.Н. Ростовцева с разных сторон описывается это дидактическое явление. Вместе с тем, в практике преподавания живописи выразительный аспект формы как компонент содержания включается достаточно редко.

В практике преподавания изобразительного искусства (в частности курса живописи в детской художественной школы) выразительный аспект формы включен в содержание образования номинально [3]. Специальных заданий, направленных на изучение этого явления, не предусмотрено, хотя существует достаточно обширный эмпирический материал.

В современной отечественной художественной педагогике осуществляется процесс реформирования содержания образования, необходимость которого назрела и связана с состоянием системы. Реформирование системы образования осуществляется по многим направлениям, в том числе и в направлении совершенствования содержания обучения искусству. Совершенствование содержания обучения в художественной педагогике в настоящее время связывается с осуществлением инновационно-дидактической деятельности.

Отбор и структурирование содержания обучения предмету – одна из основных проблем методики изобразительного искусства. В педагогике искусства структурирование содержания обучения связано с проектированием авторских средств обучения – серий заданий курса, направленных на реализацию основных целей обучения. Основываясь на нормативные требования образовательных стандартов [4], положениях Концепции, учитель изобразительного искусства в каждом случае проектирует собственные курсы обучения предмету, создает собственные методические системы.

Литература:

1. Голуб, Б.А. Основы общей дидактики. Учеб. пособие для студ. Педвузов. – М.: Гуманит. Изд. центр ВЛАДОС, 1999. - 96.
2. Ковалев А.А. Основы социально-философского анализа образносимволической природы абстрактного искусства. Вопросы истории, теории и методики преподавания изобразительного искусства. Сборник статей. Выпуск 4. М.: Прометей, 2000. – 113 с.
3. Методика преподавания изобразительного искусства. Темы 4, 5, 6: практикум для студентов III-IV курсов художественно-графического факультета / авт.-сост. С. А. Волканова. – Витебск: Издательство УО «ВГУ им. П. М. Машерова», 2004. – 64 с.
4. РД РБ 021002.016-98 Руководящие документы Республики Беларусь. Образовательный стандарт. Общее среднее образование. Искусство. – Мн.: 1999

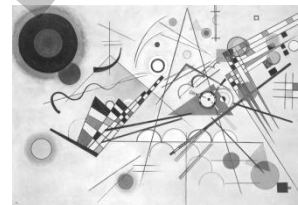

В. Кандинский
«Композиция № 7»

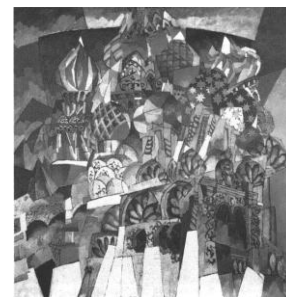

А. Лентулов
«Василий Блаженный»

ДЕКОНСТРУКТИВИЗМ КАК ТЕЧЕНИЕ В АРХИТЕКТУРЕ

Овчинников А.В.,

студент 3 курса УО «ВГУ им. П.М. Машерова», г. Витебск, Республика Беларусь

Научный руководитель – Зенькова К.В., преподаватель

Деконструктивизм — направление в современной архитектуре, основанное на применении в строительной практике идей французского философа Жака Деррида. Другим источником вдохновения деконструктивистов является советский конструктивизм 1920-х гг. Для деконструктивистских проектов характерны визуальная усложнённость, неожиданные изломанные формы, подчеркнута агрессивное вторжение в городскую среду [1].

Это направление оформившееся как самостоятельное течение в конце 1980-х годов в Америке и Европе и затем распространившееся в том, или ином виде по всему миру. Деконструктивизм неразрывно связан с культурой постмодерна, однако принято различать постмодернистскую архитектуру и архитектуру деконструктивистскую. Более того, архитекторы, причисляемые к деконструктивизму, часто отказываются от подобного определения своих работ, что, впрочем, соответствует самому духу деконструктивизма, которому присуще нежелание быть ограниченным какой-либо классификацией или определением, стремление к постоянной изменчивости и поиску иных форм самовыражения.

Цель данного исследования - определить характерные черты и особенности деконструктивизма, как направления в современной архитектуре, рассмотреть известные существующие аналоги данного направления.

По определению теоретика деконструктивизма Жака Деррида, это не стиль, а метод, подход архитекторов к основам основ традиционного подхода к архитектуре как виду искусства. Это не разрушение построенных зданий, а сознательное создание конфликта между тем, как человек привык воспринимать язык и смысл, и тем, что он видит.

Среди основных представителей этого направления стоит упомянуть П. Эйзенмана, Б. Чуми, Д. Либескинда, Х. Фуджии. Очень показательный образец деконструктивистского эксперимента в архитектуре - Институт солнца - был построен фирмой Бениш и партнеры в Штутгартском университете.

В соответствии с совместным Германско-Саудовским научным проектом в университете предполагалось построить специальное здание для проведения различных исследований по использованию солнечной энергии, проходящих как в помещении, так и на открытом воздухе.

В результате на окраине огромного кампуса было построено небольшое здание с весьма важной ролью. Эта особая роль предопределила архитектурный проект этого сооружения, в котором отразились происходящие в нем инновационные исследования.

Два других фактора повлияли на выбор строительных методов и материалов для этого здания - необходимость построить его очень быстро и скромный бюджет.

Внешние формы и внутренние помещения этого странного сооружения из стекла и стали в полной мере могут дать представление о том, что такое деконструктивизм в архитектуре: обилие острых углов, нарушенные связи смещенных горизонталей и вертикалей, перекошенные окна, беспорядочный ритм проемов, стоящие под углом опоры, которые ничего не несут, выступающие отовсюду то ли части конструкций, то ли инженерные коммуникации, ощущение полного беспорядка в привычном смысле этого слова.

Интересно, что при декларативно излагаемой принципиальной разнице творческих программ, композиционные приёмы мастеров деконструктивизма и постмодернизма в проектировании зачастую оказываются общими. Это положение легко подтвердить, сопоставив решение дома Эйзенмана с композицией (7 - этажного дома, возведённого по проекту одного из ведущих мастеров постмодернизма - Альдо Росси (Aldo Rossi, 1931-1997) на углу Кохштрассе и Вильгельмштрассе). Этот дом занимает ответственное градостроительное положение, замыкая своим угловым объёмом перспективы пересекающихся улиц и поддерживая репрезентативность примыкающей застройки. Композиционно дом расчленён на ряд грубо материальных коричневых блоков «нематериальными» 5-этажными витражными вставками. На фасадах кирпичных блоков применена перебивка масштабов проёмов, активно использованы цветовые контрасты (красный кирпич, жёлтые пояса, окрашенные в интенсивный зелёный цвет стальные надоконные перемычки). В компоновке фасада - характерная для деконструктивизма «сбивка масштаба» - ряды обычных светопроемов перебиваются крупными двухэтажными светопроемами, объединяющими по четыре окна увеличенных размеров [2].

Основным композиционным «ударом» служит глубокая и высокая (в 4 этажа) угловая подрезка с опорой верхних этажей на одиночный столб гипертрофированного сечения. Активная композиционная роль столба подчеркнута и его цветом - белый цвет контрастирует с красно-кирпичным фасадом.

По-видимому, архитекторам всё же удалось создать здание, подходящее для заданной функции, сказав тем самым "да". Так как эксперименты деконструктивистов не прошли еще испытания временем, трудно говорить о значении или бесполезности их усилий с точки зрения дальнейшего развития архитектуры. Но скорее всего, пути развития лежат в более позитивных эстетических архитектурных программах.

Можно сделать вывод, что деконструктивизм - это вопрос архитекторов самим себе, можно ли освободить архитектуру от эстетики, красоты, пользы, функциональности, так ли уж незыблемы понятия порядка и беспорядка и можно ли построить здание, отрекшись от всех общепринятых глубинных принципов создания архитектурных сооружений, в том числе: тектоники, равновесия, вертикалей и горизонталей, или всё же архитектору, разрушив старые принципы, необходимо создать что-то свое.

Литература:

1. Свободная энциклопедия www.wikipedia.org
2. www.arx.novosibdom.ru

КАРКАСНЫЙ СПОСОБ СТРОЕНИЯ ДОМОВ

Осипова Л.С.,

студентка 3 курса УО «ВГУ им. П.М. Машерова», г. Витебск, Республика Беларусь

Научный руководитель – Зенькова К.В., преподаватель

Каркасные дома сооружали издавна, потому что это довольно рациональный способ строительства жилья.

Есть два главных способа строительства каркасных зданий. Каркасно-панельный подход предполагает наличие типовых проектов, для которых изготавливают унифицированные элементы конструкции. Из них непосредственно на месте собирают каркасный дом под ключ. Основными достоинствами этого способа являются укороченные сроки строительства и превосходное качество применяемых материалов. Минусом каркасно-панельного подхода можно рассматривать недостаток архитектурных решений. Готовые здания могут быть только типовыми, без изюминки.

Каркасно-рамочный метод делает возможным строить здания с большим количеством криволинейных поверхностей. Отличительной чертой этого способа является то, что подготовка и сборка всех требуемых для постройки элементов осуществляется на стройплощадке. Преимущество этого способа состоит в широком ассортименте архитектурных решений будущей конструкции.

Что представляет собой каркасный дом? Вначале на фундаменте собирается из досок каркас пола первого этажа, далее - возводится каркас стен, перекрытия и система стропил. Комплекующие детали здесь - стандартные, шаг прямоугольной ячейки - тоже (как правило, он кратен размеру листа гипрока и составляет 0,6 метра). А из таких элементов, понятное дело, дом собирается гораздо быстрее, чем, допустим, из кирпича.

Каким должен быть деревянный каркас? Дерево должно быть, во-первых, сухим, во-вторых, строганым, то есть определенного размера. Если эти правила соблюдаются, то ваши стены никогда не "поведет", пол не будет дыбиться буграми, а отделка не даст трещин.

В пустотах набранного каркаса устанавливаются инженерные коммуникации, затем укладывается теплоизоляция - минеральная вата или другой материал, сохраняющий тепло. После этого каркас зашивают толстой влагостойкой фанерой, монтируют ветрозащиту и отделяют стены так называемой виниловой вагонкой.

При сборке каркасного дома очень важно подобрать высококачественный утеплитель. Он должен быть устойчивым к влаге, гниению и грызунам, обладать гибкостью и упругостью, не поддаваться деформации и усадке в течение всего срока службы.

Также немаловажным является и тот факт, что практически все ранее применяемые конструктивные схемы возведения жилья имеют высокую материал- и энергоёмкость в строительстве и эксплуатации.

Тем не менее, несмотря на невысокие потребительские качества, именно такое жилье составляет почти 75% всего объема жилищного строительства.

Сегодня для достижения этих целей практически во всех развитых странах в жилищном строительстве используют каркасные системы.

Проведенные научно-исследовательские и проектные работы позволили впервые разработать эффективную систему многоэтажных домов с несущим каркасом в сборном, сборно-монолитном или монолитном исполнении, который обеспечивает прочность и устойчивость здания. Наружные стены и перегородки в каркасной конструкции воспринимают нагрузки в пределах этажа, а не собирают их от выше расположенных этажей как в панельных и кирпичных домах.

Важным фактором в современных условиях становится темп строительства, позволяющий существенно повысить эффективность вложения в него денег. Поэтому в каркасах из монолитного и сборно-монолитного железобетона предусмотрено использование быстротвердеющих бетонов и бетонов, твердеющих при низких и отрицательных температурах воздуха (до минус 10°C) без дополнительного обогрева. Разработанные в БелНИИС комплексы добавок позволяют при положительных температурах воздуха получить полную проектную прочность монолитного бетона в течение двух суток после его укладки. В целом технология бетона позволяет достичь темпов возведения каркасного многоэтажного здания, соответствующих скорости монтажа сборного панельного дома.

Применение каркасных систем потребовало пересмотра требований к наружным стенам, перегородкам и в целом к ограждающим конструкциям здания. Наилучшим материалом для наружных стен каркасных зданий являются ячеистобетонные и газосиликатные изделия. Они производятся из местных материалов (песок, известь, алюминиевая пудра) и, поскольку не содержат химических добавок, являются экологически чистыми. Эти материалы широко применяются в Швеции, Германии, Голландии и других странах - ведь комфортность помещений, созданных с использованием ячеистобетонных изделий, сравнима с деревянным рубленым домом. По данным Минздрава, коэффициент экологичности ячеистого бетона равен 2, а дерева - 1, в то же время керамического кирпича - 10, керамзитобетона - 20.

Для обеспечения тепловой защиты внутреннего пространства помещений каркасных зданий их наружные стены крепятся либо через закладные детали на несущие элементы каркаса здания, либо опираются на кромки диска перекрытия или на специально устраиваемые кронштейны, закрепляемые на каркасе.

Как уже отмечалось выше, помимо комфорта, ячеистый бетон обеспечивает лучшую тепло- и звукоизоляцию, чем более плотные материалы кирпич и бетон.

Повышенный уровень теплозащиты наружных стен каркасных домов в 1,5 раза уменьшает расход тепла на квадратный метр площади по сравнению с крупнопанельными домами. Более теплые стены обеспечивают снижение эксплуатационных затрат на отопление жилого дома до 35%, а экономия тепла достигает 475 Гкал в год (или 80 тонн условного топлива в год).

Также стоимость каркасного жилья заметно снизится с разработкой типового проекта каркасного дома. Однако с созданием типового проекта каркасного дома для массовой застройки автоматически снизится и стоимость квадратного метра жилья в таких домах. Так, по расчетам специалистов, разница в стоимости квадратного метра в типовом крупнопанельном и типовом каркасном домах составит всего 3%

Литература:

1. Информационно-поисковая система google [Электронный ресурс] - Режим доступа <http://studbook.ru>, 2008.

ДОПОЛНИТЕЛЬНОЕ ОБРАЗОВАНИЕ В СИСТЕМЕ ОБЩЕГО СРЕДНЕГО ОБРАЗОВАНИЯ

Пезикова С.С.,
студентка 5 курса УО «ВГУ им. П.М. Машерова», г. Витебск, Республика Беларусь
Научный руководитель – Ковалек И.А., преподаватель

Система общего среднего образования состоит из трех уровней: начальное, базовое и среднее образование, а также включает в себя дополнительное внеурочное образование, которое обуславливается потребностями современного общественного развития. Дополнительное образование существенно улучшает качество общего среднего образования и помогает решать задачи профориентации [1].

Факультативные занятия по керамике проводятся для учащихся разновозрастных групп и включают в себя две части: теория – 30%, практика – 70%. На таких занятиях широко используется принцип наглядности. Теоретическая часть содержит сведения о народных промыслах, историю развития керамики, данные по материаловедению, технологии изготовления и украшения изделий. Даются основные сведения о композиции, способах зарисовки, моделировании и дизайне керамических изделий, о подготовке и выполнении творческих проектов. В практическую часть входят занятия, на которых учащиеся овладевают приемами изготовления керамических изделий по различным технологиям: ручная лепка, работа на гончарном круге, литье в гипсовые формы, приемы декорирования.

Первые опыты по формированию изделий из глины можно начать, прибегнув к древнему способу лепки при помощи одних только рук. Для начала рассмотрим изготовление шкатулки, состоящей из плоских деталей [2].



Рис.1 а – глиняная заготовка; б – стенки шкатулки подняты и закреплены брусками; в – усиление углов глиняными жгутиками.



Рис.2 а, б – этапы выполнения; в – общий вид крышки.

Шкатулка. Расстелите на столе влажную ткань, положите на нее ком глиняной массы и накройте его этой тканью. Подготовьте две квадратного сечения рейки (толщиной 6-7 мм), положите их по обе стороны от кома и скалкой, опирающейся концами на рейки, осторожно раскатайте глину. Двигаться нужно от центра к краям, периодически смачивая скалку и руки водой из миски. Окончив раскатывание, снимите влажную ткань.

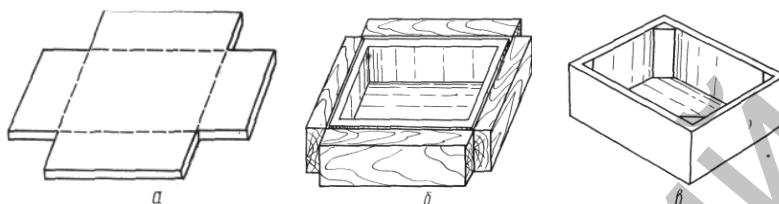
Вырежьте из тонкого картона шаблон-развертку дна и стенок будущей шкатулки, положите его на пласт глины и острым ножом удалите лишнюю глину. Теперь с помощью линейки и ножа вырежьте конусную ложбинку по линиям, обозначенным на рисунке пунктиром. Торцы стенок срежьте под углом 45°. Поднимите стенки и сожмите их торцы, предварительно смочив соединяемые поверхности водой. К наружным сторонам стенок шкатулки придвиньте деревянные бруски, покрытые влажной тканью, чтобы замедлить процесс высыхания наружной части изделия.

Чтобы укрепить места соединения стенок шкатулки с внутренней стороны, заложите в углы глиняные жгутики и придавите их шпателем или дощечкой. Зачистите все неровности и оставьте шкатулку сохнуть. Спустя некоторое время все ее поверхности протрите влажной поролоновой губкой. Перенесите шкатулку, приставьте к ее стенкам бруски с влажной тканью и оставьте сохнуть. За 6-10 дней изделие равномерно «сядет» и уменьшится в размерах.

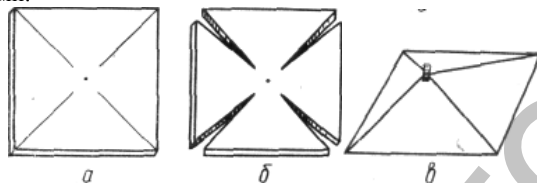
Подготовьте картонный шаблон крышки шкатулки, вырежьте по нему заготовку из глиняного пласта, прорежьте диагонали почти до центра, немного скошите торцы сторон получившихся треугольников. Чем больше они будут скошены, тем выше получится крышка. Добившись необходимой высоты крышки, приготовьте шликер-жигель (смесь глины с небольшим количеством воды), смажьте им скошенные края крышки и на несколько секунд прижмите их друг к другу, чтобы плотнее соединились. К нижнему торцу внутренней стороны крышки по периметру присоедините тонкие жгутики глины (они нужны для фиксации крышки на коробочке), приставьте брусочки с влажной тканью для предотвращения деформации и поставьте изделие сохнуть. По истечении 6-10 дней зачистите и замойте изделие, затем поместите крышку и коробку в муфельную печь для дополнительного просушивания и обжига [2].

Для детей лепка из глины особенно полезна, так как она развивает моторику, фантазию и пространственное мышление. Лепка из глины успокаивает и умиротворяет, поэтому занятия по керамике считаются очень хорошей арттерапией. Психологи считают, что работая с глиной, агрессивный человек находит выход своим чувствам, а неуверенные в себе люди, занимаясь лепкой, повышают самооценку. Занятия с глиной помогают непоседливым и неусидчивым ученикам концентрировать внимание при изучении школьных дисциплин.

Литература:

1. Методика воспитательной работы: Учебное пособие / Под ред. В.А.Сластенина – М.: Издательский центр «Академия», 2002. – с.144.
2. Лукич Г.Е. Конструирование художественных изделий из керамики. – М.: Высшая школа. 1979.

ДИЗАЙН В БЕЛАРУСИ. БЕЛОРУССКИЙ СОЮЗ ДИЗАЙНЕРОВ

Синькевич Ю.К.,
студентка 2 курса УО «ВГУ им. П.М. Машерова», г. Витебск, Республика Беларусь
Научный руководитель – Коваленко В.И., доцент

Белорусский союз дизайнеров был создан решением учредительного съезда 12 декабря 1987 года.

Белорусский союз дизайнеров (БСД) – республиканский творческий союз, объединяющий, более 500 специалистов в области индустриального и графического дизайна, проектирования малых форм, интерьеров и оборудования, рекламы, арт-дизайна, модельеров, педагогов и теоретиков дизайна.

«Белорусский союз дизайнеров» - член международной ассоциации «Союз дизайнеров» и ассоциации общественных объединений «Белорусская конфедерация творческих союзов».

Основные цели союза – развитие и пропаганда творческой деятельности дизайнеров, защита авторских прав, профессиональных, экономических и социальных интересов; повышение эффективности вклада дизайна в развитие культуры и экономики республики Беларусь.

Члены Союза представлены в отраслевых художественных советах, в жюри профессиональных конкурсов и фестивалей, комиссиях по присуждению премий. Союз активно сотрудничает с министерствами культуры и информации, периодическими изданиями, иностранными культурными организациями и посольствами.

Члены БСД имели персональные выставки в различных городах мира и внесли большой вклад в создание школы советского и белорусского плаката. Многие работы наших мастеров побеждали в престижных международных конкурсах и фестивалях и представлены в самых известных музеях плаката в Варшаве, Лахти, Брно, Таяме, Нью-Йорке, Мехико, Лондоне и Лувре. На всемирной выставке в Ганновере центральное место в белорусской экспозиции занимала концептуальная разработка членов Союза «Проект Века».

Издательские проекты БСД – «Справочник БСД», каталог «Знак. Логотип», издание «PRO дизайн» – отмечены высшими наградами республиканского конкурса "Искусство книги"[1].

Книга «Кто есть кто. Дизайн внутри и снаружи» - плод двухлетней работы коллектива Белорусского союза дизайнеров и членов редакционного совета. Это первая масштабная попытка представить сферу дизайна, которая сегодня находится на острие социального спроса и профессиональных интересов. Участниками проекта наряду с дизайнерами и архитекторами стали художники, скульпторы, декораторы, фотографы. Их проекты в этой книге представлены в таких отделах как 3d-моделирование, архитектура, декор, декоративно-прикладное искусство, интерьер, интерьерная кукла, ландшафтный дизайн, лепнина, позолота, мебель, наружная реклама, светильники, скульптура, текстиль, экспо-дизайн и др.[2].

Сегодня оценка уровня и рейтинга белорусских дизайнеров, как правило, определяется частотой и количеством публикаций в глянцевых российских изданиях. К сожалению, белорусское информационное пространство не может предложить подобное качество подачи и аналогичный тираж. В Беларуси ощущается явный дефицит качественных журналов и каталогов, где отечественные авторы могли бы продемонстрировать уровень и качество своего труда. Поэтому территория этого издания — есть выставочная площадка для общих достижений или констатации этапов пути, ведь жизнь интерьера в наше стремительное время не долга. Некоторые работы, поданные в книгу, к моменту выхода из печати стали уже достоянием истории.

Литература:

1. Белорусский союз дизайнеров [Электронные ресурсы]- Режим доступа <http://www.bsd.partial.by/>
2. Кто есть кто. Дизайн внутри и снаружи: справочник / сост. и авт. вст. статьи: Д.О. Сурский; под общ. ред. Т.В. Шигельской. – Минск : Белорусский союз дизайнеров, 2008.

ЦВЕТ КАК ОРГАНИЗАТОР АНТРОПОМЕТРИЧЕСКОЙ, ВИЗУАЛЬНОЙ И МАТЕРИАЛЬНОЙ СТРУКТУР

Сливинская О.А.,
студентка 3 курса УО «ВГУ им. П.М. Машерова», г. Витебск, Республика Беларусь
Научный руководитель – Кулененок В.В., доцент

Введение. Формирование унифицированных и агрегатированных объектов можно осуществить с помощью различных способов. К одному из важнейших средств, для организации антропометрической, визуальной и материальной структур объектов относят цвет. Проблема использования цвета – одна из самых сложных и многогранных в процессе организации среды. Использование цветовой гаммы, разных цветов, их комбинирование и сочетание создает обширные возможности для формирования пространства. Правильно подобранные гаммы окраски позволяют сделать интерьер функциональным и привлекательным.

Цель данной работы - раскрыть суть влияния цветов на человеческий организм. Рассмотреть цвет, как важный элемент композиционного формообразования унифицированных и агрегатированных объектов. Для достижения данной цели поставлены следующие задачи:

- проанализировать психофизиологию цвета, изучить воздействие цветов на эмоционально-чувственную сферу человека, проанализировать символику цвет;

- определить роль цвета в организации антропометрической, визуальной и материальной структур.

В качестве объекта исследования рассматривались работы ведущих дизайнеров в области цветоведения. В работе использован значительный по объему и информации источниковедческий материал, поиск которого, интерпретация и обработка были одним из главных направлений в исследовании.

Цвет является организатором таких явных структур, как визуальная, антропометрическая и материальная. Цвет, как организатор визуальной структуры применяется на всем вещественном окружении, которое воспринимает глаз человека, оформительских работах, в различных рекламных объектах (плакатах, видеороликах), на дорожных знаках, на опасных объектах. Цвет в композиции акцентирует в той или иной степени наиболее существенную сторону темы, главную ее идею. Насыщенность цвета также играет немалую роль.

Цвет как организатор антропометрической структуры – это цвет, применяемый в объектах интерьеров и экстерьеров, подстроенный под антропометрические особенности человека. Цвета, окружающие человека повсюду, вызывают у него те или иные эмоции: радость или грусть, бодрость, активность или, наоборот, утомление и т. д. Почти каждый из цветов, которыми насыщена природа, необходим для человека. Цвет имеет психологический язык, который создает определенное настроение и несет символические значения. Теплые цвета – красный, желтый, оранжевый – яркие, поэтому и создают радостное настроение. Пастельные тона мягки, они благоприятно влияют на человека. Земляные цвета естественны и практичны. Холодные цвета, такие как голубой и зеленый, отстранены, спокойны, безмятежны, задумчивы и интеллектуальны.

Цветом подчёркивают воспринимаемые глазом внешние черты соответствующей конструкции изделия. При помощи цвета можно сделать акцент на главном. Цвет как организатор материальных структур рассматривается на примере его применения в создании интерьера. Анализ интерьеров показывает, что цвет способен обеспечить первую масштабную связь – выявить соразмерность интерьера своему классу сооружений. Все чаще приходится говорить о типологической зависимости цветовой схемы, т. е. о специфике цветовых составляющих интерьера музейного здания, детского учреждения и т. д. Вторая масштабная связь – выбор большей или меньшей цветовой активности отдельных звеньев внутренней объемно-пространственной структуры и приведение их в соразмерность со всем интерьером и с человеком. Третья масштабная связь – это нахождение цветовой активности определителей масштаба интерьера, делающих каждую отдельную его зону соразмерной человеку. При выявлении каждой из рассмотренных выше масштабных связей цвет определяет лишь общие границы масштабных отношений. В пределах каждого масштабного строя вариантность цветовой схемы позволяет укрупнять или уменьшать намеченными элементами интерьера масштаб, что придает интерьерам различную эмоциональную окраску. Научно обоснованное применение цвета повышает выразительность интерьера и создание целостного и гармоничного пространства. При помощи цвета решается задача зрительного увеличения и уменьшения пространства (вещи). В помещении можно создать впечатление пространства применив светлые холодные тона. Тёплыми можно создать впечатление сужености пространства. Иллюзорного исправления пропорций и всевозможных деформаций. В объёмно – структуре цветом также можно решать множество композиционного порядка. Например: выделить главный элемент; связать все элементы воедино; разрушить равновесие структуры наоборот, уравновесить структуру; собственный ритм структуры. В практике могут возникнуть и многие другие задачи [1].

Заключение. Разные цвета и их сочетания воспринимаются человеком по-разному, вызывают у него самые разнообразные чувства и ассоциации. Создание цветовой среды, тип сочетания цветов, тип колорита может служить информацией о характере данной композиции, объекта. Видя признаки цельности и законченности среды, гармоничное, классическое, «благородное» сочетание цветов, мы подсознательно чувствуем, что перед нами нечто позитивное, ценное, заслуживающее уважения. Если же мы видим грязный, мутный, неопределённый колорит, цветовые диссонансы, грубые или вульгарные сопоставления, мы невольно настраиваемся по отношению к этому объекту негативно, с недоверием. Цвет раньше всех других факторов информирует нас о свойствах объекта, и обычно мы – сознательно или нет – доверяем этому «информатору» больше, чем другим [2].

Литература:

1. Грашин А.А. Методология дизайн-проектирования элементов предметной среды. — Москва: Архитектура– С, 2004.
2. Миронова Л. Н. Цветоведение: Учебное пособие для спец. 2229 «Интерьер и оборудование», 2230 «Пром. Искусство», 2231 «Монумент.-декор. Искусство». -Мн.: Выш. Шк., -286 с.,ил., цв., вкл.

К ВОПРОСУ О ПРОЕКТИРОВАНИИ СОДЕРЖАНИЯ ОБУЧЕНИЯ ЦВЕТОВЕДЕНИЮ УЧАЩИХСЯ КОЛЛЕДЖА

Стаховец Е.А.,

студентка 5 курса УО «ВГУ им. П.М. Машерова», г. Витебск, Республика Беларусь
Научный руководитель – Волканова С.А., ст. преподаватель

Проектирование содержания обучения – важная составляющая проектирования дидактических процессов в современной средней, высшей школе, в системе дополнительного образования. Наряду с целями, задачами, средствами, методами, приемами, формами и др. содержание обучения является компонентом целостного учебного процесса и в этом качестве выступает объектом педагогического проектирования. На современном этапе развития отечественной школы проектирование содержания обучения является важным средством модернизации системы образования [1]

В преподавании изобразительного искусства содержание обучения традиционно соотносится с целями обучения предмету на разных уровнях его преподавания: базовом, дополнительном, специальном и др. Образовательные стандарты и др. нормативные документы определяют цели и области содержания соответствующих учебных курсов, дисциплин и учебных предметов и конкретизируются в программах [2]. Выступая объектами проектирования, нормативные документы, в свою очередь, являются регламентирующими по отношению к проективной деятельности педагога.

Проективная деятельность педагога предусматривает создание многообразных методических продуктов: заданий, упражнений, средств их реализации, методов и приемов обучения и др. Многообразие продуктов проектирования определяется разнообразными детерминантами, в т.ч. направленностью учебного процесса. Формирование компетентностных качеств учащихся колледжа искусств на занятиях по изобразительному искусству в системе среднего специального образования может выступать (наряду с другими детерминантами) определяющим звеном в технологической цепочке проектирования учебного процесса.

Направленность проектируемого процесса на формирование компетентностных качеств учащихся проявляется (реализуется) в содержании соответствующих учебных дисциплин. Изучение курса цветоведения в колледже искусств, будучи таким образом направленным, в структуре содержания с необходимостью включает два компонента: предметный и компетентностный. Предметный компонент содержания охватывает область формируемых предметных знаний, умений и навыков и традиционно описывается в действующих программах [3], компетентностный компонент содержания вводится в деятельность учащихся посредством комплекса заданий курса, спроектированной педагогом.

Структура спроектированной серии заданий определяется структурой детерминирующей его составляющей учебного процесса. Так, в состав комплекса заданий по цветоведению, направленного на формирование компетентных качеств учащихся колледжа, включаются компоненты:

1. задания на развитие аналитической компетентности учащихся (умение применять в практике проектирования сформированный опыт восприятия цвето-тоновых отношений);
2. задания на развитие проективной компетентности учащихся (умение применять в профессиональной деятельности опыт создания колористической составляющей графических проектов);
3. задания на развитие технологической компетентности учащихся (умение применять в практике проектирования графических объектов многообразные технологические приемы работы в материале, учитывая тоновые колористические особенности материала).

Детерминирующие компоненты комплекса заданы структурой понятия «компетентность». Она включает: общие, специальные и специфические группы компетентностей, в свою очередь заданные моделью профессиональной компетентности выпускника [4]. Специфическая группа компетентностей, формируемая у учащихся при изучении курса цветоведения, включает компетентности, связанные с этапами технологических процессов профессиональной деятельности: аналитический, проективный и технологический.

Особенностями таких заданий выступают: соотнесение их с содержательным предметным компонентом программы курса; соотноситься с условиями предстоящей профессиональной деятельности; с особенностями технологии самого учебного процесса.

Формирование опыта проектирования заданий – важная задача современного преподавателя колледжа. Проектирование заданий представляет собой собственно методическую проблему и осваивается в учебной деятельности в вузе.

Литература:

1. Абрамовских, Н.В. Современные тенденции развития социально-педагогического образования / Н.В.Абрамовских //Высшее образование сегодня. – 2009. – №9. –С. 25-28
2. РД РБ 021002.016-98 Руководящие документы Республики Беларусь. Образовательный стандарт. Общее среднее образование. Искусство. – Мн., 1999.
3. Программа по цветоведению для учреждений, обеспечивающих получение среднего спец. образования в области культуры и искусства по специальности 2-19 01-01 «Дизайн (по направлениям)». – Мн., 2009
4. Морозова, И.В. Формирование профессиональной компетенции у учащихся профессионально-технического колледжа в процессе практического обучения (на примере квалификации модельер конструктор) / И.В. Морозова // Мн.: Автореф. –2009

ФИРМЕННЫЙ СТИЛЬ КАК МАРКЕТИНГОВЫЙ ХОД, СПОСОБСТВУЮЩИЙ ФОРМИРОВАНИЮ БЛАГОПРИЯТНОГО ИМИДЖА ФИРМЫ

Тарасова А.В.,

студентка 3 курса УО «ВГУ им. П.М. Машерова», г. Витебск, Республика Беларусь

Научный руководитель – Сорока Л.М., преподаватель

С каждым годом растет количество различных предприятий, фирм, корпораций, которые все более активно включаются в мировой рынок. Важнейшим направлением в деятельности любой фирмы являются продвижение своего «продукта» на рынок, его реклама и реализация. Способствует этому фирменный стиль – создается специалистами (дизайнерами) для формирования благоприятного имиджа компании и повышения эффективности ее рекламных контактов с потребителями.

Согласно одному из более удачных определений фирменного стиля, данных Добробабенко Н.С., «Фирменный стиль – это набор цветовых, графических, словесных, типографических, дизайнерских постоянных элементов (констант), обеспечивающих визуальное и смысловое единство товаров (услуг), всей исходящей от фирмы информации ее внутреннего и внешнего оформления» [1, с 20].

Основными целями формирования фирменного стиля можно назвать: идентификацию продуктов фирмы между собой и указание на их связь с фирмой; выделение продуктов фирмы из общей массы аналогичных продуктов ее конкурентов [1, с 21].

Понятие фирменный стиль введено теоретиками рекламы. Основными элементами фирменного стиля являются: товарный знак, фирменная шрифтовая надпись (логотип), графический товарный знак, фирменный блок, фирменный лозунг (слоган), фирменный цвет (цвета), фирменный комплект шрифтов, корпоративный герой.

Если же подытожить все преимущества, которые дает фирменный стиль, то можно назвать его одним из основных средств формирования благоприятного имиджа фирмы, образа марки.

Основными носителями фирменного стиля могут выступать: элементы делопроизводства: фирменные бланки, конверты, настольные ежедневники; реклама в прессе; печатная реклама и сувениры: пакеты из полиэтилена, авторучки, настольные приборы; наружная реклама; фирменная одежда сотрудников, изображение на бортах транспортных средств фирмы; оформление залов для пресс-конференций, вымпелы; выставочный стенд; документы и удостоверения: пропуска, визитные карточки, настенные календари. Нередко весь интерьер оформляется в фирменных цветах [1, с 23].

При формировании фирменного стиля целесообразно сначала выделить главное, создать определенный образ, а затем разрабатывать новые составляющие фирменного стиля и изготавливать те или иные его носители.

Существует множество ярких примеров компаний, продукцией которых мы пользуемся не один год и безошибочно узнаем эту марку на рынке. Например, торговая марка ERICH KRAUSE по праву занимает ведущее место среди канцелярских брэндов. Adidas – это не только обувь, одежда, туалетная вода и аксессуары, это еще и плюс ко всему стиль жизни. Этой торговой марке удалось сочетать в себе два очень важные качества в мире брэндов – это уникальное сочетание традиций и новых технологий. Благодаря этому, о брэнде Adidas знают во всем мире, где он пользуется огромной популярностью.

Nivea - на протяжении десятилетий этот бренд двигался по пути от однообразной продукции до ее широкого ассортимента.

Таким образом, значимость фирменного стиля для компаний очевидна и при стабильно высоком уровне других элементов комплекса маркетинга его наличие обеспечивает владельцу следующие преимущества:

- помогает потребителю ориентироваться в потоке информации, быстро и безошибочно найти продукт фирмы, которая уже завоевала его предпочтение; позволяет фирме с наименьшими затратами выводить на рынок свои новые продукты; повышает эффективность рекламы;

- снижает расходы на формирование коммуникаций, как вследствие повышения эффективности рекламы, так и за счет универсальности компонентов фирменного стиля;

- обеспечивает достижения необходимого единства всей рекламы и других средств маркетинговых коммуникаций фирмы (напр. поаганды: ведение пресс-конференций, выпуск престижных проспектов и т.п.);

- способствуют повышению корпоративного духа, объединяя сотрудников, вырабатывает чувство причастности к общему делу;

- положительно влияет на эстетический уровень и визуальную среду фирмы.

Если же подытожить все преимущества, которые дает фирменный стиль, то можно назвать его одним из основных средств формирования благоприятного имиджа фирмы, образа марки.

Литература:

1. Добробабенко, Н.С. Фирменный стиль: принципы разработки / Н.С. Добробабенко. - М.: Архитектура-С, 1989.
2. Ковешникова, Н. А. Дизайн: история и теория: Учеб. пособие / Н.А.Ковешникова. – М.: Омега-Л, 2005.
3. Михайлов, С.М., Кулеева, Л. М. Основы дизайна: Учеб. для вузов/ С.М.Михайлов, Л.М.Кулеева. – М.: «Союз Дизайнеров», 2002.
4. Шимко, В.Т. Основы дизайна и средовое проектирование: Учеб.пособие / В.Т. Шимко. – М.: Издательство «Архитектура-С», 2004.

ДИЗАЙН И ГОРОДСКАЯ СРЕДА

Уланова А.О.,

студентка 3 курса УО «ВГУ им. П.М. Машерова», г. Витебск, Республика Беларусь

Научный руководитель – Кулененок В.В., доцент

Сегодня дизайн вступил в прямые контакты с архитектурой, прикладными и изобразительными искусствами, подчас претендуя на монополию рационального конструирования всей среды человеческого обитания и в контакт с самим человеком, на которого рассчитывается проектируемый объект. Дизайнер делает продукт к продаже. Для того чтобы успешно его продать, привлечь внимание многих тысяч людей необходима реклама [4, с 1].

Цель данной статьи - выявить визуально-художественные аспекты проектирования рекламы в городской среде. Для этого необходимо решить некоторые задачи:

1. Проанализировать историю развития дизайн рекламы.
2. Определить типологию дизайн – рекламного продукта.
3. Выявить особенности дизайн проектирования витрин.
4. Проанализировать состояние и эстетический уровень дизайна витрин в городе Витебске.

Сложно сказать, что с рекламой мы сталкиваемся. Скорее в ней самой мы живем. Этот вид искусства мы можем наблюдать всюду: телевиденье, вывески, витрины, сообщения от операторов телефонной связи, интернет, и даже обычный прохожий, на куртке которого вышито «Adidas». Реклама всегда привлечет внимание даже самого не нуждающегося человека, так как это яркое, запоминающееся, порой зрелищное искусство. Иногда человек не может запомнить, как выглядит мадонна на картине Р. Санти, но он обязательно запомнит витрину и сам магазин, где видел отличное платье или нужный ему велосипед.

Наружная реклама одно из наиболее древних видов рекламы. Ее история восходит ко времени возникновения и распространения письменности. Но, свою популярность она приобрела в 19 веке, прославленным избытком продукции, что привело к необходимости начать активно рекламировать товар [1, с. 2,3].

В настоящее время существует огромное количество различного рода наружной рекламы. Они подразделяются в зависимости от своего назначения, продукта продажи и целевой аудитории, на которую реклама направлена. Ее разнообразие связано с продвижением на рынок собственной компании или бренда, что является кратчайшим и наиболее эффективным путем к успеху. Средства наружной рекламы весьма разнообразны. Применительно к городской среде — это различные носители рекламных сообщений, размещаемые на территории города и рассчитанные на визуальное восприятие из городского пространства, а именно: крышные установки, электронные табло, панно, рекламные щиты, мультимедийные установки, электронные табло, кронштейны, маркизы, штендеры, перетяжки, витрины. [2, с. 4]

В наши дни невозможно переоценить значение визуального облика витрины, которая призвана превратить просто прохожих в посетителей магазина. Витрина - это сезонное произведение, не претендующее на вечность, однако с нее начинается каждый магазин (бутик, ресторан, кафе) [3, с.2]. Любой проект по оформлению витрин начинается с разработки концепции и эскизного предложения. В самом начале это определенное тематическое решение, затем разработка дизайна, где цель: максимально и интересно раскрыть выбранную тему. Несомненно, в течение подготовки учитываются многие факторы, связанные с целевой аудиторией, с месторасположением, с городом. Реклама должна соответствовать тому, где ее размещают. Она не может быть ярче или тусклее самой городской среды, реклама обязана быть гармоничной. Мы не можем взять проект рекламного таблоида или витрины Нью-Йорка или Москвы и поместить его в Витебск либо в любой другой белорусский город, так как это затмит саму городскую среду и совершенно не впишется в рекламный дизайн страны, разрывая слаженную систему этого искусства, где простота и качество играют главную роль. И не в коем случае при помещении витрины витебского универмага в Московском ЦУМе не продается товар этого магазина. Так как такого рода витрина не будет удовлетворять и гармонизировать с той городской средой, в которую попала.

Заключение. Наружная реклама является качественным продуктом, нацеленным на широкую аудиторию: она удобна, практична, эстетична и функциональна. Наружная реклама в городе обуславливает городской дизайн. Въезжая в город взгляд вписывается в определенный рекламный подвид: вывеска либо приветственный щит (памятник, скульптура). И глядя на него, можно уже на 60% определить, что будет в самом городе, представить дома, магазины, прокожих, машины, проезжающие по улицам и проспектам, площади и парки. Сам город по своей специфике является цельной рекламой человеческих потребностей, за счет переполненности рекламных носителей.

1. Развитие наружной рекламы уходит в глубь истории, когда носителем служили стены, скалы, самодельные доски – вывески, и продолжалось оно по мере развития торговли, создания новых вещей и продуктов массового потребления.

2. В настоящее время существует масса видов и подвидов наружной рекламы, которые зависят от места нахождения носителя, предлагаемой продукции, основного потребителя. Световые короба, щиты, вывески, афиши, плакаты, электронные табло, баннеры, витрины привлекают яркостью, новизной, динамичностью, которые обладают характерным свойством эмоционального воздействия на своего зрителя.

3. В настоящее время дизайн витрины рассчитан не только на привлечение внимания для продажи товара, а для эстетического заполнения городской среды. Большие витрины используются как сцены, а краски, реквизит и наружное освещение во многих случаях затмевают сам мерчандайзинг, роль которого выходит за рамки простой демонстрации товаров и становится формой искусства, заявляющей о себе и побуждающей к действиям.

4. Наружная реклама является показателем уровня жизни города и потребностей человека, проживающего в нем. Говоря о дизайне витрин Витебска, хочется отметить его развитие, желание «шагать» наряду с современными тенденциями. Однако, это стремление успеть за модой не уступает главным принципам белорусского дизайнера: практичность, эстетичность, простота, душевность, настраивая на эту волну и жителей города.

Соответствующий вывод: все решения организации дизайна города, а главным образом наружная реклама, задают ритм и стиль поведения, работоспособности и работонаправленности человека, живущего в данном городе.

Литература:

1. Дизайн. Иллюстрированный словарь-справочник/ Г.Б. Минервин, В.Т. Шимко, А.В. Ефимов и др. - М., «Архитектура - С», 2004, 288 с.
2. Интернет ресурс www.Wikipedia.ru
3. Солошин, С.Г., Роль рекламы в условиях несовершенной конкуренции.
4. Джон Филип Джоунс. Рекламный бизнес: деятельность рекламных агентств, создание рекламы, медиа-планирование, интегрированные коммуникации = The Advertising Business: Operations, Creativity, Media Planning, Integrated Communications — М.:Вильямс, 2005. — 784 с. — ISBN 0-7619-1239-8.

ПРИНЦИПЫ УНИФИКАЦИИ В ДИЗАЙН-ПРОЕКТИРОВАНИИ МЕБЕЛИ

Филоненко О.С.,

студент 4 курса УО «ВГУ им. П.М. Машерова», г. Витебск, Республика Беларусь

Научный руководитель – Васькова Е.А., преподаватель

Введение. Типология интерьеров и человеческие потребности находятся в прямой связи, так как человек, общество дают социальный заказ на создание пространства жизнедеятельности определённого назначения и качества.

Один и тот же функциональный процесс в зависимости от количества участников и их взаимоотношений требует определённых условий осуществления. Эти условия диктуют необходимые габариты и степень членения пространства, насыщенность его оборудованием и мебелью, эстетические требования.

Целью данной работы является прикладное применение принципов унификации в дизайн-проектировании мебели на примере проекта игрового кафе «The Games», а так же рассмотрение и использование модульных систем.

Материал и методы. С развитием промышленного производства актуальной стала проблема массового создания вещей с учетом потребности человека и установление стандартов и размерных систем, рассчитанных на удовлетворение различных потребностей человека. Актуализируется задача гармонизации структурных связей между человеком и промышленным изделием, включенный в процесс жизнедеятельности человека в социально бытовой сфере. Для этого применяются сложившиеся в практике дизайна, средства и приемы формообразования. В основе формирующего смысла унификации и агрегативности лежит ориентация на социально-культурные потребности человека, на его духовно-ценностное отношение к предметной среде, выражающейся в определенной эстетике и ощущения гармонии.

При проектировании каждого нового объекта выгоднее решать его не отдельно, а в определенной совокупности – параметрического ряда. В этом случае в ряду объединяются изделия одинакового назначения конструкции и градациями показателей. В основу ряда кладется единый тип изделия. Такой методический подход позволяет представить все изделия ряда в композиционном отношении, как одно взаимосвязанное целое, как комплекс. В первую очередь прорабатывается выбранный образец — «эталон» относительно всего ряда изделий. Найденное, обязательно характерное, композиционно-пластическое решение этого образца переносится на все изделия ряда (или в пределах градации ряда) для их объединения. В конечном счете, это дает не только ясно читаемую композиционную общность и стилевое единство всего ряда, но и существенно облегчает и обогащает сам процесс поиска наиболее выразительной в художественно-конструкторском отношении формы каждого изделия [1]. Выделяется два основных направления внедрения унификации в проектную практику:

1. Типовая, осуществляемая путем создания и выпуска унифицированных рядов однородных изделий, с базовыми моделями и модификациями, либо с помощью типоразмерных рядов.

2. Межтиповая, достигаемая путем создания и применения в разнородных изделиях одних и тех же унифицированных элементов (агрегатов, узлов и деталей).

Межтиповая унификация связана с пространственной перекомпоновкой однородного или разнородного состава унифицированных элементов, то есть агрегатированием. Агрегатирование позволяет, изменяя первоначальное пространственное сочетание стандартных унифицированных основных элементов конструкции, перекомпоновать конструкцию изделия, переходя от выполнения одной инструментальной функции на другую. Каждый выпускаемый агрегатный элемент из-

деля входит в унифицированный ряд. В настоящее время развивается тенденция объединения агрегатных элементов в функционально самостоятельные блоки. Метод агрегатирования можно рассматривать также как «конструктор». В дизайн-концепциях этот принцип рассматривается как один из важнейших принципов морфологической трансформации формирования комплексных объектов. Это в своем роде трансформируемая морфологическая структура, состоящая из определенных базовых конструктивов (модулей). Метод агрегатирования позволяет представить все многообразие конструкторов лишь в трех его формах, как типоразмерный (размерно-подобный) конструктор, базово-модификационный конструктор и агрегатный (модульный) конструктор, в которых все их элементы-конструктивы определены по составу и номенклатуре и представляют собой своеобразные минимальные наборы. В агрегатном конструкторе (который может быть и модульным) все его конструктивы имеют унифицированную взаимосвязь по своим основным параметрам, линейным размерам и геометрической форме. Модульность конструктора предполагает создание и использование его элементов, размеры которых связаны единым размерным модулем, как своеобразных исходных «строительных» конструктивных модулей.

Эти конструктивные модули, как уже выше говорилось, могут быть законченными финальными изделиями. В конструкторе, в котором нет унификационной связи элементов, каждый из которых предназначен для формирования лишь своего исходного изделия, по сути перестает быть конструктором как таковым, так как его элементы не обладают исходным признаком – возможностью организации гибких и динамичных, трансформирующихся морфоструктур, имеющих возможность менять свои инструментальные функции. Практика показывает, что сложность задач, решаемых дизайнером в условиях унификации и агрегатирования, меняется при переходе от менее сложных к более сложным функциональным решениям дизайн-объекта. Для удобства проектирования и учитывая степень сложности задач, все элементы унифицированной совокупности изделия необходимо располагать иерархически, в виде ряда уровней [1].

Заключение. Дизайн проектирование очень часто обращается к проектированию комплексных объектов. К ним относятся комплексы мебели, бытовые приборы, средовой комплекс. Можно сказать, комплексные объекты это основная часть окружающих нас вещей. Специфика проектирования любого комплексного объекта состоит в том, что каждый предметный комплекс рассматривается во взаимосвязи и взаимопроникновении всех типов комплексности, при доминировании точки потребителя. Дизайнер должен предусмотреть исследовательские и проектные мероприятия, направленные на формирование технического комплекса и его элементов в контекстах среды и функциональных систем деятельности. Здесь важно снабдить эти элементы единой проектной концепцией, чтобы обеспечить их типологическую взаимосвязь с точки зрения потребителя [2]. Подводя итог в рассмотрении метода проектирования унификации и агрегативности, можно выявить их принципиальные отличия. Изделия, построенные по методу унификации элементы конструкции многократно применяются в различных изделиях ряда, имея ту же неизменную конструкцию и выполняя ту же рабочую функцию, может легко конструктивно и композиционно входить во все изделия конструктивно – унифицированного ряда.

Совсем иначе обстоит дело построения изделия по методу агрегатирования. Агрегатирование предусматривает изменение первоначальной инструментальной функции изделия. Геометрическая форма и образный строй определенным образом меняется, трансформируется. Первоначальная композиция изделия изменяется, хотя при перекомпоновки количество исходных элементов и характер морфологии и визуальной формы каждого агрегативного элемента остается без изменений. Форма изделия рассматривается как различные пространственные комбинации форм отдельных функциональных унифицированных элементов.

Литература:

1. Грашин А.А. «Методология дизайн-проектирования элементов предметной среды», Архитектура-С 2004.
2. В.Т. Шимко, А.А. Гаврилина «Типологические основы художественного проектирования архитектурной среды», Архитектура-С 2004.

ДИЗАЙН-СЦЕНАРИЙ КАК ОСНОВНОЙ ПРИНЦИП ПРОЕКТИРОВАНИЯ ДЕТСКОЙ ИГРОВОЙ СРЕДЫ

Шило А.С.,

студент 4 курса УО «ВГУ им. П.М. Машерова», г. Витебск, Республика Беларусь

Научный руководитель – Кулененок В.В., доцент

Лозунг «полезное должно быть прекрасным», выдвинутый дизайном на заре своего становления, сменился убеждением: «прекрасное и есть полезное». На мой взгляд, тема формирования детской игровой среды очень актуальна, как для «человека со стороны», а самое главное для дизайнера.

Дизайн-сценарий — это представление возможного будущего объекта в виде совокупности образов ситуаций в сюжете замысла (концепции) в конкретной социально-культурной и пространственно-временной среде, т.е. в виде схемы, по которой должны строиться пластический рисунок объекта и осуществляться динамика социально-культурного процесса.

Своеобразие дизайнерского подхода состоит в том, что в качестве аналогов при разработке дизайн-сценария могут быть использованы не только известные театральные и кинематографические приемы сценирования, но и широко применяемые формы сценирования во многих областях человеческой деятельности. В связи с тем, что дизайн-сценарий является методом реализации дизайн-программ, структура его типологии включает в себя следующие виды сценария:

- **определяющий** — разворачивает целевые установки дизайн-программы-1 (тематический план работы дизайнера) в конкретный план действий;
- **постановочный** — выявляет ролевую структуру и намечает в процессе проектирования основные ситуации сюжета «жизни» конкретного дизайн-объекта;
- **тактический** — устанавливает порядок и характер действий по реализации дизайн-программы-2;
- **стратегический** - прогнозирует возможные направления самосовершенствования функциональной структуры дизайн-объекта.

Основными категориями процесса дизайнерского средопредставления являются «среда», «сюжет», «ситуация» и «мизансцена», каждая из которых выполняет определенную функцию в процессе проектирования объекта [2].

«Среда» связывает в сознании дизайнера два плана — объекта и метода. Сценирование позволяет моделировать действительность таким образом, что она предстает как предметно-оформленная среда человеческой деятельности и поведения, означенная в воображении дизайнера в целостное единство — «сцену-среду».

«Сюжет» определяет обстоятельность «жизни» объекта (в их связи между собой и между ними и человеком) в пространстве сцены-среды, позволяет проследить причинно-следственную связь событий и организует форму действия. Разработка сюжета состоит прежде всего в создании ряда ситуаций, которые позволяют выявить и обрисовать характеры конкретных героев, уточнить их действия и взаимные отношения.

«Ситуация» означает единство времени, места и действия, причем единство времени характеризуется завершенностью действия. Понятие ситуации связывается с категорией среды путем моделирования конкретной средовой ситуации, фрагмента среды существования исследуемого дизайнером объекта.

«Мизансцены» - структурные единицы средовых ситуаций и ролевой структуры, заключающие в себе определенные фрагменты социально-культурной среды человеческой деятельности и поведения человека в тот или иной момент социально-культурного процесса. Каждая из мизансцен, представляя собой часть сюжета, одновременно является и частной моделью сюжетного целого, выражаемого в замысле, в непрерывной цепи мизансцен.

Таким образом, сценирование — это мыслительные и операционные процедуры воссоздания целостного образа действительности на сцене замысла. В этом понимании сценирование не подменяет собой проектирование, а является всего лишь одной из форм его существования, так как представляет собой определенную методику конструирования объекта в замысле. После выработки проектного решения эта «методическая структура» демонтируется для дальнейшего использования.

Основной принцип при проектировании детской игровой среды. Детская площадка, как любая (малая) архитектурная форма должна быть функциональна, рациональна, эргономична, а так же логически и художественно соподчинена и гармонична среде, в том числе и архитектурной. Совокупность этих условий позволяет детской площадке быть не просто распланированным, но и художественно организованным пространством [1].

Функциональное назначение детской площадки предполагает следующие условия проектирования:
по возрастному контингенту (взрослые – дети: эргономика детей сильно отличается от эргономики взрослых);
по назначению. Для обычных людей и для людей с ограниченными возможностями (организация движения внутри пространства, наличие пандусов, специальных лестниц и т.д.);

по функциональному назначению, т.е. для всех видов рекреационной деятельности активные (шумные) зоны - пассивные (тихие) зоны, иначе говоря – зоны игр и зоны отдыха.

При создании среды этот принцип должен реализовываться при выполнении следующих условий.

СРЕДА должна обеспечивать возможность ведение различных видов детской деятельности: общения, игры, учёбы и пр.

СРЕДА должна содержать различные по своим размерам элементы, т.к. для нормального развития ребёнка в его деятельности должны использоваться предметы сравнимые с его рукой, с его ростом и ростом взрослого человека.

СРЕДА должна включать разнообразные предметы, отличающиеся:

- своим происхождением (природные и искусственные, современные и архаичные, отечественные и иностранные и пр.);

- богатством своего содержания и свойств (от примитивных и «простых», до утончённых и «сложных»);

- степенью новизны для ребёнка.

Информация, наполняющая СРЕДУ, должна быть максимально доступна для ребёнка, он должен быть обеспечен всем необходимым для того, чтобы беспрепятственно получать эту информацию в ходе своей деятельности [3].

Литература:

1. Дизайн: Основные положения. Виды дизайна. Особенности дизайн-проектирования. Мастера и теоретики. Илл. слов.-справ. Под общей ред. Г.Б. Минервина, В.Т. Шимко. М.: Архитектура-С, 2004.
2. Быстрова Т.Ю. Вещь. Форма. Стиль: Введение в философию дизайна. Екатеринбург, Издательство Уральского университета, 2001
3. Дизайн детской предметной развивающей среды. А.А. Грашин : Архитектура-С, 2008.

ТЕХНИКА «КВИЛЛИНГА» НА ВНЕКЛАССНЫХ ЗАНЯТИЯХ ПО ТРУДОВОМУ ОБУЧЕНИЮ В ШКОЛЕ

Шмагурова К.Л.,

студентка 5 курса УО «ВГУ им. П.М. Машерова», г. Витебск, Республика Беларусь

Научный руководитель – Сысоева И.А., канд. техн. наук, доцент

«Квиллинг» - искусство украшения витиеватыми кружками бумаги предметов интерьера и одежды – насчитывает приблизительно 500 лет. Видимо, первоначально бумажная филигрань была имитацией и одновременно альтернативой традиционной филигрании из золотой и серебряной проволоки и украшала предметы религиозного характера. Затем это тонкое искусство вошло в светскую жизнь. Повсеместное распространение бумаги и ее удешевление (конец XVIII – начало XIX в.) привело к росту декоративных ремесел, особенно в Англии. Женщины из высшего общества и среднего класса стали прекрасными мастерицами бумажной филигрании. В журналах того времени публиковались описания техники и модели квиллинга. Из Англии это искусство распространилось по всему миру.

Технология выполнения квиллинга очень кропотливая работа. Узкие полоски бумаги сначала закручивают вокруг иглообразного инструмента (шила или тонкой спицы). Некогда для этой цели использовались даже птичьи перья. Затем закрученным катушкам придается нужная форма. Подготовленные детали монтируются в композицию. Для удобства рукодельниц в странах, где распространена бумажная филигрань, продаются уже готовые к моделированию бумажные полоски разной ширины и длины и специальные инструменты для закручивания полосок. [1] В настоящее время искусство работы с бумагой не потеряло своей актуальности. Бумага остается инструментом творчества, который доступен каждому.

Квиллинг, как вид рукоделия, может использоваться для организации внеклассных занятий или кружковой работы с учащимися общеобразовательных школ с целью изучения данной техники учащимися, развития творческих способностей и художественного вкуса, формирования моторных навыков. Он предлагает развитие ребенка в самых различных направлениях: конструкторское мышление, художественно-эстетический вкус, образное и пространственное мышление.

Деятельность учащихся на внеклассных занятиях по ДПИ не должна сводиться только к привитию определённой суммы трудовых умений и навыков. Она должна быть направлена на развитие творческих способностей, интереса учащихся к декоративно-прикладному искусству. Этому способствует введение и изучение забытых традиционных техник в направлении ДПИ в организацию внеклассных занятий или кружковой работы с учащимися общеобразовательных школ.[2] Одной из главных задач обучения и воспитания детей на занятиях прикладным творчеством является обогащение мировосприятия воспитанника, т.е. развитие творческой культуры ребенка (развитие творческого нестандартного подхода к реализации задания, воспитание трудолюбия, интереса к практической деятельности, радости созидания и открытия для себя что-то нового).

Занятия по квиллингу можно строить на основе традиционной структуры (организационная, теоретическая, практическая, заключительная часть) или проводить в нестандартной форме: занятия - мастер-класс, занятие-конкурс мастерства, занятие - семинар. На занятиях рекомендуется объединять индивидуальную и групповую формы работы. Можно широко использовать наглядный материал: образцы работ, фотоснимки, технологические карты. Начинать работу целесообразно с изучения основных форм квиллинга, и модульный вид и плоскостного, не требующего больших затрат и сложных манипуляций. Выделяют несколько занятий на сборку декорирование выполненных заготовок. Здесь изготавливают: открытки, цветы, маленькое панно.

Следующий занятий целесообразно посвятить объемному виду. Можно предложить детям изделия для украшения интерьера (сет, шкатулка, вазу, чашку, игрушку). Заключительные занятия по данному приёму отводятся изготовлению панно, т.е. изделия повышенного уровня сложности. Где может быть как индивидуальной, так и коллективной. Для донной техники затраты не большие нужно листы цветные А4 (офисные), клей ПВА, карандаш, ластик, линейка методическая, ножницы.

В ходе прохождения педагогической практики в Учреждение Образования «Средней школе №8 г. Могилева» курс «Квиллинг» было частично апробирован на занятиях с учащимися 5 и 8-ых классов. Были разработаны планы-конспекты по данной теме, проведены экспериментальные занятия. Анкетирование показало, что техника интересна, привлекает новизной, оригинальностью, а изделия креативны, необычны. Учащиеся довольны, что своими руками сделали уникальные снежинки и цветы. Отзыв педагога, присутствовавшего на занятии, также носит положительную оценку: было отмечена оригинальность, и заинтересованности учащихся.

На основе проделанной работы можно сделать вывод, что разработка находится в верном направлении, имеет основания для внедрения в программу организации занятий или кружковой работы с учащимися общеобразовательных школ. Квиллинг как вид ДПИ находит все большее число поклонников и любителей.

Литература:

1. Бумажная филигрань /Александра Быстрицкая. – М.: Айрис-пресс, 2011. 128с.
2. Методическое письмо 2009 – 2010 г. Веснік адукацыі №7-8.

9. ТЕОРЕТИКО-МЕТОДОЛОГИЧЕСКИЕ ПРОБЛЕМЫ ФОРМИРОВАНИЯ ПРАВОВОЙ КУЛЬТУРЫ МОЛОДЕЖИ НА СОВРЕМЕННОМ ЭТАПЕ

ПРОБЛЕМА БЕЗГРАЖДАНСТВА И ПУТИ ЕЕ ПРЕОДОЛЕНИЯ В СОВРЕМЕННОМ МИРЕ

Алексеева В.В.,
студентка 1 курса УО «ВГУ им. П.М. Машерова», г. Витебск, Республика Беларусь
Научный руководитель – Ивашкевич Е.Ф., канд. пед. наук, доцент

Проблема безгражданства является актуальной на сегодняшний день.

Около 12 миллионов людей в мире не имеют гражданства ни одной страны и вследствие этого оказываются лишены элементарных прав человека.

Управление Верховного комиссара ООН по делам беженцев (УВКБ) дало старт глобальной кампании содействия апатридам, призывая все страны подписать конвенции, предусматривающие улучшение положения апатридов. В тех странах, которые не присоединились к международным правовым документам, закрепляющим права апатридов, эти лица не имеют юридических документов, лишены всех фундаментальных прав, включая право на работу, жилье, образование и медицинскую помощь. Они не могут приобрести собственность, пересечь границу, оформить брак, записать детей в школу и даже юридически подтвердить рождение ребенка. Их по праву считают наиболее уязвимой демографической прослойкой.

Апатриды не фигурируют в официальных документах, не пользуются консульской защитой. Их как бы нет при жизни – и даже после смерти. Факт их кончины негде зарегистрировать, и родным не выдают свидетельства о кончине. Они ограничены в профессиональной деятельности: не могут служить в армии, правоохранительных органах, работать чиновниками, адвокатами, судебными заседателями. Подобная ситуация чревата многими опасностями. Дети апатридов часто становятся жертвами торговцев живым товаром, их продают в сексуальное рабство, загоняют в шахты или в вооруженные формирования под любым флагом.

Причин, по которым люди становятся апатридами, множество. Крупным фактором является расовая и этническая дискриминация. Так, в 1989 года власти Мавритании изгнали из пределов страны 75 тысяч чернокожих сограждан. Еще один фактор – дискриминация по признаку пола. Около трех десятков государств, включая Марокко, Ливан и Саудовскую Аравию, не разрешают женщинам, вышедшим замуж за иностранцев, регистрировать детей в качестве граждан своей страны. Также в начале 90-х годов половина беженцев лишалась гражданства в результате распада федеративных государств (среди них – Советский Союз и Югославия).

В 1954-1961 гг. был заключен ряд международных соглашений, призванных облегчить статус миллионов людей без гражданства. 28 сентября 1954 года была принята Конвенция о статусе апатридов, которая стала первым международным документом, в котором конкретно рассматривались проблемы апатридов.

Согласно Конвенции о правах апатридов, они имеют следующие права:

на движимое и недвижимое имущество (ст. 13), авторские и промышленные права (ст. 14), право ассоциаций (ст. 15), право обращения в суд (ст. 16).

Также, согласно ст. 22, помимо начального, и в частности в отношении возможности учиться, признания иностранных аттестатов, дипломов и степеней, освобождения от платы за право учения и сборов, а также в отношении предоставления стипендий, договаривающиеся государства предоставляют апатридам благоприятное правовое положение.

Более 60 стран в настоящее время являются участниками Конвенции лиц без гражданства, также защищены в соответствии с общими договорами о правах человека, и УВКБ использует все эти международные стандарты, когда выступают за улучшение жизни лиц без гражданства.

УВКБ ООН содействует присоединению новых государств к конвенции и применению ее положений на практике. В соответствии со статьей 11 Конвенции 1961 г. о сокращении лиц без гражданства УВКБ ООН оказывает помощь конкретным лицам, содействуя им в решении их правовых проблем, получении соответствующих документов, и помогает им начать новый этап в жизни.

В некоторых случаях УВКБ ООН дает прямую помощь лицам без гражданства, часто с помощью неправительственных организаций-партнеров. Такие усилия, направленные на содействие интеграции апатридов и полного осуществления ими своих прав. Ключевым элементом защиты является обеспечение того, чтобы лица без гражданства, признанные в качестве таковых стран, в которых они проживают, в противном случае они часто не могли пользоваться всеми правами, которыми они имеют право.

Также важным документом является Конвенция о правах ребенка 1989 г. Согласно гл.7 ребенок регистрируется сразу же после рождения и с момента рождения имеет право на имя и на приобретение гражданства, а также, насколько это возможно, право знать своих родителей и право на их заботу. Государства-участники обеспечивают осуществление этих прав в соответствии с их национальным законодательством и выполнение их обязательств согласно соответствующим международным документам в этой области.

ИНФОРМАЦИОННО-ИННОВАЦИОННАЯ И ЭЛЕКТРОННАЯ ЭКОНОМИКА И ПРЕДПОСЫЛКИ ЕЕ ФОРМИРОВАНИЯ В РЕСПУБЛИКЕ БЕЛАРУСЬ

Аляшкевич В.М.,
студентка 4 курса УО «ВГУ им. П.М. Машерова», г. Витебск, Республика Беларусь
Научный руководитель – Сафонова Т.В., ст. преподаватель

*Инновация отличает лидера от догоняющего...
Стив Джобс*

В процессе перехода Республики Беларусь к постиндустриальной экономики и к информационному обществу, формируется информационный сектор экономики. Это переход характеризуется сменой индустриального технологического

базиса на информационный. Информационные технологии становятся технологической основой информационной индустрии, важнейшим ресурсом которой являются информация и знания.

Экономика Республики Беларусь в последнее время претерпевает серьезные изменения, связанные с формированием и развитием информационного общества. Все чаще в различных источниках встречаются новые термины - информационная экономика, инновационная экономика, электронная экономика.

Информационная экономика представляет собой новый тип экономики, в которой большая часть валового внутреннего продукта обеспечивается деятельностью по производству, обработке, хранению и распространению информации и знаний.

В отличие от методов хозяйствования традиционной экономики, основанных на менеджменте и рыночной модели ведения бизнеса (на основе схемы «спрос – предложение»), информационная экономика базируется на менеджменте, инновационном предпринимательстве, информационном инжиниринге экономических процессов.

Инновационная экономика - тип экономики, основанной на потоке инноваций, на постоянном технологическом совершенствовании, на производстве и экспорте высокотехнологичной продукции с очень высокой добавочной стоимостью и самих технологий.

Некоторые исследователи (Э. Тоффлер, Ф. Фукуяма, Д. Белл, Дж. Нейсбитт и др.) считают, что для большинства развитых стран в современном мире именно инновационная экономика обеспечивает мировое экономическое превосходство страны, которая её воплощает.

Экономика знаний - экономика, где основными факторами развития являются знания и человеческий капитал. Процесс развития такой экономики заключен в повышении качества человеческого капитала, в повышении качества жизни, в производстве знаний высоких технологий, инноваций и высококачественных услуг. Экономика знаний - высший этап развития постиндустриальной экономики и инновационной экономики.

Электронной (сетевой, цифровой) экономикой называют новый тип экономики, функционирующей на электронных товарах и сервисах, производимыми электронным бизнесом и электронной коммерцией. Расчеты за услуги и товары в электронной экономике, как правило, производятся электронными деньгами. Сетевая экономика может рассматриваться как хозяйственная (экономическая) деятельность, осуществляемая с помощью электронных сетей. Очевидно, что традиционные бизнес-процессы (продажа, маркетинг, снабжение и т.д.) в сетевой экономике приобретают новые формы.

Ряд государственных программ и стратегий на период до 2015 года создают предпосылки формирования и развития информационно-инновационной и электронной экономики в Республике Беларусь, а также отводят ведущую роль в развитии экономики Республики Беларусь информационно-технологическим инновациям: Стратегия развития информационного общества в Республике Беларусь на период до 2015 года; Национальная стратегия устойчивого социально-экономического развития Республики Беларусь на период до 2020 года, которая отводит роль необходимого инструмента социально-экономического прогресса, одного из ключевых факторов инновационного развития экономики.

Как отмечается в Национальной программе ускоренного развития услуг в сфере информационно-коммуникационных технологий на 2011-2015 гг., успешное развитие информационного общества сдерживается рядом факторов, для устранения которых необходимо расширение представительства государства, бизнеса, общественных организаций в глобальной компьютерной сети Интернет.

Государственная программа инновационного развития Республики Беларусь на 2011 - 2015 годы, среди важнейших направлений инновационного развития отраслей и регионов определяет создание и обеспечение функционирования государственной системы оказания электронных услуг, что будет способствовать уменьшению административной нагрузки на население и бизнес, связанной с представлением в государственные органы необходимой информации, расширению использования ИКТ в различных сферах жизни общества (создание электронного правительства, электронной экономики, электронных торговли, и тому подобное); ускоренному развитию услуг в области информационных технологий и др.

Итак, на сегодняшний день в Республике Беларусь созданы предпосылки для формирования информационно-инновационной и электронной экономики, которая является основой функционирования и развития электронного бизнеса в Республике Беларусь.

К ВОПРОСУ О НЕОБХОДИМОСТИ ИССЛЕДОВАНИЙ В ОБЛАСТИ ПРАВОВОЙ КУЛЬТУРЫ

Борисенко О.В.,

студентка 2 курса УО «ВГУ им. П.М. Машерова», г. Витебск, Республика Беларусь

Среди правовых явлений правовая культура, безусловно, представляет наиболее многостороннее и многослойное явление. Правовая культура - один из аспектов общечеловеческой культуры, воплотившийся в праве и юридической практике, один из обязательных элементов гражданского общества, правового государства. Она включает в себя и правовую культуру населения, и правовую культуру должностных лиц, органов власти, государства в целом. Правовая культура составляет внутреннюю, ментально-духовную сторону правовой системы общества и глубоко пронизывает правосознание, право, правовые отношения, законность и правопорядок, правотворческую, правоприменительную и любую иную юридическую деятельность, регулирует поведение людей, выступает инструментом достижения социальной стабильности.

Состояние правовой культуры любого государства является важным показателем степени зрелости конкретно-исторической правовой системы. Это в полной мере относится и к современной Республике Беларусь. Правовая культура опосредует все основные сферы правовой жизни общества: правотворчество и законодательство, правосознание и реализацию права, субъективные права, свободы и обязанности граждан, политико-юридические институты, учреждения общества и государства, определяя их особое качественное состояние, которое можно выразить понятием правовую культуру.

Формирование правовой государственности Республики Беларусь, укрепление системы государственной власти немислимы без соответствующего уровня правовой культуры. Беларуси необходим быстрый и решительный прорыв в правовую культуру пространство, нужна своеобразная ассимиляция национальных и мировых достижений в сфере права. Отсюда вытекает актуальность исследования и заслуженное внимание к этой проблеме юридической науки.

Характеризуя состояние научной разработанности данной проблемы, необходимо отметить, что исследованию отдельных аспектов правовой культуры придавалось часто больше внимания, чем рассмотрению ее в качестве целостности.

Вызывает необходимость более глубокое изучение: понятийная характеристика, субъект и объект правовой культуры, ее цель, задачи и функции, принципы, система законодательного регулирования организации правовой культуры в обществе, вопросы совершенствования данного направления.

Перечисленные проблемы являются актуальными, так как их теоретическое, правовое и практическое разрешение позволит поднять престиж права и воспитать уважение к закону; создать условия для развития гражданской и правовой активности в обществе; организовать изучение права на всех уровнях воспитательно-образовательных учреждений; расширить информирование населения о действующем законодательстве и обеспечить доступ всех слоев населения к юридической информации.

В этих условиях необходимы исследования, способные содействовать решению назревших задач совершенствования и повышения правовой культуры.

Значительное место занимает эта проблематика в трудах русских ученых: Н.А. Бердяева, В.И. Вернадского, Л.Н. Гумилева, Н.М. Карамзина, В.О. Ключевского, П.А. Кропоткина, Д.С. Лихачева, СМ. Соловьева, Г.В. Плеханова, Н.Ф. Федорова, К.Э. Циолковского, А.Л. Чижевского» и других.

Концептуальные аспекты данной проблемы разработаны в трудах российских юристов-правоведов С.С. Алексева, Е.В. Аграновской, В.М. Баранова, П.П. Баранова, П.К. Блажко, А.Б. Венгерова, Н.В. Витрука, В.В. Головченко, Г.А. Голубева, В.И. Гоймана, Б.Л. Железнова, В.П. Казимирчука, Д.А. Керимова, Н.М. Кейзерова, В.И. Каминской, С.Н. Кожевникова, Б.А. Кистяковского, В.Н. Кудрявцева.

В работах белорусских авторов проблемы правовой культуры затрагивается лишь поверхностно и узкоаспектно. Единственным наиболее целостным исследованием правовой культуры молодежи на современном этапе содержится в работе авторского коллектива юридического факультета Витебского государственного университета.

Теоретическое и практическое значение исследований в области правовой культуры состоит в том, что сделанные выводы и предложения могут быть использованы в ходе дальнейшего совершенствования правовой культуры, конкретизации структурных элементов правовой культуры, при разработке и совершенствовании текущего законодательства, а также государственно-правовых форм и методов обеспечения и защиты прав и свобод граждан, в подготовке профессиональных специалистов в учебных заведениях.

НЕОТЪЕМЛЕМЫЙ ПРИЗНАК ПРАВОВОГО ГОСУДАРСТВА – ВЗАИМНАЯ ОТВЕТСТВЕННОСТЬ ГОСУДАРСТВА И ГРАЖДАНИНА

Бошукова Ю.А.,

студентка 2 курса УО «ВГУ им. П.М. Машерова», г. Витебск, Республика Беларусь

В Республике Беларусь с конца XX века началось всестороннее реформирование государства и права, что привело к кардинальным изменениям взаимоотношений государства и гражданина.

Статья 1 Конституции Республики Беларусь гласит: «Республика Беларусь – унитарное демократическое социальное правовое государство». Однако данная норма во многом носит программный характер. Правовое государство избрано в качестве цели, к которой мы стремимся, с достижением которой связано нынешнее и последующее развитие Беларуси.

Формирование правового государства – это довольно сложный процесс, который в юридическом аспекте непосредственно связан с утверждением в законодательстве и деятельности всех субъектов права таких принципов как: приоритет прав и свобод личности, верховенство права, разделение властей, взаимная ответственность государства и гражданина и др. Только их полное соблюдение и исполнение дадут положительные результаты, соответствующие декларированным конституционным положениям.

Взаимная ответственность личности и государства является неотъемлемым признаком правового государства. Об ответственности государства перед личностью и личности перед обществом и государством в Конституции Республики Беларусь говорится в различных аспектах. В одних случаях речь идет о социальной, моральной и политической ответственности, в других – о строгой юридической. Правовое государство гарантирует права личности, защищает их от любого беззакония и произвола со стороны государства, однако вместе с тем, осуществляется надежная защита государственной власти от посягательства на нее со стороны граждан.

Следовательно, содержание данного принципа предусматривает наличие двух аспектов: ответственность гражданина перед государством и ответственность государства перед гражданином.

Ответственность возникает только при несоблюдении обязанностей.

Обязанности государства, закрепленные в Конституции Республики Беларусь, выражаются:

1. В прямой форме (ст. 59): «Государство обязано принимать все доступные ему меры для создания внутреннего и международного порядка, необходимого для полного осуществления прав и свобод граждан Республики Беларусь, предусмотренных Конституцией».

2. В провозглашении задач и целей: «Человек, его права, свободы и гарантии их реализации являются высшей ценностью и целью общества и государства» (ч. 1 ст. 2 Конституции Республики Беларусь).

3. В виде обязанностей, возлагаемых на государственные органы и должностные лица. В ст. 40 Конституции Республики Беларусь закреплено «Государственные органы, а также должностные лица обязаны рассмотреть обращение и дать ответ по существу в определенный законом срок».

4. В виде установленных государством гарантий прав и свобод граждан. «Гражданину Республики Беларусь гарантируется защита и покровительство государства, как на территории Беларуси, так и за ее пределами», - закрепляет ч. 1 ст. 10 Конституции Республики Беларусь.

Содержание ответственности личности перед обществом и государством отражается в обязанностях граждан. Основные **обязанности граждан** закреплены в ст. 52-57 Конституции Республики Беларусь:

1. Обязанность соблюдать Конституцию, законы, уважать национальные традиции белорусского народа (ст. 52). Эта обязанность распространяется на каждого человека, находящегося на территории Беларуси (гражданина Республики Беларусь, иностранного гражданина, лицо без гражданства).

2. Обязанность уважать достоинство, права, свободы, законные интересы других лиц (ст. 53). Все лица обязаны

взаимно уважать достоинство, права, свободы и законные интересы других. Только в таких условиях появляется возможность бесконфликтного существования людей и сохранения баланса интересов каждого.

3. Обязанность беречь историко-культурное, духовное наследие и другие национальные ценности (ст. 54). Данная обязанность направлена на сохранение материальных и духовных ценностей белорусского народа.

4. Обязанность охранять природную среду (ст. 55).

5. Обязанность принимать участие в финансировании государственных расходов (ст. 56). Граждане обязаны принимать участие в финансировании государственных расходов путем уплаты государственных налогов, пошлин и иных платежей.

6. Обязанность защищать Республику Беларусь (ст. 57). Защита Республики Беларусь – обязанность и священный долг гражданина Республики Беларусь.

7. Воспитывать детей, заботиться об их здоровье, развитии и обучении, а так же заботиться о родителях (лицах их заменяющих) и оказывать им помощь (ст. 32 Конституции Республики Беларусь).

Необходимо отметить, что степень гарантированности прав и свобод личности в государстве зависит не столько от их перечня, закрепленного в законодательстве, сколько от уровня развития механизмов и разработанности процедур, а также от деятельности внутригосударственных институтов, главная задача которых – гарантировать защиту прав человека. В Республике Беларусь это судебная власть, Президент как гарант прав и свобод граждан, Парламент, прокурорский надзор за соблюдением прав и свобод человека и гражданина, средства массовой информации.

Таким образом, в настоящее время на смену ушедшим идеологическим установкам должна прийти общенациональная идея, объединяющая все белорусское общество, основанная на незыблемости и неотчуждаемости основных прав и свобод человека, которая подчеркнула бы их особую значимость и фундаментальный характер.

ВНУТРЕННЕЕ УБЕЖДЕНИЕ СУДЬИ КАК ОБЯЗАТЕЛЬНЫЙ АТРИБУТ ЗАКОНА

Василенко А.А.,

студентка 4 курса УО «ВГУ им. П.М. Машерова», г. Витебск, Республика Беларусь

В основе оценки судебных доказательств лежит внутреннее, судейское, убеждение. Убеждение суда, будучи свободным, одновременно обусловлено законом. Оно складывается постепенно, в результате познания судом всех обстоятельств дела и фиксируется в установленных законом процессуальных формах. Оценка доказательств судьей не может быть безотчетной и интуитивной, она должна быть мотивированной, а мотивы оценки должны найти отражение в письменном документе – судебном решении.

На мой взгляд, понятие внутреннего убеждения судьи является одним из сложнейших в институте судебного доказывания. Оно связано с мыслительной, логической деятельностью судьи, его профессионализмом, жизненным опытом. А процессуальные нормы, которые облачают эту деятельность в правовую форму, не могут ее регулировать и контролировать в полном объеме, необходимом для осуществления целей правосудия.

Следует учитывать, что творческий характер судебной деятельности подчиняется требованиям не только формальной, но и диалектической логики. С точки зрения формальной логики в чисто абстрактном виде решение дела представляет собой дедуктивное умозаключение, процесс, идущий от общего (норма права) к частному (конкретным случаям) путем распространения юридических норм на определенные жизненные ситуации. В качестве большой посылки при этом выступает конкретная норма права, малую посылку составляют фактические обстоятельства дела, а заключение-суждение относительно разрешения дела по существу. Но если суть правосудия исчерпывалась простым построением силлогизмов, оно, особенно в век информационных технологий, неизбежно подвергалось бы все большей формализации в сторону ограничения влияния человеческого фактора. «Случай, который должен быть определен на основании закона – единичен. Чтобы подвести единичное под всеобщее, требуется суждение. Суждение проблематично. Для применения закона требуется ... судья».

Оценка доказательств судом неотделима от принципа так называемой свободной оценки доказательств, в основе которого лежат два нормативно-указываемых фактора:

- а) критерий способа соотношения, внутреннее убеждение судьи;
- б) никакие доказательства не имеют для суда заранее установленной силы.

В итоге - свободная оценка доказательств является оценкой судом истинности достигнутого знания спорного правоотношения, знания как о действительных обязательствах дела, так и о правах и обязанностях сторон.

М.К. Треушников сам подход к принципу свободной оценки доказательств рассматривает с несколько иных позиций. Оценка доказательств судом, по его мнению, по Гражданскому процессуальному кодексу 1964 года осуществлялась с соблюдением четырех принципов: первые два отвечают составляющим, указанным М.А. Фокиной, третий принцип – законность и социалистическое правосознание; четвертый – непредустановленность доказательств. Автор с принципом свободной оценки доказательств связывает лишь четвертый, в противоположность формальной оценке доказательств, и включает в него: а) запрет указания в законе или иных нормативных актах требований, предрешающих доказательственную силу и значение доказательств; б) запрет вмешательства любых органов и должностных лиц с подобными требованиями; а также то, что в) доказательства должны оцениваться по их свойствам, доказательственным признакам, ни одно средство доказывания не имеет преимущества перед другими, достоверность доказательств выявляется в сравнении одних доказательств с другими с учетом всех обстоятельств по делу. Каждое доказательство оценивается с точки зрения относимости, допустимости, достоверности, а все доказательства в совокупности – также с точки зрения достаточности для разрешения дела. Ни одно из доказательств не имеет для суда заранее установленной силы».

Таким образом, понятие – «внутреннее убеждение» судьи фигурирует и в норме права, т.е. является обязательным атрибутом и в законе и в научных работах юристов. И все же понятие «внутреннее убеждение судьи» уязвимо, поскольку в скрытой (неявной) форме правосознание, будучи элементом внутреннего убеждения, в котором кристаллизуется судейская «свободная оценка доказательств», является тем самым «кирпичиком» принципа оценки доказательств. В связи с этим понятие «внутреннее убеждение» нуждается в более подробном рассмотрении.

Понятие «внутреннее убеждение» постоянно подвергается исследованию ученых, поскольку имеет сложную мно-

гоуровневую структуру и сложное содержание, в которых динамически взаимодействуют субъективные и объективные факторы. Применительно к личности судьи важными опорными плоскостями его являются:

- а) культурный уровень (культура общеобразовательная, эрудиционная, нравственная, научная, профессиональная, правовая);
- б) мировоззренческий уровень (в философско-идеологическом плане весьма широкий спектр воззрений, не обязательно требующий конкретной партийно-идеологической платформы;
- в) правосознание (ориентированное в предельных формах на правовой нигилизм, закон, справедливость).

Эти характеристики объективируются в судебском корпусе в целом и конкретно той или иной личности судьи.

Объективную основу в убеждении судьи составляют обстоятельства рассматриваемого дела, тогда как субъективная основа внутреннего убеждения судьи выражается в их уверенности в достоверности установленных фактов. В процессе доказывания единственной формой внешней объективизации является обоснование своих выводов в соответствующем процессуальном документе.

И все же есть факторы, которые могут влиять на убеждение судьи. В одной из своих работ Ф. Ницше писал, что люди с убеждениями совсем не к месту, когда затрагивается ценность чего-либо существенно важного. «Убеждения, что темница ... чтобы судить о ценном или неценном, нужно, чтобы ты преодолел, превзошел сотню своих убеждений». (Сумерки богов. М., 1989г. с. 78). Парадокс в том, что судебское убеждение как специфическое убеждение юридической природы и должно являться результатом преодоления разного рода убеждений, как и предубеждений: против чего-либо, кого-либо, возможности той или иной ситуации, вероятности той или иной версии и т.п.

Выше говорилось о том, что убеждение судьи должно иметь объективную основу, и именно таковую составляют обстоятельства дела. Диалектический взгляд, однако, не позволяет абсолютизировать подобную оценку и требует внесения в нее корректив. Все же следует отразить два аспекта, которые всегда будут влиять на эту объективную основу: свойственность оценки только данному лицу; односторонность оценки – как и особенности восприятия логики мышления.

Таким образом, субъективный фактор в судебной деятельности совершенно неустраим. И следует со всей определенностью констатировать, что помимо чисто правового механизма реализации процессуальных норм существуют и действуют социальный и психологический механизмы, что, в частности, находит объективное выражение в различных, а порой и прямо противоположных решениях, выносимых судьями по одному и тому же делу даже при условии, что предмет доказывания не подвергается трансформации.

Литература:

1. Курс советского гражданского процессуального права. Т. 1. Теоретические основы правосудия по гражданским делам /Под ред. А.А. Мельникова. - М.: Изд. «Наука», 1988. – 587 с.
2. Треушников, М.К. Доказательства и доказывание в советском гражданском процессе. - М.: Изд-во МГУ, 1982. – 487 с.
3. Основы теории доказывания. - Мн.: Изд. БГУ, 1989. – 365 с.
4. Фокина, М.А. Теория и практика доказывания в состязательном гражданском судопроизводстве. – СПб.: Прогресс, 1999. – 499 с.

ПОЗИТИВНЫЕ ИЗМЕНЕНИЯ В РАЗВИТИИ СЕЛЬСКОГО ХОЗЯЙСТВА ВИТЕБЩИНЫ НА ЭТАПЕ 2006–2011 гг.

Воропаева А.А.,

студентка 4 курса УО «ВГУ им. П.М. Машерова», г. Витебск, Республика Беларусь

Агропромышленный комплекс в экономике Витебщины занимает особое место. Его главная задача состоит в максимальном удовлетворении потребностей населения области в продуктах питания и товарах народного потребления. За последние годы развитие аграрного сектора Витебской области приобрело поступательный и динамичный характер. По темпам роста объемов производства в сельском хозяйстве область находится в лидерах и занимает 2-е место по удельному весу в республиканском объеме сельхозпроизводства. В соответствии с Указом Президента Республики Беларусь была разработана программа социально-экономического развития Витебской области на 2006-2010 годов. Развитие народнохозяйственного комплекса базировалось также и на Государственной программе возрождения и развития села на 2005-2010 годы. Целенаправленная и комплексная работа по реализации этих программ позволила достичь определённых положительных результатов в растениеводческой и животноводческой отраслях агропромышленного комплекса области.

Сегодня агропромышленный комплекс Витебской области представлен 292 сельскохозяйственными организациями, 9 организациями агросервисного обслуживания, 12 льнозаводами, 27 предприятиями мелиоративной системы, 9 предприятиями-заготовителями ЗАО "Витебскоблзернопродукт", 16 перерабатывающими предприятиями мясомолочной отрасли, 4 предприятиями пищевой промышленности и др. Особое внимание уделяется развитию животноводческой отрасли, на долю которой приходится 60–65 процентов всей производимой в области сельскохозяйственной продукции. В области были реализованы проекты по строительству и реконструкции животноводческих помещений, их техническому переоснащению новым, высокотехнологичным оборудованием

В 2008 – 2011 годах в каждом районе области построено по 1 новой молочно-товарной ферме (всего их 21), из которых 4 – оснащены роботизированными доильными установками. Начато строительство очередных 20 из 21 молочно-товарных ферм (в Городокском районе ведутся проектные работы). Сельскохозяйственные предприятия, освоившие интенсивные технологии, менее зависимы от погодных условий, в них объёмы производства отклоняются от средних величин в сторону увеличения более чем на 10-15%. Своевременно и качественно выполняется необходимый комплекс технологических операций по возделыванию сельскохозяйственных культур.

Совершенствуется структура посевных площадей. Расширены посевы зерновых и зернобобовых культур. Увеличены площади картофеля, под кукурузой занято 105 тыс. гектаров. На уровне оптимальных размеров стабилизированы площади льна, рапса, овощных культур. Увеличено внесение органических удобрений до 10 тонн, минеральных – до 275 килограммов на гектар пашни. Выполнен значительный объем работ по наведению порядка на земле, объектах агропро-

мышленного комплекса, распашке и вовлечению в сельскохозяйственный оборот неэффективно используемых земель, повышению и сохранению почвенного плодородия. Реализация программы "Чистые поля" продолжается. За 3 последних года проведена работа по раскорчевке кустарниковой растительности и ликвидации вымочек на площади 34 тысячи гектаров.

В 2011 году была проведена Республиканская программа оснащения сельскохозяйственного производства современной техникой. Только в результате этой программы сельскохозяйственными организациями области было получено: 286 тракторов, из которых 150 энергонасыщенных; 500 современных зерноуборочных комбайнов; 100 кормоуборочных комбайнов; 192 оборотных плуга; 106 погрузчиков; 47 комбинированных почвообрабатывающих посевных агрегатов; 470 машин для внесения минеральных и органических удобрений и ряд другой техники, предназначенной для ведения сельскохозяйственного производства. Построено 20 зерноочистительно-сушильных комплексов КЗСК-30/40 производства ОАО "Лидасельмаш".

Таким образом, можно отметить, что агропромышленный комплекс Витебщины за период 2006 – 2011 годов добился значительных успехов. На селе создана современная производственная база, построено 245 агрогородков. И, как отметил губернатор Витебской области Александр Николаевич Косинец, наша область в сельском хозяйстве не отстает ни от одной области республики и вносит свой весомый вклад в укрепление национальной продовольственной безопасности.

Литература:

1. Национальный Интернет-портал Республики Беларусь [Электронный ресурс] / online конференция «Беларусь Нива». - Минск: Семён Шаров, 2010. - Режим доступа: <http://www.localhost.by/ru/news/> - Дата доступа: 20.01.2012.
2. Программа социально-экономического развития Витебской области на 2006 – 2010 годы.

КРИМИНОЛОГИЧЕСКАЯ ХАРАКТЕРИСТИКА ПРЕСТУПНОСТИ НЕСОВЕРШЕННОЛЕТНИХ В РЕСПУБЛИКЕ БЕЛАРУСЬ

Гаврильчик А.А.,
студентка 5 курса УО «ВГУ им. П.М. Машерова», г. Витебск, Республика Беларусь

Криминологический анализ преступности несовершеннолетних Беларуси позволяет выявить следующие ее характеристики:

- преступность несовершеннолетних составляет основу для воспроизводства общей преступности. Лица, совершившие преступления в молодом возрасте, в дальнейшем, как правило, не прекращают свою преступную деятельность;
- в структуре преступности несовершеннолетних преобладают корыстные (более 60%), корыстно-насильственные и насильственные виды преступлений;
- преступность среди несовершеннолетних носит преимущественно групповой характер;
- для динамики подростковой преступности наиболее характерны сезонные «пики». В весенне-летний период, когда у молодых людей расширяются возможности для неконтролируемых контактов, количество совершаемых преступлений увеличивается. Одновременно ослабевает социальный контроль над времяпрепровождением подростков (отпускной период у родителей, каникулы в учебных заведениях).

Изучение возрастных особенностей несовершеннолетних преступников позволяет сделать вывод, что среди них доминируют лица старшего возраста (16 - 17 лет) – до 60%. Доля несовершеннолетних в возрасте 14 - 15 лет составляет около 40%. При этом темпы прироста преступности несовершеннолетних младшей возрастной группы увеличиваются более интенсивно, чем темпы прироста старшей. Это означает, что профилактические усилия необходимо сосредоточить на младшей возрастной группе, не забывая и о старших, так как антиобщественные установки формируются у несовершеннолетних в раннем возрасте.

Преступления совершают в основном лица мужского пола, их удельный вес среди несовершеннолетних преступников как в Республике Беларусь, так и в России составляет свыше 90%. В последние годы наблюдается расширение круга и количества преступлений, которые совершают девочки-подростки и девушки. Это не случайно, как не случайно и то, что увеличилось число подростков женского пола, которые занимаются проституцией, пьянствуют, ведут аморальный образ жизни, неизбежным следствием чего является преступное поведение.

Подавляющее число несовершеннолетних преступников (свыше 70%) проживают в городе. Более значительная доля несовершеннолетних преступников, проживающих в городе, связана с преобладанием городского населения вообще, с ослаблением социального контроля, нерациональным использованием свободного времени, специфическими трудностями в обеспечении принципа неотвратимости наказания за совершенное преступление.

В образовательной характеристике несовершеннолетних правонарушителей просматривается тенденция отставания их от образовательного уровня сверстников. Среди всех несовершеннолетних преступников удельный вес не работающих и не учащихся составляет около 30% в обеих странах. Несмотря на относительную малочисленность этой группы несовершеннолетних, она представляет собой делинквентный слой, в котором у подростков происходит идентификация с негативной средой, где вырабатываются негативные устремления, нормы и установки, закладываются предпосылки для возникновения асоциальных групп, в которых они и совершают в дальнейшем преступления.

Среди лиц, совершивших преступления в несовершеннолетнем возрасте в Республике Беларусь в 2011 г., 74% составляли учащиеся учебных заведений, из них – 68% - учащиеся общеобразовательных учебных заведений; 27% - учащиеся профессионально-технических и 5% - студенты высших и средних учебных заведений.

Таким образом, наряду с тревожной тенденцией проникновения преступности в школьную среду, прослеживается криминализация так называемой «элиты» молодежи - студентов высших и средних специальных учебных заведений.

Стабильно высоким остается доля подростков, совершивших преступления в состоянии алкогольного опьянения. По Республике Беларусь динамика такова: 2006 г. - 25,9% от всех осужденных подростков, 2007 г. - 33,8%; 2008 г. - 25,6%; в 2009 – 23,4%; в 2010 г. – 23%; в 2011 г. – 25% совершили преступления в состоянии опьянения.

17,3 тыс. человек из 181,5 тыс., состоящих в республике на наркологическом учете, т. е. почти десятая часть, – это несовершеннолетние.

Важнейшим условием формирования личности подростка-правонарушителя в большинстве случаев являются отрицательные семейные условия. Исследования показывают, что более 2/3 несовершеннолетних преступников воспитывались в семьях, где постоянно присутствовали ссоры, скандалы, взаимные оскорбления, пьянство и разврат. Каждого 8-10 рецидивиста, вставшего на преступный путь в раннем возрасте, в пьянство и совершение преступлений вовлекли родители, старшие братья, близкие родственники.

ПРАВОВЫЕ АСПЕКТЫ ПРИВЛЕЧЕНИЯ ИНОСТРАННЫХ ИНВЕСТИЦИЙ В РЕСПУБЛИКУ БЕЛАРУСЬ

Гиль И.А.,
студент 4 курса УО «ВГУ им. П.М. Машерова», г. Витебск, Республика Беларусь
Научный руководитель – Сафонова Т.В., ст. преподаватель

Республика Беларусь испытывает недостаток в инвестиционных ресурсах, потенциальным источником которых остаются иностранные капиталовложения. В современной экономической ситуации вопрос о привлечении иностранных инвестиций стоит весьма остро: экономический кризис и резкое сокращение инвестиционных ресурсов делают неизбежным обращение к зарубежным источникам финансирования.

Правовую основу инвестиционной деятельности в Республике Беларусь составляет Инвестиционный кодекс Республики Беларусь от 22 июня 2001 г. №37-З (далее – Инвестиционный кодекс). Особенности регулирования деятельности иностранных инвесторов определяются также Инвестиционным кодексом, иными актами законодательства Республики Беларусь, в том числе международными договорами Республики Беларусь.

Под *инвестициями*, согласно ст. 1 Инвестиционного кодекса, понимаются любое имущество, включая денежные средства, ценные бумаги, оборудование и результаты интеллектуальной деятельности, принадлежащие инвестору на праве собственности или ином вещном праве, и имущественные права, вкладываемые инвестором в объекты инвестиционной деятельности в целях получения прибыли (дохода) и (или) достижения иного значимого результата.

Иностранцами инвесторами в Республике Беларусь признаются: иностранные государства и их административно-территориальные единицы в лице уполномоченных органов; международные организации; иностранные юридические лица; иностранные организации, не являющиеся юридическими лицами, созданные в соответствии с законодательством иностранных государств; иностранные граждане; физические лица (граждане Республики Беларусь и лица без гражданства), постоянно проживающие за пределами Республики Беларусь.

Объектами инвестиционной деятельности являются: недвижимое имущество, в том числе предприятие как имущественный комплекс; ценные бумаги; интеллектуальная собственность.

Привлечению инвестиций способствует благоприятный инвестиционный климат в стране – импортере капитала, поскольку зарубежное инвестирование относится к наиболее рискованным видам производственно-хозяйственной деятельности предприятий и организаций, особенно в период рецессий и финансово-экономических кризисов.

В Республике Беларусь для иностранных инвесторов сложился благоприятный инвестиционный климат. Государство гарантирует защиту инвестиций в соответствии с законодательными актами Республики Беларусь.

Иностранному инвестору гарантируется после уплаты им налогов и других обязательных платежей, установленных законодательными актами Республики Беларусь, беспрепятственный перевод за пределы Республики Беларусь прибыли (дохода), полученной на территории Республики Беларусь в результате осуществления инвестиционной деятельности, а также выручки от полной или частичной реализации инвестиционного имущества при прекращении инвестиционной деятельности.

Коммерческие организации с иностранными инвестициями вправе самостоятельно устанавливать цены на продукцию (работы, услуги) собственного производства и порядок ее реализации, а также самостоятельно выбирать поставщиков товаров (работ, услуг).

Выручка в иностранной валюте от экспорта продукции (работ, услуг) собственного производства коммерческой организации с иностранными инвестициями, в уставном фонде которой доля иностранного учредителя (участника) составляет более 30 процентов, после уплаты ею налогов и других обязательных платежей, установленных законодательными актами Республики Беларусь, остается в распоряжении этой организации.

Инвестиционная деятельность поддерживается государством с целью стимулирования привлечения инвестиций в экономику Республики Беларусь. Однако, несмотря на предпринимаемые усилия, объем инвестиций в белорусскую экономику практически не увеличивается.

Проблемы привлечения иностранных инвестиций в страну на наш взгляд носят исключительно локальный характер; мы видим их в недостаточной подготовительной правовой работе предприятий и иных коммерческих организаций по формированию качественного пакета инвестиционной документации. Особое внимание должно уделяться подготовке грамотного бизнес-плана.

Вся документация должна быть оформлена в соответствии с международными стандартами, которые применяются к подобным материалам. При непосредственном участии юридических служб предприятий и коммерческих организаций должно быть подготовлено инвестиционное предложение, составлен бизнес-план. После успешных переговоров с потенциальным инвестором юридической службой предприятия (организации) осуществляется правовое сопровождение сделки.

К ВОПРОСУ О СОСТАВЕ НЕКОТОРЫХ АДМИНИСТРАТИВНЫХ КОРРУПЦИОННЫХ ПРАВОНАРУШЕНИЙ

Дерябина Е.В.,
студентка 4 курса УО «ВГУ им. П.М. Машерова», г. Витебск, Республика Беларусь

Генпрокуратура предлагает дифференцировать ответственность за мелкие и крупные взятки. Предложение о дифференциации содержится в проекте программы по борьбе с коррупцией на 2010-2012 годы.

В связи с этим хотелось бы отметить, что наряду с уголовной ответственностью актуальным становится введение административной ответственности за коррупционные административные правонарушения.

Полагаем, что целесообразно при совершенствовании Кодекса об административных правонарушениях Республики Беларусь (далее КоАП) включить соответствующие нормы, регулирующие административную ответственность в данной области.

Предлагаем рассмотреть составы отдельных административных коррупционных правонарушений.

«Получение взятки»

Получение взятки – это принятие должностным лицом лично или через посредника взятки в виде денег, ценных бумаг, иного имущества или выгод имущественного характера за какие-либо действия (бездействие) в пользу взяткодателя.

Необходимо отметить, что действия (бездействие) должны входить в служебные полномочия должностного лица либо должностное лицо в силу своего должностного положения может способствовать таким действиям (бездействию).

Субъектом названного коррупционного правонарушения может быть только должностное лицо.

Объект - общественные отношения в сфере обеспечения нормального функционирования законной деятельности органов государственной власти и органов местного самоуправления.

Объективная сторона правонарушения заключается в получении взятки, в каком бы то ни было виде. Взяткой является незаконная оплата деятельности должностного лица, причем предметом ее могут быть не только деньги, но и любые другие имущественные ценности и выгоды. Предмет взятки необязательно должен быть передан должностному лицу. Он может быть вручен и его близким при условии, что об этом было известно должностному лицу, и оно против таких действий не возражало.

Для определения предмета взятки административного правонарушения мы предлагаем установить максимальный размер взятки для административного коррупционного правонарушения и внести соответствующие изменения в Кодекс об административных правонарушениях Республики Беларусь. Максимальным размером признается размер (ущерб) на сумму, не более чем в десять раз превышающий размер базовой величины, установленный на день совершения правонарушения.

Взятка, превышающая десятикратный размер базовой величины должна квалифицироваться как уголовное преступление, предусмотренное статьей 430 Уголовного кодекса Республики Беларусь.

Не может признаваться предметом взятки предоставление должностному лицу услуг неимущественного характера (например, лестная характеристика и т.п.).

Субъективная сторона правонарушения характеризуется виной в форме прямого умысла.

Нужно отметить, что состав правонарушения будет иметь место независимо от того, когда была принята взятка – до или после выполнения соответствующих деяний, а также от того, имелась ли предварительная договоренность между взяткодателем и взяткополучателем.

Указанные коррупционные действия наказываются штрафом с лишением права занимать определенные должности или заниматься определенной деятельностью.

«Дача взятки»

Дача взятки – правонарушение, направленное на склонение должностного лица к совершению законных или незаконных действий (бездействия) либо представление каких-либо преимуществ в пользу дающего, в том числе за общее покровительство или попустительство по службе.

Субъектом рассматриваемого преступления может быть лицо, достигшее 16-летнего возраста.

В данном коррупционном правонарушении предмет и объект преступления идентичны и полностью совпадают, как и в предыдущей рассмотренной статье.

Объективная сторона дачи взятки заключается в передаче должностному лицу материальных ценностей, права на имущество или совершения в его пользу действий имущественного характера за выполнение или невыполнение действий, которые оно должно было или могло совершить с использованием должностного положения. Дача взятки признается оконченной с момента получения должностным лицом хотя бы части взятки.

Субъективная сторона дачи взятки характеризуется виной в форме прямого умысла.

Указанные коррупционные действия наказываются штрафом либо административным арестом на срок до пятнадцати суток.

НЕКОТОРЫЕ ПРОБЛЕМЫ ВЗЫСКАНИЯ ПРОЦЕНТОВ ПО СТ. 366 ГРАЖДАНСКОГО КОДЕКСА РЕСПУБЛИКИ БЕЛАРУСЬ

Емельяненко А.А., Смольский Н.С.,
студенты 3, 4 курсов УО «ВГУ им. П.М. Машерова», г. Витебск, Республика Беларусь

На практике у хозяйственных судов иногда возникают вопросы по применению ст.366 Гражданского кодекса Республики Беларусь (далее - ГК), предусматривающей ответственность за пользование чужими денежными средствами вследствие их неправомерного удержания, уклонения от их возврата, иной просрочки в их уплате либо неосновательного получения или сбережения за счет другого лица, в виде уплаты процентов на сумму этих средств. Размер процентов определяется ставкой рефинансирования Национального банка Республики Беларусь, если иной размер процентов не установлен законодательством или договором.

В последнее время имеется тенденция установления в хозяйственных договорах размера процентов за пользование чужими денежными средствами увеличенного в несколько раз относительно размера, определяемого ставкой рефинансирования Национального банка Республики Беларусь, вследствие чего суд взыскивает увеличенную сумму процентов с должника (ответчика) в пользу кредитора (истца), что зачастую становится средством обогащения кредитора и «удавкой» для должника.

Соглашение об установлении размера процентов, увеличенного в несколько раз относительно размера, определяемого ставкой рефинансирования Национального банка Республики Беларусь, хотя и не противоречит принципу свободы договора, но не должно нарушать баланс интересов сторон договора, способствовать обогащению кредитора за счет должника. Такое соглашение, положенное в основание иска о взыскании процентов за пользование чужими денежными средст-

вами, в случае удовлетворения иска в полном объеме нередко приводит к принудительному взысканию с должника процентов, сумма которых значительно превосходит сумму основного долга.

Законодательством Республики Беларусь не установлены какие-либо требования или ограничения в отношении иного размера процентов, взыскиваемых в порядке ст.366 ГК, а также не предусмотрена возможность их уменьшения как в случае, когда размер подлежащих взысканию сумм исчислен исходя из ставки рефинансирования Национального банка, так и в случае, когда размер процентов определен соглашением сторон.

В качестве примера приведем судебное дело. Решением Хозяйственного суда Витебской области частично удовлетворены иски ООО «Г» к ЧУТП «ЛЮ» о взыскании 4 733 376 руб.: с ЧУТП «ЛЮ» взыскано 2 414 988 руб. долга за поставленный товар, 600 000 руб. пени за просрочку платежа и 400 000 руб. процентов за пользование чужими денежными средствами, всего 3 414 988 руб (хоть заявленное требование было 2 414 988 руб. основного долга, 1 159 194 руб. пени за период с 17 октября 2005 г. по 1 сентября 2006 г. и 1 325 858 руб. процентов за пользование чужими денежными средствами за аналогичный период. Суд первой инстанции взыскал сумму основного долга, уменьшил подлежащую взысканию пеню до 600 000 руб. и уменьшил сумму подлежащих взысканию процентов до 400 000 руб. Применение ст.314 ГК суд обосновал несоразмерностью подлежащей уплате неустойки последствиям нарушения обязательства. В кассационной жалобе, поданной в Кассационную коллегию Высшего Хозяйственного Суда Республики Беларусь, ООО «Г» просило изменить указанное решение в части отказа во взыскании 925 858 руб. процентов и вынести новое постановление о взыскании данной суммы. Изучив материалы дела, доводы кассационной жалобы, Кассационная коллегия Высшего Хозяйственного Суда пришла к выводу, что хозяйственным судом области допущено нарушение норм материального права, так как в п.1 ст.366 ГК не имеет императивного характера. Данные правила применяются, если иной размер процентов не установлен законодательством или договором. Законодательством (ст.314 ГК) регламентирован только вопрос уменьшения судом подлежащей уплате неустойки в случае, когда она явно несоразмерна последствиям нарушения обязательства. Однако данная норма не применяется по отношению к процентам: действующим законодательством не предусмотрена возможность их уменьшения. В связи с изложенным Кассационная коллегия Высшего Хозяйственного Суда Республики Беларусь изменила решение хозяйственного суда области от 17.10.2006 и взыскала с ЧУТП «ЛЮ» в пользу ООО «Г» 925 858 руб. процентов за пользование чужими денежными средствами, а также 37 034 руб. в счет возмещения расходов по госпошлине за подачу кассационной жалобы. Таким образом, снижение судом размера процентов за пользование чужими денежными средствами, в т.ч. и посредством применения аналогии закона со ссылкой на ст.314 ГК, является неправомерным.

Ответственность за неисполнение денежного обязательства, установленная ст. 366 ГК, предоставляет кредитору дополнительную защиту, но такая защита должна соответствовать компенсационной функции процентов и не превращаться в средство обогащения кредитора. Такое соглашение, положенное в основание иска о взыскании процентов за пользование чужими денежными средствами, в случае удовлетворения иска в полном объеме нередко приводит к принудительному взысканию с должника процентов, сумма которых значительно превосходит сумму основного долга. Отсутствие у должника денежных средств влечет обращение взыскания на имущество должника, реализацию такого имущества на торгах, последующую ликвидацию должника. В Республике Беларусь судебная практика допускает одновременное взыскание процентов за пользование чужими денежными средствами и неустойки (пени), но не позволяет хозяйственным судам уменьшать сумму процентов на основании ст.314 ГК по аналогии закона.

Пунктом 3 ст. 366 ГК предусмотрена возможность установления законодательством или договором более короткого срока для взимания процентов за пользование чужими денежными средствами. Способ ограничения суммы увеличенных процентов путем установления временных рамок для начисления процентов редко применяется в договорных правоотношениях. Такой способ, при котором проценты могут взыскиваться за определенное количество месяцев с момента возникновения просрочки денежного обязательства, не решает проблему увеличенных процентов, не оказывает значительного влияния на сумму взыскиваемых процентов и не является эффективным.

Представляется, что с помощью установления новых норм, ограничивающих максимальный размер договорных процентов, можно решить только проблему размера процентов, поскольку не учитываются все критерии несоразмерности применительно к статье 314 ГК. Поэтому более эффективным является способ уменьшения увеличенных договорных процентов с помощью применения по аналогии норм, касающихся уменьшения размера неустойки (пени) по правилам ст.314 ГК. С учетом изложенного, а также ввиду того, что законодательством и судебной практикой не предусмотрена возможность уменьшения процентов за пользование чужими денежными средствами, на наш взгляд, требуется установление специальной нормы, предоставляющей суду право уменьшения процентов за пользование чужими денежными средствами по правилам ст. 314 ГК, что позволит избежать очевидных неблагоприятных последствий для должника вследствие безудержного применения кредиторами увеличенного размера договорных процентов.

ПРИЧИНЫ И ВИДЫ МИГРАЦИИ В СОВРЕМЕННОМ МИРЕ

Забелло Н.В.,

студент 1 курса УО «ВГУ им. П.М. Машерова», г. Витебск, Республика Беларусь

Научный руководитель – Ивашкевич Е.Ф., канд. пед. наук, доцент

Миграция (от лат. Migratio – переселение) – это перемещение людей по различным причинам через границы тех или иных территориальных образований в целях постоянного или временного изменения места жительства [1, с.132]. Роль миграции населения в истории человечества весьма велика: с ней связаны процессы заселения, хозяйств, освоения земли, развития производительных сил, образования, смешения рас, языков и народов и т.д.

Но почему возникает необходимость миграции? Одним из критериев выступают причины миграции. Обстоятельства, обусловившие переселение, могут иметь как объективный характер (военные действия, экологическая катастрофа), так и субъективный (неудовлетворенность индивидом своим положением в обществе).

Исследователь С.К. Бондырева выделяет целый ряд групп потребностных мотивов миграции – стремление к «лучшей доле», миграция из зависти к жителям более благополучных мест, миграция из-за комплекса неполноценности и т. д. [2, с.48-50]. Она же отмечает, что главным мотивом миграции является поиск благополучной жизни, а благополучие имеет два базовых аспекта – материальное благополучие и безопасность.

В связи с этим можно выделить несколько основных причин миграции:

из соображений безопасности (миграции в связи с распадом СССР из бывших союзных республик) – реэмиграция народов других национальностей в связи с обострением межэтнических отношений, военных конфликтов и столкновений, преследований, ущемления в правах; также по причине экологических бедствий и техногенных катастроф, затронувших густонаселенные районы страны и угрожающих здоровью населения;

из социально-экономических соображений – стремление к более полной реализации своего творческого потенциала («утечка умов», переезд молодежи в города из сельской местности), поиск работы в новых регионах в связи с негативными последствиями становления рыночной экономики – спада производства и закрытия ряда отраслей промышленности, сокращение численности вооруженных сил и т.д.

В Республике Беларусь, как и во многих других странах, можно выделить пять основных миграционных потоков:

внешняя миграция (эмиграция и иммиграция);

внешняя трудовая миграция (экспорт и импорт рабочей силы, т.е. миграция рабочей силы);

вынужденная миграция;

незаконная миграция;

внутренняя миграция.

Под миграцией рабочей силы или миграцией трудовых ресурсов, как видно из названия, мы понимаем миграцию населения с целью трудоустройства за рубежом или в другом регионе страны в личных интересах.

В данный момент, также как и раньше, происходит международная миграция рабочей силы из третьих стран в развитые страны (страны Западной Европы, Канада, США, Австралия и др.). Это так называемая внешняя трудовая миграция. Также может происходить миграция трудовых ресурсов в пределах государства. К примеру, в настоящее время происходит миграция населения Республики Беларусь из одного регионов в столицу Минск. Другими словами, мы наблюдаем внутреннюю трудовую миграцию населения Республики Беларусь.

В настоящее время международная трудовая миграция приобретает устойчивый характер. Эмигранты из стран Африки, юго-восточной Азии, стран Латинской Америки, а равно из ряда стран Западной Европы неумолимо стремятся всеми правдами и неправдами получить работу (постоянную или сезонную) в развитых странах. К примеру, граждане Мексики стремятся в США, поляки находят работу в других странах Европы: Норвегия, Швеция и др. экономически развитые страны.

Зачастую миграция носит незаконный характер. Здесь имеется ввиду различного рода способы и ухищрения прощупывания за рубеж при отсутствии у иммигранта рабочей визы и разрешения на работу. Нелегальная миграция имеет место постоянно не только на просторах нашей родины, но и во многих других странах.

Литература:

1. Бреева, Е.Б. Основы демографии: учебное пособие / Е.Б. Бреева. – Москва: Дашков и К°, 2004. – 352 с.
2. Бондырева, С.К. Миграция (сущность и явление) / С.К. Бондырева. – Москва: Изд-во Московского психолого-социального института; Воронеж: Изд-во НПО МОДЭК, 2004. – 296 с.

ОРГАНИЗАЦИОННО-ПРАВОВЫЕ И КОНЦЕПТУАЛЬНЫЕ ОСНОВЫ ГОСУДАРСТВЕННОЙ МОЛОДЕЖНОЙ ПОЛИТИКИ

Зыбина В.Ю.,

студентка 2 курса УО «ВГУ им. П.М. Машерова», г. Витебск, Республика Беларусь

Научный руководитель – Далимаева Е.О., ст. преподаватель

В начале 60-х годов западное общество проявило серьезную озабоченность по поводу нарастания проявлений антисоциального поведения молодежи. Причинами этого, по мнению ученых и политиков, стали модернизация современного общества, усложнение его структуры под воздействием научно-технического прогресса, «ломка» таких традиционных социальных институтов, как семья, школа, церковь, игравших важную роль в процессе социализации юношей и девушек.

Изменилось отношение и самого подрастающего поколения к религиозной и семейной морали. Выделение молодежной политики в самостоятельное направление деятельности государства и общественных организаций в промышленно развитых странах отражало одну из объективных закономерностей современного этапа мирового развития.

Государство, ранее традиционно устранившееся от целенаправленного решения молодежных проблем, начинает активно «вмешиваться» в жизнь молодых людей, молодежная политика становится важнейшей частью единой политики государства.

В это же время молодежная политика стала предметом дискуссий и обсуждений для многих международных организаций, для всего международного сообщества. Забота о подрастающем поколении была провозглашена одной из важных задач ООН, ФАО, МОТ и ВОЗ с самого начала их деятельности. После принятия в 1965 году Генеральной Ассамблеей ООН «Декларации о распространении среди молодежи идеалов мира, взаимного уважения и взаимопонимания между народами» социальные проблемы молодежи стали особым направлением в ее деятельности [1, 321].

Под эгидой ЮНЕСКО с 1985 года действует Всемирный конгресс по вопросам молодежи, «круглый стол» по теме: «Молодежь. Образование. Труд».

К изучению молодежных проблем и их разрешению подключились Международная организация труда, Детский фонд ООН (ЮНИСЕФ).

В нашей республике проблема формирования новой политики в отношении молодежи стала особенно актуальной в конце 80-х - начале 90-х годов XX века. Глубокие изменения в судьбе Белоруссии, которыми отмечены эти годы, сказались на всех сферах жизни, в том числе на положении молодежи.

В новых условиях важнейшей задачей молодежной политики стала адаптация молодого поколения белорусов к новым экономическим и социальным реалиям. В этих условиях формирование молодежной политики возможно только на основе взаимосвязи с теми процессами, которые происходят во всей общественной системе в соответствии с логикой развития белорусского общества.

- В задачи молодежной политики входят:
- выявление потребностей и интересов молодежи;
 - создание благоприятных условий для реализации этих потребностей и интересов;
 - регулирование отношений между молодежью и обществом, между молодежью и иными социальными группами общества;
 - регулирование отношений внутри молодежи как особой социально-профессиональной группы общества;
 - создание условий для профессиональной ориентации, подготовки и переподготовки кадров;
 - содействие молодежной занятости;
 - поддержка молодых семей, создание условий для строительства жилья, воспитания детей;
 - формирование политических взглядов и навыков политического участия молодежи в политической жизни общества в условиях политического плюрализма;
 - формирование новой концепции воспитания молодежи[2, 112].

После обретения нашей республикой независимости был принят целый ряд документов, подтверждающих, что молодежная политика белорусского государства признается важнейшим направлением его деятельности, важнейшей частью концепции демографического развития республики, важнейшим направлением социальной политики.

Были приняты такие документы, как: Закон Республики Беларусь «Об общих началах государственной молодежной политики» (1992), целый ряд указов Президента, касающихся молодежной политики, ряд постановлений Совета Министров республики. Целый ряд документов был принят различными министерствами и ведомствами: министерствами образования, спорта и туризма, культуры, Комитетом по делам молодежи, Министерством труда и т.д.

Государственная молодежная политика реализуется целым рядом государственных и негосударственных организаций (институтов), которые взаимодействуют между собой в процессе формирования и реализации основных направлений молодежной политики. Каждый из этих институтов осуществляет свою деятельность в пределах своих полномочий и компетенции.

Литература:

1. Круталевич В. А. История Беларуси: Становление национальной державности. – Мн.: Амалфея, 1999.
2. Яскевич Я. С. Основы идеологии Белорусского государства. – Мн.: ТетраСистемс, 2004.

К ВОПРОСУ О СОВЕРШЕНСТВОВАНИИ ПРАВОВЫХ И ОРГАНИЗАЦИОННЫХ МЕР ПО ОБЕСПЕЧЕНИЮ ГАРАНТИЙ АДВОКАТСКОЙ ДЕЯТЕЛЬНОСТИ

Калина О.Л.,

студентка 3 курса УО «ВГУ им. П.М. Машерова», г. Витебск, Республика Беларусь

Совокупность имеющихся в настоящее время в Республике Беларусь гарантий не позволяет в полной мере обеспечить необходимую безопасность профессиональной деятельности адвоката, существенных изменений не вносит и представленный закон «Об адвокатуре и адвокатской деятельности в Республике Беларусь».

Большую опасность представляет воздействие профессиональных участников уголовного процесса, обладающих публичной властью. В качестве таких лиц рассматриваются две основные категории, действующие на обеих стадиях уголовного процесса, - на стадии досудебного производства и стадии судебного разбирательства.

На стадии предварительного расследования такими субъектами могут являться следователь (дознатель) и оперативный работник, осуществляющие уголовное преследование в отношении подзащитного. Адвокат, препятствующий проведению явно незаконных действий или применению явно незаконных методов, зачастую рассматривается как лицо, препятствующее достижению самых различных интересов, в том числе и противоправного характера.

По меньшей мере, адвокат может быть приглашен в орган, осуществляющий предварительное расследование или оперативное сопровождение этой деятельности, для дачи объяснений по фактам, которые стали известны ему в ходе оказания юридической помощи его подзащитному.

Наиболее опасный способ воздействия на адвоката, принявшего на себя оказание юридической помощи одного из участников уголовного процесса – это угроза возбуждения в отношении адвоката уголовного дела. При этом уголовное дело в отношении адвоката может возбудить любой орган, осуществляющий уголовное преследование, на любом структурном уровне.

Поэтому для обеспечения реальных гарантий профессиональной деятельности адвокатов в Республике Беларусь необходимо установить ряд правовых гарантий адвокатской деятельности путем внесения изменений и дополнений в уголовно-процессуальное, административное, уголовное законодательство, а также в законодательство об адвокатуре.

На наш взгляд, кроме столь важных правовых мер обеспечения гарантий адвокатской деятельности, следует обратить внимание и на организационные средства реализации предоставляемых адвокату гарантий, которые должны заключаться в следующем:

1. Консолидация усилий адвокатов Республики Беларусь в направлении противодействия нарушениям профессиональных прав и гарантий независимости адвокатов.
2. Организация взаимодействия органов адвокатуры с органами законодательной и исполнительной ветвей государственной власти, а также с органами местного самоуправления в целях активизации законодательной и правотворческой деятельности этих органов в направлении борьбы с посягательствами на профессиональные права адвокатов.
3. Проведение научных исследований и формулирование научно-обоснованных предложений об изменении законодательства, направленных на искоренение посягательств на профессиональные права и гарантии независимости адвоката.
4. Рассмотрение возможности создания комиссий по защите прав адвокатов в составе коллегий адвокатов.
5. Проведение республиканского мониторинга посягательств на профессиональные права и гарантии независимости адвоката с целью установления их действительных количественных показателей.
6. Проведение разъяснительной работы среди адвокатов, с целью недопущения оставления без внимания и надлежащего правового реагирования посягательств на их независимость и фактов нарушения их профессиональных прав.
7. Разработка методических указаний, адресованных адвокатам, содержащих практические рекомендации по защите их профессиональных прав от посягательств и по способам противодействия реализации профессиональных прав.

8. Проведение разъяснительной работы среди сотрудников правоохранительных органов и судей, с целью недопущения посягательств на профессиональные права и гарантии независимости адвоката с их стороны.

9. Привлечение внимания средств массовой информации к конкретным фактам нарушений профессиональных прав адвокатов и гарантий их независимости с целью пропаганды общественной и профессиональной нетерпимости к этим негативным явлениям.

Таким образом, только в совокупности правовые и организационные меры помогут в установлении реальных гарантий адвокатской деятельности.

СТАТИСТИЧЕСКИЙ АНАЛИЗ ЗАЩИЩАЕМОСТИ ДИССЕРТАЦИЙ ПО ЮРИДИЧЕСКИМ НАУКАМ

Кравченко Ю.В.,
студентка 1 курса УО «ВГУ им. П.М. Машерова», г. Витебск, Республика Беларусь
Научный руководитель – Борботько П.В., канд. истор. наук, доцент

Введение. Для анализа перспектив и задач юридической науки в Республике Беларусь необходимо проанализировать последние достижения, сделанные видными учеными нашего государства в области права. Одним из показателей могут служить правовые идеи, изложенные и вынесенные на защиту в диссертационных работах на соискание ученой степени кандидата юридических наук. Правда, в рамках небольших по своему объему тезисов трудно дать всеобъемлющий анализ данной проблемы. Поэтому здесь мы ограничимся лишь констатацией статистических материалов по защищаемости диссертаций в 2010-2011 годах.

Материалы и методы. Материалами для данной статьи послужили данные, размещающиеся на сайте Высшей аттестационной комиссии Республики Беларусь. Речь идет об авторефератах диссертаций, помещаемых на нем всеми соискателями ученой степени за месяц до защиты. Для анализа в данной статье были отобраны авторефераты за 2010-2011 годы. При анализе данного объема источников были применены методы юридической критики и статистического анализа.

Результаты и их обсуждение. В 2010-2011 календарном году на соискание ученой степени кандидата юридических наук было подготовлено и защищено 59 диссертаций. Из них 36 – в 2010 году, 23 – в 2011. Оценивая данные факты, можно указать, что в позапрошлом году в месяц проходило 3-4 защиты, в прошлом – 2-3.

Юридическая наука обогатилась представлениями соискателей и их научных руководителей практически по всем специальностям юридической науки.

Здесь можно привести следующие цифры:

- в 2010 году по специальности 12.00.01 – теория и история права и государства; история учений о праве и государстве защищены 4 диссертации (В.А. Абрамович, И.А. Демидов, В.В. Каляда, Ю.И. Ковалевская); по специальности 12.00.02 – конституционное право; муниципальное право – 4 диссертации (А.В. Гулякевич, Н.А. Нечагин, Н.С. Минько, О.В. Чмыга); по специальности 12.00.03 – гражданское право; предпринимательское право; семейное право; международное частное право – 4 диссертации (Ю.А. Амельчя, Ю.Н. Беспалый, Д.В. Петрович, Н.В. Шакель); по специальности 12.00.05 – трудовое право; право социального обеспечения – 1 диссертация (Т.Э. Шпилевская); по специальности 12.00.06 – природоресурсное право; аграрное право; экологическое право – 1 диссертация (С.В. Голованов); по специальности 12.00.08 – уголовное право и криминология, уголовно-исполнительное право – 7 диссертаций (С.С. Добриян, О.В. Русецкий, А.И. Сахарчук, Р.А. Середа, В.И. Степаненко, Д.В. Шаблинская, Э.А. Швед); по специальности 12.00.09 – уголовный процесс, криминалистика; оперативно-розыскная деятельность – 8 диссертаций (Е.Ю. Горошко, В.Н. Крюков, А.Э. Набатова, О.В. Павлють, Г.М. Третьяков, С.С. Тупеко, А.И. Чувак, М.П. Шруб); по специальности 12.00.10 – международное право, европейское право – 1 диссертация (К.В. Истоменок); по специальности 12.00.14 – административное право, финансовое право, информационное право – 6 диссертаций (С.Г. Василевич, Д.В. Гвоздев, Е.Н. Григорьева, Т.А. Червякова, О.И. Чуприс, А.Н. Шкляервский).

- в 2011 году по специальности 12.00.01 – теория и история права и государства; история учений о праве и государстве была защищена 1 диссертация (О.И. Адамюк); 12.00.02 – конституционное право; муниципальное право – 3 диссертации (И.Н. Кирякова, Д.В. Шабайлов, Е.В. Янковская); 12.00.03 – гражданское право; предпринимательское право; семейное право; международное частное право – 2 диссертации (Н.С. Байборша, И.Н. Левшук); 12.00.05 – трудовое право; право социального обеспечения – 1 диссертация (Е.А. Волк); 12.00.06 – природоресурсное право; аграрное право; экологическое право – 1 диссертация (Т.В. Рогожкина); 12.00.08 – уголовное право и криминология, уголовно-исполнительное право – 4 диссертации (В.Е. Бурый, Н.А. Аникеев, В.М. Веремеенко, Д.В. Шилин); 12.00.09 – уголовный процесс, криминалистика; оперативно-розыскная деятельность – 6 диссертаций (А.Н. Тукало, М.М. Якубель, В.А. Чванкин, Ю.С. Климович, И.В. Пашута, А.Н. Толочко); 12.00.10 – международное право, европейское право – 1 диссертация (Т.Н. Михалева); 12.00.14 – административное право, финансовое право, информационное право – 3 диссертации (А.В. Лубенков, В.В. Коляго, И.Л. Федчук).

Заключение. Из проделанной работы можно сделать вывод о том, что в Республике Беларусь идет активная подготовка и защита кандидатских диссертаций по праву. Наиболее плодотворным и успешным для защиты оказался 2010 год. Для примера: в 2012 году, с 1 января по 4 марта защищена только 1 диссертация. Наибольшее количество подготовленных к защите работ предоставили Академия МВД и Белорусский государственный университет. Статистика показывает, что наибольшее количество защищенных диссертаций относится к специальностям 12.00.08 – уголовное право и криминология, уголовно-исполнительное право и 12.00.09 – уголовный процесс, криминалистика; оперативно-розыскная деятельность. Мало исследований в 2010-2011 годах было представлено по специальностям: 12.00.05 – трудовое право; право социального обеспечения и 12.00.10 – международное право, европейское право.

К ВОПРОСУ О ЗНАЧЕНИИ ДИРЕКТИВЫ № 4 В ОБЛАСТИ РЕГУЛИРОВАНИЯ СФЕРЫ ПРЕДПРИНИМАТЕЛЬСТВА

Криволап В.А.,
студент 2 курса УО «ВГУ им. П.М. Машерова», г. Витебск, Республика Беларусь

В соответствии с Директивой Президента № 4 создание наиболее благоприятных условий для предпринимательской деятельности является одним из основных стратегических факторов устойчивого социально-экономического развития нашей Республики. Одним из приоритетных направлений социально-экономического развития Республики Беларусь в предстоящем пятилетии является развитие человеческого потенциала, инициативы и предпринимательства.

В Директиве отмечается, что необходимо осуществить переход к рыночным механизмам ценообразования, которые, по моему мнению, будут способствовать повышению качества и конкурентоспособности товаров, работ или услуг. Это уже нашло отражение в законопроекте по внесению изменений и дополнений в Закон «О ценообразовании» от 10 мая 1999 года.

Директива рекомендует принимать самые серьезные меры по защите и развитию частной собственности. Она требует ликвидировать излишние административные барьеры при взаимодействии между государственными органами и юридическими лицами, гражданами, а также ставит ряд задач исключить излишнее регулирование рынка труда.

По моему мнению, Директиву Президента №4 можно считать логическим продолжением и итогом совершенствования нормативно-правовых актов, регулирующих сферу предпринимательства в нашей Республике. Развитие предпринимательства и привлечение инвестиций очень актуально на сегодняшний день. Постепенно устраняется излишнее вмешательство государственных органов в деятельность юридических лиц, а также индивидуальных предпринимателей, упраздняются необоснованные административные барьеры для развития деловой инициативы.

В соответствии с Директивой появилась необходимость проводить открытую антимонопольную политику, направленную на предотвращение монополистической деятельности и недобросовестной конкуренции; обеспечить введение в Республике возможности электронной регистрации юридических лиц и индивидуальных предпринимателей, в том числе создание веб-портала Единого государственного регистра предпринимателей, что намного упростит деятельность некоторых государственных органов.

Сейчас уже начинает приводиться в действие пункт 2 Директивы, в котором сказано, что следует принимать серьезные меры по защите и развитию частной собственности, в частности исключается принятие нормативно-правовых актов, в соответствии с которыми исключается конфискация имущества.

Так же интересен пункт 2.4, в соответствии с которым следует освобождение инвесторов от уплаты арендной платы за земельные участки, занятые под строительство объектов; а также юридические лица и индивидуальные предприниматели освобождаются от внесения платы за право заключения договора аренды земельного участка при передаче в залог капитального строения.

Сейчас Директива находит свое отражение во многих законопроектах, связанных с налоговой системой, трудовыми отношениями и так далее.

В итоге можно сказать, что, так как на сегодняшний день развитие предпринимательской деятельности является одним из наиболее актуальных вопросов, государственного управления.

Директива определяет нацеленность Республики Беларусь на поддержку инициативы, развитие предпринимательства, рост благосостояния общества, для чего принимается ряд соответствующих нормативно-правовых актов, регламентирующих указанные сферы жизни общества.

ИНСТИТУТ ПОДДАНСТВА В ЗАРУБЕЖНЫХ СТРАНАХ

Крючкова Д.В.,
студентка 1 курса УО «ВГУ им. П.М. Машерова», г. Витебск, Республика Беларусь
Научный руководитель – Ивашкевич Е.Ф., канд. пед. наук, доцент

Понятию «гражданства» в сохранившихся монархиях сопутствует понятие «подданство». В ряде случаев эти два термина используются как синонимы. Однако эти понятия нельзя назвать тождественными. Гражданство принято понимать как правовую связь физического лица с определенным государством. Каждый гражданин имеет определенные права и несет соответствующие обязанности по отношению к своему государству. Эти права и обязанности определяются внутренним законодательством страны: конституцией, законом о гражданстве и другими правовыми актами.

Подданство – принадлежность человека к какому-нибудь государству (обычно применительно к монархическому государству). Подданство было исторически первым юридическим состоянием индивида. Как правило, подданство отличается от гражданства отсутствием обязательств государства перед индивидуумом, отсутствием гражданских прав у любого частного лица. В настоящее время действительное различие между гражданством и монархическим подданством невелико. В монархиях связь между личностью и государством называют подданством по той причине, что имеется постоянное лицо (династия), воплощающее суверенитет. Считается, что перед монархом подданные исполняют обязанности и пользуются его покровительством. Например, испанская конституция обходит стороной различия между гражданством и подданством. Вместо них употребляется термин «nacionalidad». Он обозначает вхождение лица в состав испанской нации, его правовую связь с государством.

Понятие подданства чаще всего имеет отношение к странам с парламентской монархией, мусульманским странам. Наглядным примером является Япония, форма правления которой является парламентская монархия. В соответствии со ст. 10 Конституции Японии необходимые условия *гражданства* определяются Законом от 4 мая 1950 г. [1, с.397], который называется «О подданстве». Особенность действующего закона состоит в том, что, употребляя термин "подданство", он как бы вступает в формальное противоречие с указанной статьей Конституции и конституционным принципом народного суверенитета. Если говорить о содержании Закона, то он не проводит принципиального различия между терминами "гражданин" и "подданный", и в целом ряде статей говорится как о гражданстве, так и о подданстве. Например, в ст. VIII "Лишение под-

данства" говорится о том, что "гражданин Японии лишается японского подданства с момента добровольного принятия им гражданства иностранного государства".

Необходимо отметить, что в наше время понятия «гражданство» и «подданство» практически перестали различаться. В ряде монархий, которые ныне входят в Европейский Союз, термин «подданство» заменен в конституциях и законодательстве термином «гражданство». Так, в соответствии со ст.11 Конституции Испании ни один испанец по рождению не может быть лишен своего гражданства [2, с.373]. Аналогичные положения содержатся в Конституции Королевства Нидерландов. Согласно ст.3 все граждане Нидерландов имеют равное право на доступ к государственной службе [2, с.477]. В ст.79 Конституции Королевства Дании закреплено право граждан Дании проводить собрания без предварительного разрешения и др. [2, с.312]. В гл.2, §1 Формы правления Швеции перечислены свободы, которые должны быть обеспечены каждому гражданину в его отношениях с обществом [2, с.702].

Однако необходимо отметить, что Королевство Бельгия и Великое Герцогство Люксембург, являясь членами Европейского Союза, оставили термин «подданство» без изменений. Например, ст.8 Конституции Бельгии содержит положение о том, что бельгийское подданство приобретает, сохраняется и утрачивается на основании предписаний, устанавливаемых гражданским законодательством. Аналогичное положение содержится в ст.9 Конституции Герцогства Люксембург [2, с.110, 457].

Осталась лишь некая традиция, которая сводится к тому, что в странах, где форма правления республиканская, применяется термин «гражданство», а там, где форма правления монархическая, - термин «подданство». Так, например, в США бытует термин «гражданство», а в Великобритании – «подданный Ее Величества». Вместе с тем, на территории Британии действует «Акт о гражданстве» 1981 года, который закрепляет основные положения приобретения гражданства Великобритании.

В развивающихся странах, в государствах Арабского Востока, в Африке различие между терминами «подданство» и «гражданство» имеет существенное значение: подданный обязан быть лично верным монарху. Население воспитывается в соответствующих традициях и нередко нарушение верности может быть сурово наказано.

Литература:

1. Маклаков, В.В. Конституции зарубежных государств: Великобритания, Франция, Германия, Италия, Европейский союз, Соединенные Штаты Америки, Япония, Индия: учебное пособие / [сост. сб., пер., авт. введ. и вступ. ст. В.В. Маклаков]. – 5-е изд., перераб. и доп. – М: Волтерс Клувер, 2007. – 608 с.
2. Конституции государств Европейского Союза: Сборник / Ин-т законодательства и сравн. правоведения при Правительстве Рос. Федерации; под общ. ред. и со вступ. ст. Л.А. Окунькова; Авт. ст.: В.В. Невинский [и др.]. – М.: Инфра-М: Норма, 1997. – 802 с.

ПРОБЛЕМА КОНСТИТУЦИОННО-ПРАВОВОГО СТАТУСА НАЦИОНАЛЬНЫХ МЕНЬШИНСТВ В ЕВРОПЕЙСКИХ СТРАНАХ

Куракин Ф.В.,

студент 1 курса УО «ВГУ им. П.М. Машерова», г. Витебск, Республика Беларусь
Научный руководитель – Ивашкевич Е.Ф., канд. пед. наук, доцент

В выступлении Первого комиссара СБСЕ/ОБСЕ по национальным меньшинствам М. ван дер Стула прозвучало, что «меньшинство – это группа, которую отличают от большинства языковые, этнические или культурные характеристики, ... которая обычно не только стремится поддержать свою идентичность, но и старается придать этой идентичности более сильное выражение» [1, с.14].

Национальные меньшинства, населяющие Европу, можно условно разделить на 2 большие группы: автохтонные оседлые нацменьшинства, родственные титульной нации, воспринимаемые обывателями как «свои» (эльзасцы в Германии, баски в Испании, галичане в Украине, фландрийцы в Швейцарии и Франции) и «пришлые», «чужие» (цыгане, арабы, выходцы из южной и центральной Африки, Азии). Подобное разделение закреплено в новом венгерском законодательстве, в котором выделяется 13 автохтонных нацменьшинств.

Теоретически в Европе нацменьшинства защищены многими международными документами, среди которых Всемирная декларация прав человека (1948), Конвенция против геноцида, апартеида и расовой дискриминации (1948), Конвенция о борьбе с дискриминацией в области образования (1962), Декларация о правах лиц, принадлежащих к национальным меньшинствам (1992), рекомендации Верховного комиссара по делам национальных меньшинств, а также в Договоре о Европейском Союзе (1992) и в его последующей редакции с учетом Лиссабонского договора (2007). Недостатком большинства подобных документов в том, что они носят рекомендательный характер.

Как показывает практика, большинство конфликтов государственной власти с представителями «своих» нацменьшинств возникает из-за стремления последних к получению статуса автономии (карелы, эльзасцы) или его расширения (жители АРК, галичане, валлийцы) вплоть до отделения (баски, корсиканцы). Механизм государственного взаимодействия с подобными меньшинствами постоянно совершенствуется [2, с.115]. В Европе интенсивность этого процесса наиболее высока в период предвыборной кампании. Проблема взаимоотношения государства с представителями второй группы не столь однозначна. На практике взаимоотношения государственной власти с представителями автохтонных оседлых нацменьшинств регулируются как на международном, государственном, так и на местном уровнях. Отношения же с представителями второй группы регулируются преимущественно органами исполнительной и судебной власти на местах уже по факту возникновения прецедента. Часто этот процесс носит достаточно субъективный характер. Все это является причиной роста социальной напряженности в регионе. Тем не менее, необходимо учитывать, что для обеспечения прав национальных меньшинств решающим остается признание их внутренним законодательством, и, прежде всего, конституциями государств.

В отдельных государствах существование этнических или языковых меньшинств вообще не находит признания в конституционном и ином законодательстве (Франция). В ФРГ, несмотря на то, что вопросы правового статуса национальных меньшинств не нашли отражения в Основном Законе государства, определенные положения в отношении признания этих групп населения имеются на уровне конституций ряда федеральных земель.

Картина непризнания национальных меньшинств в одних государствах сменяется дифференцированным подходом других государств к определению и признанию национальных меньшинств, когда даже в пределах одного и того же государства статус различных этнических групп регулируется по-разному. Так, согласно Конституции Республики Словения специальной статьей выделяются особые права автохтонных итальянского и венгерского национальных сообществ. Им гарантируется довольно широкий круг прав вплоть до установления специального представительства по одному депутату в Государственное собрание Словении (ст.80). В то же время оговаривается, что права цыганского сообщества, проживающего в Словении, регулируются специальным законом.

Следует отметить, что конкретный перечень групп, на которые в соответствии с конституцией страны распространяется статус национального меньшинства, на практике создает реальную опасность того, что другие группы, не упомянутые в нем, могут быть исключены из сферы действия законодательства по обеспечению защиты национальных меньшинств. В связи с этим многие государства используют в основном абстрактные критерии признания таких меньшинств и не перечисляют существующие меньшинства. Хотя признание в целом и наделяет меньшинства легитимностью, однако само по себе оно еще не гарантирует защиту их прав. Тем не менее, признание имеет определенное значение, уже хотя бы потому, что государство соглашается взять на себя определенные обязательства, вытекающие из признания национальных меньшинств [3, с.127].

Литература:

1. Юрьев, С.С. Правовой статус национальных меньшинств (теоретико-правовые аспекты). УРСС, 2000 – 225 с.
2. The Rights of Minorities in Europe / Ed. M. Weller. — Oxford: 2011 – 347 с.
3. Thornberry P. International Law and the Rights of Minorities. — Oxford: Clarendon Press, 2010 – 198 с.

КОНСТИТУЦИОННАЯ РЕГЛАМЕНТАЦИЯ ПРИНЦИПА РАВЕНСТВА ПО ПОЛУ

Матвеева К.О.,

студентка 1 курса УО «ВГУ им. П.М. Машерова», г. Витебск, Республика Беларусь

Научный руководитель – Ивашкевич Е.Ф., канд. пед. наук, доцент

По определению ООН, одной из главных проблем XXI века является проблема равенства полов, дискриминации в отношении женщин. Подлинное равенство прав и свобод можно обеспечить только на основе признания ценности каждой личности, создания условий для саморазвития человека, наиболее полной реализации его созидательного потенциала и творческих способностей, всестороннего раскрытия сущностных сил и дарований, что позволит каждому внести полноценный вклад в общественный прогресс.

В связи с тем, что проблемы, связанные с равноправием женщин, во многих странах схожи, можно рассмотреть их на примере нескольких государств. Так, например, социальная стратегия, направленная на создание условий для устойчивого развития Российской Федерации на основе использования и совершенствования человеческого потенциала в стране, предполагает включение гендерных отношений во все области общественной жизни: в политику, экономику, культуру. В соответствии со статьей 19 Конституции РФ «Мужчина и женщина имеют равные права и свободы и равные возможности для их реализации».

Принцип равноправия по полу закреплен во многих конституциях стран Европейского союза. Например, п.2-3 ст.3 Основного Закона ФРГ провозглашают, что «мужчины и женщины равноправны, государство содействует действительному осуществлению равноправия женщин и мужчин и принимает меры для устранения существующих недостатков. Никому не может быть причинен ущерб или оказано предпочтение вследствие его пола, происхождения, расы...». Подобное положение содержится в ст.4 Конституции Греции, ст.7 Федерального закона Австрии, Преамбуле Конституции Франции 1946 г., ст.3 Основного Закона Италии [2].

Конституция Республики Беларусь также содержит положение о равноправии мужчины и женщины. Статья 32 Основного закона говорит о том, «что женщинам обеспечивается предоставление равных с мужчинами возможностей в получении образования и профессиональной подготовке, в труде и продвижении по службе (работе), в общественно-политической, культурной и других сферах деятельности, а также создание условий для охраны их труда и здоровья»[1, с.10]. Республика Беларусь присоединилась к целому ряду международных конвенций (договоров), предусматривающих улучшение правового положения женщин. Белорусские женщины могут реализовывать свои политические права и тем самым реально участвовать в управлении государством. С 2008г. в Палате Представителей женщин около 31%, Совете Республики не более 31% женщин [3].

Одно из первых мест в мире по уровню гендерного равенства занимает Швеция. В основе лежит убежденность в том, что чем более равномерно распределены власть и влияние в обществе между мужчинами и женщинами, тем это общество демократичнее и справедливее. Развитая система социального обеспечения позволяет представителем обоих полов гармонично сочетать работу и семейную жизнь. Швеция далеко продвинулась в достижении равноправия мужчин и женщин на рабочих местах. В Швеции доля женщин, управляющих частными акционерными компаниями, имеющими, помимо директора, более одного наемного работника, составила в 2009 г. 25%. Это на 16% больше, чем в 1990г. На муниципальном и областном уровнях, а также в центральных органах государственного управления женщины на руководящих постах составляют большинство – 52%. Почти половина депутатов шведского парламента (45%) и 46% министров в правительстве страны – женщины [4].

Однако не во всех странах женщины имеют равные с мужчинами права. До недавнего времени, в самой консервативной стране исламского мира – Саудовской Аравии, женщинам запрещалось участвовать в социальной жизни государства. Поистине революционное решение принял 26 сентября 2011 года король Саудовской Аравии Абдулла ибн Абдель Азиз. Он заявил, что женщинам будет разрешено входить в состав консультативной ассамблеи Меджлис аш-Шура, а также они смогут избираться в местные органы власти и получают право голоса.

Таким образом, анализ статистических данных показал, что политика равноправия в XXI веке является актуальной даже в самых консервативных странах. В Европейских государствах гендерные отношения являются ведущими в политической и культурной сферах общества.

Литература:

1. Конституция Республики Беларусь от 15 марта 1994 года (с изменениями и дополнениями, принятыми на республиканских референдумах 24 ноября 1996 года и 17 октября 2004 года.). – Мн.: Амалфея, 2008.
2. <http://www.uznal.org/constitution.php>.
3. <http://www.sovrep.gov.by>; <http://house.gov.by>
4. <http://www.sweden.se/ru/Start/Work-live/Facts/Gender-equality-in-Sweden>

СОСТОЯНИЕ ЗАКОНОДАТЕЛЬСТВА РЕСПУБЛИКИ БЕЛАРУСЬ О ПЕРСОНАЛЬНЫХ ДАННЫХ

Морозова О.В.,
студентка 4 курса УО «ВГУ им. П.М. Машерова», г. Витебск, Республика Беларусь
Научный руководитель – Сафонова Т.В., ст. преподаватель

В Республике Беларусь 10 ноября 2008 года был принят Закон Республики Беларусь «Об информации, информатизации и защите информации» №455-З (далее-Закон). Впервые в этом нормативном правовом акте законодателем использован термин «персональные данные».

Законом, хотя и не четко, устанавливается правовой режим персональных данных. Сами же персональные данные статьей 17 Закона относятся к информации распространение и (или) предоставление которой ограничено.

Однако законодатель не разъясняет, какая именно информация составляет (может составлять) персональные данные, что является серьезным упущением рассматриваемого Закона.

Закон Российской Федерации «О персональных данных» от 27 июля 2006 года №152 – ФЗ определяет персональные данные как любую информацию, прямо или косвенно относящуюся к определенному или определяемому физическому лицу (субъекту персональных данных).

Однако подобное определение представляется нам не достаточно точным, так как не вся информация, прямо или косвенно относящаяся к определенному лицу может составлять его персональные данные и относиться к информации, распространение и (или) предоставление которой ограничивается законодателем (привычки, идеи, интересы, социальный статус и т.п.).

Персональные данные могут составлять исключительно те сведения, разглашения или утрата которых могут причинить моральный или материальный ущерб личности, создать угрозу его безопасности. Кроме того, эти данные (например, паспортные данные, место жительства, семейное положение, данные медицинской карты и др.) должны обладать способностью к учету и обработке: сбору, записи, систематизации, накоплению, хранению, уточнению (обновлению, изменению), извлечению, использованию, передаче (предоставление, доступ), блокированию, уничтожению персональных данных.

Полагаем, что от понятия «персональные данные» следует отличать понятие «информация о частной жизни», которое значительно уже и включает в себя личную и семейную тайну, т.е. любую информацию о физическом лице, которую само физическое лицо признаёт конфиденциальной.

На наш взгляд рассматриваемый закон не может в полной мере регулировать группу информационных правоотношений, связанных с оборотом персональных данных и их защитой. Полагаем, в Республике Беларусь назрела необходимость принятия Закона Республики Беларусь «О персональных данных».

При разработке законопроекта о персональных данных, на наш взгляд, следует ориентироваться на положения, содержащиеся в международных документах, например в Конвенции Совета Европы «О защите физических лиц при автоматизированной обработке персональных данных» и в Директиве 95/46/ЕС Европейского парламента и Совета Европейского Союза «О защите прав частных лиц применительно к обработке персональных данных и о свободном движении таких данных».

Учет накопленного международного опыта позволит не только сформировать законодательство отвечающее стандартам в сфере защиты персональных данных, но и сформировать в Республике Беларусь соответствующий эффективный механизм защиты прав человека в данной области.

С принятием закона, направленного на защиту персональных данных, возникнет необходимость в осуществлении функций по контролю и надзору за обработкой персональных данных. По примеру Российской Федерации в Республике Беларусь эти функции, на наш взгляд, следовало бы возложить, например, на Министерство связи и информатизации Республики Беларусь, которое на сегодняшний день в соответствии с Законом «Об информации, информатизации и защите информации» осуществляет государственное регулирование и управление в области информации, информатизации и защиты информации.

Кроме того, полагаем, что при создании данного механизма следует ориентироваться на положения Закона Республики Беларусь «Об информации, информатизации и защите информации» от 10 ноября 2008 г. № 455-З, который направлен на регулирование отношений, возникающих при поиске, получении, передаче, сборе, обработке, накоплении, хранении, распространении и (или) предоставлении информации, а также пользовании информацией и организации и обеспечении защиты информации [3].

Таким образом, принятие Закона «О персональных данных» позволит не только определить объём информации о физическом лице, который подлежит защите со стороны государства, но и нормативно закрепить механизм правовой защиты таких данных. Возложение надзорных и контрольных функций за оборотом персональных данных на Министерство связи и информатизации выступит дополнительной гарантией защиты персональных данных в Республике Беларусь.

ПОЛОЖЕНИЕ О ЗАДАТКЕ В ПРЕДВАРИТЕЛЬНОМ ДОГОВОРЕ

Наумик А.М.,
студентка 4 курса УО «ВГУ им. П.М. Машерова», г. Витебск, Республика Беларусь

На сегодняшний день экономическая ситуация в Республике Беларусь способствует активным партнерским отношениям. В связи с этим возникают как положительные факторы, так и отрицательные.

С одной стороны, нельзя не отметить повышение конкуренции, заинтересованность потенциальных партнеров в заключении тех или иных договоров, а следовательно, и повышение качества предоставляемых товаров, работ, услуг. Однако, с другой стороны, остро встает проблема о заключении договора с определенными сторонами и на определенно оговариваемых условиях. В данном случае речь идет о защищенности сторон при возможном заключении договора в будущем.

Решением проблемы стало внедрение заключения предварительного договора. Данный договор не только закрепляет намерения договаривающихся сторон на будущее время, но и является инструментом для обеспечения интересов сторон основного договора.

Одним из наиболее распространенных способов обеспечения исполнения денежных обязательств является задаток. Однако необходимо отметить, что задаток обеспечивает исполнение денежного обязательства. Платежная же функция предварительного договора является оспариваемой многими ведущими юристами Беларуси.

В данном случае речь идет о том, что предварительный договор обеспечивает обязательство относительно заключения основного договора. Очевидным будет, что данное обязательство не является денежным. Однако одновременно с этим можно отметить, что денежным обязательством будет являться одно из обязательств основного договора, который и должен обеспечиваться предварительным договором.

Таким образом, целью данной работы является определение возможности включения условия о задатке предварительный договор как способа обеспечения обязательства основного договора.

При изучении данного вопроса применялся методы анализа соответствующих нормативных правовых актов; сравнение норм, непосредственно относящихся к исследуемому вопросу, и сложившейся практики.

Данные правоотношения, возникающие между сторонами при заключении предварительного договора и включении условия о задатке, регулируются Гражданским Кодексом Республики Беларусь (далее – ГК). Также при рассмотрении данного вопроса особое внимание следует обратить на решения судов Республики Беларусь и авторитетное мнение ведущих юристов страны.

Задатком признается денежная сумма, выдаваемая одной из договаривающихся сторон в счет причитающихся с нее по договору платежей другой стороне в доказательство заключения договора и в обеспечение его исполнения (п. 1 ст. 351 ГК).

Таким образом, можно говорить о том, что задаток обеспечивает только договорные обязательства, он является доказательством заключения договора, исполнения денежного обязательства. В данном случае возможно выделение трех функций задатка:

- 1) доказательственная;
- 2) обеспечительная;
- 3) платежная.

Камнем преткновения является платежная функция задатка, так как предварительный договор не обеспечивает денежное обязательство.

Однако в данном случае следует отметить, что в законодательстве не указано по какому именно договору задаток выдается в счет причитающихся платежей. Исходя из этого, можно предположить, что в случае заключения основного договора платежная функция задатка будет полностью выполнена.

В данном случае, на наш взгляд, будет целесообразнее, с точки зрения практики, обязательное заключение предварительного договора в простой письменной форме, внесение задатка в строго оговоренном размере. В данном случае необходимым будет являться четкое описание прав и обязанностей сторон при невыполнении условий договора, правила возврата или возможного невозвращения задатка. При этом возможным является рассмотрение судами как морального ущерба, так и упущенной выгоды пострадавшей стороны. В данном случае необходимо создать такие условия, при которых задаток в предварительном договоре будет реально обеспечивать исполнение условий договора. Подобный подход сможет сократить обращения в суды, так как возможные потери будут достаточно значительными.

О СООТВЕТСТВИИ ПРОЦЕССУАЛЬНЫХ СРОКОВ, УСТАНОВЛЕННЫХ ДЛЯ ИНОСТРАННЫХ ЛИЦ, ПРИНЦИПАМ ХОЗЯЙСТВЕННОГО СУДОПРОИЗВОДСТВА

Наумик А.М.,

студентка 4 курса УО «ВГУ им. П.М. Машерова», г. Витебск, Республика Беларусь

В Республике Беларусь создается благоприятный климат для осуществления инвестиционной деятельности, защиты прав и законных интересов иностранных инвесторов. Подтверждением тому являются Хозяйственный процессуальный кодекс Республики Беларусь, Инвестиционный кодекс Республики Беларусь, Соглашение о сотрудничестве в области инвестиционной деятельности, конвенции, ратифицированные Республикой Беларусь, международные договоры и ряд иных законодательных актов. Однако, закрепляя возможность обращения за защитой и порядок ее оказания, не все документы рассматривают непосредственный порядок осуществления на практике защиты прав и интересов.

Первым, на что необходимо обратить внимание, является стремление Республики Беларусь стимулировать деятельность иностранных инвесторов и стремление привлечь приток иностранного капитала в экономику страны. Особое внимание заслуживает положение, которое гарантирует равенство прав, предоставляемых инвесторам независимо от их формы собственности при осуществлении инвестиционной деятельности. Данные положения закреплены в Инвестиционном кодексе Республики Беларусь.

Необходимо понимать, что быстрое рассмотрение возникающих споров не только разрешает конфликт и способствует возможности дальнейшего развития партнерских отношений, но и закрепляет положение Республики Беларусь на международной арене как инвестиционно выгодного государства, что, безусловно, способствует положительной динамике в экономическом развитии государства.

Статьей 175 Хозяйственного процессуального кодекса Республики Беларусь закреплен срок рассмотрения дел судом первой инстанции с участием иностранных лиц, находящихся за пределами Республики Беларусь. Данный срок составляет не более семи месяцев со дня вынесения определения хозяйственного суда о назначении дела к судебному разбирательству. В случае особой сложности дела с участием иностранных лиц, находящихся за пределами Республики Беларусь, срок рассмотрения может быть продлен председателем хозяйственного суда или его заместителем до одного года.

В данном случае, с одной стороны, можно говорить о стремлении досконального исследования материалов дела и вынесения обоснованного и справедливого решения, защите прав иностранных инвесторов, предоставление иностранным лицам дополнительного времени, которое может быть затрачено на прибывание в Республику Беларусь.

Однако, с другой стороны, необходимо учитывать, что инвестиционная деятельность – это экономически значимая деятельность, суть которой заключается в постоянном движении капитала и извлечении прибыли или иного значимого результата. Исходя из этого, можно говорить о том, что продление процессуальных сроков в первую очередь скажется на самом результате инвестиционной деятельности, так как в данном случае возможна приостановка производства до вступления в законную силу решения суда.

Еще одним не маловажным фактом в данном случае является осуществление принципа равенства сторон. Так как продление процессуальных сроков для иностранных инвесторов влечет не только положительные последствия, но и отрицательные, то в данном случае возникает вопрос о равном положении иностранных инвесторов и национальных.

Таким образом, по мнению автора, любые процессуальные действия с участием иностранных инвесторов следует выполнять в возможно короткие сроки, которые должны отвечать интересам обращающихся сторон. Предлагается внести изменения в ст. 175 Хозяйственного процессуального кодекса Республики Беларусь и установить общий срок для рассмотрения дел хозяйственным судом равным двум месяцам как для субъектов Республики Беларусь, так и для иностранных лиц.

Литература:

1. Хозяйственный процессуальный кодекс Республики Беларусь от 15.12.1998 N 219-3 (в ред. Закона Республики Беларусь от 3 июля 2011 г. № 285-3 // Консультант Плюс: Беларусь. Технология 3000 [Электронный ресурс] / ООО «Юр Спектр», Национальный центр правовой информации Республики Беларусь. – Минск, 2012.
2. Инвестиционный кодекс Республики Беларусь от 22.06.2001 N 37-3 (в ред. Закона Республики Беларусь от 09.11.2009 N 55-3) // Консультант Плюс: Беларусь. Технология 3000 [Электронный ресурс] / ООО «Юр Спектр», Национальный центр правовой информации Республики Беларусь. – Минск, 2012.

К ВОПРОСУ ОБ АДМИНИСТРАТИВНОЙ ОТВЕТСТВЕННОСТИ ВОЕННОСЛУЖАЩИХ

Однорогая Т.В.,

студентка 2 курса УО «ВГУ им. П.М. Машерова», г. Витебск, Республика Беларусь

Военнослужащего как субъекта административной ответственности можно отнести к особому субъекту. Такая необходимость возникает, когда в нормативных актах указано значительное число признаков, имеющих определенное юридическое значение, но не входящих в состав административного правонарушения. В данную группу признаков входят: место службы, возраст, и т. д. Вопросы ответственности военнослужащих, лиц, на которых распространяется действие дисциплинарных уставов и положений о дисциплине регулируются особыми правилами. Целесообразно обобщить названные признаки и на этой основе выделить особый вид субъекта административной ответственности. Такие признаки, во-первых, не являются конструктивными, не входят в состав правонарушения; во-вторых, не определяют квалификацию содеянного, к ним не применяются некоторые меры административного взыскания. В-третьих, как и признаки общего субъекта, они предусмотрены нормами Общей части кодекса об административных правонарушениях; в-четвертых, выделение этих признаков служит обеспечению гибкого и дифференцированного подхода к ответственности, ее индивидуализации.

Административная деликтоспособность особых субъектов, как правило, сужена: к ним не применяются некоторые меры административного взыскания (ч.1 ст. 4.7 КоАП), установлена особая процедура рассмотрения дела, используются специальные меры взыскания. В отдельных случаях деликтоспособность таких субъектов альтернативна: органы административной юрисдикции могут вместо наложения взыскания передать материалы о правонарушениях для привлечения виновных к дисциплинарной ответственности.

Таким образом, особый субъект административной ответственности – это лицо, обладающее предусмотренными нормой права юридически значимыми признаками, не включенными в состав правонарушения, но влияющими на размер, вид взыскания, порядок привлечения к ответственности.

Несмотря на кажущуюся определенность в вопросах административной ответственности военнослужащих, законодательство в этой сфере еще далеко не совершенно.

Так, согласно ст. 4.7 КоАП военнослужащие несут ответственность за административные правонарушения на общих основаниях, однако за совершение административных правонарушений военнослужащие могут нести дисциплинарную ответственность (ст.8.5 КоАП) со всеми вытекающими отсюда последствиями, а именно: совершенно другой процессуальный порядок – дисциплинарное производство, другие санкции – дисциплинарные взыскания.

В Общевоинском уставе Вооруженных сил Республики Беларусь (далее Устав) такая соразмерность не предусмотрена. Дисциплинарное взыскание налагается по усмотрению командира (начальника) с учетом различных факторов, таких как наличие и степень вины правонарушителя, причины и условия, способствовавшие совершению проступка, обстоятельства, смягчающие или отягчающие ответственность и т.д.

Формулировки Устава весьма расплывчаты, в них нет конкретного указания, как командир (начальник), налагающий взыскание, должен учитывать названные факторы, нет критериев, по которым можно определить, какое дисциплинарное взыскание по тяжести соизмеримо совершенному административному правонарушению. В отличие от административного в дисциплинарном производстве выбор санкции, применяемой к правонарушителю, прямо не ограничен тяжестью правонарушения, как это сделано Особенной частью КоАП, и будет определяться субъективным мнением командира (начальника), налагающего взыскание, в зависимости от объема его дисциплинарной власти и воинского звания правонарушителя.

Кроме того, Устав не содержит понятия и форм вины. На практике при назначении взыскания за административное правонарушение командир (начальник) военнослужащего-правонарушителя, устанавливая наличие и форму вины, как правило, будет руководствоваться бытовым представлением о вине, а не юридическим, что может привести к необоснованному наложению взыскания. Также на субъективное мнение командира (начальника) при наложении взыскания могут повлиять личные взаимоотношения с подчиненным-правонарушителем, что практически исключено в административном производстве.

В заключении необходимо отметить, что проблема ответственности военнослужащего связана с несовершенством действующего Общевоинского устава Вооруженных сил Республики Беларусь, его несогласованностью с Кодексом об административных правонарушениях Республики Беларусь. В этой связи хотелось бы внести следующие предложения по разграничению сфер действия административной и дисциплинарной ответственности:

- установить исчерпывающий перечень правонарушений, по которым военнослужащие будут нести ответственность на общих основаниях;
- указать какие проступки подлежат дисциплинарной ответственности;
- определить процессуальный порядок наложения взысканий;
- установить виды санкций;
- определить круг лиц, которые вправе налагать взыскания.

ПРОБЛЕМА УЖЕСТОЧЕНИЯ ИММИГРАЦИОННОЙ ПОЛИТИКИ

Осипенко А.М.,
студентка 3 курса УО «ВГУ им. П.М. Машерова», г. Витебск, Республика Беларусь

За последнее десятилетие проблема иммигрантов и направленной против них политики стала одной из важнейших для промышленно развитых странах. Изменения в законодательстве, которые были произведены в промышленно развитых странах, значительно затруднили для ищущих убежища лиц доступ к процедуре получения убежища и достижения безопасности.

Тем не менее, число беженцев в 2010 году составило 43,7 миллиона человек, причем 80% из них - жители развивающихся стран. Об этом говорится в докладе управления Верховного комиссариата ООН по делам беженцев (УВКБ), опубликованном 20 июня 2010. Как отмечается в докладе, количество лиц, не имеющих гражданство, в 2010 году составило 3,5 миллиона человек. При этом согласно неофициальным данным, их было 12 миллионов.

Страной, в которую чаще всего устремляются потоки беженцев, являются Соединенные Штаты Америки. Однако число заявок о получении убежища в Европе в целом значительно выше. За США идут Франция, Германия, Швеция и Великобритания. Скандинавские страны - единственный регион в Европе, где наблюдалось сокращение числа заявок искателей убежища. Данный феномен объясняется сильным ужесточением политики скандинавских стран в отношении беженцев.

Норвегия постоянно ужесточает политику в отношении иммигрантов по примеру Дании. После перераспределения функций среди министерств в новом правительстве Норвегии на министра юстиции была возложена ответственность за проведение политики в области предоставления убежища и иммиграции. Министр намерен ужесточить политику в отношении беженцев. В 2011 году иностранные работники составляли 15 процентов от работающего населения Норвегии, показывают данные налогового ведомства страны. Среди иммигрантов преобладают не просители убежища со слабой квалификацией, а хорошо подготовленная рабочая сила из Восточной Европы и Швеции. Это свидетельствует о том, что иностранные работники вносят значительный вклад в экономический рост и повышение общественного благосостояния страны.

Данный факт не останавливает дальнейшего проведения политики ужесточения. Об этом свидетельствуют события прошлого года, когда страну покинуло рекордное число просителей убежища, получивших отказ в предоставлении вида на жительство (хотя после получения отказа в виде на жительство ранее многие продолжали нелегально находиться в стране). Кроме того, никогда ранее из Норвегии не выдворяли так много иностранцев, совершивших правонарушения, как в 2011 году. Полиция по делам иностранцев отправила на историческую родину 4744 нелегальных иммигранта.[1] Свои действия министр юстиции мотивирует необходимостью помочь нуждающимся и уже находящимся в Норвегии беженцам.

Обеспокоена притоком беженцев и Швеция. В настоящее время министр по делам иммиграции Швеции заявляет о необходимости ужесточить требования, предъявляемые к иммигрантам, так как приезжие часто злоупотребляют привилегиями, которые предоставляются им по прибытию в Швецию. Многие иммигранты продолжают оставаться на государственном обеспечении год за годом, не ищут работу. Возмущение вызывает тот факт, что многим иммигрантам-преступникам власти разрешают оставаться в Швеции. В Швеции создана Комиссия, которая вносит предложения обязать приезжих подписывать контракт, согласно которому иммигранты обязаны учить шведский язык, и от выполнения этого условия напрямую будет зависеть получение ими денежного пособия. Процесс ужесточения Швецией иммиграционной политики начался еще в 2006 году.

Кроме того, общую картину миграции все больше усложняет торговля людьми и их контрабандный провоз. С закрытием обычных путей прибытия многие беженцы в поисках безопасности обращаются к контрабандистам, несмотря на сопряженную с этим опасность и финансовые расходы. Ищущие убежища лица, которые прибегают к услугам дельцов, промышленяющих контрабандным провозом людей, серьезно компрометируют себя и свои ходатайства в глазах многих государств.

Государственная миграционная политика на уровне отдельной страны заключается в установлении строгого контроля над миграционными перемещениями с целью предотвратить те из них, которые считаются нежелательными с точки зрения интересов страны. Государства имеют законные интересы, заставляющие их контролировать доступ на свою территорию, но они имеют также международно-правовые обязательства по предоставлению защиты тем, кто спасается от преследования.

Литература:

1. С вещами на выход--Nettavisen 24.01.2012 [Электронный ресурс]/ Под ред. П. Прохорова - Электрон. текстовые дан. - Norway: Портал «Русская Норвегия», 2012. - Режим доступа: <http://www.russisk.org/modules.phpname=News&file=article&sid=3686>, свободный. — Загл. с экрана. — Яз. рус.

ТЕХНОПАРКИ – ВЫСОКОЭФФЕКТИВНЫЕ РЕПРОДУКТОРЫ ИННОВАЦИОННОЙ ДЕЯТЕЛЬНОСТИ

Пальнская И.Ю.,

студентка 4 курса УО «ВГУ им. П.М. Машерова», г. Витебск, Республика Беларусь

Научный руководитель – Шабанов Л.Т., канд. экон. наук, доцент

В соответствии с Указом Президента Республики Беларусь № 1 от 3 января 2007 г. «Об утверждении Положения о порядке создания субъектов инновационной инфраструктуры» Технопарк – коммерческая организация со среднесписочной численностью работников до 100 человек, целью которой является содействие развитию предпринимательства в научной, научно-технической, инновационной сферах и создание условий для осуществления юридическими лицами и индивидуальными предпринимателями, являющимися резидентами технопарка, инновационной деятельности от поиска (разработки) нововведения до его реализации.

Основное направление деятельности технопарка – оказание систематической поддержки резидентам технопарка, в том числе путем [2]:

- содействия в создании производств с новыми технологиями либо высокотехнологичных производств, основанных на высоких технологиях и выпускающих законченную высокотехнологичную продукцию для функционального назначения;

- обеспечения освещения в средствах массовой информации деятельности технопарка и его резидентов;

- оказания иных услуг (выполнения иных работ), связанных с научной, научно-технической и инновационной деятельностью технопарка.

Организации, выполняющие функции технопарка или осуществляющие деятельность в качестве технопарка на территории Республики Беларусь (по состоянию на 2008 год) [4]: ИРУП «Научно-технологический парк БНТУ «Политехник»; ЗАО «Технологический парк Могилев»; КУП «Минский областной инновационный центр»; БОКУП «Брестский центр внедрения научно-технических разработок»; Местный фонд «Научно-технологический парк»; Технопарк УО «Полоцкий государственный университет»; Инновационная ассоциация «АКАДЕМТЕХНОПАРК»; СООО «Арвит – авто»; КУП «Гомельский научно-технологический парк»; "Научно-технологический парк г. Гродно".

Рассмотреть задачи и структуру технопарков Республики Беларусь можно на примере первого технопарка страны ИРУП «Научно-технологический парк БНТУ «Политехник» [3]. Он является ведущим инновационным предприятием в системе Министерства образования Республики Беларусь.

История развития «Политехника» начинается с создания на базе механического факультета Белорусской государственной политехнической академии (ныне Белорусский национальный технический университет) Учебно-научно-производственного центра «Метолит», который был учрежден 5 ноября 1992 г. Начиная с 1993 года, предприятие выступило в качестве учредителя нескольких предприятий, с которых фактически началось накопление опыта работы предприятия в качестве бизнес-инкубатора.

Приказом Министра образования №211 от 03.06.2003г. на базе предприятия "Метолит" Белорусского национального технического университета было создано инновационное республиканское унитарное предприятие "Научно-технологический парк БНТУ "Политехник". ИРУП «Научно-технологический парк БНТУ «Политехник» — первая организация в нашей стране, получившая статус субъекта инновационной инфраструктуры Республики Беларусь.

Такое решение было принято 25 февраля 2008 года, утвержденное Указом Президента Республики Беларусь от 3 января 2007 г. № 1. В реестре субъектов инновационной деятельности Технопарк зарегистрирован под номером один. В качестве основных задач Технопарк рассматривает:

- ▲ Содействие трансферу технологий и внедрению научно-технической продукции, разработанной в ВУЗах системы Министерства образования.

- ▲ Объединение инновационных центров и центров трансфера технологий ВУЗов на общей информационной площадке с единой системой документооборота и on-line доступа при организации.

- ▲ Поддержку инновационного предпринимательства в научной сфере и консолидацию вузовских центров трансфера и др.

Созданный в структуре «Политехника» Межвузовский центр маркетинга НИР является не только информационно-аналитическим центром Министерства образования Республики Беларусь в области научно-технических разработок университетов, но и центром поддержки инновационного предпринимательства в высшей школе. Это позволяет обеспечить участие ВУЗов структуры Министерства образования в международных конференциях, выставках и ярмарках; выполнение представительских услуг; оказывать ВУЗам услуги по рекламе и продвижению научно-технических разработок и достижений научных коллективов; содействовать поиску партнеров на внутреннем и зарубежных рынках, заключению международных договоров и контрактов.

Таким образом, Технопарк «Политехник» создал действенные и перспективные механизмы для поддержания инновационной активности университетов и трансфера технологий.

Литература:

1. Байнев В.Ф. Переход к инновационной экономике в условиях межгосударственной интеграции: тенденции, проблемы, белорусский опыт / Байнев В.Ф., Саевич В.В. – Мн: Право и экономика, 2007. – 180с.
2. Декрет Президента Республики Беларусь №12 от 22.09.2005 «О Парке высоких технологий» (в ред. Декрета Президента РБ от 04.04.2006 №5)
3. www.cpp.metolit.by
4. www.technopark.by

ПРОБЛЕМА ОПРЕДЕЛЕНИЯ СВЕДЕНИЙ, СОСТАВЛЯЮЩИХ КОММЕРЧЕСКУЮ ТАЙНУ

Панова Ю.В.,

студентка 4 курса УО «ВГУ им. П.М. Машерова», г. Витебск, Республика Беларусь

Научный руководитель – Сафонова Т.В., ст. преподаватель

Одной из наиболее актуальных проблем применения норм законодательства Республики Беларусь о коммерческой тайне является проблема определения сведений, составляющих коммерческую тайну. Нормы действующего законодательства в рассматриваемой области четко не оговаривают, какая именно информация может составлять коммерческую тайну.

В п. 1 ст. 140 ГК требования, которым должна соответствовать информация, составляющая коммерческую тайну, изложены в обобщенном виде следующим образом: информация составляет коммерческую тайну в случае, когда информация имеет действительную или потенциальную коммерческую ценность в силу неизвестности ее третьим лицам, к ней нет свободного доступа на законном основании и обладатель информации принимает меры к охране ее конфиденциальности.

Согласно п.5 Положения о коммерческой тайне содержание и объем информации, составляющей коммерческую тайну, а также порядок ее защиты определяются руководителем субъекта хозяйствования, который доводит их до работников либо лиц, имеющих доступ к таким сведениям.

В настоящее время четких методик определения сведений, составляющих коммерческую тайну не разработано, однако в п.3 Положения о коммерческой тайне перечислены требования, которым она должна соответствовать: иметь действительную и потенциальную ценность для субъекта хозяйствования по коммерческим причинам, не являться общедоступной или общедоступной согласно законодательству Республики Беларусь; обозначаться соответствующим образом с осуществлением субъектом хозяйствования надлежащих мер по сохранению ее конфиденциальности через систему классификации информации как коммерческой тайны, разработки внутренних правил засекречивания, введения соответствующей маркировки документов и иных носителей информации, организации секретного делопроизводства; не являться государственным секретом и не защищаться авторским и патентным правом; не касаться негативной деятельности субъекта хозяйствования, способной нанести ущерб интересам государства.

На наш взгляд, к коммерческой тайне могут быть отнесены технология производства, результаты и программы научно-исследовательских и опытно-конструкторских работ (НИОКР), перспективные методы управления, ценовая и сбытовая политика, производственные, коммерческие и финансово-кредитные отношения с партнерами, планы организации по расширению (свертыванию) производств, программа рекламы, способ упаковки и другая коммерчески ценная информация.

Как мы отмечали выше, законодатель не закрепляет четкий перечень сведений, составляющих коммерческую тайну. На наш взгляд невозможно составить какой-либо универсальный перечень сведений, составляющих коммерческую тайну в силу того, что у организаций существует своя специфика деятельности, свои цели и задачи. Следовательно, разработка и законодательное закрепление перечня сведений, которые могут составлять коммерческую тайну, представляется нецелесообразной задачей. В свою очередь определение перечня сведений, составляющих коммерческую тайну организации, представляется необходимым условием существования правового режима коммерческой тайны.

Прежде всего, при разработке мероприятий по определению сведений, составляющих коммерческую тайну и ее охране, в основу должен быть поставлен принцип экономической выгоды и безопасности субъекта хозяйствования. Разумное соблюдение указанного принципа позволит избежать двух полярных крайностей: с одной стороны - чрезмерного засекречивания деятельности субъекта хозяйствования (это может обернуться коммерческими потерями), с другой - пренебрежительного отношения в коммерческой тайне, так как это влияет на конкурентоспособность, а в конечном итоге - на экономическую безопасность.

По общему правилу, перечень сведений, составляющих коммерческую тайну организации, определяется специально созданной комиссией и утверждается ежегодно руководителем организации. При необходимости указанный перечень может пересматриваться, он может быть дополнен новыми сведениями, какие-то сведения из него могут быть исключены.

Попытаемся сформулировать основные этапы процесса определения сведений, составляющих коммерческую тайну.

- определение сведений, которые могут быть отнесены к коммерческой тайне;
- определение источников и способов получения коммерчески ценной информации;
- оценка собранных сведений, их корректировка и утверждение;
- ознакомление работников организации с перечнем сведений, составляющих коммерческую тайну.

Поверхностный, некритичный подход к данной работе может привести не только к ошибкам и нарушениям в деятельности организации и отдельных служб (кадровой, юридической служб, службы безопасности), но и серьезным образом ущемить экономические и иные интересы субъекта хозяйствования.

КАТЕГОРИЯ «ОСОБОЙ НЕОБХОДИМОСТИ» В РАМКАХ ИССЛЕДОВАНИЯ НОРМОТВОРЧЕСТВА ПРЕЗИДЕНТА РЕСПУБЛИКИ БЕЛАРУСЬ

Петрова М.С.,

студентка 6 курса УО «ВГУ им. П.М. Машерова», г. Витебск, Республика Беларусь

Президент Республики Беларусь уполномочен издавать декреты двух видов, однако реально издаются лишь декреты, полномочия на издание которых закреплены в ст.101 Конституции – «в силу особой необходимости Президент по своей инициативе либо по предложению Правительства может издавать временные декреты, имеющие силу закона» [1].

В принципе, наделение полномочиями Президента на издание декретов, имеющих силу закона, может быть объяснимо срочностью регулирования тех или иных общественных отношений. Мировая практика свидетельствует о том, что и Главы других стран также наделяются правом издания нормативно-правовых актов, имеющих силу закона (например, французский Президент издает ордонансы, глава Казахстана – указы).

Однако проведенный автором анализ свидетельствует о том, что при подготовке декретов органами государственного управления для последующего подписания их Президентом допускаются неточности, противоречия и несоблюдение иерархичности нормативно-правовых актов.

Так, Конституция закрепляет право Президента на издание декретов «в силу особой необходимости». Однако, следует отметить, что особая необходимость – оценочная категория, которую очень сложно наполнить строгим юридическим содержанием, поэтому необходимо либо законодательно закрепить значение этого термина, либо обратить внимание на предложение Г.А.Василевича и ввести в нормотворческую практику процедуру, когда «необходимость в издании временных декретов будет обосновываться правительством, другими органами государственной власти, и для принятия декрета будут представляться веские аргументы. В этом случае именно на эти органы возлагалась бы ответственность за возможные отрицательные последствия принятия таких актов» [2, с. 308].

О том что, декреты издаются Главой государства не всегда «в силу особой необходимости», свидетельствуют также и цифры. Так, не вполне логичным видится издание Президентом актов во время работы сессий палат Парламента или незадолго до их открытия. Из общего количества изданных декретов 151 декрет был принят в период сессионной работы Национального собрания:

- 64 декрета в период работы осенне-зимней сессии;
- 87 декретов в период работы весенне-летней сессии.

В силу ст.99 Конституции Президент либо по его поручению Правительство имеет право вносить предложения в Палату представителей и Совет Республики об объявлении рассмотрения проекта закона срочным. В этом случае, Палата представителей и Совет Республики должны рассмотреть данный проект в течение десяти дней со дня внесения его на их рассмотрение.

Вызывает сомнение необходимость издания декретов в период работы Парламента в сессионном порядке. Именно поэтому палаты Парламента, рассматривая временный декрет, также должны оценивать, действительно ли ситуация вынуждала Президента прибегнуть к такой форме правотворчества.

Определенно можно утверждать, что есть необходимость официального толкования рассматриваемой конституционной нормы и четкого определения значения термина «особая необходимость» в законе, не позволяющем его двойного толкования. Полагаю, что «особая необходимость» принятия декрета может возникнуть только в период работы Парламента в сессионном порядке. Необходимо ввести термин «необходимость» для принятия декретов между сессиями Парламента. Но и в этом случае, этот термин должен быть определен законом.

Литература:

1. Конституция Республики Беларусь 1994 года (с изменениями и дополнениями, принятыми на республиканских референдумах 24 ноября 1996 г. и 17 октября 2004 г.) - Мн.: Амалфея, 2005. - 48с.
2. Василевич, Г.А. Конституция Республики Беларусь - акт высшей юридической силы / Г.А. Василевич // Веснік Канстытуцыйнага Суда Рэспублікі Беларусь. - 1997. - № 1. - С. 21-25.

К ВОПРОСУ О НЕОБХОДИМОСТИ ПРИНЯТИЯ ЗАКОНА «О ГОСУДАРСТВЕННЫХ ЗАКУПКАХ ТОВАРОВ (РАБОТ, УСЛУГ)»

Плоскунов Д.В.,

студент 2 курса УО «ВГУ им. П.М. Машерова», г. Витебск, Республика Беларусь

Проект Закона Республики Беларусь «О государственных закупках товаров (работ, услуг)» разработан в соответствии с пунктом 16 плана подготовки законопроектов на 2010 год, утвержденного Указом Президента Республики Беларусь от 4 января 2010 года № 2.

Актуальность данного законопроекта заключается в том, что принятие данного Закона будет содействовать успешной реализации норм, закрепленных в Законе Республики Беларусь от 1 июля 2010 года «О поддержке малого и среднего предпринимательства». Законопроект основан на действующем в Республике законодательстве, а также типовой закон Комиссии ООН по праву международной торговли о государственных закупках и законодательство других стран в этой области, что закреплено в статье 3 проекта Закона.

Структурно законопроект состоит из 9 глав и содержит 62 статьи, определяющие такие вопросы, как сфера действия, компетенция государственных органов в области государственных закупок, а также заказчиков и организаторов процедур государственных закупок, виды процедур государственных закупок и условия их применения, детализированный порядок организации и проведения всех видов процедур закупок, система обжалования, а также заключительные положения.

В соответствии со статьей 2 законопроекта сферой действия определяются отношения, возникающие в связи с осуществлением государственных закупок на территории Республики Беларусь, включая процесс выбора поставщика (подрядчика, исполнителя) и заключения с ним договора о государственной закупке. Под государственной закупкой следует понимать приобретение товаров (работ, услуг) за счет бюджетных средств и средств государственных внебюджетных фондов.

В соответствии со статьей 7 проекта Закона Президент Республики Беларусь обладает исключительным правом определения единой государственной политики в области государственных закупок, определения или создания, реорганизации и упразднения уполномоченного государственного органа по государственным закупкам и другими.

В свою очередь, Совет Министров в соответствии с номой статьи 8 законопроекта обладает полномочиями по обеспечению и реализации полномочий Президента, а также обладает собственными специфическими полномочиями такими, как заключение межправительственных договоров Республики Беларусь о государственных закупках, принятие мер по реализации международных договоров Республики Беларусь о государственных закупках.

Законопроект определяет полномочия и других государственных органов в области государственных закупок, в том числе уполномоченного государственного органа по государственным закупкам.

Законопроектом предлагается установить единый порядок организации и проведения процедур государственных закупок на территории Республики Беларусь в отличие от порядка, действующего в настоящее время, который предусматривает отдельное регулирование государственных закупок в строительстве.

Законопроект определяет перечень процедур государственных закупок в строгом соответствии с Соглашением о государственных (муниципальных) закупках, ратифицированным Законом Республики Беларусь от 28 декабря 2010 года. В

число указанных процедур входят конкурсы, процедура запроса ценовых предложений, процедура закупки из одного источника, электронные аукционы на понижение цены, а также биржевые торги. Законопроектом предусматривается обязательное использование электронных способов обмена документами и сведениями при проведении открытых конкурсов и электронных аукционов. Кроме того, проект Закона предусматривает обеспечение гласности процесса государственных закупок, что подразумевает размещение в открытом доступе информации о государственных закупках.

Предусматривается право Совета Министров вводить преференциальную поправку и определять ее размер в целях оказания мер государственной поддержки отечественных товаропроизводителей.

Законопроект предусматривает условия, обеспечивающие доступ к участию в государственных закупках субъектов малого предпринимательства, что закреплено статьей 31 законопроекта. В этих целях при проведении процедур закупок по перечню товаров (работ, услуг), определяемому Правительством, заказчик будет обязан формировать социальные лоты (до 10% объема закупки), участвовать в которых смогут исключительно субъекты малого предпринимательства.

Законопроектом определяется система обжалования, включающая досудебный и судебный порядок, как и по действующему законодательству. Не исключая права подачи иска в хозяйственный суд, любой участник процедур государственных закупок, законные права и интересы которого нарушены, может подать жалобу в уполномоченный государственный орган по государственным закупкам либо урегулировать спор непосредственно с заказчиком. Указанные положения закреплены нормами статей 53, 54, 57 рассматриваемого законопроекта.

Таким образом, принятие Закона «О государственных закупках товаров (работ, услуг)» позволит преодолеть трудности, возникавшие до данного момента в указанной сфере.

ОРГАНИЗАЦИЯ ДЕЯТЕЛЬНОСТИ ЮРИДИЧЕСКОГО ОТДЕЛА ОАО «ВИТЯЗЬ»

Прежевальский С.И.,
студент 4 курса УО «ВГУ им. П.М. Машерова», г. Витебск, Республика Беларусь
Научный руководитель – Сафонова Т.В., ст. преподаватель

Эффективная деятельность юридических отделов (служб) валообразующих предприятий республики является основой их успешной деятельности на внутренних и внешних рынках.

Сказанное обуславливает актуальность темы нашего исследования. Базой исследования явилось открытое акционерное общество «Витязь» одно из крупнейших промышленных предприятий Витебска.

Целью исследования являлся анализ организации деятельности юридического отдела ОАО «Витязь».

В процессе исследования нами:

- изучена история отдела, его структура и особенности деятельности;
- проанализированы нормативные правовые акты, которыми руководствуются юрисконсульты отдела, в ходе осуществления своей профессиональной деятельности;
- изучены и проанализированы локальные акты ОАО «Витязь» (Устав, Коллективный договор, Положение о юридическом отделе, Должностные обязанности юрисконсульта, Инструкции (о договорной работе, о претензионно-исковой работе, о возмещении материального вреда), Правила внутреннего трудового распорядка; стандарты организации и другие).

Особое внимание было уделено исследованию сущности, организации и реализации консультационной работы на предприятии, изучению номенклатуры дел юридического отдела.

Представляет научный интерес изучение алгоритмов заключения договоров, разработки и регистрации учредительных документов, учреждения филиалов, дочерних обществ (в том числе за границей), регистрации недвижимого имущества (в том числе за границей), предъявления претензий и подготовки исков, взыскания дебиторской задолженности (от претензии до иска, судебного рассмотрения и порядка обжалования на всех стадиях - до всех стадий исполнительного производства вплоть до работы с конкурсным управляющим), взыскания материального ущерба с работников.

В настоящее время некоторого совершенствования требует организация правовой работы юридического отдела в сфере защиты прав потребителей; порядка и анализа правомерности увольнения по инициативе нанимателя; выселения из ведомственного жилья (со всеми стадиями процесса); работы Наблюдательного совета и собрания акционеров ОАО (протоколы, решения); работы комиссии по трудовым спорам; контроля исполнения судебных решений.

В процессе деятельности юридического отдела ОАО «Витязь» возникают сложные и спорные юридические ситуации, связанные с проблемами, пробелами и коллизиями в различных сферах законодательства (трудовое, таможенное, гражданское и др.).

В связи с внедрением инновационных технологий в процесс производства ОАО «Витязь», актуальной задачей является правовое обеспечение этого процесса юридическим отделом предприятия и разработка соответствующей правовой базы.

К ВОПРОСУ ОБ ОСОБЕННОСТЯХ ДИСЦИПЛИНАРНОЙ ОТВЕТСТВЕННОСТИ ОБУЧАЮЩИХСЯ

Пробейголова А.Н.,
студентка 3 курса УО «ВГУ им. П.М. Машерова», г. Витебск, Республика Беларусь

Цель написания данной статьи состоит в исследовании особенностей дисциплинарной ответственности обучающихся.

1 сентября 2011 года в законную силу вступил Кодекс Республики Беларусь Об образовании. Данный нормативный акт впервые закрепил единый подход к институту дисциплинарная ответственность обучающихся.

При юридически грамотном и обоснованном применении дисциплинарная ответственность является действенным механизмом, обеспечивающим надлежащее выполнение обучающимися своих обязанностей. Кроме того, как и любой иной вид ответственности, дисциплинарная ответственность выполняет своего рода воспитательную функцию, которая заключается в предупреждении дисциплинарных проступков обучающимися.

Данный институт обладает следующими особенностями:

1. Меры дисциплинарной ответственности применяются к обучающимся лишь в связи с совершением ими дисциплинарных проступков (опоздание, неявка без уважительных причин на учебные занятия, нарушение дисциплины в ходе образовательного процесса, оскорбление участников образовательного процесса и т.д.).
2. Дисциплинарное принуждение - разновидность исполнительно-распорядительной деятельности. Таким образом, оно является внесудебным.
3. Дисциплинарная ответственность обучающихся может применяться только к членам устойчивых коллективов, то есть только к лицам, обучающимся в учреждениях образования (организациях, реализующих образовательные программы послевузовского образования, иных организациях, которым в соответствии с законодательством предоставлено право осуществлять образовательную деятельность).
4. Дисциплинарные взыскания, применяемые к обучающимся, характеризуются широким применением морально-правовых санкций (выговор, замечание).
5. Применение дисциплинарной ответственности к обучающимся осуществляется руководителем образовательного учреждения, который наделен дисциплинарной властью. При принятии решения о привлечении обучающегося к дисциплинарной ответственности руководитель учреждения образования должен удостовериться в наличии основания для применения мер дисциплинарного воздействия - совершения обучающимся дисциплинарного проступка.
6. Дисциплинарное принуждение может быть применено только к конкретным лицам (обучающимся), то есть оно персонализировано и индивидуализировано.
7. Дисциплинарная ответственность обучающихся закреплена в административном праве.
8. Установлена презумпция невиновности обучающегося, то есть изначально лицо невиновно, пока его вина не будет доказана и пока не будет издан приказ руководителем учреждения образования о наложении на него дисциплинарного взыскания.
9. В основу применения мер дисциплинарного принуждения к обучающимся могут быть положены сообщения исполнительно-распорядительных органов, иных государственных органов и организаций, а также докладные записки педагогических работников образовательного учреждения, лиц, осуществляющих охрану помещений данного учреждения.
10. Дисциплинарные взыскания не могут быть связаны не только с насилием над личностью обучающегося, но и с какими-либо штрафами (денег за допущенные нарушения дисциплины, не связанные с причинением вреда имуществу школы, с обучающимся брать категорически запрещено).
11. Отчисление несовершеннолетних обучающихся из учреждения образования возможно лишь после уведомления об этом комиссии по делам несовершеннолетних соответствующего местного исполнительного и распорядительного органа.

Принципы, на которых строится дисциплинарная ответственность обучающихся:

- за один дисциплинарный проступок следует одно дисциплинарное взыскание;
- принцип презумпции невиновности;
- дисциплинарная ответственность персонализирована;
- принцип полного освобождения от дисциплинарной ответственности по истечении определенного времени

(1 год).

Таким образом, дисциплинарная ответственность обучающихся – это применение на основе правовых норм в процессе образовательной деятельности субъектами дисциплинарной власти принудительных мер к обучающимся в связи с совершением ими дисциплинарных проступков.

ПОНЯТИЕ, ВИДЫ И ИСТОЧНИКИ РАСПРОСТРАНЕНИЯ ПОРНОГРАФИИ

Пугач Д.А.,

студент 4 курса УО «ВГУ им. П.М. Машерова», г. Витебск, Республика Беларусь

Научный руководитель – Сафонова Т.В., ст. преподаватель

Термином «порнография» (от греч. слова «pornos» - развратник и «grapho» - пишу) принято обозначать те из произведений сексуальной тематики, которые в соответствии с господствующими в данном обществе моральными стандартами не могут быть допущены к свободному обороту либо даже к ограниченно контролируемому обороту ввиду своей аморальности. [1, с.18]

Для каждого исторического периода характерно собственное определение порнографии (будь то легальное или доктринальное), отражающее присущие данному обществу взгляды на границы дозволенного и недозволенного в сфере свободы слова, свободы творчества, а также свободы сексуальной жизни.

Согласимся с мнением Капинуса О.С. полагающего, что чем более свободным и либеральным является общество, тем более узким и объективным (т.е. менее оценочным) будет признаваемое в нем определение понятия «порнография». И тем строже характер, присущий трактовке этих определений, исходящих от правоприменителя.

В настоящее время основным направлением уголовной политики в рассматриваемой сфере остается защита духовного и физического развития несовершеннолетних от вредного воздействия порнопродукции, поскольку последняя является питательной средой для преступлений против половой свободы и неприкосновенности личности.

Не смотря на это, Уголовный кодекс Республики Беларусь не содержит определение термина «порнография», что затрудняет на практике применение норм уголовного закона к лицам изготавливающим и распространяющим порнографические материалы или предметы порнографического характера

В Инструкции о порядке выпуска, тиражирования, показа, проката, продажи и рекламирования эротической продукции, содержащей элементы эротики, насилия и жестокости, продукции по сексуальному образованию и половому воспитанию, а также продукции сексуального назначения, утвержденной Постановлением Министерства культуры Республики Беларусь от 08.05.2007 № 18, *порнография* определяется как вульгарно-натуралистическая, омерзительно-циничная, непристойная фиксация половых сношений, самоцельная, умышленная демонстрация большей частью обнажен-

ных гениталий, антиэстетических сцен полового акта, сексуальных извращений, зарисовок с натуры, которые не соответствуют нравственным критериям, оскорбляют честь и достоинство личности, ставя ее на уровень животных инстинктов [2].

Существует множество разновидностей порнографии, привлекающей «потребителей» такой продукции, пропагандирующей секс с животными, с трупами, секс с малолетними и несовершеннолетними.

Следует отличать порнографию от эротики. Эротическое искусство (эротика) – отображение человека во всем богатстве его переживаний с учетом половозрастных и индивидуальных особенностей людей, интимных отношений лиц противоположного пола, их изображение, которое одухотворяет сексуальность, не содержит грубого циничного натурализма, утверждает действительно человеческое в отношениях полов.

Еще задолго до наступления эпохи Интернета мировое сообщество начало осознавать трансграничный характер порноиндустрии, занявшей место одного из исторически первых преступлений международного характера.

С появлением Интернета существующие механизмы ограничений и запретов на распространение порнографии становятся неэффективными.

В настоящее время всемирная сеть Интернет стала основным источником и каналом распространения порнографии. Например, при вводе в строку поиска в популярной поисковой системе Google.ru запроса «порно» по запросу, осуществленному 13 февраля 2012 г., предлагается не менее 134 000 000 сайтов данного содержания.

Особое внимание требуют социальные сети. Наличие порноконтента в самой популярной среди молодежи социальной сети «ВКонтакте» на наш взгляд требует пристального внимания со стороны правоохранительных органов Республики Беларусь. При запросе «порно» в поисковой системе «ВКонтакте» насчитывается около 20 180 порно сообществ, не учитывая рекламу, ссылки, баннеры, фейковые страницы пользователей с наличием порнографического содержания.

Таким образом, считаем необходимым закрепление в Уголовном кодексе Республики Беларусь четкого определения понятия «порнография». Внимание правоохранительных органов должны привлечь лица, распространяющие порнографические материалы в социальных сетях. Трудноразрешимой проблемой остается разработка организационно-правового механизма борьбы с распространением порнографических материалов и предметов порнографического характера в сети Интернет.

Литература:

1. Капинус, О.С. Ответственность за порнографию в современном уголовном праве/О.С. Капинус, В.Н. Додонов//Право и политика.-2006.-№12.

ЭКОНОМИЧЕСКАЯ КУЛЬТУРА

Радевич А.В., Малец Ю.А.,

студентки 3 курса УО «ВГУ им. П.М. Машерова», г. Витебск, Республика Беларусь

Научный руководитель – Шабанов Л.Т., канд. эконом. наук, доцент

Традиционно культура являлась предметом исследования философии, социологии, искусствovedения, истории, литературоведения и др. дисциплин, а экономическая сфера культуры практически не изучалась. Выделение экономики как специальной сферы культуры покажется оправданным, если обратиться к происхождению самого термина «культура». Он непосредственным образом связан с материальным производством, земледельческим трудом.

На начальных этапах развития человеческого общества термин «культура» идентифицировался с основным видом экономической деятельности того времени - земледелием. Однако общественное разделение труда, явившееся результатом процесса развития производительных сил, размежевания духовной и материально-производственной сфер деятельности, создало иллюзию их полной автономии. «Культура» постепенно стала отождествляться лишь с проявлениями духовной жизни общества, с совокупностью духовных ценностей. Такой подход находит своих сторонников и сейчас, но наряду с этим доминирует точка зрения, согласно которой культура не ограничивается исключительно аспектами надстроечного характера или духовной жизни общества.

Существует общая тенденция повышения экономического культурного уровня. Это находит свое выражение в использовании новейшей техники и технологических процессов, передовых приемов и форм организации труда, внедрении прогрессивных форм управления и планирования, развития, науки, знаний в повышении образованности трудящихся.

Однако возникает закономерный вопрос: правомерно ли рассматривать экономическую культуру как явление исключительно положительное, можно ли представить путь ее развития как прямую на оси прогресса, устремленную вверх, без отклонений и зигзагов?

Что и является целью нашей работы.

При выборе данной темы учитывались проблемы экономической культуры в современном мире.

Методы исследования: теоретического анализа, моделирования, обобщения опыта.

Гипотеза: Исследователи отмечают, что ядром экономической культуры общества является развитое общественное экономическое сознание, где формируются ценностные, нормативные основы экономического бытия, тем самым, развитое общественное экономическое сознание является идейным источником созидательной деятельности в экономической сфере. Рассмотрение сущности экономической культуры общества позволяет осознать ее тесную взаимосвязь с типом мышления, менталитетом и традициями народа. Именно эти факторы определяют ценности и идеалы, находящие выражение и закрепление в экономической системе общества.

Экономическая культура общества оказывает прямое воздействие на экономическую культуру личности, т.к. индивидуальное экономическое сознание включает три основных компонента: знания (представления, взгляды), а также чувства и волю субъекта. Система образования является важнейшим социокультурным регулятором развития общества. Задача экономического образования - помочь осознать социальные ценности в экономической сфере, понять смысл действующих законов, их общественную и личную значимость. В этом случае, даже столкнувшись с негативными явлениями в экономической сфере, человек будет воспринимать их не как норму жизни, а как противоречия этой норме и требующие устранения.

Вывод: При становлении экономической культуры чрезвычайно важно учитывать преемственность как составляющую духовной культуры, ибо ломка вековых традиций, селективный подход к культурному наследию, ведут к утрате нравственных идеалов, формируют целые поколения людей, не восприимчивых к культурно-историческому наследию, не

способных отличать временное от вечного. Бездуховность, пренебрежение общечеловеческими ценностями - факторы, способствующие деградации общества, дестабилизации общественных структур.

Литература:

1. Радаев В.В. Экономическая социология // Российский экономический журнал (цикл из 16 статей). 1994. № 8-11; 1995. № 1-4, 7-8, 10-11; 1996. № 1-2, 4-6.
2. Вопросы экономики. 1994. № 7; 1996. № 1, 7, 10, 12; 1998. № 10. (Серия статей В.В. Радаева).
3. Беккер Г. Экономический анализ и человеческое поведение // Тезис. 1993. Т. 1. Вып. 1. С. 24-40.
4. Радаев В.В. Экономическая социология: Курс лекций. М.: Аспект Пресс, 1997. Гл. 1-2.
5. Автономов В.С. Модель человека в экономической науке. СПб.: Экономическая школа, 1998.
6. Веселов Ю.В. Экономическая социология: История идей. СПб.: Изд-во С. - Пе-тер-бургского ун-та, 1995.
7. Заславская Т.И., Рывкина Р.В. Социология экономической жизни. Новосибирск: Наука, 1991. С. 18-29.

ТАМОЖЕННЫЙ СОЮЗ РЕСПУБЛИКИ БЕЛАРУСЬ, РЕСПУБЛИКИ КАЗАХСТАН, РОССИЙСКОЙ ФЕДЕРАЦИИ

Рябцев С.А.,
студент 1 курса УО «ВГУ им. П.М. Машерова», г. Витебск, Республика Беларусь

6 октября 2007 года в Душанбе Беларусь, Казахстаном и Россией был подписан Договор о создании единой таможенной территории и формировании Таможенного союза.

Таможенный союз – это форма торгово – экономической интеграции сторон. Предусматривающая единую таможенную территорию, в пределах которой во взаимной торговле товарами, происходящими с единой таможенной территории, в также происходящими из третьих стран и выпущенных в свободное обращение на этой таможенной территории, не применяются таможенные пошлины и ограничения экономического характера, за исключением специальных защитных антидемпинговых и компенсационных мер. При этом стороны применяют единый таможенный тариф и другие единые меры регулирования торговли товарами с третьими странами. Таможенное регулирование в Таможенном союзе (ТС) осуществляется в соответствии с таможенным законодательством ТС.

Таможенный союз Республики Беларусь, Республики Казахстан, Российской Федерации — межгосударственный договор о создании единого таможенного пространства, подписанный Россией, Беларуссией и Казахстаном.

Основными идеями Таможенного союза являются: идеи единой таможенной территории его участников; идеи о неприменении таможенных пошлин и каких-либо ограничений во взаимной торговле товарами, происходящими с территории этих государств; идеи единой тарифной и нетарифной политике в отношении товаров, происходящих из третьих стран и ввозимых на территорию ТС. При этом ТС не предполагает физическое объединение государств - они могут также иметь свои государственные границы, свою валюту и прочее.

В июне 2010 года Республик Беларусь подтвердила, что Таможенный союз будет запущен в трехстороннем формате с вступлением в силу Таможенного кодекса Таможенного союза.

Таможенный кодекс Таможенного союза — кодифицированный нормативный правовой акт, регулирующий отношения по поводу перемещения товаров через таможенную границу Таможенного союза. Заменяет собой таможенные кодексы стран участниц Таможенного союза. В структуре Таможенного кодекса можно выделить 2 части, 8 разделов, 50 глав и 372 статьи.)

1 июля 2010 года Таможенный кодекс начал применяться на территории России и Казахстана. 6 июля 2010 года Таможенный кодекс вступил в силу на всей территории Таможенного союза.

В основу ТКТС заложены положения Международной конвенции об упрощении и гармонизации таможенных процедур (Киотская конвенция 1973 г.).

В апреле 2011 года на границе России и Беларуссии отменён транспортный контроль. Его перенесли на внешний контур границ Таможенного союза. В июле 2011 года на границах России, Казахстана и Беларуссии отменён таможенный контроль. Его перенесли на внешний контур границ Таможенного союза.

19 октября 2011 года в Санкт-Петербурге на заседании глав ЕврАзЭС было заявлено о присоединении Киргизии к Таможенному союзу. И хотя официально Киргизию сразу же включили в состав ТС, реальное ее присоединение произойдет только в 2012 году.

Основной целью Таможенного союза является существенное увеличение роста экономики стран-участниц. Ссылаясь на данные экспертов, можно утверждать, что Таможенный союз позволит трём странам к 2015 году увеличить ВВП на 15%. Предполагается, что за счет увеличения рынка, установления общих правил ведения бизнеса, страны-участницы получат дополнительный прирост ВВП на 1-2% в год, и заработают более \$400 млрд. Если же членом этого союза станет Украина, то возникнет общее экономическое пространство, простирающееся от ЕС до Китая, и объединяющее население стран-участниц общей численностью в 213 миллионов человек.

С целью обеспечения функционирования и развития Таможенного союза и Единого экономического пространства создается Евразийская экономическая комиссия (ЕЭК). Она станет преемницей комиссии Таможенного союза, деятельность которой прекращается 1 июля 2012 года. В совет Евразийской экономической комиссии войдут по одному представителю от каждого государства-члена на уровне вице-премьеров. Коллегия комиссии станет постоянно действующим профессионально-исполнительным органом из девяти членов (по три от каждой страны). Предусмотрена ротация председателей коллегии раз в четыре года.

Существуют определенные положительные и отрицательные стороны образования Таможенного союза. Также существует возможность расширения и упрочнения положения Таможенного союза на мировой арене. Со временем к Таможенному союзу может примкнуть Таджикистан, являющийся членом ЕврАзЭС. Не исключено что в союз могут войти и другие члены ЕврАзЭС. 26 июля 2010 начались переговоры о Вступлении Сирии в Таможенный союз. Новая Зеландия и Вьетнам также планируют заключение соглашения о свободной торговле с Таможенным Союзом.

Литература:

1. Решение Межгосударственного Совета Евразийского экономического сообщества (Высшего органа Таможенного союза) N 17 "О Договоре о Таможенном кодексе таможенного союза" (вместе с "Таможенным кодексом таможенного союза") (Принято в г.Минске 27.11.2009) // Консультант Плюс: Беларусь. Технология 3000 [Электронный ресурс] / ООО «Юр Спектр», Национальный центр правовой информации Республики Беларусь. – Минск, 2012.
2. "Международная конвенция об упрощении и гармонизации таможенных процедур" (Заключена в г.Киото 18.05.1973) // Консультант Плюс: Беларусь. Технология 3000 [Электронный ресурс] / ООО «Юр Спектр», Национальный центр правовой информации Республики Беларусь. – Минск, 2012.

К ВОПРОСУ О НЕОБХОДИМОСТИ СОЗДАНИЯ В РЕСПУБЛИКЕ БЕЛАРУСЬ ИНСТИТУТА ОМБУДСМАНА

Сармаков М.Н.,

студент 4 курса УО «ВГУ им. П.М. Машерова», г. Витебск, Республика Беларусь
Научный руководитель – Ивашкевич Е.Ф., канд. пед. наук, доцент

Республика Беларусь восприняла основные международные стандарты в международной сфере, взяла на себя обязательства по соблюдению и защите прав человека. Конституция Республики Беларусь признала права и свободы гражданина высшей ценностью, подлежащей защите со стороны государства, закрепила порядок их защиты. Переход Республики Беларусь на новый этап формирования правового государства предполагает наличие института, являющегося практической реализацией такого принципа правового государства, как принцип взаимной ответственности государства и личности – института омбудсмана.

Существует ряд преимуществ института омбудсмана перед судом в деле защиты нарушенных прав. Так, порядок обращения к омбудсману, процедура расследования лишены строгих правил; в большинстве стран мира обращение к омбудсману не облагается пошлиной либо пошлина символична; пострадавшие излагают суть своего дела омбудсману в свободной форме, не ограниченной процессуальными рамками; омбудсман может действовать и по собственной инициативе; омбудсман может защищать права, которые не получили законодательного закрепления (право на справедливое, беспристрастное обращение со стороны должностных лиц государственных органов).

Институт уполномоченного по правам человека, возникнув в Швеции в качестве должностного лица, в настоящее время учреждён более чем в 100 государствах. Призванный изначально выполнять функции, направленные на повышение эффективности государственного управления, в современном мире омбудсман стал полноправным независимым дополнительным способом защиты нарушенных прав простых граждан. Так, исследователь Артемьев полагает, что «дискуссия о месте института омбудсмана в системе разделения властей вообще беспредметна в силу определённой специфики института». Аналогичного мнения придерживается и Бойцова, опираясь в своих доводах на анализ правового статуса российского института омбудсмана.

В каждой стране институт омбудсмана располагает полномочиями, которые определяются законодательной властью. В одних странах они достаточно широкие, в других – ограниченные. Самыми широкими полномочиями обладают омбудсманы Швеции и Финляндии. В этих странах они осуществляют контроль не только за администрацией, но и контроль всей судебной системы, исправительных учреждений. Существенное отличие омбудсмана Финляндии от шведского заключается в том, что в первой его контрольная функция не дифференцируется на отдельные области, например управление, военное дело, суды.

Наряду с общими омбудсманам постепенно начали возникать и специализированные, задачами которых стала защита прав отдельных категорий граждан. В некоторых странах омбудсманам подконтрольны прокурорские органы, военная и тюремная администрации. В Швеции, Норвегии, ФРГ для военных учреждений создан специальный военный омбудсмен. Во многих странах надзорная деятельность омбудсмана распространяется на местную администрацию. В Великобритании с 1974 г., действуют местные уполномоченные по делам администрации различных регионов страны. Помимо этого в ряде стран появились омбудсмены: по правам ребёнка, по делам вооружённых сил, по государственному языку, делам национальных меньшинств, по делам религии и многие другие. Более узкая специализация повысила качество деятельности конкретных омбудсманов, укрепила в общественном сознании восприятие института уполномоченного в качестве самостоятельного эффективного средства защиты нарушенных прав.

Согласно мнению Венецианской комиссии, для того, чтобы содействовать и сохранить независимость и нейтральность омбудсмана, а также обеспечивать им соответствующее место в государстве и высокий авторитет среди других учреждений, которые жизненно необходимы для функционирования такого учреждения, чрезвычайно важно, чтобы статус этого учреждения опирался на твёрдую законодательную основу. Таким образом, желательно, чтобы существование такого учреждения было гарантировано на конституционном уровне, путем конкретных положений в Конституции, излагающих основные характеристики и полномочия учреждения омбудсмана, а также основные условия его назначения [1].

Такие положения могут быть не слишком широкими, поскольку характеристики и функции этого учреждения должны в дальнейшем быть разработаны и гарантированы в соответствующем законодательстве, содержа при этом ссылку на Конституцию. Желательно также, чтобы конституционные положения не были изложены в узких терминах, так как это помешало бы разумному развитию данного учреждения с учетом его главной основы. Особо следует отметить, что такое положение в Конституции об омбудсмене или уполномоченном по правам человека на национальном уровне не должно рассматриваться как препятствие к созданию аналогичных учреждений на местном или региональном уровне или в отдельных сферах жизни общества.

Литература:

1. Заключение Венецианской комиссии [Электр. ресурс]. – Венеция, 1-2 июня 2007 года. – Режим доступа: <http://www.venice.coe.int/docs/2007/CDL-AD%282007%29020-rus.asp?PrintVersion=True>.

МЕСТНОЕ САМОУПРАВЛЕНИЕ: АКТУАЛЬНОСТЬ И ЗНАЧИМОСТЬ В СОВРЕМЕННЫХ УСЛОВИЯХ

Солодкова Е.В.,
студентка 4 курса УО «ВГУ им. П.М. Машерова», г. Витебск, Республика Беларусь

Местное самоуправление является важным компонентом в структуре и ветвях государственных властях. Его практическая значимость обусловлена тем, что является средством обеспечения эффективной демократии.

Местное самоуправление это форма организации и деятельности населения, проживающего на соответствующей территории, для самостоятельного решения непосредственно или через избираемые им органы социальных, экономических и политических вопросов местного значения исходя из общегосударственных интересов и интересов граждан, особенностей развития административно-территориальных единиц на основе собственной материально-финансовой базы и привлеченных средств. Система данных органов состоит их трех уровней: областного, базового и первичного и включает областные, городские, районные, поселковые и сельские Советы (ст.1 Закона «О местном управлении и самоуправлении в Республике Беларусь»).

С принятием нового Закона «О местном управлении и самоуправлении в Республике Беларусь» (далее Закон) повысилась роль и эффективность местного самоуправления. Значительно расширена компетенция, в законе она распределена по сферам и направлениям деятельности, но при этом система данных органов и их деятельность не стала совершенна и требует значительных корректировок и изменений. Прежде всего, эффективность деятельности зависит от региональной политики и деятельности всех органов в совокупности. Какой бы не была совершенной центральной властью, она никогда не станет по-настоящему жизнеспособной и эффективной, если в стране не будет четкой и ясной региональной политики. Совершенно очевидно, что уровень развития государства и гражданского общества, их степень прогресса в значительной мере определяется тем, насколько успешно решаются их проблемы на местном уровне – в областях, городах, районах, сельских населенных пунктах [3, с. 29].

Перед реформированием местного самоуправления, прежде всего, необходимо обратить внимание на совершенствование государственной власти в целом, ее основных направлениях и целях деятельности. При этом необходимо определить роль органов местного самоуправления в решении вопросов, находящихся в компетенции центральных органов власти, а также рассмотрение возможности передать определенный круг вопросов в их компетенцию.

Для обеспечения эффективности деятельности данных органов необходимо совершенствовать полностью нормативную базу, на основе которой функционирует местное самоуправление, приведение ее в соответствие с действующим законодательством. Так же для достижения этой цели, считаю целесообразным заимствовать опыт ближних соседей

(Украина, РФ) по вопросам организации и деятельности органов местного управления: уделить внимание развитию форм деятельности данных органов и ввести новые, такие как слушания, которые будут проводиться как встречи с депутатами соответствующего совета для обсуждения вопросов местного значения и проектов территориального развития.

Обеспечивать содействие повышению квалификации работников путем проведения стажировок, тренингов, переподготовки кадров, а так же учредить учреждение, обеспечивающие эти задачи.

Для стабильной и непрерывной работы необходимо выработать устойчивую материальную базу. Это возможно достичь путем установление устойчивой налоговой политики, формирование коммунальной собственности, проведение приватизации и разгосударствления данного имущества, а так же совершения сделок, предусмотренного действующим законодательством, с имуществом находящегося на балансе местных органов самоуправления.

Литература:

1. Конституция Республики Беларусь 1994 года (с изменениями и дополнениями, принятыми на республиканских референдумах 24 ноября 1996 года и 17 октября 2004 года). – Мн.: Амалфея, 2007. – 48 с.
2. О местном управлении и самоуправлении в Республике Беларусь: Закон Республики Беларусь, 4 января 2010 № 108-3// Консультант Плюс: Беларусь. Технология 3000 [Электронный ресурс] / ООО «ЮрСпектр», Нац. центр правовой информ. Респ. Беларусь. – Мн., 2012.
3. Шинкарев, В.В. Местное самоуправление: проблемы реформирования: монография / В.В. Шинкарев. – Мн.: БГПУ, 2005. – 147 с.

К ВОПРОСУ О ПРИМЕНЕНИИ ОТСРОЧКИ ИСПОЛНЕНИЯ НАКАЗАНИЯ К НЕСОВЕРШЕННОЛЕТНИМ ОСУЖДЕННЫМ

Спектор Н.А.,
студентка 3 курса УО «ВГУ им. П.М. Машерова», г. Витебск, Республика Беларусь
Научный руководитель – Алхимина И.А., преподаватель

В ранее действовавшем Уголовном кодексе (УК) 1960 года понятия «отсрочка исполнения наказания» не было. Только в 1970 году в УК было введено понятие «отсрочка исполнения приговора» и в начале этот институт применялся только в отношении несовершеннолетних. Затем отсрочка стала применяться и в отношении лиц, достигших 18-летнего возраста. В УК 1999 года институт отсрочки получил статус иной меры уголовной ответственности [4, с. 49].

Хотя институт отсрочки известен уголовному праву достаточно давно, но на сегодняшний день его нельзя признать эффективно применяемой мерой уголовно-правового воздействия. Согласно статистическим данным суда Первомайского района г. Витебска, за 2009 год было осуждено с применением ст. 77 УК Республики Беларусь 16 несовершеннолетних; за 2010 год – 8; за 2011 год – 14 [5]. Суды не придают должного значения применению в отношении несовершеннолетних иных мер уголовной ответственности, в первую очередь отсрочки исполнения наказания, и зачастую даже при наличии оснований к применению не обсуждают этот вопрос [3].

В целях оптимизации мер уголовной ответственности, повышения эффективности их исправительного и предупредительного воздействия, обеспечения социальной справедливости при применении уголовных санкций, а также предупреждения преступности, в конце 2010 года была утверждена Концепция совершенствования системы мер уголовной ответст-

венности и порядка их исполнения, согласно которой при поддержании государственного обвинения суд ориентируется на назначение альтернативных лишению свободы видов наказания и иных мер уголовной ответственности лицам, не представляющим опасность для общества [4].

Оптимизация уголовно-правовых санкций за достаточно распространенные преступления предоставила судам более широкие возможности для применения к лицам, совершившим такие преступления, мер уголовной ответственности, не связанных с реальным отбыванием наказания. Это в полной мере относится и к лицам, совершившим преступления в возрасте до 18 лет.

Контроль за поведением несовершеннолетнего осужденного и выполнением возложенных на него обязанностей режимно-ограничительного и исправительного характера в течение срока отсрочки осуществляет инспекция по делам несовершеннолетних по месту жительства осужденного. В соответствии с ч. 5 ст. 77 УК суд может одновременно поручить наблюдение за несовершеннолетним осужденным и проведение с ним воспитательной работы отдельному лицу с его согласия [1].

После истечения срока отсрочки исполнения наказания вопрос о ее отмене и дальнейших правовых последствиях для осужденного решает суд. В зависимости от поведения осужденного в период отсрочки суд может принять как положительное, так и отрицательное для него решение.

К примеру, в зарубежном праве существуют уголовно-правовые институты, позволяющие реально не применять предусмотренное за совершение преступления наказание, а при наличии определенных условий заменять его мерами уголовно-правового характера. К таким институтам можно отнести институт probation, который в настоящее время действует во многих зарубежных странах, включая Англию, США и Францию. Однако если в Англии и США данный институт функционирует на протяжении многих десятилетий, то для стран континентальной правовой системы он является относительно новым. Probation - это условное неисполнение назначенного наказания либо условное неназначение наказания с помещением осужденного на определенный срок под индивидуальный надзор специального должностного лица (агента, помощника, уполномоченного по probation). Последний осуществляет контроль за поведением поднадзорного, выполнением им определенных обязанностей и условий probation и обеспечивает проведение исправительного курса. Таким образом, можно сделать вывод, что институт probation имеет схожие черты с иными мерами уголовной ответственности, предусмотренными отечественным уголовным правом. Функции по профилактическому наблюдению за несовершеннолетними, осужденными с применением иных мер уголовной ответственности, возложены на инспекции по делам несовершеннолетних. Представляется, что необходимо по аналогии с зарубежным правом создать в Республике Беларусь специализированный орган, возможно в структуре ИДН, который будет профессионально заниматься исключительно профилактическим наблюдением за несовершеннолетними, осужденными с отсрочкой исполнения наказания.

В результате проведенного исследования были сделаны определенные выводы по совершенствованию уголовного законодательства в части правового регулирования института отсрочки:

Во-первых, в уголовном законе следует закрепить общее количество явок в инспекцию по делам несовершеннолетних на регистрацию, а суд с учетом обстоятельств дела должен определить конкретное их число, так как в настоящее время суды возлагают на несовершеннолетнего осужденного лишь общую обязанность являться на регистрацию. Ни УК, ни Уголовно-исполнительный кодекс (УИК) не предусматривает количество таких явок, в то время как данный вопрос требует надлежащего правового урегулирования.

Во-вторых, уголовный закон не раскрывает, в каких случаях целесообразно продление отсрочки или замена лишения свободы по ее истечении более мягким видом наказания, в Уголовно-процессуальном кодексе (УПК) также не установлен срок, в течение которого после истечения отсрочки суд должен рассматривать такого рода дела.

В-третьих, по мере совершенствования института отсрочки необходимо также расширять содержание и формы контрольно-профилактической деятельности уголовно-исполнительных инспекций, равно как и инспекций по делам несовершеннолетних. В этой связи ст.77 УК и ст. 178 УИК предлагается дополнить обязанностью осужденных не препятствовать посещению сотрудниками уголовно-исполнительных инспекций своего жилища, а также предоставлять исполнительному органу сведения и документы, позволяющие контролировать средства своего существования и выполнение возложенных на него обязанностей.

Литература:

1. Уголовный кодекс Республики Беларусь от 09.07.1999 № 275-3 (в ред. от 13.12.2011) // Консультант Плюс: Беларусь. Технология 3000 [Электронный ресурс] / ООО «ЮрСпектр»; Нац. Центр правовой информ. Респ. Беларусь. - Минск, 2011.
2. Об утверждении Концепции совершенствования системы мер уголовной ответственности и порядка их исполнения: Указ Президента Республики Беларусь от 23.12.2010 № 672 // Консультант Плюс: Беларусь. Технология 3000 [Электронный ресурс] / ООО «ЮрСпектр»; Нац. Центр правовой информ. Респ. Беларусь. - Минск, 2011.
3. О применении судами мер уголовной ответственности, предусмотренных ст.ст. 77–79 УК: Постановление Пленума Верховного Суда Республики Беларусь от 30 сентября 2010 г. № 9 // Консультант Плюс: Беларусь. Технология 3000 [Электронный ресурс] / ООО «ЮрСпектр»; Нац. Центр правовой информ. Респ. Беларусь. - Минск, 2011.
4. Саркисова, Э.А. Уголовное право. Общая часть: учеб. пособие /Э.А. Саркисова. - Мн.: Тесей, 2005. - 592с.
5. Статистические данные суда Первомайского района г.Витебска за 2009-2011 г.г.

ПРОБЛЕМА СОУЧАСТИЯ В ПРЕСТУПЛЕНИИ НА СОВРЕМЕННОМ ЭТАПЕ

Фарейторова Н.С.,

студентка 5 курса УО «ВГУ им. П.М. Машерова», г. Витебск, Республика Беларусь

Молодежь - будущее страны, от их образа жизни, поведения, личностных качеств зависит судьба общества и государства. Неустойчивая экономическая ситуация, разрушение общественных связей и другие факторы в первую очередь отражаются на молодом поколении. Ввиду непоследовательности, спонтанности социокультурного реформирования происходит деформация молодежного сознания, отрыв от культурных традиций и ценностей, переориентация на ценности и формы массовой культуры.

Все перечисленные и многие другие проблемы действительно характеризуют в той или иной степени состояние молодого поколения современного общества, но особую тревогу на сегодняшний день вызывает рост преступности среди молодежи, который приобрел не только устойчивый, но и развивающийся характер.

О росте общественной опасности молодежной преступности свидетельствует не только поступательный процесс ее омоложения, но и ее все более выраженный групповой характер. Более одной трети всех преступлений совершается в соучастии организованными группами, причем в преступные организации вовлекаются в основном лица молодого возраста.

Проблема соучастия в преступлении является одной из наиболее сложных проблем уголовного права. Распространенность совершаемых в соучастии преступлений, а также тяжесть их последствий придают данной проблеме характер одной из ключевых.

В зависимости от того, какие роли соучастники выполняют в осуществлении единого преступного замысла и достижении единого преступного результата, соучастниками преступления наряду с исполнителями признаются организаторы, подстрекатели и пособники (ч. 2 ст. 16 Уголовного кодекса Республики Беларусь) [1].

В преступлениях, совершаемых в соучастии, центральной фигурой является исполнитель. Посредством его общественно опасного поведения трансформируются действия всех остальных соучастников. Вместе с тем и сам исполнитель рассматривается как один из соучастников только в тех случаях, когда вместе с ним действуют лица выполняющие функции организатора, подстрекателя, или пособника преступления.

Исполнение преступления будет непосредственным, когда соучастник лично один либо совместно с другими соучастниками выполняет деяние, являющееся признаком объективной стороны состава преступления. Следовательно, исполнителем признается только тот участник преступления, который совершил деяния, описанные в диспозиции соответствующей статьи Особенной части Уголовного кодекса Республики Беларусь.

Однако следует подчеркнуть, что наиболее опасной фигурой среди соучастников является организатор преступления. Он, как правило, является идеологом преступления, его инициатором, направляет усилия на обеспечения слаженности действий соучастников для реализации преступного намерения. Организатору принадлежит идея совершения конкретного преступления, приискание и сплочение соучастников преступления, разработка плана совершения преступления, направление действий соучастников, распределение ролей, координация и корректировка их действий и др.

Деятельность организатора вносит в соучастие организующий элемент, способствующий более успешному достижению поставленных преступниками целей.

Подстрекатель является инициатором совершения преступления. Не выполняя никаких организационных действий, он в отличие от организатора, возбуждает у другого лица решимость совершить преступление. Возбуждение у другого лица (лиц) решимости на совершение преступления – это и есть сущность подстрекательства.

Пособником является субъект, который содействует подготовке или совершению преступления, не принимая личного участия в действиях, охватываемых объективными признаками состава преступления. В этом главное отличие пособника от соисполнителя. При характеристике пособничества принципиальное значение имеет время совершения пособником своих общественно опасных действий. Пособничество может совершаться до начала действий исполнителя, в момент совершения преступления исполнителем, но во всех случаях – до юридического окончания преступления.

Особенности деятельности каждого из виновных в ходе совершения преступления позволяют дать точную юридическую оценку каждой фигуре в соучастии, а в последующем правильно решить вопросы уголовной ответственности в ходе разрешения конкретного уголовного дела.

Таким образом, соучастие в преступлении повышает общественную опасность содеянного, так как при совместной умышленной преступной деятельности происходит объединение усилий нескольких лиц, что облегчает совершение преступления и сокрытие его следов.

Сегодня специалисты с тревогой отмечают энергичное проникновение преступности в молодежную среду. Интенсивность вовлечения несовершеннолетних можно сравнить с эпидемией. Используются самые разные приемы: вовлечение происходит в ходе дворовой игры, умело подается романтика блатного мира, используются элементы игры в процессе совершения преступления. Поэтому сложившаяся ситуация требует от государства, правоохранительных органов и институтов воспитания адекватного реагирования для борьбы с молодежной преступностью.

Литература:

1. Уголовный кодекс Республики Беларусь, 09.07.1999 г., № 275-3: принят Палатой представителей 2 июня 1999 г.: одобрен Советом Республики 24 июня 1999 г.: текст Кодекса по состоянию на 13.12.2011 г. // Консультант Плюс: Беларусь. Технология 3000 [Электрон. ресурс] / ООО “ЮрСпектр”. – Минск, 2011.

К ВОПРОСУ О ПРЕИМУЩЕСТВАХ ПРИМИРИТЕЛЬНОЙ ПРОЦЕДУРЫ

Халков П.В.,

студент 3 курса УО «ВГУ им. П.М. Машерова», г. Витебск, Республика Беларусь

Современная правовая доктрина определяет особое место мировому соглашению в системе примирительных процедур, рассматривая его в качестве итога примирительного процесса. Одним из наиболее распространенных последствий (результатов) успешного посредничества является именно заключение сторонами мирового соглашения.

Цель написания данной статьи состоит в исследовании альтернативного способа разрешения хозяйственно-правового спора как примирительная процедура, её распространение и развитие.

Рассмотрев судебную практику, необходимо выделить основные преимущества примирительных процедур в сравнении с судебным способом решения конфликтов.

- Сторона спора не может быть уверена в том, что суд при рассмотрении дела вынесет решение именно в ее пользу. Участвуя в процессе, каждая сторона рискует его проиграть. Результат судебного процесса может зависеть от разных факторов, например от профессиональных и личностных качеств юриста, представляющего интересы стороны в процессе, от собранных доказательств по делу и т.д. В свою очередь, прибегая к примирению, стороны находят и самостоятельно выбирают тот результат, который может их удовлетворить.

- Неопределенность в разрешении спора будет присутствовать и после вынесения судебного решения, поскольку оно может быть обжаловано в вышестоящие судебные инстанции: апелляционную, кассационную и надзорную. Следует сказать, что случаи обжалования определений суда об утверждении мирового соглашения на практике крайне редки.

- Рассмотрение дела в судебном порядке предусматривает уплату соответствующих государственных пошлин, иных судебных расходов (за проведение экспертизы, вызов свидетелей), выплату вознаграждений адвокатам, командировочных расходов и т.д. Судебное разбирательство является достаточно затратным не только для самих сторон, но и для государства. Разрешение конфликта с использованием альтернативных способов сокращает указанные расходы в разы.

- Заключение мирового соглашения или иной способ урегулирования спора позволяют сторонам решить свои спорные вопросы в существенно короткие сроки. В то время как процесс судопроизводства и исполнения судебного решения может затянуться до полугода, а в отдельных случаях и дольше.

- Разрешая спор мирным путем, стороны не разрушают между собой имеющиеся партнерские отношения. Кроме того, сама процедура примирения в отличие от судебного разбирательства создает атмосферу доверия и сотрудничества. Разрешение конфликта в судебном порядке зачастую способствует не прекращению возникшего конфликта, а переходу его в новую стадию.

- В результате разрешения конфликтов через примирительные процедуры существенным образом снижается нагрузка на суды. Это особенно актуально с учетом уже сложившейся тенденции роста количества обращений за судебной защитой и, прежде всего, в сфере хозяйственных и экономических отношений. Ведь возрастающая нагрузка на судей приводит к нарушению процессуальных сроков, снижению качества работы.

В судебном порядке должны рассматриваться исключительно сложные дела, а все иные должны быть прекращены производством на стадии подготовки дела к судебному разбирательству.

Исходя из всего вышесказанного, информирование общества о преимуществах мирного урегулирования споров и возможностях использования альтернативных методов разрешения конфликтов, особенно в нынешних экономических условиях, должно стать одной из ключевых задач. В указанном процессе не в меньшей степени следует уделять внимание подготовке квалифицированных юристов, способных склонить стороны к разрешению возникающих разногласий путем переговоров с последующим заключением мирового соглашения. При этом осознание возможности решать дело миром должно прививаться специалистам в области экономики, права, управления и др. не только в процессе получения высшего, но и среднего образования.

Субъектам хозяйственной деятельности всё же выгоднее сохранить стабильные деловые отношения со своими партнерами, поскольку такие отношения бывают намного ценнее, нежели выигрыш дела в судебном порядке.

НЕКОТОРЫЕ ВОПРОСЫ ЮВЕНАЛЬНОЙ ЮСТИЦИИ

Ходорович А.А.,

студент 4 курса УО «ВГУ им. П.М. Машерова», г. Витебск, Республика Беларусь

Ювенальная юстиция – понятие, имеющее собственное содержание, оно представляет собой систему влияния на несовершеннолетних, семью и непосредственное окружение. Что касается конкретных организационно – правовых моделей, их разнообразие достаточно велико, однако в современных условиях ювенальная юстиция представлена тремя возможными моделями. Первая – модель соц. обеспечения (защита). Несовершеннолетний рассматривается как жертва среды, в которой он находится, и девиантное поведение связано с его неблагоприятным положением. Основная цель – уменьшить количество негативных факторов, ведущих к проявлению такого поведения (Например, Франция, Португалия, Швейцария). Вторая – модель правосудия, модель возмездия, жесткая и процессуальная, возводит несовершеннолетнего в ранг ответственного лица. Преступная деятельность является результатом личного выбора, и несовершеннолетний должен нести ответственность. Лишение свободы является систематически применяемой мерой (США, Канада, Англия). И третья – модель восстановительного правосудия (возмещать, восстанавливать). Это модель объединяет три вершины треугольника: виновный – потерпевший – общество. При этом основное внимание обращено на потерпевшего. Все меры реагирования направляются на осознание несовершеннолетним неправомерности его деяния, восстановление и возмещение ущерба. Таким образом, перед ювенальной юстицией стоят две главные задачи: решение вопросов защиты несовершеннолетних и их ответственности.

Ювенальная юстиция как система включает пять основных структурных элементов: 1) органы досудебного реагирования по делам несовершеннолетних и семьи; 2) суды по делам несовершеннолетних и семьи; 3) органы альтернативного реагирования по делам несовершеннолетних и семьи; 4) общественное правосудие по делам несовершеннолетних и семьи; 5) органы, исполняющие наказание и другие меры воздействия по делам несовершеннолетних и семьи.

Следует отметить, что в усеченном виде эти элементы содержатся в правовой системе и в деятельности общественных институтов Республики Беларусь. К примеру, уголовное законодательство содержит определенные предпосылки для формирования элементов восстановительного правосудия. Прежде всего, это относится к возможности освобождения несовершеннолетних от уголовной ответственности путем применения к ним принудительных мер воспитательного характера. Содержание принудительных мер воспитательного характера в ст. 117 Уголовного кодекса Республики Беларусь от 1.01.01 г., в ред. 13.12.11г. (далее - УК), свидетельствует о том, что в них имеются элементы восстановительного правосудия. В Уголовно – процессуальном кодексе Республики Беларусь появилась от 16.07.99 г., в ред. от 3.01.12 г., появилась специальная глава 45, определяющая особенности производства по делам несовершеннолетних. В Кодексе Республики Беларусь о судостроительстве и статусе судей от 29.06.06г., в ред. от 13.12.11г., указано, что в системе общих судов могут быть образованы специализированные суды: по делам несовершеннолетних и другие (ст.28). Таким образом, нормативная база для создания ювенальной юстиции в белорусском законодательстве есть, и первые шаги в этом направлении уже сделаны.

Одним из существенных расхождений между требованиями международно – правовых актов и законодательством нашей республики заключается в том, что в Беларуси в отличие от многих государств отсутствуют специальные суды по делам несовершеннолетних. Создавая систему ювенальной юстиции, следует учитывать специфику страны, ее исторические и культурные традиции, особенности национальной правовой системы. Вряд ли можно назвать какую – либо страну с идеальной системой ювенальной юстиции. Но даже если бы можно было найти такую, это не означает, что возникшая в одних условиях (исторических, политических, социальных, культурных), она может быть перенесена на другую почву. Все это

должно быть учтено при наполнении институтов ювенальной юстиции конкретным содержанием, определении ее организационных и процессуальных форм, создании механизма ее взаимодействия с заинтересованными социально – правовыми и государственными структурами. Но самое главное, решая сложнейшие вопросы создания ювенальной юстиции, следует руководствоваться положениями ст. 40 Конвенции ООН о правах ребенка от 20 ноября 1989 г., в которой сказано, что “Государства – участники признают право каждого ребенка, который, как считается, нарушил уголовное законодательство, обвиняется или признается виновным в его нарушении, на такое обращение, которое способствует развитию у ребенка чувства достоинства и значимости, укрепляет в нем уважение к правам человека и основным свободам других и при котором учитывается возраст ребенка и желательность содействия его реинтеграции и выполнению им полезной роли в обществе”.

Литература:

1. Зайцева Л. / Ювенальная юстиция и восстановительное правосудие // Юстиция Беларуси - №5 – 2004. – 47-49.
2. Колченогова О.П. / Особенности и перспективы развития ювенальной юстиции в Республике Беларусь // Право.by - №3 – 2005.- с.104-106.
3. Мартинович И. / В Беларуси созрели предпосылки создания ювенальной юстиции – Российская юстиция - №8 – 2000. – с.49-51.

ПУБЛИЧНЫЙ ДОГОВОР

Чушова А.С.,

студентка 4 курса УО «ВГУ им. П.М. Машерова», г. Витебск, Республика Беларусь

Научный руководитель – Николичев Д.Н., ст. преподаватель

В настоящее время публичный договор имеет важное социально-экономическое значение, гражданин, являясь потребителем различных бытовых услуг или потребителей товаров в розничной торговле, практически ежедневно вступает в гражданско-правовые отношения, регулируемые нормами публичного договора.

Правовое регулирование данного вида гражданско-правовых договоров регулируется статьей 396 Гражданским кодексом Республики Беларусь. В соответствии с п.1 указанной статьи публичным признается договор, заключенный коммерческой организацией и устанавливающий ее обязанности по продаже товаров, выполнению работ или оказанию услуг, которые такая организация по характеру своей деятельности должна осуществлять в отношении каждого, кто к ней обращается (розничная торговля, перевозка транспортом общего пользования, услуги связи, энергоснабжение, медицинское, гостиничное обслуживание, обязательное страхование и т.п.).[1,с.396] По своей юридической природе публичный договор можно отнести к двусторонним, возмездным и консенсуальным договорам.

В публичном договоре участвует две стороны. В качестве стороны обязанной заключить договор должна выступать коммерческая организация. Другой стороной по договору может быть любое физическое или юридическое лицо, которое является потребителем товаров, работ, услуг, соответственно реализуемых, производимых или осуществляемых коммерческой организацией.

Предметом договора должна быть не всякая предпринимательская деятельность, а только деятельность по продаже товаров, выполнению работ или оказанию услуг потребителю.

В соответствии с п.4 ст. 415 Гражданского кодекса Республики Беларусь, если сторона, для которой в соответствии с Гражданским кодексом и иными актами законодательства заключение договора обязательно, уклоняется от его заключения, другая сторона вправе обратиться в суд с требованием о понуждении заключить договор. Сторона, необоснованно уклоняющаяся от заключения договора, должна возместить другой стороне причиненные этим убытки. [1,с.415 п.4]

В подтверждение данной нормы можно привести следующий пример из судебной практики: Заказчик (истец) призвал пристройку здания, а также присоединение тепловых сетей к жилому дому, который принадлежит на праве собственности ответчику, а также выполнил обязательные условия для заключения договора на пользование тепловой энергией. Техническими условиями на проектирование теплоснабжения истца подтверждается согласие абонента (ответчика) на присоединение теплоустановки истца к тепловым сетям абонента. Ответчик прекратил отпуск тепловой энергии истцу, как субабоненту. В своем исковом заявлении истец просит принудить ответчика к заключению договора на пользование тепловой энергией в горячей воде. В данном случае суд удовлетворил требование истца о понуждении абонента к заключению договора на энергоснабжение.[2] Так, статья 415 Гражданского кодекса Республики Беларусь имеет реальное применение на практике.

Цена товаров, работ и услуг, а также иные условия публичного договора устанавливаются одинаковыми для всех потребителей, за исключением случаев, когда законодательством допускается предоставление льгот для отдельных категорий потребителей. Коммерческая организация не вправе оказывать предпочтение одному лицу перед другим в отношении заключения публичного договора, кроме случаев, предусмотренных законодательством.

В случаях, предусмотренных законодательными актами, Правительство Республики Беларусь может издавать правила, обязательные для сторон при заключении и исполнении публичных договоров, если иное не установлено Президентом Республики Беларусь.

Выделяют три основные способы защиты гражданских прав в рамках публичного договора: иски о понуждении заключения договора, об урегулировании разногласий, об изменении условий договора; иски о взыскании задолженности, применении тарифов; жалобы и заявления по вопросам законности норм, регулирующих заключение и исполнение публичных договоров, по сопоставлению ненормативных и нормативных актов.

Подводя итог можно признать, что публичный договор является исключением из общего принципа гражданского права, основанного на свободе договора и его существование обусловлено необходимостью защиты потребителя, как более слабой стороны в гражданско-публичных правоотношениях.

Литература:

1. Гражданский кодекс Республики Беларусь, 7 декабря 1998 г., N 218-З: в редакции закона Республики Беларусь 03.07.2011 г. // Консультант Плюс: Беларусь. Технология 3000 [Электронный ресурс] / ООО «ЮрСпектр», нац. Центр правовой информ. Респ. Беларусь. – Минск, 2012.

2. Решение хозяйственного суда Витебской области от 1 августа 2008 г. (дело N 128-15/2008) // Консультант Плюс: Беларусь. Технология 3000 [Электронный ресурс] / ООО «ЮрСпектр», нац. Центр правовой информ. Респ. Беларусь. – Минск, 2012.

К ВОПРОСУ О ПРАВОВОЙ КУЛЬТУРЕ КАК НЕОТЪЕМЛЕМОМ ЭЛЕМЕНТЕ ПРАВОВОЙ БЕЗОПАСНОСТИ РЕСПУБЛИКИ БЕЛАРУСЬ

Шинкарев И.А.,

студент 4 курса УО «ВГУ им. П.М. Машерова», г. Витебск, Республика Беларусь

Эволюционное развитие многих стран свидетельствует о том, что определённые гарантии прав и свобод человека создаются на основе развитости институтов гражданского общества и демократического правового государства. В белорусском обществе продолжается процесс становления правового государства и открытого гражданского общества. Изменения произошли и в правовой системе, и в правовой культуре общества. В связи с изменившимися социально-политическими условиями требуется качественно новая правовая культура граждан, темпы формирования которой не соответствуют современному состоянию общественно-политической системы. Данное обстоятельство требует научного осмысления тех трансформаций, которые происходят в правовой и политической сферах общественной жизни.

Концепция национальной безопасности Республики Беларусь в числе основных целей государственной политики указывает на необходимость построения демократического социального правового государства, формирование гражданского общества, обеспечение эффективного функционирования политической системы государства, гражданского мира, национального согласия и социальной стабильности. Достижение поставленных целей невозможно без реализации принципа социальной справедливости и повышение правовой культуры граждан. неотъемлемыми элементами понятия «правовая безопасность» на наш взгляд являются качество действующего законодательства, юридическое обеспечение безопасности, самозащищенность права и правовой системы, эффективность механизма правоприменения, а также высокая правовая культура граждан. Уровень правовой безопасности в современном белорусском обществе зависит от многих факторов, среди которых, наряду с несовершенством законодательства, его противоречивостью и нестабильностью, можно выделить низкую правовую культуру, как власти, так и граждан, правовой нигилизм, злоупотребления правом, опять же связанные с недостаточным уровнем правовой грамотности граждан.

Одним из основных подходов к определению современной правовой культуры является аксиологический – определение правовой культуры через систему норм и ценностей общества. Именно здесь прослеживается связь правовой культуры и нравственности членов общества. Причина низкой правовой культуры современного общества – низкий уровень нравственной культуры, без повышения которого невозможно добиться состояния правокультурности.

Одной из актуальных проблем остается искоренение стереотипов прошлого (принижение роли человека, боязливое отношение к индивидуальной инициативе и предпринимательской деятельности) и формирование новой личности, осознающей свою свободу и социальную ответственность.

Под правовой культурой личности принято понимать субъективно выработанный индивидом уровень овладения правом в своей деятельности. Особое значение для государства и общества имеет профессиональная правовая культура, в которой сливаются воедино правовая компетентность и профессиональная этика. Актуальна проблема повышения профессиональной правовой культуры как настоящих, так и будущих специалистов в любых сферах, которые зачастую не имеют необходимых знаний в области прав человека и профессиональной деятельности, сохраняют мнение об их вторичности при решении тех или иных вопросов. Особо актуальна проблема правовой культуры у будущих юристов, поскольку именно через них значительное количество граждан республики будут получать правовую информацию, правовые знания и в конечном итоге – часть своей собственной правовой культуры.

Формированию у будущих юристов мотивации развития своей правовой культуры и правовой культуры граждан, осознанию значимости правовых знаний для продуктивности профессиональной деятельности, ориентации в «правовом поле» и использованию правовых знаний в различных практических ситуациях профессиональной деятельности должно уделяться больше внимания, как на теоретических, так и практических занятиях.

На основе изложенного мы считаем необходимым, при включении в новую концепцию национальной безопасности Республики Беларусь в качестве неотъемлемого элемента «правовую безопасность» указать повышение правовой культуры населения республики в качестве жизненно важного интереса и фактора, создающего угрозу безопасности правовой безопасности Республики Беларусь, поскольку вопросы правовой культуры должны стать основой для создания условий роста и значимости права в жизни современной Беларуси.

К ВОПРОСУ О СОВРЕМЕННОМ СОСТОЯНИИ ЗАКОНОДАТЕЛЬСТВА В ОБЛАСТИ БОРЬБЫ С НЕЗАКОННЫМ ОБОРОТОМ НАРКОТИЧЕСКИХ СРЕДСТВ, ПСИХОТРОПНЫХ ВЕЩЕСТВ И ИХ ПРЕКУРСОРОВ

Шхамирова Э.Ю.,

студентка 2 курса УО «ВГУ им. П.М. Машерова», г. Витебск, Республика Беларусь

Цель написания данной статьи состоит в исследовании современного состояния законодательства иностранных государств в области борьбы с незаконным оборотом наркотических средств, психотропных веществ и их прекурсоров, а также сравнение с законодательством Республики Беларусь в данной сфере.

Рост незаконного оборота наркотических средств, психотропных веществ и их прекурсоров в мире и связанное с ним увеличение немедицинского потребления наркотиков, сделали контроль за ними одним из приоритетов в государственной политике многих стран.

Проблема наркомании – проблема все большего числа государств. Национальные модели борьбы с распространением и приобретением наркотиков можно условно разделить на три группы.

Первая группа – «группа жесткой политики», в которой борьба ведется самыми крайними средствами, вплоть до телесных наказаний и смертной казни. К ней относятся в первую очередь Китай, Пакистан, Иран, Малайзия, Таиланд, Нигерия, Сингапур, но, несмотря на такие меры, согласно данным Совета по внешней и оборонной политике количество преступлений, связанных с наркотиками, все же возрастает ежегодно на 2-3 процента.

Вторая группа – «группа менее жесткого контроля». Здесь осуществляется контроль за всеми видами наркотиков, идет активное противодействие наркомафии, но крайние меры не применяются. К ней относятся США, Великобритания, Франция. В США, например, в большинстве штатов существует наказание не только за употребление и хранение, но и за попытку приобретения наркотиков. В Англии и Франции наркоманов в судебном порядке отправляют на принудительное лечение.

Одновременно в этой группе стран борьба с наркотиками в сфере закона, сочетается с мощнейшей информационно-пропагандистской кампанией, направленной, прежде всего на наиболее уязвимые категории населения – безработных, учащихся школ и студентов.

Третья группа – «либеральная группа». Наиболее известными ее представителями являются Голландия, Германия, Италия, Швейцария и Испания.

Законодательство Республике Беларусь предусматривает применение мер уголовной и административной ответственности за действия связанные с наркотическими средствами, психотропными веществами и их прекурсорами. В большинстве случаев к правонарушителю применяются меры уголовной ответственности, а именно: лишение и ограничение свободы конфискация имущества.

Белорусское законодательство, в рассматриваемой сфере, предусматривает применение мер административной ответственности лишь за некоторые правонарушения. К правонарушениям такого рода относятся: статья 16.1 КоАП – «посев или выращивание запрещенных к возделыванию растений и грибов, содержащих наркотические средства или психотропные вещества»; статья 18.16 КоАП – «управление транспортным средством лицом, находящимся в состоянии алкогольного, передача управления транспортным средством такому лицу либо отказ от прохождения проверки (освидетельствования)».

Законодательство Российской Федерации также предусматривает применение мер уголовной и административной ответственности. Кодекс Российской Федерации об административных правонарушениях регулирует ответственность за незаконное приобретение, хранение и потребление наркотиков и влечет наложение штрафа.

В результате исследования различных нормативно-правовых актов можно сделать вывод, что административная ответственность в сфере оборота наркотических средств, психотропных веществ и их прекурсоров необходимо расширить и в белорусском законодательстве.

Правовой аспект противодействия наркомании заключается в выявлении, раскрытии, расследовании преступлений и административных правонарушений, связанных с незаконным оборотом наркотических средств, психотропных веществ и их прекурсоров.

Для достижения прогресса в данной сфере необходимо проведение и соблюдение следующих мер противодействия незаконному обороту наркотических средств, психотропных веществ и их прекурсоров:

- осуществление международного сотрудничества в области совершенствования законодательства;
- участие в мероприятиях по противодействию и пресечению международного незаконного оборота наркотических средств, психотропных веществ и их прекурсоров, выявление лиц участвующих в таком обороте;
- профилактика наркомании и правонарушений, связанных с незаконным оборотом наркотических средств, психотропных веществ и их прекурсоров;
- развитие сети организаций для лечения, а также медико-социальной реабилитации больных наркоманией;
- осуществление поддержки научных исследований в области разработки новых методов профилактики и лечения наркомании в соответствии с законодательством Республики Беларусь.

11. ДОШКОЛЬНОЕ И НАЧАЛЬНОЕ ОБРАЗОВАНИЕ. КОРРЕКЦИОННОЕ ОБРАЗОВАНИЕ. МУЗЫКАЛЬНОЕ ОБРАЗОВАНИЕ

ОСОБЕННОСТИ КОММУНИКАТИВНОЙ ДЕЯТЕЛЬНОСТИ У ДЕТЕЙ С ИНТЕЛЛЕКТУАЛЬНОЙ НЕДОСТАТОЧНОСТЬЮ

Акулович А.Н.,
преподаватель УО «ВГУ им. П.М. Машерова», г. Витебск, Республика Беларусь

Информационно-коммуникативная функция общения является основой организации любого учебного процесса, который применительно к вспомогательной школе выполняет разнообразные коррекционные задачи, среди них особое внимание уделяется развитию речи и процессу коммуникации у детей с интеллектуальной недостаточностью [1].

Охарактеризуем особенности развития таких детей. Для ребенка с интеллектуальной недостаточностью чрезвычайно важен не только сам процесс участия в коммуникативной деятельности, но, прежде всего, понимание ситуации, в которой осуществляются способы воздействия участников коммуникативного процесса. Уровень коммуникативных умений данной категории детей достаточно низкий. Так, дети с интеллектуальной недостаточностью довольно длительное время самостоятельно не вступают в речевой контакт, у них наблюдается несогласованность между всеми видами деятельности и речью, таким детям трудно подчинять свои действия словесным инструкциям [2].

Причинами нарушений в коммуникативном процессе у детей могут быть: нарушения речи, индивидуально-типологические особенности, недоразвитие эмоционально-волевой сферы. Довербальный период характеризуется началом эмоционального общения ребенка с взрослым, он является стержнем их взаимоотношений в подготовительный период развития речи. Эмоции детей с интеллектуальной недостаточностью отличаются недостаточной дифференцированностью, с характерной нестабильностью и резкими перепадами в настроении [3].

Внутренним источником трудностей в коммуникативной деятельности могут служить устойчивые личностные образования, которые при определенных обстоятельствах могут приводить к сбоям в процессе коммуникации, возникновению психологического барьера как устойчивой установки, психологического настроя личности, свойств, состояний человека. Эмоциональные реакции ребенка бедны, их проявления носят «полярный» характер, а его оценки в большинстве случаев неадекватны ситуации, что устойчиво влияет на все формы социальных контактов с окружающими людьми [4].

О том, что коммуникативная деятельность детей с интеллектуальной недостаточностью развивается своеобразно и имеет ряд особенностей, которые отрицательно влияют на успешность обучения, известно благодаря исследованиям М.Ф. Гнездилова, В.Г. Петровой, Е.И. Разуван, Р.И. Лалаевой, Ю.А. Кругловой и др. Такие ученые как, Л.В. Занков, Л.Ю. Долгих отмечают тот факт, что успешность создания детьми с интеллектуальной недостаточностью устных речевых высказываний во многом зависит от мотивации речепорождения, которая, в свою очередь, определяется особенностями коммуникативной ситуации. Ограниченность представлений об окружающем мире, незрелость интересов, снижение потребности в речевом общении, отсутствие речевой инициативы и выраженная дефицитарность речемыслительных средств способствуют возникновению у детей с интеллектуальной недостаточностью речевого негативизма, замкнутости, стереотипии и штампов в использовании одних и тех же речевых конструкций [3].

Таким образом, нарушения речи у детей с интеллектуальной недостаточностью тормозят развитие коммуникативной деятельности, общение не реализуется в полном объеме уже на первых этапах развития и далее формируется своеобразно. Особенностью дизонтогенеза развития речи является стойкое и длительное отсутствие речевого подражания взрослому голосовыми проявлениями, звуками, слогами, словами. В ряде случаев при речевом недоразвитии у детей с интеллектуальной недостаточностью используется невербальное общение и ограниченное вербальное общение. По мнению Л.С. Выготского, коммуникативная деятельность формируется в тесной связи с психикой ребёнка, поэтому наряду с речевой патологией необходимо изучать и психические особенности детей. Это важно для обучения, которое должно быть направлено не только на формирование и усовершенствование языковых и коммуникативных средств, но и психических процессов, которые задействованы в этом процессе.

Литература:

1. Аугене, Д.Й. Речевое общение умственно отсталых детей дошкольного возраста и пути его активизации / Д.Й. Аугене // Дефектология. – 1987. – № 4. – С. 34–53.
2. Лалаева, Р.И. Научно – теоретические основы изучения нарушения речи у детей с интеллектуальной недостаточностью (умственной отсталостью и ЗПР). – Дефектология: современные проблемы обучения и воспитания. Сб. тезисов статей юбилейной конференции. – СПб, 1994. – 185 с.
3. Лалаева, Р.И. Логопедическая работа в коррекционных классах / Н.И. Лалаева // Кн. для логопеда. – М.: Гуманит. Изд. центр ВЛАДОС, 1998. – 224 с.
4. Зикеев, А.Г. Развитие речи учащихся специальных (коррекционных) образовательных учреждений: Учебное пособие для студентов высших педагогических заведений / А.Г. Зикеев. – М., Академия, 2000. – 200 с.

МОТИВАЦИЯ УЧЕБНО-ПОЗНАВАТЕЛЬНОЙ ДЕЯТЕЛЬНОСТИ МЛАДШИХ ШКОЛЬНИКОВ

Алексеева А.В.,
магистрант УО «ВГУ им. П.М. Машерова», г. Витебск, Республика Беларусь
Научный руководитель – Кулиева О.Н., канд. филол. наук, доцент

Во многом успешность младшего школьника определяется не столько его способностями, сколько его желанием учиться, то есть его мотивацией. Без сомнения для успешного овладения каким-либо видом деятельности необходим определённый уровень интеллекта, но во многом дальнейший успех обучения обуславливается не только интеллектом, а и другими индивидуально-психологическими особенностями ребенка.

Для психологов мотивация – это потребность или желание, которое служит для того, чтобы активизировать поведение и направить его к достижению определенной цели [1, с. 491].

Желание учиться, по мнению Н.А. Березовина, включает в себя познавательные мотивы, связанные с содержанием учебной деятельности и процессом её выполнения, а также социальные мотивы, касающиеся различных отношений учащегося с другими людьми.

Широкие познавательные мотивы, включающие непосредственный интерес к знаниям, преобразовываются в учебно-познавательные мотивы. Их можно рассматривать как:

- связанные с содержанием учения (учащийся проявляет интерес к освоению новых знаний или способов их получения, т.е. для ребенка в данном случае важен результат);
- связанные с самим процессом учения (для ребенка характерно стремление проявить интеллектуальную активность, думать, рассуждать, преодолевать препятствия в процессе познания, т.е. ученика увлекает сам процесс учения, а не его результаты) [2, с. 220-221].

У детей младшего школьного возраста четко выделяются две основные тенденции, связанные с мотивацией достижения успехов: стремление к успехам и желание избежать неудач. Происходит предметно-деятельностная специализация обеих мотивационных тенденций: дети стремятся к достижению определенных целей и избегают конкретных ситуаций, т.е. они избирательно стараются добиться успеха в одних видах деятельности, при этом игнорируя успехи в других. Они также опасаются неудач в определенных учебных ситуациях и не особенно активно стремятся их избежать в других обстоятельствах.

При этом дети могут адекватно оценить, за счет чего ими в том или ином виде деятельности достигнут успех, и по каким причинам их постигла неудача. Они дифференцируют в своем сознании такие мотивационные факторы, как трудность решаемой задачи, прилагаемые усилия, их собственные способности, везение или неудачное стечение обстоятельств. Что касается ценности той или иной цели, то дети, скорее всего, могут довольно адекватно осознать ее значимость, хотя их оценки, и ограничены специфической для данного возраста системой ценностей.

Дэвид Маиерс выделяет два вида мотивации достижения. Внутренняя мотивация – это желание быть эффективным и осуществлять определенный вид поведения ради него самого. Ученики с развитой внутренней мотивацией подходят к выполнению поставленной перед ними задачи творчески, стараясь получить удовольствие, удовлетворить интерес, найти самовыражение. Внешняя мотивация выражена стремлением получить награду и избежать наказания [1, с. 523].

Особенностью мотивации большинства школьников младших классов является беспрекословное выполнение требований учителя. Социальная мотивация учебной деятельности настолько сильна, что они даже не всегда стремятся понять для чего нужно делать то, что велит им учитель: раз велел, значит нужно. Даже скучную и монотонную работу они выполняют тщательно, так как полученные задания кажутся им важными. Достаточно сильную мотивационную роль играют получаемые школьниками отметки, однако у учащихся начальных классов эта роль довольно своеобразна. По данным Л.И. Божович, они воспринимают отметку, как оценку своих стараний, а не качества проделанной работы [3, с. 255].

Как правило, учебная деятельность ребенка побуждается не одним мотивом, а целой системой разнообразных мотивов, которые переплетаются, дополняют друг друга, находятся в определенном соотношении между собой. М.В. Матюхина отмечает, что не все мотивы имеют одинаковое влияние на учебную деятельность и осознаются младшими школьниками в одинаковой степени. К плохо осознаваемым относятся мотивы долга и ответственности, благополучия, а также целый ряд мотивов, связанных с содержанием и процессом учения – интерес к объекту деятельности, ее процессу и результату. Но именно эти мотивы чаще всего выступают в качестве реальных побудителей учебной деятельности [3, с. 256].

Одна из основных задач учителя организовать учебную деятельность так, чтобы с первых же уроков начальной ступени обучения она стала мощным психолого-педагогическим средством формирования потребностно-мотивационного плана деятельности школьников, средством поддержания и дальнейшего развития их интереса к изучаемым предметам.

Литература:

1. Маиерс Д. Психология: пер. с англ. / Д. Маиерс – Мн. : Попурри, 2008. – 848 с.
2. Березовин Н.А. Основы психологии и педагогики: учеб. пособие для вузов / Н.А. Березовин, В.Т. Чепиков, М.И. Чеховских [и др.]. – Мн. : Новое знание, 2008. – 336 с.
3. Ильин Е.П. Мотивация и мотивы / Е.П. Ильин – СПб. : Питер, 2008. – 512 с.

РАННЯЯ КОРРЕКЦИЯ РЕЧЕВЫХ НАРУШЕНИЙ

Ананьева А.И.,

студентка 2 курса УО «ВГУ им. П.М. Машерова», г. Витебск, Республика Беларусь

Научный руководитель – Харитоновна Е.А., канд. пед. наук, доцент

Ранний период развития ребёнка выделяется в онтогенезе человека как наиболее значимый этап процесса становления основных нервно-психических функций. По мнению Л. О. Бадаляна, в этот период происходит первичное обучение, которое в дальнейшем служит фундаментом для более сложных форм обучения. В логопедии остаётся актуальным исследование динамического взаимодействия компонентов речи детей раннего возраста на разных этапах овладения речью и разработка современного коррекционно-предупредительного воздействия. Цель исследования – разработать содержание и методы коррекционно-предупредительного воздействия в раннем возрасте на основе выявления прогностически значимых признаков отклонений речевого развития [1].

Проблема детской речи рассматривается с точки зрения трех основных аспектов: лингвистический, психологический и физиологический аспекты. В рамках психологического подхода речевое развитие детей – это возникновение понимания речи и её произнесения в раннем возрасте при общении со взрослыми, последующее обогащение словарного запаса, грамматических и стилистических структур речи в дошкольном и школьном возрасте в процессе общения и под влиянием обучения [2]. Предметом исследования лингвистических наук является язык как замкнутая система, рассматриваемая абстрактно, вне связи с речевой деятельностью говорящих индивидов. Рассмотрение речи с точки зрения физиологического аспекта крайне важно для нашего исследования в связи с важностью сохранности всех физиологических функций организма для развития речевой деятельности индивида.

Первые три года жизни являются периодом наиболее интенсивного овладения основами устной речи на родном языке. Пластичность нервной системы с возрастом значительно снижается, следовательно, работа по прогнозированию и предупреждению возникновения нарушений речи должна начинаться как можно раньше. Процесс получения, обработки и анализа необходимой для прогноза информации называется прогнозированием. Результатом научного прогнозирования и является сам прогноз [3]. Прогнозы составляются с целью определения направлений и тенденций развития какого-либо, вероятных сроков наступления какого-либо события, объема каких-либо необходимых работ. При этом сроки, объем, числовые характеристики и прочее в прогнозе носят вероятностный характер и обязательно предусматривают возможность внесения корректировок [4]. В логопедии вопросы прогнозирования рассматриваются в рамках предсказания исхода того или иного коррекционного воздействия. Логопедия тесно связана с различными отраслями медицинских знаний: педиатрией, отоларингологией, хирургией, офтальмологией, анатомией и физиологией, ортопедией, невропатологией и психиатрией. Знания этих областей важны для понимания причинности возникновения речевых нарушений под влиянием различных неблагоприятных факторов.

Для нормального становления речевой деятельности необходимы сохранные психофизиологическая и интонационно-ритмическая база, благоприятное социальное окружение. Поэтому при разработке системы мероприятий ранней профилактически направленной коррекционно-педагогической работы педагогам следует ориентироваться на следующие направления деятельности:

клинико-логопедическое - предусматривает систематическое обследование у невролога, логопеда и других узких специалистов. В рамках данного блока следует решать такие задачи: определения актуального соматического и неврологического статуса ребенка; формирование моторных предпосылок артикуляции и слухового неречевого гнозиса;

музыкально-логопедическое - уточнение существующих, вызывание и закрепление новых вербальных средств общения. Начинать предупредительное воздействие в данном блоке необходимо с развития слухового, зрительного внимания; социально-педагогическое - это повышение уровня знаний родителей о речевом развитии детей раннего возраста.

Профилактика, раннее выявление и ранняя комплексная коррекция отклонений в развитии позволяют предупредить появление дальнейших отклонений в развитии, корригировать уже имеющиеся, значительно снизить степень социальной недостаточности детей, достичь более высокого уровня их общего развития, а впоследствии - и образования, добиться успешной интеграции в общество [5].

Литература:

1. Бадалян Л.О. Невропатология: Учебник для студ. дефектологических фак. высш. пед. учеб. заведений / Бадалян Л.О. – 2-е изд., испр. – М.: Издательский центр «Академия», 2001. – 385 с.
2. Большой психологический словарь / сост. и общ. Ред. Б. Мещеряков, В. Зинченко, - СПб.: Прайм – ЕВРОЗНАК, 2003. – 672 с.
3. Гершунский, Б. С. Прогностические методы в педагогике / Б.С. Гершунский. – Киев, 1974. – 186 с.
4. Лисичкин, В. А. Теория и практика прогностики. – М.: Наука, 1972. – 224 с.
5. Логопедия: Учеб. Для студ. Дефектол. Фак. Пед. Высш. Учеб. Заведений / Под ред. Л.С. Волковой, С.Н. Шаховской. – 3-е изд., перераб. и доп. – М.: Гуманит. Изд. Центр ВЛАДОС, 2003. – 680 с.

РОЛЬ ФОЛЬКЛОРНЫХ ЭЛЕМЕНТОВ В ОБУЧЕНИИ МАТЕМАТИКЕ МЛАДШИХ ШКОЛЬНИКОВ

Богатырева Я.В.,

студентка 3 курса Оршанского колледжа УО «ВГУ им. П.М. Машерова», г. Орша, Республика Беларусь

Поддержать интерес ребенка к учебе, в частности к одному из сложнейших предметов – математике, задача не из легких. Поэтому современный учитель должен найти те пути, те методы, приемы и средства, которые способствовали бы созданию положительной эмоциональной окраски в освоении математики младшими школьниками.

Одним из векторов решения данной проблемы является включение в структуру урока математики *фольклорных элементов*: загадок, пословиц и поговорок, скороговорок, считалок. Причем правильный отбор их использования должен сочетать в себе образность и увлекательность в соответствии с познавательной ценностью математического содержания, включать в себя соответствующие понятия и задания, быть посильными для учащихся и представлять достаточно высокие образцы народной мудрости [1].

Одним из древнейших жанров фольклора являются *загадки*, которые иносказательно и образно изображают предметы и явления окружающей действительности. Они носят обучающий и развивающий характер и представляют великолепный учебный материал. Например, урок ознакомления с числом и цифрой «восемь» уместно начать с загадки:

Сколько ног у паука, паука-крестовика?

Если мы про это спросим, нам ответит цифра... (*восемь*)

Кроме того, дети могут предложить свои варианты загадок с числом восемь. При обучении приемам классификации, сравнения и определения характеристических свойств предметов или событий также будут уместны загадки. Отгадывая их, ребенок по общим признакам выделяет класс объектов и исключает те, которые этими признаками не обладают.

Из всего многообразия жанров и форм детского устного народного творчества наиболее завидная судьба у *считалок* – коротких рифмованных стишков, применяемых для определения ведущего или распределения ролей в игре. Этот фольклорный элемент целесообразно применять на уроке тогда, когда учащиеся нуждаются в снятии эмоционального напряжения, разрядке и отдыхе, а также с целью закрепления умения вести счет в прямом или обратном направлении:

Раз, два – шли утята. Три, четыре – шли домой.

Вслед за ними плелся пятый. Впереди бежал шестой.

А седьмой от всех отстал. Испугался, запищал:

– Где вы, где вы? – Не пищи. – Мы тут рядом, поищи.

Для этой же цели служат *скороговорки* – специально придуманные фразы с труднопроизносимым подбором звуков, соревновательное и игровое начало которых привлекательно для детей. Кроме того, велика польза скороговорки как упражнения для улучшения артикуляции, выработки хорошей дикции: «Шли сорок мышей, несли сорок грошей, две мыши

поплоше несли по два гроша»; «В семеро саней по семеро в сани уселись сами» (для закрепления таблицы умножения). Учителю следует контролировать «временное увлечение» детей этим занимательным материалом, поскольку есть риск отвлечься от учебной деятельности.

Наряду с другими жанрами фольклора в структуре уроков математики одно из центральных мест занимают *пословицы и поговорки*, содержащие математические понятия. По определению Я.А. Коменского, «Пословица или поговорка есть краткое и ловкое высказывание, в котором одно говорится и иное подразумевается [2, с.52]. Эти малые формы устного народного творчества обогащают смысловое содержание соответствующих терминов и объектов, являясь связующим звеном между математическим содержанием понятия и его лексическим значением. Использование пословиц и поговорок при обучении математике – мощное средство «очеловечивания» математического знания.

Побуждая учащихся к активной познавательной деятельности, в качестве девиза к уроку рекомендуется прочесть пословицы и поговорки об уме, учении, знаниях. Цитируя, например, поговорку «*Чужой ум до порога*», детская аудитория под руководством учителя приходит к выводу: нельзя надеяться, что другой человек может всё понять и решить за тебя, надо соображать и действовать самостоятельно. Систематическая работа над грамматическим содержанием подобных пословиц укрепляет мотивацию младших школьников к овладению знаниями.

При изучении новой темы урок можно начать с чтения пословиц и поговорок, содержащих информацию, о которой речь пойдет далее. Это может быть знакомство с конкретным числом, математическим объектом, величиной: «Из семи печей хлеб едал», «Минута час бережет», «Маленькое дело лучше большого безделья» и др. После краткой беседы о смысле этих пословиц учитель просит сказать, что в них общего, какие математические понятия положены в их основу. Пословицы и поговорки предлагаются учащимся в виде задания на расстановку пропущенных числовых данных или математических понятий: 1) Душа ..., а желаний ... (*одна, тысяча*); 2) На ... опоздаешь – ... не наверстаешь (*час, годом*); 3) ... говори, да ... делай (*меньше, больше*) [3].

Применение фольклорных элементов на уроках математики можно рассматривать как мощное средство развития познавательной активности младших школьников, которое способствует снижению перегрузок и переутомления, формированию самостоятельности мышления, совершенствованию творческого воображения и математических способностей детей. Мотивация и интерес к предмету в данном случае увеличиваются и несут *познавательную нагрузку*, что способствует повышению качества начального математического образования в целом.

Литература:

1. Куликова, И.В. Использование загадок, пословиц и стихотворений в ходе обучения математике / И. В. Куликова // Начальная школа. – 2011. – №4. – С. 32–33.
2. Тришина Е.С. Пословицы и поговорки как средство нравственного воспитания младших школьников / Е.С. Тришина // Начальная школа плюс до и после. – 2006. – №3. – С.51–55.
3. Всех скороговорок не перескороговоришь: школьнику младших классов / Серия «Библиотечка учащихся» вып. 3 / Составители Худенко Л.А., Гаврусев В.А. – Мозырь: РИФ «Белый ветер», 1998. – 16 с.
4. Пути формирования познавательных интересов младших школьников в учебной деятельности / Т.А. Александрова // [Электронный ресурс]. – Режим доступа <http://festival.1september.ru/articles/520691/>

МОДИФИКАЦИЯ УРОКА ЛИТЕРАТУРНОГО ЧТЕНИЯ НА ЭТАПЕ СООБЩЕНИЯ ТЕМЫ И ПОСТАНОВКИ ЦЕЛИ В КОНТЕКСТЕ МЕТОДИКИ СУБЪЕКТИВИЗАЦИИ

Григорьева Т.С.,

студентка 5 курса УО «ВГУ им. П.М. Машерова», г. Витебск, Республика Беларусь

В настоящее время в системе образования актуально использование методики обучения средствами субъективизации, которая нацелена на усиление развивающей направленности обучения. Субъективизация процесса обучения представляет собой непосредственное включение школьника в планирование, организацию и проведение его учебно-познавательной деятельности. Специфическим и очень важным структурным компонентом урока, проводимого в русле субъективизации, является мобилизирующий этап. Содержанием мобилизирующего этапа на уроке литературного чтения является формулирование темы и цели урока. В традиционной начальной школе тема урока обычно сообщается учителем. Субъективизация предполагает обязательное ежеурочное формулирование темы урока самими учащимися. Тема урока литературного чтения обычно складывается из двух составляющих: фамилии, имени, отчества автора произведения, предназначенного для изучения, и название этого произведения. Для определения их учащимися можно использовать специальные приёмы [1, с. 48]:

Первую группу образуют приемы, предусматривающие определение фамилии, имени, отчества автора нового произведения или его названия через работу с буквами.

Вторую группу составляют задания для формулирования темы урока учащимися на основе работы с символами, шифрами, схемами.

В третью группу входят приемы определения автора и названия произведения, предназначенного для изучения, которые предполагают антиципацию отдельных отрезков слов или целых слов.

Четвертую группу составляют упражнения, предполагающие сравнительный анализ каких-либо исходных единиц.

1. Выделение фамилии автора из данного ряда по какому-либо признаку.

2. Выделение фамилии автора из данного перечня по нескольким признакам одновременно.

3. Выделение слов (слова), являющихся названием произведения, из предложенного ряда.

Пятая группа представлена приемами определения темы урока на основе выполнения разного вида логических операций.

Приемы шестой группы предусматривают составление фамилии, имени, отчества автора или названия произведения из ответов на вопросы литературных викторин и при разгадывании шарад.

В седьмую группу включены задания, для выполнения которых необходимо привлечение лингвистических знаний. Например, Сергей Воронин «Моя берёза».

Исключение иностранных букв. Буквы, составляющие фамилию, имя, отчество автора или название произведения,

пишутся вперемешку с буквами алфавита какого либо иностранного языка. Учащимся дается установка: «Внимательно рассмотрите запись. Определите название нового произведения, с которым мы сегодня познакомимся на уроке. Для этого обратите внимание только на буквы русского алфавита».

QMRROWSYVBLENJEYRĚDŽGA

(«Моя берёза»)

Борис Житков «Как слон спас хозяина от тигра».

Составление фамилии автора из пропущенных в словах букв. На доске записываются фамилии известных учащимся поэтов и писателей с пропуском букв, входящих в состав фамилии автора произведения, предназначенного для изучения. Школьникам предлагается задание: «Определите фамилию автора, с произведением которого мы сегодня познакомимся на уроке. Для этого восстановите пропущенные в фамилиях поэтов и писателей буквы и соедините их между собой».

Ба.ов, Уш..нский, Паус.овский, Биан..и, ..сеева, ..ысоцкая. (Житков)

Алан Милн «Винни-пух и все-все-все».

Исключение повторяющихся букв. На доске записываются два (три) ряда повторяющихся букв, среди которых размещаются буквы фамилии, имени (отчества) автора. Детям предлагается мысленно исключить буквы, которые встречаются более одного раза. Например:

ЯПРМРПИЖЯЛЖПН

(Милн)

Более подробно примеры заданий будут приведены в докладе.

Таким образом, мы полагаем, что, благодаря систематическому использованию данных видов упражнений на уроке литературного чтения, младшие школьники могут быть активными и осознанными участниками урока, с первых и до последних минут могут быть заинтересованы новым произведением и вовлечены в учебное творчество.

Литература:

1. Бершанская О. Н. Формулирование темы и цели урока литературного чтения как фактор стимулирования активной и осознанной деятельности младших школьников //Начальная школа. 2006. № 4.С. 46-52.

ОБ ИСПОЛЬЗОВАНИИ В КОНТЕКСТЕ МЕТОДИКИ СУБЪЕКТИВИЗАЦИИ УПРАЖНЕНИЙ НА ВОССТАНОВЛЕНИЕ СЛОВ В ТЕКСТЕ ПО СХЕМАМ

Ермольчик И.В.,

студентка 5 курса УО «ВГУ им. П.М. Машерова», г. Витебск, Республика Беларусь

На уроках русского языка в начальных классах значительное место отводится текстовым упражнениям. В них ярко проявляется функциональная роль изучаемой языковой категории, точнее понимается её своеобразие и назначение. Текстовые упражнения находят широкое применение в методике обучения средствами субъективизации [1].

Нами на основе учебника для 4 класса школ с русским языком обучения [2] были разработаны упражнения на восстановление слов в тексте по схемам, отражающим их морфемный состав.

При работе с упражнениями данного вида сначала учащимися определяется морфемный состав слов для справок, а затем эти слова вставляются в текст.

Общее задание к текстам формулируется следующим образом: прочитай запись и слова для справок; сформулируй задание к упражнению (в данный текст надо вставить пропущенные слова согласно их морфемному составу). Приведём примеры материалов для организации такой работы.

I. Верблюды

Верблюды бывают разные. Двугорбые верблюды «приставка + корень + суффикс + окончание» густой шерстью. Они спокойно «приставка + корень + окончание» горную стужу. Одногорбый верблюд меньше двугорбого. Но его ступни не проваливаются в «корень + окончание» пустыни. «корень + суффикс + окончание» ресницы защищают глаза. А тонкие ноздри умеют смыкаться. В них не набивается «корень + окончание» песок. Теперь диких одногорбых верблюдов не осталось совсем.

Для справок: горячий, песок, обросли, переносят, длинные.

Задания:

1. Расскажите о написании слов данного текста по принципу «третий лишний» (Например: песок, ресницы, глаза)
2. Выделите одно из предложений текста по самостоятельно найденному признаку (Последнее. В нём нет подлежащего)
3. Назовите прилагательные, в которых все звуки звонкие (Разные, длинные)
4. Найдите в тексте все глаголы и поставьте к ним вопросы

II. На реке

В эти ранние «корень + окончание» ветер не «приставка + корень + суффикс + окончание» речную гладь. Вода отражает чистое розово-голубое небо. Ни одна «корень + окончание» не бороздит её пространства. «корень + суффикс + окончание» реки сияет ровным светом, как хрусталь.

Для справок: ч..сы, глубина, беспокоит, ло..ка

Задания:

- 1) Объясни написание слов для справок (часы – час, лодка – лодочка)
- 2) Что нужно сделать для того, чтобы определить, в каком времени стоят все глаголы в тексте? (Необходимо поставить к ним вопросы)
- 3) Прочитайте текст, употребив все глаголы в прошлом времени
- 4) Найдите в тексте однокоренные слова (Реки, речную)

III. Поздняя осень

«Корень + суффикс + окончание» низкие тучи закрыли солнце. В опустевших «корень + окончание» гуляет «корень + суффикс + окончание» холодный ветер. Моросит привычный дождь. По утрам бывают лёгкие «приставка + корень + суффикс + окончание». Поля стоят голые и «приставка + корень + суффикс + окончание». Пустынная «корень + суффикс +

окончание» убегают в серую даль. Умчались чудесные летние «корень + суффикс + окончание». Нас ожидает долгая «корень + окончание».

Для справок: осенний, деньки, заморозки, дорога, озябшие, мрачные, садах, резкий, зима.

Задания:

1. Что объединяет слова *низкие* и *лёгкие*? (Прилагательные, мн.ч., морфемный состав, 6 букв, 7 звуков, орфограмма «парные согласные», ударение на первом слоге, начинаются с мягкого согласного)
2. Построй смысловую цепочку из имён существительных текста (Тучи, ветер, дождь, заморозки, зима). На какие две группы можно разделить эти существительные? (Мн.ч. и ед.ч. или ж.р. и м.р.) Какое существительное можно исключить? (Заморозки – с приставкой)
3. Определи род прилагательных с орфограммой «парные согласные»
4. На какие две группы можно разделить слова для справок? (Прилагательные, существительные)
5. В словах для справок спряталось словарное слово (Заморозки)
6. Найди существительные на одну букву, но помни, что они должны отличаться по какому-то признаку. (Солнце (ср.р.) – садах (м.р.), дорога (ж.р.) – дождь (м.р.), деньки (мн.ч.) – дорога, даль (ед.ч.)
7. В каких словах для справок количество букв и звуков не совпадает? (Осенние, деньки, озябшие, мрачные).

Найди лишнее слово (Деньки - существительные)

8. Замени глаголы синонимами

Можно предположить, что систематическое применение данных видов упражнений сможет обеспечить достаточно высокий уровень интеллектуального развития учащихся, сформировать их устойчивый интерес к русскому языку.

Литература:

1. Бакулина Г.А. Обучения русскому языку средствами субъективизации// Русский язык в школе. – 2002. – №1. – с.10-17
2. Русский язык: учебник для 4-го кл. общеобраз. учрежд. с рус. яз. обучения. В 2 ч. Ч.2/ Е.С. Грабчикова, Н.Н. Максичук. – Минск: Нац. ин-т образования, 2008. – 136 с.

УЧЕТ ГЕНДЕРНЫХ ОСОБЕННОСТЕЙ ПРИ ПОСТРОЕНИИ УЧЕБНО-ВОСПИТАТЕЛЬНОЙ РАБОТЫ В ШКОЛЕ

Ермольчик И.В.,

студентка 5 курса УО «ВГУ им. П.М. Машерова», г. Витебск, Республика Беларусь

Научный руководитель – Амасович Н.В., доцент

Гендерное воспитание – неотъемлемая часть образовательного процесса детей, целью которого является формирование разносторонне развитой, нравственно зрелой, творческой личности.

В системе современного образования гендерное воспитание детей проходит как с помощью специальных занятий, направленных на формирование адекватных образов ролевого поведения гендерных групп, так и в процессе всеобщего учебного процесса через образцы поведения учителей, различное отношение к ученикам, гендерно окрашенные содержательные примеры в школьных учебниках. В научной литературе комплекс данных компонентов образовательного процесса получил название «скрытого учебного плана». Таким образом, в системе образования гендерное воспитание проходит как в рамках планируемых занятий, так и по средствам «скрытого учебного плана». Школа видится гендерно нейтральным институтом социализации и формально предъявляет к детям обоих полов равные требования к знаниям и поведению. Однако на практике всё по-другому.

Наиболее очевидным отходом от принципа гендерной нейтральности являются разные учебные программы для мальчиков и девочек на уроках труда. Причиной разницы является факт принадлежности к определённому биологическому полу, и определяется она природной предзаданностью мужчин и женщин. Менее очевидным является тот факт, что содержание учебников по многим предметам не только предлагает разные нормативные модели поведения, но и наделяет их разным нормативным статусом.

Гендерные стереотипы как упрощённые, устойчивые, эмоционально окрашенные образы поведения и черт характера мужчин и женщин, играют в содержании учебных пособий очень важную роль.

Можно выделить три группы гендерных стереотипов, присущих учебникам начальной школы:

- стереотипы маскулинности-феминности. В стереотипном представлении маскулинности приписываются «активно-творческие» характеристики, инструментальные черты личности. Феминность наоборот рассматривается как «пассивно-репродуктивное начало», проявляющееся в экспрессивных личностных характеристиках, таких как зависимость, эмоциональность. Маскулинные характеристики противопоставляются феминным, рассматриваются как противоположные.
- представления о распределении социальных (семейных и профессиональных) ролей между мужчинами и женщинами. Для женщины наиболее значимой социальной ролью является роль домохозяйки, матери. Мужчинам предписывается включённость в общественную жизнь, профессиональная успешность, ответственность за обеспечение семьи. Наиболее значимыми социальными ролями для мужчины являются именно профессиональные роли.
- специфика содержания труда. В соответствии с традиционными представлениями предполагается, что женский труд должен носить исполнительский, обслуживающий характер, быть частью экспрессивной сферы деятельности. Женщины чаще всего работают в сфере торговли, здравоохранения. Для мужчин возможна творческая и руководящая работа, их труд определяется в инструментальной сфере деятельности.

Проводимые исследования в разных странах показывают, что обращение учителей с учащимися во многом определяется полом детей. В сознании педагогов гендерные установки выражены больше, чем в сознании обучаемых. Практики гендерного развития могут проводиться сознательно, но чаще всего это происходит бессознательно.

С целью выявления степени влияния стереотипных представлений на детей обоего пола нами была проведена гендерная экспертиза уроков по русскому языку и математике в 4 классе УО «ГТ №5 г. Витебска». Для проведения данного исследования мы использовали экспертную карту, предложенную М.Л. Сабунаевой [1, с. 116].

На основе полученных результатов, можно говорить о том, что содержание урока русскому языку является феминным (учитель больше внимания уделяет девочкам), а содержание урока математики носит маскулинный характер.

Одна из причин больших учебных успехов девочек может заключаться в лучших лингвистических способностях, играющих, вероятно, важную роль в школьном обучении. Современные методы обучения, наряду с методами тестирования, являются преимущественно вербальными. Другой возможный фактор, особенно в начальных классах школы, – это аккуратность и общее превосходство девочек в почерке, что может влиять на оценки за письменные работы. Лучшему навыку почерка, бесспорно, способствуют акселерация развития девочек и их превосходство в мануальной ловкости.

Теоретическое исследование проблемы гендерного подхода в обучении школьников имеет принципиальное значение для повышения продуктивности учебного процесса. Благодаря гендерному подходу в обучении школьников происходит оптимизация учебного процесса, что способствует повышению качества образования школьников.

Литература:

1. Одарённые дети: пер. с англ./ Общ. ред. Г.В. Бурменской, В.М. Слущкого. – М.: Прогресс, 1991

СПОСОБЫ СИНХРОНИЗАЦИИ УЧЕБНОГО МАТЕРИАЛА РАЗНЫХ ДИСЦИПЛИН В ХОДЕ ИНТЕГРИРОВАННОГО УРОКА В НАЧАЛЬНОЙ ШКОЛЕ

Кабылкова А.А.,

преподаватель русского языка и литературы Полоцкого колледжа УО «ВГУ им. П.М. Машерова»,
г. Полоцк, Республика Беларусь

Современная система образования стремится к максимально рациональному использованию учебного времени. В зависимости от потребностей общества появляются новые направления работы, внедряются новейшие педагогические технологии, которые помогают ученикам усвоить большее количество материала за меньшее количество времени. При этом качество обучения на первом месте. Появление интегрированных уроков – вполне закономерный результат развития современной методики обучения. По ряду причин работать с интеграцией удобнее учителям начальных классов. Однако результаты анкетирования, проведенного среди педагогов, показывают, что такие уроки – редкость для наших школ. Многие учителя (независимо от квалификационной категории и стажа работы) вообще отказываются от проведения интегрированных уроков или сводят их количество к минимуму (1-2 урока в течение полугодия). В то же время, польза и положительный обучающий эффект не оспаривается, ведь указание на необходимость взаимосвязей между учебными предметами для отражения целостной картины мира мы находим еще в работах Я.А. Коменского, И.Г. Песталоцци, К.Д. Ушинского.

Исходя из этого, считаем, что заявленная тема актуальна для современной школы.

Одна из основных причин отказа от проведения интегрированных уроков учителями начальной школы – сложность подбора методов и форм работы на таком занятии. Учитывая этот факт, ставим целью исследования систематизацию наиболее эффективных способов синхронизации учебного материала разных дисциплин в ходе интегрированного урока.

Объект исследования – интегрированные уроки в начальной школе (средняя степень интегрирования содержания на межпредметном уровне интеграции [1, с. 12]). Предмет исследования – методы и формы синхронизации учебного материала в ходе интегрированного урока.

В результате исследования особенностей использования интегрированных уроков учителями начальной школы г. Полоцка и Полоцкого района мы определили круг проблем, возникающих при подготовке уроков данного типа. Проведенная работа указала на основное направление поиска материала – систематизацию опыта ведущих педагогов в области интеграции учебных дисциплин на одном уроке. Для анализа были взяты отдельные интегрированные уроки, представленные в журнале «Начальная школа плюс До и После». Методы, используемые наиболее активно, можно условно разделить на 2 группы:

I. «Последовательное» введение учебных блоков разных дисциплин с использованием таких связующих элементов, как:

- постановка проблемных вопросов;
- подбор примеров или анализ уже готовых примеров, отсылающих в иную область знания;
- использование игровых моментов (переход на новый уровень игры, контрастные динамические минутки, загадки, ребусы и т.п.);
- «Параллельное» использование материалов различных учебных дисциплин, которое реализуется следующим образом:
- использование узкоспециальных методов и приемов работы одной дисциплины на примерах другой дисциплины;
- иллюстрация терминов фактами из нескольких различных областей знания;
- фоновое сопровождение материала одной дисциплины в момент работы с материалом другой дисциплины;
- групповая, самостоятельная, модульная, проектная форма работы, при которой для разных групп учащихся составлен индивидуальный план с единой, общей для всех, презентацией итогов учебной деятельности.

Таким образом, существует ряд способов синхронизации учебного материала разных дисциплин в ходе интегрированного урока в начальной школе. Специфика данной работы заключается в том, чтобы максимально точно и полно представить программный материал разных предметов в ходе одного урока, в то же время сохранить особенности преподавания каждого из предметов и добиться максимальной гармонии их взаимодействия.

Литература:

1. Ворошилова, Н.Н. Золотухина, С.И. Интегрированный урок математики и информатики во 2 классе. / Н.Н. Ворошилова, С.И. Золотухина // Начальная школа плюс До и После. – 2008. - №7. – С. 37-39.
2. Сухаревская, Е.Ю. Технология интегрированного урока / Е.Ю. Сухаревская. – Ростов н/Д: Учитель, 2003. – 122 с.
3. Чурсина, Г.Е. Интегрированный урок в начальной школе / Г.Е. Чурсина // Начальная школа плюс До и После. – 2010. - №4. – С. 58-61.
4. Филиппова, С.А. Интегрированный урок литературного чтения и изобразительного искусства в 3 классе / С.А. Филиппова // Начальная школа плюс До и После. – 2010. - №4. – С. 61-64.

ВОСПРИЯТИЕ ЭСТЕТИЧЕСКИХ СВОЙСТВ ПРИРОДЫ ПРИ ИЗУЧЕНИИ КУРСА «ЧЕЛОВЕК И МИР»

Макаева В.Д.,
студентка 1 курса Оршанского колледжа УО «ВГУ им. П.М. Машерова», г. Орша, Республика Беларусь
Научный руководитель – Данилевич Т.А., преподаватель

Одним из богатейших источников духовно-эстетических воздействий на человека является природа, все её сферы: воздух, земля, вода, флора, фауна. Пользуясь природными ресурсами и своим трудом, приумножая их, ощущая полноту жизни через общение с природой и обретая чувство Родины на Земле, человек формируется как гражданин. Но при этом не всегда он становится рачительным по отношению к природе, а тем более тонким ценителем её красоты.

Человек, понимающий красоту, поэзию природы, будет активно проявлять положительное отношение к ней. Как показывает практика работы учителей, уровень представлений детей об эстетических проявлениях объектов и явлений природы весьма низок. Многие школьники не воспринимают такие эстетические признаки природы, как форма и краски, звуки и ароматы, гармония и движение [1, с. 55].

Исходя из актуальности проблемы, мы выбрали тему исследования – природоведческие экскурсии в начальной школе. Цель исследования – восприятие эстетических свойств природы при изучении курса «Человек и мир».

Как показывает практика работы учителей начальной школы, эффективной формой развития эстетического восприятия природы младшими школьниками явились специальные экскурсии в природу, которые часто называют формирующими. Их содержанием стало формирование навыков наблюдений за эстетическими проявлениями окружающей природы, осознание, переживание и накопление эмоционально-эстетических впечатлений [2, с. 37]. Накануне экскурсии необходимо провести небольшую организационную беседу с учениками, сообщив им основную цель экскурсии. После беседы каждому ученику или на двоих даются задания на более углубленное наблюдение объектов и явлений природы. Индивидуально-парные задания пишутся на карточках, где остаётся место для ответов. Например, на осенних экскурсиях проводятся различные наблюдения, направленные на восприятие формы и величины предметов, контуров и линий их очертаний, выявления в них симметрии, причудливости, изыска. Эти признаки ярко проявляются в формах и очертаниях листьев деревьев, кустарников. Детям доставляет эстетическое удовольствие открытие красоты форм крон деревьев, причудливо замшелых стволов и даже пней.

Детям можно дать задание рассмотреть и сравнить, как своеобразны по форме ягоды, плоды, овощи, грибы, семена растений. Реакция детей всегда эстетически эмоциональна, когда они находят грибы. Они любят цвет и форму их шляпок, стройными и красивыми ножками, тем, как они «умело» прячутся среди травы, маскируясь под цвет листы, трав, пеньков. Учитель подводит детей к выводу, что это и есть то состояние в природе, которое мы называем гармонией, единством [3, с. 17].

Дети могут наблюдать и такие эстетически значимые стороны осенней природы, как своеобразие плавности и стремительности в полёте птиц, лёгкость парения листьев над землёй и их движений на самом дереве, нежное трепетание паутинок, сверкание капель дождя и росинок на ней. К другому виду наблюдений можно отнести восприятие красок осени, их многоцветья, разнообразия, тонкости оттенков.

Особо выделяются такие наблюдения, как восприятие звуков: звеняще-праздничной музыки золотой осени или печально-прощальной мелодии дождливой поздней осенней поры

Четвёртый вид наблюдений – наслаждение ароматами осени: запахом увядающих прелых листьев; разнообразием запахов древесной коры и др.

После проведения экскурсий детям можно предложить написать творческую работу, в которой проявится личное – заинтересованно-радостное, печально-грустное, бодрое, но у каждого своё – отношение к природе, личные наблюдения за эстетически значимыми признаками природных явлений, личная наблюдательность за окружающим миром.

Таким образом, благодаря расширению объёма впечатлений и эстетических воздействий со стороны природных явлений увеличится творческий потенциал личности школьника. Богатые возможности открываются перед учителем для организации разнообразных видов работы на уроках по впечатлениям, полученным на экскурсии: многообразная словарная работа, составление собственных впечатлений с изображёнными в литературных произведениях, изучаемых на уроках чтения, составлении сочинений, рассказов, загадок, подбор пословиц и поговорок, устное рисование, тематическое рисование на уроках изобразительного искусства.

Литература:

1. Актуальные проблемы экологического образования и воспитания: Сборник статей / Науч. ред. Н.К. Катович. – Мн.: НИО, 1999. – 143 с.
2. Миронов, А.В. Эстетическое и нравственное в экологическом воспитании школьников. – Казань, 1989.
3. Игнатовская, Н.Б. Природа как ценность культуры. – М., 1987.

ОБУЧЕНИЕ ГРАМОТЕ ДЕТЕЙ С ОБЩИМ НЕДОРАЗВИТИЕМ РЕЧИ ПОСРЕДСТВОМ ИСПОЛЬЗОВАНИЯ МЕТОДИКИ Н.А. ЗАЙЦЕВА

Масько Ю.П.,
студентка 4 курса УО «ВГУ им. П.М. Машерова», г. Витебск, Республика Беларусь
Научный руководитель – Чобот Ж.П., ст. преподаватель

Одним из направлений коррекционно-развивающей работы с детьми с общим недоразвитием речи является обучение грамоте. В основе традиционной системы обучения чтению детей с ОНР лежат идеи Д.Б. Эльконина, где главная мысль: навык чтения формируется только после овладения слиянием звуков речи в слоги и слова. Однако звуко-слоговой анализ и синтез невозможен без тонких акустико-артикуляционных дифференцировок и создания устойчивых фонематических представлений о каждом звуке родного языка. Используя фонемный метод обучения, педагоги часто

чувствуют себя бессильными перед стойким неуспехом некоторых детей [2, с.18].

Обучение грамоте по альтернативным методикам практикуется дефектологами дошкольных учреждений давно. Желание специалистов использовать в своей работе новые технологии вызвано, в первую очередь, спецификой детей с речевой патологией. Эти дети с трудом усваивают навыки звуко-буквенного анализа и синтеза, для них подчас оказываются просто недоступными такие абстрактно-символические понятия как «гласный звук», «твердый звук», «буква» и т.д. И хотя большинство выпускников логопедических групп поступают в школу, овладев механизмом чтения, среди них уже к концу 1 класса выявляется большой процент дисграфиков и дислексиков [1, с.26].

Таким образом, традиционный подход к обучению грамоте в детском саду не всегда удовлетворяет требования школы, поскольку не решает проблему профилактики нарушений письменной речи.

В качестве альтернативной методики обучения грамоте детей с ОНР дефектологи используют систему обучения Н.А. Зайцева. Она позволяет решить ряд проблем с которыми сталкиваются педагоги в процессе работы. Автор предлагает обучать чтению по «складам» (единицам чтения), а не по слогам и буквам как это традиционно принято. Дети сначала учатся читать, а затем уже усваивают звуковой анализ [1, с.24].

Универсальность методики заложена в самом принципе обучения, так как он позволяет сформировать межанализаторные и межполушарные связи, реализует интегративную функцию мозга и, опираясь на сохранные функции, максимально задействует возможности ребенка. Даже дети с несформировавшимся доминантным полушарием оказываются полностью вовлеченными в работу, поскольку система Зайцева предполагает опору на все основные каналы восприятия.

Кубики отличаются рядом параметров: цвету, звуку, весу, размеру, графическому изображению букв. Поэтому при манипуляциях с кубиками у детей активизируется максимальное количество мозговых центров.

Занимаясь по кубикам, играя в простейшие игры, дети с речевыми нарушениями активно включаются в работу и результативность этой работы достаточно высока.

При работе с таблицами наблюдается определенный глобальный процесс: у ребёнка задействуются все отделы мозга, информация идёт по основным каналам восприятия, происходит активизация нервных клеток. Благодаря кинестетическим ощущениям (работе с указкой) ребенок быстро запоминает расположение основных складов [3, с. 12].

Таким образом решается проблема несформированности процессов чтения и письма, причиной которых является несформированность связей между анализаторными системами: слухо-моторной, слухо-зрительной, оптико-пространственной. Другими словами данная методика реализует компенсаторный подход к обучению, что является обязательным условием работы дефектолога.

Изучение нейропсихологических аспектов методики позволяет сделать вывод, что обучение по методике Зайцева – это своего рода этап логопедической работы, который, выполнив свою задачу, постепенно сменяется другими этапами, качественно отличающимися от традиционной работы по овладению грамотой детьми с ОНР.

Работая по методике Зайцева, дефектолог должен четко представлять те коррекционно-развивающие цели и задачи, которые он ставит перед собой, помимо главной – научить детей читать и писать. Это:

- развитие речевого дыхания;
- развитие ритмико-интонационной стороны речи;
- развитие фонематического слуха и таких операций как фонемный анализ и синтез;
- автоматизация и дифференциация звуков;
- развитие зрительно-моторной координации;
- развитие словаря как по лексической теме, отрабатываемой на фронтальных занятиях, так и вне её;
- закрепление навыков словообразования и словоизменения;
- профилактика дисграфии и дислексии;
- частичная коррекция поведенческих и психических нарушений.

Таким образом использование игровых пособий Н.А. Зайцева в работе дефектолога позволяет достигать поставленных целей быстрее, легче, снижать нагрузки на нервную систему ребенка, раскрывать и стимулировать его способности и таланты, внушать уверенность в свои возможности. Ценность методики в том, что в ней в полной мере отражается принцип личностно-ориентированного обучения, природосообразности и реализации здоровьесберегающих основ.

Литература:

1. Ахмылова, Н.В. Система быстрого обучения чтению детей 5-6 лет с речевыми нарушениями по методике Н.А. Зайцева /Н.А. Ахмылова, – М., 2006. – 69.
2. Журова, Л.Е. Обучение дошкольников грамоте /Л.Е. Журова, Н.С. Варенцова, Н.В. Дурова. – М. Школьная Пресса, 2001 – 141 с.
3. Шакура С.Д. Навучанне грамаце па методыцы М.А. Зайцева: метад. рэкаменд. /С.Д. Шакура. – Мн., Акад. паслядзв. адукац. АПА 2002. – 60 с.

ОСОБЕННОСТИ ИЗУЧЕНИЯ ЭМОЦИОНАЛЬНОЙ СФЕРЫ У ДЕТЕЙ С ИНТЕЛЛЕКТУАЛЬНОЙ НЕДОСТАТОЧНОСТЬЮ

Матуйзо Е.В.,
студентка 2 курс УО «ВГУ им. П.М. Машерова», г. Витебск, Республика Беларусь
Научный руководитель – Чобот Ж.П., ст. преподаватель

Эмоции в жизни человека играют важную роль. С их помощью мы познаем окружающий мир, лучше понимаем себя и других людей. Особое место эмоции занимают в жизнедеятельности детей, так как чувственное познание лежит в основе их развития.

Исследования специалистов и опыт педагогической практики показывают, что нарушения эмоциональной сферы, в той или иной степени присущие всем детям с интеллектуальной недостаточностью, ограничивают возможности их социальной адаптации и негативно отражаются на качестве воспитательно-образовательного процесса. Поэтому акту-

альной проблемой является психолого-педагогическое изучение эмоционального развития при интеллектуальной недостаточности. Теоретический аспект этой проблемы в достаточной мере разработан и применяется в практике многими специалистами.

Большой вклад в изучение эмоционального развития учащихся с интеллектуальной недостаточностью внесли исследования А.Н. Граборовая, Г.М. Дульнева, Л.М. Занкова, М.С. Певзнер, С.Я. Рубинштейн, И.М. Соловьева, Ж.И. Шиф и других специалистов. Они показали, что наличие органического дефекта и связанное с ним нарушение динамики нервных процессов неизбежно сказывается на высших формах психической деятельности детей данной категории, изменяя тем самым их отношения, переживания, эмоциональные проявления.

На сегодняшний день существует немало публикаций с описанием эмоциональной сферы, особенно методов коррекции и форм проведения групповой и индивидуальной работы с детьми в этом направлении (О.В. Вареничева (2009), Ю.Н. Кислякова (2008), И.В. Ковалец (2006, 2008), Т.Л. Лещинская (2006), Е.А. Медведева (2007), М. Прозорова (2006), В.В. Ткачева (2009), В.Ч. Хвойницкая (2006), Д.А. Хоذاкова (2009), О.Е. Шаповалова (2007, 2009) и др. Однако, недостаточно диагностических программ, разработанных с учетом отклонений в развитии детей.

Как отмечает С.Д. Забрамная, диагностика детей с интеллектуальной недостаточностью имеет ряд особенностей. Выбор и последовательность применения тех или иных методов зависят от возраста и индивидуальных особенностей ребенка. Начинать обследование целесообразнее с заданий средней трудности, но в ряде случаев с заведомо легких, чтобы успешное выполнение сразу же создало у ребенка положительное отношение к последующей работе, сняло волнение, беспокойство – это особенно важно учитывать, когда ребенок неконтактен; необходимо чередовать задания вербального и невербального характера; в процессе обследования следует создавать ситуацию эмоционального комфорта, мотивировать, поощрять ребенка, предлагать задания в непривычной форме, чтобы исключить подготовленности и др. [1. с.82].

И.В. Ковалец считает, что диагностическое обследование эмоциональной сферы ребенка с интеллектуальной недостаточностью возможно только после установления положительного взаимодействия с ним. При диагностике обращается внимание на то, как ребенок ведет себя на занятии, в игровой деятельности, какие формы переживания преобладают в его эмоциональной сфере. Ведётся наблюдение за его движениями, мимикой, голосом, настроением, готовностью к коммуникации с педагогом. Для диагностики используются разнообразные игрушки, фотографии, картинки с цветными и (или) черно-белыми изображениями и т.д. На картинках возможно изображение различных ситуаций, предполагающих определенную эмоциональную реакцию ребенка. Ребенку предлагают выбрать понравившуюся картинку, показать любимую игрушку, рассказать о самом памятном событии. По результатам обследования составляется программа коррекции эмоциональной сферы ребенка. [2, с.36].

При изучении эмоциональной сферы детей с интеллектуальной недостаточностью, по данным М. Прозоровой, следует учитывать такие их особенности, как нарушение эмоциональных контактов, особенно при эмоциональной и социальной депривации, недостаточный уровень умственного и речевого развития, нарушения поведения (агрессия, гиперактивность, неуравновешенность, неуправляемость поведения), низкий уровень сформированности мотивов установления и сохранения положительных взаимоотношений с взрослыми и сверстниками. [3, с.43].

Таким образом, основными особенностями изучения эмоциональной сферы детей с интеллектуальной недостаточностью являются: установление положительного взаимодействия с ребенком; по возможности, игровая форма проведения; вспомогательные методы изучения – это наблюдение за игрой, учебной деятельностью, составление карт эмоционального развития, беседа с родителями; преимущественное использование рисунковых методик; эмоциональное реагирование в процессе исследования других психических процессов.

Литература:

1. Забрамная, С.Д. Психолого-педагогическая диагностика умственного развития детей: учеб. для студентов дефектол. фак. педвузов и ун-тов / С.Д. Забрамная. – 2-е изд., перераб. - М.: Просвещение: Владос, 1995.- 112 с.
2. Ковалец, И.В. Проект программы: «Эмоциональное развитие детей дошкольного возраста с лёгкой интеллектуальной недостаточностью» / И.В. Ковалец // Дэфекталогія. – 2006. -№6.- С. 4-9.
3. Прозорова, М. Изучение социальных эмоций у старших дошкольников с ЗПР / М. Прозорова // Воспитание и обучение детей с нарушениями развития. – 2006.- №2.- С. 66-69.

СОЦИОМЕТРИЧЕСКИЙ СТАТУС ДОШКОЛЬНИКА В ИГРОВОЙ ДЕЯТЕЛЬНОСТИ

Михайленко Я.В.,

учащаяся 4 курса Полоцкого колледжа УО «ВГУ им. П.М. Машерова», г. Полоцк, Республика Беларусь
Научный руководитель – Шевченко Л.Л., преподаватель

В настоящее время специалисты дошкольной педагогики и психологии единодушно признают, что игра как важнейшая специфическая деятельность ребенка должна выполнять общеобразовательные социальные функции. Игра является эффективным средством формирования личности дошкольника, его морально-волевых качеств, в игре реализуется потребность воздействия на мир. Она вызывает существенное изменение в психике ребёнка.

Объект исследования – дети дошкольного возраста.

Предмет исследования – статусное положение ребенка-дошкольника в системе межличностных отношений и его влияние на развитие игровой деятельности.

Цель исследования – изучение психологической сущности и развития детей-дошкольников в игре.

Задачи исследования:

1. Проанализировать научную литературу по проблемам формирования игровой деятельности у детей-дошкольников.
2. Изучить происхождение, сущность игры как психологического феномена.
3. Определить влияние положения ребенка в системе межличностных отношений на развитие игровой деятельности.

Методы исследования:

- анализ научной и методической литературы по проблеме исследования;
- целенаправленное наблюдение за процессом развития детей, анализ существующих программ, диагностические срезы межличностных отношений детей;
- педагогический и психологический эксперимент, количественный и качественный анализ экспериментальных данных.

Проблема межличностных отношений ребенка крайне важна и мало исследована. Значительное место в исследовании дошкольников занимает изучение особенностей их общения со сверстниками. В этом возрасте впервые внимание детей начинает переключаться со взрослого на сверстника, интерес к общению с которым постепенно увеличивается. В течение дошкольного детства избирательность в общении со сверстниками возрастает.

Наиболее распространенным подходом к пониманию межличностных отношений дошкольников является социометрический. Межличностные отношения рассматриваются при этом как избирательные предпочтения детей в группе сверстников.

Можно выделить три основных разновидности мотивов, детерминирующих выбор дошкольника:

- потребность в игровом общении;
- положительные качества выбираемого;
- способности другого ребенка к какому-либо конкретному виду деятельности.

В группе «Почемучки» учреждения дошкольного образования № 29 г. Полоцка проводился эксперимент «Выбор в действии». Возраст детей – 5-6 лет. В результате исследования выяснилось, что в группе теплый благоприятный климат, высокий уровень взаимных выборов; индекс изолированности составил 4,5%. Детский коллектив сплоченный, дружный. Но воспитателю необходимо достигнуть в группе высокого уровня благополучия взаимоотношений.

Педагогические наблюдения, проводимые в данной группе, подтвердили результаты эксперимента. Дети, участвуя в сюжетно-ролевых играх, объединялись в группы в соответствии со своими симпатиями. Во время других видов игр (настольно-печатных, подвижных, режиссерских) дети также играли вместе. Между ними не возникало конфликтных ситуаций, они играли дружно, при необходимости уступали друг другу игрушки, роли. Если же игровые группы были сформированы педагогом и в подгруппу попадали дети, не входившие в группу предпочитаемых, зачастую возникали недоразумения и конфликты.

Наблюдения подтвердили, что в этом возрасте дети уже вступают во взаимодействие в игровой деятельности с учетом личностных предпочтений, могут адекватно оценить своих сверстников, используют при оценке мотивы положительных личностных качеств. Игровая деятельность, являясь ведущей в данном возрасте, позволяет не только правильно изучить положение ребенка в системе межличностных отношений, но и использовать ее как средство улучшения статусного положения дошкольника, повышения его самооценки, формирования навыков общения, развития личностных качеств.

Исходя из этого, актуальность данной темы определяется следующими аспектами:

- внимание педагогических работников должно затрагивать особую ситуацию развития детей 5-6 лет;
- необходимо найти точки соприкосновения изменяющегося мира и процесса становления такого вида деятельности ребенка в этом возрасте, как эмоционально-личностное общение;
- уточнить влияние сложившейся социальной ситуации на него;
- необходимость изучения мотивов эмоционального выбора в межличностных отношениях воспитанников, что в свою очередь выражается необходимостью изменений в воспитательной работе учреждения дошкольного образования в связи с появлением новых воспитательных технологий.

Таким образом, можно сделать вывод, что в дошкольном возрасте личностные свойства ребенка начинают выступать в качестве существенных факторов, регулирующих взаимоотношения его с другими детьми и взрослыми и влияющих на ускорение дальнейшего хода социального и культурного развития. В силу глубоких преобразований, которые происходят в 3-7 лет по мере включения ребенка в социальное окружение, этот возраст можно рассматривать как начальный период образования личности, когда впервые создается набор основных свойств, определяющих статус ребенка в группе.

Литература:

1. Коломинский, Я.Л. Психология детского коллектива / Я.Л.Коломинский. – Мн., 1998.
2. Панько, Е.А. Воспитатель детского сада: психология / Е.А.Панько. – Мн., 1998.
3. Эльконин, Д.Б. Психология игры / Д.Б. Эльконин. – М., 1999.– 360с.

РОЛЬ ЭКОНОМИЧЕСКОГО ОБРАЗОВАНИЯ В СОЦИАЛИЗАЦИИ ЛИЧНОСТИ УЧАЩИХСЯ С ИНТЕЛЛЕКТУАЛЬНОЙ НЕДОСТАТОЧНОСТЬЮ

Мурзич О.Б., Ткачева В.А.,
студентки 4 курса УО «ВГУ им. П.М. Машерова», г. Витебск, Республика Беларусь
Научный руководитель – Шабанов Л.Т., канд. экон. наук, доцент

Социализация детей с интеллектуальной недостаточностью — сложный многоаспектный и длительный процесс, который имеет несколько направлений. Одним из ведущих направлений данного процесса является формирование у учащихся с интеллектуальной недостаточностью элементарных экономических знаний и представлений, а также выработка у них определенных моделей экономического поведения, среди которых можно выделить следующие: «я – собственник», «я – участник финансового рынка», «я – потребитель», «я – производитель» и др.

Актуальность экономического образования и воспитания учащихся в наши дни обусловлена необходимостью их адаптации к динамично изменяющимся социально-экономическим условиям жизни, повышенными требованиями к личностным качествам будущих кадров рыночной экономики - их активности, самостоятельности, компетентности, деловитости, ответственности. Во многих работах отмечается, что выпускники этих школ во взрослой жизни оказываются социально беспомощными (А.И.Раку, Н.В.Рябова, А.Н.Нигаев, Н.П.Павлова и др.). В действительности им приходится сталкиваться с более жесткими экономическими условиями, чем выпускникам средней школы, из-за слабой конкурентоспособности на

рынке труда, низких зарплаток и прочих обстоятельств.

Невозможно представить успешный процесс социализации учащихся вспомогательных школ без специально организованной экономической подготовки, т. к. экономическая подготовка - важный фактор повышения жизнеспособности, жизнестойкости школьников с интеллектуальной недостаточностью в современном социуме. Поэтому вспомогательная школа должна готовить учеников к преодолению экономических трудностей.

Отдельные вопросы экономической подготовки учащихся с интеллектуальной недостаточностью в процессе профессионально-трудового обучения получили отражение в трудах Г.М.Дульнева, Е.А.Ковалевой, С.Л.Мирского и других дефектологов. В работах Д.Виткаускайте, Г.В.Картушиной, С.Ю.Коноплястой, М.И.Кузьмицкой, Н.Ф.Кузьминой-Сыромятниковой, В.Ф.Мачихиной, Н.П.Павловой, Н.В.Рябовой и других рассматриваются некоторые аспекты проблемы формирования хозяйственно-бытовых умений и навыков у учащихся вспомогательной школы на уроках математики и социально-бытовой ориентировки.

Анализ педагогической литературы показывает, что экономическое просвещение осуществляется во вспомогательной школе в очень ограниченных масштабах - в рамках внеклассной воспитательной работы и двух-трех учебных дисциплин - профессионально-трудовое обучение, СБО, математика, а также не уделяется достаточного внимания развитию социально-экономического опыта школьников, что впоследствии негативно отражается на успешной социализации данной категории детей в общество.

Для вспомогательной школы наиболее приемлем практический подход к экономическому образованию, которое связано с жизнью и профессионально - трудовой подготовкой, другими учебными предметами, особенностями хозяйственно - экономической деятельности региона.

В рамках общего экономического образования акцент должен делаться на элементарных понятиях, связанных с жизненным опытом детей. Исходя из этого, можно выделить цель и основные задачи экономического образования.

Целью экономического образования учащихся вспомогательной школы должно стать формирование навыков реальной экономической деятельности, способности планировать, контролировать, принимать решения и нести ответственность за их последствия с целью последующей адаптации выпускников в самостоятельной жизнедеятельности.

Основные задачи экономического образования:

1. освоение основ знаний о современной экономике, принципах и закономерностях ее функционирования, умений экономической деятельности;
2. осмысление своего индивидуального потенциала, формирование осознанного гражданского экономического поведения;
3. развитие интереса к проблемам экономики страны и семьи, постоянной потребности в новых знаниях, стремления к самовыражению и самореализации, что должно стать средством социальной защиты.

Результаты исследования данной проблемы показывают, что экономическое образование помогает детям развить экономическое мышление, освоить понятийный аппарат, столь необходимый для ориентации в современном рыночном мире.

Литература:

1. Стариченко, Т.Н. К вопросу об экономическом практикуме во вспомогательной школе / Т.Н. Стариченко // Дефектология. – 2000. – №2. – С.19.
2. Стариченко, Т.Н. Программно- методические материалы по курсу “Экономический практикум” в выпускных классах специальных (коррекционных) общеобразовательных учреждений 8 вида / Т.Н. Стариченко. – М.: НЦ ЭНАС. – 2003. – С. 45-49.
3. Терюкова, Т.С. Экономика в школе: мифы и реальность / Т.С. Терюкова // Школьный экономический журнал. 1998. – № 4. – С. 4-6.
4. Юдилевич, А.Я. Инновационное обучение во вспомогательной школе / А.Я Юдилевич // Дефектология 1996. – № 2. – С. 25-27.
5. Шаповалова О.Е. Моделирование проблемных ситуаций в процессе воспитания учащихся вспомогательной школы- интерната / О.Е. Шаповалова // Дефектология. – 1995. – №2. – С. 21-24.

ВОСПИТАТЕЛЬНОЕ ЗНАЧЕНИЕ ЭКОЛОГИЧЕСКИХ СКАЗОК

Окунева В.С.,

студентка 3 курса УО «ВГУ им. П.М. Машерова», г. Витебск, Республика Беларусь

Нет смысла доказывать, что чтение сказок и анализ их содержания с интересом воспринимаются детьми от детского сада до старших классов. Особенно серьезно относятся к сказкам дошкольники и учащиеся первых, вторых классов. Поэтому при работе с младшими школьниками очень важно использовать сказки.

В настоящее время нет однозначного подхода к классификации сказок. Так, при проблемно-тематическом подходе вычлениют сказки, посвященные животным, сказки о необычных и сверхъестественных событиях, приключенческие сказки, социально-бытовые, сказки-анекдоты, сказки-перевёртыши и другие.

Но в современных классификациях представлены и экологические сказки.

Экологические сказки - несут «экологическую информацию», т.е. дают знания о природе, о повадках животных, о взаимоотношениях людей с животным и растительным миром. Они в доступной форме объясняют суть экологических проблем, причины их появления, помогают расширить экологический кругозор, изменения окружающего мира и поведение людей в среде обитания. Помогают открыть способность души человека тонко чувствовать окружающий мир, формировать у них бережное отношение к природе.

И действительно, сказка не только развлекает, но и ненавязчиво воспитывает, знакомит с окружающим миром, добром и злом. Она – универсальный учитель.

Замечено, что к некоторым природным объектам у младших школьников наблюдается негативное отношение, выражающееся в безразличии, нанесении объектам вреда и т. п. Естественно, что такое отношение младших школьников к

такого рода объектам требует коррекции.

Сказки с экологическим содержанием выполняют ряд функций:

- способствуют личностному росту (являются психотерапевтическим средством);
- представляют учебный материал, раскрывающий важность определённых знаний, в сказочной упаковке, привлекательной для младших школьников;
- способствуют изменению эмоционально-ценностных отношений, стиля поведения на более продуктивный [1].

Важно, чтобы младшие школьники осознавали, что в природе нет плохих и хороших, полезных и вредных животных, а для этого учителя могут использовать следующие методы и приёмы:

показ заблуждений человека относительно отрицательных качеств, особенностей живого организм;

приём, основанный на психологии восприятия, «Давайте посмотрим по-другому»;

показ экологической целесообразности строения, образа жизни животного, которые воспринимаются человеком негативно;

показ конкретного значения того или иного объекта в природе и жизни человека;

метод экологической эмпатии;

обращение внимания на трогательную заботу животных о своём потомстве, другие элементы гуманизма в мире животных;

метод экологической рефлексии;

тренинг «Поставь себя на их место»;

метод драматизации;

сказкотерапия.

Так в частности, сказкотерапия признаётся в настоящее время рядом специалистов (Т. Д. Зинкевич-Евстигнеева, Т. М. Грабенко и др.) одним из эффективнейших педагогических методов. Под сказкотерапией понимают способ передачи знаний о духовном пути души и социальной реализации человека [2]. Цель сказкотерапии — формирование эмоционально-ценностного отношения к окружающему миру, событиям, явлениям, фактам, передача знаний о законах природы и жизни, способах проявления созидательной, творческой силы.

Метод экологической эмпатии – (от греч. - сопереживание) - сопереживание личностью состояния природного объекта, сочувствия ему через отождествление с ним, а также переживание собственных чувств и эмоций по поводу природных объектов.

Метод экологической рефлексии (от лат. - обращение назад)- анализ личностью своих действий и поступков, направленных на мир природы с точки зрения их экологической целесообразности, осознание личностью того, как ее поведение могло бы «выглядеть» с точки зрения тех природных объектов, «интересы» которых оно затрагивает.

Таким образом, современный образовательный процесс, воздействуя на чувства и интеллект с использованием сказок, должен вносить изменения не только в интеллектуальную сферу ученика, но и в его психическое и духовно нравственное развитие.

Литература:

1. Ковальчук, Т.А. Формирование у младших школьников положительного отношения к «нелюбимым» животным / Т.А. Ковальчук. – Мн.: //Экология - 2009. – 25-29 с.
2. Зинкевич-Евстигнеева, Т.Д. Практикум по креативной терапии / Т. Д. Зинкевич-Евстигнеева, Т. М. Грабенко. – СПб.: Речь, 2003. – 400 с.

ФОРМИРОВАНИЕ ЭМОЦИОНАЛЬНО-ВОЛЕВОЙ СФЕРЫ КАК УСЛОВИЕ СТАНОВЛЕНИЯ ЛИЧНОСТИ ДЕТЕЙ С ИНТЕЛЛЕКТУАЛЬНОЙ НЕДОСТАТОЧНОСТЬЮ

Павлова М.А.,

студентка 5 курса УО «ВГУ им. П.М. Машерова», г. Витебск, Республика Беларусь

Научный руководитель – Чобот Ж.П., ст. преподаватель

Психология занимается изучением своеобразия развития психики умственно отсталого ребёнка, путей формирования его личности, резко меняющегося хода его развития в зависимости от характера обучения и воспитания, сохранных возможностей, на которые можно опереться при обучении и воспитании тех или иных качеств, путей компенсации дефекта. Одной из важных характеристик личности ребёнка - олигофрена является незрелость его эмоциональной сферы [1, с. 27].

Эмоции и чувства играют существенную роль в развитии личности. У ребёнка - олигофрена наличие в эмоциональной сфере грубых первичных изменений способствует своеобразному психопатологическому формированию характера, новых отрицательных его качеств, резко осложняющих коррекцию основного психического дефекта. Вот почему изучение эмоций и чувств умственно отсталого ребёнка, их формирование и воспитание имеют столь важное значение.

Как и все другие дети, данная категория на протяжении всех лет своей жизни развиваются. Наряду со специфическим развитием психики происходит своеобразное развитие эмоциональной сферы умственно отсталого ребёнка, проявляющееся, прежде всего, в незрелости. Незрелость эмоций и чувств умственно отсталого ребёнка обусловлена в первую очередь особенностями развития его потребностей, мотивов и интеллекта [2, с. 54].

Формирование эмоционально-волевой сферы является одним из важнейших условий становления личности ребёнка, опыт которого непрерывно обогащается. Развитию эмоциональной сферы способствует семья, школа, вся та жизнь, которая окружает и постоянно воздействует на ребенка.

Для эмоциональной сферы умственно отсталого ребёнка характерны малодифференцированность, бедность переживаний. Как отмечает С.С. Ляпидевский и Б.И. Шостак, его "чувства однообразны, неустойчивы, ограничиваются двумя крайними состояниями (удовольствие или неудовольствие), возникают только при непосредственном воздействии того или иного раздражителя". То есть, переживания умственно отсталого ребенка примитивны и еще нет дифференци-

рованных тонких оттенков переживаний [2, с. 74].

Особенно важное значение на современном этапе приобретает концепция психического развития умственно отсталого ребенка, которую выдвинул Л.С. Выготский - один из первых исследователей олигофрении. Рассматривая процесс развития умственно отсталого ребенка как единый процесс, где последующий этап развития зависит от предыдущего, а каждый последующий способ реагирования зависит от реагирования ранее, Л.С. Выготский указывал на необходимость различать первичный дефект и вторичные осложнения развития. Он отмечал, что нельзя выводить особенности психики умственно отсталого ребенка из основной причины его отсталости - факта поражения его головного мозга. Это значило бы игнорирование процесса развития. Отдельные особенности психики находятся в чрезвычайно сложном положении к основной причине.

Также, проблемой изучения эмоционального компонента психики человека занимались Ж. Годфруа, Б.И. Додонов, К. Изард, А.Н. Леонтьев, С.Л.Рубинштейн, П.В. Симонов, П.М. Якобсон и другие специалисты. По их мнению, эмоции - это сфера психического отражения, которое оказывает влияние на любое проявление человеческой активности, являясь неотъемлемой частью повседневной жизни.

Следовательно, эмоциональная сфера - совокупность внутренних психических состояний, проявляющихся в субъективных отношениях, переживаниях и в экспрессивно-коммуникативном поведении [3, с. 146].

Таким образом, изучение эмоций и чувств такого ребенка, правильное их формирование и воспитание, способствует формированию его характера, новых положительных свойств личности и в конечном итоге, коррекции основного психического дефекта.

Несмотря на ряд работ, посвященных изучению психологических проблем детей с нарушением интеллекта, малоизученными остаются психологические характеристики индивидуальных эмоциональных проявлений, а также недостаточно разработаны пути и средства психологической коррекции эмоциональных нарушений в условиях специальных образовательных учреждений.

Соответственно, есть основание полагать, что современная психолого-диагностическая практика нуждается в проведении углубленной диагностической работы по изучению индивидуальных особенностей эмоционального развития детей с нарушением интеллекта, а также по осуществлению дифференцированного подхода в процессе психолого-педагогической коррекции. Проблема изучения психологических особенностей эмоциональной сферы детей с нарушением интеллекта приобретает особую значимость.

Литература:

1. 1.Выготский Л.С. Проблемы дефектологии: Учебник /Л.С. Выготский. - М.: Инфра - М, 2006. -114 с.
2. Изард К. Эмоции человека /К. Изард. - М.: «АСВ», 2008. - 58 с.
3. 3.Немов Р.С. Психология: Учебник /Р.С. Немов. - М.: Просвещение, 2009. - 215 с.

МЕТОДИЧЕСКИЕ ПОДХОДЫ К ВЫЯВЛЕНИЮ СОСТОЯНИЯ КОММУНИКАТИВНЫХ НАВЫКОВ У ДЕТЕЙ С НЕДОРАЗВИТИЕМ РЕЧИ

Павлюкевич В.Б.,

студентка 5 курса УО «ВГУ им. П.М. Машерова», г. Витебск, Республика Беларусь

Научный руководитель – Харитоновна Е.А., канд. пед. наук, доцент

Выявление состояния коммуникативных навыков у детей с недоразвитием речи имеет большое значение для логопедической диагностики и коррекции. На развитие коммуникативного общения детей влияет множество факторов: уровень развития речи, психологическая атмосфера в семье, личностные особенности ребенка и др.

Вопросами состояния коммуникативных навыков у детей занимались Лисина М.И., Смирнова Е.О., Холмогорова В.М., Чернецкая Л.В., Лаврентьева Т.В., Репина Т.А., Урунтаева Г.А., Афонькина Ю.А., Коломинский Я.Л. и др. В психолого-педагогической литературе описано множество методик выявления уровня сформированности коммуникативных навыков у детей, которые можно применить и по отношению к детям с недоразвитием речи. Так, методика выявления уровня развития коммуникативной деятельности детей 3-7 лет исследует три формы общения: ситуативно-деловую, внеситуативно-познавательную и внеситуативно-личностную. Цель данной методики: определение ведущей формы общения ребенка со взрослыми [1].

Методика «Лесенка» (дошкольный возраст, 5-7 лет) применяется с целью выявления особенностей самооценки ребенка, а также его представлений об отношении к нему других людей, степени осознанности этого отношения [2].

Методика изучения коммуникативных умений у детей 6-7 лет позволяет проанализировать умения договориться, придти к общему решению, осуществлять взаимный контроль по ходу выполнения деятельности, взаимопомощь во время рисования и др. На этой основе делают выводы о сформированности коммуникативных умений у детей [3].

Методика «День рождения» может использоваться в виде игры как специалистами (психологом, педагогами), так и родителями. В ходе совместного эмоционального обсуждения с ребенком ситуации его дня рождения можно выявить особенности взаимоотношений ребенка со взрослыми и сверстниками. Родители с помощью данного теста могут увидеть, как воспринимает свою семью ребенок, и лучше понять его [4].

Для исследования коммуникативных навыков, в том числе и у детей с недоразвитием речи, широко используют диагностические методики, тесты, опросники в виде карточек, которые одновременно способствуют развитию активного словаря, речи детей разных возрастных категорий. Например, «Мячик» (игровое пособие), игра «Колобок» (мини-спектакль), тематические словари в картинках и др. применяются при обследовании детей 3-7 лет, помогают развивать активный словарь, воображение, речь ребенка [5].

Грамотно подобранные и проанализированные методики значительно облегчают дальнейшую работу специалиста.

Литература:

1. Чернецкая, Л.В. Развитие коммуникативных способностей у дошкольников: практическое руководство для педагогов и психологов дошкольных образовательных учреждений / Л.В. Чернецкая. - Ростов н/Д.: Феникс, 2005. - 256 с.: ил. - (Школа развития).
2. Лаврентьева, Т.В. Психолог в дошкольном учреждении: Методические рекомендации к практической деятельности / Т.В. Лаврентьева. - М., 2002.
3. Урунтаева, Г.А., Афонькина, Ю.А. Практикум по детской психологии: пособие для студентов педагогических институтов, учащихся педагогических училищ и колледжей, воспитателей детского сада / Г.А. Урунтаева. - Москва: «Просвещение», «Владос», 1995.
4. Смирнова, Е.О. Межличностные отношения дошкольников: диагностика, проблемы, коррекция / Е.О. Смирнова, В.М. Холмогорова. - М.: Гуманитар. изд. центр ВЛАДОС, 2005. - 158с.: ил. - (Психология для всех).
5. <http://childpsy.ru/lib/metodics/>

ЭКОНОМИЧЕСКОЕ ВОСПИТАНИЕ МЛАДШИХ ШКОЛЬНИКОВ: ИННОВАЦИОННЫЙ ПОДХОД

Плиско Л.С.,

студентка 4 курса УО «ВГУ им. П.М. Машерова», г. Витебск, Республика Беларусь

Научный руководитель – Шабанов Л.Т., канд. экон. наук, доцент

Экономическое воспитание - это организационная педагогическая деятельность, специально разработанная система работы, направленная на формирование экономического сознания учащихся [1]. В процессе ее осуществления школьники усваивают сумму понятий и представлений об организованной и эффективной экономике, о развитии производительных отношений, о действующем хозяйственном механизме.

Основная цель экономического воспитания - раскрыть окружающий мир материальных ценностей, как часть общечеловеческой культуры и в процессе познания научить соответствующим формам поведения.

В 70 - 80 гг. прошлого столетия в педагогической литературе появилось множество исследований, посвящённых экономическому воспитанию школьников, в которых оно рассматривалось: 1 - как часть элемента трудового воспитания (Ю. К. Васильев, Н. П. Кулакова); 2 - как синтез трудового, нравственного, идейно-политического воспитания (В. К. Розов); 3 - как самостоятельное направление, составная часть системы воспитания (А. Ф. Аменд, И. А. Барило, З. А. Валиева, И. Б. Иткин.) [4].

В настоящее время под экономическим воспитанием школьников, понимается организованная педагогическая деятельность, направленная на формирование элементов экономического сознания посредством передачи основ экономических знаний, формирование экономических умений и навыков, формирование экономически значимых качеств личности [1, 2].

Основными задачами экономического воспитания являются:

- в сфере обучения - освоение основ знаний о современной экономике, принципах и закономерностях ее функционирования, умений экономической деятельности;
- в сфере самосознания - осмысление своего индивидуального потенциала, формирование осознанного гражданского экономического поведения;
- в сфере мотивации - развитие интереса к проблемам экономики страны и семьи, постоянной потребности в новых знаниях, стремления к самовыражению и самореализации, что должно стать средством социальной защиты, адаптацией детей к будущей жизни.

Реализация поставленных задач может идти путем:

1. Интеграции экономического воспитания с математикой или технологией.
2. В рамках отдельных курсов.

Для изложения теоретического материала используются следующие методы и приемы: элементы лекций, рассказ, диалоги, проблемные ситуации, видео сюжеты для размышления [2, 3].

Вся система экономического воспитания в школе должна развиваться с помощью инновационных методов по следующим направлениям:

- во-первых, необходимо развитие у школьников элементарных навыков экономического мышления, первоначально полученных ими в дошкольных учреждениях, семье;
- во-вторых, экономическое воспитание школьников предполагает, развитие у них элементов экономического мышления и сознания;
- в-третьих, организация системы экономического воспитания учащихся предусматривает:
 - 1) обеспечение на практике единства трудового и экономического воспитания, соединения обучения с производительным трудом;
 - 2) обогащение трудового обучения, общественно полезной работы учащихся в летние каникулы экономическим содержанием
 - 3) развитие внешкольной работы, включающей организацию популярных бесед о необходимости рачительного отношения к материальным ценностям школы, проведение «Уроков бережливости».
- в-четвертых, развитие школьного самоуправления и распространение его на вопросы экономической жизни школы;
- в-пятых, соответствующая методическая подготовка учителей и родителей.

Введение экономических знаний имеет образовательное, развивающее и воспитывающее значение [4].

Таким образом, приобретенные учащимися в начальной школе экономические знания и умения, позволяющие рационально решать познавательные и практические задачи, являются необходимой основой для дальнейшего развития экономического образования и воспитания детей на последующих ступенях обучения.

Литература:

1. Автономов, А. Я. Совершенствование экономического воспитания учащихся / А. Я. Автономов, М. Л. Малышев // Педагогика, 2007. – № 8, с. 53 - 57.
2. Попов, В. Н. Экономическое воспитание школьников / В. Н. Попов. – Образование, 2008. – № 1. – С.84-89.
3. Экономическое образование и воспитание учащихся / под ред. Горлач, Н. И. и др.: – Киев, 2007.
4. www.baby-econom.narod.ru – Дата доступа – 22.10.2011.

ПРОБЛЕМА РАЗВИТИЯ ИНТЕРЕСА К МУЗЫКЕ У МЛАДШИХ ШКОЛЬНИКОВ

Позднякова Л.В.,
студентка 6 курса УО «ВГУ им. П.М. Машерова», г. Витебск, Республика Беларусь
Научный руководитель – Карташев С.А., канд. пед. наук, доцент

*«Учение, лишённое всякого интереса, ... убивает в ученике охоту учиться...»
К.Д. Ушинский*

В самом общем виде музыкальный интерес понимается как реализация музыкальной потребности, раскрывающейся в сознательном выборе произведений для слушания. Музыкальный интерес рождается на основе взаимодействия трех элементов:

- возникновение потребности дает начало сознательной деятельности учащегося;
- осознание предмета выявляет его ценность, которая, в свою очередь, становится причиной эмоциональной вовлеченности учащегося;
- формирование волевого действия, предпринимаемого для овладения предметом на основе осознания и эмоционального переживания его ценности.

Основанием для формирования музыкального интереса является познавательный элемент, в той или иной степени отражающий структуру предмета потребности.

Однако познавательный опыт не является единственным фактором формирования музыкального интереса, так как этот опыт сам регулирует степень эмоциональной вовлеченности субъекта. Музыкальное восприятие, как и всякое эстетическое отношение, предполагает, что каждый момент отражения предмета переживается человеком как нечто ценное и нецеленное, нужное или пустое. В свою очередь, степень эмоциональной вовлеченности является показателем того, насколько смысловая направленность данного произведения соответствует общей жизненной программе слушателя. В случаях их резкого несоответствия наличие одного только опыта общения с музыкой подобного рода не создает интереса к данному произведению.

Музыкальный интерес может реализоваться в пассивном (случайное, нецелестремленное слушание), полуактивном («аналитическое») слушание, предваряемое отбором и подготовкой) или же активном (исполнительство, сочинение) способах поведения. Наибольшая степень творческой инициативы присуща двум последним способам выявления музыкального интереса. Не случайно педагогические идеи Б.В. Асафьева были направлены «на активизацию субъекта в процессе слушания, исполнения и сочинения музыки» [1, с. 23].

Пробуждение интереса к музыке — одна из главных задач педагога. Решая ее, он добивается повышения работоспособности ученика, а именно: увеличивается сосредоточенность, усиливается слуховой контроль и, как следствие, художественная сторона исполнения становится более осмысленной, выразительной и яркой. Занимаясь интересующим их делом, дети преобразуются, делаются целеустремленными, инициативными, даже внутренне они становятся более содержательными.

Формированию интереса к музыке способствует посещение музыкальных театров, концертов, просмотр музыкальных фильмов, прослушивание записей, чтение книг о композиторах и музыкантах, – словом, все то, что расширяет кругозор ученика в области музыкального искусства.

Интерес к музыке у детей младшего школьного возраста напрямую зависит от опыта педагога, его профессиональной подготовки. Для развития интереса к музыке чрезвычайно важна живость, разнообразие, изобретательность в формах проведения занятий. Игра в четыре руки, тематические вечера, посещение и обсуждение концертов способствуют живому и радостному увлечению музыкой. Творческая атмосфера пробуждает у детей стремление к самостоятельному музицированию.

Педагог обязан вести постоянный контроль за психологическим, эмоциональным состоянием ребенка. Комментарии учащегося касательно того или иного музыкального впечатления или даже события, произошедшего в классе во время, до или после занятия, необходимо принимать к сведению. Педагогу следует самому быть заинтересованным в занятиях с учеником, добиваться активности от каждого ученика.

Таким образом, обогащение учащихся музыкальными впечатлениями является определяющим в развитии интереса к музыке.

Литература:

1. Асафьев, Б.В. Избранные статьи о музыкальном просвещении и образовании / Б.В. Асафьев. – Л., 1973. – 297 с.
2. Петрушин, В.И. Музыкальная психология / В.И. Петрушин. – М., 1997. – 315 с.
3. Смирнов, М.А. Эмоциональный мир музыки / М.А. Смирнов. – М., 1990. – 319 с.
4. Цыпин, Г.М. Психология музыкальной деятельности / Г.М. Цыпин. – М., 1994. – 284 с.
5. Щукина, Г.И. Проблема познавательного интереса в педагогике / Г.И. Щукина. – М., 1971. – 277 с.

ОБ ИСПОЛЬЗОВАНИИ ПОСЛОВИЦ И ФРАЗЕОЛОГИЗМОВ В ПРОЦЕССЕ ФОРМИРОВАНИЯ КОНЦЕПТОСФЕРЫ МЛАДШИХ ШКОЛЬНИКОВ

Пшонка Н.Н.,
студентка 6 курса УО «ВГУ им. П.М. Машерова», г. Витебск, Республика Беларусь

Концептосфера младших школьников — совокупность устойчивых концептов, которые, группируясь и взаимодействуя, реализуют индивидуальные потенции ребёнка как носителя культурных ценностей. Работа по формированию концептосферы предполагает, прежде всего, расширение и обогащение словарного запаса, развитие речи учащихся. Развивать речь детей — значит систематически работать над её содержанием, последовательностью, учить детей построению предложений, вдумчивому выбору подходящего слова и его формы, грамотному оформлению мыслей.

Большое значение в данной работе имеют пословицы и поговорки, т. к. они отражают внеязыковую действительность. Пословицы и поговорки наиболее точно и наглядно иллюстрируют образ жизни, историю народа, его традиции и культуру [1, с. 10]. В них образно отражена система ценностей, общественная мораль, отношение к миру, людям, что является необходимым для формирования концептосферы учеников [2].

Исходя из вышесказанного, была поставлена цель исследования -- разработать комплекс упражнений по формированию концептосферы младших школьников, что способствует активному развитию устной речи.

В своём исследовании мы ставили перед собой 2 основные задачи: разработать комплекс упражнений, позволяющих обогащать концепты «семья», «дружба», «времена года» у учащихся начальных классов; экспериментально проверить разработанный комплекс упражнений.

Разработанная система упражнений была апробирована в 4-м классе ГОСШ № 17 г. Витебска.

В работе по формированию концептосферы учащихся мы использовали методику составления лингвокультурологического словаря. Словарь является средством накопления и систематизации языкового материала, который собирается в период обучения.

Приведём примеры упражнений, которые можно использовать в работе по формированию концептосферы:

- Как вы понимаете выражения?;
- Допиши пословицы, используя слова в скобках;
- Вставь слова, всегда употребляющиеся в составе фразеологизмов;
- Допиши пословицы;
- Ответь на вопрос пословицей или фразеологизмом;
- Напишите как можно больше пословиц и/или фразеологизмов с заданными словами;
- В каждой группе пословиц найди лишнюю, которая не подходит по смыслу к остальным;
- Из данных слов составь пословицу;
- Отгадай загадку
- Замени фразеологизм одним словом
- Вспомни пословицы о друзьях, о семье, о весне, об осени.
- Угадай пословицу по рисунку.
- Напиши небольшой рассказ/ сказку/ стихотворение по заданной пословице или поговорке.
- Придумай самостоятельно загадку.

Также с целью расширения концептуального словаря учащихся во время анализа художественного текста предлагались следующие задания: найди в тексте слова, которые описывает заданное слово; подбери к слову синонимы/антонимы из текста; объясни смысл выражения из текста; скажи иначе; подбери синонимы/антонимы к словам из текста; опиши картинку в учебнике; придумай рифму к слову; из предложенных выражений выбери те, которые относятся к дружбе; семье; зиме; нарисуй картину к описанию из текста.

Работа с пословицами, фразеологизмами, загадками дополнялась анализом данного языкового материала и моделированием речевых ситуаций, в которых можно их употребить. Все вышеуказанные виды работы способствуют постепенному, качественному усвоению значений концептов, а, следовательно, и развитию устной речи учащихся.

Таким образом, нами экспериментально проверена эффективность разработанной системы упражнений. Мы пришли к выводу, что в результате целенаправленной работы по обогащению и развитию концептов младшие школьники приобретают более широкие знания, нежели при обычном подходе к обучению, овладевают различными способами, помогающими разнообразить свою речь, сделать её точной, яркой образной, что просто необходимо культурному образованному человеку.

Литература:

1. Жданова, В. В. Пословицы и поговорки как источник изучения русского культурно-языкового сознания / В. В. Жданова // Культурные слои во фразеологизмах и дискурсивных практиках: Сб.ст. / Отв. ред. В. Н. Телия. – М.: Языки русской культуры, 2004. – 151-161 с.
2. Добровольский, Д. О. Национально-культурная специфика во фразеологии / Д. О. Добровольский // Вопросы языкознания. – 1997. - №6. – 37-40 с.

РОЛЬ ТРУДОВОГО ОБУЧЕНИЯ В ФОРМИРОВАНИИ ВООБРАЖЕНИЯ У ДЕТЕЙ С ИНТЕЛЛЕКТУАЛЬНОЙ НЕДОСТАТОЧНОСТЬЮ

Самохвалова Д.И.,
студентка 4 курса УО «ВГУ им. П.М. Машерова», г. Витебск, Республика Беларусь
Научный руководитель – Солодкова А.Ф., доцент

Воображение – это психический процесс отражения реальной действительности в непривычных, неожиданных со-

четаниях и связях. С помощью воображения создаются образы таких предметов и явлений, которые никогда не воспринимались раньше. Воображение свойственно только человеку. Возникло и развивалось воображение в процессе труда. Прежде чем сделать какую либо вещь, человек представляет, как он будет её делать, как будет выглядеть вещь. Это представление последующих действий и того, что будет достигнуто в результате последующих действий, составляет одну из характерных особенностей труда, отличающую человеческую деятельность от поведения животных [1, с.73].

Потребность развития воображения связана с требованиями современного общества, которое диктует необходимость формирования творчески активной личности, обладающей способностью нестандартно и эффективно решать новые жизненные проблемы.

Важную роль в развитии воображения у детей с интеллектуальной недостаточностью играют уроки трудового обучения. Ведь на этих уроках ребёнок может творить то, что ему хочется и то, что он себе воображает. На уроках труда в начальной школе используется множество разнообразных материалов для творческого процесса учащихся. Это могут быть различные работы из цветной бумаги, картона, пластилина, работа с текстильными материалами, работа с нитками, бисера, также используются природные материалы и др.

Особенно интенсивно в процессе труда развивается память на цвет и форму, техническое и пространственное (которое в это время слабо развито) воображение. Педагог должен учитывать эту особенность и на каждом уроке обращать внимание учащихся на передачу образа изделия в схеме условными значками. Например, на уроках бисероплетения: кружочки — бусины и бисерины, прямоугольники — стеклярус, линия — нитка, леска, проволока, стрелка — направление движения нитки (лески, проволоки) от бусинки к бусинке или внутри бусинки [2, с.17].

Также в этом возрасте формируются представления о труде и его необходимости, воспитывается культура труда и формируется рациональное планирование работы.

Учитывая непосредственное восприятие мира детьми, необходимо объяснять новый учебный материал предельно конкретно, наглядно. Сначала работа проводится по образцу, который в свою очередь должен быть сделан правильно, вызывать интерес у детей. Образцы, особенно увеличенные, показывать в разных положениях, при этом подчеркивать их особенности (форма, величина, цвет или цветовые сочетания, предмет в целом и соотношение его частей).

Дети стремятся подражать наглядному показу действий. Каждый технологический прием можно разделить на конкретные действия, и каждое из этих действий неоднократно показывать на ряде уроков.

Стремление к самостоятельности и независимости тесно связано с появлением способности выполнять сложные системы действий. Это значит, что в интересном для них труде дети способны выполнять действия достаточной сложности. При этом у них зарождается элемент творчества. Это следует всячески поддерживать и помогать проявлять детям свои скрытые творческие возможности. Нужно учить разрабатывать план последовательности изготовления изделий по мере постепенного усложнения методов и приемов их изготовления.

В методике практической деятельности детей с интеллектуальной недостаточностью отмечены основные методы работы:

- словесный – предварительная беседа, словесный инструктаж с использованием терминов и выражений, принятых в работе над данным объектом.
- наглядный – показ образца изделия, анализ образца. Составление плана работы по изготовлению изделия;
- практической последовательности – изготовление изделия под руководством воспитателя, самостоятельно, индивидуально и коллективные творческие работы [2, с. 19].

Таким образом, помня о том, что воображение ребенка с интеллектуальной недостаточностью развивается в разнообразной практической деятельности (в игре, в предметно-практической деятельности, в занятиях по трудовому обучению и др.), поэтому организация этих видов деятельности и педагогическое руководство ими должны иметь решающее значение в работе педагога.

Литература:

1. Выготский Л.С. Воображение и творчество в детском возрасте. Психол. очерк: Кн. для учителя – 3-е изд. М.: Просвещение, 1991 – с. 93.
2. Шинкоренко В.А. Ручной труд как средство коррекции умственного развития дошкольников с интеллектуальной недостаточностью //В.А. Шинкоренко //Дефектология. -1996. - № 4.- с.15- 21.

ИСПОЛЬЗОВАНИЕ МУЛЬТИМЕДИЙНЫХ СРЕДСТВ НА УРОКАХ МУЗЫКИ

Самуйлова Л.В.,

студентка 4 курса УО «ВГУ им. П.М. Машерова», г. Витебск, Республика Беларусь

Научный руководитель – Карташев С.В., канд. пед. наук, доцент

Современное образование выходит на более высокий технологический уровень. Ведется поиск новых педагогических технологий, что связано, прежде всего, с отказом от традиционного обучения и воспитания, с идеей целостности педагогического процесса как системы, опирающейся на теории общечеловеческих ценностей, гуманизации, личностно-ориентированного подхода приоритета субъектных отношений.

Современные педагогические технологии немыслимы без широкого применения новых информационных компьютерных технологий. Большой интерес к современным компьютерным системам является мотивационной основой учебной деятельности. Сегодня даже в среде младших школьников проявляется своеобразная оценка качеств личности, предусматривающая повышенный статус ученика, владеющего элементами информационных технологий.

Использование информационных технологий как вспомогательного средства в образовании, в том числе и на уроках музыки, характеризуется широким применением средств мультимедиа, которые на сегодняшний день являются самым прогрессивным способом представления информации. Это мультимедийный компьютер; различные экраны; мультимедиа проектор; устройства аудио - и видеовоспроизведения и отображения информации.

Учителю музыки представляется возможным внедрение компьютерных технологий в процесс изучения музыкаль-

но – теоретического и исторического циклов. В самом деле, программа, обладающая возможностью совмещать различные типы информации – текстовой, визуальной, аудиальной, как нельзя лучше подходит для обучения, скажем истории музыки [1. с. 204].

В современном музыкальном образовании разрабатываются различные виды мультимедийных программ:

1. Обучающие компьютерные программы.

Огромную помощь в работе оказывают обучающие компьютерные программы по музыке, например, «Энциклопедия классической музыки». Информация, представленная на компьютерных дисках, позволяет проводить виртуальные экскурсии по музею музыкальных инструментов, путешествовать по странам и эпохам, знакомясь с образцами музыкального искусства. Все это помогает реализовать на практике те идеи, которые способствуют развитию всесторонне развитой и конкурентно-способной личности, эффективно решению образовательных задач, достижению нового качества обучения.

2. Мультимедийные презентации.

Одним из инструментов внедрения информационных технологий является компьютерная программа Power Point, которую очень эффективно и творчески можно использовать в преподавании музыки. В данной программе составляются презентации, которые позволяют создать информационную поддержку при проведении уроков музыки, также, с большим успехом, эту программу можно использовать и во внеклассной работе.

Презентации можно применять на различных этапах урока, зрительное восприятие изучаемого позволяет учащимся эффективнее воспринимать излагаемый материал. При создании слайдов, возможно, использовать анимацию, это очень удобно для последовательного изложения содержания урока. Также можно применять мультимедиа проектор в различных видах учебно-познавательной деятельности на уроке музыки: это и слушание музыки, и вокально-хоровая деятельность, игра на детских музыкальных инструментах.

3. Медиатека.

Современные информационные технологии обуславливают необходимость в создании медиатеки. Большое количество материала по предмету «Музыка» - фонохрестоматии, произведения классической русской и зарубежной музыки; видеофрагменты из опер, балетов, фильмов; коллекции репродукций художников, - всё это является неотъемлемой частью каждого урока.

4. Интернет ресурсы.

На сегодняшний день немало школ изучает, как можно лучше всего использовать Интернет для себя, а современный учитель старается найти тот материал, который понадобится для него и предоставит широчайшую информацию школьникам о его предмете [2. с. 103].

Таким образом, каждый учитель музыки, используя информационно - коммуникативные технологии в преподавании в условиях модернизации, открывает для себя новые интересные возможности в профессиональной деятельности, благодаря чему для учителя - работа, а для его учеников - обучение станут радостнее и увлекательнее. Но при этом необходимо помнить, что использование мультимедийных средств на уроках должно быть не самоцелью, а во благо самого процесса обучения и обучающихся.

Литература:

1. Безбородова Л.А., Алиев Ю.Б. Методика преподавания музыки в общеобразовательных учреждениях. АКАДЕМА, М. – 2002. - 254 с.
2. Кадина В.В. Применение компьютерных технологий в преподавании музыки / В.В. Кадина. – Астрахань. – 2011. – 128 с.

ВОЗРАСТНЫЕ ИЗМЕНЕНИЯ ПОКАЗАТЕЛЕЙ ПСИХИЧЕСКОГО РАЗВИТИЯ У УЧАЩИХСЯ ВТОРОГО ОТДЕЛЕНИЯ ВСПОМОГАТЕЛЬНОЙ ШКОЛЫ

Сафончик Е.С.,

студентка 3 курса УО «ВГУ им. П.М. Машерова», г. Витебск, Республика Беларусь

В физической культуре одной из важных задач образовательного процесса является формирование у учащихся физкультурных знаний. Мыслительная деятельность занимающихся на уроке, понимание установок и заданий учителя, усвоение знаний техники безопасности, правил подвижных и спортивных игр и др. выступают важными условиями эффективности педагогического процесса. В тоже время нарушения познавательной деятельности и ведущих психических функций (память, мышление, воображение и др.) являются основными в развитии учащихся, обучающихся во вспомогательных школах. Это существенно усложняет процесс преподавания всех учебных предметов в школе, в том числе физической культуры, отражается на качестве усвоения учащимися учебного материала.

Не смотря на то, что нарушение познавательной деятельности у детей с умственной отсталостью имеет устойчивый характер, при соответствующих педагогических условиях, а также в результате возрастного естественного созревания головного мозга, положительная динамика в росте различных ее показателей происходит. Изучение таких закономерностей имеет существенное значение для перспективного (многолетнего) планирования основных задач физического воспитания этих детей: определения тех возрастных периодов, в которые решение задач по формированию знаний и других показателей учебного процесса может быть более или менее результативным. Именно поэтому *цель* нашего исследования заключалась в изучении возрастного развития основных психических процессов у детей с умственной отсталостью (на школьном этапе онтогенеза). Представленный материал является промежуточным в выполняемой нами работе (научный руководитель Новицкий П.И.), на основе которого на следующем этапе исследования планируется углубленный анализ взаимосвязи особенностей психического развития и двигательной подготовленности у учащихся.

Методы и организация исследования. Сбор первичных материалов осуществляется по индивидуальной карте общего психического и моторного развития [1]. У учащихся 8-19 лет вспомогательной школы-интерната № 10 г. Минска определялся уровень развития основных психических процессов по 15-ти показателям, характеризующим память, мышление, воображение и др. Для определения их уровня развития использовались задания: Показать по просьбе цвета: красный, оранжевый, желтый, зеленый, голубой, синий, фиолетовый (количество узнаваемых цветов из 7 основных); Назвать (пока-

зять) по рисункам или натуральному исполнению двигательные действия: идет, бежит, плавает и т.д.; Узнать (найти) на ощупь знакомые предметы, спрятанные под тканью; Показать на рисунках эмоциональные состояния людей и животных (радость, страх, гнев, плач) и другие.

Оценка полученных показателей определялась в баллах, которым соответствовал определенный уровень их развития: 0 баллов- (нулевой, неадекватный уровень); 1- (очень низкий, сопроводительный); 2- (низкий, неудовлетворительный); 3- (средний, удовлетворительный); 4 - (выше среднего, хороший); 5 - (высокий, отличный).

Результаты и их обсуждение. Как показывают результаты обследования учащихся психические процессы, лежащие в основе большинства выполняемых заданий с возрастом имеют тенденцию к повышению своего уровня. Почти у всех учащихся наиболее низкие их показатели (1,5-2,4 балла) регистрировались у девочек в возрастном периоде 8-13 лет и у мальчиков – 8-14 лет. В последующем возрастном периоде уровень показателей стал заметно улучшаться, в каждом индивидуальном случае на разную величину. Возможно, это объясняется пубертатными периодами, в которые активно вступают девочки и мальчики именно в эти сроки.

Анализируя среднестатистические уровни развития различных психических процессов применительно всего рассматриваемого возрастного диапазона учащихся (с 8 до 19 лет) в числе наиболее «сохраненных» выделились: понимание элементарных слов; определение расположения предметов, их величины, визуальное различение их по форме; понимание основных двигательных действий человека (бег, бросок, плавание и др.); узнавание перечеркнутых и наложенных друг на друга рисунков; узнавание спортивного инвентаря; понимание основных строевых команд. Однако следует учитывать, что большинство этих умений и качеств в начальной школе учащиеся могли воспроизвести только с активной помощью учителя, проявлять некоторую степень автономности при выполнении тестов (заданий) – более 2,5 баллов, могли лишь единицы. В последующем периоде подросткового возраста (после 13-14 лет) показатели также улучшались, но не столь значительно: большинство учащихся выполняли тестируемые задания, однако их успешность требовала подключения как минимум словесной помощи (инструктирования) учителя. Данное положение в определенной степени можно связывать с содержанием учебного процесса по физической культуре в школе, которое на период сбора материала оставалось не подкрепленным соответствующим программно-методическим сопровождением [2].

Литература:

1. Новицкий, П.И. Физическое воспитание учащихся с умеренной и тяжелой степенью интеллектуальной недостаточности: Пособие для учителей и воспитателей/ П.И. Новицкий. – Витебск, РУП ВЦ ВОУС, 2007. – 132 с.
2. Полякова, Т.Д. К постановке проблемы качества образования по физической культуре во вспомогательной школе / Т.Д.Полякова, П.И.Новицкий // Мир спорта. – 2007. – № 4. – С. 26-30.

МОТИВАЦИОННО-ОБРАЗНАЯ КЛАССИФИКАЦИЯ ФРАЗЕОЛОГИЧЕСКИХ ЕДИНИЦ НЕМЕЦКОГО ЯЗЫКА, ИСПОЛЗУЕМЫХ ПРИ ИЗУЧЕНИИ КУРСА В СРЕДНЕЙ ШКОЛЕ

Слесарева Т.М.,

студентка 6 курса УО «ВГУ им. П.М. Машерова», г. Витебск, Республика Беларусь

Фразеология вся проникнута образностью и оценкой, именно поэтому она составляет самый яркий и живой пласт языка. Фразеологизмы очень часто имеют символический характер компонентов. Такая символическая природа обычных предметов, существ, явлений развивалась на основе метафоры. Наиболее наглядно это происходило в символизации животных, цветов, частей тела человека, образов воды, огня и др.[2, с.38]. Уникальность фразеологических единиц состоит в том, что в результате особого сочетания слов, возникает неожиданный образ, который становится основой номинации. Образ складывается за счёт совмещения прямого и переносного значений каждого слова. Опираясь на обычные значения слов, мы можем воссоздать образ и понять смысл выражения. Такое осмысление образной основы за счёт прямых значений слов, составляющих идиому, академик В.В.Виноградов называл *мотивацией*. [2, с. 37]

Цель нашей статьи – показать вариант мотивационно-образной классификации немецких идиом.

С точки зрения вида мотивационно-образной основы немецкие идиомы можно разделить на следующие группы:

1) *с образом предмета* - am Ball bleiben (досл. *оставаться при мяче*, in der Klemme sein (досл. *быть в тисках*), , et was geht ab(weg) wie warme(frISChe) Semmeln (досл. *что-л. раскупается как свежие булочки*), (et)was aufs Wams kriegen (досл. *получать на камзол*), wie ein Ei dem anderen ähnlich sein(досл. *быть похожими как одно яйцо*), etwas auf dem Kerbholz haben(досл. *иметь много отметок на бирке*), Butter auf dem Kopfe haben (досл. *иметь масло на голове*), einen Stein bei j-m im Brett haben(досл. *иметь камень у кого-л. в доске*), , im Dreck springen (досл. *прыгать в треугольнике*), im Buch der Erinnerung blättern (досл. *листать книгу воспоминаний*), sie hängen wie Kletten aneinander (досл. *пристать друг к другу как репей*), zur Salzsäule erstarren (досл. *застыть в соляной столб*), eine ruhige Kugel schieben(досл. *спокойный шар толкать*), Holz aus sich hacken (spalten) lassen (досл. *позволять на себе колоть дрова*);

2) *включающие названия трудовых процессов* - Wasser auf j-s Mühle gießen(досл. *лить воду на чью-либо мельницу*), Holz sägen (досл. *пилить дрова*), im trüben fischen (рыбачить в мутной воде), Holz aus sich hacken (spalten) lassen (досл. *позволять на себе колоть дрова*);

3) *с образом цвета* - Krebsrot (красный как рак), blauer Brief (голубое письмо), der blaue Montag (досл. *голубой понедельник*), Berliner Weiße – светлое берлинское пиво (досл. *Берлинское Белое*), die grüne Hochzeit(досл. *зелёная свадьба*);

4) *имена собственные и профессии* - unter dem Pantoffel stehen (досл. *стоять под Пантофелем*), herein, wenn es kein Schneider ist (досл. *входите, если это не портной*), wie in Abrahams Schoß ruhen (досл. *спокойно, как в Авраамовом лоне*), großer Hans (пудинг, досл. *большой Ганс*), strammer Max (блюдо из сырого свиного фарша, досл. *крепкий Макс*);

5) *с образом частей человеческого тела, т. н. соматические фразеологизмы* - j-m Knüppel zwischen die Beine werfen (досл. *бросать палки между ног*), er trägt sein Herz in der Hand (досл. *он несёт своё сердце в руках*), j-m dem Kopf waschen (досл. *мыть кому-л. голову*);

6) *с образом животных* - Hahn im Korb(досл. *петух в корзине*), ich bin nicht dein Affe(досл. *я всё же не твоя обезьяна*), den Bock melken (досл. *доить козла*), Kalter Hund(досл. *холодная собака*), falscher Hase(рулет, досл. *фальшивый заяц*),

wie die Made im Speck leben (досл. *жить как червячок в салe*), auf den Sack schlägt man, den Esel meint man (досл. *бьют по мешку, но имеют в виду осла*), zwei Fliegen mit einer Klappe schlagen (досл. *убить одним хлопком двух мух*), wie der Fisch auf dem Trocknen (досл. *как рыба на суше*);

7) числа - alle neune!(досл. *все девять*), eine böse Sieben(досл. *злая семёрка*), ach grüne Neune!(досл. *ах, зелёная девятка!*)

Нами было отобрано 78 идиом, ярко отображающих культурно-национальную специфику немецких традиций. Эти идиомы были включены в мотивационно-образную классификацию. Внутри классификации нами были выделены 7 групп фразеологизмов с учётом символического характера их компонентов. Наиболее многочисленными являются группы: *с образом предмета* (41%), *с образом животных* (18%), *с образом цвета* (14%), *имена собственные и профессии* (11%), включающие названия *трудовых процессов* (6%), *соматические фразеологизмы* (6%) и *числа* (4%).

Литература:

1. Бинович, Л. Э. Немецко-русский фразеологический словарь / Л. Э. Бинович; под ред. С. И. Константиновой – М.: Аквариум, 1995. – 768с.
2. Изучение фразеологии в вузе: учеб.-метод. пособие / А. Е. Оксенчук, О. В. Данич – Витебск: Изд-во УО «ВГУ им. П. М. Машерова», 2003. – 76с.
3. Мальцева Д. Г. Страноведение через фразеологизмы. Пособие по немецкому языку: учеб. пособие / Д. Г. Мальцева – М.: «Высшая школа», 1991. – 173с.

ИСПОЛЬЗОВАНИЕ МУЛЬТИМЕДИЙНЫХ ТЕХНОЛОГИЙ В ПРОЦЕССЕ ОБУЧЕНИЯ МЛАДШИХ ШКОЛЬНИКОВ

Соколовская А.О.,

студентка 4 курса Оршанского колледжа УО «ВГУ им. П.М. Машерова», г. Орша, Республика Беларусь

Научный руководитель – Мануйленко Л.Н., магистр педагогики

Начало XXI века отмечается осознанным интересом научно-педагогической общественности и органов управления образованием к повышению качества образования на основе информатизации. В программу информатизации образования включено использование мультимедийных технологий. Мультимедиа является эффективной образовательной технологией благодаря присущим ей качествам интерактивности, гибкости и интеграции различных типов учебной информации, а также благодаря возможности учитывать индивидуальные особенности учащихся и способствовать повышению их мотивации [1].

На пробных уроках и на преддипломной практике в школе мы активно используем мультимедиа презентации. Наши наблюдения показали, что данные презентации, сопровождаемые красивыми изображениями и анимацией, видеоматериалами и звуком, являются визуально более привлекательными, нежели статический текст, они могут поддерживать должный эмоциональный уровень, дополняющий представляемый материал, способствуя повышению эффективности обучения. Как показала практика, учеников младших классов привлекает новизна проведения мультимедийных уроков, они с желанием выполняют задания, проявляют интерес к изучаемому материалу. При работе с мультимедиа презентациями учащиеся с самого начала вовлечены в активную познавательную деятельность. Использование качественных мультимедиа-средств позволяет сделать процесс обучения гибким по отношению к социальным и культурным различиям между учащимися, их индивидуальным стилям и темпам обучения, их интересам. Мы отметили, что применение мультимедиа может позитивно сказаться сразу на нескольких аспектах учебного процесса, а именно мультимедиа способствует: стимулированию когнитивных аспектов обучения, таких как восприятие и осознание информации; повышению мотивации учащихся к изучению предмета; развитию навыков совместной работы и коллективного познания у обучаемых; развитию у учащихся более глубокого подхода к обучению, и, следовательно, влечет формирование более глубокого понимания изучаемого материала; одновременное использование нескольких каналов восприятия учащегося в процессе обучения, за счет чего достигается интеграция информации, доставляемой несколькими различными органами чувств.

Многие задания по предмету в компьютерном варианте, позволяют развивать творческие способности учащихся, взглянуть на предмет с другой стороны и проявить себя в новой деятельности. Мультимедиа презентации можно применять на любом этапе урока: на этапе мотивации, этапе актуализации субъектного опыта учащихся, этапе изучения нового материала, контроля усвоения знаний, на этапе отработки и закрепления навыков. Применяя мультимедийные презентации, можно проводить физкультминутки и разноплановую рефлексию.

В то же время, следует отметить, что на фоне достаточно частого положительного эффекта от внедрения информационных технологий, во многих случаях использование мультимедиа-средств никак не сказывается на повышении эффективности обучения, а в некоторых случаях такое использование может иметь и негативный эффект. Анализ научно-педагогической и психологической литературы, наши собственные наблюдения показал, что к числу отрицательных аспектов можно отнести: свертывание социальных контактов, сокращение социального взаимодействия и общения, индивидуализм, трудность перехода от знаковой формы представления знания на страницах учебника или экране дисплея к системе практических действий, имеющих логику, отличную от логики организации системы знаков [2].

Таким образом, в использовании мультимедиа-ресурсов необходим взвешенный и четко аргументированный подход. При подборе мультимедийного средства обучения преподавателю необходимо учитывать своеобразие и особенности конкретного учебного предмета, предусматривать специфику соответствующей науки, ее понятийного аппарата, особенности методов исследования ее закономерностей. Мультимедийные технологии должны соответствовать целям и задачам учебного предмета и органически вписываться в учебный процесс. Следует отметить, что использование мультимедиа технологий необходимо сочетать с другими методами. На наш взгляд, правильное сочетание традиционных методов и средств обучения с возможностями современных мультимедиа технологий позволяет повысить эффективность процесса обучения.

Литература:

1. Сумина, Г.А., Ушакова, Н.Ю. Использование мультимедийных технологий в учебном процессе вуза / Г.А. Сумина, Н.Ю. Ушакова. // Успехи естествознания. – 2007. - № 5. – с. 10 -14
2. Шлыкова, О.В. Культурный феномен мультимедиа и его возможности для учебного курса в гуманитарном вузе /

ОСОБЕННОСТИ ИГРОВОЙ ДЕЯТЕЛЬНОСТИ ДЕТЕЙ ДОШКОЛЬНОГО ВОЗРАСТА С ИНТЕЛЛЕКТУАЛЬНОЙ НЕДОСТАТОЧНОСТЬЮ

Принц Ю.Ю.,

студентка 4 курса УО «ВГУ им П.М. Машерова», г. Витебск, Республика Беларусь

В настоящее время актуальным является вопрос об оказании ранней коррекционной помощи детям с интеллектуальной недостаточностью. Сегодня отмечается ежегодный рост числа таких детей. Это в основном дети, у которых по причине врожденной недостаточности или приобретенного органического поражения сенсорных органов, опорно-двигательного аппарата или центральной нервной системы развитие психических функций отклоняется от нормы. Среди множества причин, тормозящих самостоятельное, последовательное становление игры у ребенка с интеллектуальной недостаточностью, следует, прежде всего, выделить главную – недоразвитие интегративной деятельности головного мозга, приводящее к запаздыванию в сроках овладения статическими функциями, речью, эмоционально-деловым общением со взрослым в ходе ориентировочной и предметной деятельности. Для того чтобы достичь положительных результатов в работе с детьми с особенностями психофизического развития, используются различные методы, техники и приемы (традиционные и нетрадиционные), а также разрабатываются психокоррекционные игры. Эти игры эффективны в коррекционной деятельности с детьми не только данной категории, но и с нормальным психическим развитием [3].

Дошкольный возраст – это периоде наиболее интенсивного формирования мотивационной сферы, личностных механизмов поведения, предпосылок самоконтроля и саморегуляции, в этот же период активно развивается игра.

Так в работах Е.А. Набойкиной отмечаются специфические особенности игры дошкольников с интеллектуальной недостаточностью. Их игра характеризует искажение всех структурных компонентов: игровых действий, игровых употреблений предметов, реальные отношения между играющими и роль, отражающую определенную социальную позицию [3].

Дошкольники с интеллектуальной недостаточностью, будучи включенными в игру, длительное время не проявляют интереса к ее процессу и игрушкам, действуют безразлично, пассивно подчиняясь требованиям взрослого. Благодаря обучению интерес к игре возникает, но оказывается весьма кратковременным, нестойким. Обычно он поддерживается внешним видом игрушки, а не возможностью действовать в соответствии с замыслом; этот интерес быстро исчерпывается. В старшем дошкольном возрасте у некоторых детей наблюдается избирательный интерес к игрушкам, появляются любимые игрушки, с которыми они предпочитают играть. Однако у многих интерес по-прежнему остается разлитым, недифференцированным, неустойчивым. Случайные раздражители отвлекают внимание детей от игры и приводят к ее разрушению [1].

В отличие от нормально развивающихся сверстников дети с интеллектуальной недостаточностью не обнаруживают длительного увлечения, поглощения игрой. По данным Н.Д. Соколовой, нормально развивающиеся дети пяти, шести лет могут играть в течение часа. Дошкольники с интеллектуальной недостаточностью того же возраста – не более 20–25 минут [4].

Характерным для детей с интеллектуальной недостаточностью является выполнение игровых действий без сопровождения речи. Как правило, они действуют молча, иногда буквально повторяют слова и жесты взрослого, подражают его мимике и интонации. В работах, посвященных изучению игры дошкольников с интеллектуальной недостаточностью, есть указания на выраженное недоразвитие словесной регуляции игровых действий. Рассматривая грубые нарушения словесной регуляции, В.И. Лубовский говорит о значительной задержке в формировании побудительной или пусковой функции слова. Ее появление отмечается только к четырем-пяти годам [2].

Таким образом, специально организованное коррекционно-педагогическое воздействие существенно меняет картину: игра детей с интеллектуальной недостаточностью продвигается в своем развитии, при этом остаются недоразвитыми ее сложные формы, которые связаны с построением ролевого поведения.

Литература:

1. Гамезо, М.В. Возрастная и педагогическая психология: Учеб. пособие для студентов всех специальностей педагогических вузов. / М.В. Гамезо и др. – М.: Педагогическое общество России, 2003. – 512 с.
2. Катаева, А.А. Обучение умственно отсталых дошкольников в игровой форме с использованием показа и словесной инструкции / А.А. Катаева, С.И. Давыдова // Воспитание и обучение детей с нарушениями развития. – 2009. – №3. – С 5-7.
3. Набойкина, Е.Л. Игра как средство эмоционального развития / Е.Л. Набойкина // Дефектология. – 2006. – №2. – С. 28-29.
4. Соколова, Н.Д. Игровая деятельность умственно отсталых дошкольников. // Дошкольное воспитание аномальных детей / Под. ред. Л.П. Носковой, Н.Д. Соколовой, О.П. Гаврилушкиной и др. – М.: Просвещение, 1993. – 224 с.

ОСОБЕННОСТИ РЕЧИ ШКОЛЬНИКОВ С ТРУДНОСТЯМИ В ОБУЧЕНИИ, ОБУСЛОВЛЕННЫМИ ЗАДЕРЖКОЙ ПСИХИЧЕСКОГО РАЗВИТИЯ

Толстик Л.В.,

студентка 2 курса УО «ВГУ им. П.М. Машерова», г. Витебск, Республика Беларусь

Научный руководитель – Акулович А.Н., преподаватель

Проблема изучения речи у детей с трудностями в обучении, обусловленными задержкой психического развития приобрела в последние годы особую актуальность. Речь является сложной формой психической деятельности человека, социальной по происхождению и системной по строению. Процесс речи предполагает, с одной стороны, формирование и формулирование мыслей языковыми (речевыми) средствами, а с другой стороны – восприятие языковых конструкций и их понимание [1, с. 16].

Статистика показывает, что год от года увеличивается количество школьников, которые с трудом усваивают родной язык как учебный предмет.

Для того чтобы ученики могли успешно усваивать школьные знания, необходимо, чтобы они приходили в первый класс с подготовленным фундаментом успешности, т.е. с хорошо развитыми основными познавательными процессами и с

достаточно сформированными ведущими мыслительными операциями. Готовность к школьному обучению включает определенный уровень речевого развития: правильное звукопроизношение, способность различать и дифференцировать акустические признаки звуков, достаточный для полноценного общения с окружающими, уровень сформированности словаря и грамматического строя, умение логично, связно строить высказывание, речевую активность [2, с. 37].

Изучением особенностей речи детей с трудностями в обучении, обусловленными задержкой психического развития занимались такие ученые как Мастюкова Е.М., Дмитриева Е.Е., Васильева Е.Н., Власова Т.А., Лубовский В.И., Цыпина Н.А., Винник М.О., Ефремова Г.И. и др.

Для детей с трудностями в обучении характерно недостаточность межанализаторного взаимодействия, т.е. они с трудом образуют слуходвигательные, зрительно-двигательные и слухозрительные связи. Для них характерна бедность грамматических конструкций, неточность, недифференцированность словаря. Он представлен преимущественно бытовой, обиходной лексикой [3].

Речь их отличается бесвязностью, отсутствием логики, ясности, выразительности, у них недостаточно развит фонематический слух, который порождает ошибки на замену согласных, сходных по артикуляционному и акустическому признакам: б-п, в-ф, г-к, д-т, з-с, ж-ш, а также ч-щ, ц-с, ц-ч, м-н, р-л.

В словаре детей данной категории преобладают слова с конкретным, хорошо им известным значением. В основном они пользуются такими категориями, как существительное, глагол. Из прилагательных употребляют в основном качественные, обозначающие непосредственно воспринимаемые признаки, недостаточно владеют антонимическими, синонимическими средствами языка. В речи детей с трудностями в обучении недостаточно представлены местоимения, наречия. Такие дети замедленно включают в свою речь новые слова, понятия, полученные в процессе обучения [4, с. 78].

Основные проблемы касаются формирования связной речи. Дети с трудом усваивают правила выделения границ предложения, не могут пересказать небольшой текст, составить рассказ по серии сюжетных картинок, описать наглядную ситуацию, им не доступно творческое рассказывание [2].

Таким образом, степень проявления дефекта может быть разной. В зависимости от этого по-разному будут вырисовываться проблемы обучения, следовательно, потребуются разные меры дифференцированной помощи, предупреждения появления специфических трудностей. Совершенствуя речь школьников данной категории, большое внимание обращают на такие факторы, как логика, точность, ясность, выразительность и правильность речи.

Литература:

1. Логопедия: Учебник для студентов дефектол. фак. пед. вузов / Под ред. Л.С. Волковой, С.Н. Шаховской. – М.: Гуманит. изд. центр ВЛАДОС, 1998. – 680 с.
2. Лубовский, В.И. Обучение детей с задержкой психического развития. Пособие для учителей / Под ред. В.И. Лубовского. – Смоленск, 1994. – 128 с.
3. Пекелис, Э.Я. Педагогическая характеристика детей с ЗПР и работа с ними // Дети с временными задержками развития / Под ред. Т.А. Власовой, М.С. Певзнер. – М.: Педагогика, 1999. – 208 с.
4. Бойков, Д.И. Общение детей с проблемами в развитии: Учебно-методическое пособие / Д.И. Бойков. – СПб.: КАРО, 2005. – 288 с.

ФОРМИРОВАНИЕ НАВЫКОВ РЕЧЕВОЙ ВЫРАЗИТЕЛЬНОСТИ В ПЕНИИ МЛАДШИХ ШКОЛЬНИКОВ

Трубкина М.О.,

студентка 3 курса Оршанского колледжа УО «ВГУ им. П.М. Машерова», г. Орша, Республика Беларусь

Научный руководитель – Лыников В.В., магистр педагогики, преподаватель

Приобщение учащихся начальных классов к творческой деятельности – важная задача современной школы. Чаще всего младшие школьники участвуют в проектах, связанных с пением. Однако педагоги-предметники сталкиваются здесь с проблемой выразительности пения, так как пение многих учеников является малоэмоциональным, невыразительным. Отсутствие выразительности в пении начинающих обусловлено недостатками в речевой практике детей. На это указывают исследователи Ф.И. Фрадкина, Н.М. Аксарина, Е.К. Каверина, Н.М. Щелованов (Россия), М.И. Бессонова (Беларусь). Подходы к решению проблемы выразительности в пении освещены в работах авторов, занимающихся вокальной педагогикой и методикой преподавания вокала: Л.Б. Дмитриева, Д.Л. Аспелунда, А.Л. Иванова [1, с. 26].

В ходе данного исследования мы пришли к выводу, что на первоначальном этапе работы с учащимися, или в ходе формирования детского певческого коллектива, необходимо опираться на следующие критерии диагностики выявления проблем в речевой выразительности. 1. *Фонетические* – предусматривают овладение учениками всеми звуками и звукосочетаниями, ударением и основными интонационными моделями. Без гласных звуков речь немелодична. А без точных согласных – непонятна, бесформенна. Поэтому необходимо замерять точность произношения согласных, ибо эти звуки обеспечивают ясность и разборчивость речевого потока. 2. *Произносительные* – умение дикционно ясно артикулировать звуки, звукосочетания, умение слушать звучащую речь. Главным оценочным критерием произношения, как подчёркивает О.В. Кацер, «является правильность - неправильность» [2, с. 6]. Устное воспроизведение слова, отвечающее эталону, едино для всех носителей языка. 3. *Эмоциональное самовыражение (чувствование)* – осмысленный отклик на исполняемое вокальное произведение. Проверяется уровень способности воспринимать, переживать, понимать и выразительно воплощать смысл текста в пении.

Опора на подобную диагностику и полученные результаты убеждают в том, что в процесс обучения пению целесообразно включать эффективные приёмы, обеспечивающие развитие у детей выразительности.

Приём пропевания приветствий помогает настроиться на занятие, расширяет практику речевого этикета. «*Пропой своё имя*» - пропевают имя, зарисовывают его в воздухе волнистой линией, а потом определяют цвет этой линии. В зависимости от выбранного цвета каждый ученик ещё раз, но уже индивидуально, пропевает своё имя с определённой эмоцией. Мы заметили, что постепенно из речи детей стали исчезать в общении такие речевые формы, как Сашка, Ванька, Наташка.

Для воспитания внеречевого и речевого дыхания можно применять следующий приём. Вдыхать и плавное, протяжное выдыхать воздух без произнесения звуков. Затем выдыхать в процессе фонации звуков при произнесении слов и фраз. При этом используются задания «*Сдуй с руки снежинку*», «*Погрей дыханием ладошки*», «*Подуй на подвешенных бумажных*

бабочек».

Наблюдаемые нами уроки опытных учителей показали, что пользу приносят «артикуляционные разминки», фонетические упражнения, голосовые игры: они помогают снять эмоциональную зажатость, учат сопоставлять и воспроизводить интонации различной высоты и звуковысотной направленности.

Для развития речевого слуха, слухового внимания детей предназначена игра «Угадай, как надо делать». Произнося в разном темпе фразы «Мелет мельница зерно», «Дети в море плавали» учащиеся выполняют подражательные движения. Фраза «К кому пришёл, от кого ушёл волк?» произносится с радостью, испугом, удивлением.

Следует отметить, что начинающие педагоги, учащиеся колледжей и студенты вузов не всегда опираются на приём театрализации. По мнению Л.Б. Дмитриева, он является одним из необходимых приёмов для раскрытия эмоционального воображения [1, с. 79]. Можно предлагать задания по озвучиванию голосов игрушек. Дети учатся интерпретировать текст, декламируя его в разных темпах, тембрах, с разной динамикой, с ускорением и замедлением.

Опираясь на вышеизложенное можно сделать вывод, что выразительность вокального исполнения является признаком вокальной культуры. В ней проявляется субъективное отношение ребёнка к окружающему миру через исполнение и передачу определённого художественного образа. Следовательно, учителю необходимо учитывать критерии для определения уровня развитости выразительности и включать в практикоориентированную деятельность в комплексе наиболее эффективные приёмы. Они будут способствовать формированию вокально-хоровых навыков, а сложившиеся навыки восприятия и произношения звуков речи, сформированных в пении, будут переноситься учащимися и в речевую деятельность.

Литература:

1. Дмитриев, Л.Б. Основы вокальной методики / Л.Б. Дмитриев. – М.: Музыка, 2007. – 368 с.
2. Кацер, О.В. Игровая методика обучения детей пению / О.В. Кацер. – СПб.: Музыкальная палитра, 2005. – 56 с.

МЕТОД МОДЕЛИРОВАНИЯ КАК СРЕДСТВО РАЗВИТИЯ СВЯЗНОЙ РЕЧИ ДОШКОЛЬНИКОВ

Федотенко Е.С.,

учащаяся 3 курса Полоцкого колледжа УО «ВГУ им. П.М. Машерова», г. Полоцк, Республика Беларусь
Научный руководитель – Авсева О.В., магистр пед. наук, преподаватель

«Каждый ребенок изначально талантлив и даже гениален, но его надо научить ориентироваться в современном мире, чтобы при минимуме затрат достичь максимального эффекта».

Г.С. Альтишлер

Речь – величайшее богатство, данное человеку. Это богатство можно либо приумножить, либо незаметно растерять. Наша задача – развивать речь детей, передавать каждому из них любовь к слову, воспитывать умение и желание чувствовать его красоту, повести за собой ребёнка в интересное путешествие по прекрасной стране родного языка.

Владеть определённым запасом слов, активно пользоваться ими, уметь строить высказывание, формулировать свою мысль, понимать речь окружающих ребёнок учится с помощью взрослого в дошкольном возрасте. В этот период речь детей интенсивно развивается. Она служит им источником знаний об окружающем мире, средством общения. Задача педагога – познакомить дошкольников с простыми приёмами запоминания, учить фантазировать, придумывать и пересказывать произведения малых эпических жанров. Как раз с этой целью используются специальные приёмы, направленные на развитие связной речи.

Одно из успешных и эффективных средств развития связной речи – моделирование. Оно представляет собой применение знаковой символики при заучивании стихотворений, работу со схемами-планами при пересказах текстов, использование схем для описания одежды, обуви, овощей и фруктов, сочинение сказок и создание к ним иллюстраций на основе графической знаковой символики.

Моделирование – довольно распространённый приём в обучении детей связной речи. Он позволяет сформировать способность дошкольников к установлению логических отношений между понятиями и тем самым подготовить переход от конкретных и наглядных форм мышления к абстрактным. С возрастом у ребенка совершенствуется мыслительная деятельность. Он начинает глубже осознавать связи между различными явлениями и предметами окружающего мира, в результате чего возрастает степень связности речи. В свою очередь постепенное овладение связной речью существенно влияет на интеллектуальное развитие.

Модель – это наглядное пособие, созданное при деятельном участии детей и воспитателя на основе собственных впечатлений и наблюдений. В дидактике определены три вида моделей: конкретные, обобщённые, предметно-схематические. Модели, передавая структуру рассказа, его сюжет, служат своеобразным наглядным планом для составления монологов, поэтому успешно используются в практике.

Модели помогают формировать мыслительные операции над объектами, которые человек воспринимает и представляет: сравнение, синтез, анализ, обобщение, классификация. Способность к использованию в процессе мышления модельных образов становится в дошкольном возрасте основой понимания различных отношений, предметов, позволяет детям усваивать обобщённые знания и применять их при решении новых мыслительных задач. Эта способность проявляется в частности в том, что дети легко и быстро понимают схематические изображения и с успехом пользуются ими.

На основе использования моделирования у ребенка развивается богатое воображение, способность к преобразованиям. Рассказы детей, составленные по одной и той же модели, отличаются сюжетом, придуманными образами, действиями. Любое творчество немалосильно без фантазии и воображения, которые тесно связаны с развитием чувств. На эту связь указывал Л.С. Выготский, отмечая, что «с деятельностью воображения тесно связано движение наших чувств».

Большой вклад в изучение использования моделирования внесли С.Л. Рубинштейн, А.М. Леушина, Л.В. Эльконин, Н.В. Кухарев, Т.В. Савельев, В.С. Решетько. Ими было установлено, что в дошкольном возрасте дети легче осваивают пра-

вильное построение отдельных предложений с помощью схем и моделей. Они помогают не только наглядно представить предметы, но и видоизменять их, экспериментировать. В результате использования моделей в детском саду у дошкольников возникают положительные эмоции на занятиях, возрастает познавательная активность.

Таким образом, введение наглядных моделей в процесс обучения позволяет осуществлять целенаправленную работу по развитию и обогащению связной речи, пополнению словарного запаса дошкольников, закреплять навыки словообразования, формировать и совершенствовать различные конструкции предложений, описывать предметы, составлять рассказы.

Литература:

1. Гин, С.И. Занятия по ТРИЗ в детском саду: пособие для педагогов дошк. учреждений. / С.И.Гин. – Минск: ИВЦ Минфина, 2007. – 112 с.
2. Корзун, А.В. Обзор материалов сайта Минского центра ОТСМ – ТРИЗ технологий по работе со сказкой// <http://www.trizminsk.org/e/260021.htm/>
3. Орлова, А.М. Развиваем связную речь у дошкольников в общении: пособие для педагогов учреждений / А.М.Майхрович. – Мозырь: Белый ветер, 2010. – 113 с.

ИСПОЛЬЗОВАНИЕ ЭЛЕКТРОННЫХ ОБРАЗОВАТЕЛЬНЫХ РЕСУРСОВ ДЛЯ ПРОФЕССИОНАЛЬНОЙ ПОДГОТОВКИ ЛОГОПЕДОВ

Харитоновна Е.А.,
доцент кафедры коррекционной работы УО «ВГУ им. П.М. Машерова»,
г. Витебск, Республика Беларусь

К основным задачам деятельности высших учебных заведений, в том числе и УО «Витебский государственный университет имени П.М. Машерова», относится осуществление целенаправленной работы по совершенствованию профессиональной подготовки специалистов. В настоящее время особый интерес вызывает использование новейших технологий и электронных образовательных ресурсов при обучении студентов, слушателей.

В соответствии с мировым опытом на смену текстографическим электронным продуктам приходят высокоэффективные, мультимедийно насыщенные электронные образовательные ресурсы. К электронным образовательным ресурсам относят учебные материалы, для воспроизведения которых используются электронные устройства. Наиболее современные и эффективные электронные образовательные ресурсы воспроизводятся на компьютере. Именно на таких ресурсах мы сосредоточили свое внимание.

В теории и практике профессионального образования использование новейших технологий и электронных образовательных ресурсов при обучении рассматривается как средство повышения эффективности подготовки специалистов [1, 2]. Однако позитивные изменения в решении обозначенной проблемы применительно к профессиональной подготовке специалистов-логопедов пока только намечаются. В доступной нам литературе не представлена информация о специфике использования электронных образовательных ресурсов в процессе преподавания специальных дисциплин.

Проект направлен на разработку и распространение электронных образовательных ресурсов для профессиональной подготовки логопедов. Планируется создание образовательных модульных мультимедиа систем, объединяющих электронные учебные модули трех типов: информационные, практические и контрольные. Каждый учебный модуль представляется автономным и законченным интерактивным мультимедиа продуктом, нацеленным на решение определенной учебной задачи.

Задачи исследования: анализ сведений о современных средствах обучения и электронных образовательных ресурсах; изучение состояния и тенденций решения проблемы профессиональной подготовки специалистов-логопедов с использованием информационных образовательных технологий в республике, в странах СНГ; мониторинг образовательного процесса переподготовки по специальности «Логопедия» в Институте повышения квалификации и переподготовки кадров УО «Витебский государственный университет имени П.М. Машерова» на предмет использования электронных образовательных ресурсов; разработка плана мероприятий по улучшению подготовки слушателей, обучающихся по специальности «Логопедия», за счёт использования электронных образовательных ресурсов; координация разработки рабочей учебно-программной документации и деятельности по методическому обеспечению учебного процесса при использовании электронных образовательных ресурсов; определение типологии электронных учебных модулей; разработка электронных учебно-методических комплексов для отдельных дисциплин: «Специальная психология», «Психология семейных отношений», «Логопедия»; разработка критериев эффективности использования в учебном процессе модульных мультимедиа систем; внедрение в практику профессиональной подготовки логопедов образовательных модульных мультимедиа систем и корректировка содержания учебно-методической работы; разработка методических рекомендаций для профессорско-преподавательского состава факультета повышения квалификации и переподготовки кадров по созданию и внедрению учебных модулей, модульных мультимедиа систем; проведение научно-практической конференции на тему «Электронные образовательные ресурсы в системе профессиональной подготовки логопедов»: современное состояние и перспективы.

Методы исследования: анализ и обобщение опыта реализации образовательных проектов с использованием информационных образовательных технологий; наблюдение за педагогическим процессом и фиксация его результатов; экспериментальное внедрение электронных образовательных ресурсов в процесс преподавания специальных дисциплин; сравнительная оценка результатов внедрения электронных образовательных ресурсов с целью мониторинга качества формирования профессионально-значимых умений.

Актуальность и новизна исследования состоят в том, что разработка проблемы имеет научное (теоретическое обоснование компонентного состава и содержания программно-методического обеспечения занятий по специальным дисциплинам с использованием электронных средств обучения) и прикладное значение (разработка и реализация методических рекомендаций для преподавателей по организации и проведению занятий с использованием электронных образовательных ресурсов).

Литература:

1. Осин, А.В. Мультимедиа в образовании: контекст информатизации / А.В. Осин. – М.: Агентство «Издательский

- сервис», 2004.
2. Разработка концепции электронных учебников по образовательным областям. Т. 1. Отчёт о НИР (заключит.) / РМЦ; Руководитель А.В. Осин; А.И. Гиглавыи, М.Н. Морозов, О.И. Руденко-Моргун, Ю.М. Т; ГР 3 16518. – М., 2002.

ВЫХАВАННЕ ВУЧНЯЎ ПАЧАТКОВЫХ КЛАСАЎ НА ЎРОКАХ ЛІТАРАТУРНАГА ЧЫТАННЯ ПРАЗ КАЗКУ

Харьгтонава В.А.,
студэнтка 3 курса Аршанскага каледжа УА “ВДУ імя П.М. Машэрава”, г. Орша, Рэспубліка Беларусь
Навуковы кіраўнік – Суднічэнка Т.А., выкладчык

Вучні пачатковых класаў знаходзяць вялікае задавальненне ў тым, што іх думкі жывуць у свеце казачных вобразаў. Кожны з нас з маленства знаёмы з цудоўнымі мастацкімі творамі, складзенымі беларускім народам, кожны памятае галоўных герояў самых цікавых казак, пачутых у маленстве. Але мы не развітаемся з казкай у дзяцінстве: і ў сталым узросце нас зачароўвае мастацкая дасканаласць, глыбіня думкі, шчырасць пачуццяў, дасканаласць мовы казкі. Яе невычэрпны гумар здольны заўсёды, у любым узросце, уздзейнічаць на чытача, падбадзёрыць, стварыць добры настрой. Казка апавядае аб нечым незвычайным, у рэальным жыцці немагчымым ці выключным: незвычайных людзях, незвычайных краінах. Але ў адных казках жыццёвыя падзеі, здарэнні, людзі, жывёлы падаюцца ў фантастычным выглядзе, у другіх – набліжаюцца да сапраўднага жыцця. Гучаць больш праўдападобна. Калі слухаеш беларускія народныя казкі, адчуваеш іх непаўторную прыгажосць, бязмежнасць фантазіі і сапраўдную мудрасць народа [1, с.89].

Вельмі вялікае значэнне набывае казка ў выхаванні вучняў пачатковых класаў, таму што яна адкрывае свет незвычайнага, прыгожага, дзе добра перамагае зло, дзе заўсёды вышэй за ўсё ставіцца праўда, справядлівасць, сяброўства, любоў да радзімы, да працы. І пры тым больш моцным з’яўляецца ўздзеянне казкі на вучняў малодшага школьнага ўзросту, таму што ў гэты перыяд закладваюцца асновы характару, светапогляду, вялікую ролю ва ўспрыманні жыццёвых сітуацый адыгрывае пачуццё. Вучні пачатковых класаў з захапленнем слухаюць казку, яны жывуць адным жыццём з казачнымі героямі, хвалюцца за іх лёс, перапоўнены жаданнем стаць такімі ж дужымі, адважнымі, разумнымі, як мужныя асілкі казачнага свету. Менавіта казка спрыяе выхаванню сапраўднага чалавека, які ніколі не здрадзіць, не схлусіць, не пакрыўдзіць.

Многія настаўнікі пачатковых класаў, працуючы на ўроках літаратурнага чатання, калі вывучаюцца казкі, звяртаюць увагу вучняў на пэтычныя майстэцтва і народную мудрасць, на паступовае раскрыццё ўзаемасувязей у навакольным свеце ад простых выпадкаў да больш складаных. Лепшымі маральнымі якасцямі беларускі народ надзяляў сваіх казачных герояў – Вярнідуба, Івана малодшага сына, слаўнага салдата, Кацігарошку. Казкі аб гэтых героях услаўляюць подзвігі, падводзяць да думкі, што чалавеку падуладны ўсе перашкоды, калі ён дбае не толькі аб сабе, а думае і аб шчасці іншых людзей. Наадварот, негатывнымі якасцямі народ надзяліў вобраза Паганага Цмока, Кашчэя, Бабы-ягі. Яны сімвалізуюць сабой зло, несправядлівасць, ашуканства, бессардэчнасць. Але рана ці позна гэтыя героі расплачваюцца за свае дзеянні. Зразумелы падтэкст казак з гэтымі вобразамі: зло, нянавісць абавязкова будуць пакараны. Казкі з вялікай сілай падкрэсліваюць, што за вонкавай веліччу іншы раз хаваецца ўнутраная нікчэмнасць, а таму не галоўнае быць прывабным знешне, галоўнае быць прыгожым унутрана. Асабліва цікавае для вучняў пачатковых класаў уяўляюць казкі пра жывёл. За жывёлай, раслінай, птушкай народ замацаваў пэўную якасць, уласціваю чалавеку. Перад вучнем паўстаюць не проста цікавыя вобразы жывёл, а вобразы-абагульненні, што ва ўсёй сваёй шматграннасці сімвалізуюць саюю сяброўства і здраду, сквапнасць і міласэрнасць, спагядлівасць і зайздасць, ашуканства і справядлівасць. Вядомы даследчык беларускай народнай казкі М.А. Янкоўскі піша, што казка пра жывёл стваралася дзеля чалавека, найперш – дзеля выхавання дзіцяці, дзеля таго, каб абвастрыць яго розум, сфарміраваць яго эстэтычны і мастацкі густ [2, с.141].

Казка – нічым незаменная крыніца выхавання любові да Радзімы. Патрыятычная ідэя казкі знаходзіцца ў глыбіні яе зместу. Казачныя вобразы, якія стварыў народ, жывуць тысячагоддзі, яны даносяць да розуму, да сэрца вучняў магутны творчы дух працоўных людзей, іх ідэалы і імкненні, выхоўваюць любоў да роднай зямлі. Сімпатыі народа заўсёды на баку людзей разумных і чэсных, незалежных і гордых, якія вераць у заўтрашні дзень.

Праца над казкай – заўсёды адухоўлены працэс. Вучні пачатковых класаў успрымаюць казку па-свойму: любяць марыць, любяць пераўтварацца ў думках у любімага казачнага героя. З такой нагоды ў школе можна стварыць “Тэатр казкі”, “Краіну цудаў”, “Казачную гасцёўню”. Пры гэтым вучні не проста пазнаёмяцца з казкай, а пазнаёмяцца з беларускім фальклорам, народнымі традыцыямі, мілагучнасцю роднай мовы. Гэта дапаможа вучням у развіцці звязнай мовы, узбагаціць іх светапогляд, унутраны свет. Вельмі важна і тое, што дзіця будзе заўважаць і асуджаць зло, здраду, крывадушнасць, усхваляць дабро, прыгажосць, працавітасць.

Літаратура:

1. Віслабокава, Н.С. Выхаванне цікавасці да вучэння роднай мовы // Беларуская мова і літаратура. -2004. -№5. - С.3.
2. Грымаць, А.А. :Метад. дапам. /А.А. Грымаць, Л.М. Варанецкая, У.В. Пашкевіч. – Народная педагогіка беларусаў.– Мн.: Выд. Ул.М. Скакун, 1999.–256 с.
3. Янкоўскі, М.А. Пэтыка беларускай народнай прозы. Мн.: Выш. школа, 1983.– 271с.

О ФОРМИРОВАНИИ У МЛАДШИХ ШКОЛЬНИКОВ УМЕНИЙ ВОСПРИНИМАТЬ ЭМОЦИОНАЛЬНЫЙ ПОДТЕКСТ ХУДОЖЕСТВЕННОГО ПРОИЗВЕДЕНИЯ

Шавалда Ю.А.,
студентка 5 курса УО «ВГУ им. П.М. Машерова», г. Витебск, Республика Беларусь

Развитие речи, способной выразить эмоциональное отношение к тому, о чём идёт речь, и оказать на другого эмоциональное воздействие, сознательно пользуясь выразительными средствами, требует большой целенаправленной работы как от учителя, так и от ученика. Выразительная речь, в которой эмоциональность не прорывается, а выражается в соответствии с сознательными намерениями говорящего или пишущего, очень редко формируется интуитивно, чаще всего она ре-

зультат именно осознанной систематической работы.

В наиболее обобщённой форме такая сознательная выразительность присуща художественной речи. Выразительные средства художественной речи складываются из различных элементов, среди которых особо важными являются: 1) выбор слов (лексика); 2) сочетаемость слов и предложений (фразеология и контекст); 3) структура речи, и в первую очередь порядок слов. Придавая слову эмоциональную окраску, эти элементы – в их совокупности – позволяют речи не только передать предметное содержание мысли, но и выразить также отношение говорящего к предмету мысли и к собеседнику. В художественной речи особое значение приобретает гораздо сложный и тонкий эмоциональный подтекст, выявление которого для младших школьников является однозначно очень сложным. И мы хотим предложить некоторые упражнения [1], которые, надеемся, помогут решить вышестоящие проблемы и подготовить детей к пониманию и освоению эмоционального подтекста.

Чёткость речи напрямую зависит от владения артикуляционным аппаратом, и, как следствие, возникает хорошая или плохая дикция. Для работы над артикуляцией и одновременно эмоциональностью речи будет целесообразным использование подражательных возможностей учеников.

Например, учитель читает ровным спокойным голосом одну из фраз, написанных на доске (Добыл бобов бобыль. Сидел тетерев на дереве. Кукушка кукушонку купила капюшон). Далее учитель начинает читать с определённой эмоциональностью, делая акцент на каждом слове по очереди (например, ДОБЫЛ бобов бобыль? Добыл БОБОВ бобыль? Добыл бобов БОБЫЛЬ?). Дети поочерёдно повторяют фразы, сохраняя заданную учителем эмоциональность. Это упражнение хорошо готовит речеголосовой аппарат к дыханию и звучанию.

Для создания эмоциональной речи существенно и осознание ритмических особенностей речи. В этом могут быть полезны упражнения «Сочинялки» на заданную рифму и ритм.

Например, один из учеников предлагает слоги (но-но-но). Задача остальных учащихся – сочинить строчку, соблюдая рифму (мы пришли в кино). В случае же затруднения можно предложить детям рифмующиеся слова. Так ребёнок развивает не только чувство рифмы, но и ещё воображение и мышление.

Высокий уровень владения языком предполагает умение перефразировать, выражать одну и ту же мысль разными языковыми средствами, осозная при этом, что фразы могут получать различный эмоциональный подтекст.

Например, для перефразирования можно использовать специально составленные в канцелярском стиле шуточные фразы:

1. Папина жена приобрела своему мальчику коробочку для хранения письменных принадлежностей. – Мама купила сыну пенал;

2. Мне хочется стать доктором. – Я хочу быть врачом;

3. По тропинке торопится маленький лесной зверёк с колючками. – По дорожке спешит ёжик. Кроме того, мы предлагаем составленные фразы прочитать с разными эмоциями (с радостью, с грустью, с удивлением, с обидой, с уверенностью и сомнением).

Для усложнения задания учащихся просят, наоборот, заменить привычные короткие фразы на предложения с тем же смыслом, но уже с другими словами. Приветствуется оригинальность и чувство юмора. Это упражнение хорошо развивает словарный запас и творческое мышление.

Таким образом, подобные упражнения и задания помогут в тренировке артикуляционного аппарата, выразительности речи, развитии чувства ритма и рифмы, мышления и воображения. Следовательно, такого рода задания являются целесообразными на подготовительном этапе формирования у младших школьников умений адекватно воспринимать анализировать эмоциональный подтекст художественного произведения, выразительно читать, передавая эмоции автора.

Литература:

1. Феофанова И., Актёрский тренинг для детей. – М.: Астрель: Полиграфиздат, 2011. – 352 с.

ОСОБЕННОСТИ ОСОЗНАНИЯ СВОЕГО «Я» ДЕТЬМИ ДОШКОЛЬНОГО ВОЗРАСТА

Штоль В.С.,

учащаяся 2 курса Полоцкого колледжа УО «ВГУ им. П.М. Машерова», г. Полоцк, Республика Беларусь

Научный руководитель – Сайковская Т.О., педагог-психолог

Введение. Под самосознанием следует понимать процесс осознания своей личности, своего «Я» как физического, духовного и общественного существа. Самосознание – это знание и в тоже время отношение к себе как неповторимой личности. Первые признаки становления самосознания проявляются на рубеже раннего и дошкольного возраста. Уже к 3 годам ребёнок начинает осознавать, что он отдельный индивид. В дошкольном возрасте происходит активное осознание ребёнком самого себя, своего отношения к окружающим и к самому себе. Общаясь, ребёнок начинает сравнивать себя с другими, учится оценивать себя, осознаёт свои потребности, желания, возможности. Так формируется образ «Я». Развитие самосознания происходит индивидуально у каждого ребёнка. Но можно выделить общую закономерность данного процесса. Сначала ребёнок осознаёт своё собственное имя, свою неповторимую внешность, половую принадлежность, индивидуальные отличительные черты, а затем только личностную целостность и собственную уникальность.

Основная часть. Наше исследование направлено на изучение особенности осознания своего «Я» детьми дошкольного возраста. Анализ психологической литературы показывает, что более глубоко освещена эта проблема на примере детей старшего дошкольного возраста. В связи с тем, что экспериментальной площадкой нашего исследования является младшая группа учреждения дошкольного образования, мы остановились на изучении изначально формирующихся компонентов самосознания, а именно: особенностей осознания маленькими детьми собственного имени. Благодаря осознанию имени ребёнок получает возможность представить себя как обособленного от других исключительного индивида. Сформировавшееся в детстве отношение к своему имени закладывает основы самоотношения и самосознания себя как субъекта социального взаимодействия с другими людьми.

Эта тема интересна нам как предмет изучения истоков зарождения осознания ребёнком самого себя. Важно опре-

делить, какие факторы влияют на выделение своего «Я» из окружения, на личностное соотнесение своего имени с особенностями отношения окружающих людей. Уже в младшем дошкольном возрасте отношение ребёнка к себе проявляется в осмыслении того, что есть «Я» и другие, что его выделяют из окружения, персонально обращаются, используя имя. Ласковое поимённое обращение к ребёнку формирует у него позитивное отношение к самому себе, доверие к ближайшему окружению, адекватную самооценку. Если к ребёнку обращаются не по имени, это затрудняет осознание собственной индивидуальности, развитие самоидентификации.

Объектом научно-исследовательской работы является самосознание личности в дошкольном возрасте.

Предметом данного исследования является выявление факторов, определяющих осознание собственного имени как одного из структурных компонентов формирования образа «Я» в младшем дошкольном возрасте.

Цель данной работы – изучить факторы влияния социального окружения ребёнка младшего дошкольного возраста на осознание собственного имени как одного из компонентов самосознания.

Исходя из целей работы, определены следующие задачи:

1. Исследовать факторы, влияющие на осознание маленьким ребёнком собственного имени в процессе социального взаимодействия.

2. Изучить особенности осмысленного восприятия собственного имени детьми младшего дошкольного возраста.

Гипотеза исследования состоит в том, что осознание своего «Я» начинается с осмысления собственного имени и зависит от различных факторов социального взаимодействия со стороны взрослых и сверстников.

Экспериментальное исследование проводилось во 2-й младшей группе УДО г. Полоцка. Для того чтобы определить, как общение влияет на восприятие ребёнком своего имени, проводилось наблюдение за реакцией детей на поимённое обращение со стороны взрослых. Выяснилось, что родители чаще используют уменьшительно-ласкательные формы имени, а воспитатели – более официальную форму звучания имени либо обращаются к ребёнку по фамилии. Результаты наблюдения показывают, что в этом возрасте ребёнок реагирует на привычную (чаще уменьшительно-ласкательную) форму звучания имени.

С целью выявления особенностей самоидентификации детям предлагалось задание: «Посмотри на собственное отражение в зеркале и скажи: кто ты?». Из общего числа опрошенных детей 55% ассоциировали себя с собственным именем, 25% акцентировались на внешних чертах лица, 15% называли себя и те предметы, которые одновременно находились в поле восприятия (всё, что видели в зеркале за своей спиной), 5% детей выделяли отличительные внешние признаки. Исходя из этого, можно сделать вывод, что не все дети младшего дошкольного возраста идентифицируют имя как критерий определения собственной персоны.

Чтобы выяснить, как часто сами дети используют поимённое обращение, в процессе игры была создана следующая ситуация: дети могли совершать действия с игрушками только в тех случаях, если они обращались друг к другу по имени. Результаты свидетельствуют, что 60% участников не использовали поимённое обращение, что мешало детям продолжать игру. Друг друга называли так, как слышат произношение имени взрослыми. Часто замещали имя местоимением.

Индивидуальные беседы с детьми позволили выявить, что, как правило, каждый ребёнок знает краткое и привычное звучание имени, откликается на него, любит, когда имя звучит ласково. Поимённое обращение воспринимает как сигнал к взаимодействию, на безличное указание не реагирует.

Заключение. В младшем дошкольном возрасте имя является важным критерием выделения «Я» из окружения. Главным фактором осознания собственного имени является постоянное поимённое обращение взрослых. Чем чаще используется имя ребёнка, тем быстрее происходит персонификация личности.

Ласковое употребление имени формирует у ребёнка положительное к нему отношение (имя нравится) и является показателем привязанности, любви взрослого к ребёнку. В этом возрасте идентификация с собственным именем носит неустойчивый характер. Особенность осознания имени заключается в том, что ребёнок вполне осознанно соотносит с собой привычное звучание имени, чаще использует его в общении со взрослыми, чем со сверстниками, и ревностно относится к детям, обладающим таким же именем. Формирование позитивного отношения к собственному имени закладывает основы осознания себя как хорошего ребёнка, любимого окружающими. Это очень важно для формирования позитивного образа «Я».

Литература:

1. Аверьянова, Т.С. Некоторые методологические проблемы самоидентификации личности / Т.С.Аверьянова // Психология. – 2007. – №2.
2. Драгунова, Т.В. Психологические особенности / Т.В.Драгунова. – М.: 1972. – с. 79-93.
3. З. Кон, И.С. Открытие «Я» / И.С. Кон. – М.: Политиздат, 1978. – 367 с.
4. Малахова, А.И. Сознание и самосознание личности: автореф. дис. на соискание учен. степени канд. философ. наук / А.И.Малахова. – Л., 1972. – 23 с.
5. Музычина, Е.К. Влияние родительского отношения на развитие самоотношения у детей старшего дошкольного возраста / Е.К.Музычина// Психология. – 2007. – № 36.
6. Панько Е. Воспитатель и его влияние на формирование самостоятельности дошкольника / Е.Панько // Дошкольное воспитание. – 1986. – №2.
7. Чамата, П.Р. К вопросу о генезисе самосознания личности / П.Р.Чамата. – М., 1966. – с. 228 - 239.

СОВЕРШЕНСТВОВАНИЕ ДИКЦИОННЫХ НАВЫКОВ МЛАДШИХ ШКОЛЬНИКОВ

Эсман А.Л.,

студентка 5 курса УО «ВГУ им. П.М. Машерова», г. Витебск, Республика Беларусь

Работой над дикцией следует считать ту работу, которая направлена на воспитание у младших школьников чистоты и ясности произнесения отдельных звуков, слогов, слов, фраз, на овладение четкой артикулируемой речью, т. е. на формирование хорошей дикции.

Необходимость работы над дикцией в начальной школе определяется тремя факторами [2, с. 34]

Первый фактор — это роль дикции в жизни всего общества и каждого человека. Произношение, отвечающее требованиям разборчивости, отчетливости, внятности, является важным условием эффективности процесса устного общения между людьми.

Второй фактор, определяющий необходимость работы над дикцией, заключается во влиянии дикции на усвоение младшими школьниками грамотного письма.

Третий фактор— это сама специфика речевого развития детей младшего школьного возраста. К моменту вступления в школу артикуляционная база всех звуков родного языка у детей, как правило, сформирована. Уровень слухового восприятия звуков, особенно близких по артикуляционным и акустическим признакам, невысок.

В работе над дикцией, как правило, используются специальные тренировочные упражнения. Однако, на наш взгляд, над совершенствованием произношения школьников надо работать и в процессе чтения текстов из «Книги для чтения». Поэтому, мы полагаем, что работу над дикцией следует регулярно проводить в процессе чтения текстов на уроках литературного чтения. Невозможно повысить культуру звучащей речи учащихся, если требования отчетливости и правильности произношения будут соблюдаться лишь во время тренировочных упражнений и игнорироваться при самостоятельном чтении детей. Воспитание у школьников ясной, четкой дикции связано с формированием такой стороны навыка чтения, как правильность. Умение читать грамотно, внятно, отчетливо включается в минимальный объем так называемых технических условий, без соблюдения которых «выразительность речи может потерпеть значительный ущерб» [1, с. 28]

Проблема правильности чтения в современной методике и практике начального обучения стоит весьма остро. Лишь общее повышение произносительной культуры речи детей способно оказаться действенным средством в плане формирования правильности чтения. В качестве одного из путей совершенствования культуры звучащей речи младших школьников выступает работа над дикцией и орфоэпией. При проведении этой работы на материале текстов «Книг для чтения» важно не отвлечь детей от содержания художественного произведения, не помешать естественному процессу создания эмоционального настроения на уроке вторжением замечаний технического характера. Вместе с тем формирование навыка правильного чтения, являющееся одной из ведущих задач каждого урока, требует постоянного и систематического внимания именно к технической стороне, в том числе к дикции и орфоэпии. Для выработки правильности читаемого используются «предупредительные меры и меры исправления».

Предупреждение произносительных ошибок проводится на этапе подготовки к восприятию художественного произведения, согласно общим требованиям, предъявляемым к словарной работе на уроках чтения.

Внимание к правильности произносимого сохраняется и при самом чтении текстов произведений учебника. Работа над дикцией ведётся в этом случае одновременно с чтением. Указания, на недочёты читающего делаются, как правило, учителем, поскольку детям трудно даётся осознание отступлений от требований хорошей дикции.

Иногда от учителей можно услышать высказывания о том, что дети, стараясь тщательно артикулировать все звуки в словах, произносят их в соответствии с написанием, т.е. побуквенно. Достаточным условием предупреждения такого произнесения и является неразрывная связь работы над дикцией с работой по усвоению норм литературного произношения и ударения. Внимание к правильности читаемого должно быть присуще каждому уроку в начальных классах. Очевидна необходимость в систематической тренировке речевого аппарата, выработке литературного произношения не только в I, но и во II, III и даже более того – в средних и старших классах школы.

Литература:

1. Фомичева, М. Ф. Воспитание у детей правильного произношения / М. Ф. Фомичева. – М., 1981.
2. Цейтлин, С. Н. Речевые ошибки и их предупреждение / С. Н. Цейтлин. – М., 1982.

12. ФИЗИЧЕСКАЯ КУЛЬТУРА И СПОРТ

СФОРМИРОВАННОСТЬ ОСНОВНЫХ ДВИГАТЕЛЬНЫХ УМЕНИЙ У УЧАЩИХСЯ С НАРУШЕНИЯМИ ОПОРНО-ДВИГАТЕЛЬНОГО АППАРАТА

Анисимова А.В.,
студентка 3 курса УО «ВГУ им. П.М. Машерова», г. Витебск, Республика Беларусь
Научный руководитель – Новицкий П.И., канд. пед. наук, доцент

Физическое воспитание играет важную роль в развитии детей с нарушением функций опорно-двигательного аппарата (НФОДА). В Республике Беларусь коррекционно-педагогическую помощь получают около 3 тысяч детей. Однако, до настоящего времени их физическое воспитание не обеспечено научно-обоснованным программно-методическим комплексом. К настоящему моменту не существует специальной программы по физической культуре для данного контингента. В Беларуси практические отсутствуют научные и методические публикации по проведению уроков физической культуры с такими детьми. Это является одной из основных причин данного положения. К физическому воспитанию детей с НФОДА относятся главным образом с позиции лечебно-профилактического подхода. Большинство детей освобождены от уроков физической культуры и занимаются в группах СМГ или ЛФК. Это связано с дефицитом научных публикаций и исследований о психомоторных возможностях данной категории детей. Данное обстоятельство определило цель нашего исследования: оценка психомоторных возможностей учащихся с нарушением функций ОДА.

Организация и методы исследования. В обследовании приняли участие школьники 5-9 классов школы-интерната для детей с НФОДА. В их состав вошли 40 детей с различными двигательными нарушениями, в том числе 9 из них не передвигаются самостоятельно. Оценка владения основными двигательными умениями определялась в баллах, которые соответствовали определенному уровню овладения двигательным действием: 0- (нулевой, неадекватный), 1- (очень низкий, сопроводительный), 2- (низкий, неудовлетворительный), 3- (средний, удовлетворительный), 4- (выше среднего, хороший), 5- (высокий, отличный).

Результаты оценки заносились в «Карту психомоторных возможностей учащихся», которая включала 44 двигательных умений и навыков (ДУН). Для выполнения данной работы использовались: тестирование и оценка двигательных умений и навыков, математическая обработка результатов, включающая определение среднearифметических показателей и их процентное соотношение.

Результаты. Результаты анализа полученных данных обследования представлены в сводной таблице.

Таблица - Соотношение (в %) учащихся с различным уровнем освоения основных двигательных умений и навыков

Уровни владения (освоения), в баллах	5 кл.	6 кл.	7 «А» кл.	7 кл.	8 «А» кл.	8 кл.	9 «А» кл.	9 кл.
0-1	6,25	26,51	57,27	24,98	4,07	5,81	5,81	13,49
2	11,36	10,23	23,18	17,21	22,48	3,49	2,32	6,97
3-5	82,38	63,26	19,55	57,21	72,06	90,69	91,86	79,52

Заключение. Результаты обработки данных тестирования позволили выявить в каждом классе наиболее и наименее успешные в выполнении учащимися двигательных умений и навыков.

У учащихся 5 класса наиболее высокие баллы зафиксированы в выполнении разновидностей бросков, а самые низкие – при выполнении упражнения «мост». В процентном отношении здесь преобладал средний уровень освоения ДУН (см. таблицу). В 6 классе высокие баллы – в строевых упражнениях, а также в разновидностях бросков, низкие – в футболе. В 7 «А» высокие баллы – в разновидностях бега, низкие – в упражнении «мост». В 7 классе высокие баллы – строевые упражнения и движения пальцев, низкие – в разновидностях прыжков. Следует отметить, что в 7 «А» классе (как и в других классах с «А») обучались дети с интеллектуальной недостаточностью, а в 7 классе – с сохранным интеллектом. В 8 «А» классе высокие баллы регистрировались в разновидностях ходьбы, ползания, бросков, стойке на лопатках, поднимании туловища лежа на спине. В 8 классе высокие баллы – в разновидностях бега, строевых упражнениях, кувырках, поднимании туловища, футболе, баскетболе, волейболе. В 9 «А» классе самые высокие баллы были выявлены в футболе (4 балла), а низкие в разновидностях прыжков (2,17 балла). В 9 классе – высокие баллы в разновидности бросков (3,7 балла), низкие – в разновидностях прыжков (2 балла).

ФОРМИРОВАНИЕ ЗДОРОВОГО ОБРАЗА ЖИЗНИ ДЕТЕЙ И МОЛОДЕЖИ

Баталко Н.В.,
студентка 3 курса УО «ВГУ им. П.М. Машерова», г. Витебск, Республика Беларусь
Научный руководитель – Науменко О.П.

Актуальность данного вопроса состоит в том – что, в настоящее время в нашей Республике уделяется много внимания здоровому образу жизни подрастающего поколения. Поэтому, формирование ЗОЖ входит в число основных задач в воспитании детей и молодежи.

В работе использовались: анализ литературных источников и обобщение передового опыта по данной теме.

Цель работы: определить основные направления в формировании здорового образа жизни молодежи в Республике Беларусь.

Здоровый образ жизни – осознанное в своей необходимости постоянное выполнение гигиенических норм и правил, способствующих сохранению и укреплению индивидуального и общественного здоровья.

Образ жизни – это система поведения человека в процессе жизнедеятельности, основанная на личном опыте, тра-

дициях, принятых нормах поведения, на знаниях законов жизнедеятельности и мотивов самореализации. Отсюда здоровый образ жизни - это наиболее оптимальная система поведения человека в повседневной жизни, позволяющая ему максимально реализовать свои духовные и физические качества для достижения душевного, физического и социального благополучия.

К положительно влияющим на здоровье человека факторам относятся:

- соблюдение режима дня, рациональное питание, закаливание, занятия физической культурой и спортом, хорошие взаимоотношения с окружающими людьми, к отрицательным - курение, употребление алкоголя, наркотиков, эмоциональная и психическая напряженность при общении с окружающими, а также неблагоприятная экологическая обстановка в местах проживания. [1]

Формирование здорового образа жизни включает в себя четыре составляющих:

1. Создание информационно-пропагандистской системы повышения уровня знаний всех категорий населения о негативном влиянии факторов риска на здоровье, возможностях его снижения.

Информация должна учитывать состав целевой группы, заинтересованность аудитории, элементы информационно-пропагандистской системы созданы и в последние годы принимают все более выраженный характер, посвященные вопросам охраны и укрепления здоровья, выработке мотивации бережного отношения к своему здоровью, регулярно публикуются материалы о мерах профилактики заболеваний, обнаруживаются методики поддержания здоровья – от занятий физкультурой и спортом до рационального питания [1].

2. Второе важное направление формирования здорового образа жизни - так называемое «обучение здоровью».

Это комплексная просветительская, обучающая и воспитательная деятельность, направленная на повышение информированности по вопросам здоровья и его охраны, на формирование навыков укрепления здоровья, создание мотивации для ведения здорового образа жизни, как отдельных людей, так и общества в целом. Школа является центром формирования мировоззрения и интеллектуального уровня молодого человека, здесь в течение всего периода есть возможность дать детям и родителям глубокие знания о сущности психического и физического здоровья. Сложившаяся практика сводит эту работу в школе к лекциям, основным содержанием которых являются сведения о клинике, диагностике и лечении заболеваний. Семья выполняет функции, которые во многом определяют сохранение и укрепление здоровья человека и общества. Семья наиболее полно выполняет репродуктивную функцию, в семье родители приобщают своих детей к нравственным ценностям и нормам поведения, к жизни в обществе, взаимодействию с другими людьми, передают трудовые навыки. [1].

3. Меры по снижению распространенности курения и потребления табачных изделий, снижению потребления алкоголя, профилактика потребления наркотиков и наркотических средств.

Следует подчеркнуть, что от степени заинтересованности людей в собственном здоровье напрямую зависит успех данного направления в работе по формированию здорового образа жизни.

Основной формой антинаркотической профилактики является пропаганда. Разъяснительная работа специалистов здравоохранения проводится эпизодически, ею практически занимаются врачи наркологи и не задействованы врачи других специальностей. Профилактические акции, как правило, проводятся в городах, не затрагивая небольших населенных пунктов. В целях повышения эффективности профилактической работы целесообразно более активно привлекать к участию в ее проведении работников образования, науки, культуры, видных политиков, шоуменов и других лиц, пользующихся авторитетом среди определенных групп населения. С учетом этого, проведение целенаправленных массовых акций с привлечением известных личностей, оказывающих влияние на общественное мнение, может оказаться самым результативным [2].

4. Побуждение населения к физически активному образу жизни, занятиям физической культурой, туризмом и спортом, повышению доступности этих видов оздоровления.

Коммерциализация спортивной инфраструктуры препятствует развитию массового спорта. В то же время, сводить проблему исключительно к доступности спортивных сооружений неправильно. Речь должна идти о борьбе с гиподинамией всеми доступными способами, включая уроки физкультуры в школе, физкультурпаузы на производстве, утреннюю гимнастику, пешие прогулки и походы и другие формы, доступные для массового использования. Сельские и школьные стадионы, дворовые спортивные площадки, другие простейшие спортивные сооружения могут с успехом стать местами обучения населения, особенно детей и молодежи, навыкам физической культуры. Особую роль в этом плане должны играть летние оздоровительные учреждения. [3].

Таким образом - ЗОЖ это цельная, логически взаимосвязанная, продуманная и спланированная система поведения человека, которую он осуществляет не по принуждению, а с удовольствием и уверенностью, что она даст положительные результаты.

Литература:

1. Виленский М.Я., Авчинникова С.О. Методологический анализ общего и особенного в понятиях «здоровый образ жизни» и «здоровый стиль жизни» // Теория и практика физической культуры: Научно-теоретический журнал. № 11, 2004 г
2. Гурвич И.Н. Уровни и модели употребления алкоголя подростками. // Мир детства. – 2002. - № 2. – С. 24-31.
3. Готовцев П.И., Дубровский В.Л. Самоконтроль при занятиях физической культурой. М.: Медицина, 1984.

РОЛЬ ВАРИАБЕЛЬНОСТИ СЕРДЕЧНОГО РИТМА В ОЦЕНКЕ ФУНКЦИОНАЛЬНОГО СОСТОЯНИЯ СПОРТСМЕНОВ

Гапоненок Ю.В.,
магистрантка УО «ВГУ им. П.М. Машерова», г. Витебск, Республика Беларусь

Длительные и интенсивные тренировки провоцируют переутомление организма с наиболее часто возникающими изменениями со стороны сердечно-сосудистой системы спортсменов. В результате суммирования повторно возникающих переутомлений развивается такое патологическое состояние, как перетренированность и хроническое переутомление [1, с.408]. Часто не определена симптоматика переутомления позволяющая зарегистрировать момент, когда в организме наступает срыв адаптационных и регуляторных механизмов. В течение некоторого времени у спортсмена, несмотря на имеющиеся нарушения гомеостаза организма, сохраняется достаточно высокий уровень специальной выносливости, которая позво-

ляет ему показывать спортивные результаты. Для повышения результативности спортсмены часто вместо необходимого отдыха усиливают тренировку. Но затем наступает резкий и глубокий спад спортивной формы, наблюдается повышенная раздражительность, апатия, быстрая утомляемость спортсменов, связанная с перетренированностью [2, с.24]. Со стороны сердечно - сосудистой системы функциональные нарушения проявляются в неадекватно высокой частоте пульса и высокого уровня артериального давления в ответ на физические нагрузки и с замедлением восстановления в периоде отдыха. Нередко появляются симптомы нарушения вегетативной регуляции сердечно - сосудистой системы. Для выхода из состояния перетренированности требуется продолжительный промежуток времени для медикаментозной терапии, который нарушает программу спортивной тренировки и соревнований.

На протяжении последних десятилетий проводятся научно-исследовательские работы по оценке изменения частоты сердечных сокращений (ЧСС) во время и после совершения того или иного вида физической нагрузки, которые показывают определенную закономерность изменений ЧСС в зависимости от степени восстановления организма после перенесенной физической нагрузки. Важнейшим интегральным показателем, дающим тренерам и врачам информацию о функциональном состоянии сердечно-сосудистой системы и организма в целом, является вариабельность сердечного ритма (ВСР).

К современным средствам врачебного контроля относится программно-аппаратный комплекс «Омега-С», позволяющий тренеру и врачу контролировать показатели психического и физического состояния спортсменов, прогнозировать сроки достижения пика спортивной формы и по результатам компьютерного анализа формировать комплексное медицинское заключение, выдавая необходимые рекомендации.

Контроль показателей функционального состояния и вариабельность сердечного ритма определяется непосредственно в процессе записи ЭКГ (300 кардиоциклов) в любом из стандартных отведений, с последующим распознаванием и измерением R-R интервалов, построением динамических рядов кардиоинтервалов и анализом полученных числовых рядов различными математическими методами. Чем сильнее различие между соседними R-R интервалами, тем больше вариабельность сердечного ритма. Известно, что вариабельность сердечного ритма уменьшается по мере увеличения частоты сокращений или возрастания интенсивности физической нагрузки. Чем больше значение ЧСС, на которой исчезает вариабельность сердечного ритма, тем лучше текущее функциональное состояние спортсмена. В таком состоянии спортсмен способен без ущерба для своего здоровья преодолеть физическую нагрузку повышенной интенсивности и продолжительности. Наоборот, если вариабельность ритма исчезает на значительно меньших значениях ЧСС, то у спортсмена имеется определенная степень напряжения центральных регуляторных механизмов, что связано с имеющимся физическим или психологическим перенапряжением. В таком состоянии не рекомендуется проведение продолжительных или интенсивных занятий, а тем более участие в играх или соревнованиях.

К исследованию ВСР приступают не ранее чем через 1,5-2 часа после еды. Перед началом исследования необходим период адаптации к окружающим условиям в течение 5-10 минут. Запись ЭКГ производится в положении лежа на спине или сидя. Анализ ВРС позволяет получить информацию о функциональном состоянии спортсменов, своевременно корректировать тренировочный процесс, что очень важно при спортивных тренировках.

В связи с этим применение ПАК «Омега-С» при динамическом наблюдении спортсмена позволяет решить ряд задач:

1. Использовать результаты обследований для определения конкретных тренировочных нагрузок с учетом функционального состояния организма спортсмена.
2. Зафиксировать момент наступления перетренированности, ее уровень и отследить динамику этого процесса.
3. Способствовать разработке тактики выведения организма из этого состояния с рациональным сочетанием медицинской программы реабилитации, направленной на поддержание спортивной формы.

Литература:

1. С.Б.Тихвинский, С.В. Хрущев. Детская спортивная медицина. Руководство для врачей. -2-е изд. -М. :Медицина. - 1991. -560с.
2. Бутченко Л.А., Абрамова С.С., Карева В.И. Диагностика дистрофии миокарда у юных спортсменов//Теор. и практ. Физ. Культуры. -1980. -№5. -С. 26.

ОСНОВЫ ОБУЧЕНИЯ ШКОЛЬНИКОВ ТЕХНИКЕ ПРЫЖКОВЫХ УПРАЖНЕНИЙ

Герасимова А.Н.,

студентка 3 курса УО «ВГУ им. П.М. Машерова», г. Витебск, Республика Беларусь

Научный руководитель – Марцинович Л.И., ст. преподаватель

Изучение и освоение основ техники прыжков занимает заметное место в программе уроков физкультуры в общеобразовательной школе. И от того, как построены эти занятия, в значительной мере зависит их эффективность.

Решение задач обучения прыжковым упражнениям предусматривает методически грамотный подход к организации, структуре и содержательной части урока легкой атлетики. Необходимо учесть множество факторов, которые могут в той или иной мере влиять на качество учебного процесса.

В процессе овладения техникой каждого вида легкой атлетики можно условно выделить три этапа: первоначально- овладения техникой движения; углубленного разучивания; закрепления и дальнейшего совершенствования техник двигательного действия.

Методически грамотное обучение школьников прыжковым упражнениям должно проходить в три этапа: первоначально- овладения техникой движения; углубленного разучивания; закрепления и дальнейшего совершенствования техник двигательного действия [3].

Общая задача первого этапа - овладение основой техники изучаемого прыжкового двигательного действия. Оно начинается с создания общего представления об изучаемом движении путем демонстрации, объяснений и практического апробирования.

Основная задача второго этапа - овладение техникой упражнения в совершенстве. Эффективность обучения во многом будет зависеть от оптимального подбора методов и средств обучения. Используя метод целостного исполнения упражнения, необходимо в комплексе с ним широко применять наглядность, помогающую правильно понять детали техники.

Все это должно сопровождаться подробными объяснениями, анализом техники, разбором допущенных ошибок. Такой подход позволяет более углубленно понять технику изучаемых движений.

Задача третьего этапа – упрочить, закрепить двигательный навык, обеспечить эффективность применения. Устраняются скованность, лишние сопутствующие движения, ошибки в технике. Основной путь исправления ошибок: необходимо указать обучаемому на ошибку, показать правильное исполнение и предоставить ученику дополнительную возможность исправить ошибки. Если это не дало результата, следует вернуться к подводящим упражнениям, использовать корректирующие [2].

Существует тесная связь между обучением и совершенствованием с одной стороны, и развитием двигательных способностей - с другой. Степень и темпы развития скоростно-силовых качеств у учащихся зависят от рациональной техники выполнения прыжковых упражнений [1].

Таким образом, на начальных этапах обучения учащихся применение разнообразных общеподготовительных физических упражнений способствует равномерному, всестороннему развитию двигательных качеств и навыков. Использование в тренировке специальных упражнений направлено на овладение техникой прыжковых упражнений и развитие специальных физических качеств (преимущественно скоростно-силовых способностей). Соревновательные упражнения позволяют совершенствовать навыки в условиях, максимально приближенных к соревнованиям.

Литература:

1. Лазарев, И.В. Практикум по легкой атлетике / И.В. Лазарев, В.С. Кузнецов, Г.А. Орлов. – М.: Академия, 1999. – 160 с.
2. Ломейко, В.Ф. Развитие двигательных качеств на уроках физической культуры в 1-10 классах / В.Ф. Ломейко. – Мн.: Нар. асвета, 1980. – 128 с.
3. Никитушкин, В.Г. Легкая атлетика: учебно-методическое пособие / В.Г. Никитушкин, В.П. Губа, В.И. Гапеев. – М., 2005. – 224 с.

АКМЕОЛОГИЧЕСКИЕ АСПЕКТЫ ПЕДАГОГИЧЕСКОЙ ПОДГОТОВКИ СПЕЦИАЛИСТА ПО ФИЗИЧЕСКОЙ КУЛЬТУРЕ И СПОРТУ

Жерносек А.Г.,

студент 4 курса УО «ВГУ им. П.М. Машерова», г. Витебск, Республика Беларусь

Научный руководитель – Медвецкая Н.М., канд. мед. наук, доцент

В современных условиях при повышении уровня профессиональной подготовки особое внимание уделяется интеллектуальному, нравственному, культурному развитию, профессиональному росту и творческой самостоятельности будущего специалиста. В реализации обозначенных задач ведущую роль играет новая междисциплинарная область знаний в системе наук о человеке - акмеология. Предмет данной науки - закономерности развития и саморазвития зрелого человека, развития творческой готовности к предстоящей профессиональной деятельности.

Педагогическая акмеология включает раскрытие закономерностей механизмов достижения вершин в педагогической деятельности; исследование процессов поэтапного становления учителя-профессионала; дает рекомендации путей становления учителя-профессионала. На данном этапе совершенствования системы профессиональной подготовки специалиста по физической культуре и спорту акмеология не нашла должного развития. Хотя выявление условий и факторов, детерминирующих профессиональное становление преподавателя, тренера, позволит целенаправленно и эффективно управлять данным процессом. Акмеологический профессионализм проявляется не только в высокой результативности деятельности, но и в гуманистической направленности на развитие личности обучающихся средствами отдельных учебных предметов (в частности, физической культуры).

В имеющейся научной литературе изучение возрастных критериев достижения высших успехов в спортивной деятельности значительно варьирует и не охватывает конкретные виды специализаций. Так, приведены данные среднего возраста олимпийских призеров среди женщин составляет 23,6 года, а мужчин – 25,3 [1, с.57]. Представляется спорным утверждение, что возраст рекорсменов в толкании ядра составляет 26 -32 года. Примерно такие сроки приводятся по многим видам спорта. В тоже время расцвет философской, педагогической практики происходит в 40-45 лет [2, с.56].

С целью изучения влияния учебных занятий по специальным спортивным дисциплинам на выработку у студентов факультета физического воспитания и спорта акмеологического подхода к достижению высокого спортивного мастерства проведены исследования анонимным анкетированием. Из 80 студентов (60 юношей и 20 девушек в возрасте 18 – 20 лет) 12 кандидатов в мастера и 10 мастеров спорта. Во время обучения в университете (2 года) около 25% спортсменов повысили квалификационный разряд.

Характерно, что наивысшие спортивные достижения у юношей и девушек отмечены еще до поступления в университет, что является ярким примером акселерации в спорте. Так, среди опрошенных студентов 19- летняя чемпионка Европы в плавании, которая в момент опроса (одновременно проводились исследования по соблюдению студентами здорового образа жизни) имеет вредную привычку табакокурения. В тоже время приятно отметить пример достижения спортивного совершенства на Олимпийских Играх студентом старшекурсником.

В задании присутствовал вопрос: «Способствуют ли учебные занятия развитию у вас социально-психологических качеств ответственности, силы воли, дисциплинированности, организованности?» - на который все студенты ответили утвердительно, хотя не всегда учебные занятия удовлетворяют интересам.

К сожалению, в планы учебных программ факультета не включен курс «Акмеологические основы подготовки специалистов физической культуры и спорта», а при изучении других дисциплин не уделяется должного внимания акмеологии. Специфика деятельности учителя физической культуры и заключается в том, что в процессе обучения и воспитания учащихся он решает не только образовательную, воспитательную, но и развивающую задачу. При решении этих задач нельзя допускать превалирования одной из них за счет других. Иногда учителя со спортивной направленностью основное внимание уделяют физическому развитию учащихся, забывая о воспитательных и общеобразовательных сторонах. Наблюдается и другая крайность - уклон физического воспитания в образовательную сторону. Все это говорит о необходимости целенаправленной и многоплановой работы по подготовке специалистов по физической культуре и спорту.

Литература:

1. Форманюк, Т.В. Синдром «эмоционального сгорания» как показатель профессиональной дезадаптации учителя // Вопросы психологии. 1994. – №6. – С. 57–64.
2. Ананьев, Б.Г. О проблемах современного человекознания. – М.: 1997. – 237 с.

СРЕДСТВА ГИМНАСТИКИ В ПРИКЛАДНОЙ ПОДГОТОВЛЕННОСТИ СТУДЕНТОВ ФАКУЛЬТЕТА ФИЗИЧЕСКОЙ КУЛЬТУРЫ И СПОРТА

Карелин М.А.,
магистрант, УО «ВГУ им. П.М. Машерова», г. Витебск, Республика Беларусь
Научный руководитель – Талай В.А., канд. пед. наук, доцент

Упражнения прикладной гимнастики направлены на общую физическую подготовленность (ОФП), специальную физическую подготовленность (СФП), развитие основных физических качеств (силы, гибкости, ловкости, быстроты, выносливости и др.) и двигательных качеств. От целенаправленного использования гимнастических упражнений прикладного характера зависит успех обучения и профессиональной подготовки будущих специалистов. [1, с. 210]

Актуальность: целенаправленное применение гимнастических упражнений прикладного характера в учебном процессе способствует освоению основной техники выполнения упражнений на гимнастических снарядах и достижению спортивного мастерства в гимнастике.

В современных условиях жизни достичь профессионального мастерства в любой сфере деятельности, в том числе сфере физической культуры и спорта без хорошего состояния здоровья, общей физической (ОФП) и специальной физической подготовленности (СФП) чрезвычайно трудно. [3, с.15]

По этому, специалистам в сфере физической культуры и спорта, наряду с упомянутыми условиями, необходимо в процессе обучения в ВУЗе овладеть достаточным уровнем специальных знаний, двигательных умений и навыков в выполнении многих гимнастических упражнений прикладного характера. [2, с. 254]

Гипотезой исследования явилось: предположение о том, что целенаправленное использование прикладных гимнастических упражнений в процессе обучения студентов в ВУЗе будет способствовать их успешному обучению и подготовленности к предстоящей профессиональной деятельности.

С учетом гипотезы **целью** нашей работы явилось: выявление соответствующих прикладных гимнастических упражнений и методики их применения в учебном процессе для повышения уровня физической подготовленности студентов.

Для реализации поставленной цели нами использованы следующие **методы исследования:**

- Обзор и анализ научно-методической литературы по теме работы;
- педагогические наблюдения при непосредственном (личном) проведении теоретических и практических занятий;
- профессиональные беседы с опытными преподавателями гимнастики.

Обзор и анализ научно-методической литературы по теме работы позволил нам выявить, что в настоящее время не функционирует в полной мере преемственная система прикладной физической подготовленности учащейся молодежи, в том числе нынешних студентов факультета физической культуры и спорта.

В теории и практике физического воспитания учащихся общеобразовательных школ и учащейся молодежи в лицеях, ССУЗах, ВУЗах отсутствует, конкретная преемственная программа профильной подготовки старшеклассников и профессионально-прикладной физической подготовленности учащихся ССУЗов и ВУЗов;

Выводы: из литературных источников нами выявлено, что преемственная направленность физического воспитания учащейся молодежи должна базироваться на их высокой функциональной и двигательной подготовленности, и ориентироваться на развитие и совершенствование различных жизненно - важных знаний, двигательных умений и навыков, в том числе прикладного характера.

Решая конкретные задачи обучения физического воспитания студентов необходимо руководствоваться ведущими дидактическими принципами обучения с соблюдением - тесной взаимосвязи физической культуры и спорта с жизнью и включением средств прикладного характера, которые позволяют студентам быстро адаптироваться к условиям учебы, производства и успешного освоения избранной профессией.

Литература:

1. Гимнастика и методика преподавания: Учебник для институтов физической культуры / Под ред. В.М. Смолевско-го. – Изд. 3-е перераб., доп. – М.: Физкультура и спорт, 1987. – 336 с.
2. Гимнастика. Учебник для техникумов физической культуры. Под редакцией М. Л. Украна и А. М. Шлемина. – М.: «Физкультура и спорт», 1977. – 422 с.
3. Кудрицкий В. Н. Профессионально-прикладная физическая подготовка. – Брест: БГТУ, 2005. – 276 с.

УЧЕТ ПСИХОЛОГИЧЕСКИХ И ПСИХИЧЕСКИХ ОСОБЕННОСТЕЙ ДЕТЕЙ ДЛЯ НАБОРА В СПОРТИВНЫЕ СЕКЦИИ

Козлович Е.Н.,
студент 1 курса УО «ВГУ им. П.М. Машерова», г. Витебск, Республика Беларусь
Научный руководитель – Баранаев Ю.А., канд. пед. наук

Многолетний процесс физического воспитания и спортивной тренировки может быть успешно осуществлен при условии тщательного учета возрастных и индивидуальных особенностей развития человека, уровня его подготовленности, специфики избранного вида спорта, особенностей развития физических качеств и формирования двигательных навыков.

Важная роль в подготовке спортивной смены принадлежит системе отбора перспективных юных спортсменов. Практика показывает, что на начальных этапах многолетней тренировки не всегда удается отобрать тот контингент,

который соответствует конкретному виду спорта. В связи с этим, в спортивных школах происходит большой по количеству и длительной по времени отсев учащихся, вызванный отсутствием роста их индивидуальных результатов [2].

Отличительной особенностью сложившейся в настоящее время системы отбора является использование преимущественно двигательных показателей, отражающих уровень развития физических качеств детей. В свою очередь, спортивные результаты не могут быть единственным критерием в определении пригодности спортсменов к занятиям, особенно на ранних этапах отбора.

Продуктивное изучение вопросов пригодности к определенному виду спорта не возможно без учета показателей психологических исследований.

Достаточно часто можно видеть, как отдельные спортсмены, имея большие потенциальные возможности, отнюдь не всегда достигают успехов, что можно объяснить не функциональными, физическими и техническими показателями, а именно личностными особенностями спортсмена [3].

Психологический отбор в спорте теснейшим образом связан с обеспечением психической надежности. Обеспечение психической надежности является одним из факторов психологического отбора, а на стадии высшего спортивного мастерства становится решающим фактором отбора [5].

В настоящее время разработан ряд принципов, играющих роль своеобразных методологических маяков при ориентации тренера, спортсмена, психолога в решении задач не только психологического, но также и психического отбора [4].

В процессе психологических обследований особое внимание уделяется проявлению таких качеств, как активность и упорство в спортивной борьбе, самостоятельность, целеустремленность, спортивное трудолюбие, способность мобилизоваться во время соревнований и т.п. Сила, подвижность и уравновешенность нервных процессов являются в значительной мере природными свойствами центральной нервной системы человека. Они с большим трудом поддаются совершенствованию в процессе многолетней тренировки. С целью выявления волевых качеств, спортсменам целесообразно давать контрольные задания, лучше в соревновательной форме. Показателем интенсивности проявления волевых усилий спортсмена служит успешное выполнение упражнений с кратковременным напряжением, показателем настойчивости – выполнение относительно сложных в координационном отношении упражнений для освоения специальных упражнений и т.п. Следует подчеркнуть необходимость всестороннего изучения личности спортсмена, а не отдельных его способностей. Поэтому их оценка должна даваться в процессе тренировки, соревнований, а также в лабораторных условиях [1].

Таким образом, психические и психологические особенности спортсменов несут в себе важную информацию о перспективах достижения высоких спортивных результатов и поэтому эти данные необходимо учитывать в комплексной оценке при наборе детей в спортивные секции.

Литература:

1. Захарова, В.В. Отбор и прогнозирование в легкой атлетике: метод. указания / В.В. Захарова. – Ульяновск: УлГТУ, 2003. – 188 с.
2. Лысаковский, И.Т. К проблеме отбора и ориентации в спорте / И.Т. Лысаковский // Теоретические и методологические аспекты определения спортивной одаренности: Сб. науч. тр. / редкол.: И.И. Сулейманов (гл. ред.) [и др.]. – Омск: ОГИФК, – 1989. – С. 4–5.
3. Исмоилов, А. Спортивные интересы и двигательные способности как факторы отбора юных спортсменов: дис. ... канд. пед. наук: 13.00.04 / А. Исмоилов. – М., 1988. – 182 с.
4. Макаров, А.Н. Легкая атлетика / А.Н. Макаров, П.З. Сириш, В.П. Теннов. – М.: Просвещение, 1987. – 304 с.
5. Серова, Л.К. Профессиональный отбор в спорте: учебное пособие / Л.К. Серова. – М.: Человек, 2011. – 160 с.

ПОКАЗАТЕЛИ ВЛИЯНИЯ ДОЗИРОВАННОЙ НАГРУЗКИ НА ФУНКЦИОНАЛЬНОЕ СОСТОЯНИЕ ПО ТЕСТАМ ПРОГРАММНО-АППАРАТНОГО КОМПЛЕКСА «ОМЕГА-М»

Макарова Н.А., Мехалкова К.С.,
студентки 2 и 5 курсов УО «ВГУ им. П.М. Машерова», г. Витебск, Республика Беларусь

Введение: В последнее время разработаны методы математического анализа сердечного ритма, которые позволяют дать количественную оценку функционального состояния организма [1]. Среди них особое значение имеет программно-аппаратный комплекс «Омега». Ценность данного метода заключается в том, что за 5-минутный промежуток времени регистрируется и обрабатывается информация по 50 параметрам variability сердечного ритма (BCP) с интегральной оценкой функционального состояния организма в текущий момент с прогнозом на ближайшие сутки. Программа «Омега – М» производит автоматическую обработку данных – уровня адаптации, уровня вегетативной регуляции, уровня центральной регуляции, уровня психоэмоциональной регуляции - формирует их графическое представление в виде различных диаграмм, гистограмм, схематических рисунков, полученных в результате статистической обработки, выводит интегральный показатель Health состояния организма [2].

Цель: Изучить влияние дозированной физической нагрузки на функциональное состояние организма.

Объект исследования: В исследовании приняли участие студенты факультета физической культуры и спорта УО «ВГУ им. П.М. Машерова» в количестве 36 человек в возрасте 18-21 года (из них 18 девушек и 18 юношей), имеющие физическую нагрузку более 7 часов в неделю, спортивная квалификация мастера и кандидаты в мастера спорта и имеющие I взрослые разряды.

Методика: После обследования спортсменов в состоянии покоя сидя выполнялась дозированная нагрузка, включавшая 20 приседаний за 30 секунд с последующей регистрацией показателей непосредственно после нагрузки. Статистическая обработка данных осуществлялась с применением компьютерных программ «Excel» и «Statistica» (V.6.0). Результаты выражены медианой и средней статистической ошибкой.

Результаты и обсуждение. Анализ результатов обследований свидетельствует о следующем: после дозированной нагрузки наблюдается повышение функционального состояния организма – интегральный показатель состояния Health повысился на 9,72%. Это может быть обусловлено повышением показателей уровня адаптации к физическим нагрузкам «А» на 12,43%; уровня тренированности организма «В» на 11,0%; уровня энергетического обеспечения «С» на 7,66%; психоэмоционального состояния «D» на 7,65%; ЧСС – частота сердечных сокращений увеличивается на 5,88%.

Показатели вариационного анализа ритма сердца, которые отражают состояние вегетативной нервной системы и позволяют сделать заключение об активности симпатического и парасимпатического отдела: ИВР – индекс вегетативной регуляции уменьшился на 42,95% (увеличилось влияние симпатического отдела); ВПР – вегетативный показатель ритма увеличился на 54,83% (увеличилось влияние симпатического отдела); ПАПР – показатель адекватности процессов регуляции уменьшился на 19,89%; ИН – индекс напряженности уменьшился на 43,43%. Показатели продолжительности среднего RR-интервала уменьшились на 5,16%; АМо-амплитуда моды уменьшился на 19,75%; Мо – мода уменьшился на 9,09%; dX-вариационный размах увеличился на 44,16%; SDNN-стандартное отклонение соседних RR-интервалов увеличился на 53,3%.

Показатели нейродинамического анализа: С2-резервы компенсации увеличились на 14,85%; коды с нарушенной структурой отсутствовали как в исходном положении, так и после нагрузки.

Выводы: Анализ результатов обследования студентов 2 курса факультета физической культуры и спорта УО «Витебского государственного университета» отделения дневного обучения, имеющими физическую нагрузку более 7 часов в неделю, на ПАК «Омега-М» свидетельствует о тенденции увеличения функционального состояния после дозированной нагрузки в виде 20 приседаний в среднем на 9-10%. Это позволяет предположить, что подобная нагрузка для лиц, занимающихся спортом является разминочной, активизирующей функциональное состояние организма.

Литература:

1. Баевский, Р.М. Ритм сердца у спортсменов / Под ред. Р.М.Баевского и Р.Е.Мотылянской. – М.: Физкультура и спорт, 1986. – 143с.
2. Питкевич, Ю.Э. Алгоритм диагностического применения программно-аппаратного комплекса «Омега-С» в спортивной медицине: монография / Ю.Э.Питкевич [и др.]. – Гомель: учреждение образования «Гомельский государственный медицинский университет», 2010. – 160с.

ЦЕННОСТНЫЕ ПРИОРИТЕТЫ СТУДЕНТОВ НЕПРОФИЛЬНОГО ВУЗА В ОБЛАСТИ ФИЗИЧЕСКОЙ КУЛЬТУРЫ И СПОРТА

Маличенко А.А.,

преподаватель УО «ВГУ им. П.М. Машерова», г. Витебск, Республика Беларусь

Педагогические наблюдения показывают, что пришедшие из школы в ВУЗ абитуриенты часто сохраняют о школьных уроках физкультуры впечатление, как о предмете необязательном и ненужном. И, действительно, высокая двигательная активность детей и широкие возможности в детстве эту активность реализовать, позволяют детям не особенно выделять такую же возможность двигаться, которую представляют им еще и уроки физкультуры. На фоне большого – малое незаметно. А поскольку уроки физкультуры обязательны, а в детстве все обязательное отторгается, то негативное отношение к урокам физкультуры в школе в большинстве случаев напрашивается само собой.

Не то в ВУЗе: нагрузки возросли, возможности движения сужены, возникает декомпенсация двигательных функций за счет перемещения усилий в сторону умственной работы. А понимание физической красоты человека и стремление к этой красоте и совершенству в юношеском возрасте неизмеримо возрастает, по сравнению с детством. Поэтому интересы студента к физической культуре и спорту существенно изменяются, и эти изменения желательно знать и учитывать в работе [1].

Принимая во внимание эти выводы, нам представляется важным изучение интересов студентов ВУЗа, чтобы через место и роль физической культуры и спорта в жизни студентов в структуре свободного времени и ценностные ориентации лучше влиять на их физическое развитие.

Исследование проводилось на базе кафедры физического воспитания и спорта «Витебского государственного университета им. П.М. Машерова», в котором участвовали студенты с 3-х факультетов (биологический, исторический и филологический факультеты). Для определения ценностных приоритетов студентов был проведен контактный выборочный анонимный социологический опрос. В процессе исследования мы изучили взгляды и ценностные приоритеты студентов пред-выпускного курса. Исследование проводилось методом выборочного опроса среди студентов 4-го курса. Старший курс был выбран сознательно для того, чтобы оценить уже сформировавшееся мнение людей, практически завершающих программу физической подготовки в ВУЗе.

В процессе анкетирования выяснилось мнение студентов-выпускников по шести вопросам.

1. Влияют ли занятия физическими упражнениями на здоровье человека?
2. Ваше отношение к занятиям физкультурой в высшем учебном заведении?
3. Собираетесь ли Вы заниматься физической культурой в будущей профессиональной деятельности?
4. Имеете ли Вы представление, где Вы будете работать и какие там условия для занятий физической культурой?
5. Нужны ли занятия физическими упражнениями в семейной жизни?
6. Считаете ли Вы физическую культуру составной частью гуманитаризации образования?

На первый вопрос – «Влияют ли занятия физическими упражнениями на здоровье человека?» основное количество студентов (90%) ответили положительно, так как они считают, что занятия спортом и физическими упражнениями имеют самое активное влияние на здоровье. Из ответов на этот вопрос следует, что преподавателям кафедры физ. воспитания в основном удалось сформировать правильное отношение к физическим упражнениям у выпускников.

Анализ ответов на 2-й вопрос, об отношении выпускников к занятиям физической культурой в ВУЗе, видно, что 27% опрошенных на ФЛФ факультете уверены, что физические упражнения необходимы как активный отдых. На факультетах БФ и ИФ большинство студентов считают, что физические упражнения нужны, как средство поддержания хорошей формы здорового человека. В целом большинство выпускников одобряют занятия по физвоспитанию.

Теперь приведем ответ на 3-й вопрос, где выпускников спрашивают: «Собираетесь ли Вы заниматься физической культурой в будущей профессиональной деятельности?». Большинство опрошенных ответили, что они будут заниматься физкультурой в будущей профессиональной деятельности, если будут время и возможности. Больше всего, 23% на ИФ, ответили на этот вопрос отрицательно, а 3-6% на трёх факультетах хотели бы заниматься, но бояться, что у них не хватит силы себя заставить это делать.

Четвертый вопрос выяснял, знают ли выпускники, где они будут работать и какие там условия для занятий физической культурой. Из ответов на 4-й вопрос мы видим, что большинство студентов не представляют, где они будут работать

и какие там условия для занятий физической культурой и спортом. Только 17% на ИФ, 20% на ФЛФ и 17% на БФ представляют, где они будут работать и какие там условия для занятий физической культурой и спортом.

В пятом вопросе нужно было ответить: «Нужны ли занятия физическими упражнениями в семейной жизни?». В основном все студенты понимают оздоровительное значение физической культуры и считают, что она необходима всем членам семьи. Но 3% выпускников ФЛФ считают, что это пустая трата времени; в среднем от 3 до 17% ответили, что нет условий в быту для занятий физкультурой и 3% на ФЛФ считают, что физические упражнения необходимы только детям, для развития и не нужны родителям.

Шестой вопрос выяснил мнение выпускников университета считают ли они физическую культуру составной частью гуманитаризации образования в ВУЗе.

В основном студенты считают что, ценность физических упражнений состоит в том, что они дают возможность познать себя; осознают, что в здоровом теле здоровый дух и реализуют возможность, например, через туризм познать окружающий мир. Процент считающих, что с помощью физических упражнений можно улучшить свое тело, невелик. Однако некоторые считают их вообще ненужными. В целом можно сделать вывод, что опыт жизни молодых людей в возрасте до 20-21 лет, приобретенный ими в школе, ВУЗе и семье, говорит о том, что у большинства сложились стойкие убеждения в необходимости физических упражнений и системы ценностей, которые даёт физическая культура.

Литература:

1. Гончаров, В.Д. Профессиональная и прикладная физическая подготовка студентов ВУЗа, реальность и перспективы / В.Д. Гончаров, Б.Д. Романов, В.Д. Юкиш // Теория и практика физической культуры. – 1993. – № 7. – С. 12.

ФИЗИЧЕСКОЕ РАЗВИТИЕ УЧАЩИХСЯ 11–14 ЛЕТ С НАРУШЕНИЯМИ ФУНКЦИЙ ОПОРНО-ДВИГАТЕЛЬНОГО АППАРАТА, ОБУЧАЮЩИХСЯ В ШКОЛЕ-ИНТЕРНАТЕ

Медведева Е.П.,

студентка 3 курса УО «ВГУ им. П.М. Машерова», г. Витебск, Республика Беларусь

Научный руководитель – Новицкий П.И., канд. пед. наук, доцент

Понятие «физическое развитие» у взрослых и у детей неодинаково, хотя в основе его лежат одни и те же морфологические признаки. Для взрослых перечисленные признаки служат критерием крепости организма, а для детей, помимо того, – критерием правильности их роста и развития. Поэтому в нашей работе *цель* изучения физического развития детей, подростков с нарушениями функций опорно-двигательного аппарата (НФОДА) заключалась в установлении правильности биологических процессов – роста и формирования основных его показателей (в частности длины и массы тела, окружности грудной клетки). Констатация общего характера отклонений уточняет картину выбора соответствующих мер по устранению или уменьшению их тяжести. Результаты таких исследований крайне востребованы в коррекционно-педагогической работе учителей адаптивной физической культуры и, к сожалению, в литературе практически отсутствуют.

Организация и методы исследования. По длине и массе тела, объёму грудной клетки оценка физического развития детей 11-14лет (n=27) осуществлялась нами на основе центильных таблиц физического развития детей Беларуси [2]. Обследование проводилось в специальной общеобразовательной школе-интернат для детей с НФОДА. У всех учащихся диагностировался отдельный вид заболеваний ОДА или одновременно несколько, три ученика могли передвигаться только на инвалидной коляске.

Результаты исследования. Большинство детей 11-14лет с НФОДА имеют длину тела не достигающую ее среднего уровня развития у здоровых сверстников. При этом у 37,5% детей регистрируется длина тела соответствующая низкому и очень низкому уровню развития. Масса тела у 58,33% также отстаёт от нормы. Одновременно с этим у 16,66% детей наблюдается избыточная масса тела. В тоже время антропометрический показатель грудной клетки, почти у половины обследованных детей (45,84%) соответствовал среднему и выше среднего уровням развития.

Рост 66,6% детей-колясочников соответствовал среднему и выше среднего уровню, а масса тела у 33,3% имела очень низкий, у 66,6% – высокий и выше среднего уровни развития. Значения окружности грудной клетки у 66,6% соответствовали низкому и ниже среднего уровням и у 33,3% - очень высокому уровню развития.

Сопоставление центильных оценок длины и массы тела позволили охарактеризовать уровень физического развития обследованных учащихся, его гармоничность (или дисгармоничность), степени избытка (ИМТ) или недостатка массы тела (НМТ), относительно его длины. У 26,5% обследованных регистрировался низкий уровень физического развития, сопровождающийся дисгармоничным и резко дисгармоничным соотношением рассматриваемых нами показателей. Гармоничность физического развития отмечена лишь у 20,83% учащихся. Дисгармоничность физического развития у детей подкрепляется различной степенью дефицита или избыточности массы тела. В 58,33% случаев у учащихся с НФОДА выявлен дефицит массы тела (I-II степени), а 20,84% детей имеют избыток массы тела (I-II степени). Среди детей-колясочников 33,3% соответствуют низкому уровню физического развития учащихся, а большая их половина (66,6%) – среднему и выше среднего уровням. Однако гармоничному уровню развития соответствует лишь 23,83% детей, остальные (79,17%) - дисгармоничному и резко дисгармоничному; 66,6% имеют избыток массы тела (I-III ст.) и 33,3% - дефицит массы тела III ст.

Заключение. Нарушения функций опорно-двигательного аппарата у обследованной группы учащихся 11-14-летнего возраста, обучающихся в школе-интернат в большинстве случаев сопровождаются низким уровнем физического развития, дисгармоничностью его весоростовых показателей и дефицитом или избытком массы тела. Такие показатели говорят о недостатке двигательной активности, которая может привести как к атрофии мышц, так и к ожирению. Возможно, улучшить ситуацию поможет мышечная деятельность, благотворно влияя на функциональное состояние больного.

Литература:

1. Дубровский, В.И. Спортивная медицина: Учебник для студентов вузов/В.И.Дубровский. – М.: Гуманит. изд. центр ВЛАДОС, 1998. – 480с.
2. Ляликов, С.А. Таблицы физического развития детей Беларуси. Методические рекомендации/ С.А.Ляликов, С.Д.Орехов; М-во здравоохранения Республики Беларусь. – Гродно, 2000. – 63 с.

РАЗВИТИЕ БЫСТРОТЫ У ДЕТЕЙ СТАРШЕГО ДОШКОЛЬНОГО ВОЗРАСТА НА ОСНОВЕ ИСПОЛЬЗОВАНИЯ ПОДВИЖНЫХ ИГР

Плыгавко Е.И.,

студентка 6 курса УО «ВГУ им. П.М. Машерова», г. Витебск, Республика Беларусь

Научный руководитель – Минина Н.В., канд. пед. наук, доцент

Дошкольный возраст характеризуется значительными изменениями в физическом и моторном развитии ребенка. Быстрыми темпами идет рост скелета и мышечной массы. Осваиваются основные жизненно важные движения. Особенности психики ребенка этого возраста обуславливают целесообразность коротких по времени, но часто повторяющихся занятий разнообразного, преимущественно игрового содержания.

У ребенка в возрасте от 3 до 6 лет необходимо начинать целенаправленное развитие физических качеств – ловкости, быстроты, гибкости, силы и выносливости. Превалирующей формой занятий остается игра [1].

При развитии быстроты основной упор следует делать на развитие быстроты реакции и частоты движений в простых упражнениях. Упражнения скоростного характера должны быть хорошо освоены, движения в них нужно довести до автоматизма. Основное правило тренировки на быстроту заключается в обязательном выполнении упражнений со скоростью, близкой к максимальной.

Подвижные игры создают атмосферу радости и потому делают наиболее эффективным комплексное решение оздоровительных, образовательных и воспитательных задач. Ситуации на игровой площадке, которые все время меняются, приучают детей целесообразно использовать двигательные умения и навыки, обеспечивая их совершенствование. Естественно проявляются физические качества – быстрота реакции, ловкость, глазомер, навыки ориентации в пространстве и другие.

Повышение эффективности подвижных игр достигается следующими путями: увеличение расстояния для пробега в играх с перебежками ("Зайцы и волк", "Мы – весёлые ребята") на воздухе до 30–40 м; увеличение продолжительности интенсивных движений в играх с увёртыванием ("Хитрая лиса", "Ловишка" и др.). Продолжительность бега без остановки в группе "Почемучки" составляет 35–40 сек, а в группа "Фантазёры" – до 1–1,5 мин; рациональное использование текста игр – в тех играх, где дети произносят текст, стоя на месте ("Два мороза", "Гуси–гуси" и др.), полностью он может быть воспроизведён только в начале игры, в дальнейшем его рационально сократить. Во многих играх правилами предусмотрено, что осаленные дети выходят из игры. Но осаленными, как правило, бывают малоактивные ребята, с плохой координацией. Целесообразно не выводить таких детей из игры [2].

Воспитатель по наличию и степени выраженности внешних признаков утомления может судить о предъявляемой физической нагрузке и вносить в занятие необходимые коррективы.

Цель работы – разработать методику развития быстроты у детей дошкольного возраста на основе использования подвижных игр в режиме дня дошкольного учреждения.

Для достижения цели выдвинуты задачи:

1. Проанализировать научно-методическую литературу по теме.
2. Выявить уровень физического состояния детей старшего дошкольного возраста ГУО «Ясли – сад №30 г. Полоцк».
3. Разработать методику развития быстроты у детей 6-ти лет посредством использования подвижных игр в режиме дня.
4. Экспериментально апробировать разработанную методику и ее эффективность.

Объект исследования – дети старшего дошкольного возраста.

Предмет исследования – процесс развития физических качеств (быстроты).

Методы исследования: теоретический анализ и обобщение информационных источников, социологические методы, педагогическое наблюдение, антропометрия, педагогический эксперимент, методы математической статистики.

В ГУО «Ясли – сад №30 г. Полоцка» были сформированы экспериментальная и контрольная группы. В первую группу вошли дети 1-й старшей группы, во вторую – 2-й (n 40). Педагогический эксперимент проводился с детьми 1-й группы.

Дети контрольной группы занимались в соответствии с требованиями программы «Пралеска», по традиционной методике. Экспериментальная группа занималась по специальной программе, содержащей большее количество подвижных игр в режиме дня, направленных на развитие быстроты. Во всех группах подвижные игры проводились руководителем физического воспитания и воспитателем группы. Для оценки быстроты применялись тесты: бег на 10 м и 30 м.

Введение в режим двигательной активности детей старшего дошкольного возраста дополнительных подвижных игр на быстроту позволило повысить уровень физической подготовленности на 15%, результаты в беге на 30м были достоверно выше в экспериментальной группе у мальчиков $6,8 \pm 0,09$ против $7,55 \pm 0,10$, у девочек $7,5 \pm 0,11$ против $7,9 \pm 0,14$ соответственно.

Практическая значимость исследования состоит в том, что разработанная система применения в режиме дня подвижных игр направленных на развитие быстроты позволяет увеличить двигательную активность детей и повысить уровень физической подготовленности. Разработанные автором рекомендации могут быть использованы для обеспечения оздоровительной и воспитательной направленности занятий в детских дошкольных учреждениях, а так же при самостоятельных занятиях физической культурой.

Литература:

1. Карманова, Л.В. Физическая культура в старшей группе детского сада: методическое пособие / Л.В. Карманова, В.Н. Шебеко. – Мн.: Польша, 1987. – С. 5–14.
2. Лихадиевская, Т.Г. Подвижные игры в детском саду: пособие для педагогов дошкол. учреждений / Т.Г. Лихадиевская, И.М. Ивановская. – Мн.: Беларусь, 2002. – 240 с.

ЗДОРОВЫЙ ОБРАЗ ЖИЗНИ – ЗАЛОГ ДОЛГОЛЕТИЯ

Позняк Е.В.,
студентка 4 курса УО «ВГАВМ», г. Витебск, Республика Беларусь

Забота о физическом состоянии человека приобретает особую значимость в наше непростое с экологической и экономической точки зрения время. Все больше людей начинает бережно относиться к сохранению собственного здоровья, к его улучшению. Необходимым условием для выполнения такой задачи является ведение здорового образа жизни.

Основными составляющими здорового образа жизни являются: отказ от вредных привычек, полноценный сон, рациональное питание, физическая активность. Отказ от вредных привычек, таких как курение, применение алкоголя, и других, является одними из основных компонентов здорового образа жизни. Установлено, что алкоголь способен нарушать деятельность половых желез, тем самым оказывать пагубное влияние на потомство, дети родившиеся от алкоголиков, нередко рождаются умственно отсталыми. Курящие люди намного больше подвержены простудным заболеваниям, хроническому бронхиту легких, повышению кислотности желудочного сока, возникновению гастрита и язвы. Полноценный сон должен включать: длительность сна 8 часов в сутки, при этом отбой в 22 часа вечера, подъем в 6 часов утра. Перед сном необходимы вечерние прогулки. Недостаток сна, как и его избыток вредно отражается на здоровье, недосыпание понижает активность мозга, отрицательно сказывается на устойчивость памяти, качестве мышления, ухудшается самочувствие, умственную работоспособность.

Рациональное питание включает: 1. Режим питания; 2. Завтрак 60% который должен составлять рацион суточной нормы, обед 30% и 10% на ужин, не зря в народе говорят: «завтрак съешь сам, обед подели пополам, а ужин отдай врагу»; 3. Калорийность питания: овощи, фрукты, садовые ягоды, молоко, мясо птицы и т. далее. В зависимости от своих индивидуальных особенностей, физического состояния, возраста, от вида деятельности, каждый человек должен составить, такое рациональное питание, которое и покрывало бы все жизненные потребности организма.

Физическая активность, под этим понимается: утренняя гимнастика, после учебных занятий прогулки на свежем воздухе с выполнением физических упражнений; которые должны входить в повседневный ритм жизни с целью поддержания работоспособности организма. Если хочешь быть здоров, то будь им.

В Витебской государственной академии ветеринарной медицины в 2011 году среди студентов заболеваемость с временной утратой трудоспособности составила- 421 случаев. Лекционных и лабораторно-практических занятий пропущено в среднем- 102 часа на студента. Из 100 опрошенных студентов, выявлено, что 35 из них не придерживаются здорового образа жизни, а 10 человек вообще не представляют себе, что это такое. Это подтверждает актуальность данной проблемы наших исследований, целью которой является привлечение внимания к существующей проблеме всех тех, кому не безразлично здоровье нации.

СОВРЕМЕННЫЕ ПРОБЛЕМЫ ПСИХОЛОГИЧЕСКОЙ ПОДГОТОВКИ СПОРТИВНЫХ ГИМНАСТОВ

Проровская К.В.,
студентка 3 курса УО «ВГУ им. П.М. Машерова», г. Витебск, Республика Беларусь
Научный руководитель – Науменко О.П.

Актуальность данной работы состоит в том, что в настоящее время психология развивается не только как важная теоретическая дисциплина, но и как область особой практической деятельности, которая необходима повсюду, где есть потребность в усовершенствовании человеческой деятельности.

Цель работы: выявить необходимость психологической подготовки в тех видах деятельности, которые осуществляются в необычных или экстремальных условиях.

Методы исследования: 1. Анализ литературных данных; 2. анализ и обобщение передового опыта по данной теме.

Спорт немыслим без жестокой соревновательной борьбы. Соревнования требуют от спортсмена мобилизации всех сил - и физических, и психических, причем психических, пожалуй, прежде всего. Даже высококвалифицированный спортсмен не может порой в нужный момент обуздать свои нервы, снять излишнее нервное напряжение и успокоиться. В результате может быть "психологический срыв".

Термином "стресс" стали обозначать состояние человека, возникающее в организме под действием различных психологических и эмоционально-значимых для индивидуума раздражителей.

По Стокфелту (1970 год), стрессовыми являются ситуации ожидания оценки человеком своей личности или деятельности. Так же следует заметить, что стресс порождает состояние тревоги, которое и испытывает спортсмен в момент выхода на старт. Еще У.Кеннон установил, что адреналин является гормоном тревоги. Он быстро сигнализирует рабочим органам о необходимости изменении их деятельности, воздействуя на биохимические процессы в клетках. Но, если содержание в крови адреналина к норадреналину повышается - наступает состояние стартовой апатии. При боевой готовности содержание адреналина в крови меньше, чем норадреналина. [3.с 102]

Специалистом В.Силиным из Московского института физической культуры были проведены исследования десяти гимнасток сборной России, в результате которых удалось определить, что частота пульса гимнастки, готовящейся к выходу на старт может увеличиваться до 144 ударов в минуту (в зависимости от ранга соревнований). Координация (кол - во ошибок) 2.6 в покое до 4.6 перед стартом. Височное давление после полутора минут исполнения композиции поднимается с 60 до 120 мм рт. ст.

Уместно при этом отметить, что через 10-15 минут после соревнований все показатели у гимнасток нормализуются, но менее опытные гимнастки не могут "восстановиться". [2.с 93]

Сущность психологических приемов сводится к преднамеренному созданию образов положительных эмоциональных переживаний и отвлечения от пессимистических мыслей, настроений и чувств. Достигается это с помощью приемов саморегуляции: самоуспокоение, самоприказы, самовнушение.

Специальная психологическая подготовка делится на два самостоятельных вида подготовки: психологическую подготовку к участию в конкретном соревновании и психологическую подготовку перед выполнением отдельного упражнения.

В психологической подготовке к соревнованию предусматривается следующее:

1. Постановка перед каждым гимнастом конкретных задач, которые должны решаться в предстоящем соревновании.
2. Подробная информация будущих участников соревнования о масштабе, условиях и месте проведения соревнования, а также об особенностях предполагаемых соперников.
3. Формирование у гимнастов искреннего желания участвовать в данном соревновании и стремления к достижению в нем намеченных результатов.
4. Формирование у гимнастов обоснованной уверенности в своих силах и возможности достижения в предстоящем соревновании намеченных целей.
5. Тщательный контроль за предсоревновательными эмоциональными состояниями гимнастов с целью своевременной их регуляции и избавления от отрицательных мыслей и чувств.

Психологической подготовкой к выполнению конкретного упражнения завершается система психологической подготовки гимнастов.

Субъективно процесс переживается как особое психическое состояние, называемое состоянием мобилизационной готовности.

Тактические правила:

1. При составлении произвольных комбинаций рекомендуется исключить элементы, которые спортсмен выполняет неуверенно.
2. В самом начале состязаний команде важно произвести хорошее впечатление на судей и зрителей путем безукоризненного выполнения упражнений. Это положительно сказывается на дальнейшем ходе состязаний.
3. Тактически важно правильно определить очередность вызова гимнастов к снаряду. Первым должен выходить не самый лучший гимнаст, но который уверенно, хорошо выполнит всю комбинацию. Важно, чтобы первый гимнаст не сорвался и получил высокую оценку. Это создает хорошее настроение в команде и обеспечивает успешное выступление всех остальных.

4. Необходимо стремиться к тому, чтобы уже в первый день соревнований «оторваться» от ближайшего противника на первом же снаряде.

Тактические приемы:

1. Выбор варианта продолжения произвольной комбинации. В состязаниях гимнаст имеет только одну попытку, поэтому он должен всегда уметь продолжать и заканчивать начатую комбинацию.
2. Показ своих возможностей при опробовании снарядов накануне соревнований и в ходе участия в них (во время разминки).
3. Построение произвольной комбинации с учетом сил противника. [2.с135]

Из этого можно сделать вывод: что психологическая подготовка в процессе подготовке спортивных гимнастов занимает очень важную роль и доказывает важность и необходимость психологической подготовки в спортивной гимнастике, особенно юных спортсменов (10 - 13 лет).

Литература:

1. Гимнастическое многоборье: Женские виды / Под ред. Гавердовского Ю.К. - М.: Физкультура и спорт, 1987, - 335 с.
2. Петров П.К. Методика преподавания гимнастики в школе: Учеб. для студ. высш. учеб. заведений. — М.: Гуманит. изд. центр ВЛАДОС, 2000. — 448 с.
3. Менхин Ю.В. Физическая подготовка в гимнастике. - М.: Физкультура и спорт, 1989. - 224 с

ВОЗРАСТНЫЕ ИЗМЕНЕНИЯ ПОКАЗАТЕЛЕЙ ПСИХИЧЕСКОГО РАЗВИТИЯ У УЧАЩИХСЯ ВТОРОГО ОТДЕЛЕНИЯ ВСПОМОГАТЕЛЬНОЙ ШКОЛЫ

Сафончик Е.С.,

студентка 3 курса УО «ВГУ им. П.М. Машерова», г. Витебск, Республика Беларусь

Научный руководитель – Новицкий П.И., канд. пед. наук, доцент

В физической культуре одной из важных задач образовательного процесса является формирование у учащихся физкультурных знаний. Мыслительная деятельность занимающихся на уроке, понимание установок и заданий учителя, усвоение знаний техники безопасности, правил подвижных и спортивных игр и др. выступают важными условиями эффективности педагогического процесса. В тоже время нарушения познавательной деятельности и ведущих психических функций (память, мышление, воображение и др.) являются основными в развитии учащихся, обучающихся во вспомогательных школах. Это существенно усложняет процесс преподавания всех учебных предметов в школе, в том числе физической культуры, отражается на качестве усвоения учащимися учебного материала.

Не смотря на то, что нарушение познавательной деятельности у детей с умственной отсталостью имеет устойчивый характер, при соответствующих педагогических условиях, а также в результате возрастного естественного созревания головного мозга, положительная динамика в росте различных ее показателей происходит. Изучение таких закономерностей имеет существенное значение для перспективного (многолетнего) планирования основных задач физического воспитания этих детей: определения тех возрастных периодов, в которые решение задач по формированию знаний и других показателей учебного процесса может быть более или менее результативным. Именно поэтому *цель* нашего исследования заключалась в изучении возрастного развития основных психических процессов у детей с умственной отсталостью (на школьном этапе онтогенеза). Представленный материал является промежуточным в выполняемой нами работе, на основе которого на следующем этапе исследования планируется углубленный анализ взаимосвязи особенностей психического развития и двигательной подготовленности у учащихся.

Методы и организация исследования. Сбор первичных материалов осуществляется по индивидуальной карте общего психического и моторного развития [1]. У учащихся 8-19 лет вспомогательной школы-интерната № 10 г. Минска определялся уровень развития основных психических процессов по 15-ти показателям, характеризующим память, мышление,

воображение и др. Для определения их уровня развития использовались задания: Показать по просьбе цвета: красный, оранжевый, желтый, зеленый, голубой, синий, фиолетовый (количество узнаваемых цветов из 7 основных); Назвать (показать) по рисункам или натуральному исполнению двигательные действия: идет, бежит, плывет и т.д.; Узнать (найти) на ощупь знакомые предметы, спрятанные под тканью; Показать на рисунках эмоциональные состояния людей и животных (радость, страх, гнев, плач) и другие.

Оценка полученных показателей определялась в баллах, которым соответствовал определенный уровень их развития: 0 баллов - (нулевой, неадекватный уровень); 1 - (очень низкий, сопроводительный); 2 - (низкий, неудовлетворительный); 3 - (средний, удовлетворительный); 4 - (выше среднего, хороший); 5 - (высокий, отличный).

Результаты и их обсуждение. Как показывают результаты обследования учащихся психические процессы, лежащие в основе большинства выполняемых заданий с возрастом имеют тенденцию к повышению своего уровня. Почти у всех учащихся наиболее низкие их показатели (1,5-2,4 балла) регистрировались у девочек в возрастном периоде 8-13 лет и у мальчиков – 8-14 лет. В последующем возрастном периоде уровень показателей стал заметно улучшаться, в каждом индивидуальном случае на разную величину. Возможно, это объясняется пубертатными периодами, в которые активно вступают девочки и мальчики именно в эти сроки.

Анализируя среднестатистические уровни развития различных психических процессов применительно всего рассматриваемого возрастного диапазона учащихся (с 8 до 19 лет) в числе наиболее «сохранных» выделены: понимание элементарных слов; определение расположения предметов, их величины, визуальное различение их по форме; понимание основных двигательных действий человека (бег, бросок, плавание и др.); узнавание перечеркнутых и наложенных друг на друга рисунков; узнавание спортивного инвентаря; понимание основных строевых команд. Однако следует учитывать, что большинство этих умений и качеств в начальной школе учащиеся могли воспроизвести только с активной помощью учителя, проявлять некоторую степень автономности при выполнении тестов (заданий) – более 2,5 баллов, могли лишь единицы. В последующем периоде подросткового возраста (после 13-14 лет) показатели также улучшались, но не столь значительно: большинство учащихся выполняли тестируемые задания, однако их успешность требовала подключения как минимум словесной помощи (инструктирования) учителя. Данное положение в определенной степени можно связывать с содержанием учебного процесса по физической культуре в школе, которое на период сбора материала оставалось не подкрепленным соответствующим программно-методическим сопровождением [2].

Литература:

1. Новицкий, П.И. Физическое воспитание учащихся с умеренной и тяжелой степенью интеллектуальной недостаточности: Пособие для учителей и воспитателей/ П.И. Новицкий. – Витебск, РУП ВЦ ВОУС, 2007. – 132 с.
2. Полякова, Т.Д. К постановке проблемы качества образования по физической культуре во вспомогательной школе / Т.Д.Полякова, П.И.Новицкий // Мир спорта. – 2007. – № 4. – С. 26-30.

СФОРМИРОВАННОСТЬ ДВИГАТЕЛЬНЫХ УМЕНИЙ И НАВЫКОВ У УЧАЩИХСЯ С УМЕРЕННОЙ И ТЯЖЕЛОЙ ИНТЕЛЛЕКТУАЛЬНОЙ НЕДОСТАТОЧНОСТЬЮ

Судейкина Е.А.,

студентка 3 курса УО «ВГУ им П.М. Машерова», г. Витебск, Республика Беларусь
Научный руководитель – Новицкий П.И., канд. пед. наук, доцент

У учащихся с умеренной и тяжелой интеллектуальной недостаточностью (УиТИН), наряду с очень низким уровнем развития умственных возможностей, часто наблюдаются нарушения в выполнении жизненно важных и простых двигательных действий. Низкий уровень двигательных способностей у этих детей обусловлен единством психического и физического в организме человека: нарушение в деятельности ЦНС, обеспечивающей познавательную деятельность детей в равной мере негативно отражается и на процессах управления их двигательной деятельностью.

Проведенный нами анализ литературы показал недостаточную осведомленность проблем физической подготовленности детей с УиТИН. В основном такие публикации касаются учащихся с легкой интеллектуальной недостаточностью. Отсюда, *цель* исследования: анализ развития основных двигательных умений и навыков у учащихся с УиТИН различного возраста. Данный материал является промежуточным в выполняемой нами работе, на основе которого планируется осуществление углубленного анализа взаимосвязи физической подготовленности и развития психических способностей у рассматриваемой категории детей.

Используя специально разработанную карту общего и психомоторного развития [1] нами был проведен анализ сформированных двигательных умений и навыков у 31 учащегося вспомогательной школы №10 г. Минска. Оценка уровней сформированности двигательных умений и навыков определялась в баллах. При этом были выделены следующие уровни: 0-1,4 – очень низкий; 1,5-2,4 – низкий; 2,5-3,9 – средний, удовлетворительный; 4-5 – хороший, отличный. Всего было проанализировано 13 двигательных действий.

Результаты, их обсуждение. Как показали результаты исследования, учащиеся с УиТИН владеют разным уровнем выполнения основных двигательных умений и навыков: от очень низкого до отличного. Имеющиеся у детей с тяжелой степенью интеллектуальной недостаточности отклонения в психомоторном развитии, зачастую настолько существенны, что в ходе педагогических мероприятий могут предполагать не устранение их, а главным образом коррекцию или сглаживание имеющихся дефектов. К числу наиболее сформированных двигательных умений и навыков у большинства относятся: бег в произвольном темпе, ходьба по гимнастической скамейке, ловля и бросок мяча и другие, близкие по структуре к движениям повседневной деятельности действия. На низком уровне: удерживание в висячем положении на перекладине, бег с ускорением, стойка на одной ноге и другие, которые в течение всего рассматриваемого периода (8-19 лет) у большинства остаются на уровне, свойственном детям дошкольного периода детства. Знание особенностей владения учащимися различными двигательными умениями и навыками позволяет проводить более глубокий анализ проявления различных двигательных функций на фоне умеренной и тяжелой степени нарушения познавательной деятельности. Учитывая тесную их взаимосвязь, такие данные дают возможность выявить перечень двигательных действий наиболее успешно выполняемых учащимися, и на их основе определять практикам наиболее эффективные упражнения и задания в физическом воспитании учащихся с УиТИН. Ведь,

учитывая внутренние возрастные процессы совершенствования психомоторных функций организма ученика, в то же время важно понимать и видеть в нем не некую будущую совершенную систему, а уже реально существующую, целостную систему организма, обладающую соответствующими возможностями и активностью.

Литература:

1. Новицкий, П.И. Физическое воспитание учащихся с умеренной и тяжелой степенью интеллектуальной недостаточности: Пособие для учителей и воспитателей/ П.И. Новицкий. – Витебск, РУП ВЦ ВОУС, 2007. – 132 с.

РОЛЬ ПРЕДСТАРТОВОГО СОСТОЯНИЯ В ИГРОВОЙ ДЕЯТЕЛЬНОСТИ ГАНДБОЛИСТА

Титова О.Н.,

студентка 5 курса УО «ВГУ им. П.М. Машерова», г. Витебск, Республика Беларусь

Научный руководитель – Пороховская М.В.

Спортивная деятельность, особенно соревновательная, отличается большой эмоциогенностью. Возникновение тех или иных состояний определяется многими факторами, среди которых основными, влияющими на выраженность предстартового волнения спортсменов, являются:

- 1) значимость соревнований;
- 2) наличие сильных конкурентов;
- 3) условия соревнования (торжественность открытия, затяжка начала соревнований);
- 4) поведение окружающих спортсмена людей, особенно тренера;
- 5) индивидуальные психологические особенности спортсмена (свойства нервной системы и темперамента)
- 6) характер и особенности взаимоотношений в коллективе, то есть психологический климат;
- 7) присутствие на соревновании значимых для спортсмена лиц (друзей, любимых, тренеров сборных команд);
- 8) степень овладения способами саморегуляции.[2, стр. 34]

Целью работы являлось определение предстартового состояния спортсмена перед соревнованиями.

Методы исследования:

- Модифицированная шкала личностной соревновательной тревожности;

Предстартовое состояние возникает до начала мышечной деятельности (перед игрой). Предстартовые изменения в функциях организма особенно резко выражены перед участием в ответственных соревнованиях. Они могут возникать за много часов и даже за много суток до вызова на старт.

Предстартовые реакции вырабатываются в результате многократных совпадений различных раздражителей (вид зала, заполненного зрителями, выход в основном или втором составе и т.п.).

Предстартовое состояние обусловлено, прежде всего, изменениями в центральной нервной системе.[3, стр. 54]

Наиболее благоприятно для предстоящей работы нерезкое повышение возбудимости отделов мозга, которые участвуют в ее выполнении (двигательных центрах). При умеренном повышении возбудимости этих центров готовность спортсмена к работе наилучшая. Предстартовое состояние такого типа называется боевой готовностью. Спортсмен настроен к предстоящей борьбе и правильно оценивает свои возможности победить в ней. Изменение в центральной нервной системе обеспечивают оптимальные сдвиги в функциональном состоянии двигательного аппарата и внутренних органов. При этом обмен веществ и температура тела умеренно повышаются. Сердечный ритм учащается, увеличиваются легочная вентиляция и употребление кислорода. Эти изменения повышают работоспособность организма.

Предстартовые реакции могут быть и такими, при которых возбудимость центральной нервной системы оказывается чрезмерно повышенной. Это ведет к значительным изменениям и других функций организма. Резко повышается температура тела, учащаются сокращения сердца, увеличивается газообмен. Эти сдвиги отрицательно влияют на работоспособность спортсмена. Неблагоприятно изменяется при этом и его психическое состояние. Он крайне возбужден, что ведет к ряду тактических ошибок в начале спортивного соревнования. Такая разновидность предстартовых реакций называется стартовой лихорадкой. Она чаще возникает у легковозбудимых спортсменов, нервные процессы у которых неуравновешены и преобладающим является возбуждение.

В некоторых случаях наблюдается и иная разновидность предстартового состояния у спортсмена: в центральной нервной системе преобладают тормозные процессы, что так же, как и чрезмерная возбудимость, неблагоприятно сказывается на работоспособности организма. Спортсмен не готов к предстоящей спортивной борьбе, боится ее, преувеличивает силы соперника. Такое предстартовое состояние называется стартовой апатией. В большинстве случаев ее наличие отрицательно влияет на исход спортивной борьбы.

Стартовое состояние может изменяться в процессе подготовки к игре. Нередко при его задержке состояние боевой готовности переходит в стартовую лихорадку или стартовую апатию. На изменение стартового состояния влияют и ряд другие факторы.

Литература:

1. Бабушкин Г.Д., Шумилин А.П., Чикуров А.И., Соколов А.Н. Влияние психологической готовности на предстартовое состояние и результативность соревновательной деятельности // Ученые записки университета имени П.Ф. Лесгафта. – 2008. – №3. – С. 13–17.
2. Гогунев Е.Н., Мартыанов Б.И. Психология физического воспитания и спорта. Учебное пособие. – М.: Академия, 2008.
3. Горбунов Г.Д., Гогунев Е.Н. Психология физической культуры и спорта. – М.: Академия, 2009.

ФОРМИРОВАНИЕ ЦЕННОСТНОГО ОТНОШЕНИЯ К СВОЕМУ ЗДОРОВЬЮ УЧАЩИХСЯ ВЫПУСКНЫХ КЛАССОВ

Трищенко Ю.М.,
студентка 5 курса УО «ВГУ им. П.М. Машерова», г. Витебск, Республика Беларусь
Научный руководитель – Чепелева Т.В., ст. преподаватель

Актуальность исследования состоит в том, что формирование ценностного отношения школьников к своему здоровью и всему от чего оно зависит, входит в число основных задач школьной физкультуры [1]. Однако на практике, как показали результаты проведенного нами исследования, положительный результат решения данной задачи касается не более половины учащихся, заканчивающих общеобразовательную школу.

Организация и методы исследования. В проведенном нами в 2010-2011 учебном году анкетировании участвовали учащиеся выпускных классов общеобразовательных школ г. Витебска. Для определения ценностного отношения учащихся к своему здоровью нами использовалась специально разработанная анкета [2].

Результаты исследования. При исследовании уровня личностной значимости здоровья, каждому респонденту предлагалось несколько условий – «наиболее важных для счастливой жизни человека», которые следовало оценить от 1 до 8 баллов (по степени важности для себя). Среди этих условий было также «быть здоровым», по оценке которого и определялась его личностная значимость для каждого ученика.

Показатели отношения к здоровью учащихся 11 классов: 1) высокая личностная значимость здоровья – 49,2%; 2) недостаточная личностная значимость – 18,2%; 3) низкая значимость здоровья – 29,8%.

Оценка учащимися роли поведенческого фактора в охране и укреплении здоровья так же у большинства учащихся оказалась заниженной: 1) принимают роль поведенческой активности в сохранении и укреплении здоровья – 40,9%; 2) недостаточное или отсутствие понимания роли активности в сохранении и укреплении здоровья – 59,1%.

Данные в таблице обращают внимание на высокий процент учащихся имеющих недостаточное понимание (или его отсутствие) роли активности самого человека в сохранении и укреплении своего здоровья. При этом следует иметь в виду, что респонденты это учащиеся, выпускных классов, прошедшие полный курс многолетнего базового физкультурного образования, получаемого подрастающей сменой в составе общего среднего образования.

Используя очередной ключ анкеты, мы проанализировали ответы учащихся на вопрос: «Что из перечисленных компонентов присутствует в твоём расписании дня и как часто?». Учащиеся отмечали в вопросе анкеты, как часто присутствуют или вообще отсутствуют в их режиме дня перечисленные основные режимные компоненты ЗОЖ (например, утренняя гимнастика и др.). Это позволило выявить у каждого респондента показатель соответствия расписания дня учащегося требованиям ЗОЖ: 1) полное соответствие – 19,8%; 2) неполное соответствие – 61,9%; 3) несоответствие – 18,25%.

Показатели адекватности самооценки учащихся своего образа жизни и ее соответствие (адекватность) требованиям здорового образа жизни: 1) адекватная – 52,3%; 2) недостаточно адекватная – 33,7%; 3) неадекватная – 19,4%.

Правильное представление о ведении ЗОЖ, а также знания и умения практического укрепления здоровья и физического самосовершенствования связаны с непосредственной активностью учащихся овладением таких знаний и (или) постоянным присутствием в жизни школьника его источников. Данные анкетирования показывают, что лишь треть всех респондентов (28,2%) относятся к информации, связанной со здоровьем, как «очень интересной и полезной»; 43,6% одноклассников воспринимают ее «интересной, но не всегда»; остальные считают её «не очень интересной» или вообще «не интересной».

Среди различных источников информации, из которых учащиеся узнают («часто» и «иногда») как заботиться о здоровье наибольшее число респондентов указали на «школу», «родителей» и «телепередачи».

Таким образом, результаты проведенного анкетирования показывают, что формирование отношения учащихся к своему здоровью как к ценности, остается проблемным вопросом школьного образования. У половины учащихся выпускных классов (на примере респондентов анкетирования) наблюдается недостаточная сформированность ценностного отношения к своему здоровью. Низкий уровень личностной значимости (ценности) здоровья в жизни учащихся сопровождается и недостаточным пониманием роли активности самого человека в сохранении и укреплении своего здоровья. Для абсолютного большинства школьников участвовавших в анкетировании режим дня не связывается с активными компонентами характерными для здорового образа жизни (утренняя зарядка, прогулки и игры на свежем воздухе, занятия спортом, полноценный сон и т.д.).

Анализ самооценки учащихся своего образа жизни в сопоставлении с требованиями ЗОЖ указывает на недостаточное понимание большинством учащихся сущности ЗОЖ в целом и содержания основных его компонентов в частности.

Анализ данных анкетирования показывает, что одной из существенных причин рассматриваемой проблемы выступает отсутствие интереса у учащихся к получаемой информации (связанной со здоровьем) и восприятию её как полезной. Несмотря на тесное присутствие в жизни школьника таких немаловажных источников информации как «школа», «родители» и «телепередачи», эффект их воздействия на знания, сознание и убеждения учащихся о необходимости ведения ЗОЖ и ценностного отношения к своему здоровью вызывает вопросы, требующие детального изучения: самих знаний, технологии их передачи и усвоения, контроля и др.

Литература:

1. Физическая культура и здоровье. I–IX классы: Учебная программа для общеобразовательных учреждений с белорусским и русским языками обучения/ Министерство образования Республики Беларусь. – Минск, Национальный институт образования, 2008. – 159 с.
2. Анкета ЗОЖ для учащихся 5-10 классов [Электронный ресурс]. – Режим доступа: iteach.loiro.ru/intel/work/itog_2007...anketa...10.doc. – Дата доступа: 16.11.2011.

ИССЛЕДОВАНИЕ МУЗЫКАЛЬНЫХ ПРЕДПОЧТЕНИЙ В ФИЗИЧЕСКОМ ВОСПИТАНИИ ЛИЦ СРЕДНЕГО ВОЗРАСТА

Чупреева А.Н.,
студентка 5 курса УО «ВГУ им. П.М. Машерова», г. Витебск, Республика Беларусь
Научный руководитель – Кривцун В.П., канд. пед. наук, доцент

Введение. Музыка сопровождающая физические упражнения, создает определенный эмоциональный настрой, активизирует внимание человека, повышает выразительность движений. Влияя на физиологические процессы организма, она увеличивает амплитуду дыхания и легочную вентиляцию. Поднятие эмоционального тонуса и улучшение работоспособности организма облегчает выполнение различных движений. Кроме этого, разнообразное музыкальное сопровождение упражнений обогащает музыкальный опыт человека, содействует воспитанию эмоциональной отзывчивости на музыку, развитию слуховых представлений, чувства ритма [3, с.89].

Музыкальное сопровождение увеличивает эмоциональность занятия, положительные эмоции вызывают стремление выполнять движение энергичнее, что усиливает их воздействие на организм [4, с.179].

Эти методики известны уже давно, однако особое развитие они получили в последние годы в связи с совершенствованием технических средств воспроизведения и обработки звука. С их использованием музыка может быть использована как дополнительный фактор обучения физическим упражнениям (т.к. движения легче запоминаются и осваиваются) и как фактор психоэмоционального развития личности в целом [1, с.37-39].

Музыкальное сопровождение физических упражнений содействует эстетическому воспитанию занимающихся. На занятиях физкультурой в этом случае занимающиеся не только слушают музыку, но и выполняют различные упражнения, подчиняя свои действия ее характеру. Такое активное восприятие музыки позволяет глубже познать содержание, построение, характер, ритм и другие характеристики различных музыкальных произведений. [2,с.132].

Содержание исследования. Учитывая высокую значимость использования музыкальных произведений в физическом воспитании, нами была поставлена цель, изучить музыкальные предпочтения лиц среднего возраста, как наиболее работоспособной группы населения. В настоящем исследовании был использован метод анкетного опроса. В данный анкетный опрос предполагалось, что респонденты смогут выбрать несколько вариантов ответов на поставленный вопрос. В содержание разработанной анкеты входили следующие вопросы:

1. Хотели бы Вы, чтобы в процессе физкультурно-оздоровительных занятий использовалось музыкальное сопровождение?

2. Как часто Вы слушаете музыкальные произведения в повседневной жизни?

3. Какое воспроизводящее устройство Вы используете для прослушивания музыки?

4. Какие музыкальные произведения Вы предпочитаете слушать в свободное время?

5. Какие направления музыкальных произведений вам нравятся?

В опросе приняло участие 117 человек, из них 54 женщины в возрасте 36-53 лет и 63 мужчины в возрасте 40-58 лет.

Результаты исследования. В результате математической обработки данных анкетного опроса нами были получены следующие результаты:

- 86,32% опрошенных хотели бы, чтобы в процессе физкультурно-оздоровительных занятий использовались музыкальные сопровождения, 8,55% - затруднились ответить и 5,13% - не хотели бы, чтобы они использовались.

- 95,73% опрошенных лиц среднего возраста каждый день слушают музыкальные произведения в повседневной жизни, 3,42% - делают это изредка и лишь 0,85% - вообще не слушают музыку.

- 47,86% респондентов ответили, что как воспроизводящее устройство для прослушивания музыки используют мобильный телефон, 36,75% - используют для этого радио, 17,95% - компьютер и 11,1% - mp3-плеер.

- 43,59% опрошенных в свободное время предпочитают слушать музыкальные произведения зарубежных исполнителей, 40,17% - российских исполнителей, 22,22% респондентов ответили, что нет каких-либо музыкальных предпочтений, 13,67% - слушают музыкальные произведения украинских исполнителей, 6,84% - белорусских исполнителей.

- 57,26% респондентов ответили, что предпочитают слушать музыкальные произведения направления шансон, 53% - популярного и ретро направлений, 36,75% - классика, 17% - джаз, 10,26% - рок.

Таким образом, полученные результаты анкетного опроса позволяют сделать следующие выводы:

1. Большинство респондентов, 86,32%, хотели бы, чтобы в процессе физкультурно-оздоровительных занятий использовались музыкальные произведения, для снятия монотонности от однотипных многократно повторяемых движений.

2. 95,73% респондентов ответили, что каждый день слушают музыку в повседневной жизни и для этого они используют в большинстве случаев, 47,86%, мобильный телефон. Это связано с большими возможностями и функциями подерживающимися телефонами – как мультимедийное воспроизведение, так и встроенное радио.

3. Можно предположить, что если использовать циклические средства физической культуры, а именно ходьбу и бег с музыкальным дозированием нагрузки, можно будет повысить интерес и эмоциональность в процессе физкультурно-оздоровительных занятий лиц среднего возраста. Для этого, при подборе музыкальных произведений необходимо преимущественно использовать популярную ретро музыку, шансон, произведения российских и зарубежных исполнителей, на что указали 83,76%.

Литература:

1. Гинзбург, М.М. Физкультура и музыка. Влияние на состояние здоровья и профилактика /М.М. Гинзбург, Г.С. Козупица, Н.Н. Крюков. – СПб.: Парус, 2000. – С. 37-51.
2. Петрушин, В.И. Музыкальная психотерапия /В.И. Петрушин. – М.: Владос, 1999. – 176 с.
3. Смирнова, Ю.В. Музыкальное сопровождение в физической культуре / Ю.В. Смирнова, Е.Г. Сайкина, Р.М. Кадыров. – СПб.: Изд-во РГПУ им. А.И. Герцена, 2010. – 107 с.
4. Хоули, Э.Т. Оздоровительный фитнес /Э.Т. Хоули, Б. Дон Френкс. – Киев: Олимпийская литература, 2000. – С. 172-186.

ИСПОЛЬЗОВАНИЕ МУЗЫКИ В ПРОЦЕССЕ ЗАНЯТИЙ ФИЗИЧЕСКИМИ УПРАЖНЕНИЯМИ

Чупреева А.Н.,

студентка 5 курса УО «ВГУ им. П.М. Машерова», г. Витебск, Республика Беларусь

Научный руководитель – Кривцун В.П., канд. пед. наук, доцент

В настоящее время музыка стала широко использоваться в процессе физического воспитания разновозрастных групп населения. Об этом свидетельствуют многие публикации отечественных и зарубежных авторов. Музыка может использоваться как фон для снятия монотонности при однотипных многократно повторяемых движений или служить лидером задающим темп и длительность выполняемых упражнений. Использование музыкальных произведений в процессе занятий физическими упражнениями увеличивает эмоциональность занятий, а положительные эмоции вызывают стремление выполнять движение энергичнее, что усиливает их оздоровительное воздействие на организм. Кроме этого, музыка, сопровождающая физические упражнения, активизирует внимание человека, повышает выразительность движений. Влияя на физиологические процессы организма, она увеличивает амплитуду дыхания и легочную вентиляцию. Поднятие эмоционального тонуса и улучшение работоспособности организма облегчает выполнение движений. Вместе с тем разнообразное музыкальное сопровождение упражнений обогащает музыкальный опыт человека, содействует воспитанию эмоциональной отзывчивости на музыку, развитию слуховых представлений, чувства ритма [4, с. 63-65].

Любые занятия, в том числе и выполнение физических упражнений, нуждаются в периодической стимуляции психической и физической работоспособности, в эффективной профилактике утомления. Для этого, пожалуй, одно из самых действенных средств является специально подобранная по ритму, длительности звучания, громкости и содержанию музыка, которая может направленно стимулировать и регулировать двигательную активность и психические состояния занимающихся на фоне положительных эмоций, которые невольно вызывают у них стремление действовать более энергично. Кроме того, совпадение характера главного действия в выполнении физических упражнений с музыкальным акцентом произведения повышает эффективность этого действия. Выполняя физические упражнения под приятную, грамотную подобранную музыку, занимающиеся непроизвольно «подключаются» к выражаемому в ней чувствам и настроениям. Например, не имея особых причин для радости, слушатели музыки, выражающей радостное, приподнятое настроение, невольно начинают ощущать это настроение в себе и связывать его с выполняемой работой, которая становится гораздо приятнее и привлекательнее, менее утомительной, чем обычно [2, с. 161].

Согласно данным зарубежных исследований, развитие двигательных навыков под музыку происходит на 8% быстрее, нежели без нее. Кроме того, упражнения с музыкальным сопровождением оказывают влияние решительно на всю физическую и психическую сферу человека [1, с. 235].

Проведенные специальные физиологические исследования (С.В. Шушарджан, 1998 и др.), выявили влияние музыки на различные системы человека. Было доказано, что положительное восприятие музыки ускоряет сердечные сокращения, увеличивают глубину дыхания в зависимости от высоты, силы, характера звука и тембра. Частота дыхательных движений и сердцебиений изменялась в зависимости от темпа и тональности музыкального произведения.

Как указывает Доналд Кэмпбелл (Donald Campbell), основатель Института музыки, проведенными исследованиями доказано, что музыка снижает мышечное напряжение и повышает подвижность и координацию тела. Через автономную нервную систему слуховые нервы соединяют внутреннее ухо с мышцами тела. Следовательно, сила, гибкость и тонус мышц зависят от звука и вибраций [2, с. 158-160].

Музыка — явление физическое. В каждом конкретном случае музыка представляет собой определенную совокупность звуковых сигналов, которые проходят сложнейшую обработку в слуховом анализаторе, в частности в корковых структурах головного мозга. Человеческий мозг воспринимает музыку одновременно обоими полушариями: левое полушарие ощущает ритм, а правое — тембр и мелодию. Самое сильное воздействие звука на организм оказывает ритм. Организм человека, слушающего музыку, как бы подстраивается под нее. В результате поднимается настроение, работоспособность, снижается болевая чувствительность, нормализуется сон, восстанавливается стабильная частота сердцебиения и дыхания. Кстати, музыка благотворно действует не только на человека, но и на животных и даже на растения [4, с.115-117]. Поэтому неудивительно, что воздействие классической музыки, доставляющая радость, замедляют пульс, увеличивают силу сердечных сокращений, способствуют расширению сосудов и нормализации артериального давления, а раздражающая музыка дает прямо противоположный эффект. Интересно отметить и то, что некоторые симфонические произведения изменяют кислотность желудочного сока. Поэтому обед с музыкальным сопровождением оправдан не только с эстетической, но и с физиологической точки зрения. Замечено, что элегии, ноктюрны и колыбельные помогают при легких формах депрессии и психозах. По мнению специалистов, воздействие музыки на человека – избирательно, в зависимости не только от ее характера, но и от инструмента, на котором она исполняется [3, с. 13-15].

Таким образом, в результате анализа информационных источников, можно сделать вывод, что использование музыки в процессе занятий физическими упражнениями неопределимо, велико и перспективно. По нашему мнению особое значение имеет использование музыки в процессе занятий низко эмоциональными циклическими средствами физической культуры и, прежде всего, такими как оздоровительная ходьба и бег. Такой подход к занятиям физическими упражнениями будет способствовать разработке инновационных программ занятий с использованием современных компьютерных технологий и воспроизводящих средств музыкальных произведений.

Литература:

1. Гинзбург, М.М. Физкультура и музыка. Влияние на состояние здоровья и профилактика /М.М. Гинзбург, Г.С. Козупица, Н.Н. Крюков. – СПб.: Парус, 2000. – С. 63-78.
2. Лоуренс, Д. Упражнения под музыку /Д. Лоуренс. – М.: Фаир-пресс, 2000. – С. 157-172.
3. Штаффорд, Д.Г. История музыки /Д.Г. Штаффорд. – СПб.: Астрель, 1993. – С. 13-27.
4. Шушарджан, С.В. Музыкаотерапия и резервы человеческого организма /С.В. Шушарджан. – М.: Владос-пресс, 1998. – 363 с.

ИССЛЕДОВАНИЕ ОТНОШЕНИЯ СТУДЕНТОВ ФАКУЛЬТЕТА СОЦИАЛЬНОЙ ПЕДАГОГИКИ И ПСИХОЛОГИИ К ЗАНЯТИЯМ ФИЗИЧЕСКИМ ВОСПИТАНИЕМ

Чупреева А.Н.,
студентка 5 курса УО «ВГУ им. П.М. Машерова», г. Витебск, Республика Беларусь
Научный руководитель – Кривцун В.П., канд. пед. наук, доцент

Первостепенной задачей сохранения общественного здоровья является обеспечение гармонического физического и духовного развития молодого поколения. В последние годы отмечается ухудшение показателей здоровья молодежи, в том числе студентов [2].

Обучение в высшем учебном заведении сопряжено с большим объемом учебной работы, высокой умственной напряженностью, увеличением требований к уровню подготовки специалистов. Причем интенсивность учебного процесса в вузах имеет неуклонную тенденцию к возрастанию с увеличением потока научной информации и необходимости ее усвоения студентами в сжатые сроки [4].

Для наиболее успешной организации физического воспитания необходим учет интересов студентов к занятиям физическими упражнениями и изучение тех основ, на которых строится процесс формирования физкультурной активности личности студента. [3].

Общая тенденция снижения уровня здоровья населения, в том числе и студенческой молодежи предопределяет необходимость совершенствования имеющихся и создания новых форм и методик оздоровления, которые наряду с эффективным оздоровительным воздействием на основные функциональные системы организма должны удовлетворять различные двигательные и эмоциональные потребности человека и формировать его соответствующую мотивационную сферу.

Одной из эффективных, высокоэмоциональных форм физкультурно-оздоровительных занятий, не требующих больших капиталовложений и соответствующих современным тенденциям развития оздоровительной физической культуры и технологий оздоровления населения являются тропы и дорожки здоровья [2].

С целью совершенствования форм физкультурно-оздоровительной работы со студентами и дальнейшей разработки инновационных программ физкультурно-оздоровительных занятий на дорожках здоровья для студенческой молодежи был проведен анкетный опрос. При проведении научного исследования были использованы следующие методы: теоретический анализ литературы и электронных ресурсов, анкетный опрос, математическая статистика.

Проводился анкетный опрос в УО «ВГУ им. П.М. Машерова» на факультете социальной педагогики и психологии с целью выявления отношения студентов к занятиям физической культурой и проблемам сопутствующим этим занятиям. В опросе приняло участие 112 студентов дневной формы обучения 2 – 3 курсов, 102 девушки и 10 юношей, в возрасте 18-22 лет.

Анкетный опрос проводился с целью определения объективного отношения студентов к занятиям физическим воспитанием как самостоятельных, так и организованных, предлагалось заполнить анонимную анкету.

Таким образом, результаты проделанной научно-исследовательской работы позволяют сделать следующие выводы:

1. Хорошая посещаемость занятий по физическому воспитанию студентов связана с формой отработок пропущенных занятий действующей в университете, т.к. 73,2% не полностью удовлетворены тем, как проходят занятия.
2. У студентов 2-3 курсов понижена оптимальная двигательная активность, на что указали 68,7%.
3. При создании дорожки здоровья целесообразно использовать музыкальные произведения русских и зарубежных исполнителей и ди-джеев на что указали 79,4%.
4. При использовании циклических средств физической культуры, а именно ходьбы и бега с использованием музыкального дозирования нагрузки будет повышаться интерес и эмоциональность занятий физическим воспитанием, на что указали 59,8%.

Литература:

1. Кривцун, В.П. Анализ подходов к пониманию тропы здоровья как формы физкультурно-оздоровительных занятий / В.П. Кривцун, Л.Н. Кривцун-Левшина, Д.Э.Шкирьянов // Мир спорта. – 2010. – №2. – С. 43-48.
2. Образ жизни и здоровье студентов / Портал для профессионалов в здравоохранении [электронный ресурс]. – 2008. – Режим доступа: <http://medproff.ru/news/?id=229>. – Дата доступа: 20.02.2011.
3. Сидоревич, П.Ф. Проблема здорового образа жизни и двигательной активности студенческой молодежи / П.Ф. Сидоревич, В.И. Яглык, Г.Н. Зинкевич // Научно-методические основы и социально-педагогические аспекты физического совершенствования учащейся молодежи: сборник научных трудов / БрГУ им. А.С. Пушкина; под общ. ред. Э.А. Моисейчика. – Брест: Изд. БрГУ им. А.С. Пушкина, 2003. – С. 24-26.
4. Холодов, Ж.К. Теория и методика физического воспитания и спорта: учеб. пособие / Ж.К. Холодов, В.С. Кузнецов // – М.: Академия, 2004. – С. 266-279.

АНАЛИЗ МЕТОДИКИ ОЦЕНКИ ТЕХНИКО-ТАКТИЧЕСКИХ ДЕЙСТВИЙ В ГАНДБОЛЕ

Щемелева И.В.,
студентка 5 курса УО «ВГУ им. П.М. Машерова», г. Витебск, Республика Беларусь

При творческом подходе тренера к планированию и организации работы как с командой в целом, так и с каждым её игроком, позволит ему выработать научно обоснованную концепцию направленности учебно-тренировочного процесса.

В гандболе применяются разнообразные виды сбора информации, начиная от записей в тренерском блокноте и, заканчивая видеосъёмкой со сканированием. Во всех этих видах сбора информации есть как положительные стороны, так и отрицательные: недоступность применения, малый объём информации и т. д.

В любом случае, полученная информация позволит выявить сильные и слабые стороны гандболиста, наметить дальнейшие пути совершенствования его мастерства. Внесение необходимых корректив в тренировочную работу - путь улучшения процесса подготовки команды.

Целью нашей работы являлось определение параметров и разработка записи основных игровых действий гандболистов во время соревнований.

Для поставленной цели необходимо было решить следующие **задачи исследования**:

1. проанализировать и сопоставить существующие методики оценки технико-тактических действий в гандболе;
2. выявить наиболее рациональные и приемлемые методики оценки технико-тактических действий в гандболе;
3. разработать технологию записи технико-тактических действий гандболистов;
4. разработать шкалу экспертных оценок действий игроков.

Для регистрации технико-тактических действий в защите и нападении нами были разработаны бланки. Каждое технико-тактическое действие завершается с определенным исходом. Поэтому каждому исходу данного технико-тактического действия присвоен номер от 0 до 7.

Метод кодирования позволяет осуществить запись по следующей формуле: КТО + КАК. Исходя из этого, каждая игровая запись действий в любом компоненте гандбольной игры состоит из двух частей: НОМЕР ИГРОКА + ЭКСПЕРТНАЯ ОЦЕНКА.

Для того, чтобы разработать шкалу экспертных оценок, нам необходимо было провести экспертный метод. Экспертный метод заключается в формировании экспертной группы, которая компетентна в сфере физической культуры и спорта. Экспертам предлагалось дать оценку важности каждого свойства по шкале относительной значимости от 0 до 1.

Далее необходимо было рассчитать коэффициент значимости каждого действия.

В результате мы получаем шкалу экспертных оценок в защите и в нападении. Затем на основании полученных записей можно вывести интегральную оценку действий игроков. Для этого сначала находится рейтинговая оценка за технический элемент у каждого игрока отдельно.

Использование метода кодовой записи основных действий гандболистов позволяет:

1. Работать с данными как с лабораторными ингредиентами, что позволит:
 - определять среднюю интегральную оценку по каждому амплуа;
 - определять предположительную модель действий игроков в защите и нападении в зависимости от их функций;
 - определять соответствие конкретных игроков модельным характеристикам данного игрового амплуа;
 - отслеживать динамику технико-тактической подготовки в отдельных элементах игры и игры в целом;
 - определить коэффициент полезного действия игроков;
2. Отображать данные графически, наблюдать прогрессирующее или спад в игре конкретных игроков или команды в целом;
3. Регистрировать различную игровую информацию, которая необходима тренеру.

Современный уровень развития гандбола ставит перед специалистами в области физической культуры и спорта задачи общего и частного порядка. Правильное решение возможно только при условии тщательно проводимого учета и оценки игровой деятельности гандболистов. И этим, как правило, должен заниматься тренер любой квалификации.

Таким образом, информационное обеспечение учебно-тренировочного и соревновательного процессов в гандболе является актуальным требованием в современном спорте, одним из путей интенсификации подготовки игроков.

Литература:

1. Акопян, А.О. Средства и методы информационного сопровождения тренировочного процесса спортсменов высокого класса: Автореф. дис. канд. пед. наук. – М.: Анитт, 1999. – 21с.
2. Гандбол. Справочник / Сост. Н.П. Клусов. – М.: Физкультура и спорт, 1982. – 224с.

13. ГУМАНИТАРНОЕ СОПРОВОЖДЕНИЕ ИДЕОЛОГИЧЕСКОГО ОБЕСПЕЧЕНИЯ ВОИНСКОЙ ДЕЯТЕЛЬНОСТИ

ВЫЯВЛЕНИЕ УРОВНЯ КОММУНИКАТИВНЫХ СПОСОБНОСТЕЙ ВОЕННОСЛУЖАЩИХ СРОЧНОЙ СЛУЖБЫ

Зеленик М.В.,
студентка 5 курса УО «ВГУ им. П.М. Машерова», г. Витебск, Республика Беларусь
Научный руководитель – Медведев А.В.

Известно, что коммуникативные способности являются ведущими во многих областях повседневной деятельности военнослужащих срочной службы, и определяют место и роль отдельного военнослужащего в воинском коллективе. Коммуникативные способности отражают уровень профессиональной подготовленности, зрелости и является критерием успешной деятельности военнослужащих. В связи с чем, своевременное и точное выявление уровня коммуникативных способностей военнослужащих срочной службы является важным аспектом взаимодействия командиров с личным составом.

Практика сегодняшнего дня такова, что существует множество научных психологических методик, в которых исследуются личностные особенности, в том числе и коммуникативные.

В качестве наиболее подходящей методики, решающей проблему диагностики коммуникативных способностей, является методика «Коммуникативные и организаторские склонности» (В.В. Синявский, В.А. Федорошин). Данная методика предназначена для выявления коммуникативных и организаторских склонностей военнослужащего, которые включают такие качества, как:

- умение четко и быстро устанавливать деловые и товарищеские контакты с воинами;
- стремление к расширению контактов;
- участие в групповых мероприятиях;
- умение влиять на людей;
- стремление проявлять инициативу и т.д.

На основе данной методики было проведено исследование с военнослужащими срочной службы в составе 40 человек.

При обработке результатов методики были получены следующие данные:

2 человека, что составляет 5% от общего количества испытуемых, набрали от 5 до 8 баллов. Они имеют коммуникативные и организаторские склонности на уровне ниже среднего. Они не стремятся к общению, предпочитают проводить время наедине с собой. В новой компании или коллективе чувствуют себя скованно. Испытывают трудности в установлении контактов с людьми. Не отстаивают своего мнения, тяжело переживают обиды. Редко проявляют инициативу, избегают принятия самостоятельных решений.

9 человек, что составило 22,5% от общего количества испытуемых, набрали от 9 до 12 баллов, для них характерен средний уровень проявления коммуникативных и организаторских склонностей. Они стремятся к контактам с людьми, отстаивают свое мнение. Однако потенциал их склонностей не отличается высокой устойчивостью. Требуется дальнейшая воспитательная работа по формированию и развитию этих качеств личности.

Высокий уровень проявления коммуникативных и организаторских склонностей (13-16 баллов) имеют 26 человек, что составляет 65% от общего количества испытуемых. Они не теряются в новой обстановке, быстро находят друзей, стремятся расширить круг своих знакомых, помогают близким и друзьям, проявляют инициативу в общении, способны принимать решения в трудных, нестандартных ситуациях.

Высший уровень коммуникативных и организаторских склонностей (17-20 баллов) характерен для 3 человек, что составляет 7,5% от общего количества испытуемых. Они быстро ориентируются в трудных ситуациях. Непринужденно ведут себя в новом коллективе. Инициативны. Принимают самостоятельные решения. Отстаивают свое мнение и добиваются принятия своих решений. Любят организовывать игры, различные мероприятия. Настойчивы и одержимы в деятельности.

Таким образом, по результатам изучения уровня коммуникативных и организаторских способностей можно сделать вывод о том, что больше половины военнослужащих, входивших в экспериментальную группу, имеют уровень коммуникативных способностей выше среднего.

Четверть испытуемых имеет средний показатель уровня коммуникативных способностей.

И лишь двое из числа испытуемых имеют коммуникативные и организаторские склонности на уровне ниже среднего.

Исходя из этого, мы считаем необходимым организацию с данным контингентом военнослужащих комплекса мероприятий и упражнений направленных на повышение уровня коммуникативных и организаторских способностей.

Литература:

1. Фетискин Н.П., Козлов В.В., Мануйлов Г.М. Социально-психологическая диагностика развития личности и малых групп. – М., 2002. – С. 263–265.

КОНФЛИКТ КАК ФАКТОР ФОРМИРОВАНИЯ ОТКЛОНЕНИЙ В ПОВЕДЕНИИ ВОЕННОСЛУЖАЩИХ

Исакович И.В.,
студентка 5 курса УО «ВГУ им. П.М. Машерова», г. Витебск, Республика Беларусь
Научный руководитель – Медведев А.В.

Множество проблем существует сегодня в Вооруженных Силах. Проблема конфликтов и отклонений в поведении военнослужащих от агрессии до суицидальных действий относится к тому типу, которые должны решаться.

Без преувеличения можно сказать, что в современном обществе понятие «армия» для большинства, как имеющих, так и не имеющих к ней отношение, прочно ассоциируется с каким-либо проявлением отклоняющегося поведения, например, как неуставные взаимоотношения.

Конфликты, возникающие в воинских коллективах, при межличностном взаимодействии не всегда приводят к отклоняющемуся поведению, но при определенных условиях, например: продолжительность конфликтного взаимодействия, проявление негативных форм взаимодействия между военнослужащими, которые в свою очередь отражаются на нервно – психической устойчивости, адекватности реагирования в сложных ситуациях, могут приводить к совершению военнослужащими различных отклонений в поведении [1, с.14]. Причем определенный вид конфликтного взаимодействия между военнослужащими, может стать причиной совершения определенного вида отклоняющегося поведения. Например, при конфликтном взаимодействии личности с коллективом, будет выше вероятность совершения именно такого вида отклоняющегося поведения, как самовольное оставление части [2, с.22]. То есть, чтобы снизить уровень совершаемых военнослужащими различного рода отклонений в поведении, надо вести работу по снижению уровня конфликтности в воинских коллективах.

Решение проблемы можно условно разделить на два направления. Во-первых: изучение личности воина, межличностных отношений в воинских коллективах, ранняя диагностика отклоняющихся форм поведения военнослужащих. Во-вторых: работа по профилактике и предупреждению конфликтов, которые приводят к совершению отклонений в поведении военнослужащими, реагирование на случаи их проявления и устранение их последствий.

Проведя психологическое исследование, целью которого выявить влияние конфликтов на совершение военнослужащими отклонений в поведении и способы их профилактики. Мы можем отметить, исходя из полученных результатов, снижение уровня совершения военнослужащими таких видов отклонений в поведении как неуставные взаимоотношения, самовольное оставление части, дезертирство, превышение должностных полномочий, должно строиться на профилактике и ранней диагностике межличностных конфликтов.

Работа по минимизации совершения отклонений в поведении должна базироваться на раннем выявлении лиц с выраженным индексом агрессивности, высокой частотой вступления военнослужащих в конфликты, низкой нервно – психической устойчивостью. На более поздних этапах службы ненормативный способ достижения различных целей становится устойчивым и средств психологического воздействия окажется недостаточно. Это сложный процесс и для эффективного решения данной проблемы необходимо будет организовать комплексное воздействие на военнослужащих с различных сторон их жизнедеятельности - командования, коллектива, семьи и общественных организаций, что достигается большими энергозатратами и является менее эффективным. Поэтому, раннее выявление военнослужащих склонных к различного рода девиациям, и проведение с ними коррекционной работы будет являться эффективным средством минимизации данного негативного явления [3, с.223].

Результаты социально-психологического исследования подтверждают теоретическое предположение о том, что в основе механизма формирования отклоняющегося поведения военнослужащих лежит межличностный конфликт.

Гармонизация межличностного взаимодействия военнослужащих предполагает бесконфликтное взаимодействие военнослужащих посредством формирования у военнослужащего психологических качеств, соответствующих требованиям военной организации и создания оптимальных психологических условий службы.

Минимизация отклонений в поведении военнослужащих - предполагает целенаправленную деятельность органов военного управления, направленную на активное социально-психологическое воздействие и изменение условий межличностного взаимодействия, снижение уровня конфликтности, агрессивного поведения, в целях препятствия совершения отклонений в поведении, снижения его количественных показателей в интересах эффективного функционирования военной организации и гармоничного развития личности военнослужащего в ней.

Литература:

1. Анцупов А.Я., Шипилов А.И. Конфликтология: Учебник для вузов. – М.: ЮНИТИ, 1999.
2. Евенко С.Л. Основные направления минимизации отклоняющегося поведения военнослужащих// Вестник СПб. ун-та. Сер. 6. – 2007., Вып.2. Ч. II.
3. Маклаков А.Г. Психология и педагогика. Военная психология: Учебник для вузов. – СПб., 2005.

ОСОБЕННОСТИ МЕЖЛИЧНОСТНОГО ВЗАИМОДЕЙСТВИЯ И УРОВЕНЬ ГРУППОВОЙ СПЛОЧЕННОСТИ В ВОИНСКОМ КОЛЛЕКТИВЕ

Карманов А.Н.,

студент 5 курса УО «ВГУ им. П.М. Машерова», г. Витебск, Республика Беларусь

Научный руководитель – Медведев А.В.

Любой коллектив, в том числе и воинский, содержит сложную совокупность внутриколлективных социально-психологических явлений и процессов. Большинство отечественных исследователей исходят из того, что коллектив является неотъемлемой частью общественного организма, поэтому психология каждого конкретного коллектива представляет собой проявление общественной психологии.

Однако следует иметь в виду, что в психологии конкретного коллектива наряду с общими отражаются и частные условия его жизнедеятельности (особенности решаемых задач, комплектования, размещения, уровень и стиль руководства, подбор людей). Именно эти частные условия в значительной степени и определяют специфические особенности психологии данного коллектива. Таким образом, хотя каждый коллектив может рассматриваться в качестве носителя общественной психологии, его «индивидуальная» психология неповторима.

Так же индивидуальность коллектива формируют межличностные отношения между всеми его участниками. В их основе лежат разнообразные эмоциональные состояния взаимодействующих людей. Межличностные отношения это система установок, ориентации, ожиданий, стереотипов, диспозиций, через которые люди воспринимают и оценивают друг друга. Эти диспозиции опосредствуются содержанием, целями, ценностями и организацией совместной деятельности и выступают основой формирования социально-психологического климата в коллективе.

Именно сложности в межличностных взаимоотношениях являются причинами конфликтов в коллективе. Разногласия в восприятии часто приводят к тому, что стороны не соглашаются друг с другом при решении какого-то вопроса. Конфликт заключается в том, что сознательное поведение одной стороны вступает в противоречие с мнением другой стороны.

В воинских подразделениях четко видна взаимосвязь между коллективом, межличностными взаимоотношениями и конфликтами. Армейские подразделения - закрытые мужские группы со своей спецификой. Главное в них - это сплоченность. У молодых людей возникает ряд сложностей в период адаптации. На это влияют нормы, традиции, принципы, личностные особенности офицеров и солдат, окружающих призывника. Многие юноши не выдерживают давления и «ломаются». Это недопустимо. Юноша должен быстро адаптироваться, стать частью единого целого, еще сильнее укрепить коллектив.

Проблема развития сплоченности воинских коллективов актуальна и практически значима по ряду причин: изменения в общественной жизни; сложность современного этапа в развитии страны и армии, приведшие к переосмыслению ценностей, отразились на социальном самочувствии военнослужащих, ослабили сплоченность воинских коллективов; переход к системе комплектования войск по призыву и контракту, бытовые трудности; новое оружие, развитие информационно-психологических технологий еще более обострили проблему формирования сплоченности воинских коллективов, потребовав информационной защиты войск и населения.

Успешное выполнение задач, стоящих перед подразделениями и частями Вооруженных Сил, немислимо без строгого и точного выполнения всеми военнослужащими требований законов, присяги и уставов, приказов и распоряжений начальников. Вот почему так важно, чтобы воинский коллектив был сплочен крепкой дружбой и войсковым товариществом, чтобы в нем царил атмосфера доброжелательности, взаимной поддержки.

Люди служат разные: по привычкам, наклонностям, характерам, имеющие далеко не одинаковый уровень образования и физической подготовки. Решить возникающие перед подразделениями проблемы можно только тогда, когда в коллективах царит атмосфера дружбы и войскового товарищества, взаимопомощи и взаимовыручки.

Сплоченность воинских коллективов развивается под воздействием решения социальных проблем, реальной организации боевой учебы, ее морально-психологического обеспечения. Основными факторами, определяющими развитие сплоченности в условиях реформирования Вооруженных Сил, выступают: общественный статус, управляемость, субординация во взаимоотношениях, функциональная, правовая, организационная определенность коллективов.

В своей работе мы разберемся в вопросах межличностного взаимодействия военнослужащих, проанализируем войсковой опыт по их оптимизации, выявим статус солдат в отдельно взятом подразделении, определим лиц, нуждающихся в помощи, предложим способы повышения сплоченности в данном коллективе.

Целью исследования является изучение межличностных взаимоотношений военнослужащих, и разработка рекомендаций по укреплению сплоченности в коллективе.

Для этого будут проведены эмпирические исследования на базе воинской части. В качестве испытуемых выступают солдаты срочной службы одного из подразделений, в возрасте от 18 до 22 лет. Они объединены общностью решаемых задач в ходе воинской службы.

Применяемые методики: «Атмосфера в группе», «Определение индекса групповой сплоченности Сисшора», «Психологический анализ неуставных взаимоотношений» (ПАНО).

Литература:

1. Военная психология: методология, теория, практика. Учебно-методическое пособие. / Москва, Военный университет 1969. – 288-296 с.
2. Маклаков А.Г. Военная психология / А.Г. Маклаков. – СПб.: Питер, 2004. – С. 463–466.

СУИЦИД КАК ВИД ДЕВИАНТНОГО ПОВЕДЕНИЯ ВОЕННОСЛУЖАЩИХ

Куис Н.Н.,

студентка 5 курса УО «ВГУ им. П.М. Машерова», г. Витебск, Республика Беларусь

Научный руководитель – Медведев А.В.

Актуальность исследования определяется тем, что суицидальные проявления современного человека являются одной из наиболее острых социально-психологических проблем общества (Е.А. Сергеев, 2002).

Наблюдающийся рост числа самоубийств, особенно среди молодежи, делает эту проблему актуальной для Вооруженных сил Республики Беларусь. Быстро изменяющиеся условия жизни, кризис духовной сферы общества, социальная незащищенность (СВ. Литвинцев, В.В. Нечипоренко, Снедков Е.В., 1995; И.Б. Орлова, 1995, 1998; Ю.И. Полищук, 1998) тяжело отражаются на настроении и поведении военнослужащих.

Сам акт самоубийства, совершаемый психически здоровым индивидом, представляет собой во многих случаях патологическую психологическую «общечеловеческую» реакцию личности на экстремальные обстоятельства (Е.В. Цуканова, 1985). Это характерно и для Вооруженных сил: значительная часть самоубийств военнослужащих и гражданского персонала совершается психически здоровыми людьми в результате социально-психологической дезадаптации личности в воинском (производственном) коллективе в условиях микросоциального конфликта (Е.В. Шорохов, 1983), в том числе - вследствие нарушений уставных правил взаимоотношений между военнослужащими.

В большинстве случаев мотивы самоубийств объясняются причинами, имеющими субъективно-объективный характер[1].

К ним относятся, прежде всего, причины и предпосылки самоубийств, лежащие в сфере межперсональных отношений, складывающихся в процессе служебной деятельности. В первую очередь, это служебные конфликты между офицерами, прапорщиками и конфликтные противоправные действия военнослужащих по призыву (А.Я. Лнцупов, 1991; А.Я. Анцупов, 1992; Сергодеев А.Д., 1974).

Исследователи (В.А. Бодров, 1984; Г.И. Крамаренко, 1984; Б.С. Братусь, 1988; СИ. Съедин, 1990; А.Д. Глоточкин, В.М. Лоскутов, 1992; Н.В. Кравченко, 1996; В.А. Кулганов, П.Л. Прокофьев, П.И. Юнацкевич, 1996) отмечают, что наличие в коллективе нарушений уставных правил взаимоотношений находится на одном из первых мест среди причин и предпосылок, побуждающих молодых солдат на аутодеструктивный акт.

В тоже время, по нашему мнению, имеет место противоречие между потребностью психологической теории и практики в определении психолого-педагогических условий профилактики суицидов среди военнослужащих и существующим уровнем психолого-педагогического сопровождения в воинских частях.

Профилактика суицидов, осуществляемая должностными лицами, возможна только на основе понимания объективных и субъективных причинно-следственных связей и закономерностей этого явления.

Данная работа посвящена, во-первых, теоретически и экспериментально подойти к решению вопроса о роли и значении индивидуальных психологических качеств, акцентуаций характера военнослужащего, его ролевого статуса в коллективе в принятии решения на совершение суицида; во-вторых, определить комплекс психолого-педагогических методик, применение которых позволит значительно снизить риск суицидального поведения военнослужащих.

Исходя из этого мы выделили объект, предмет, гипотезу, цель.

Объект исследования: суицидальное поведение военнослужащих, проходящих военную службу по призыву.

Предметом исследования явились психолого-педагогические условия предупреждения суицидального поведения военнослужащих.

Гипотеза исследования основана на предположении, что: характер и особенности суицидальных проявлений среди военнослужащих определяются их ролевым статусом в первичном воинском коллективе, а так же наличием в нем нарушений уставных правил взаимоотношений.

Цель исследования - выявить психолого-педагогические предупреждения суицидальных проявлений среди военнослужащих.

Для решения поставленной цели и проверки гипотезы нами будут применены теоретические (анализ современной психолого-педагогической литературы по теме исследования); практические (анкетирование, беседа, наблюдение, анализ документации); и методы математической обработки полученных результатов. Нами будет использоваться следующие методики:

- Тест «СР-45». Методика предназначена для выявления склонности к суицидальным реакциям. Является авторской разработкой П.И.Юнацкевича. Она позволяет при проведении обследования выявлять лиц, имеющих склонность к суицидальным реакциям, и формировать из них группу риска.

- Нервно-психическая устойчивость (НПУ). Методика «Прогноз-2». Методика «Прогноз-2» разработана В.Ю. Рыбниковым. Она предназначена для определения уровня НПУ у военнослужащих и позволяет выявить отдельные признаки личностных нарушений, а также оценить вероятность возникновения нервно-психических срывов.

Литература:

1. Маркова А.К., Мотивация воинской деятельности: содержание и проблемы, - М.: Воениздат, 1994 – с. 321-324.

МОТИВАЦИЯ И СТИМУЛИРОВАНИЕ ДЕЯТЕЛЬНОСТИ ВОЕННОСЛУЖАЩИХ СРОЧНОЙ СЛУЖБЫ

Портов А.В.,

студент 5 курса УО «ВГУ им. П.М. Машерова», г. Витебск, Республика Беларусь

Научный руководитель – Медведев А.В.

Специфическим и весьма важным видом человеческой деятельности во все времена была воинская деятельность.

На протяжении всей истории наши соотечественники постоянно вставали на вооруженную защиту Родины, посвящали себя воинской службе. Не потерял своей значимости ратный труд воинов и на сегодняшний день. Однако объективные условия воинской деятельности в нашей стране за последние годы кардинальным образом изменилось. В связи с этим возрастает необходимость усиления внимания мотивационно - смысловой сфере деятельности военных кадров.

Актуальность данной проблемы обусловлена следующими обстоятельствами: развалом воспитательной работы на этапе смены духовных ценностей и ориентиров в обществе, приведшим к резкому снижению морально-психологического состояния военнослужащих. Все это проявляется, прежде всего, в отсутствии у большей части военнослужащих четкого представления о целях и задачах военной службы, “размытости” идеалов и ценностей, нечеткости мировоззренческих и нравственных позиций, в нежелании выполнять воинской долг, росте преступности и различных форм аморализма, деформацией собственно мотивационной сферы деятельности военных кадров, потерей убежденности в необходимости, ценности, социальной и личной значимости военной службы, ратного труда. Этим объясняется определенная мировоззренческая растерянность наших военнослужащих, особенно молодых, утрата ими жизненной перспективы, целей и смысла воинской службы.

В изучении проблем военно-профессиональной направленности как совокупности побудительных мотивов деятельности военнослужащих специалисты выделяют ряд направлений. Прежде всего, имеются научные труды, посвященные изучению мотивационной сферы и качеству набора военнослужащих. В этих работах определяется степень пригодности кандидатов к будущей военной деятельности, оценивается степень их военно-профессиональной направленности (Анисимов В.М., Боечко А.В., Железняк Л.Ф., Ковалевский В.Ф., Панин И.Н., Феденко Н.Ф. и др.).

Важнейшим объектом научных исследований является военно-профессиональная направленность сержантского состава, побудительные мотивы их деятельности на различных этапах своей службы (Григорьев А.А., Сенокосова Ж.Т., Нечаев В.Я., Платонов К.К., Пономаренко Н.А., Шеляга В. В. и др.).

Всё выше обозначенное говорит об актуальности данной проблемы и определило объект, предмет, гипотезу нашего исследования.

Гипотеза исследования – чем выше уровень мотивированности младших командиров срочной службы, тем выше показатели боевой и политической подготовки подчинённых.

Объект исследования - военнослужащие срочной службы и сержантский состав.

Предмет исследования - мотивирование и стимулирование деятельности военнослужащих, психологическая работа по повышению мотивации у военнослужащих срочной службы.

Цель работы – рассмотреть сущность, содержание, механизмы мотивации и стимулирования служебной деятельности и определить содержание, методы и формы психологической работы с личным составом для повышения мотивации военнослужащих.

Для решения поставленной цели и проверки гипотезы нами будут применяться следующие методики:

1. МЕТОДИКА «ЦЕННОСТНЫЕ ОРИЕНТАЦИИ» (М. Рокич). Она направлена на изучение системы ценностных ориентаций личности, ее отношений к окружающему миру, к другим людям, к себе самой, основу мировоззрения и ядро мотивации жизненной активности, основу жизненной концепции и философии жизни.

2. ОПРЕДЕЛЕНИЕ НАПРАВЛЕННОСТИ ЛИЧНОСТИ (ОРИЕНТАЦИОННАЯ АНКЕТА) С помощью методики выявляются следующие направленности. 1. Направленность на себя (Я) — ориентация на прямое вознаграждение и удовлетворение безотносительно работы и сотрудников, агрессивность в достижении статуса, властность, склонность к соперничеству. 2. Направленность на общение (О) — стремление при любых условиях поддерживать отношения с людьми, ориентация на совместную деятельность, но часто в ущерб выполнению конкретных заданий или оказание искренней помощи людям. 3. Направленность на дело (Д) — заинтересованность в решении деловых проблем, выполнение работы как можно лучше, ориентация на деловое сотрудничество, способность отстаивать в интересах дела собственное мнение.

3. ШКАЛА ОЦЕНКИ ПОТРЕБНОСТИ В ДОСТИЖЕНИИ. Данная методика позволяет выявить уровень мотивации личности в достижении успеха.

Литература:

1. Богатырев Е.Д., Социальные факторы формирования духовного потенциала Вооруженных Сил // Государственно-патриотическая идеология и духовный потенциал Российской Армии, Материалы научно-теоретической конференции М.: ВУ 1998 г. – С. 243–248.
2. Маркова А.К. Мотивация воинской деятельности: содержание и проблемы. – М.: Воениздат, 1994 – С. 321–324.

ИСТОРИЯ ВОЕННОЙ ПЕДАГОГИКИ. ЗАРОЖДЕНИЕ И СТАНОВЛЕНИЕ НАЦИОНАЛЬНОЙ ВОЕННОЙ ШКОЛЫ

Прежевальский С.И.,
студент 4 курса УО «ВГУ им. П.М. Машерова», г. Витебск, Республика Беларусь
Научный руководитель – Машеро С.А.

Целью исследования являлось изучение процесса возникновения и развития военно-педагогической мысли.

Военная педагогика прошла в своем развитии определенный путь, который можно условно разделить на **периоды**:

1) Педагогическая мысль в **дофеодальный период** и в **период феодализма** (с древнейших времен до XVII в.);

Обобщение практики военного обучения и воспитания первоначально было стихийным. Приобретенный опыт вооруженной борьбы, правила военного обучения и воспитания передавались от поколения к поколению. С появлением письменности военно-педагогическая практика и мысль стали отражаться в летописях, государственных актах, поучениях, заветаниях, а также в военно-исторических и художественных произведениях: «Поучение» великого князя Владимира Мономаха (1053–1125 гг.), «Слово о полку Игореве» (XII в.), летописные повести о монголо-татарском нашествии [2].

В дальнейшем подготовка армии приобретала все более осознанные формы, которые находили свое отражение в уставах, наставлениях и инструкциях. Наибольший интерес с педагогической точки зрения представляют «Уложения о службе» (1556 г.), «Боярский приговор о станичной и сторожевой службе» (1571 г.), «Военная книга» (1607 г.), «Устав ратных, пушечных и других дел, касающихся до военной службы» и др. (1621 г.), [1]

2) Педагогика в период **позднего феодализма** и зарождения капитализма (XVII – первая половина XIX в.);

Обращает на себя внимание теоретическая и практическая деятельность в области педагогики Симеона Полоцкого. В 1667 г. при Спасском монастыре в Москве им была открыта славяно-греко-латинская школа. В 1667 г. он был назначен воспитателем царских детей и обучал царевичей Алексея, Федора и царевну Софью. Под его наблюдением воспитывался Петр I – будущий великий реформатор.

3) Педагогика в период **империализма** (вторая половина XIX в. – октябрь 1917 г.);

В России 60-е гг. XIX в. – период большого общественного подъема. Важной его частью было мощное педагогическое движение. Критика крепостнического воспитания; борьба против сословной школы, схоластики, зубрежки и муштры; разработка дидактики – вот некоторые вопросы русской прогрессивной педагогики этого времени. [2]

Процессы, происходящие в обществе, напрямую отражались и на воинской деятельности.

4) **Советский период** (1917–1991 г.);

В советский период были достигнуты заметные успехи в развитии образования. В 1936 г. СССР превратился в страну всеобщей грамотности, что предопределило большие успехи во всех сферах ее развития. [3]

Сформировалась система воспитания, жестко подчинявшая личность и ее интересы обществу. Однако идеи и система коммунистического воспитания оказались мощными и эффективными для своего времени. [4]

5) **Современная** педагогическая теория и практика (после 1991 г.).

В современной системе высшего военного образования в Республике Беларусь имеют место прогрессивные тенденции развития: межведомственная и межвузовская интеграция; создание интегрированной системы управления образовательным процессом; информатизация образовательного процесса; углубление фундаментальности и гуманизации образования; интенсификация обучения на основе информационных технологий.

Значительный вклад в развитие военной психолого-педагогической мысли в Республике Беларусь внесли доктора психологических наук Л.А. Кандыбович, В.М. Козубовский, М.А. Кремень, Л.В. Марищук, А.Н. Пастушеня, А.Т. Ростунов, доктора педагогических наук В.И. Андреев, Н.Н. Нижнева. Немало сил и старания в совершенствовании преподавания военной педагогики и психологии приложили многие кандидаты наук. Их объединяет общая история, научно-исследовательская и педагогическая деятельность, определенная специфика подготовки специалистов для силовых структур.

Основные задачи современной системы военного образования в Беларуси состоят в совершенствовании непрерывного военного образования; развитии и оптимизации структуры высшей военной школы; осуществлении научного прогнозического планирования и организации управления, военно-профессиональной подготовки военных кадров; развитии военной науки, диверсификации военных исследований; совершенствовании компетентности и компетенций военно-научных и педагогических кадров.

Литература:

1. Ефремов О.Ю. Военная педагогика // СПб., 2008. – 640с.
2. Военная педагогика и психология: Уч. пос. – М., 1998. – 376 с.
3. Скворцов А.С. Военное дело России и ее соседей в прошлом, настоящем, будущем / Скворцов А.С. // Военно-исторический журнал. – 2005. – №6. – 80 с.
4. Слостанин В.А. Педагогика: Учебное пособие для студентов высших педагогических учебных заведений / М., 2002. – 576 с.

ВОСПИТАНИЕ И ВОЕННАЯ ПОДГОТОВКА СТУДЕНТОВ: ПЕДАГОГИЧЕСКИЕ ОСНОВЫ

Шайтор Е.С.,

студент 4 курса УО «ВГУ им. П.М. Машерова», г. Витебск, Республика Беларусь

Научный руководитель – Машеро С.А.

Целью исследования является изучение форм и методов организации воспитательной работы в процессе военной подготовки студентов – будущих военных специалистов запаса вооруженных сил.

В войнах будущего, по мнению военных теоретиков и аналитиков, появляется возможность посредством морально-психологического воздействия полностью парализовать войска противника, отпадет необходимость в прямом столкновении. Это позволяет констатировать, что в мире появился новый вид ведения боевых действий - информационно-психологическое противоборство. Появилось новое оружие, которое используется как эффективный способ достижения политических, экономических, военных целей еще до этапа применения военной силы. Оно представляет собой самостоятельный, эффективный и сравнительно дешевый вид оружия современной и будущей войны.

Современные тенденции развития сил, средств и способов вооруженной борьбы обусловили резкое возрастание зависимости хода и исхода войны от соотношения морально-психологических сил противоборствующих сторон. В связи с этим совершенно по-иному ныне ставится проблема морально-психологического обеспечения деятельности войск в различных условиях обстановки.

В руководящих документах и военно-педагогической литературе последних лет под воспитанием военнослужащих понимается целенаправленная и планомерная деятельность государства и общества, ведомственных, общественных и иных организаций, а также органов военного управления и должностных лиц по формированию и развитию личности военнослужащих в соответствии с современными требованиями, предъявляемыми к военной организации государства, готовности военнослужащих к выполнению задач в интересах обеспечения обороны и безопасности личности, общества и государства.

Методик проведения воспитательной работы с военнослужащими разработано достаточно много. Однако достаточно часто возникает вопрос актуальности и целесообразности применения конкретных методов в определенной ситуации.

Для локализации данной проблематики, при проведении исследования рассматривалась воспитательная работа, проводимая со студентами во время обучения их на военной кафедре. Особенностью ее организации является то, что полученные в ходе подготовки специалистов знания и умения могут быть востребованы, как правило, только при проведении в стране мобилизационных мероприятий. В повседневной же жизни результат воспитания выпускников проявляется в их гражданской позиции и готовности к защите Отечества.

Критерии оценки результативности взяты на основании определения понятия «воспитание военнослужащих».

Воспитательный процесс в ходе военной подготовки включает в себя:

- как таковую саму воспитательную работу: критерием для её оценки служили успеваемость и дисциплинарная практика, отсутствие асоциальной деятельности, сравнение характеристик студентов;
- информационно-пропагандистскую работу: основной критерий – результаты конкурса кандидатов для обучения, другие - выступления при проведении информирования, участие в исследовательской деятельности;
- социо-культурную работу: участие в общественных мероприятиях, здесь в отличие от других показателей выходит на первое место внеучебная деятельность студентов;
- психологическую работу: критерием может служить отсутствие психологической боязни у студентов воинской службы.

Для контроля показателей по перечисленным критериям применялись следующие методы: анкетирование (социокультурная работа), тестирование (психологическая работа), анализ поданных заявлений, характеристик на студента, сравнительный анализ с характеристиками по результатам итоговой практики в воинской части.

Проведен анализ результатов исследования:

- сформированность гражданской позиции студентов оценена достаточно высокой;
- результативность проведения воспитательных мероприятий определена удовлетворительной;
- отмечается высокий уровень и заинтересованность студентов при подготовке и проведении ими информирований и мероприятий, посвященных профессиональным праздникам и памятным датам.

Результаты исследования достаточно убедительно показывают эффективность организации военной подготовки студентов университета. Итоги исследования и выявленные проблемы уточняют направления совершенствования работы, тематику дальнейших исследований.

Литература:

1. Основы идеологии белорусского государства: Учеб. для вузов / под. ред. С.Н. Князева, С.В. Решетникова. – Мн.: Академия управления при Президенте Республики Беларусь. – 2004. – 690 с.
2. Психология и педагогика высшей военной школы (структурно-логический анализ): Учеб. пособие / автор-сост. А.Н. Кононов. – Мн.: БГУ. – 1995. – 72 с.
3. Калужный А.С. Психология взаимоотношений в подразделении: Учеб. нос. – Н.Новгород: НГТУ, 2004. – 36 с.

ИДЕОЛОГИЯ И ПАТРИОТИЗМ В ВООРУЖЕННЫХ СИЛАХ РЕСПУБЛИКИ БЕЛАРУСЬ

Шинкарев И.А.,
студент 4 курса УО «ВГУ им. П.М. Машерова», г. Витебск, Республика Беларусь
Научный руководитель – Венжега Ю.Н.

Вооруженные силы Республики Беларусь были созданы после объявления государственной независимости в 1991 г. В системе военного строительства совершенствование воспитательного процесса имеет большое значение и является важнейшей составной частью деятельности органов военного управления и должностных лиц всех уровней.

Во все времена военачальники и полководцы неустанно заботились о воспитании своих воинов. Под этим понималось организованное и целенаправленное формирование у них моральных и боевых качеств, отвечающих задачам вооруженных сил и необходимых для успешного их решения. Особое внимание при этом уделялось привитию тех личностных качеств, которые должны быть свойственны каждому защитнику Отечества: высокая боевая выучка, патриотизм, верность воинскому долгу, честь, высокая дисциплинированность, войсковое товарищество, психологическая устойчивость, смелость, мужество и отвага.

Каждый военнослужащий белорусской армии должен понимать, что служим мы для своего настоящего и будущего, будущего своих детей и внуков, будущего своего Отечества. Только в таком случае эти обязанности будут выполняться предельно результативно и качественно. В этом видится одна из целей, которую мы должны достичь, всей системой идеологической работы. Понимание национальной безопасности Беларуси как высшего национального интереса означает необходимость сделать все возможное, чтобы не допустить войны. Это сложнейший политический, информационный и дипломатический процесс, свою определенную роль в котором играют и Вооруженные Силы. [1, 40]

Республика Беларусь в полной мере обязана заниматься вопросами собственной безопасности не только на государственном уровне, но и четко обеспечивать ее понимание и поддержку непосредственно каждым членом общества. Именно в этом есть смысл государственной идеологии, которую лидер нашей страны, назвал «иммунной системой, защищающей общество от внутренних и внешних угроз». [2].

Развивать, укреплять, отстаивать свой иммунитет задача всей вертикали власти, каждого гражданина.

Современность требует четкого определения необходимых ценностей личности: мировоззренческих, таких как гуманизм, патриотизм, коллективизм; смысложизненных, дающих представления о добре, зле, счастье, смысле жизни; универсальных, касающихся жизни, здоровья, благосостояния, безопасности, образования, профессии, семейных и родственных отношений; демократических, вторгающихся в сферу свободы слова, совести, участия в формировании органов власти и управления, национального суверенитета; общественного признания результатов труда и обеспечения; межличностного общения в обстановке честности, бескорыстия и доброжелательности.

В стране, с одной стороны, сохраняются мировоззренческие стереотипы коммунистической идеологии, а с другой – формируются новые модели мышления на основе реального мировосприятия.

Немало важным является вопрос о формировании патриотизма. Патриотизм – это нравственный и политический принцип, социальное чувство, содержанием которого является любовь к своему Отечеству, преданность ему, гордость за его свершения, стремление защищать интересы родной земли. Патриотизм является одним из неотъемлемых свойств менталитета, традиционной основополагающей ценностью белорусского народа.

Характерная черта патриотизма белорусов – уважительное отношение к другим народам, их языку, культуре, традициям. На протяжении всей истории белорусы неизменно проявляли отвагу, героизм, мужество, упорство, готовность к самопожертвованию во имя свободы родной земли.

Цель патриотического воспитания – воспитание любви к Отечеству, верности гражданскому и воинскому долгу. Становление молодой белорусской государственности, новые условия развития общества требуют усиления и развития патриотического воспитания, развития лучших качеств народа, а также преемственности многовековых традиций воспитания, основанного на национальном согласии, трудолюбии народа, героическом прошлом, любви к Отчизне.

Заключение. Идеология государства – это качественная характеристика руководства к действию, механизма реализации Конституции, законов и иных нормативно правовых актов.

В современных условиях Вооруженные Силы остаются оплотом стабильности. Важнейшим условием их жизнедеятельности является целенаправленная повседневная работа командиров и начальников по воинскому, правовому и нравственному воспитанию личного состава, строгое выполнение правил, установленных законами и воинскими уставами Республики Беларусь, постоянная забота о подчиненных.

Литература:

1. Клебан Е.И. Идеологический аспект военной безопасности Республики Беларусь / Е.И. Клебан // ВС на защите национальных интересов: образование, опыт, перспективы: сб. тез. докл. Межд. науч.-практ. конференции (6-7.12. 2010 г.): в 2 ч. - Мн: ВА РБ, 2011. Ч.2. - 40с.
2. Лукашенко А.Г. Доклад на Четвертом Всебелорусском собрании // Сов. Белоруссия. – 2010 г. – 7 дек.

АЛФАВИТНЫЙ УКАЗАТЕЛЬ

Агей Е.В.	87	Виноградова М.А.	39
Акулович А.Н.	324	Винакурава К.С.	142
Алейников М.А.	4	Войтехович Е.И.	54
Алексеева А.В.	324	Волков Д.И.	11
Алексеева В.В.	290	Волкова А.В.	228
Алецкая И.А.	244	Воропаева А.А.	294
Аляшкевич В.М.	290	Врублевская А.Н.	266
Ананьева А.И.	325	Врублевский Д.	100
Андреева Т.Э.	244	Гавриленко Е.В.	40
Андрианова А.В.	50	Гаврильчик А.А.	295
Андрюшюнайте А.С.	5	Гаева Г.А.	143
Анисимова А.В.	353	Гайсенек Е.Л.	55
Антоненко Т.И.	137	Галаганов К.С.	56
Антонов А.А.	225	Галкин П.А.	198
Антонова Л.С.	6	Галуза Ю.В.	65
Атрашкевич Р.В.	87	Гальня Ю.С.	100
Атрошкин Д.А.	39	Ганина М.В.	267
Бабарико Т.М.	88	Гапон Е.А.	267
Байдо Н.В.	51	Гапоненок Ю.В.	354
Банькова С.А.	194	Герасимова А.Н.	355
Бараноўскі А.В.	89	Герасимова Е.И.	11
Баркоўская А.А.	138	Герасимова Т.В.	57
Баталко Н.В.	353	Гецман А.В.	144
Батяновская О.П.	194	Гиль И.А.	296
Бахир Ю.Н.	90	Глазман Л.Я.	145
Бахмат Е.М.	196	Голубев Д.С.	228
Бедарик И.Г.	225	Горбукова О.А.	9
Бездель О.П.	91	Горбунов Р.А.	268
Белаус Н.П.	138	Гоцкало В.Г.	58
Белявский О.В.	51	Григорьева Т.С.	327
Белякова Е.С.	139	Гришковская Ю.П.	229
Березина В.В.	245	Грук Д.М.	41
Березовская А.О.	93	Гукова Е.В.	230
Бирюков В.	226	Гулина А.А.	269
Боброва Л.Н.	246	Гуриненко Н.В.	12
Богатырева Я.В.	326	Гусенок М.И.	58
Богданович Ю.В.	93	Дадеркин М.Л.	11
Бодрая В.Н.	7	Данильчик А.В.	249
Божанова Ю.С.	94	Дегтяренко Т.М.	146
Болон С.	140	Денисенко Д.В.	13
Болотова Е.Ю.	52	Дерябина Е.В.	296
Бондаренко А.К.	227	Дзямко Ю.А.	147
Борисенко О.В.	291	Ди Жань	148
Боровик Д.В.	247	Добрякова В.А.	270
Бородулькина А.В.	196	Догадин А.А.	59
Бошукова Ю.А.	292	Доронин И.Н.	14
Будревич И.О.	95, 248	Дорофеенко М.Л.	148
Бувевич А.А.	96, 140	Дубко В.П.	250
Буйченко Р.А.	22	Дубоўская Т.А.	149
Букреев П.А.	7	Дудка А.В.	231
Булах А.В.	8	Дурдыева Д.С.	232
Бурлейко Т.И.	9	Дыдышко К.Н.	150
Бычек Д.Д.	53	Ежгуров А.Л.	78
Бялец М.А.	92	Емельяненко А.А.	297
Вакульчик К.И.	197	Ермашкевич Е.В.	15
Вараб'ева Т.В.	143	Ермольчик И.В.	328, 329
Варкулевич Е.В.	249	Жаркевич А.Д.	19
Василевская Т.В.	97	Жерносек А.Г.	356
Василенко А.А.	293	Жук Ю.В.	60
Василицына Л.А.	98	Забелло Н.В.	298
Васильева Т.А.	141	Загрышева А.В.	199
Венскович И.Ф.	10	Зайцева Е.М.	63
Веренев С.	99	Захаров Е.С.	101
Вериго Э.А.	54	Здесев И.А.	61
Вершкова А.С.	198	Зеленик М.В.	371
Видус К.Ю.	71	Злотникова М.С.	102, 151

Зыбина В.Ю.	299	Кучинский А.Г.	64
Иванова А.А.	251	Лавицкая Т.М.	70
Иванова Е.В.	152	Лавренова А.В.	255
Иванова Н.Г.	252	Лавринович В.А.	276
Иванова Н.И.	153	Ландарский Е.А.	30
Иванова О.С.	153	Лапковская Д.А.	278
Исакович И.В.	371	Лаптинский С.А.	23
Иванова Г.В.	103	Лапшенников А.А.	107
Кабак Е.И.	104	Лаходынова Ю.А.	163
Кабылкова А.А.	330	Лівіцкая Т.А.	164
Калашников И.О.	105	Лебедев К.Н.	108
Калина О.Л.	330	Леонова И.Ю.	109
Канциял Е.В.	16	Лесная О.Ю.	110
Карапетян И.А.	200	Лешенок В.И.	233
Карелин М.А.	357	Липо Н.А.	70
Карманов А.Н.	372	Лисицына И.Ю.	111, 165
Каснікоўская М.В.	154	Лисова И.А.	111, 166
Кириевич Ю.Н.	252	Лифанова О.В.	204
Кирпиченок У.В.	253	Лищевский В.В.	71
Киселева Е.О.	17	Лішакова С.А.	112
Кищук Ю.С.	62	Лопоногова М.Н.	72
Клемянціёнак А.А.	155	Лоцилова Е.А.	72
Ковалевская О.Н.	156	Лукашенко Н.А.	166
Ковалева Е.Л.	201	Лукьянова А.В.	24
Ковалева Л.А.	106	Луфферова В.В.	167
Ковалева О.В.	254	Лях Л.Ю.	234
Коваленко Е.И.	157	Ляшкевич Е.Н.	73
Коваленко И.А.	233	Магера В.А.	205
Кожановская В.Г.	202	Макаева В.Д.	331
Кожар Т.С.	160	Макаева И.П.	134
Козаева Н.	271	Макаренко Н.В.	24
Козлович Е.Н.	357	Макаров А.В.	168
Козловская Т.Н.	17	Макарова А.С.	57
Колендо В.И.	272	Макарова Н.А.	358
Колесников А.П.	56	Максимович А.В.	17
Колодич Ф.К.	273	Маланухина Н.О.	206
Колядко И.Н.	158	Малец Ю.А.	314
Кондратенко Т.Л.	18	Маличенко А.А.	359
Коновалов А.В.	19	Мамойко Ю.	113
Контровский Ю.А.	62	Мандрик А.В.	115
Концевич М.А.	158	Маркевич В.П.	207
Концова А.Г.	41	Масловская Е.С.	116
Конюшко И.А.	63	Масойть А.С.	25
Кореневская И.А.	64	Масько Ю.П.	331
Корзюк А.К.	247	Матвеева К.О.	304
Короткина О.П.	203	Матвиевич С.В.	117
Костюков Н.В.	65	Мателенок А.О.	235
Котович А.Н.	42	Магуйзо Е.В.	332
Коцур В.М.	66, 107	Мацвееў Д.Ю.	168
Кочергина О.Ю.	20	Мацко А.П.	207
Кошина И.Э.	275	Медведева Е.П.	360
Кравец О.Ю.	72	Медведева Н.Д.	117
Кравченко Ю.В.	301	Медведская М.В.	74
Красиков А.А.	70	Межнина А.В.	208
Краснова Н.Г.	159	Мелешко Ю.А.	118
Краузе С.Д.	21	Мельникова А.Н.	60
Кременевская Е.А.	43	Мехалкова К.С.	358
Криволап В.А.	302	Мехов И.Ф.	44
Крикунова В.В.	275	Мидянка М.Ю.	75
Крутолевич А.Н.	72	Михайленко Я.В.	333
Крушкина А.Н.	22	Михайлова А.А.	159
Крывко Ю.И.	67	Могильченко А.В.	169
Крючкова Д.В.	302	Моор О.А.	209
Кузьмина Э.В.	160	Морозова В.А.	256
Куис Н.Н.	373	Морозова О.В.	305
Кукар Д.В.	68	Морозова Ю.Ю.	257
Кулеш Д.І.	161	Мурзич О.Б.	334
Кулиева И.А.	162	Мясникова А.А.	257
Куракин Ф.В.	162, 303	Нарута О.В.	29
Кучинская М.И.	69	Наумик А.М.	305, 306

Недвецкая А.М.	119	Сафронова А.Л.	129
Незнамова А.В.	170	Сахарова М.И.	27
Никитин А.И.	26	Семенова Д.А.	213
Николаева Л.А.	120	Семенова М.С.	176
Обухова М.И.	236	Семенчук О.С.	214
Обухова О.А.	210	Семенькова Н.	177
Овчинников А.В.	279	Семенюк В.П.	79, 80, 240
Огородникова О.Н.	236	Сенькова О.Ф.	177
Однорогая Т.В.	307	Сергеенко А.В.	129
Окунева В.С.	335	Серова М.В.	215
Осипенко А.М.	308	Сидоренок М.С.	81
Осипова Л.С.	280	Симаненко О.В.	216
Осипова Ю.И.	75	Синькевич Ю.К.	282
Остапчук К.А.	171	Синьков Г. Г.	28
Павлова М.А.	336	Слемнева А.А.	29
Павлюкевич В.Б.	337	Слесарева Т.М.	343
Палынская И.Ю.	309	Сливинская О.А.	282
Панаськоў М.А.	125	Смирнова Д.В.	178
Панова Ю.В.	310	Смирнова Е.А.	179
Паўлоўская Я.Г.	121	Смольский Н.С.	297
Пашкович С.Ф.	211, 258	Снарва А.А.	261
Пашуто А.В.	121	Соболевская И.Л.	126
Пезикова С.С.	281	Соболь М.И.	59
Петкевич О.В.	259	Соколова С.Н.	180
Петров В.А.	44	Соколовская А.О.	344
Петрова М.С.	310	Соловьев Я.О.	130
Петрукович В.В.	76	Солодкова Е.В.	317
Петрушевская Ю.А.	172	Спектор Н.А.	317
Пискунов А.А.	122	Стаховец Е.А.	283
Пичев Е.В.	26	Степанова С.Л.	46
Плискевич Е.С.	77	Стержнева О.О.	153
Плиско Л.С.	338	Стрельчень Е.В.	82
Плоскунов Д.В.	123, 311	Стручинский А.А.	7
Пльгавко Е.И.	361	Судейкина Е.А.	364
Побяржина А.В.	237	Суздаев Н.С.	217
Погребец А.С.	173	Сукманов А.А.	47
Подобаева А.П.	238	Сурогатова Н.Н.	182
Позднякова Л.В.	339	Сцепаненка В.В.	181
Позняк Е.В.	362	Сярогина М.С.	183, 184
Полещук Е.Л.	124	Тарасова А.В.	284
Портов А.В.	374	Терентьев Е.А.	20
Прежевальский С.И.	312, 375	Тетерина О.А.	262
Принц Ю.Ю.	345	Тимашкова Е.С.	218
Пробейголова А.Н.	312	Тимошенко О.А.	262
Пробойнева Е.М.	211	Титова О.Н.	365
Проровская К.В.	362	Ткачева В.А.	334
Прохоренко И.А.	62	Толстик Л.В.	345
Прохоров А.Ю.	125	Толстых К.П.	30
Пугач Д.А.	313	Тонконог А.С.	31
Пухова Е.Ю.	78	Трищенко Ю.М.	241, 366
Пшонка Н.Н.	340	Трубкина М.О.	346
Радевич А.В.	314	Турковская А.В.	32
Редькина И.В.	173	Тюкало Е.В.	242
Рипянчина В.Ю.	174	Уланова А.О.	285
Романов А.И.	15, 38	Улицкая М.Г.	184
Романова А.В.	45	Фадеев А.К.	185
Рыбакова О.Н.	260	Фарейторова Н.С.	318
Рыжов А.С.	212	Фатьянова А.Е.	131
Рябцев С.А.	315	Федоров Д.И.	15, 38
Савченко Е.С.	127, 128	Федосова В.В.	186
Сайдакова Ю.А.	276	Федотенко Е.С.	347
Сайковская Т.О.	269	Федулова Т.М.	218
Самохвалова Д.И.	340	Филоненко О.С.	286
Самуйлова Л.В.	341	Філоменка А.В.	187
Сармаков М.Н.	316	Фроленко Ю.В.	47
Сасноўская К.А.	180	Халков П.В.	319
Сасункевич Е.А.	213	Харитоновна Е.А.	348
Саўлевiч К.П.	175	Харытонова В.А.	349
Сафончик Е.С.	342, 363	Хахель К.Л.	263
Сафроненко Д.Д.	239	Хоботова А.О.	220

Ходорович А.А.	320	Шевченко Т.В.	134
Хомутовская Е.А.	264	Шелегова Е.Д.	191
Хомченко В.Г.	188	Шелепова В.Э.	222
Хондр Мунзер	82	Шило А.С.	287
Хохлова И.Н.	83	Шиман П.А.	192
Храмцова Н.А.	221	Шинкарев И.А.	322, 377
Цинкалова А.А.	242	Шитик А.А.	37
Чернова А.Б.	84	Шмагурова К.Л.	288
Чернявский М.М.	33, 189	Шнер Н.О.	135
Чернявский С.В.	34	Шголь В.С.	350
Чжан Налинь	190	Шуринова Е.М.	86
Чуешова А.С.	321	Шхамирова Э.Ю.	322
Чулкова Е.В.	85	Щемелева И.В.	369
Чупреева А.Н.	367, 368, 369	Эсман А.Л.	351
Шавалда Ю.А.	349	Юрченко А.С.	49
Шавяка В.У.	190	Яковлева О.Ю.	135
Шайкова Е.В.	35	Ян Ян	192
Шайгор Е.С.	36, 276	Яцко А.А.	223, 265
Шалаш А.Л.	132	Яцко М.В.	75
Шарандо Н.М.	133		
Шаурко А.А.	221		

Научное издание

ОБРАЗОВАНИЕ XXI ВЕКА

Материалы XII (57) Региональной научно-практической конференции
студентов и магистрантов

Витебск, 29–30 марта 2012 г.

Технический редактор

Г.В. Разбоева

Компьютерный дизайн

Т.Е. Сафранкова

Подписано в печать 19.03.2012. Формат 60x84¹/₈. Бумага офсетная.

Усл. печ. л. 44,40. Уч.-изд. л. 52,30. Тираж 50 экз. Заказ 21.

Издатель и полиграфическое исполнение – учреждение образования

«Витебский государственный университет им. П.М. Машерова».

ЛИ № 02330 / 0494385 от 16.03.2009.

Отпечатано на ризографе учреждения образования

«Витебский государственный университет им. П.М. Машерова».

210038, г. Витебск, Московский проспект, 33.