

Министерство образования Республики Беларусь
Учреждение образования «Витебский государственный
университет имени П.М. Машерова»

МОЛОДОСТЬ. ИНТЕЛЛЕКТ. ИНИЦИАТИВА

*Материалы II Международной
научно-практической конференции
студентов и магистрантов*

Витебск, 17–18 апреля 2014 г.

*Витебск
ВГУ имени П.М. Машерова
2014*

УДК 378.147.88(063)+378.4(476.5)(063)
ББК 74.480.278я431+74.483(4Бей)я431
М75

Печатается по решению научно-методического совета учреждения образования «Витебский государственный университет имени П.М. Машерова». Протокол № 4 от 20.02.2014 г.

Редакционная коллегия:

И.М. Прищепа (*главный редактор*),
А.Л. Дединкин, И.В. Николаева

Рецензенты:

доктор пед. наук, профессор *Е.Я. Аршанский*; доктор филол. наук, профессор *В.Ю. Боровко*; доктор физ.-мат. наук, профессор *Н.Т. Воробьев*; доктор филол. наук, профессор *А.М. Мезенко*; доктор пед. наук, профессор *А.П. Орлова*; канд. физ.-мат. наук, доцент *Ю.И. Бохан*; канд. пед. наук, доцент *Н.И. Бумаженко*; канд. пед. наук, доцент *Н.А. Ракова*; канд. ист. наук, доцент *А.Н. Дулов*; канд. пед. наук, доцент *А.А. Альхименок*; канд. пед. наук, доцент *Е.Ф. Ивашкевич*; канд. пед. наук, доцент *П.И. Новицкий*

Молодость. Интеллект. Инициатива : материалы
М75 II Международной научно-практической конференции студентов и магистрантов, Витебск, 17–18 апреля 2014 г. / Вит. гос. ун-т ; редкол.: И.М. Прищепа (гл. ред.) [и др.]. – Витебск : ВГУ имени П.М. Машерова, 2014. – 441 с.
ISBN 978-985-517-434-0.

В сборник включены материалы, представленные авторами на II Международной научно-практической конференции студентов и магистрантов «Молодость. Интеллект. Инициатива» и посвященные решению актуальных научных проблем по естественным, техническим, гуманитарным наукам и методикам их преподавания. Материалы могут быть использованы научными работниками, преподавателями, аспирантами, магистрантами и студентами высших учебных заведений.

УДК 378.147.88(063)+378.4(476.5)(063)
ББК 74.480.278я431+74.483(4Бей)я431

ISBN 978-985-517-434-0

© ВГУ имени П.М. Машерова, 2014

ОГЛАВЛЕНИЕ

1.	Развитие теории математического моделирования и ее приложения в образовании и производственных процессах	4
2.	Компьютерное моделирование физических процессов, устройств, систем в промышленности и образовании	21
3.	Технология и оборудование легкой промышленности и машиностроения. Химическая технология	35
4.	Проблемы современной медицины и фармации	55
5.	Эколого-биологическое и географическое обоснование рационального использования ресурсного потенциала и охраны окружающей среды Белорусского Поозерья	68
6.	Современные проблемы ветеринарной медицины и зоотехнии	106
7.	Историческая динамика и духовная культура общества: региональный и глобальный контекст	126
8.	Определение социальной роли, закономерностей функционирования языков, литератур, фольклора Беларуси в контексте развития европейской и мировой культур. Теория и практика литературной работы. Журналистика	167
9.	Психолого-педагогические детерминанты создания и функционирования образовательного пространства	243
10.	Разработка научно-методического обеспечения профессиональной подготовки специалистов социальной сферы в условиях вуза	282
11.	Искусство и дизайн: проблемы образования, истории, теории и практики	304
12.	Теоретико-методологические проблемы формирования правовой культуры молодежи на современном этапе	326
13.	Дошкольное и начальное образование. Коррекционное образование. Музыкальное образование	361
14.	Физическая культура и спорт	397
15.	Гуманитарное сопровождение идеологического обеспечения воинской деятельности	427

1. РАЗВИТИЕ ТЕОРИИ МАТЕМАТИЧЕСКОГО МОДЕЛИРОВАНИЯ И ЕЕ ПРИЛОЖЕНИЯ В ОБРАЗОВАНИИ И ПРОИЗВОДСТВЕННЫХ ПРОЦЕССАХ

ОБУЧАЮЩЕ-ТЕСТИРУЮЩАЯ СПРАВКА ПО ВИЗУАЛЬНЫМ КОМПОНЕНТАМ DELPHI

Алейников В.Ю.,

учащийся 3 курса Оршанского колледжа ВГУ имени П.М. Машерова,
г. Орша, Республика Беларусь

Научный руководитель – Маланухина Н.О., преподаватель

Актуальность обучающих программ объясняется тем, что информация в виде электронных учебников является для студентов более привлекательной, а значит, будет лучше усваиваться. Для ряда школьных дисциплин или отдельных тем, компьютер может выступать как специальный рабочий инструмент, не только заменяющий традиционные средства, но и вносящий совершенно новые элементы в технологию обучения.

Цель проекта – разработка обучающе-тестирующей справки, которая хранит в себе большой объем структурированной информации о визуальных компонентах Delphi 7. Данная программа используется для ознакомления, тестирования или закрепления полученной информации.

Материал и методы. Для реализации данного проекта выбрана среда программирования Delphi 7, которая обладает следующими достоинствами: быстрота разработки приложения, высокая производительность разработанного приложения, доступно огромное количество визуальных компонентов [1, с. 19]. Программа реализована в доступном интерфейсе, который понятен каждому программисту или изучающему программирование.

Результаты и их обсуждение. Программа предназначена для пользователей, которые не только хорошо знакомы с данной средой программирования, но и для тех, кто ещё не сталкивался с Delphi 7.

В данной программе разработано две справки. Первая из них содержит информацию о процедурах и функциях, которые существуют в Delphi с подробным описанием и примерами кода, а так же в некоторых присутствует предупреждение по применению данной процедуры в каких-либо случаях. Вторая справка включает в себя обучение Delphi в 26 уроках, в которых бы начинающий программист обучился, как работать с данной средой и о некоторых её особенностях.

На рисунке 1 представлена главная форма программы «HelpDel». Она содержит основные компоненты среды программирования Delphi 7, расположенные во вкладках «Standard», «Additional», «Win32», «System» и «Dialogs» [2, с. 293].



Рисунок 1 – Интерфейс программы «HelpDel»

При нажатии на кнопку с определенным компонентом, информация отображается в дополнительной форме, в которой можно сохранить сведения о компоненте.

Заключение. Таким образом, программа была названа «HelpDel» что в полном виде расшифровывается как Help Delphi. В ней содержится информация по вопросам, кото-

рые задают пользователи и обсуждаются на различных форумах. В этой программе открывается большой спектр информации, в небольшом объеме, описание предоставлено на языке понятном любому пользователю ИТ технологий. Среда разработки Delphi предоставляет разработчику набор простых в использовании инструментов, позволяющих быстро разрабатывать сложные проекты, создавая приятный и удобный пользовательский интерфейс.

Литература:

1. Бобровский, С.И. Delphi 7 / С.И. Бобровский. – СПб.: Питер, 2008. – 736 с.
2. Фаронов, В.В. Delphi Программирование на языке высокого уровня / В.В. Фаронов. – СПб.: Питер, 2009. – 640 с.

РАЗРАБОТКА ПЛАГИНА ДЛЯ ПОДДЕРЖКИ ЯЗЫКА CACHÉ OBJECT SCRIPT В IDE «INTELLIJ IDEA»

Боровкова Т.В.,

студентка 5 курса ВГУ имени П.М. Машерова, г. Витебск, Республика Беларусь
Научный руководитель – Новый В.В., ст. преподаватель

Для многих представителей ИТ-индустрии интегрированные среды разработки, или IDE, являются важным инструментом, который эффективно ускоряет и упрощает работу, а также улучшает качество разрабатываемых продуктов. Для максимальной гибкости и динамичности большинство IDE позволяют добавлять новый функционал посредством, так называемых плагинов, или подключаемых модулей (от англ. «plug-in»). Наиболее распространены так называемые плагины для поддержки пользовательских языков программирования.

Целью данной работы является разработка подключаемого модуля для поддержки языка программирования Caché Object Script для среды разработки IntelliJ IDEA.

IntelliJ IDEA – коммерческая интегрированная среда разработки программного обеспечения на многих языках программирования, в частности Java, JavaScript, Python, Groovy, Scala и др., разработанная компанией JetBrains [0]. Доступна в двух версиях: Community Edition и Ultimate Edition. Community Edition является полностью open-source версией, доступной под лицензией Apache 2.0.

Плагины – основной способ расширения функциональности IDEA. Плагин использует интерфейс программирования приложений (API), предоставляемый IDEA или другими плагинами для выполнения своих функций[2].

Материал и методы. Высокопроизводительная постреляционная СУБД Caché появилась в 1997 году, фирмой разработчиком является компания InterSystems[3]. Самая новая версия данной СУБД Caché 2013 вышла 22 мая 2013 года. В СУБД Caché реализован собственный язык программирования Caché Object Script (COS). COS – это расширенная и переработанная версия языка программирования M (ANSI MUMPS).

В работе реализован плагин для языка Caché Object Script, поддержка которого в данной IDE ранее отсутствовала, а также представлен актуальный русскоязычный материал по разработке плагинов для поддержки пользовательских языков программирования в IntelliJ IDEA. Методы исследования: эмпирический (тестирование, моделирование), общелогический (анализ, аналогия, синтез).

Результаты и их обсуждение. Процесс разработки плагина состоял из следующих этапов:

- Настройка системы;
- Добавление расширений к плагину;
- Привязка к IDE языка и типа файла;
- Описание грамматики языка;
- Генерация синтаксического анализатора;
- Реализация лексического анализатора;
- Разработка классов для подсветки синтаксиса и цветовых настроек для языка;
- Реализация автоподстановки кода;

- Подготовка к развёртыванию, установка и тестирование плагина.
На данный момент разработанный плагин обладает следующим функционалом:
- Регистрация в IntelliJ IDEA языка[0] и типа файлов «COS» (Caché Object Script) с расширением «.mac»;
- Анализ синтаксиса строки команды в формате Caché Object Script;
- Подсветка синтаксиса для таких конструкций языка, как:
 1. Локальные переменные;
 2. Команды;
 3. Метки;
 4. Глобалы;
 5. Системные глобальные переменные;
 6. Строковые константы;
 7. Числа;
 8. Операции;
- Автоподстановка для команд Caché Object Script;
- Выделение ошибок;
- Возможность редактирования пользователем цветовой схемы подсветки синтаксиса;
- Импорт/экспорт проектов среды Caché Studio в среду IntelliJ IDEA.

Заключение. В перспективе предполагается дополнить плагин до функционала, достаточного, чтобы разместить плагин в официальном репозитории компании JetBrains.

Литература:

1. Давыдов, С.В. IntelliJ IDEA. Профессиональное программирование на Java. / С.В. Давыдов, А.А. Ефимов – СПб.: БВХ-Петербург, 2005.
2. IntelliJ IDEA Plugin Structure [Электронный ресурс] – Режим доступа: <http://confluence.jetbrains.net/display/IDEADEV/IntelliJ+IDEA+Plugin+Structure/> – Дата доступа: 04.05.2013.
3. Иванчева, Н.А. Постреляционная СУБД Caché (методическое пособие) / Иванчева Н.А., Иванчева Т.А. – Новосибирск: Новосибирский государственный университет; Высший колледж информатики, 2004.

КЛАССЫ ФИТТИНГА С ЗАДАНЫМИ СВОЙСТВАМИ РАДИКАЛОВ

Василевич Т.Б.,

студентка 5 курса ВГУ имени П.М. Машерова, г. Витебск, Республика Беларусь
Научный руководитель – Воробьев Н.Т., доктор физ.-мат. наук, профессор

Одна из важных задач теории классов Фиттинга – построение новых классов Фиттинга с помощью заданных свойств канонических подгрупп. Такие исследования проводились: Локеттом, Бризоном и Хоуксом (см., например, главы IX – X [1]). Однако все результаты в данном направлении были связаны с нахождением новых семейств классов Фиттинга, конечных разрешимых с заданными свойствами \mathcal{F} -инъекторов холловых подгрупп. Известно, что если \mathcal{F} – непустой класс Фиттинга, то для каждой группы G существует наибольшая нормальная подгруппа, принадлежащая \mathcal{F} . Ее называют \mathcal{F} -радикалом группы G и обозначают $G_{\mathcal{F}}$. В связи с этим возникает задача построения классов Фиттинга с помощью \mathcal{F} -радикалов и холловых подгрупп.

Цель работы. Нахождение новых семейств классов Фиттинга, определяемых свойствами \mathcal{F} -радикалов и холловых π -подгрупп.

Предварительные сведения. *Класс групп* – это множество групп, которое вместе с каждой своей группой содержит все изоморфные ей группы.

Классом Фиттинга называется класс \mathcal{F} , замкнутый относительно нормальных подгрупп и произведений нормальных \mathcal{F} -подгрупп.

Подгруппа H группы G называется π -подгруппой, если $|H|$ есть π -число.

Подгруппа H называется *холловой π -подгруппой*, если $|H|$ является π -числом, а индекс $|G:H|$ – π' -числом (т. е. индекс такой π -подгруппы не делится на простые числа из множества π).

Конечная группа G называется π -разрешимой, если каждый ее главный фактор является либо π' - группой, либо абелевой – π -группой.

В теории конечных групп известна теорема С. А. Чунихина [2] о том, что в π -разрешимой группе существуют холловы π -подгруппы и любые две из них сопряжены.

Будем обозначать через S^π класс всех π -разрешимых групп, через $E_{\pi'}$ – класс всех π' - групп, где π' – дополнение множества всех простых чисел.

Результаты. Основным результатом работы следующий.

ОПРЕДЕЛЕНИЕ. Пусть π – некоторое множество простых чисел. Обозначим через $\mathfrak{R}_\pi(\mathfrak{F})$ класс всех π -разрешимых групп, который определяется следующим образом:

$G \in \mathfrak{R}_\pi(\mathfrak{F})$ тогда и только тогда когда \mathfrak{F} -радикал группы G содержит ее некоторую холлову π -подгруппу.

Доказана

ТЕОРЕМА. *Справедливы следующие утверждения:*

1) класс $\mathfrak{R}_\pi(\mathfrak{F})$ является классом Фиттинга;

2) $\mathfrak{R}_\pi(\mathfrak{F})$ – π -насыщенный класс Фиттинга, т.е.

$$\mathfrak{R}_\pi(\mathfrak{F})E_{\pi'} = \mathfrak{R}_\pi(\mathfrak{F}).$$

Заключение. Таким образом, полученные результаты описывают методы построения новых семейств классов Фиттинга при помощи радикалов, что может быть использовано в дальнейшем для описания структуры канонических подгрупп.

Литература:

1. Doerk K. Finite solvable groups / Doerk K., Hawkes T. – Berlin-New York; Walter de Gruyter, 1992. – 891 p.
2. Чунихин, С.А. Подгруппы конечных групп / С.А. Чунихин. – Минск, 1964. – 158 с.

РАЗРАБОТКА АЛГОРИТМОВ РАСПОЗНАВАНИЯ ТЕКСТА НА ОСНОВЕ СРАВНЕНИЯ С ЭТАЛОНОМ

Гаркуша Д.В.,

учащийся 4 курса Оршанского колледжа ВГУ имени П.М. Машерова,

г. Орша, Республика Беларусь

Научный руководитель – Юржиц С.Л., преподаватель

Вычислительные системы существуют уже не один десяток лет. Цель их создания – возможность заменить человека, проделать трудоемкую работу, требующую сложных вычислений. Задача заключается в следующем: как научить компьютер распознавать образы, в частности, какой алгоритм необходимо создать, чтобы компьютер мог воспринимать изображения текстов. Этим и обусловлена актуальность разработки новых алгоритмов распознавания текстов и улучшение уже существующих.

Материал и методы. Распознавание текстов – очень сложная задача с теоретической и практической точек зрения. Компьютер ошибается в процессе распознавания намного чаще человека. На сегодняшний день не существует абсолютно точного метода определения текста и символа по их изображению.

Одной из распространенных схем распознавания текстов показавшей высокую точность является адаптивное распознавание – алгоритм, использующий особенности распознаваемых символов. Данный алгоритм является представителем класса алгоритмов, основанных на сравнении с эталоном. Одним из ключевых моментов любого алгоритма распознавания этого класса является используемая функция сравнения (мера близости, функция правдоподобия), с помощью которой и происходит определение принадлежности распознаваемого символа к одному из классов [1].

Результаты и их обсуждение. Программное обеспечение OCR (Optical Character Recognition – оптическое распознавание символов) обычно работает с большим растровым изображением страницы из сканера. При этом большинство систем имеет шаблоны,

созданные для различных начертаний. После нескольких распознанных слов, программное обеспечение определяет используемый шрифт и ищет соответствующие пары только для этого шрифта [2]. В некоторых случаях программы OCR используют численные значения частей символа, чтобы определить новый шрифт. Это может улучшить эффективность распознавания. Для реализации описанных выше процессов была создана программа распознавания текста «OCR распознавание текста». Разработанная система предполагает наличие на входе изображения с текстом (в формате данных графического файла). На выходе система формирует текст, выделенный из этого изображения.

Поступающее на вход системы изображение очищается от «шума» и приводится к виду, позволяющему эффективно выделять символы и распознавать их с наименьшим числом неточностей. Программа OCR хранит данные о символах в виде эталонов, с которыми сравнивается выделенный объект.

Суть алгоритма работы программы заключается в том, что поданное на вход изображение, уже очищенное от «шума», разбивается на строки, а строки в свою очередь разбиваются на символы – своеобразные клетки. Символ, находящийся в клетке сравнивается с эталонным. По результатам сравнения программа делает выбор, какой из эталонных символов наиболее соответствует распознаваемому символу. Имея детальную информацию о символах, можно построить весьма точные и надежные алгоритмы распознавания, в которых надежность распознавания символа является интуитивно ясной и математически точно выражимой величиной. Эта величина определяется как расстояние в каком-либо метрическом пространстве от эталонного символа, предъявленного программе в процессе обучения, до символа, который программа пытается распознать [3]. По завершению работы формируется выходной текстовый файл, который содержит весь распознанный текст с исходным форматированием.

По результатам многочисленных тестов, корректная работа программы наблюдается на 32-х и 64-х разрядных операционных системах семейства Windows. Интерфейс программы позволяет пользователю производить определенные настройки, а также работать с эталонными символами различных шрифтов. На данный момент программой поддерживается распознавание основных системных шрифтов русского и английского алфавита.

Заключение. Результатом реализации разработанных алгоритмов поиска характерных фрагментов в рамках адаптивного распознавания текста при сравнении схожих образов, позволяющие заметно повысить точность распознавания и применимые для произвольных алфавитов, включая кириллицу и латиницу, стала программа распознавания текста «OCR распознавание текста».

Литература:

1. Славин, О.А. Динамическое построение функций сравнения с идеальным образом в задаче адаптивного распознавания текстовых символов [Текст] / О.А. Славин, Ю.В. Титов // Информационные технологии и вычислительные системы. – 2007. – № 1. – С. 3–12.
2. Малинин, В.В. Распознавание образов на ЭВМ [Текст] / В.В. Малинин. – Новосибирск: ЦИТ СГГА, 2005.
3. Травин, А.А. Технологии оптического распознавания текстов [Текст] / А.А. Травин. – Электронный офис, 1996.

ПРОГРАММА ПОСТРОЕНИЯ СЕТЕВОГО КАЛЕНДАРНОГО ГРАФИКА

Еремов И.Д.,

учащийся 4 курса Оршанского колледжа ВГУ имени П.М. Машерова,
г. Орша, Республика Беларусь

Научный руководитель – Маланухина Н.О., преподаватель

Планирование и управление комплексом работ по проекту представляет собой сложную задачу. Оценка временных и стоимостных параметров функционирования системы, осуществляемая в рамках этой задачи, может производиться различными методами. Среди существующих большое значение имеют методы сетевого планирования, которые применяются для оптимизации планирования и управления сложными разветвленными комплексами работ, требующими участия большого числа исполнителей и затрат ограниченных ресурсов.

Календарное планирование в управлении проектами – это ключевой и важный процесс, результатом которого является утвержденный календарный план проекта, часто его называют планом-графиком, календарным графиком, планом управления проектом. Цель календарного планирования – получить точное и полное расписание проекта, учет работ, их длительность, необходимые ресурсы, служащие основой для исполнения проекта [2, с. 235].

Процесс создания календарного графика достаточно трудоемкий и может занимать большое количество времени. С целью упрощения разработки и расчетов была написана программа.

Материал и методы. Данная программа разработана в среде программирования Delphi 7, которая обладает следующими достоинствами: быстрота разработки приложения, высокая производительность разработанного приложения, доступно огромное количество визуальных компонентов [1, с. 19]. Для реализации построения сетевого календарного графика использовалась диаграмма Ганта.

Результаты и их обсуждение. Предлагаемая программа позволяет планировать содержание работы, определять последовательность работ и строить сетевой график, планировать сроки, рассчитывать полную стоимость проекта.

При запуске программы появляется окно, в котором пользователь вводит необходимое ему количество операций, количество потребляемых ресурсов, а также максимальное количество ресурсов, которое может использоваться в один день. Предусмотрена возможность заполнения таблицы случайными значениями.

Построение сетевого календарного графика осуществляется в двух вариантах: автоматическое и пошаговое. В первом варианте сетевой график по данным из таблицы строится автоматически. При пошаговом отображается каждый шаг построения.

При необходимости предусмотрена возможность сохранения данных таблицы в текстовый файл, а также загрузка из файла данных для таблицы.

Указав галочку в поле «Сохранить итерацию», при автоматическом или пошаговом построении сохраняются все шаги оптимизации данных из таблицы для дальнейшего построения сетевого графика.

На рисунке 1 представлена работа программы построения сетевого календарного графика.



Рисунок 1– Работа программы «Unique»

При построении календарного графика используется диаграмма Ганта, которая является не только простым, но и очень полезным инструментом календарного планирования. Диаграмма Ганта представляет собой календарный план-график проекта, в котором слева расположен иерархический перечень всех работ, а снизу – календарь с конкретными датами.

Заключение. Таким образом данная программа позволяет оптимизировать сложные разветвляющиеся комплексы работ, увеличивать их эффективность, а так же уменьшать затраты ресурсов на выполнение.

Литература:

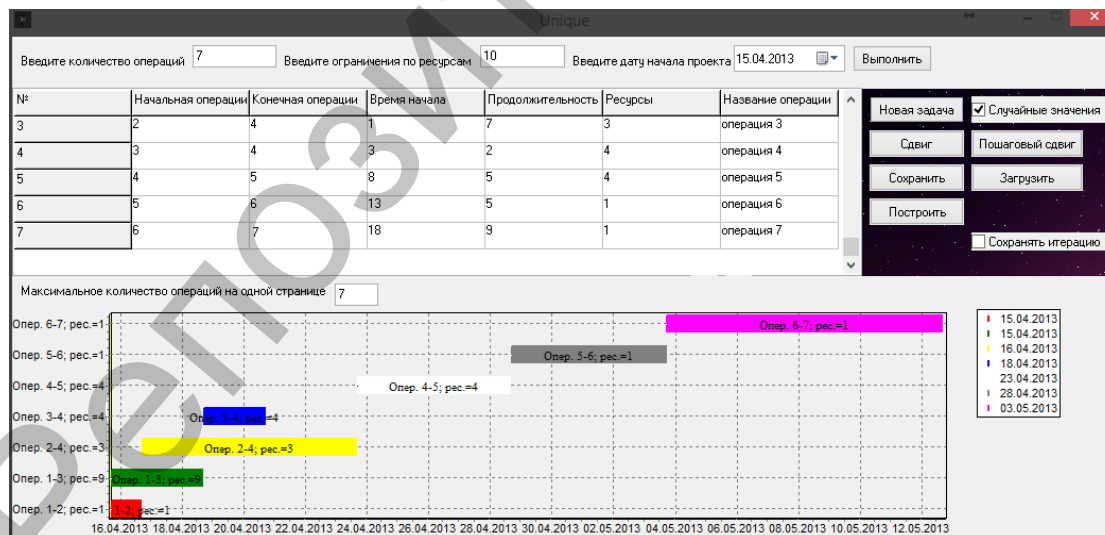
1. Бобровский, С.И. Delphi 7 / С.И. Бобровский. – СПб.: Питер, 2008. – 736 с.
2. Костевич, Л.С. Математическое программирование: Информ. технологии оптимальных решений: Учеб. пособие / Л.С.Костевич. – Минск: Новое издание, 2003. – 434 с.

ИСПОЛЬЗОВАНИЕ ИНТЕРАКТИВНОЙ ДОСКИ НА УРОКАХ МАТЕМАТИКИ И ИНФОРМАТИКИ

Колесников А.О.,

студент 5 курса ВГУ имени П.М. Машерова, г. Витебск, Республика Беларусь

Научный руководитель – Ализарчик Л.Л., канд. пед. наук, доцент

На сегодняшний день использование интерактивных досок (ИД) для качественного улучшения педагогического процесса, привлечения внимания учеников и повышения уровня преподавания самого педагога не является новшеством. Однако практически повсеместно можно заметить, что для педагогов со стажем процесс освоения возможностей ИД становится довольно затруднительным, вследствие того, что им порой бывает трудно отказаться от классических средств, таких как мел и доска, поэтому использование ее возможностей остается на демонстративном уровне. Но стоит заметить, что ИД – это не только средство для внешней демонстрации. Она также позволяет раздвинуть рамки методов преподавания учителя, увеличить объем материала, который можно донести ученикам за урок.

Целью проводимого исследования является изучение возможностей использования интерактивной доски на уроках математики и информатики и разработка методических рекомендаций для учителей учреждений общего среднего образования.

Материал и методы. В исследовании в качестве рабочего материала используются базовое программное обеспечение интерактивной доски Panasonic Elite Panaboard UBT-580 и специальные программные средства изучения математики и информатики, реализуются методы исследования общенаучного характера и педагогический эксперимент.

Результаты и их обсуждение. Изучение опыта использования интерактивных досок на различных уроках (математика, информатика, физика, химия, история, география) позволило сформулировать основные возможности применения интерактивных досок в образовании.

1. Наличие маркеров различных цветов, быстрое удаление лишней информации, заливка части изображенной фигуры, распознавание рукописного текста и автоматическое выравнивание линий – эти базовые возможности помогут значительно ускорить темп проведения уроков и повысить качество обучения.

2. ИД – это отличное средство создания и распространения уникальных и оригинальных материалов. Учителю будет гораздо удобнее работать с теми материалами, которые он разрабатывает для себя и для учащихся, используя дифференцированный подход к обучению.

3. Доска позволяет преподавателю работать с заранее подготовленными презентациями в интерактивном режиме, что позволяет за минимальное время внести оригинальные дополнения к уже имеющимся слайдам и предоставить возможность школьникам активно участвовать в процессе изучения нового материала.

4. С помощью ИД можно упростить изучение интерфейсов программного обеспечения, предусмотренного школьным курсом информатики. Ученики могут заранее ознакомиться с внешним видом программы и попробовать коллективно сделать небольшое практическое задание, прежде чем самостоятельно осваивать материал.

5. Интерактивная доска позволяет эффективно использовать специальные программные средства изучения школьных предметов. Например, на уроках математики с

помощью программы «Живая геометрия» можно продемонстрировать ученикам образцы чертежей фигур в различных вариантах к решаемым задачам. «Учебный графопостроитель» позволит учителю быстро показать графики базовых функций и их основные геометрические преобразования.

6. Возможность выхода в Интернет позволит получить мгновенный доступ практически к любой информации и быстро продемонстрировать ее ученикам. Наличие у учителя заранее заготовленных закладок в браузере позволит значительно сократить время на поиск необходимого материала.

7. ИД позволяет вести аудио- и видеозаписи, что можно использовать для многократного повторения уже изученного материала или предоставления его ученику, который по каким-либо причинам не смог присутствовать на уроке.

Заключение. На данном этапе в период прохождения педагогической производственной практики в ГУО «Гимназия №3 г. Витебска» разрабатываются уроки математики и информатики с использованием описанных возможностей интерактивной доски. Полученные результаты проводимого исследования позволяют интегрировать современные педагогические и информационные технологии, могут быть использованы преподавателями университетов при подготовке будущих педагогов, а также учителями школ и гимназий в процессе изучения математики и информатики.

ИНЪЕКТОРЫ ДЛЯ МНОЖЕСТВ ФИТТИНГА КОНЕЧНОЙ ГРУППЫ

Кочергина О.Ю.,

студентка 5 курса ВГУ имени П.М. Машерова, г. Витебск, Республика Беларусь

Научный руководитель – Воробьев Н.Т., доктор физ.-мат. наук, профессор

В теории классов конечных групп известна теорема Гашюца-Фишера-Хартли [1] о том, что в любой конечной разрешимой группе для любого класса Фиттинга \mathcal{F} существуют \mathcal{F} -инъекторы и любые два из них сопряжены. Данная теорема была обобщена на случай множеств Фиттинга Л.А. Шеметковым [2], который установил, что если \mathcal{F} – множество Фиттинга π -разрешимой группы G , где π – множество всех простых делителей порядков всех групп из \mathcal{F} , то в G существуют \mathcal{F} -инъекторы и любые два из них сопряжены. В связи с этим возникает задача о взаимосвязи \mathcal{F} -инъекторов групп и факторгрупп для множества Фиттинга \mathcal{F} π -разрешимой группы G .

Цель работы. Решение задачи описания \mathcal{F} -инъекторов факторгрупп для случая π -разрешимой группы и её множества Фиттинга.

Предварительные сведения. Напомним, что классом Фиттинга \mathcal{F} называют класс групп, замкнутый относительно нормальных подгрупп и произведений нормальных \mathcal{F} -подгрупп.

ОПРЕДЕЛЕНИЕ 1[3]. Непустое множество \mathcal{F} подгрупп группы G называется множеством Фиттинга, если выполняются следующие условия:

- 1) если T – субнормальная подгруппа группы S , принадлежащей \mathcal{F} , то $T \in \mathcal{F}$.
- 2) если $S, T \in \mathcal{F}$ и $S, T \trianglelefteq ST$, то $ST \in \mathcal{F}$.
- 3) если $S \in \mathcal{F}$ и $x \in G$, то $S^x \in \mathcal{F}$.

ОПРЕДЕЛЕНИЕ 2[3]. Пусть \mathcal{F} – множество Фиттинга группы G .

Подгруппа V группы G называется \mathcal{F} -максимальной, если выполняются следующие условия:

- 1) $V \in \mathcal{F}$

- 2) если $V \leq U \leq G$ и $U \in \mathcal{F}$, то $U = V$.

ОПРЕДЕЛЕНИЕ 3[3]. Подгруппа V группы G называется её \mathcal{F} -инъектором, если $V \cap N$ является \mathcal{F} -максимальной подгруппой группы N для любой субнормальной подгруппы N из G .

Каждому классу Фиттинга \mathcal{F} соответствует множество

$\text{Tr}_{\mathcal{F}}(G) = \{H \leq G : H \in \mathcal{F}\}$, которое называют следом \mathcal{F} в группе G .

Известно, что $\text{Tr}_{\mathcal{F}}(G)$ является множеством Фиттинга [3]. Однако не всякое множество Фиттинга является следом класса Фиттинга. Следовательно, понятие \mathcal{F} -инъектора для множества Фиттинга обобщает понятие \mathcal{F} -инъектора для класса Фиттинга.

Результаты. Основной результат работы следующая

ТЕОРЕМА 1. Пусть \mathcal{F} -множество Фиттинга π π -разрешимой группы G , где $\pi = \sigma(\mathcal{F})$ -множество всех делителей порядков всех групп из \mathcal{F} , и $N \trianglelefteq G$. Тогда:

- 1) множество $\mathcal{F}_{G/N} = \{SN/N : S - \mathcal{F}\text{-инъектор } SN\}$ является множеством Фиттинга группы SN ;
- 2) если V является \mathcal{F} -инъектором группы G , то VN/N является $\mathcal{F}_{G/N}$ -инъектором группы G/N .

СЛЕДСТВИЕ 1[3]. Пусть \mathcal{F} -множество Фиттинга разрешимой группы G и $N \trianglelefteq G$. Тогда:

- 1) множество $\mathcal{F}_{G/N} = \{SN/N : S - \mathcal{F}\text{-инъектор } SN\}$ является множеством Фиттинга группы SN ;
- 2) если V является \mathcal{F} -инъектором группы G , то VN/N является $\mathcal{F}_{G/N}$ -инъектором группы G/N .

Заключение. Таким образом, в отличие от теории классов Фиттинга, в теории множеств Фиттинга задача построения \mathcal{F} -инъекторов факторгрупп разрешима, что позволяет применять новые методы при доказательстве теорем, связанных с описанием структуры \mathcal{F} -инъекторов.

Литература:

1. Fischer, B. Injektoren endlicher auflösbarer Gruppen / B. Fischer, W. Gaschutz, B. Hartley. // Math. Z. – 1967. – №102. – P. 337–339.
2. Шеметков, Л.А., О подгруппах π -разрешимых групп // Л.А. Шеметков Конечные группы. – Минск: Наука и техника, 1975. – С. 207–212.
3. Doerk, K. Finite solvable groups / Doerk K., Hawkes T. – Berlin-NewYork; Walter de Cruyter, 1992. – 891 p.

ЭЛЕКТРОННОЕ СРЕДСТВО ОБУЧЕНИЯ ПО БЕЛОРУССКОМУ ЯЗЫКУ

Маршалова Л.В.,

учащаяся 3 курса Оршанского колледжа ВГУ имени П.М. Машерова,
г. Орша, Республика Беларусь

Научный руководитель – Чикованова Е.А., магистр педагогики, преподаватель

Повсеместное распространение компьютерной техники и связанных с ней информационных и телекоммуникационных технологий порождает новые направления информатизации деятельности человека практически в любой сфере жизни общества. Очевидно, что образование не является исключением. За последние двадцать-тридцать лет компьютерные технологии прочно вошли в деятельность учреждений образования. В частности, средства информатизации применяются при решении различных вопросов, связан-

ных с организацией образовательного процесса, способствуют повышению эффективности и качества обучения учащихся [1, с. 13].

Цель создания электронного средства обучения (ЭСО) по белорусскому языку состоит в том, что использование его на уроках белорусского языка дает ряд преимуществ:

- интерес учащихся к компьютеру приводит к высокой мотивации процесса обучения;
- в процессе ведения диалога с компьютером у учащихся повышается общая, компьютерная и языковая культура;
- индивидуализация обучения;
- возможность обеспечения непосредственной обратной связи;
- объективность оценки знаний.

Материал и методы. Представленное ЭСО по белорусскому языку включает в себя материал по разделу «Фонетика». ЭСО составлено в соответствии с программой по белорусскому языку специальности 2-01 02 01 «Начальное образование» для реализации программы среднего специального образования. Материал ЭСО состоит из четырех взаимосвязанных блоков:

- теоретический материал по теме «Фонетика»;
- тестовые задания по темам раздела;
- практикум;
- глоссарий.

Результаты и их обсуждение. Для представления теоретического материала используются схемы, таблицы, что способствует его лучшему усвоению. В тексте теоретического материала используются гиперссылки, которые, при необходимости, отсылают пользователя к дефинициям языковых явлений, находящимся в глоссарии. В конце каждой темы имеются вопросы для самоконтроля, которые позволяют учащемуся установить степень овладения материалом каждой темы.

Тестовые задания, предложенные в ЭСО, способствуют первоначальному закреплению языкового материала. Все тесты носят закрытый характер: выбрать ответ предлагается из предложенных вариантов. Метод упражнений является одним из ведущих методов при обучении языку, поэтому для более глубокого закрепления теоретического материала в разделе «Практикум» пользователю предлагаются разного рода упражнения, при выполнении которых пользователь демонстрирует степень овладения изученным материалом, самостоятельно решая языковые задачи. При проверке правильности выполнения упражнений неправильные ответы отмечаются красным цветом, что позволяет сразу же увидеть допущенную ошибку и обратиться к разделу с теоретическим материалом или к преподавателю.

ЭСО «Фонетика» может быть использовано на разных этапах урока белорусского языка: при изучении нового материала; повторении пройденного; при отработке умений и навыков; для контроля знаний, умений и навыков учащихся. С ЭСО можно работать как под руководством педагога, так и самостоятельно.

Продуктивное использование ЭСО «Фонетика» способствует повышению роли самостоятельной работы в обучении, осуществлению рефлексии учащимся своей деятельности, способствует повышению качества обучения. Электронные средства обучения на уроках языка могут стать в умелых руках главными помощниками педагога.

Заключение. Данное электронное средство обучения будет интересно педагогам и учащимся, позволит последним повысить их мотивацию в изучении учебного курса, предоставит возможность преподавателю адекватно оценить уровень знаний обучающихся независимо от внешних факторов.

Литература:

1. Инструктивно-методическое письмо по использованию электронных средств обучения в образовательном процессе // Информатизация образования. – 2009. – № 4. – С. 13–17.

ЭЛЕКТРОННОЕ СРЕДСТВО ОБУЧЕНИЯ ПО ДИСЦИПЛИНЕ «БИОХИМИЯ»

Маханьков А.В.,

учащийся 3 курса Оршанского колледжа ВГУ имени П.М. Машерова,
г. Орша, Республика Беларусь

Научный руководитель – Навогонская Т.Г., преподаватель

Основной целью современного образования является формирование личности, способной совершенствоваться и развивать общество. Справиться с этим под силу лишь человеку с рациональным творческим мышлением, для формирования которого необходимо находиться в центре информационного поля. Расширению информационного пространства в системе образования способствуют современные информационные технологии, использование которых направлено на повышение эффективности и качества обучения учащихся [1, с. 13].

Актуальность темы состоит в том, что электронные средства обучения (ЭСО) помогают учебному процессу, а также предоставляют наглядную информацию по конкретным темам. ЭСО по дисциплине «Биохимия» предназначено для изучения данной дисциплины в средних специальных учебных заведениях по специальности «Физическое воспитание».

Материал и методы. ЭСО реализовано в среде программирования Borland Delphi 7. Такое представление наиболее удобно для восприятия предоставляемой информации. Его преимущество состоит в том, что средство обучения интуитивно понятно пользователю, занимает немного места на диске. В нем предусмотрен удобный для пользователя интерфейс, а также весь материал изложен по разделам, что значительно упрощает поиск материала.

Результаты и их обсуждение. ЭСО по дисциплине «Биохимия» представляет собой комплекс, который включает в себя полный перечень тем по биохимии с описанием каждой из них, контрольные тесты для проверки знаний и самоконтроля, конструктор тестов, словарь терминов.

В данном ЭСО собран основной теоретический материал, а также дополнительная литература по изучаемым темам. Эти сведения представлены в удобной форме и легки для понимания и изучения.

В специальной литературе, посвящённой тестированию, принципам составления тестов уделено немало внимания. Особое внимание уделяется соответствию содержания теста целям тестирования, определению значимости проверяемых знаний, содержательности тестовых заданий, соответствию содержания теста уровню современного состояния науки [2, с. 47]. Эти принципы были учтены при разработке тестов, предназначенных для проверки знаний учащихся по основным темам. После прохождения пользователем теста программа выдаст соответствующее сообщение о его завершении, а также о количестве правильных и неправильных ответов. На рисунке 1 представлен результат прохождения теста.



Рисунок 1 – Результат теста

Также преподаватель имеет возможность составлять тесты по различным темам, по приведенному в программе материалу. Для этого в ЭСО разработан конструктор тестов. Это дает возможность преподавателю создавать тесты различной степени сложности.

Для понимания материала и расширения знаний в программе представлен словарь терминов. В него входят основные понятия биохимии.

Главными преимуществами программы являются достаточно простой интерфейс, удобство работы, большой объем подобранной информации.

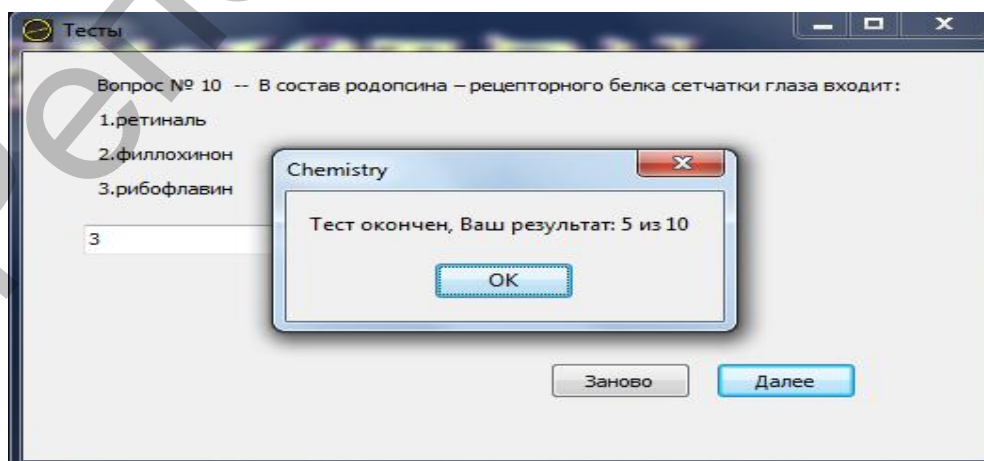
Заключение. Используя информационные технологии в своей работе, преподаватель не только заинтересовывает учащегося в конечных результатах его деятельности, но и в самой деятельности, тем самым подводит его к самостоятельному творчеству.

Литература:

1. Инструктивно-методическое письмо по использованию электронных средств обучения в образовательном процессе // Информатизация образования. – 2009. – № 4. – С. 13–17.
2. Феськов, Н.С. Педагогический тест как инструмент объективного измерения уровня подготовки / Н.С. Феськов, А.П. Якобчук // Информатизация образования. – 2007. – № 2. – 47 с.

РАЗРАБОТКА ЭЛЕКТРОННОГО РЕПЕТИТОРА-ТРЕНАЖЕРА «РУССКИЙ ЯЗЫК ОТ А ДО Я»

Никифорова Е.В., Темрюк Н.А.,

учащиеся 3 курса Оршанского колледжа ВГУ имени П.М. Машерова,
г. Орша, Республика Беларусь

Научный руководитель – Юржиц С.Л., преподаватель

В современном информационном обществе для обеспечения конкурентоспособности выпускника считается целесообразным применение компьютерных технологий. В виду того, что одним из важнейших способов учебной деятельности является информационно-коммуникативная деятельность, то использование мультимедийных ресурсов и компьютерных технологий для обработки, передачи, систематизации информации, создания баз данных, презентации результатов познавательной и практической деятельности актуально в изучении различных дисциплин [1]. Сегодня ни у кого не вызывает сомнения тот факт, что электронные учебные пособия и обучающие программы позволяют обогатить курс обучения, дополняя его разнообразными возможностями компьютерных технологий, и делают его, таким образом, более интересным и привлекательным.

Материал и методы. Использование электронных образовательных ресурсов нашло широкое применение при изучении языков, в частности, русского языка. Такие комплексы обучающих программных модулей способствуют активизации познавательной деятельности обучаемых. Высокая степень наглядности представленного материала, взаимосвязь различных компонентов курсов, комплексность и интерактивность делают программы незаменимыми помощниками. Благодаря комплексу разнообразных мультимедийных возможностей (анимация, звук, качественные иллюстрации, видеосюжеты, сотни интерактивных заданий и т.д.) процесс обучения становится более эффективным и интересным. Для этой цели и был разработан электронный репетитор-тренажер «Русский язык от А до Я».

Результаты и их обсуждение. Репетитор-тренажер – это мультимедиа-комплекс нового поколения с контрольно-диагностической системой для организации диагностического и коррекционного тестирования. Основная задача репетитора-тренажера связана с закреплением знаний. Для этого используются разнообразные тестовые программы [2]. Большинство современных репетиторов-тренажеров позволяют не только экспортировать имеющиеся в их базе тесты в другую оболочку и, к примеру, распечатать, но и генерировать собственные тесты, дополняя и развивая определенные умения и навыки.

Электронный репетитор-тренажер «Русский язык от А до Я» предназначен для самостоятельного освоения материала по русскому языку, для подготовки к выпускным и вступительным экзаменам, прохождения испытаний централизованного тестирования по данному предмету. Репетитор-тренажер включает в себя две части: теоретическую и

практическую. Теоретическая часть содержит материалы всех разделов школьного курса «Русский язык», причем, при желании имеется возможность добавления новых тем.

Практическая часть приложения содержит систему компьютерных тестов, что позволяет проконтролировать уровень владения орфографией по теме, а также выявить причины ошибок. В тренировочном режиме предъявляются упражнения, в ходе выполнения которых формируются навыки обнаружения, поиска решения и разрешения орфографической или пунктуационной задачи.

Контролирующая часть программы, включающая материалы для диагностики уровня знаний, умений и навыков учащихся, имеет ряд преимуществ: во-первых, экономится время на выявление ошибок за счёт анализа результатов выполнения упражнений с помощью компьютера; во-вторых, статистическая обработка результатов работы с заданиями даёт возможность оценить качество усвоения материала по изученной теме (темам). В данном приложении предоставляется возможность разработки тестовых заданий, что делает программу более удобной и практичной.

Тестирование программы показало, что электронный репетитор-тренажер «Русский язык от А до Я» корректно работает в любой операционной системе семейства Windows. Программой сможет пользоваться не только человек, обладающий определенными навыками работы с компьютерами, но и обычный пользователь.

Заключение. Использование электронного репетитора-тренажера «Русский язык от А до Я» способствует приобретению знаний по русскому языку, достаточной подготовке к экзаменам и централизованному тестированию по предмету, и адресуется не только абитуриентам, но и тем, кто более совершенно хочет изучить русский язык.

Литература:

1. Максимова, Л.Ю. Русский язык. Учебное пособие [Текст] / Л.Ю. Максимова. – М.: Просвещение, 1978.
2. Акишина, Т.Е. Русский язык за 10 дней по новому [Текст] / Т.Е. Акишина. – М., 2007.

ИСПОЛЬЗОВАНИЕ ПРИНЦИПА МОДУЛЬНОСТИ В ТЕОРИИ ГРАФОВ

Романцов Д.Ю.,

магистрант УО «БГУИР», г. Минск, Республика Беларусь
Научный руководитель – Сечко В.В., канд. техн. наук, доцент

Теория графов используется во многих областях знания, в том числе, в компьютерной науке и практике. За время её существования с 1736 года было разработано немало различных методик, алгоритмов и новых понятий. Они позволяют достаточно просто решать задачи, которые другим способом решить невозможно. В связи с чем, существует большое количество программ, автоматизирующих данную деятельность. Однако если программисту необходимо внедрить в свою программу какие-либо средства работы с графами, то ему придётся разбираться со многими аспектами и тонкостями подобных алгоритмов [1]. Чтобы упростить задачу разработчику, имеет смысл создать набор динамических библиотек с использованием объектно-ориентированных технологий.

Материал и методы. Разработка программных модулей проводилась в IDE Delphi XE5, так как она обладает следующими достоинствами: использование RAD технологии, встроенные средства UML, ПО может быть откомпилировано под Windows, MacOS, iOS, Android.

Результаты и их обсуждение. Такое математическое ядро практически невозможно представить единым целым, поэтому его следует разбить на отдельные модули. Данный подход может помочь структурировать знания и облегчить их восприятие при изучении. Для того чтобы определить их состав и количество была проведена исследовательская работа по поиску и установлению значения терминов и базовых элементов теории графов [2]. Результатом которой, стал глоссарий из 260 терминов.

Учитывая количество и некоторую схожесть отдельных определений, следующим шагом была выполнена классификация, которая внесла большую ясность с точки зрения предметной области. Были выделены следующие модули:

- Базовые понятия – это термины, которые лежат в основе теории графов. Сюда относятся: вершина, ребро, маршрут и др.

- Классификационные понятия – это термины, служащие для однозначного разделения графов на классы по определённому признаку. Данная группа является одной из наиболее больших. Типовыми элементами являются граф Эйлера, граф Гамильтона, двудольный граф, гиперграф и др. Всего выявлено 72 признака классификации.

- Вычислительные алгоритмы – алгоритмы выполняющие решение конкретных задач. Например, задач поиска кратчайших путей [3].

- Получение нового графа из текущего – ряд операций, которые опираясь на указанные правила, создают новый граф, путём модификации текущего. В качестве примера можно привести операцию, которая выполняет взаимную замену вершин и рёбер.

- Сравнение графов – ряд операций, целью которых является установление взаимосвязей между графами по определённому критерию.

- Инварианты – это числовые характеристики графа, которые остаются неизменными при преобразованиях определённого типа. Например, наиболее известными инвариантами являются число вершин и число рёбер. Они не зависят от того как мы изобразим граф. Существует почти 30 таких инвариантов.

Следует отметить, что в представленной выше классификации алгоритмы явно вынесены отдельным модулем, но необходимо помнить, что для получения какого-либо результата в других модулях тоже необходимы алгоритмы. Таким образом, для одной задачи может существовать несколько алгоритмов:

- Алгоритм поиска решения устанавливает, наличие в данном графе интересующего результата. Например, пути фиксированного веса.

- Алгоритм классификации ищет заданный параметр, тем самым определяя относится ли граф к указанному классу. Например, является ли граф двудольным.

- Алгоритм создания и модификации позволяет получить граф, обладающий интересующими параметрами. Например, граф содержащий циклы. При этом граф может строиться на основе псевдослучайных чисел или на базе уже существующего.

Заключение. На основе представленных групп терминов, разработан ряд классов для математического ядра. Опираясь на вышеизложенное можно сделать вывод, что простого разделения на модули может оказаться недостаточно и необходимо дополнительно применить архитектуру системы на основе плагинов. Данная рекомендация возникает из факта возможности существования достаточно большого количество алгоритмов, работающих с графами, и как следствие невозможности разработки программного кода одним человеком.

Литература:

1. Зыков, А.А. Основы теории графов / А.А. Зыков. – М.: Вузская книга, 2004. – 664 с.
2. Википедия [Электронный ресурс] / Электронная энциклопедия. – США, 2014. – Режим доступа: <http://ru.wikipedia.org>. – Дата доступа: 15.02.2014.
3. Седжвик, Р. Фундаментальные алгоритмы на C++. Алгоритмы на графах: Пер. с англ./ Роберт Седжвик. – СПб: ООО «ДиаСофтЮП», 2002. – 496 с.

СТАТИСТИЧЕСКИЙ АНАЛИЗ ЗАРПЛАТЫ СОТРУДНИКОВ СЕЛЬХОЗПРЕДПРИЯТИЙ

Русанова Е.В.,

студентка 5 курса ВГУ имени П.М. Машерова, г. Витебск, Республика Беларусь
Научный руководитель – Казанцева О.Г., ст. преподаватель

В деятельности любого предприятия особое место занимает статистический анализ данных, поскольку на основе этого анализа руководитель предприятия может принимать решения о различных направлениях деятельности предприятия. Своевременность получения точной и достоверной информации является важной и актуальной задачей. Целью данной работы являлось создание веб-приложения для построения сводных таблиц и статистического анализа зарплаты сотрудников сельхозпредприятий.

Материал и методы. В разрабатываемой системе применяются современные инструменты и технологии для сбора и анализа статистических данных; в работе приводится актуальный теоретический материал по программным продуктам платформы Ensemble [1].

Проект представляет собой информационную систему, предназначенную для автоматизации статистического анализа заработной платы работников сельхозпредприятий в районах области.

Используемые технологии:

- Технология ајах-фреймворк Zen;
- Возможности платформы DeepSee для анализа многомерных данных;
- CacheStudio [2] для создания классов и бизнеслогики;
- Планировщик задач (платформы Ensemble) для создание собственного Task'a, с помощью которого осуществляется автоматическая «подгрузка» данных из текстовых файлов в базу данных Cache.

Результаты и их обсуждение. В разработанном веб-приложении с помощью инструмента DeepSee [3] (с помощью виджетов) на основе имеющихся данных строятся различные сводные таблицы по зарплатам работников на основе выбираемых пользователем параметров:

- промежуток/промежутки времени (месяц/месяцы, год/года),
- категория/категории профессий,
- хозяйство/хозяйства,
- район/районы.

Данные с хозяйств «стекаются» в конкретный каталог на сервере. Эти данные подгружаются в базу данных в автоматическом режиме через заданный промежуток времени. На сервере запускается задача, по которой происходит проверка определенного каталога на наличие файлов, если такие есть, то происходит их разбор на составляющие, проверка на корректность и импорт в базу данных.

Каждый работник относится к определенной категории профессии, которая характеризуется следующими параметрами: идентификатор, название. Каждое хозяйство характеризуется идентификатором и названием. Несколько хозяйств могут относиться к одному району, которому соответствуют следующие параметры: идентификатор, название. Каждое хозяйство предоставляет данные в виде «отчета» (текстового структурированного файла), содержащего следующую информацию:

- Количество работников конкретной профессии, которым была выдана зарплата за месяц;
- Количество работников конкретной профессии, которым была выдана зарплата за год;
- Хозяйство;
- Категория профессии;
- Месяц;
- Сумма за месяц (общая сумма зарплаты, выданных работникам конкретной профессии за месяц);
- Сумма за год (общая сумма зарплаты, выданных работникам конкретной профессии с начала года до заданного месяца включительно);
- Район.

На данный момент в системе строятся следующие сводные таблицы:

- 1) вся информация (для выбранных хозяйств, выбранным категориям профессиям).
- 2) среднемесячная зарплата по категориям профессий за определенный период по определенному району с возможностью сравнения зарплаты руководителя с зарплатами других работников.

Заключение. С помощью разработанного приложения можно просмотреть актуальную информацию по колхозам, совхозам как в числовом, так и в графическом виде, данные с хозяйств автоматически подгружаются в приложение по расписанию.

Литература:

1. Ensemble [Электронный ресурс]. – Режим доступа: <http://intersystems.ru/ensemble/>. – Дата доступа: 27.02.2014.
2. InterSystems Caché [Электронный ресурс]. – Режим доступа: <http://intersystems.ru/cache/>. – Дата доступа: 27.02.2014.
3. DeepSee [Электронный ресурс]. – Режим доступа: <http://intersystems.ru/deepsee/>. – Дата доступа: 27.02.2014.

О СТАБИЛЬНЫХ КВАЗИПОРЯДКАХ НА ПОЛУГРУППЕ ЛИНЕЙНЫХ ОТНОШЕНИЙ $LR_1(V)$

Шайтор Е.С.,

магистранта ВГУ имени П.М. Машерова, г. Витебск, Республика Беларусь
Научный руководитель – Наумик М.И., канд. физ.-мат. наук, доцент

В последнее время в разных областях математики все чаще приходится применять гомоморфизмы, которые определены не на всём множестве, а на некотором его подмножестве и неоднозначно. Пусть V -конечномерное векторное пространство над полем. Линейным отношением на V называется подпространство пространства $V \oplus V$ [1]. Множество всех линейных отношений на V с операцией умножения является полугруппой, которая обозначается $LR(V)$.

Цель данной работы: изучение стабильных квазипорядков на $LR_1(V)$.

Материал и методы. Для достижения целей изучались работы отечественных и зарубежных авторов в данной области [1–5] и др.; формировался понятийный аппарат, используемый в работе. Использовались методы алгебраической теории полугрупп.

Результаты: В данной работе дано описание стабильных квазипорядков конечномерного векторного пространства над полем. В дальнейшем планируется более широкое рассмотрение квазипорядков на $LR(V)$

При изучении линейных отношений $a \in LR(V)$ будем рассматривать следующие подпространства пространства V :

$$pr_1 a = \{\bar{x} \in V : \exists \bar{y} \in V, (\bar{x}; \bar{y}) \in a\}; \ker a = \{x \in V : (\bar{x}; \bar{0}) \in a\};$$

$$pr_2 a = \{\bar{y} \in V : \exists \bar{x} \in V, (\bar{x}; \bar{y}) \in a\}; \ker a = \{x \in V : (\bar{x}; \bar{0}) \in a\};$$

Для произвольного подпространства $A \subset V$ обозначим $\omega_A = \{(\bar{x}, \bar{0}) : \bar{x} \in A\}$ и $\omega_{\bar{0}} = \omega$.

Определим отношение δ_n на полугруппе $LR_1(V)$ следующим образом:

$$\omega_A \omega_C^{-1} \delta_1 \omega_B \omega_D^{-1} \Leftrightarrow B \subseteq A; D \subseteq C;$$

$$\omega_A \omega_C^{-1} \delta_2 \omega_B \omega_D^{-1} \Leftrightarrow B \subseteq A; D \supseteq C;$$

$$\omega_A \omega_C^{-1} \delta_3 \omega_B \omega_D^{-1} \Leftrightarrow B = A; D \subseteq C;$$

$$\omega_A \omega_C^{-1} \delta_4 \omega_B \omega_D^{-1} \Leftrightarrow B \subseteq A; D = C$$

$$\omega_A \omega_C^{-1} \delta_5 \omega_B \omega_D^{-1} \Leftrightarrow B \subseteq A;$$

$$\omega_A \omega_C^{-1} \delta_6 \omega_B \omega_D^{-1} \Leftrightarrow D \supseteq C;$$

$$\omega_A \omega_C^{-1} \delta_7 \omega_B \omega_D^{-1} \Leftrightarrow B = A; D = C;$$

$$\omega_A \omega_C^{-1} \delta_8 \omega_B \omega_D^{-1} \Leftrightarrow A, B, C, D \subseteq V.$$

ТЕОРЕМА 1. Отношения δ_n являются замкнутыми квазипорядками полугруппы. Любой замкнутый квазипорядок, отличный от тождественного, полугруппы совпадает с одним из соотношений δ_n или им обратным.

Литература:

1. Пономарёв, В.А. Начало теории аддитивных бинарных отношений в конечномерном векторном пространстве / В.А. Пономарёв. – Пушино, 1969. – Препринт / Институт биологической физики АН СССР. Деп. ВИНТИ № 988–69. – 88 с.
2. Ляпин, Е.С. Упорядоченности линейных преобразований, согласованные с суперпозицией / Е.С. Ляпин // Матем сборник. – 1964. – Т. 63, №1. – С.122–136.
3. Могилевский, М.Г. Стабильные порядки полугруппы всех квадратных матриц над произвольным полем / М.Т. Могилевский // Теория полугрупп и её приложения: межвуз. сб. науч. тр.; редкол. Г.И. Могилевский [и др.] Саратовский ун-т. – Саратов, 1987. – Вып. 8. – С.41–45.

4. Маклейн, С. Алгебра аддитивных отношений / С. Маклейн // Сб. переводов. Математика. – 1963.– №7:6.– С. 3–12.
5. Дереч, В.Д. О квази порядках на некоторых инверсных полугруппах / В.Д. Дереч // Изв. вузов. Матем. – 1989. – Вып. 3. – С.76–78.

БЛОГ ПЕДАГОГА КАК СРЕДСТВО ТЕХНОЛОГИИ WEB 2.0

Шпаков С.А.,

магистрант ВГУ имени П.М. Машерова, г. Витебск, Республика Беларусь
Научный руководитель – Ализарчик Л.Л., канд. пед. наук, доцент

Технологии Web 2.0 сегодня широко используются в образовании благодаря своим уникальными свойствами. Они открывают принципиально новые возможности для деятельности, в которую легко включаются люди, не обладающие специальными знаниями в области информатики, и позволяют организовать личное пространство обучаемого. В результате распространения технологий Web 2.0 в сетевом доступе оказывается большое количество открытых материалов, которые могут быть использованы в учебных целях. Также упрощается процесс создания материалов и публикации их в сети, когда каждый участник педагогического процесса может не только получить доступ к цифровым коллекциям текстов, фотографий, рисунков, музыкальных файлов, но и принять участие в формировании собственного сетевого контента (Wiki, блоги, сайты, социальные сети) [1].

Целью проводимого исследования является изучение возможности использования в преподавании математики такого инновационного средства, как блог педагога.

Материал и методы. В исследовании в качестве рабочего материала используются программные продукты, созданные с помощью сервисов Web 2.0, реализуются методы исследования общенаучного характера и педагогический эксперимент.

Результаты и их обсуждение. Блог как средство «коллективного авторства» – это веб-сайт, основным содержимым которого являются регулярно добавляемые записи, содержащие текст, изображения или мультимедиа [2]. Для блогов характерны недлинные записи временной значимости, упорядоченные в обратном хронологическом порядке (последняя запись сверху), а также возможность публикации отзывов читателями на те или иные статьи блога. Благодаря этому блоги становятся средой так называемого сетевого общения, так как пользователь, оставляя комментарии, делится своим мнением с окружающими и может приобрести для себя что-то новое, просмотрев пост блоггера и комментарии других пользователей.

Блоги делятся на несколько видов: по авторскому составу (личные, групповые или общественные), по содержанию (тематические или общественные), по размещению (сетевые или автономные).

Блоги можно создавать как на бесплатном сервисе, так и на личном хостинге. Существует множество бесплатных сервисов для создания блогов: Livejournal.com, Liveinternet.ru, Ya.ru, Blog.ru, Blogger.com, Ucoz.ru, WordPress.com и т.д.

В рамках магистерской диссертации была поставлена задача разработки блога педагога и наполнение его материалами по различным разделам математики (презентации, видеуроки, тесты, олимпиадные задачи, работа с математическими пакетами, схемы, таблицы). Исследование выполняется по заданию ГУО «Средняя школа №45 г. Витебска», где планируется проведение педагогического эксперимента. Блог создан на бесплатном сервисе Blogger.com, так как при проектировании и ведении блога не требуется специальной подготовки [3]. На данном этапе работы ведётся наполнение блога контентом.

Заключение. Полученные результаты проводимого исследования позволяют интегрировать современные педагогические и интернет-технологии и могут быть использованы учителями школ и гимназий в процессе изучения математики, а также преподавателями университетов при подготовке будущих учителей.

Литература:

1. Патаракин, Е.Д. Социальные сервисы Веб 2.0 в помощь учителю / Е.Д. Патаракин. – М.: Интуит.ру, 2007. – 64 с.
2. Блог [Электронный ресурс]. – Режим доступа: <http://ru.wikipedia.org/wiki/Блог>. – Дата доступа: 25.02.2014.
3. Где и как создать блог [Электронный ресурс]. – 2010. – Режим доступа: <http://www.top-7.ru/gde-i-kak-sozdat-blog/>. – Дата доступа: 24.02.2014.

2. КОМПЬЮТЕРНОЕ МОДЕЛИРОВАНИЕ ФИЗИЧЕСКИХ ПРОЦЕССОВ, УСТРОЙСТВ, СИСТЕМ В ПРОМЫШЛЕННОСТИ И ОБРАЗОВАНИИ

ИССЛЕДОВАНИЕ СПОСОБОВ ОТСТРОЙКИ ЦИФРОВЫХ ДИФФЕРЕНЦИАЛЬНЫХ ЗАЩИТ СИЛОВЫХ ТРАНСФОРМАТОРОВ ОТ БРОСКОВ ТОКА НАМАГНИЧИВАНИЯ

Беседа А.С., Гавриелок Ю.В.,
студенты 4 курса УО «БНТУ», г. Минск, Республика Беларусь
Научный руководитель – Булойчик Е.В.

Одним из основных требований к дифференциальной защите трансформатора является правильное и быстрое распознавание режима броска тока намагничивания (БНТ), возникающего при включении трансформатора в работу или при отключении внешних коротких замыканий (КЗ). Выбранный способ распознавания режима БНТ в значительной мере определяет как сложность защиты, так и время ее срабатывания. В настоящее время наиболее технически совершенными являются системы релейной защиты, в которых обработка входной информации производится в цифровом виде. Поэтому данная работа посвящена исследованию способов отстройки современных цифровых защит силовых трансформаторов от БНТ.

Результаты и их обсуждение. Аналитические методы расчета режима БНТ отличаются высокой сложностью и трудоемкостью. Поэтому для сравнительного анализа и оптимизации характеристик цифровых защит целесообразно использовать методы вычислительного эксперимента на базе комплексных математических моделей, реализованных на ПЭВМ.

Для учета всех влияющих факторов необходимо, чтобы комплексная математическая модель включала не только математическую модель защищаемого объекта, источников его питания, измерительных трансформаторов тока и напряжения и некоторых других элементов энергосистемы, оказывающих влияние на поведение измерительных органов защиты в нормальных и аварийных режимах, но и самой цифровой защиты [1, 2].

В качестве математического аппарата модели используются дифференциальные уравнения, составленные на базе известных физических законов и решаемые численными методами. В основе модели целесообразно использовать физический и информационный подход. Физический базируется на замене реальных элементов упрощенными электрическими схемами, для которых расчет производится с помощью законов Кирхгофа. При информационном описывается лишь преобразование входного сигнала в выходной, без отражения внутренних физических процессов и законов.

С использованием реализованной на ПЭВМ комплексной математической модели исследованы переходные процессы при включении трансформатора на холостой ход, при внешних КЗ и КЗ в зоне действия защиты и их отключении. В результате исследований были проанализированы существующие способы отстройки в современных микропроцессорных защитах на примере защит RET 316, RET 521* производства фирмы ABB, 7UT612, 7UT613 (Siemens), T35, T60 (GE), Сириус-Т (РАДИУС Автоматика), предложены наиболее целесообразные методы блокировки защиты от режима БНТ и разработаны рекомендации по выбору уставок измерительных органов защиты.

Для повышения технического совершенства дифференциальной защиты силовых трансформаторов ее следует выполнять многоступенчатой с измерительными органами разной чувствительности и различными способами отстройки от БНТ и внешних КЗ.

Для отстройки от аperiodических составляющих и высших гармоник измерительные органы всех ступеней защиты целесообразно выполнять реагирующими на действующие значения первой гармоники дифференциального тока.

Для наиболее чувствительных ступеней защиты с током срабатывания меньше номинального измерительные органы блокировки от бросков тока намагничивания следует

исполнять пофазными. В зависимости от условий применения измерительный орган блокировки от БНТ можно выполнять реагирующими на отношение I_2/I_1 дифференциального тока или на основе анализа формы кривой этого тока.

Относительный состав второй гармоники I_2/I_1 изменяется в широком диапазоне не только при включении трансформатора, но и при внутренних КЗ, сопровождающихся большими токами, а также в послеварийном режиме после отключения внешних КЗ. Это отношение различно для разных фаз трансформатора и меняются в течение времени переходного процесса. В неблагоприятных условиях переходного процесса возможна блокировка чувствительных ступеней защиты при внутренних КЗ.

Условия срабатывания измерительного органа можно значительно улучшить за счет соединения вторичных обмоток трансформаторов тока в звезду, независимо от схем соединения обмоток силового трансформатора, а компенсацию фазового сдвига выполнять программным путем.

Заключение. Требования к выбору уставок измерительного органа по I_2/I_1 противоречивы. Чем меньше уставка, тем надежнее отстройка от БНТ и режимов АПВ, но тем выше вероятность блокировки защиты при внутренних КЗ, что может привести к более медленному отключению повреждения. Расчетным при выборе уставок измерительного органа следует считать однополярный БНТ с максимально возможным основанием, когда действующие значения БНТ максимально, а отношение I_2/I_1 минимально.

Литература:

1. Романюк, Ф.А. Информационное обеспечение вычислительного эксперимента в релейной защите и автоматике энергосистем / Ф.А. Романюк, В.И. Новаш. – Минск: ВУЗ-ЮНИТИ, 1998. – 174 с.
2. Новаш, И.В. Математическое моделирование коммутационных режимов в электроустановках с трансформаторами / И.В. Новаш, Ф.А. Романюк. – Минск: БНТУ, 2013. – 226 с.

АСТРОНОМИЧЕСКИЕ ЗАДАЧИ С ИСТОРИЧЕСКИМ СОДЕРЖАНИЕМ

Бояровская О.А.,

студентка 5 курса ВГУ имени П.М. Машерова, г. Витебск, Республика Беларусь
Научный руководитель – Голубев В.А., ст. преподаватель

В преподавании астрономии историзм – одно из важнейших средств развития интереса к науке. Невозможно глубоко усвоить астрономию, одну из физико-математических и фундаментальных наук, без глубокого знания этапов развития ее истории. Примеры из истории астрономии позволяют сформировать элементы научного мышления, раскрыть общие закономерности и принципы научного познания. Как одной из форм использования историзма в обучении астрономии могут занимать задачи с историческим содержанием. Астрономические задачи такого рода позволяют с максимальной наглядностью и эффективностью в сконцентрированном виде связать образовательные и воспитательные цели обучения.

Целью исследования являлись подбор, составление и методика использования астрономических задач с историческим содержанием при обучении астрономии в средней школе.

Задачами исследования были: а) подбор и составление астрономических задач с историческим содержанием, используя учебные пособия по астрономии, сборники задач и практических упражнений, справочники, хронологии астрономических событий; б) разработка методики применения астрономических задач при обучении.

Результаты и их обсуждение. Задачи с историческим содержанием мы постарались максимально тесно связать с учебной программой, изложить в форме, доступной для понимания учащихся. Каждый из приведенных в задачах фактов рассматривается, прежде всего, с точки зрения актуальности для современного состояния астрономии. Базу исторического материала, включенного в задачи, составили те вопросы истории, которые обеспечивают раскрытие эволюции важнейших идей астрономической науки.

Приведем примеры использования астрономических задач с историческим содержанием в некоторых разделах школьного курса астрономии.

Задача 1. Раздел «Основы практической астрономии». Около 1100 г. до н.э. китайские астрономы нашли, что в день летнего солнцестояния высота Солнца в полдень равнялась $79^{\circ}7'$, а в день зимнего солнцестояния $31^{\circ}19'$ (к югу от зенита).

Задача 2. Раздел «Движение небесных тел». Во время знаменитого градусного измерения дуги меридиана, произведенного нашими пулковскими астрономами под руководством В.Я. Струве, было установлено, что расстояние между Фугленессом ($\varphi=70^{\circ}50'$) и Старо-Некрасовской ($\varphi=45^{\circ}20'$) равно 2822 км. Определить отсюда земной радиус, принимая Землю за шар.

Задача 3. Раздел «Солнце — дневная звезда». Цераский В.К. (уроженец города Слуцка, Беларусь) определил видимую звездную величину Солнца в 1906 году равной $-26,5^m$. Чему равна абсолютная звездная величина Солнца?

Заключение. Применения предлагаемых астрономических задач с историческим содержанием позволит у учащихся повысить мотивацию к изучению основных понятий науки о Вселенной и получению навыков в решении задач.

Литература:

1. Галузо, И.В. Астрономия: учеб. пособие для 11 кл. общеобразоват. учреждений с рус. яз. обуч. / И.В. Галузо, В.А. Голубев, А.А. Шимбалева. – 2-е изд., пересмотр. – Минск: Нар. асвета, 2009. – 214 с.
2. Воронцов-Вильямин, Б.А. Сборник задач и упражнений по астрономии. – М.: Наука, 1974. – 272 с.
3. Еремеева, А.И. История астрономии: Учебник / А.И. Еремеева, Ф.А. Цицин. – М.: МГУ, 1989. – 349 с.

ПОСТРОЕНИЕ РЕШЕНИЙ УРАВНЕНИЙ ЭЛЕКТРОДИНАМИКИ В НЕОДНОРОДНЫХ СРЕДАХ С ПРОСТРАНСТВЕННО-ВРЕМЕННОМ ИЗМЕНЕНИЕМ ДИЭЛЕКТРИЧЕСКОЙ ПРОНИЦАЕМОСТИ

Виноградова М.А.,

магистрант ВГУ имени П.М. Машерова, г. Витебск, Республика Беларусь
Научный руководитель – Жизневский В.А., канд. физ.-мат. наук

Изучение взаимодействия электромагнитных полей с неоднородными и нелинейными средами имеет большое значение при исследовании различных физических процессов. Работа посвящена одному из этапов исследования эффектов дисперсии волн в диэлектрической среде, возникающих из-за пространственной неоднородности ее диэлектрических свойств. Зависимости диэлектрической проницаемости от координат и времени определяют область существования нелокальной дисперсии, которая при некоторых значениях характерных масштабов неоднородности или времени релаксации может формироваться в диапазоне частот, далеких от собственных резонансов и полос поглощения материала. Исследование таких эффектов в различных частях спектра электромагнитных волн стимулируется задачами геофизики, оптики полупроводников, физики лабораторной и космической плазмы.

Цель исследований заключалась в рассмотрении распространения электромагнитных волн в неоднородной среде с изотропным распределением диэлектрической проницаемости во всех направлениях за исключением выбранного (вдоль OZ).

Материал и методы. Точные решения волновых уравнений относительно векторов напряженности электрического поля в средах с пространственным изменением диэлектрической проницаемости были получены с использованием классического метода Фурье разделения переменных.

Результаты и их обсуждение. Векторы напряженности магнитного поля были получены с использованием математического аппарата обобщенного метода Фурье (ОМФ) [1]. ОМФ состоит в нахождении решения дифференциального уравнения с частными производными

$$L(x, y, \frac{\partial}{\partial x}, \frac{\partial}{\partial y})\psi = 0 \quad (1)$$

в виде линейной комбинации частных решений

$$\psi = \sum_l C_l \cdot \psi_l(x, y) \quad (2)$$

$$\psi_l = \sum_{k=1}^{p_l} X_{kl}(x) \cdot Y_{kl}(y) \quad (3)$$

В случае, когда оператор уравнения (1) является разделяющимся, уравнение (1) приобретает вид билинейного функционального уравнения (4), и задача разделения переменных сводится к нахождению его решений.

$$\sum_{k=1}^n f_k(x) \cdot g_k(y) = 0 \quad (4)$$

В результате получены точные выражения для компонент векторов напряженностей электрического и магнитного полей в среде с зависимостью диэлектрической проницаемости от координаты вида

$$\varepsilon(z) = n_0^2 \cdot U^2(z) \quad (5)$$

где профиль $U(z)$ задается выражением

$$U(z) = \left(1 + s_1 \cdot \frac{z}{L_1} + s_2 \cdot \frac{z^2}{L_2}\right)^{-1} \\ s_1 = 0, \pm 1, \quad s_2 = 0, \pm 1 \quad (6)$$

Используя полученные результаты можно разделить среды на активные и пассивные (диссипативные) по виду зависимости диэлектрической проницаемости. В активных средах амплитуда электромагнитной волны при любой вариации параметров диэлектрической проницаемости возрастает, в пассивных – амплитуда волны убывает.

Заключение. В данной работе построены решения для некоторых случаев дисперсионных сред и их математические модели с применением обобщенного метода Фурье разделения переменных. Разработан пакет программ, упрощающих нахождение решений волновых уравнений в таких средах. На основании полученных результатов произведена классификация сред по параметрам пространственной зависимости её диэлектрических свойств на “активные” и “пассивные”.

Литература:

1. Жизневский, В.А. Новые возможности применения метода разделения переменных в электродинамике неоднородных и нестационарных сред / И.Е. Андрушкевич, В.А. Жизневский // Вестник БГУ, серия «Физика. Математика. Информатика» – №2. – 2006. – С. 47–53.

СПЕКТРОСКОПИЧЕСКОЕ ИССЛЕДОВАНИЕ ЧИСТЫХ КРИСТАЛЛОВ ТГС И С ПРИМЕСЬЮ ИОНОВ Cr^{3+}

Грекова Н.В.,

студентка 5 курса ВГУ имени П.М. Машерова, г. Витебск, Республика Беларусь

Научный руководитель – Кашевич И.Ф., канд. физ.-мат. наук, доцент

Современное широкое изучение сегнетоэлектрических материалов связано с использованием их основных свойств: высокой диэлектрической проницаемости, большой пьезоэлектрической активности, диэлектрической и оптической нелинейности, спонтанной поляризации и пироэлектрического эффекта. Кристаллы триглицинсульфата (ТГС) являются прекрасными сегнетоэлектриками. Их перспективное использование связано с тем, что многие необходимые для практического применения свойства ТГС полностью обуславливаются специально внедренными в кристаллическую структуру примесями и/или микродефектами. Искусственное создание дефектных зон распределенных в объеме кристалла по определенному закону, внедрением химических элементов качественно изменяет эти свойства. Для эффек-

тивного управления характеристиками кристаллов актуальным является изучение свойств легированных кристаллов.

В данной работе была разработана методика и проведено исследование спектров поглощения чистых кристаллов ТГС и легированных ионами хрома (ТГС: Cr^{+3}) в оптическом диапазоне электромагнитных волн.

Материал и методы. Кристаллы ТГС и ТГС: Cr^{+3} выращивались скоростным методом при постоянной температуре роста $31,3\text{ }^\circ\text{C}$ (температура Кюри ТГС- $49,15\text{ }^\circ\text{C}$). Концентрация примеси ионов хрома в растворе для получения легированных кристаллов составляла $5,5\text{ вес.}\%$, в кристаллах - почти на два порядка ниже (по результатам химического анализа). Для измерения оптической плотности в зависимости от длины волны для образца чистого ТГС и образца ТГС: Cr^{+3} с примесью ионов хрома использовали спектрофотокалориметр КФК-3. Исследования проводили на образцах, представлявших пластинки полярного скола разной толщины для чистого и примесного кристаллов и площадью $\sim 2,0\text{ см}^2$.

Результаты и их обсуждение. Коэффициент поглощения электромагнитного излучения является одной из величин определяющей оптические свойства вещества. В свою очередь, характеристиками плоскопараллельной пластины являются коэффициент внешнего пропускания τ , измеряемый опытным путем, и коэффициент внутреннего пропускания τ_{int} , вычисляемый из коэффициента внешнего пропускания путем учета отражения. В качестве удобной практической характеристики потерь излучения в образцах используется также такая величина, как оптическая плотность $D = -\lg \tau$. Оптическая плотность D зависит и от потерь на отражение, и от толщины образца:

$$D = -\lg \tau = -2\lg (1-R) + k \times l = D_R + k \times l,$$

где l - толщина образца, R -параметр, связанный с качеством поверхности [1]. Таким образом, они являются характеристиками только конкретного образца (пластины), а не материала как такового. Можно устранить нежелательное влияние свойств поверхности образца, отличающихся от свойств объемного материала, на рассчитываемые значения коэффициентов поглощения (или ослабления), если использовать для измерений два образца разной толщины с одинаково подготовленными поверхностями. Поскольку для таких образцов поправки на отражение одинаковы, то разности их поглощающей способности или оптической плотности никак не связаны с эффектами их поверхностей. Отсюда значение коэффициента поглощения будет определяться соотношением:

$$k = (D_2 - D_1) / (l_2 - l_1).$$

Были получены и проанализированы графики зависимости оптической плотности кристаллов ТГС и ТГС: Cr^{+3} от длины волны в диапазоне $350 - 950\text{ нм}$. Измерения проводились в неполяризованном свете, что было вызвано необходимостью измерения больших оптических плотностей легированных кристаллов (до $0,35$ в области пропускания). Полученные данные зависимости оптической плотности от длины волны показали, что край полосы поглощения номинально чистых кристаллов ТГС и легированных ионами хрома находится в УФ-области. В видимой области спектры оптической плотности кристаллов характеризуются несколькими слабо разрешаемыми линиями. Поглощение света в этой области увеличивается с ростом концентрации примеси хрома. Сильное поглощение излучения в ближней ИК области легированных кристаллов по сравнению с номинально чистыми ТГС связано, по-видимому, с поглощением на примесных центрах.

Заключение. Таким образом, разработана методика и получены спектры оптической плотности сегнетоэлектрических кристаллов ТГС и ТГС: Cr^{+3} . Описанную методику можно использовать для определения оптических постоянных слоистых кристаллов ТГС-ТГС+ Cr^{3+} .

Литература:

1. Ефимов, А.М. Оптические свойства материалов и механизмы их формирования / А.М. Ефимов. – СПб: СПбГУИТМО, 2008. – 103 с.

ПРОСТЕЙШИЕ ТЕХНИЧЕСКИЕ СРЕДСТВА ДЕМОНСТРАЦИИ ЗВЕЗДНОГО НЕБА

Лакотко Н.В.,

студент 5 курса ВГУ имени П.М. Машерова, г. Витебск, Республика Беларусь
Научный руководитель – Галузо И.В., канд. пед. наук, доцент

Для лучшего восприятия информации учащимся необходима наглядная демонстрация изучаемых объектов. В астрономии без наглядного моделирования звездного неба не может идти речи о качественном усвоении раздела «Основы практической астрономии», в центре внимания которого является знание объектов звездного неба (контуры и названия созвездий, названия и местоположение ярких звезд в созвездиях). В соответствии с требованиями школьной учебной программы по предмету «Астрономия» учащимся необходимо дать представление о виде звездного неба, ввести понятие о созвездии, рассмотреть систему обозначения звезд, научить пользоваться подвижной картой звездного неба.

Целью исследования являлась разработка простых технических решений для демонстрации звездного неба на базе стандартных проекционных устройств в условиях небольших общеобразовательных учебных заведений.

Задачами исследования были: а) подбор и доработка устройства для плоскостного проецирования; б) подготовка соответствующих дидактических материалов для проекта; в) апробация методики применения дидактических материалов.

Результаты и их обсуждение. Существующие в некоторых учебных заведениях промышленные и самодельные аппараты «Планетарий» – довольно сложные и дорогие опико-механические устройства, позволяющие проецировать на куполообразный экран изображения различных небесных тел, а также моделировать их движение. Такие аппараты требуют специально подготовленных помещений со сферическим куполообразным экраном, что для небольшого контингента учащихся не совсем целесообразно [1].

С другой стороны, в педагогической практике часто используются компьютерные программы, моделирующие звездное небо, например, «RedShift», «Stellarium», «Starfield Simulation» и др. Однако компьютер «скрадывает» эффект присутствия, сопричастности к пространству. Для аудиторного применения программ требуются мультимедийные проекторы. В рассмотренном варианте компьютерное изображение звездного неба не дает такой степени приближения к реальности, как это происходит в планетарии или при непосредственных астрономических наблюдениях.

В большинстве учебных заведений сохранились проекционные устройства, называемые графопроекторы (кодоскопы). Наши эксперименты с различными проекционными устройствами показали, что проецирование «прозрачек» (прозрачных широкоформатных пленок) с помощью графопроектора на плоскостной вертикальный или горизонтальный экран в определенной мере позволяет заменить сложные опико-механические аппараты «Планетарий», дающие изображения на сферических поверхностях. Следует отметить, что технология изготовления дидактических материалов на прозрачной основе вполне может заменить демонстрационную подвижную карту звездного неба [2].

В отличие от другой техники статической проекции графопроектор позволяет использовать «прозрачки» для наращивания основного изображения методом аппликации с подвижными элементами, что мы и использовали в своем проекте [3].

Аналог малоформатной подвижной картой звездного неба на печатной основе [4], выполненный как комплект «прозрачек», позволяет учителю в демонстрационном варианте показать ученикам разные варианты работы выполнения практических работ с изображениями звездного неба.

Заключение. Апробация применения предлагаемых дидактических материалов на основе простейшего проекционного устройства показала, что даже в таком варианте у учащихся повышается мотивация к изучению базовых понятий звездного неба и получению навыков в пользовании картографическими материалами. Предлагаемый метод де-

монстрации звездных объектов можно адаптировать для изучения географических и исторических карт по соответствующим школьным предметам.

Литература:

1. Голубев, В.А. Школьный планетарий своими руками / В.А. Голубев, И.В. Галузо // Фізика: праблемы выкладання. – 2012. – № 3. – С. 60–63.
2. Галузо, И.В. Демонстрационная подвижная карта звездного неба: изготовление и использование в учебном процессе / И.В. Галузо, В.А. Голубев, О.В. Машутин // Фізика. – 2013. – № 2. – С. 58–63.
3. Лакотко, Н.В. Плоскостной проектор звездного неба / Н.В. Лакотко // Современное образование Витебщины. – 2013. – № 2. – С. 14–16.
4. Галузо, И.В. Практические работы и тематические задания по астрономии для 11 класса: пособие для учащихся учреждений общ. сред. образования с рус. яз. обуч. / И.В. Галузо, В.А. Голубев, А.А. Шимбалеv. – 11-е изд. – Минск: Аверсэв, 2013. – 128 с.

МОДЕЛИРОВАНИЕ ПРОЦЕССА СКОРОСТНОГО ГОРЯЧЕГО ВЫДАВЛИВАНИЯ БИМЕТАЛЛИЧЕСКИХ ДОРОЖНЫХ РЕЗЦОВ

Рубчєня А.А., Исаєнко А.С.,

магистрант и студент 3 курса УО «БНТУ», г. Минск, Республика Беларусь
Научный руководитель – Качанов И.В., доктор техн. наук, профессор

Резцы для дорожных фрез (рисунок 1), которые в настоящее время выпускает производство, получают путем многоступенчатой технологии, включающей изготовление корпуса резца методами объемной штамповки либо прокатки и процесс пайки наконечника из карбида вольфрама к ней, что при требуемых объемах выпуска данного типа инструмента влечет большие энергозатраты и соответственно высокую стоимость изделия. Помимо этого паяное соединение наконечника и основы не обладает достаточной прочностью, а корпус резца, подвержен сильному эрозионному разрушению.

Результаты и их обсуждение. В БНТУ разработана технология, по которой резцы предполагается получать скоростным горячим выдавливанием из исходных составных заготовок. Готовые изделия будут представлять собой биметаллическое соединение металла основы и твердосплавного наконечника, что даст преимущество по показателям прочности и износостойкости.

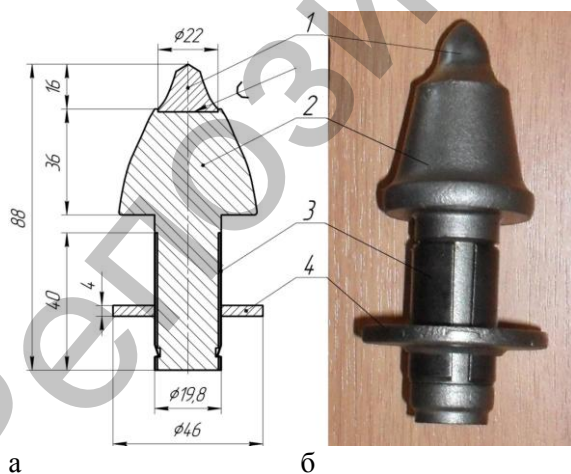

а – эскиз резца; б – фотография резца;
1 – наконечник из карбида вольфрама; 2 – корпус резца; 3 – натяжная гильза; 4 – шайба для защиты от износа

Рисунок 1 – Резец дорожной фрезы

Для получения биметаллических резцов по технологии СГВ было проведено предварительное исследование с использованием модельных материалов, компьютерного

моделирования с использованием метода обратного моделирования в пакете 3D-Deform, что позволило установить форму составных бесступенчатых заготовок, представленных на рисунке 2 (а и б). При моделировании были заданы значения сопротивления деформации для стали 40X [1]

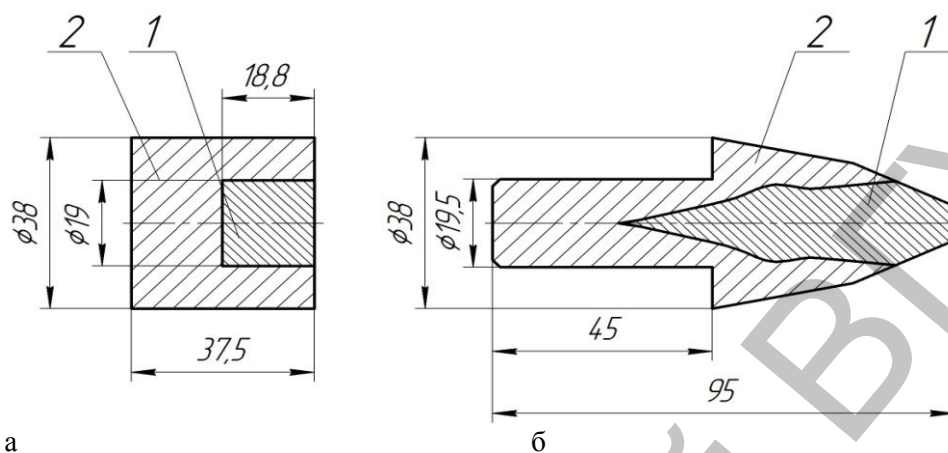

а
а) биметаллическая заготовка резца, б) заготовка резца после формообразования
1 – рабочая часть (ДИ23, 5ХНМ), 2 – основная часть (40Х)

Рисунок 2 – Бесступенчатая составная заготовка и эскиз резца после выдавливания

Заключение. Программный пакет 3D-Deform не позволяет моделировать процесс выдавливания биметаллической заготовки. Однако использование функции Point tracking (отслеживание точки) позволяет с достаточной точностью проследить течение металла при СГВ и, таким образом прогнозировать форму заготовки для последующего натурального эксперимента.

Литература:

1. Третьяков, А.В. Механические свойства металлов и сплавов при обработке давлением / А.В. Третьяков, В.И. Зюзин. – 2-е изд. – М.: Металлургия, 1973. – 224 с.

ЗАДАЧИ ПО ФИЗИКЕ В «ВЕСТНИКЕ ОПЫТНОЙ ФИЗИКИ И ЭЛЕМЕНТАРНОЙ МАТЕМАТИКИ»: СОВРЕМЕННЫЙ ВЗГЛЯД

Семенов Д.И.,

студент 5 курса ВГУ имени П.М. Машерова, г. Витебск, Республика Беларусь
Научный руководитель – Галузо И.В., канд. пед. наук, доцент

Среди различных форм и методов повышения научно-педагогической культуры будущего учителя физики и математики ведущая роль принадлежит решению задач. Определенное влияние на данный процесс оказывают методические журналы для учителя. В этом плане в наше время известны такие популярные издания как «Квант», «Потенциал», «Фізика: проблеми викладання». Благодаря развитию электронных образовательных средств наше внимание привлек один из старейших методических журналов для учителей и школьников «Вестник опытной физики и элементарной математики» (далее ВОФЭМ).

Результаты и их обсуждение. Журнал издавался с 1886 по 1917 год, за это время вышло 674 выпуска. В наше время ВОФЭМ получил известность благодаря проектам «Династия» и «Математические этюды» при участии Математического института имени В.А. Стеклова РАН и Научной педагогической библиотеки имени К.Д. Ушинского РАО.

Указанные проекты представили для публичного доступа все выпуски журнала ВОФЭМ. Теперь они выложены в открытом доступе в сети Интернет (www.vofem.ru) и изданы на компакт-диске.

Особенно многим обязана «Вестнику» средняя школа. Преподаватели находили здесь доступное изложение достижений науки, статьи по принципиальным вопросам преподавания, информацию о научных и педагогических съездах, критику и библиографию учебно-методической литературы. Наконец, не только для преподавателей, но и для учеников помещались в каждом номере журнала интересные, подчас большой трудности задачи, решения которых позже печатались с фамилиями решивших.



Фрагмент титула первого номера журнала «Вестник опытной физики и элементарной математики»

Основными разделами журнала были: Статьи, Научная хроника; Опыты и приборы, Задачи, Библиография. В них опубликованы несколько тысяч статей, заметок, задач, рецензий, авторами которых является большинство ученых и методистов конца XIX – начала XX столетия.

Содержание журнала удивительно актуально и сегодня. Вот как редакция в первом номере заявляла цели своего издания. «Журнал наш предназначается преимущественно, но не исключительно для воспитывающегося в наших учебных заведениях юношества и поэтому прежде всего будет стремиться удовлетворить в области физико-математических наук той потребности к расширению умственного кругозора, которая в особенности сильно заявляет свои права в юношеском возрасте, обнаруживаясь в среде учащейся молодежи всегда в виде непреодолимого стремления знать больше, чем положено по официальной программе».

Задачи, рассматриваемые в ВОФЭМ, современным школьникам нами предлагались в оригинальной трактовке, что вызывало неподдельный интерес к их содержанию и решению. Для усиления педагогического эффекта подобранные задачи обязательно имели аналоги в современных сборниках задач и учебниках.

№ 46. Въ колодезь бросили камень, и звукъ отъ удара его о воду былъ слышенъ по прошествіи T секундъ отъ начала паденія. Опредѣлѣть глубину колодца h , полагая, что скорость звука v и ускореніе силы тяжести g извѣстны.

№ 46. Въ колодезь бросили камень, и звукъ отъ удара его о воду былъ слышенъ по прошествіи T секундъ отъ начала паденія. Опредѣлѣть глубину колодца h , полагая, что скорость звука v и ускорение силы тяжести g известны. (ВОФЭМ № 7)

№ 62. Въ цилиндрическую наполненную водою трубку, длина которой въ 10 разъ больше внутр. діаметра, вложено 6 шариковъ такого-же діаметра. Сколько воды выльется?

№ 62. Въ цилиндрическую наполненную водою трубку, длина которой въ 10 разъ больше внутр. діаметра вложено 6 шариковъ такого-же діаметра. Сколько воды выльется? (ВОФЭМ № 9)

Заключение. Если учителю нужны живая практика, рабочие материалы, готовая пища для юных умов и некогда зарываться в архивы, то задачи ВОФЭМ представляют редкий и достойный как с исторической, так и с культурной точки зрения материал для современного школьника.

МЕТОДИКА ОРГАНИЗАЦИИ МЕЖШКОЛЬНОГО ДИСТАНЦИОННОГО ПРОЕКТА ПО ИССЛЕДОВАТЕЛЬСКОЙ РАБОТЕ ШКОЛЬНИКОВ В СИСТЕМЕ СДО «MOODLE»

Твеленев А.В.,

студент 5 курса ВГУ имени П.М. Машерова, г. Витебск, Республика Беларусь
Научный руководитель – Коршиков Ф.П., канд. физ.-мат. наук, доцент

Актуальность формирования исследовательских умений у школьников в процессе обучения физике обусловлена требованиями общества к современному выпускнику школы. Поэтому основная цель, на которую должно быть ориентировано обучение школьников физике, – развитие физического мышления и исследовательских умений, что необходимо для подготовки учащихся к выполнению различных видов деятельности в будущем. Достижению поставленной цели во многом способствует внедрение элементов исследовательского метода в процесс обучения школьников физике.

Материал и методы. На рис. 1 представлена общая схема открытой образовательной модульной системы дистанционного обучения школьников, реализованной в среде MOODLE на базе сервера ВГУ имени П.М. Машерова. Интернет-адрес ресурса: – <http://school.vsu.by>.



Рисунок 1 – Общая схема ресурса СДО MOODLE (SCHOOL.VSU)

Результаты и их обсуждение. Одним из основных направлений работы курса УНКЦ «ВГУ – Новкинская СШ» является категория 2: Организация научно-исследовательской работы школьников. Консультирование и рецензирование ученических докладов и проектов.

В нее входят подкатегории:

- ГУО Витебский городской центр дополнительного образования детей и молодежи.
- Основы исследовательской деятельности.
- Проекты и работы учащихся.
- Материалы семинаров и конференций.

Экспериментальная работа проводилась с учащимися Новкинской СШ. Было выделено три этапа ее проведения. В ходе первого (констатирующего) этапа была проведена теоретическая работа: уточнены понятия «исследовательский метод», «исследовательские умения», «учебно-исследовательская задача», разработана система учебно-

исследовательских задач по различным темам факультативного курса, проведена диагностирующая работа.

На втором этапе (формирующем) осуществлялось внедрение разработанной системы учебно-исследовательских задач в процесс обучения школьников физике в рамках выбранного факультативного курса, а также мониторинг результатов деятельности учащихся по решению учебно-исследовательских заданий.

На третьем этапе была проведена итоговая работа, основная цель которой – выявление уровня сформированности у школьников исследовательских умений. Были проанализированы результаты экспериментальной работы; разработаны методические рекомендации по использованию системы учебно-исследовательских заданий в процессе обучения школьников математике.

Результаты исследовательской работы школьников представлены в подкатегории 3 (рис. 2).

The screenshot shows a web application interface. On the left is a sidebar with the title "Настройки" (Settings) and a list of options: "Управление курсом" (Course management), "Режим редактирования" (Editing mode), "Редактировать настройки" (Edit settings), "Пользователи" (Users), "Записаться на курс" (Enroll in course), "Фильтры" (Filters), "Оценки" (Grades), "Резервное копирование" (Backup), "Восстановить" (Restore), "Импорт" (Import), "Очистка" (Clear), and "Банк вопросов" (Question bank). Below this are options to "Переключиться к роли..." (Switch to role...) and "Настройки моего профиля" (My profile settings).

The main content area is titled "Заголовки тем" (Topic headers) and contains a table with three rows:

Заголовки тем	
	Новостной форум
1	КРИТЕРИИ ОЦЕНКИ исследовательских работ школьников <input type="checkbox"/>
	КРИТЕРИИ ОЦЕНКИ исследовательских работ школьников
2	РАБОТЫ И ПРОЕКТЫ ШКОЛЬНИКОВ (2011 г.) <input type="checkbox"/>
	Асипцова В. КОЛОКОЛА (Гимн. № 4, г. Витебск) Бабкина Е. ЛАМПОЧКА - БАРОМЕТР (г. Новополоцк, гимназия) Леошко А. МАТЕМАТИКА В ИЗОБРАЗИТЕЛЬНОМ ИСКУССТВЕ (ГОСП № 2, г. Витебск) Попова М. ДЕФОРМАЦИЯ ГЕОМЕТРИЧЕСКИХ ОБЪЕКТОВ (Новополоцкий лицей) Тищенко А. УНИКУРСАЛЬНЫЕ КРИВЫЕ В РЕШЕНИИ ЗАДАЧ ЭКОЛОГИИ (г. Витебск).ppt Шульга А., Ворона В. ВЫРАЩИВАНИЕ КРИСТАЛЛОВ (ГОСП № 28, г. Витебск) Шит Е. ОПРЕДЕЛЕНИЕ СОДЕРЖАНИЯ КРАХМАЛА В КАРТОФЕЛЕ (Лынтупский УПК ДС СШ) Яковчик Я. Исследование тепловых свойств жидкостей (Витебск. ГОСП № 45).ppt Примеры исследоват работ учащихся 2009.pdf
3	ПУБЛИКАЦИИ <input type="checkbox"/>
	Сборник работ УНКЦ 2013 г. (школьники, студенты)

Рисунок 2 – Работы и проекты школьников.

Заключение. Таким образом, формирования исследовательских умений у школьников в процессе обучения физике способствует повышению качества обучения учащихся физике и дает возможность превратить образовательную деятельность в эффективный творческий процесс.

ТЕХНИЧЕСКАЯ РЕАЛИЗАЦИЯ ВИРТУАЛЬНОЙ ЛАБОРАТОРНОЙ РАБОТЫ КАК ЭЛЕМЕНТА ДИСТАНЦИОННОГО ОБУЧЕНИЯ

Усович А.И.,

студентка 4 курса ВГУ имени П.М. Машерова, г. Витебск, Республика Беларусь
Научный руководитель – Пышненко О.В.

В последнее десятилетие в учебном процессе различных учреждений образования, в т.ч. в Республики Беларусь, все чаще используются элементы дистанционного обучения студентов и школьников: онлайн-лекции, тестирование и др. Например, в ВГУ имени П.М. Машерова в текущем году объявлен набор по специальности «Биоэкология» по заочной дистанционной форме обучения. Одним из самых сложных, с точки зрения техни-

ческой реализации, элементом дистанционного курса является виртуальный лабораторный практикум по физике. Поэтому в настоящей работе была поставлена цель: разработать виртуальную лабораторную работу как элемент дистанционного обучения. Для достижения поставленной цели были решены следующие задачи: разработана технология; создана виртуальная лабораторная работа; проведена ее апробация в учебном процессе.

Материал и методы. Учебная программа и лабораторная работа «Изучение дисперсии электропроводности ткани переменному току» по дисциплине «Физика» для студентов биологического факультета. Используются экспериментальные методы с применением интернет-технологий: для создания презентации – программа *Microsoft PowerPoint 2003*; для видеосъемки – цифровой фотоаппарат с разрешением камеры 16,2 Мрх; для конвертирования видеофайлов – программа *Freemake*; для разработки файла отчета – *Microsoft Excel 2003*; для разработки теста – СДО *Moodle*.

Результаты и их обсуждение. На первом этапе был разработан учебно-методический сценарий, включающий: цели; задачи; эквивалентные электрические схемы; теорию; порядок выполнения работы; презентацию и видео демонстрацию процесса выполнения работы; содержание файлов отчета и тестовой базы данных. На втором этапе были решены задачи по технической реализации данного сценария в виде файлов: презентации, видео демонстрации, звукового сопровождения, отчета и тестовой базы данных.

При постановке целей и задач особое внимание было уделено формулировке практических умений и навыков, формирующихся при выполнении лабораторной работы. Объяснение принципиальной схемы лабораторной установки включает фотографии реальных приборов и связи с ними условных обозначений на схеме.

Аудиовизуальная демонстрация процесса выполнения лабораторной работы была произведена в соответствии с разработанным для этого собственным сценарием. Полученный видео файл процесса выполнения работы в учебной лаборатории в дальнейшем обрабатывался с наложением звукового сопровождения с использованием ПК. При этом были преодолены следующие технические трудности.

1. Большой физический размер файла формата *.mp4*, что затрудняет его размещение на сайте и передачу по каналам связи. Данная проблема была решена с помощью конвертации в видео формат *.avi*.

2. Воспроизведение видео файла в презентации на компьютерах с различными версиями ОС *Windows*. Данная проблема была решена с помощью использования в презентации гиперссылок на видео файл.

3. При записи аудио-сопровождения презентации и видео демонстрации надо было подобрать звукоизолированное помещение; разработать «идеальный текст»; подобрать презентабельный голос диктора. При этом оказалось, что наиболее целесообразно, вместо единого звукового двадцатиминутного файла звукового сопровождения, записывать отдельные к каждому слайду звуковые файлы и подключать их к слайдам презентации. Это связано с удобством редактирования маленьких аудиофайлов.

В презентации после просмотра видео демонстрации студенту предлагается выполнить собственные расчеты по предлагаемым измеренным значениям физических величин. При этом презентация снабжена примером расчетов нескольких параметров с динамическим заполнением необходимой таблицы. Для реализации практической части виртуальной лабораторной работы был разработан файл отчета в формате *.xls*. В целом виртуальная лабораторная работа была интегрирована и внедрена в учебный процесс с использованием СДО *Moodle*. Апробация виртуальной лабораторной работы была проведена со студентами 4 курса физического факультета при изучении спецкурса «Биофизика в курсе физики средней школы».

Заключение. Таким образом, в результате исследования создана виртуальная лабораторная работа, включающая: презентацию, видео демонстрацию, файлы звукового сопровождения, файл отчета и итоговый тест.

КОМПЬЮТЕРНАЯ ПРОГРАММА РАСЧЕТА ЭЛЕКТРОДИНАМИЧЕСКИХ УСИЛИЙ В ЖЕСТКОЙ ОШИНОВКЕ РАСПРЕДЕЛИТЕЛЬНЫХ УСТРОЙСТВ

Шпаковский А.А., Баран А.Г.,
студенты 5 и 2 курсов УО «БНТУ», г. Минск, Республика Беларусь
Научный руководитель – Климкович П.И.

Токоведущие части современных комплектных распределительных устройств расположены в вершинах произвольного треугольника, для которого в ГОСТ [1] отсутствуют расчетные фазы включения тока и коэффициенты расположения. При их расчете на электродинамическую стойкость необходимо знать не только максимальные значения проекций электродинамических усилий (ЭДУ) или их равнодействующих, но и максимальные напряжения в материале шин, вызванные воздействием ЭДУ.

Результаты и их обсуждение. Для сборных шин, расположенных параллельно друг другу в вершинах произвольного треугольника, пригоден метод расчета ЭДУ в системе параллельных бесконечно длинных и тонких проводников. В отличие от случая параллельных проводников, лежащих в одной плоскости, при их пространственном расположении ЭДУ изменяются во времени по величине и направлению и составляющие ЭДУ складываются геометрически. Изоляторы при этом подвергаются различным видам деформации. Поскольку прочность изоляторов для различных видов деформации неодинаковая, то при расчете необходимо определить максимум ЭДУ и знать его направление. При их определении используются формулы вычисления ЭДУ для двух параллельных проводников, которые суммируются геометрически в соответствии со схемой расположения проводников фаз.

На основании представленной модели разработан явный метод расчета электродинамических усилий шинных конструкций, расположенных в вершинах произвольного треугольника, и составлена компьютерная программа RigidBusbars, позволяющая рассчитать ЭДУ при трехфазном КЗ между жесткими токоведущими частями. Для выбора расчетных условий КЗ выражения для ЭДУ исследуются на максимум. Определение максимальных ЭДУ, а также соответствующих им текущего времени и угла включения КЗ, выполняется методом циклической прогонки по расчетному времени и фазе включения КЗ. На каждом шаге вычисления производим выбор максимальных вычисленных значений, а также фиксирование соответствующих им текущего времени и текущего угла включения КЗ.

Компьютерная программа была выполнена в интегрированной среде разработки программного обеспечения – Visual Studio 2012 (использовалась лицензионная копия Visual Studio, полученная в рамках проекта Dreamspark от Microsoft).

Основываясь на опыте создания аналогичных проектов, было решено:

– Использовать концепции объектно-ориентированного программирования. Что позволило составить программу из мало зависящих друг от друга частей, т. е. изменения в одной ее части не влияют на всю программу целиком. Наиболее значимым и заметным результатом стало разделение визуального интерфейса и расчетной части кода программы. Из-за слабой связи компонентов программы между собой появилась возможность повторного использования кода, в других проектах.

– Использовать классические паттерны проектирования, что облегчило организацию взаимодействия между различными частями программы. Так использование MVC (model view controller) дало возможность простой организации интерактивного интерфейса.

Для создания интерактивного приложения была выбрана библиотека MFC, т. к. при ее использовании упрощается обращение к функциям операционной системы. Недостатком библиотеки является большой размер конечной программы, однако в нашем случае это не является решающим.

Главной задачей при разработке графической оболочки являлось создание интуитивно понятного интерфейса. Взаимодействие пользователя с программой реализовано в виде Мастера, позволяющего «провести» пользователя от стартового окна программы до

результатов расчета. Примером функционального минимализма, которому должна соответствовать вся программа, является стартовое окно. При запуске предлагается минимум вариантов, кнопки «Ввести данные» и «Загрузить данные» запускают Мастер ввода данных. Создание «понятного» интерфейса представляет собой некое ограничение пользователя в выборе, отображение минимально необходимой информации и настроек в данный момент времени.

У любого разработчика на стадии проектирования возникает желание как можно больше расширить функционал программы, добавить новые возможности. Однако стоит понимать, что хорошо написанная программа это не та программа, которая «все умеет», а которая максимально точно выполняет возложенные на нее задачи. Поэтому для выполнения полноценных исследований предусмотрена возможность использования «Режима исследования», который становится доступен после выполнения основного расчета. Данный режим позволяет детально исследовать влияние геометрических размеров ошиновки, расчетного времени и фазы включения КЗ на параметры электродинамической стойкости.

Заключение. Разработанная компьютерная программа RigidBusbars расчета электродинамических усилий в жесткой ошиновке проста в использовании и может быть использована в практике конструкторских работ по разработке шинных конструкций с произвольной ориентацией шин и изоляторов.

Литература:

1. Короткие замыкания в электроустановках: Методы расчета электродинамического и термического действия токов короткого замыкания. ГОСТ 30323-95. – Введ. 01.03.1999. – Минск: 1999. – 57 с.

3. ТЕХНОЛОГИЯ И ОБОРУДОВАНИЕ ЛЕГКОЙ ПРОМЫШЛЕННОСТИ И МАШИНОСТРОЕНИЯ. ХИМИЧЕСКАЯ ТЕХНОЛОГИЯ

ТЕРМООКСИЛИТЕЛЬНАЯ СТОЙКОСТЬ ПОЛИЭТИЛЕНА, СОДЕРЖАЩЕГО АМИННЫЙ АНТИОКСИДАНТ И МЕДЬСОДЕРЖАЩИЕ НЕОРГАНИЧЕСКИЕ НАПОЛНИТЕЛИ

Береснева В.С., Воробьева Е.В.,

магистрант 1 курса УО «ГГУ имени Ф. Скорины», г. Гомель, Республика Беларусь
Научный руководитель – Воробьева Е.В., канд. хим. наук, доцент

Полиэтилен из-за слабой устойчивости к процессам окисления и деструкции имеет низкую термоокислительную стойкость, низкие механические показатели. Поэтому, как правило, в промышленности используются композиции полиэтилена с антиокислительными добавками (антиоксидантами (АО)) и неорганическими наполнителями, в том числе и соединениями металлов. Обычно, металлсодержащие соединения снижают эффективность АО, что проявляется в сокращении индукционного периода окисления (ИПО), но при определенных сочетаниях АО и металла, напротив, наблюдается увеличение ИПО, а, следовательно, и увеличение термоокислительной стойкости полимера. Так в работе [1, с. 856–859] было показано, что дисперсная медь увеличивает эффективность аминного АО неозона Д в составе полимерного композита. Цель настоящего исследования – выявить разницу во влиянии меди и её оксидов на термоокислительную стойкость полиэтилена, ингибированного аминным АО.

Материал и методы. В экспериментах использовали порошкообразный нестабилизированный ПЭ высокой плотности (ГОСТ 16338-85, базовая марка 20306-005). В качестве ингибирующей добавки использовали неозон Д (N-фенилнафтиламин-2), наполнителями служили дисперсная медь (марка М1), оксид меди (I) (ТУ 6-09-765-85), оксид меди (II) (ГОСТ 16539-79). Введение добавок в полимер осуществляли с использованием растворителя. Из смесей полимера с добавками методом термического прессования (температура 150 °С, продолжительность от 30 до 90 с.) получали пленки толщиной 100 мкм, которые затем окисляли на пластинах из КВг, материала прозрачного в ИК-области спектра. Окисление образцов осуществляли на воздухе в термощкафах при температуре 150°С. Степень окисленности полимера оценивали по ИК-спектрам пропускания, полученным на инфракрасном Фурье-спектрофотометре Vertex 70 (фирма Bruker, Германия). В качестве характеристики окисленности материала использовали показатель экстинкции (отношение оптической плотности к толщине плёнки, выраженной в см⁻¹) полосы поглощения 1720 см⁻¹ в ИК-спектрах плёнок. Внутренним стандартом при определении оптической плотности служила полоса поглощения 1460 см⁻¹. Продолжительность ИПО определяли по кинетическим кривым накопления карбонильных групп, считая при этом момент достижения значения показателя экстинкции 3-4см⁻¹, соответствующим моменту завершения ИПО.

Результаты и их обсуждение. Результаты проведенных исследований сведены в таблицу 1. Как видно из представленных данных, ИПО ПЭ пленок, содержащих только АО, составляет около 4 часов. Если такую композицию дополнить дисперсной медью (10 % масс.), то ИПО полимера, как и ожидалось, возросло до 8,5 часов. В работе [2, с. 1432] предложен возможный механизм этого явления. Однако, при использовании в качестве наполнителей для ингибированного полимера оксида меди (I) или оксида меди (II) (содержание меди в композиции 10 % масс.), ИПО полимера существенно не изменяется.

Таблица 1 – Продолжительность ИПО ПЭ пленок, содержащих 0,1 % неозона Д и наполнитель (температура окисления 150 °С, толщина пленок 100 мкм)

Наполнитель, %	-	10 % Cu	11,25% Cu ₂ O	12,5% CuO
ИПО, ч	3,5–4	8,5	4	4

Заключение. Таким образом, при данных концентрационных и температурных условиях только дисперсная медь увеличивает эффективность аминного АО, её оксиды существенно не изменяют эффективность АО. Этот факт важен для дальнейшего изучения механизма увеличения эффективности аминных АО в присутствии меди.

Литература:

1. Линн Д.Г., Термоокисление пленок полиэтилена, содержащих дисперсную медь и антиоксидант аминного типа / Д.Г. Линн, Е.В. Воробьева // Журнал прикладной химии. – 2003.– Т.76, № 5.– С. 856–859.
2. Lin, D.G. On Increasing the Inhibiting Property of Amine Antioxidant in Contact with Copper and Its Compounds / D.G. Lin, E.V. Vorobyova // JAPS.– 2010.– Vol. 118, №5.– P. 1430–1435.

СНИЖЕНИЕ РИСКОВ В ПРОЦЕССЕ ПРОЕКТИРОВАНИЯ МЕДИЦИНСКОЙ ОДЕЖДЫ

Гуринова Л.В., Никитко Н.И.,

студентки 6 и 4 курсов УО «ВГТУ», г. Витебск, Республика Беларусь

Научный руководитель – Ботезат Л.А., канд. техн. наук, доцент

В настоящее время актуально проведение специальных исследований, посвященных анализу риск – ситуаций, возникающих в процессе проектирования одежды. Подобные работы используются в различных отраслях промышленности [1]. В швейной отрасли термин «риск» не используется и не дается его экономическое обоснование. Гипотеза исследования сводится к тому, что знание источников и причин рисков, возникающих в процессе проектирования одежды, позволит проводить раннюю диагностику эффективности решений и прогнозировать результаты.

Цель работы – повышение конкурентоспособности швейных изделий за счет совершенствования принципов выбора проектно-конструкторских решений одежды (ПКРО) на основе положений теории рисков.

Для достижения поставленной цели решены следующие задачи: изучены понятия и категории, раскрывающие риск как явление, возникающее при осуществлении деятельности художника и конструктора одежды; разработана методология анализа рисков в процессе проектирования одежды; установлены виды рисков и их роли в процессе выбора ПКРО; использована теория рисков при проектировании одежды медицинского назначения.

Результаты и их обсуждение. Предложена последовательность работ по снижению рисков:

- на первом этапе проводится маркетинговое исследование по выявлению требований потребителей к объекту проектирования, в данном случае узких специалистов медицинского профиля;

- на втором формируется информационная база исходных данных: информация о ранее созданных моделях-аналогах, результатах научных исследований в области создания новых защитных материалов, данные о стиле и направлении моды в профессиональной одежде [2–4];

- на третьем этапе осуществляется сопоставление потребительских требований с составляющими базы исходных данных и принимаются проектные решения, для формирования которых используются табличные методы. На основе принятых решений представляется коллекция новых моделей профессиональной одежды.

В работе установлено:

- риски возникают в процессе удовлетворения требований на всех стадиях проектирования и производства швейных изделий: предпроектной, разработки

технического задания и предложения, эскизного, технического и рабочего проектирования и др.;

- риски принятия ПКРО являются частью экономических и производственных рисков; их целесообразно рассматривать в качестве категории, способствующей повышению экономического эффекта производства одежды в условиях рыночной конкурентной среды;

- источниками рисков являются специалисты, создающих риск – ситуации в процессе трудовой деятельности вследствие субъективных факторов – различного уровня квалификации, неумения усваивать новую информацию, различия в индивидуальной оценке принимаемых решений;

- к объективным причинам возникновения рисков отнесены производственные ситуации, определяемые оснащенностью предприятия, производственными отношениями и другими факторами;

- установлено, что, поскольку одним из факторов возникновения рисков в процессе проектирования одежды является различие уровня профессиональной подготовки инженерно-технического персонала, создаются разные производственные ситуации, что приводит к расхождению в принимаемых решениях и тем самым к разной степени негативных последствий риска.

На основе проведенных исследований разработаны рекомендации к совершенствованию процесса принятия ПКРО. Результаты исследования могут быть использованы для прогнозирования ПКРО и разработки мероприятий, сводящих к минимуму риск при их выборе.

Литература:

1. Кусакин, Н.А., Разумовская Л.Н. Методология менеджмента рисков / Н.А. Кусакин, Л.Н. Разумовская // Новости. Стандартизация и сертификация. – 2006. – № 6. – С. 47–51.
2. Производство медицинской одежды – стандартные требования и модные тенденции [Электронный ресурс]. – Режим доступа: <http://indexmed.net/blog/med-odezda/1284.html>. – Дата доступа 28.10.2013.
3. Методы оценки качества медицинской одежды [Электронный ресурс]. – Режим доступа: <http://branchconomy.info/myetodi-ocenyki-kachyestva-myeditsinskoy-odyejdi>. – Дата доступа 28.10.2013.
4. Медицинская одежда как фактор охраны труда персонала лечебных учреждений [Электронный ресурс]. – Режим доступа: <http://www.textile-press.ru/?id=999>. – Дата доступа 15.10.2013.

ТЕХНОЛОГИЯ КОВРОВЫХ ИЗДЕЛИЙ С ПЕТЛЕВЫМ ВОРСОМ

Демидова Г.А.,

студентка 5 курса УО «ВГТУ», г. Витебск, Республика Беларусь
Научный руководитель – Бондарева Т.П., канд. техн. наук, доцент

Целью работы явилась разработка новой для ОАО «Витебские ковры» технологии выработки ковровых изделий с петлевым ворсом в одно полотно. Такая технология широко используется за рубежом, в частности, в Германии на станках фирмы «Шенхерр» и требует своего внедрения и у нас в Республике Беларусь.

Материал и методы. Для успешного решения поставленной задачи необходимо было модернизировать ковроткацкий рапирный станок «Альфа-360», предназначенный для выработки восьмицветных жаккардовых ковров с разрезным ворсом двухполотенным способом на выработку ковровых изделий с петлевым ворсом однополотенным способом. После изучения зарубежного опыта и рассмотрения структуры новых ковровых изделий, нами был предложен целый ряд мероприятий. На станке заправляются четыре свода ворсовой основы, по два ткацких навоя для коренной и настилочной основ, в контроллер станка закладывается программа переплетения LOOP.

При формировании элемента коврового изделия нижняя рапира прокладывает рабочий уток, а верхняя – ложный петлеобразующий уток. Верхняя рапира с ложным утком проходит над ланцетами, а нижняя рапира с рабочим утком – под ланцетами, формируя переплетение. Рабочий ворс, находясь в верхнем положении, ложится на ложный уток, который опирается на ланцеты, и таким образом образуется петля. Высота петли зависит от высоты ланцет, размеры которых находятся в пределах от 3 до 7 мм.

Механизм для удаления ложного утка находится в промежутке между вальняном и товароукладчиком. В процессе формирования коврового изделия концы ложного утка выступают за пределы кромки ковра и, проходя мимо датчиков прокладывания ложного утка, приводят в действие механизм их удаления. Удаленный ложный уток попадает в металлический лоток для сбора отходов.

Результаты и их обсуждение. По разработанной новой технологии нами был заправлен станок «Альфа-360» и выработана четырехцветная ковровая дорожка арт. 8С1-ВИ с петлевым ворсом. Заправочные параметры дорожки с петлевым ворсом: 1) ширина заправки по берду с кромками – 410 см; 2) плотности нитей: ворсовой основы – 128 нит/дм, коренной основы – 64 нит/дм, настилочной основы – 32 нит/дм, утка – 90 нит/дм; 3) количество нитей основы: ворсовой – 5184, коренной – 2592, настилочной – 12396; 4) номер берда 32; 5) высота петлевого ворса 3,5 мм. Нарботанная дорожка подверглась испытаниям в лаборатории ОАО «Витебские ковры» на соответствие ее физико-механических свойств требованиям ГОСТа 28415-89. При проведении испытаний использовались методики следующих ГОСТов: 1) ГОСТ 18276.0 – 86 (отбор проб); 2) ГОСТ 10681 – 75 (климатические условия); 3) ГОСТ 18276.3 (определение линейных размеров, поверхностной плотности коврового изделия и поверхностной плотности ворса); 4) ГОСТ 21530 (определение стойкости к истиранию ворсовой и рабочей поверхности).

Заключение. Разработанная и внедренная новая технология получения однополотенных ковровых изделий с петлевым ворсом позволяет расширить ассортиментные возможности ковроткацкого рапирного станка «Альфа-360» фирмы «Шенхерр» заправочной шириной 4270 мм с электронной жаккардовой машиной LX-2490. Разработанный образец дорожки арт. 8С1-ВИ получил одобрение специалистов ОАО «Витебские ковры» и внедрен в производство.

НОВЫЕ ПОДХОДЫ ПРОЕКТИРОВАНИЯ ТЕХНОЛОГИЧЕСКИХ ПРОЦЕССОВ ШВЕЙНЫХ ЦЕХОВ С ЭЛЕМЕНТАМИ АВТОМАТИЗАЦИИ

Иванова Н.Н.,

магистрант УО «ВГТУ», г. Витебск, Республика Беларусь

Научный руководитель – Чонгарская Л.М., канд. техн. наук, доцент

Неоспоримым является тот факт, что в условиях рыночной экономики конкурентную борьбу успешно выдерживают только предприятия, применяющие в своей деятельности современные информационные технологии.

Одной из актуальных проблем для предприятий швейной отрасли является быстрая адаптация производственных процессов к условиям рыночной экономики. Уровень компьютеризации производственных процессов в швейном производстве сравнительно невысок из-за большого удельного веса логических и творческих задач, которые не всегда удаётся формализовать. Поэтому одной из актуальных проблем является поиск таких технологических решений операций производственного процесса, которые поддаются формализации.

Одним из перспективных подходов к совершенствованию подготовки производства и проектированию технологических процессов является создание и внедрение автоматизированных рабочих мест технологов. Чтобы сокращать время на подготовку документации к запуску изделия инженер-технолог должен уметь грамотно пользоваться пакетом Microsoft Office и создавать на их базе простейшие базы данных и программы для составления технологической последовательности, организационно-технологической схемы и её графического и аналитического анализа. Помимо стандартного пакета Microsoft Office, технолог должен знать графические редакторы с возможностью создания схем обработок узлов и составления планировок цеха.

Цель использования вышеуказанного программного обеспечения заключается в создании программного инструментария на рабочем месте инженера-технолога. Инженер-технолог заинтересован в максимально полной и эффективной автоматизации своей работы.

Результаты и их обсуждение. Современное состояние автоматизации технологической подготовки производства требует новых подходов, соответствующих уровню развития информационных технологий, обеспечивающих предприятия единой информационной средой для качественного управления всеми процессами, повышения эффективности производства.

Основой для разработки программ автоматизации технологической подготовки производства является единая база данных.

Использование объектно-ориентированного подхода, лежащего в основе информационной модели, дает возможность систематизированно хранить всю информацию, необходимую для процесса проектирования швейного изделия и процесса его производства. Для организации информационной среды лучше использовать классификаторы, что обеспечит удобство пользования и быстрый поиск необходимых данных.

Справочная часть модуля проектирования изделий автоматизированной системы может содержать данные – от справочника технологических операций для обработки типовых частей изделий до готовых проектных решений базовых моделей, которые можно брать за основу при проектировании нового изделия.

Удобнее создавать технологическую последовательность не пооперационно, а из набора уже готовых узлов, блоков операций из базы данных путем копирования обработок узлов в создаваемую технологическую последовательность или на основе ранее созданной технологической последовательности, исключением ненужных операций и добавлением новых.

Но если на этапе заготовки несложно выделить различные узлы и их виды, то монтаж разделить на отдельные группы достаточно тяжело. Здесь каждый технолог должен сам составить схему, по которой ему будет удобно работать. Подобные базы данных наиболее эффективно создавать для каждого заказчика отдельно, если это постоянный заказчик, т.к. в пределах одного заказа чаще всего и заготовительные и монтажные операции подразделяются более четко. Можно предложить в монтаже иметь два варианта разделения:

- по небольшим узлам – этот вид больше подходит для нестабильных конструкторских и технологических решений;
- готовые решения монтажа – такой вид систематизации подходит при унифицированных обработках.

При создании программы для автоматизированного проектирования технологических процессов необходимо предусмотреть возможности внедрения документов Microsoft Word или Excel в информационную систему. Все базы данных, справочники, классификаторы должны быть открыты для изменения и постоянного пополнения в ходе работы. Всё это даст возможность копировать любые части справочной информации во вновь разрабатываемый проект и адаптировать их к конкретной модели.

Заключение. Таким образом, из отдельных блоков можно быстро получать новые проектные решения.

СРАВНИТЕЛЬНЫЙ АНАЛИЗ ПРЕЛОМЛЕНИЯ СВЕТА В ВОДНЫХ РАСТВОРАХ ПАВ РАЗЛИЧНОЙ ПРИРОДЫ

Ивинская П.В., Фирсова Л.Д.,

студенты 4 и 5 курсов УО «БГТУ», г. Минск, Республика Беларусь

Научные руководители – Эмелло Г.Г., канд. техн. наук, доцент;

Бондаренко Ж.В., канд. техн. наук, доцент

При производстве различных косметических средств используются препараты поверхностно-активных веществ (ПАВ), свойства которых изучены недостаточно, поэтому исследования в данном направлении имеют научный и практический интерес.

В данной работе исследованы неионогенные препараты Cremophor A25 (смесь оксиэтилированных спиртов фракции C₁₆–C₁₈ со степенью оксиэтилирования 25) и

Comperlan KD (смесь диэтаноламидов жирных кислот кокосового масла, преимущественно лауриновой), а также анионные препараты Genapol LRO (смесь диэтоксилаурилсульфата и диэтокси-миристилсульфата натрия) и Техарон К12G (лаурилсульфат натрия).

Материал и методы. Рефрактометрическим методом [1] определены показатели преломления водных растворов препаратов ПАВ с концентрациями 0,4–20,0 г/л.

Результаты и их обсуждение. Полученные данные представлены на рисунке.



Рисунок 1 – Зависимость показателя преломления от концентрации раствора препарата: 1 – Cremophor A25 (18°C); 2 – Comperlan KD (19°C); 3 – Genapol LRO (22°C); 4 – Техарон К12G (21,5°C)

Показатель преломления в мицеллах отличается от показателя преломления раствора, в котором мицеллы возникают. Поскольку размер мицелл меньше длины волны падающего света, то при прохождении луча через раствор показатель преломления усредняется. Поэтому рефракция коллоидного раствора отличается от рефракции раствора, который при этой же концентрации содержал бы лишь неагрегированные молекулы [2]. Это позволяет определить критическую концентрацию мицеллообразования (ККМ) по концентрационной зависимости коэффициента рефракции.

Получено, что препараты ПАВ являются коллоидными. На графических зависимостях можно выделить две области: I – область концентраций, при которых показатель преломления является минимальным и практически постоянным (истинные растворы ПАВ); II – область концентраций, при которых показатель преломления растет с увеличением содержания ПАВ в системе (коллоидные растворы ПАВ).

Установлено, что показатель преломления ПАВ различной природы при одинаковых значениях концентраций отличается незначительно. Это различие связано с тем, что эксперименты проводились при разных температурах. В истинных растворах препаратов ПАВ показатель преломления близок к показателю преломления воды при данной температуре.

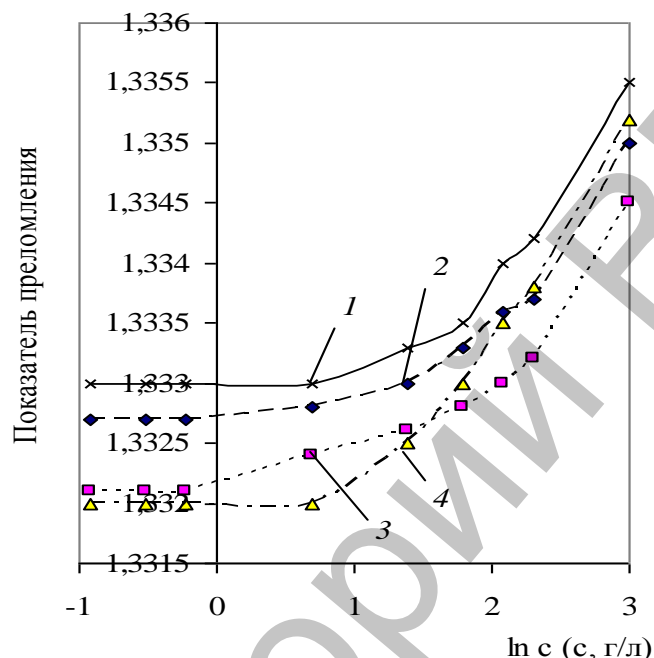
Количественно (по точке перегиба) оценены значения ККМ препаратов ПАВ. Для препаратов Cremophor A25 и Техарон К12G они находятся в области 2,0–4,0 г/л, а для препаратов Comperlan KD и Genapol LRO – в интервале 0,8–2,0 г/л. Полученные данные можно использовать для прогнозирования функциональных свойств ПАВ. Например, известно [3], что максимальную пенообразующую способность ПАВ проявляют при концентрациях, которые близки ККМ.

Литература:

1. Иоффе, Б.В. Рефрактометрические методы химии / Б.В. Иоффе. – Л.: Химия, 1983. – 352 с.
2. Практикум по коллоидной химии (коллоидная химия латексов и поверхностно-активных веществ / под ред. Р.Э. Неймана. – М.: Высшая школа, 1971. – 176 с.
3. Тихомиров, В.К. Пены. Теория и практика их получения и разрушения / В.К. Тихомиров. – М.: Химия, 1975. – 264 с.

К РАЗРАБОТКЕ МЕТОДИКИ ПРОЕКТИРОВАНИЯ ПЕТЕЛЬНОЙ ТКАНИ

Катерюшкина К.В.,

студентка 5 курса УО «ВГТУ», г. Витебск, Республика Беларусь

Научный руководитель – Невских В.В., канд. техн. наук, доцент

Экспорт сегодня является приоритетным направлением деятельности любого предприятия республики Беларусь в области реализации производимой продукции, улучшения финансового состояния предприятий и возможности выживания в кризисных условиях.

Целью работы является технологический процесс производства петельных тканей, анализ их свойств и методика теоретического проектирования структуры и параметров строения тканей с петельным эффектом. Петельные ткани с двухсторонним петельным эффектом (махровые полотенца и простыни) вырабатывают на ОАО «Речицкий текстиль».

Результаты и их обсуждение. Для формирования петельной поверхности необходимо: обеспечить максимальное натяжение нитей грунтовой основы и минимальное – петельной; осуществлять мягкий прибор, при этом уточные нити располагаются на некотором расстоянии от опушки (3 ÷ 5 нитей) и образуют своеобразную «недосеку» Н (рис. 1); осуществлять жесткий прибор при котором из «недосеки» формируется петля на поверхности тканого полотна.

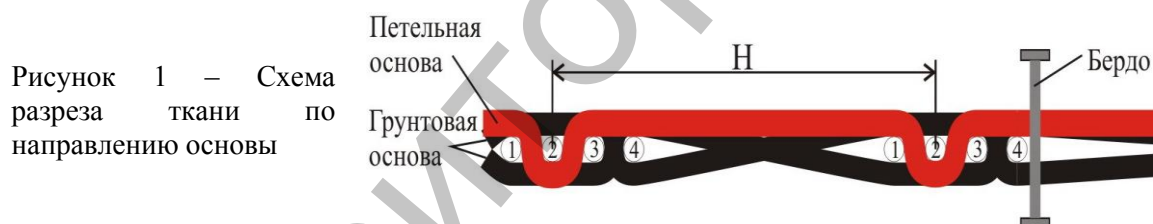

Длины нитей грунтовой и петельной основ, идущих на формирование ткани, существенно отличаются между собой, что требует не только использования двух навоев в заправке, но и расчета их уработки.

Рисунок 2 – Схема петельного эффекта

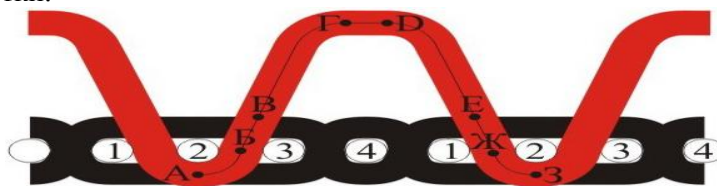

Теоретическое проектирование и определение уработки петельной основы выполнено для петельного переплетения на базе полурепса основного 3/1, структурная схема которого приведена на рисунке 2.

Длина петельной основы в петле L_n равна длине ломаной линии (мм):

$$L_n = AZ = AB + BB + BГ + ГD + DE + EЖ + ЖЗ = H.$$

Так как $BГ + ГD + DE = H$; $AB = BB = \frac{\pi D}{2} = \pi R = \frac{\pi \cdot (d_y + d_{o.n})}{2}$;

$$ГD = d_{o.z}; \text{ то } L_n = H + \pi (d_y + d_{o.n}) + 2 d_{o.z},$$

где H – размер «недосеки», образуемой при мягком прибое утка, мм; d_y – диаметр нити утка, мм; $d_{o.n}$ – диаметр нити петельной основы, мм; R – длина половины диаметра окружности (радиус), мм; $d_{o.z}$ – диаметр нити грунтовой основы, мм.

Диаметры нитей определены по формуле Ашенхерста с учетом их волокнистого состава и линейной плотности. Структура петельного элемента создает такое расположение перекрытий, при котором длина петельной ткани, приходящаяся на 1 петлю равна

$$L_{mk.o} = L_{Ry} = \frac{100 \cdot R_y}{P_{y.c}},$$

где R_y – раппорт по утку переплетения петельной основы, н; L_{Ry} – длина раппорта по утку переплетения петельной основы, мм; $P_{y.c}$ – плотность суровой ткани по утку, н/10 см.

При жестком прибое нити утка перемещаются по сильно натянутым нитям грунтовой основы, происходит незначительное смещение и петельных нитей, что влияет на высоту образуемой петли.

В результате проектирования получены формулы:

для уработки основы (%), формирующей петельный эффект

$$a_{o.n} = \frac{(L_n - l_{mk}) \cdot 100}{L_n} = \frac{H + \pi (d_y + d_{o.n}) - R_y \cdot d_y + 2d_{o.n}}{H + \pi (d_y + d_{o.n}) + 2d_{o.z}}$$

длины петельной основы, расходуемой на образование петельной поверхности махровой полотенецной ткани

$$L_{n.o} = \frac{L_c}{1 - 0,01 \cdot a_{o.n}} + \frac{l}{1 - 0,01 \cdot a_{o.z}},$$

где L_c – длина среза ткани или штучного изделия, м; l – длина краевых концов изделия, м; $a_{o.z}$ – уработка нитей грунтовой основы, %.

Апробация приведенной методики выполнена при проектировании полотенец арт. Ос 82 «Ассоль», вырабатываемых из х/б пряжи 25 текс × 2 в основе и 29 текс в утке. Размер полотенец 50 × 90 см. Уработка петельной основы 300%, плотность по основе – 257 н/10 см, по утку – 190 н/10 см, поверхностная плотность – 365 г/м².

Заключение. Использование приведенной методики привело к снижению отпускной цены 1 м² на 6,1 тыс. руб. Отпускная цена опытного коврового изделия арт.4С21-ВИ снизилась по сравнению с базовым ковровым изделием арт.7С13-ВИ на 48,8 тыс. руб.

ВЛИЯНИЕ ПАРАМЕТРОВ СОЕДИНЕНИЯ ДЕТАЛЕЙ НА РАЗДВИЖКУ НИТЕЙ В ШВАХ

Корниенко О.О.,

студент 3 курса УО «ВГТУ», г. Витебск, Республика Беларусь
Научный руководитель – Кулаженко Е.Л., канд. техн. наук, доцент

Особенности технологии изготовления изделий из односторонних комплексных материалов. Данная технология обуславливается такими свойствами материалов, как повышенная жесткость, прорубаемость, и другими, возникающими вследствие наличия пленочного покрытия и пропиток. Вид покрытия и волокнистый состав материала во многом оказывает влияние на его пошивочные свойства, в связи с чем, существуют различия между технологией соединения деталей из хлопчатобумажных и смесовых материалов с водоотталкивающей пропиткой и технологией изготовления одежды из капроновых тканей с пленочным покрытием, а также с отделкой лаке и прорезиненных материалов.

На свойства ниточных соединений непосредственное влияние оказывает выбранные машинные параметры, к которым относятся виды и свойства ниток, виды игл, частота и

длина стежка. Существует огромное количество игл, которые классифицируются по назначению, виду заточки острия и материалу из которого они изготовлены.

Материал и методы. Проведены экспериментальные исследования влияния острия заточки швейной иглы на разрывную нагрузку образцов и раздвижку в швах. Испытания проводились в соответствии ГОСТа 28073-89 «Методы определения разрывной нагрузки, удлинения ниточных швов, раздвигаемости нитей ткани в швах». Испытания проводились на разрывной машине РТ-250М-2 с постоянной скоростью деформации (с постоянной скоростью возрастания нагрузки).

Результаты и их обсуждение. На рисунке 1 представлена сравнительная диаграмма, полученная по средним значениям результатов эксперимента.



Рисунок 1 – Зависимость разрывной нагрузки и раздвижки в швах при использовании различных игл

Как видно из диаграммы, изображенной на рисунке 6, наиболее высокие показатели по разрывной нагрузке наблюдаются у образцов прошитых иглами с ромбовидным острием – DI и с правосторонним острием – LR. По раздвижке в швах наиболее высокие показатели у образцов, прошитых иглами с трехгранным острием – D и ромбовидным острием – DI. Самые низкие показатели наблюдаются при использовании игл с острием «лопатка» – S.

Так как для качества соединительных швов показатель разрывной нагрузки чем выше тем лучше, а для показателя – раздвижка в швах – наоборот, следовательно в целом по двум показателям наиболее приемлемым вариантом из используемых игл является игла с правосторонним острием – LR.

С целью улучшения качества соединительных швов и увеличения исследуемых показателей были проведены дополнительные исследования. Предварительно образцы стачаны, как описано выше, затем в зону шва и на припуск нанесён полиуретан. Режимы стачивания: игла № 120 D, ширина стачного соединительного шва 1,0 см, количество стежков на 50 мм –17,5. На рисунке 2 представлена диаграмма, отражающая результаты после промазки швов.

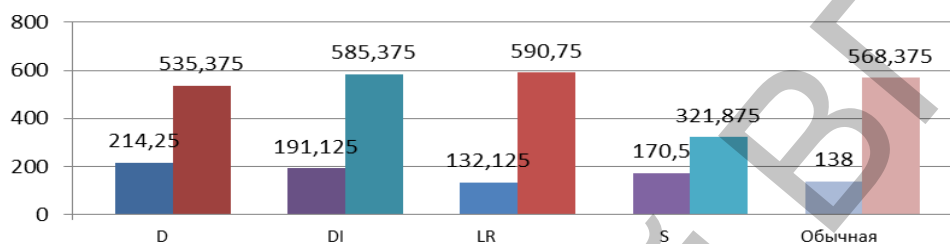

Рисунок 2 – Результаты полученных показателей разрывной нагрузки и раздвижки в швах после промазки швов

Так же образцы были подвержены свариванию швов, результаты отражены на рисунке 3. Режимы сваривания: температура греющей поверхности – 300°C ±15, время воздействия 60 с ± 3.

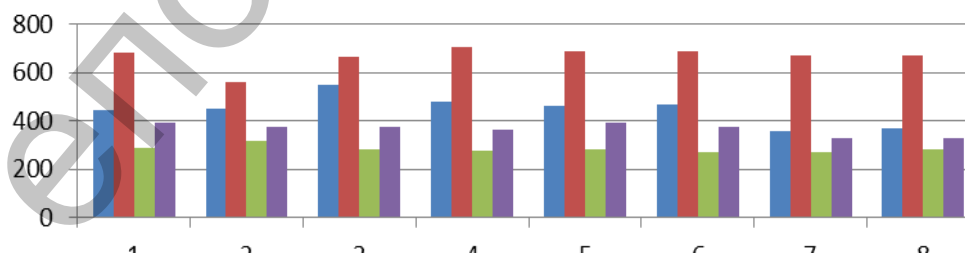

Рисунок 3 – Результаты полученных показателей разрывной нагрузки и раздвижки в швах после сваривания швов

Заключение. Промазывание полиуретаном швов увеличивает разрывную нагрузку на 24%, а сваривание – на 17%. Раздвижка в швах при промазывании увеличивается на 109%, а при сваривании – на 14%.

АНАЛИЗ КОНСТРУКЦИИ ШПИНДЕЛЬНОЙ БАБКИ ТОКАРНОГО СТАНКА И ПОСТРОЕНИЕ МОДЕЛИ ФОРМИРОВАНИЯ ВЕЛИЧИНЫ СМЕЩЕНИЯ ОСИ ШПИНДЕЛЯ

Костючик Ю.И.,

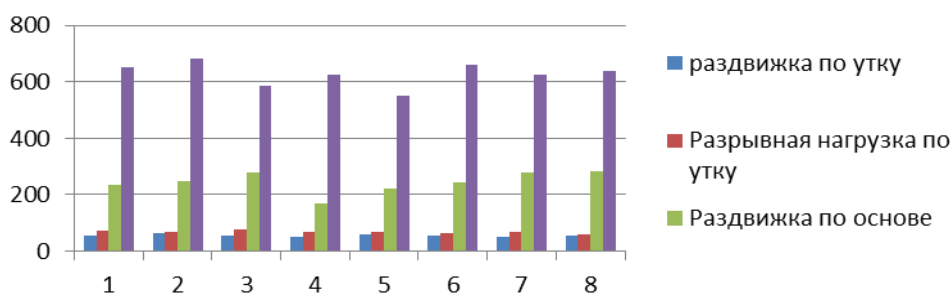
магистрант УО «БрГТУ», г. Брест, Республика Беларусь

Научный руководитель – Горбунов В.П., канд. техн. наук, доцент

Современное машиностроительное производство ставит перед станкостроением задачи повышения точности и производительности металлорежущих станков, а также требования по минимизации их стоимости. Это приводит к необходимости поиска новых и усовершенствования существующих конструкций станков, к необходимости использования научно обоснованных методик проектирования, основанных на математическом моделировании различных процессов, происходящих в станке, обеспечивающих возможность оценки точности станка и влияния на нее отдельных узлов уже на начальных стадиях проектирования.

Токарный станок является одним из основных компонентов технологической системы, точность траекторий рабочих органов которого влияет на точность обработки [1]. Одним из перспективных направлений для внедрения научно обоснованных методик проектирования является конструирование шпиндельного узла металлорежущего станка, от качества которого во многом зависит качество станка в целом и качество изготавливаемых на нём деталей. Шпиндель, являющийся конечным звеном привода главного движения и предназначенный для крепления инструмента или заготовки, оказывает существенное влияние на точность, производительность и надёжность всего станка [2]. Неконтролируемое смещение оси шпинделя может привести к ухудшению показателей геометрической точности детали, таких как отклонения формы, точность линейных размеров, отклонения расположения поверхностей.

Цель работы – разработка методики оценки влияния силовых факторов на смещение оси шпинделя токарного станка.

Материал и методы. В качестве объекта исследования выбран универсальный токарный станок с отдельным приводом главного движения с ременной передачей и автоматической коробкой скоростей. Коробка скоростей и шпиндельный узел выполнены в разных корпусах. Двигатель с коробкой скоростей соединяется ременной передачей. Такая конструкция обеспечивает более плавную работу коробки скоростей. Теплота от вибрации коробки скоростей мало влияет на точность шпиндельного узла.

Результаты и их обсуждение. Механизм шпиндельной бабки получает движение от редуктора через ременную передачу, расположенную на консоли. Шпиндель получает 12 скоростей вращения напрямую и 12 через зубчатые колеса перебора. Всего шпиндель получает 24 различных скоростей.

Корпус шпиндельной бабки имеет форму параллелепипеда. В нем расположены отверстия для опор шпинделя и промежуточных валов. Корпус крепится к станине болтами. Опорная поверхность корпуса состоит из 6 платиков. Шпиндель станка установлен на двух опорах: передняя — подшипник двухрядный роликовый 97520 ГОСТ 6364-78; задняя - однорядный роликовый конический подшипник 7316А ГОСТ 27365-87. Осевые нагрузки воспринимаются двумя подшипниками. Они имеют малый угол конуса дорожек качения, благодаря чему снижается давление роликов на борт внутреннего кольца и повышается радиальная жёсткость.

Для моделирования смещения оси шпинделя в графической программе Autodesk Inventor Professional 2012 была построена упрощённая математическая модель шпиндельной бабки токарного станка на базе 16К20. В данной модели не учитываются отверстия под промежуточные валы, радиусы скруглений в сопряжениях стенок и т.п. На данную конструкцию действуют составляющие силы резания $P_x=2573\text{Н}$, $P_y=4288\text{Н}$, $P_z=8576\text{Н}$ и силы от приводного элемента $F_r=3551\text{Н}$, $F_t=9756\text{Н}$, принятые по максимальным условиям работы станка. Была построена конечно-элементная сетка и эпюра перемещения элементов шпиндельной бабки и получены следующие значения перемещения: передний конец шпинделя 0,006мм (0,00004рад); передней опоры шпинделя 0,01мм. Смещением оси задней опоры шпинделя можно пренебречь.

Заключение. Полученные в процессе моделирования теоретические исследования позволяют по значениям реакций в опорах шпинделя и эпюрам результирующего перемещения спрогнозировать смещение в радиальном направлении оси корпуса шпиндельной бабки и установленного в ней шпинделя; внести изменения в конструкцию шпиндельной бабки. Прогнозирование смещения оси шпиндельного узла позволяет внести коррекцию в систему управления для достижения требуемой точности обработки.

Литература:

1. Проектирование металлорежущих станков и станочных систем: Справочник-учебник. В 3-х т. Т.1: Проектирование станков / А.С. Проников, О.И. Аверьянов и др.; Под общ. ред. А.С. Проникова. – М.: Изд-во МГТУ им. Н.Э. Баумана: Машиностроение, 1994. – 444 с.
2. Металлорежущие станки: Учебник для машиностроительных вузов / Под ред. В.Э. Пуша. – М.: Машиностроение, 1985. – 256 с.

ИНТЕГРИРОВАННАЯ СИСТЕМА ПЕРЕМЕЩЕНИЙ ДЛЯ СБОРОЧНОГО ОБОРУДОВАНИЯ МИКРОЭЛЕКТРОНИКИ

Нестеренко В.Н.,

студент 2 курса УО «БГУИР», г. Минск, Республика Беларусь
Научный руководитель – Карпович С.Е., доктор техн. наук, профессор

Интегрированная многокоординатная система перемещений на приводах прямого действия и механизмах параллельной кинематики является механо-аппаратно-программным комплексом, относящимся к классу мехатронных систем перемещений. Структурно ее можно разделить на две составляющие: исполнительный механизм параллельной кинематики и многокоординатный привод, в котором управление всеми координатными двигателями происходит через специальный контроллер от программы верхнего уровня управляющей ЭВМ.

Многокоординатный привод может быть построен на параллельном сочетании некоторого количества однокоординатных управляемых двигателей по числу параллельных кинематических цепей или на использовании одного гибридного многокоординатного двигателя, замыкающего все обобщенные координаты используемого механизма параллельной кинематики. Безусловно, в прецизионных системах перемещений сборочного оборудования, от которых требуется реализация технологических операций, связанных с перемещениями в трехмерном пространстве по шести координатам (трем линейным и трем угловым), предпочтительным является гибридный многокоординатный двигатель, позволяющий создавать интегрированный координатный привод и системы перемещений на механизмах параллельной кинематики с числом степеней свободы до шести включительно [1]. Это научно-техническое

направление в настоящее время очень востребовано, начинает интенсивно развиваться в разных научных и прикладных аспектах.

Результаты и их обсуждение. Разработанная многокоординатная система перемещений с шестью степенями свободы для сборочного технологического оборудования микроэлектроники представляет собой интегрированную систему, состоящую из шестикоординатного манипулятора (рис. 1) с гибридной структурой из сегментных синхронных двигателей и параллельных кинематических цепей механизма параллельной кинематики, шатуны которого через сферические шарниры передают управляемое движение на рабочую платформу (каретку) системы перемещений. Исполнительные двигатели 1, 2, 3, 4, 5, 6 входят в состав координатных приводов $S_1, S_2, S_3, S_4, S_5, S_6$, согласованная работа которых обеспечивается управляющей программой контроллера в соответствии со схемой, показанной на рис. 1.

Контроль состояния объекта обработки, находящегося на подвижной каретке, осуществляется по результатам цифровой обработки информации от системы технического зрения (СТЗ). При этом в управляющем компьютере совместно обрабатываются текущее состояние контроллера системы перемещений и результаты распознавания. В процессе выполнения технологической сборочной операции каретка с пластиной или кристаллом перемещается по трем линейным и трем угловым координатам в зависимости от команд, поступающих от контроллера на силовые приводы. Команды, в свою очередь, формируются по результатам обработки информации, полученной от системы технического зрения.



Рисунок 1 – Структура интегрированной системы перемещений: 1, 2, 3, 4, 5, 6 – сегментные модули движения; 7 – кольцевой статор; 8 – рабочая платформа

Закключение. По результатам моделирования системы перемещений в части ее рабочей области с координатной калибровкой по точности и скорости получены следующие ее выходные характеристики: диапазон перемещений по координатам x и y от 0 до ± 120 мм, по z от 0 до ± 80 мм; точность по линейным координатам x, y, z составляет $\pm 0,1 \dots \pm 0,3$ мкм; точность по угловым координатам φ, θ, ψ составляет $\pm 20 \dots \pm 30$ угл. с; скорость по линейным координатам – до 2 м/с, ускорение – до 5 м/с².

Литература:

1. Моделирование механизмов параллельной кинематики в среде MATLAB/Simulink / С.Е. Карпович [и др.]. – Минск: Бестпринт, 2013. – 153 с.

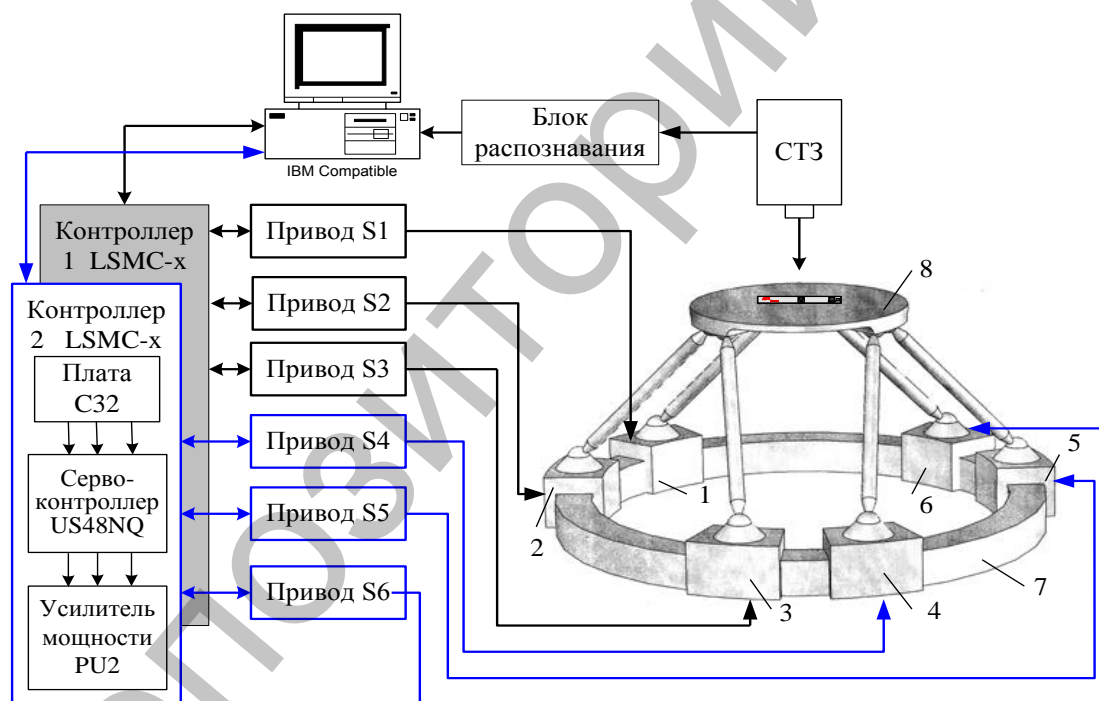
ПОКАЗАТЕЛИ КАЧЕСТВА ЭКСПЛУАТАЦИОННЫХ СВОЙСТВ КЛЕЕВЫХ СОЕДИНЕНИЙ ОДЕЖДЫ

Петрова Р.С.,

магистрант УО «ВГТУ», г. Витебск, Республика Беларусь
Научный руководитель – Гарская Н.П., канд. техн. наук, доцент

В настоящее время в швейном производстве широко применяется клеевая технология, позволяющая улучшить качество одежды, в частности обеспечить формоустойчивость её деталей. Использование термоклеевых прокладочных материалов (ТКПМ) является основным способом повышения формоустойчивости деталей одежды, позволяет повысить производительность труда, снизить материалоемкость изделия, и, следовательно, повысить эффективность производства [1, 2].

Широкий ассортимент термоклеевых прокладочных материалов, представленных на современном рынке товаров швейной промышленности, непрерывно изменяется и совершенствуется в зависимости от ассортимента материалов и изделий из них. Однако, несмотря на всё многообразие производимых прокладочных материалов, выбор наиболее рационального сочетания основного и дублирующего материалов вызывает трудности из-за отсутствия информации о влиянии современных ТКПМ на формоустойчивость одежды [3].

Результаты и их обсуждение. Анализ ассортимента ТКПМ показал, что современный рынок представлен большим разнообразием как зарубежных, так и российских производителей. Текстильные основы вырабатываются разной структуры и могут быть ткаными, трикотажными и неткаными. Анализ литературы выявил недостаточный объем информации о ТКПМ и отсутствие сведений о влиянии ТКПМ на формоустойчивость клеевых соединений одежды.

Основными показателями качества клеевых соединений одежды, регламентируемыми нормативно-технической документацией, являются прочность склеивания и изменение линейных размеров после дублирования, мокрой обработки или химической чистки (усадка). Эти показатели качества не учитывают способность клеевых соединений одежды сохранять первоначальную форму после деформирующих воздействий. Формоустойчивость является сложной комплексной характеристикой и в настоящее время не существует единого общепринятого метода, позволяющего оценивать свойства пакетов одежды и материалов их составляющих, что затрудняет прогнозирование формоустойчивости одежды. Несмотря на то, что основным видом деформации в одежде является изгиб, способность материалов к изгибу остается малоизученной в силу сложности самого явления, широкого ассортимента материалов, используемых в швейном производстве и несовершенства существующих методов оценки [4].

Закключение. Анализ методов оценки формоустойчивости текстильных материалов при изгибе показал, что большинство из них реализуют статический характер испытаний, в то время как при эксплуатации одежды имеют место динамические воздействия. Поэтому изучение деформационных свойств текстильных материалов и пакетов одежды в динамическом режиме представляет большой интерес.

Литература:

1. Кокеткин, П.П. Одежда: технология – техника, процессы – качество: справочник / П.П. Кокеткин. – М.: Изд-во МГУДТ, 2001. – 560 с.
2. Большакова, И.К. Свойства прокладочных и прикладных материалов и комплектование их в пакетах верхней одежды / И.К. Большакова, О.Н. Калина, Н.В. Цаценко // Швейная промышленность: Обзорная информация. – Вып.1. – М.: ЦНИИТЭИлегпром, 1989. – 56 с.
3. Кузьмичев, В.Е. Теория и практика процессов склеивания деталей одежды: учебное пособие для студентов вузов / В.Е. Кузьмичев, Н.А. Герасимова. – М.: Академия, 2005. – 256 с.
4. Петрова, Р.С. Анализ факторов, определяющих свойства клеевых соединений в одежде / Р.С. Петрова, Н.П. Гарская, Н.Н. Бодяло // Новое в технике и технологии текстильной и легкой промышленности: материалы международной научно-технической конференции. Витебск, ноябрь 2013 г. / УО «ВГТУ». – Витебск, 2013. – С. 243–245.

ВЛИЯНИЕ ВИБРАЦИЙ НА ДОЗИРУЮЩИЕ УСТРОЙСТВА НЕПРЕРЫВНОГО ДЕЙСТВИЯ

Сечко Д.С.,

магистрант УО «БрГТУ», г. Брест, Республика Беларусь
Научный руководитель – Григорьев В.Ф., канд. техн. наук, доцент

Для дозирования сыпучих материалов в различных технологических линиях горнодобывающей, химической, цементной, металлургической, пищевой промышленности широко применяются весовые дозирующие устройства непрерывного действия. При этом от точности их работы зависит качество конечного продукта и рациональный расход материалов.

Для достижения вышеупомянутых целей к дозирующим устройствам предъявляют определенные требования [1, с. 124]: подача дозируемого материала, соответствующая заданной; высокая точность дозирования; надежная работа системы автоматического регулирования; наличие приборов, показывающих величину регулируемого параметра и суммарное количество материала, прошедшее через дозатор; удобство в обслуживании и высокая надежность в работе; соответствие конструктивного оформления основных и вспомогательных узлов физико-механическим свойствам дозируемых материалов.

Точность дозирования является важной характеристикой дозирующего устройства и зависит от множества факторов, одним из которых является негативное воздействие вибраций, возникающих в процессе дозирования.

Результаты и их обсуждение. На машиностроительном предприятии, при изготовлении опытного образца весового дозатора автоматического непрерывного действия (ДАНД) возникла задача снижения вредного воздействия колебаний системы и как следствие повышение точности.

Конструктивно ДАНД можно разделить на две составные части:

а) конвейера ленточного в составе: мотор-редуктора с асинхронным двигателем; очистителя приводного барабана; очистителя внутренней поверхности ленты; грузового натяжного устройства; тензометрической весоизмерительной системы; ограждения; приемного бункера; ленты конвейерной общего назначения.

б) системы управления дозатором в составе: шкафа управления; пульта управления; частотного преобразователя привода конвейера; датчика нагрузки на ленту; датчика схода ленты; датчика скорости ленты; блока обработки информации; поста аварийной остановки дозатора; устройства звуковой предупредительной сигнализации.

При работе дозатора было выявлено, что основными факторами, способствующими возникновению вибраций, являются: неравномерное поступление дозируемого материала на ленту конвейера; неоднородность дозируемого материала; неточность изготовления узлов дозирующего устройства; вибрации, переносимые на вал приводного ролика от приводного устройства (мотор-редуктора).

При выбранной схеме дозирующего устройства ответственным узлом является весоизмерительный ролик с тензометрическим устройством восприятия нагрузки. Так, при неравномерном поступлении дозируемого материала на транспортирующую ленту возникают вибрации, которые воспринимаются системой как дополнительная нагрузка. Аналогичным образом на процесс дозирования влияет неоднородность фракций дозируемого материала.

Неточность изготовления и сборки дозирующего устройства так же способствует возникновению вибраций (например, при радиальном биении ролика весоизмерительного устройства). Кроме того, при работе дозатора было выявлено, что неточность узлов дозатора способствует преждевременному сходу ленты и приводит к аварийной остановке оборудования.

Конструктивным недостатком рассматриваемого дозатора является отсутствие промежуточного устройства (муфта, ременная передача) между приводным роликом и редуктором. Так сам редуктор и электродвигатель являются источником вибраций, которые напрямую передаются на дозирующее устройство.

Заключение. Таким образом, для снижения негативного воздействия вибраций в конструкции ДАНД и повышения точности дозирования, необходимо решить следующие задачи: обеспечить равномерную подачу дозируемого материала постоянной фракции; в приводном устройстве разделить барабан и редуктор используя муфту или ременную передачу; повысить точность изготовления и сборки узлов дозирующего устройства.

Литература:

1. Рогинский, Г.А. Дозирование сыпучих материалов / Г.А. Рогинский; под ред. Б. И. Мордковича. – М.: издательство «Химия», 1978. –124 с.

ПРОИЗВОДСТВО И ИССЛЕДОВАНИЕ СВОЙСТВ КОМБИНИРОВАННОЙ ВЫСОКОУСАДОЧНОЙ НИТИ

Степененко В.С.,

студентка 5 курса УО «ВГТУ», г. Витебск, Республика Беларусь
Научный руководитель – Скобова Н.В., канд. техн. наук, доцент

В настоящее время перед текстильными предприятиями стоит задача расширения ассортимента выпускаемой продукции для обеспечения новых рынков сбыта. Разработанная технология позволит существенно расширить ассортимент выпускаемой пряжи и изделий из нее.

Материал и методы. На кафедре «Прядение натуральных и химических волокон» разработана технология получения комбинированной высокоусадочной нити на кольцевой прядильной машине П-66-5МЗ. В качестве исходного сырья использовалась хлопковая ровница кардной системы прядения линейной плотности 900 текс, и комплексная полиэфирная высокоусадочная нить линейной плотности 12 текс. Производили комбинированную нить линейной плотности 36 текс трикотажного назначения.

Результаты и их обсуждение. Принцип получения комбинированных высокоусадочных нитей заключается в соединении разноусадочных компонентов, в результате чего получается нить, обладающая потенциальной усадкой, а по внешнему виду и физико-механическим свойствам не отличается от обычных комбинированных нитей. Для придания нитям повышенной объемности их подвергают термообработке.

Проведены экспериментальные исследования процесса термообработки комбинированной нити в горячей воде в течение 5 минут с интервалом в 1 минуту. Построены графические зависимости изменения усадочных, прочностных и эластичных свойств высокоусадочной нити в зависимости от времени воздействия на нее (рисунок 1).

Анализ графиков показывает, что комбинированная нить приобретает максимальную усадку в течение 1 минуты и последующее воздействие не приводит к повышению объемности. Разрывная нагрузка комбинированной нити снижается при тепловом воздействии на 23%, однако остается в допустимых пределах, а эластичные свойства повышаются на 80%, что положительно сказывается для последующей переработки комбинированной нити в трикотажные изделия.



Рисунок 1 – Свойства комбинированной нити после процесса термообработки

Заключение. Таким образом, проведенные исследования позволят дать рекомендации по усадке готовых изделий (трикотажных полотен) в производственных условиях для придания им эффекта сжатости, что существенно расширит ассортимент вырабатываемых текстильных изделий специального назначения.

ВЛИЯНИЕ ОКСИДОВ МЕТАЛЛОВ IIIА ГРУППЫ НА ЭФФЕКТИВНОСТЬ АНТИОКСИДАНТА ИРГАНОКСА 1010

Федченко А.С.,

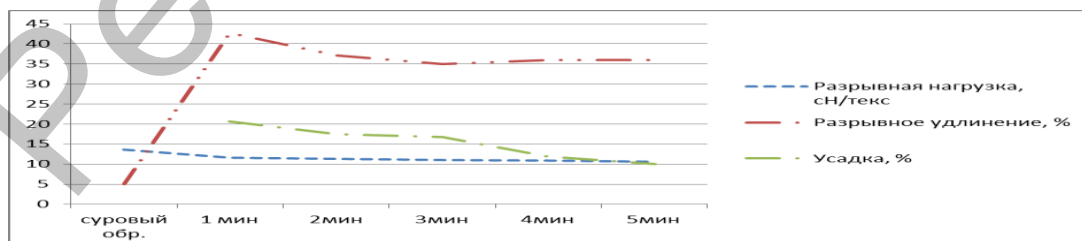
студентка 4 курса УО «ГГУ им. Ф. Скорины», г. Гомель, Республика Беларусь
Научный руководитель – Воробьева Е.В., канд. хим. наук, доцент

В настоящее время в промышленности используют в основном не чистые полимеры, а полимерные композиции, содержащие различные модификаторы, в том числе и антиоксиданты (АО) и наполнители [1]. Наполнение полимера металлами или их соединениями является перспективным способом создания качественно новых материалов с заданными физико-механическими свойствами. В то же время компоненты металлополимерных композиций могут активно взаимодействовать друг с другом, с кислородом воздуха, активируя процессы окисления полимера. Проблемы стабилизации структуры наполненных полиолефинов при использовании промышленных АО становится особенно актуальным. Целью настоящей работы явилось изучение изменения эффективности АО ирганокса 1010 при введении в полиолефин оксидов металлов III А группы.

Материал и методы. В качестве полиолефина использовали порошкообразный нестабилизированный полиэтилен (ПЭ) низкого давления (ГОСТ 16338-85, марка 20306-005), в который вводили фенольный АО ирганокс 1010 (4-окси-3,5-ди-*трет*-бутилпропионовой кислоты пентаэритриновый эфир). Наполнителями ингибированного ПЭ являлись порошки оксидов металлов IIIА группы периодической системы (дисперсность до 12 мкм): Al_2O_3 , Ga_2O_3 , In_2O_3 . Введение АО и наполнителей в ПЭ осуществляли с использованием растворителя (ацетон). После образования однородной смеси, ее высушивали до полного удаления растворителя. Из полученных сухих композиций методом термического прессования (температура 150°C, продолжительность 30-90 секунд) получали полимерные пленки толщиной 100 мкм, которые наплавливали на подложки из КВг (прозрачные в ИК-области спектра). Окисление пленок проводили в термошкафах в воздушной среде при температуре 150°C. Концентрация АО в пленках составляла 0,1% масс., наполнителей – 1% масс.

Степень окисления полимерных пленок оценивали по накоплению в них карбонильных групп, используя для этого отношение площади полосы поглощения карбонильных групп в области 1840-1670 см⁻¹ к площади базовой полосы поглощения в области 1500-1390 см⁻¹. Таким образом, получали показатель экстинкции полосы поглощения 1720 см⁻¹ (К). ИПО полимера определяли по кинетическим зависимостям накопления карбонильных групп. По изменению оптической плотности полосы поглощения 1720 см⁻¹ определяли продолжительность индукционного периода окисления (ИПО) образцов и по её значению судили об окислительной стойкости полимера и эффективности АО.

Результаты и их обсуждение. Результаты исследований представлены в таблице 1. Как видно из представленных данных, введение оксидов IIIА группы приводит к снижению эффективности ирганокса 1010. Так, ИПО образцов без наполнителя составил 31 час, а ИПО аналогичных образцов, содержащих 1% Al_2O_3 , Ga_2O_3 , In_2O_3 , составил 26, 26 и 15 часов, соответственно. В таблице 2 приведены некоторые физико-химические характеристики оксидов металлов III А группы периодической системы, которые показывают, что оксид алюминия и оксид галлия по химическим свойствам более схожи между собой, чем оксид индия. Поэтому можно сделать вывод, что полученные результаты исследований по влиянию оксидов металлов на эффективность антиоксиданта ирганокса 1010 являются следствием разной химической природы наполнителей.

Таблица 1 – Продолжительность ИПО полимерных композиций на основе ПЭ, содержащих 0,1% масс. ирганокса 1010 и 1% масс. оксида металла

Наполнитель в композиции	ИПО, ч
без наполнителя	31
Al ₂ O ₃	26
Ga ₂ O ₃	26
In ₂ O ₃	15

Таблица 2 – Некоторые физико-химические характеристики оксидов III А группы [2, 3]

оксид	Стандартный ОВП	ПР соответствующих гидроксидов	химические свойства
Al ₂ O ₃	$H_2AlO_3^- + H_2O + 3e = Al + 4OH^-$ $\varphi = -2.35 - 2.33$	$3,210^{-34}$	Практически не растворим в кислотах. Растворяется в горячих растворах и расплавах щелочей
Ga ₂ O ₃	$H_2GaO_3^- + H_2O + 3e = Ga + 4OH^-$ $\varphi = -1.219 - 1.22$	$1,610^{-34}$	Не растворим в кислотах и щелочах
In ₂ O ₃	$In_2O_3 + 3H_2O + 6e = 2In + 6OH^-$ $\varphi = -1.18$	$1,210^{-37}$	Реагирует с кислотами

Заключение. Таким образом, оксиды металлов IIIА проявляют схожее влияние на ингибирующую способность АО, снижая ее. При этом оксид индия в большей степени, чем другие оксиды этой группы, снижает эффективность ирганокса 1010.

Литература:

1. Добавки к полимерам. Справочник / Цвайфель Х. и др. Перевод с англ. под. ред. В.Б. Узденского, А.О. Григорова. – СПб: Профессия, 2010. – 1200 с.

МНОГОКООРДИНАТНАЯ СИСТЕМА ПЕРЕМЕЩЕНИЙ ДЛЯ ПРОЕКЦИОННОГО ОБОРУДОВАНИЯ МИКРОЭЛЕКТРОНИКИ

Хиневич Н.В.,

студентка 3 курса УО «БГУИР», г. Минск, Республика Беларусь
Научный руководитель – Дайняк И.В., канд. техн. наук, доцент

Показатели назначения проекционных систем высокого разрешения технологического оборудования микроэлектроники определяются точностью изготовления формы оптических элементов, точностью позиционирования их в оптической системе и стабильностью поддержания этих параметров в течение времени жизни проекционной системы [1].

Результаты и их обсуждение. В настоящее время фирмы-изготовители проекционных систем высокого разрешения используют специальное технологическое оборудование для юстировки положения оптических элементов. Основной принцип наладки проекционных систем с помощью этого оборудования заключается в подгонке размеров оправок оптических элементов для того чтобы исключить перекосы, заклоны, несовмещение оптических осей, устранение зазоров при установке в основной корпус конструкции проекционной системы. Такая технология может обеспечить наладку изделия в требуемом диапазоне показателей назначения на момент изготовления. В ходе эксплуатации геометрия проекционной системы подвержена тепловому (динамическая составляющая) и временному (постоянная составляющая) дрейфам, при этом координаты

позиционирования оптических элементов могут выйти за допустимые пределы, обеспечивающие показатели назначения проекционной системы: разрешающая способность, глубина резкости и контрастности изображения, дисторсия.

Система перемещений на кольцевом сегментном приводе, представленная в работе, может быть использована в проекционных системах фотолитографического оборудования для перемещения оправок с линзами. При этом могут быть созданы адаптивные системы малых перемещений на основе двух колец (рис. 1), подвижно связанных между собой сегментным приводом через механизм параллельной кинематики.

Подвижное кольцо при этом используется для установки на нем оправки с оптическим элементом. В результате конструктивно и кинематически обеспечивается возможность управляемого (в том числе и адаптивного) позиционирования отдельных оптических элементов, в общем случае, с шестью степенями свободы, в небольшом, но достаточном для юстировки оптической системы диапазоне изменения координат как линейных перемещений x , y , z , так и угловых φ_x , φ_y , φ_z , задаваемых в координатной системе конкретного оборудования.



Рисунок 1 – Манипулятор параллельной кинематики с шестью степенями свободы на автономно управляемых сегментах кольцевого привода:
 1, 2, 3, 4, 5, 6 – подвижные сегменты; 7, 8, 9, 10, 11, 12 – шатуны;
 13 – платформа; 14 – кольцевой статор; A_1 , A_2 , A_3 , – двойные сферические соединения платформы и шатунами

Необходимые малые изменения координат при реализации адаптивной юстировки позволяют легко встраивать исполнительный механизм позиционирования в конструкцию проекционной системы, конфигурируя его в виде двух колец, одно из которых неподвижное в корпусе с электромагнитными модулями движения, а другое подвижное с оправкой для оптического элемента, управляемое через промежуточные кинематические цепи или элементы в виде шатунов со сферическими парами, эксцентриков или клиновых преобразователей.

Литература:

1. Системы многокоординатных перемещений и исполнительные механизмы для прецизионного технологического оборудования: моногр. / В.В. Жарский [и др.]; под ред. д-ра техн. наук, проф. С.Е. Карповича. – Минск: Бестпринт, 2013. – 208 с.

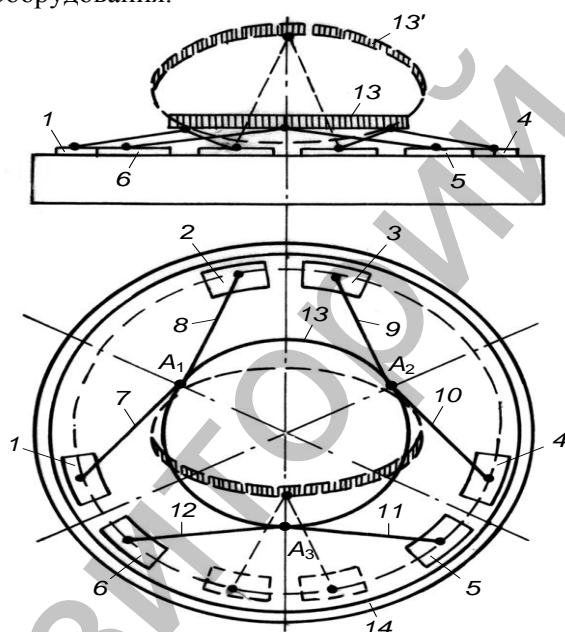
ВЛИЯНИЕ ОКСИДА АЛЮМИНИЯ НА ДИФфуЗИЮ СТЕАРИНОВОЙ КИСЛОТЫ В РАСПЛАВЕ ПОЛИЭТИЛЕНА

Шевеленко С.В.,

студентка 4 курса УО «ГГУ имени Ф. Скорины», г. Гомель, Республика Беларусь
Научный руководитель – Воробьева Е.В., канд. хим. наук, доцент

В настоящее время существует огромное количество полимерных материалов, в том числе и полиолефинов, характеризующихся различными эксплуатационными свойствами. Это обусловлено наличием различных модификаторов и наполнителей, которые можно ввести в полимер и получить новый материал с заданными свойствами [1]. Если в полимер введено несколько добавок, то они в большинстве случаев взаимодействуют между собой, что необходимо учитывать при составлении полимерных композиций [2]. Целью настоящей работы явилось установление влияния оксида алюминия (наполнитель) на диффузию стеариновой кислоты (модификатор) в расплаве полиэтилена.

Материал и методы. Для проведения опыта были подготовлены композиции порошкообразного полиэтилена низкого давления ПЭНД (ГОСТ 16338-85, марка 20306-005) со стеариновой кислотой и с наполнителем оксидом алюминия. Стеариновую кислоту в полиэтилен вводили путем обработки порошка полимера её раствором в этиловом спирте с дальнейшим полным высушиванием растворителя. Композицию с наполнителем получали механическим смешиванием порошков полимера и наполнителя. Из порошка полимера и его композиции путем термического прессования (температура 150° С) получали пленки, контролировали их толщину. Затем из нее формировали образцы для исследований. Исследования проводили на трёхслойных образцах, граничными слоями у которых были исходный полиэтилен и полиэтилен, который содержит стеариновую кислоту. Внутри образца помещали пленку полиэтилена с наполнителем. Параллельно для сравнения проводили испытания на пробах, внутренний слой которых не имел наполнителя. Граничные поверхности образцов изолировали от внешней среды алюминиевой фольгой и термообработывали при температуре 150° С. В ходе эксперимента следили за перераспределением стеариновой кислоты и контролировали количество кислоты в граничных слоях образцов. Количество стеариновой кислоты оценивали с помощью метода ИК-спектроскопии, используя оптическую плотность полосы 1720 см⁻¹. При такой постановке эксперимента накопление кислоты в граничном слое образца, который состоит из исходного полиэтилена, свидетельствует о переносе её через внутренний слой пробы и уменьшение её в другом граничном слое характеризует сорбцию кислоты.

Результаты и их обсуждение. При термообработке образцов сравнительно быстро установилось равномерное распределение стеариновой кислоты (оптическая плотность стеариновой кислоты полосы 1720 см⁻¹ в ИК-спектрах граничных слоёв является одинаковой). Наполнитель увеличивает скорость поглощения кислоты расплавом ПЭ, но на скорость переноса кислоты влияет противоположным образом. При введении в ПЭ оксида алюминия скорость переноса кислоты через пленку уменьшается.

Таблица 1 – Зависимость оптической плотности полосы 1720 см⁻¹ в ИК-спектрах граничных слоёв образца от концентрации наполнителя во внутреннем слое (время термообработки 30 с, температура 150° С)

Наполнитель	Состав граничного слоя в исходном образце	Концентрация наполнителя, % объем			
		0	0,2	0,5	5
Оксид алюминия	ПЭНД	0,070	0,060	0,055	0,025
	ПЭНД+стеариновая кислота	0,350	0,340	0,335	0,230

В ИК-спектрах пленка, которая содержит оксид алюминия, после сорбции ею стеариновой кислоты рядом с полосой поглощения в области 1720 см^{-1} появляется полоса поглощения в области $1550\text{-}1570\text{ см}^{-1}$. Поглощение в этой области характерно для соединений солевого типа (карбоксилаты). Адсорбция стеариновой кислоты оксидом алюминия, очевидно, является причиной уменьшения скорости переноса её через пленку. В случае, если наполнитель не адсорбирует диффундирующее вещество, то скорость его переноса через наполненную пленку должна изменяться в соответствии с изменением скорости сорбции диффундирующего вещества. Увеличение скорости адсорбции последнего сопровождается ростом скорости переноса.

Заключение. Таким образом, если полиэтилен содержит низкомолекулярный молификатор стеариновую кислоту, то наполнитель оксид алюминия адсорбирует ее и мешает её равномерному распределению в полимере.

Литература:

1. Липатов, Ю.С. Физико-химические основы наполнения полимеров / Ю.С. Липатов. – М.: Химия, 1991. – 264 с.
2. Колесникова, Н.И. Сорбция низкомолекулярных веществ атактическим полипропиленом / Н.И. Колесникова, А.П. Марьин, Ю.А. Шляпников // ВМС. – 1981. – Т. 23А, № 12. – С. 2691–2697.

4. ПРОБЛЕМЫ СОВРЕМЕННОЙ МЕДИЦИНЫ И ФАРМАЦИИ

МЕТОДИКА ПРОБООТБОРА И ПРОБОПОДГОТОВКИ АЭРОЗОЛЯ СИГАРЕТНОГО ДЫМА ДЛЯ ОПРЕДЕЛЕНИЯ БЕНЗ(А)ПИРЕНА МЕТОДОМ ВЭЖХ

Авраменко Р.В.,

студент 6 курса ВГУ имени П.М. Машерова, г. Витебск, Республика Беларусь
Научный руководитель – Быстряков В.П., канд. хим. наук, доцент

Преимущественный путь поступления бенз(а)пирена, вещества 1 класса опасности, канцерогена в организм человека – ингаляционный. Бенз(а)пирен – обязательный компонент дыма сигарет [1]. Определение бенз(а)пирена осложняется его очень низким содержанием. ПДК_{сс} в воздухе населенных мест – 0,001 мкг/м³. Возможны, также, его потери на различных этапах анализа, в частности в результате улетучивания в процессе отгонки растворителей. Для определения бенз(а)пирена в различных средах используют методы хроматографии и масс-спектро스코пии. Методика определения бенз(а)пирена в аэрозоле табачного дыма отсутствует в Национальном реестре ТНПА Республики Беларусь; методика определения в этом объекте методом ВЭЖХ не обнаружена нами и в научных публикациях.

Целью работы – разработка методики извлечения бенз(а)пирена из аэрозоля сигаретного дыма с последующим концентрированием для определения бенз(а)пирена методом ВЭЖХ с флуориметрическим детектированием.

Материал и методы. Было проведено сравнительное изучение двух методик отбора и извлечения бенз(а)пирена из аэрозоля табачного дыма сигарет (Астра, ГТФ, РБ): 1) аспирация дыма через два последовательно соединенных поглотителя Полежаева, заполненных дистиллированной водой; 2) аспирация через аллонжи с двумя фильтрами АФА-ВП (ХП)-20. В обоих случаях с помощью электроасpirатора ОП-442 ТЦ протягивалось поочередно две сигареты со скоростью 0,2 дм³/мин, время аспирации 2,5 мин на сигарету.

В первой методике, по окончании аспирации вода из поглотителей сливалась в делительную воронку, трижды отмывалась гексаном по 30 см³, гексановые фракции объединялись. Далее гексан отгонялся ротационным испарителем, сухой остаток растворяли в 1 см³ ацетонитрила, 10 мкл экстракта переносилось автосамплером в приемный порт жидкостного хроматографа. Использовалось: хроматографическая система ВЭЖХ Alliance Waters 2695 (США) с флуоресцентным детектором Alliance Waters 2475; хроматографическая колонка 150 мм с обращенной фазой Hypersil ODS C18, 3 мкм. Режим концентрирования и хроматографирования в данном варианте соответствовал СТБ ГОСТ Р 51310-2001.

По второй методике фильтры после аспирации были перенесены в колбу, трижды заливались 30–50 см³ гексана с последующей экстракцией в течение 20 мин на ультразвуковой бане при комнатной температуре. Дальнейшие стадии обработки объединенного экстракта были подобны стадиям методики 1. Режим концентрирования и хроматографирования соответствовал во второй методике МУ № 84 (Минск, 1993г) [2].

Результаты и их обсуждение. Установлено, что результат определения бенз(а)пирена по методике 1 занижается на 2 порядка, по сравнению с результатом по методике 2 (0,1330 мкг/см³), которая и была выбрана для дальнейшей работы. Однако было выяснено, что адсорбция аэрозоля на фильтры привносит в хроматограмму много балластных и интерферирующих веществ, что приводит к «шумному» сигналу детектора и (видимо, из-за высокого содержания смол) повышению давления в рампе хроматографа более 400 атмосфер. В связи с этим в методику 2 была добавлена стадия очистки экстракта с помощью колонки с «сефадексом», которая используется при определении бенз(а)пирена в пищевых продуктах [3].

Методика в окончательном виде: экспонированные фильтры подвергают 3-х кратной экстракции гексаном в ультразвуковой бане при комнатной температуре. Упаривают гексановый экстракт в ротационном испарителе при температуре 40 °С и давлении 0,3 атм досуха, растворяют в 0,5 см³ этанола и переносят в колонку с сефадексом. Элюирование проводят 40 см³ этанола со скоростью 0,5 см³ /мин, первые 12 см³ отбрасывают, вторую фракцию объемом 25 см³ собирают в выпарительную колбу и упаривают на ротационном испарителе при тех же режимах досуха, добавляют 1 см³ ацетонитрила. 10 Мкл раствора вводят микрошприцем в инжектор жидкостного хроматографа. Контрольный опыт проводят с чистым фильтром. Правильность результатов определения бенз(а)пирена подтверждена анализом «пробы с добавкой». Воспроизводимость результатов от 0,2 до 3,5%.

Заключение. Для определения бенз(а)пирена в аэрозоле сигаретного дыма методом ВЭЖХ с флуориметрическим детектированием разработана методика извлечения и концентрирования.

Литература:

1. Lu, H. Pollution patterns of polycyclic aromatic hydrocarbons in tobacco smoke/ H. Lu, L.Z. Zhu // J. Hazard. Mater. – 2007. – V. A139. – P. 193–198.
2. Методические указания по измерению концентраций бенз(а)пирена, нафталина, фенантрена, антрацена, пирена, 1,2-бензантрацена, хризена, бенз(е)пирена, 1,12-бензперилена в воздухе рабочей зоны методом жидкостной хроматографии: МУ №84 // МУ вып.1. – Минск, 1993. – 5 с.
3. Продукты пищевые. Методы определения массовой доли бенз(а)пирена: СТБ ГОСТ Р 51650-2001. – Введ. 30.05.01. Минск, 2001. – 18 с.

АПРОБАЦИЯ МЕТОДИКИ ОПРЕДЕЛЕНИЯ КЦЖК МЕТОДОМ ГАЗОВОЙ ХРОМАТОГРАФИИ НА СЫВОРОТКЕ КРОВИ

Барашкова Е.С., Королева О.Н.,

студентки 4 курса УО «МГУ имени А.А. Кулешова», г. Могилев, Республика Беларусь

Научный руководитель – Седакова В.А., канд. техн. наук, доцент

В современном понимании процессов в организме человека микрофлора уже выделена как важнейшая адаптационная система. Основным пищевым субстратом для нормофлоры кишечника являются пищевые волокна, расщепленные (ферментированные) сахаролитической микрофлорой до простых углеводов. Именно при гидролизе нерастворимых дисахаридов, особенно лактитола, полезными лакто- и бифидобактериями и синтезируются КЦЖК – короткоцепочечные жирные кислоты [1]. КЦЖК быстро всасываются в кровь и являются основным источником энергии для клеток слизистой толстого кишечника. Они стимулируют рост и обновление клеток слизистой, образование слизи, кровотока в слизистой, увеличивают всасывание воды и солей, регулируют кислотно-щелочной баланс, поддерживают микробное равновесие, являясь тем самым важным звеном в саморегуляции микрофлоры кишечника [1]. Поэтому определение качественного и количественного состава КЦЖК в сыворотке крови человека является актуальной задачей.

Материал и методы. Объектами исследования являлись короткоцепочечные жирные кислоты, содержащиеся в сыворотке крови человека, а также стандартные растворы КЦЖК (уксусной, масляной, изомаляной, валериановой, изовалериановой и капроновой), с известными концентрациями (мг/мл). Методом определения являлась газовая хроматография с предварительным экстрагированием КЦЖК органическими растворителями.

В качестве органических растворителей для экстракции КЦЖК были исследованы диэтиловый эфир, этилацетат и бутилацетат. Эксперименты показали, что целесообразно использовать для экстракции кислот бутиацетат, что обусловлено его небольшой растворимостью в воде (около 1,2 %) и высокой температурой кипения (около 126,6 °С). Были подобраны оптимальные параметры экстракции кислот на модельных смесях: соотношение раствора и эфира (10:1) и продолжительность экстракции 15-20 мин при постоянном перемешивании.

Для выбора количественного метода анализа КЦЖК сравнивали два метода определения: метод внутреннего стандарта и метод стандартной добавки на растворе с из-

вестными концентрациями КЦЖК. Определение проводили по методу «введено-найденно», определив предварительно абсолютные поправочные коэффициенты исследуемых кислот.

Результаты и их обсуждение. Результаты представлены в таблице 1.

Таблица 1 – Количественное содержание КЦЖК в исследуемых образцах

Название кислоты	Концентрация кислот, мг/мл		Концентрация кислот, мг/мл
	Метод внутреннего стандарта	Метод стандартной добавки	
Уксусная	2,8189	0,1871	0,170
Изомасляная	-	0,0052	0,002
Масляная	0,0046	0,0046	0,005
Изовалериановая	0,0236	0,0189	0,020
Валериановая	0,0169	0,0194	0,020
Капроновая	0,0228	0,0182	0,020

На заключительном этапе исследования провели апробацию разработанной методики определения КЦЖК на сыворотке крови человека. Качественный анализ КЦЖК осуществляли по времени удерживания каждой кислоты, количественный – методом стандартной добавки, результаты представлены в таблице 2.

Таблица 2 – Содержание КЦЖК в сыворотке крови человека

Название кислоты	Время удерживания кислоты, мин	Предел концентраций, мг/мл
Уксусная	2,605	3,5490 - 7,5050
Масляная	3,852	0,0109 – 0,0129
Изомасляная	3,342	0,0293 – 0,2270
Валерьяновая	5,286	0,0043 – 0,0064
Изовалерьяновая	4,324	0,0009 – 0,0585
Капроновая	7,219	до 0,0002

Заключение. Таким образом, исследованы параметры проведения стадий экстрагирования КЦЖК органическими растворителями и установлены оптимальные режимы экстрагирования. При сравнении двух методов количественного определения, мы пришли к заключению, что метод стандартной добавки дает более точные результаты. Методом стандартной добавки определено количественное содержание КЦЖК в образцах сыворотки крови.

Литература:

1. Короткоцепочные жирные кислоты [Электронный ресурс]. – Режим доступа: <http://normoflorin.ru/кцжк-кжк-короткоцепочные-жирные/>. – Дата доступа: 25.11.2013.
2. Ардатская М.Д., Иконников Н.С., Мишушкин О.Н. Патент на изобретение «Способ разделения смеси жирных кислот фракции C₂-C₆ методом газожидкостной хроматографии» N 2002119447, приоритет от 23.07.2002, положительное решение о выдаче.

ОСОБЕННОСТИ ОБМЕНА ВЕЩЕСТВ У ВОИНОВ-ИНТЕРНАЦИОНАЛИСТОВ

Белуsoва В.А., Залеская С.В.,

магистранты ВГУ имени П.М. Машерова, г. Витебск, Республика Беларусь
Научный руководитель – Чиркин А.А., доктор биол. наук, профессор

У военнослужащих в возрасте до 40 лет, принимавших участие в боевых действиях в Афганистане, практически отсутствовали нарушения обмена веществ и его регуляции. У обследуемых лиц старше 40 лет был выявлен комплекс нарушений, имеющих признаки метаболического синдрома. У воинов-интернационалистов выявлены адекватные механизмы

адаптации, которые препятствовали развитию гипоальфахолестеролемии. Недостатком этого многолетнего исследования было то, что сравнивались статистические показатели сборных групп воинов-интернационалистов за каждый отрезок времени. Поэтому целью работы явился анализ динамики биохимических показателей сыворотки крови у одних и тех же воинов-интернационалистов при перманентном наблюдении на протяжении 25 лет.

Материал и методы. Из общей базы данных были извлечены материалы о 51 воине-интернационалисте, подвергавшемся обследованию на протяжении 25 лет после вывода войск из Афганистана. Для объективизации анализа результаты обследований воинов-интернационалистов были сгруппированы в 2 периода: первый 1995-2003 годы и второй 2004-2013 годы. В работе был использован оригинальный пятиэтапный алгоритм выявления МСХ у мужчин. Биохимическое исследование сыворотки крови пациентов включало определение содержания общего холестерина (ОХС), холестерина ЛПВП, триацилглицеролов (ТГ), билирубина, мочевой кислоты, глюкозы, активности гамма-глутамилтрансферазы с помощью наборов фирмы «Кормей ДиАна».

Результаты и их обсуждение. Сравнительный анализ показал, что во втором периоде, т.е. по мере старения воинов-интернационалистов, число выставленных диагнозов на одного обследуемого достоверно выросло с $2,69 \pm 0,162$ до $3,51 \pm 0,208$ и у 5 человек было выявлено ожирение 2-й степени. Во втором периоде повысилось выявление болезней системы кровообращения с 29 до 75, артериальной гипертензии с 12 до 33 и диабетом 2-го типа с 2 до 9 диагнозов у обследованных лиц. При сравнении антропологических и биохимических данных оказалось, что индекс Кетле во втором периоде у воинов интернационалистов достоверно превысил величины, характерные для первого периода. После 2003 года у воинов-интернационалистов достоверно выше были показатели содержания глюкозы в сыворотке крови. Сочетанные изменения этих двух показателей свидетельствуют о большем развитии инсулинорезистентности по мере старения воинов-интернационалистов. Возрастной прирост уровня глюкозы превышал прирост содержания эндогенного антиоксиданта ХС ЛПВП, что подтверждается достоверным увеличением во втором периоде наблюдения величин коэффициента Глюкоза/ХС ЛПВП. Следует отметить, что у воинов-интернационалистов в возрасте старше 65 лет после 2003 года достоверно увеличивалась концентрация билирубина и мочевой кислоты. Для ускоренного развития атеросклероза у воинов-интернационалистов во втором периоде наблюдения отмечена достоверно более высокая гиперхолестеролемия за счет преимущественного увеличения холестерина ЛПНП.

Заключение. При сравнении показателей обследуемых воинов-интернационалистов в периоде 2004–2013 годы по сравнению с предыдущим периодом найдено достоверное увеличение индекса массы тела, уровней глюкозы, общего белка, общего билирубина, азота мочевины, креатинина, мочевой кислоты, общего холестерина, холестерина липопротеинов низкой плотности, индекса атерогенности, активности АлАТ, АсАТ, величины отношения АлАТ/АсАТ и Глюкоза/ХС ЛПВП и достоверное уменьшение активности щелочной фосфатазы, содержания альбумина, холестерина ЛПВП, триацилглицеролов.

Полученные результаты показывают, что после прекращения боевых действий в 1986 году биохимические показатели обмена веществ воинов-интернационалистов до 2003 года были лучше, чем у мужчин того же возраста, не подвергавшихся стрессовому воздействию, и ликвидаторами аварии на ЧАЭС. Следует констатировать, что спустя более 17 лет после аварии на ЧАЭС у ликвидаторов развиваются специфические метаболические нарушения, которые включают сочетанные изменения концентраций лептина, проинсулина и ХС ЛПВП. Эти изменения метаболизма являются ключевыми для понимания причин более частого выявления метаболического синдрома у ликвидаторов по сравнению с воинами-интернационалистами того же возраста. Однако после 2003 года начался период ускоренного развития метаболического синдрома и его клинических осложнений у воинов-интернационалистов.

ОЦЕНКА УРОВНЯ ДЕРМАТОЛОГИЧЕСКИХ ЗАБОЛЕВАНИЙ ВЗРОСЛОГО НАСЕЛЕНИЯ г. ВИТЕБСКА

Воскресенская А.В.,

студентка 4 курса ВГУ имени П.М. Машерова, г. Витебск, Республика Беларусь
Научный руководитель – Шаматульская Е.В., ст. преподаватель

Уровень здоровья взрослого населения и здоровье каждого индивидуума оказывают существенное влияние на рост благосостояния и экономический потенциал страны. При этом огромное значение имеют показатель здоровья взрослого населения трудоспособного возраста, так как именно эта группа наиболее активно участвует в реализации социально-экономических преобразований. В силу ряда экономических, социальных изменений условий жизни, отмечается рост общей заболеваемости населения и ослабление медицинской профилактики заболеваний, в том числе кожных [1]. Таким образом, оценка состояния здоровья человека в связи с состоянием окружающей среды в настоящее время приобрела чрезвычайную актуальность.

Цель нашего исследования – проанализировать уровень заболеваемости взрослого населения кожными заболеваниями в г. Витебске и Витебском районе.

Материал и методы. Материалом для настоящего исследования послужили показатели заболеваемости атопическим дерматитом и экземой взрослого населения в зависимости от места проживания.

В ходе исследования проводился сравнительный анализ данных показателей заболеваемости атопическим дерматитом и экземой г. Витебска и Витебского района. Для статистической обработки показателей была создана электронная база данных, в которую вносили все исследуемые показатели.

Результаты и их обсуждение. При анализе уровня заболеваемости взрослого населения кожными заболеваниями в г. Витебске и Витебском районе в 2006–2013 гг. установлено повышение уровня общей дерматологической заболеваемости в г. Витебске по сравнению с Витебским районом у взрослых в 1,75 раза, что обусловлено влиянием различных факторов окружающей среды для городов и районов области.

Анализ полученных данных заболеваемости атопическим дерматитом по г. Витебску за 8 лет (2006–2013 гг.) на 100 тыс. населения показал, что с каждым годом идет постепенное снижение данного заболевания. При анализе заболеваемости в г. Витебске и Витебском районе было отмечено, что самый высокий показатель отмечается в г. Витебске.

Анализ данных среднемесячной заболеваемости атопическим дерматитом г. Витебска и Витебского района 2012–2013 гг. показал, что большее число случаев заболеваемости атопическим дерматитом регистрируется в г. Витебске, чем в Витебском районе.

Анализ полученных данных заболеваемости экземой по г. Витебску за 8 лет (2006–2013 гг.) на 100 тыс. населения показал, что с каждым годом идет постепенное снижение заболеваемости экземой в г. Витебске. Сравнивая данные заболеваемости г. Витебска и Витебского района отметим, что наиболее высокий показатель заболеваемости регистрируется в г. Витебске.

Анализируя данные среднемесячной заболеваемости экземой г. Витебска и Витебского района 2012–2013 гг. видно, что большое число случаев заболеваемости экземой регистрируется в г. Витебске, чем в Витебском районе. Идет спад заболеваемости экземой как по г. Витебску так и по Витебскому району. Это связано с природными условиями той или иной территории. Отмечена тенденция к более частой встречаемости патологии кожи у взрослых, проживавших в промышленном районе (в нашем случае г. Витебске).

Установлено превышение общей и впервые выявленной дерматологической заболеваемости в городе по сравнению с сельской местностью у взрослых в 1,38 раза, что обусловлено влиянием различных неблагоприятных факторов окружающей среды.

Таким образом, можно отметить превышение общей и впервые выявленной дерматологической заболеваемости в городе по сравнению с сельской местностью у взрослых в 1,75 и 1,9 раза, что обусловлено влиянием различных неблагоприятных факторов окружающей среды.

Установлено повышение уровня общей дерматологической заболеваемости в г. Витебске по сравнению с Витебским районом у взрослых в 1,75 раза, что обусловлено влиянием различных факторов окружающей среды для городов и районов области.

Заключение. Эффективность реализованных мероприятий, заложенных в региональные программы и нормативно-распорядительные документы, принятые в области, позволили улучшить некоторые показатели качества среды обитания и снизить общую дерматологическую заболеваемость у взрослых в 1,5 раза. В настоящее время эколого-гигиеническая и медико-демографическая ситуация, возникающая на территориальном уровне, остается относительно стабильной.

Литература:

1. Авалианн, С.Л. Окружающая среда. Оценка риска для здоровья (мировой опыт) / С.Л. Авалианн, М.М. Андрианова, Е.В. Печенникова. – М., 1996. – 159 с.

ШАГОМЕТРИЯ КАК МЕТОД ОЦЕНКИ ДВИГАТЕЛЬНОЙ АКТИВНОСТИ ПАЦИЕНТОВ С СИНДРОМОМ ПОЛИКИСТОЗНЫХ ЯИЧНИКОВ

Ермакович В.А.,

студентка 4 курса УО «ПолесГУ», г. Пинск, Республика Беларусь

Научный руководитель – Ружи́ло О.С., ст. преподаватель

Малоподвижный образ жизни очень распространён в современном обществе. При этом низкая физическая активность, наряду с курением, избыточной массой тела, повышенным содержанием холестерина в крови и повышенным артериальным давлением, является независимым фактором риска развития большинства хронических неинфекционных заболеваний. Регулярная физическая активность - неотъемлемая часть здорового образа жизни [2]. Оценка уровня физической активности с помощью анкет-опросников зачастую не дает такой объективной, точной и достоверной информации как шагометрия с использованием шагомеров-эргометров.

Синдром поликистозных яичников (СПКЯ) является актуальной проблемой гинекологической эндокринологии. Частота синдрома в популяции достигает 15% [3]. Ожирение всегда рассматривалось как один из клинических признаков СПКЯ, поскольку встречается у 30-50% больных. Но длительное время к ожирению при СПКЯ относились как к косметическому дефекту, но не объекту лечебных действий. В настоящее время большинство специалистов рекомендуют снижение массы тела у женщин с СПКЯ и ожирением как начальный этап лечения, а изменение диеты и активный образ жизни необходимы на протяжении всей жизни женщины с СПКЯ [1].

Целью настоящего исследования является изучение повседневной двигательной активности женщин с СПКЯ с помощью шагомера-эргометра.

Материал и методы. В исследование было включено 58 женщин в возрасте 18–35 лет после получения информированного согласия. Основную группу составили 40 пациенток с СПКЯ, наблюдавшихся в акушерско-гинекологическом отделении № 1 филиала «Женская консультация» УЗ «Пинская центральная поликлиника» г. Пинска. Группа сравнения состояла из 18 здоровых женщин репродуктивного возраста. Диагноз СПКЯ устанавливался в соответствии с критериями «Роттердамского консенсуса по СПКЯ» (2003г.). Индекс массы тела (ИМТ) рассчитывали по формуле: $ИМТ = \frac{\text{вес, кг}}{\text{рост}^2, \text{ м}}$. Для оценки двигательной активности использовали шагомеры-эргометры ШЭЭ-01 производства ОАО «Интеграл», Республика Беларусь. Для статистической обработки полученных данных применяли программное обеспечение STATISTICA 6.1 («StatSoftInc.», США). Значимость различий между сравниваемыми выборками определяли с использованием t-критерия Стьюдента. В работе приведены значения среднего арифметического и стандартного отклонения. Различия считались значимыми при $p < 0,05$.

Результаты и их обсуждение. Обследование 40 женщин с СПКЯ показало, что у 17 (42,5%) пациенток имеется избыток массы тела и ожирение. В зависимости от значения ИМТ пациенток с СПКЯ разделили на группу с ожирением ($ИМТ > 25 \text{ кг/м}^2$) и без

ожирения (ИМТ < 25 кг/м²). Анализ повседневной двигательной активности показал, что женщины с СПКЯ и ожирением проходят меньшую дистанцию (3,067±0,819 км), совершают меньшее количество шагов в день (5,112 ± 1,366 тыс.) по сравнению с женщинами с СПКЯ и нормальной массой тела (4,027±0,726 км; 6,712 ± 1,210 тыс. шагов, p<0,05) и женщинами группы сравнения (4,299±0,886 км; 7,165 ± 1,476 тыс. шагов, p<0,05). Следует отметить, что 12% женщин с СПКЯ и ожирением проходили в день менее 3000 шагов, что является минимальным уровнем физической активности. В группе СПКЯ с нормальной массой тела и группе сравнения только 10% женщин двигались в рекомендуемом режиме (10000 шагов в день). Использование шагомера-эргометра ШЭЭ-01 было признано всеми женщинами простым и удобным методом контроля двигательной активности, а также дополнительным стимулом к достижению оптимального количества шагов.

Заключение. Именно для женщин с СПКЯ и ожирением характерна более низкая повседневная двигательная активность (количество шагов в день и пройденная дистанция). Использование немедикаментозных средств, таких как диета, лечебная физическая культура, дозированная ходьба эффективно помогают в снижении веса и его поддержании на нормальном уровне. Здоровым женщинам и пациентам с СПКЯ и нормальной массой тела следует оптимизировать двигательный режим и совершать в день 10000-12000 шагов для оздоравливающего эффекта физической активности.

Литература:

1. Контроль массы тела - ключ к успеху лечения больных с синдромом поликистозных яичников / Т.В. Чеботникова [и др.] // Вестник репродуктивного здоровья. – 2007. – № 9. – С. 7–18.
2. Особенности окисления жиров при физических нагрузках различной интенсивности у больных абдоминальным ожирением / А.В. Березина [и др.] // Проблемы эндокринологии. – 2010. – №2. – С. 20–26.
3. Семенов, А.К. Лечение синдрома поликистозных яичников (часть первая) / А.К. Семенов // Охрана материнства и детства. – 2007. – № 2–10. – С. 43–50.

МОРФОМЕТРИЧЕСКАЯ ОЦЕНКА СОДЕРЖАНИЯ И РАСПРЕДЕЛЕНИЯ ГЛИКОГЕНА И РНК В НЕЙРОЭПИТЕЛИИ ВЕСТИБУЛЯРНОГО ЛАБИРИНТА ПРИ НАРУШЕНИИ МОЗГОВОГО КРОВООБРАЩЕНИЯ

Кулякин Е.В.,

студент 6 курса УО «ВГМУ», г. Витебск, Республика Беларусь
Научный руководитель – Бурак Г.Г., канд. мед. наук, доцент

Нарушения кровотока в системе позвоночных артерий различной этиологии составляют около 36% всех сосудистых заболеваний головного мозга. Наиболее ранним и постоянным синдромом при церебральной сосудистой патологии является вестибулярная дисфункция. Изучение механизмов становления и развития вестибулярной дисфункции сосудистого генеза представляется практически важным, поскольку она является индикатором сосудистой патологии мозга [2].

Цель исследования – изучить в динамике в модельных опытах на животных морфофункциональные изменения в статических образованиях лабиринта и вестибулярных ганглиях Скарпа после окклюзии позвоночных артерий.

Материал и методы. Исследование выполнено на кроликах. Нарушения кровообращения моделировали окклюзией позвоночных артерий. Вестибулярный лабиринт, вестибулярные узлы извлекали из костного футляра по методу Я.А. Винникова и Л.К.Титовой. Готовились парафиновые срезы (5–7мкм). Для выявления РНК использовали окраску срезов по Браше и галлоцианин хромовыми квасцами по Эйнарсону. Количество обнаруживаемой в клетках РНК определяли визуально по условной шкале интенсивности (принцип Негели). Гликоген выявляли используя окраску по Шабадашу.

Результаты и их обсуждение. Структурные и метаболические изменения после перевязки обеих позвоночных артерий неодинаковы в различные сроки после наступления ишемии:

- 3–24 часа после операции развивались выраженные нарушения в содержании и распределении гликогена и рибонуклеопротеидов во всех клеточных структурах вестибу-

лярного анализатора. В волосковых клетках статических пятен преддверия, а также в волосковых и опорных клетках ампулярных гребешков содержание ШИК-положительных веществ чувствительных к амилазе, резко снижалось. В клетках секретирующих отделов статических образований гранулы гликогена становились очень мелкими и локализовались преимущественно в области базальных частей клеток. В нейроцитах вестибулярных ганглиев, наряду с уменьшением гликогена в отдельных клетках, увеличивалось количество клеток, лишенных полисахарида.

• 3–15 суток после операции в нейроэпителиальных клетках статических образований лабиринта и нейроцитах вестибулярных узлов наряду с деструктивными реакциями отмечались процессы репаративного характера, содержание гликогена во всех структурах стато-кинетического аппарата резко увеличивалось. Одновременно с увеличением содержания гликогена возрастало и содержание рибонуклеопротеидов в вестибулярном аппарате и ганглиях. В нейроцитах вестибулярных ганглиев содержание и распределение рибонуклеопротеидов к концу второй недели достигало контроля. Количественная оценка результатов приведена в таблице 1.

Таблица 1 – Количество гликогена и рибонуклеопротеидов в структурах вестибулярного анализатора у здоровых животных и после двухсторонней перевязки позвоночных артерий

Структуры вестибулярного анализатора	Стат. показатели	Гликоген			Рибонуклеопротеиды		
		Здоров. кролики	Время после операции		Здоров. кролики	Время после операции	
			3-24 часа	15 суток		3-24 часа	15 суток
Рецепторы, клетки статических пятен	M ± m	292±0,99	28±4,48	286±1,62	285±1,71	84 ± 6,94	276 ± 5,7
	P	--	0,1%	0,2%	--	0,1%	0,2%
Рецепторные клетки ампл. гребешков	M ± m	293±0,64	34 ± 4,48	285±3,03	279±3,43	66 ± 5,33	275±5,32
	P	--	0,1%	0,7%	--	0,1%	56%
Опорные клетки статических пятен	M ± m	244±3,97	79 ± 6,29	236±6,41	261±4,14	77 ± 5,26	257±3,53
	P	--	0,1%	29%	--	0,1%	0,2%
Опорные клетки ампулярных гребешков	M ± m	220±3,83	16 ± 3,64	211±4,35	235±5,92	78 ± 5,26	227±6,53
	P	--	0,1%	18%	--	0,1%	30%
Нейроциты вестибулярных узлов	M ± m	184±3,09	116±11,86	148±6,84	220±4,44	194±7,31	183±5,01
	P	--	0,1%	0,1%	--	4%	0,1%

Заключение. Приведенные данные являются морфологическим выражением различной функциональной активности нейроцитов вестибулярных узлов и указывают на тесную зависимость метаболизма и гистоструктуры нейроцитов от состояния микроциркуляторного русла в ганглиях Скарпа. При всех формах нарушения вертебрально-базиллярного кровообращения в ранние сроки после наступления ишемии изменения в сосудисто-рецепторных структурах носили компенсаторно-восстановительный характер с нарастанием процессов репаративного характера по мере увеличения времени страдания животных недостаточностью кровотока в позвоночных артериях.

Литература:

1. Бурак, Г.Г. Морфогенез вестибулярной дисфункции при нарушениях вертебрально-базилярного кровообращения нервной этиологии / Г.Г. Бурак [и др.] // Морфология. – 2004. – Т.126, №4. – С. 25–27.
2. Верещагин, Н.В. Патология вертебро-базилярной системы и нарушения мозгового кровообращения / Н.В. Верещагин. – М.: Медицина. – 1980. – 312 с.

ОПТИМАЛЬНЫЕ ВОЗРАСТНЫЕ ПЕРИОДЫ ДЛЯ ЗАГОТОВКИ СЫРЬЯ ВАЛЕРИАНЫ ЛЕКАРСТВЕННОЙ

Прушак А.П.,

студентка 4 курса ВГУ имени П.М. Машерова, г. Витебск, Республика Беларусь
Научный руководитель – Антонова Е.В., канд. биол. наук, доцент

Валериана лекарственная находит широкое применение как в официальной, так и в народной медицине. Для правильного использования того или иного растения необходимо знать морфологию, качественный состав органов. Поэтому важно рассмотреть развитие растения. Цель работы: изучить возрастные периоды валерианы лекарственной для определения оптимальных сроков заготовки сырья.

Материал и методы. Материал: экземпляры *Valleriana officinalis* L. на приусадебном участке в 10 метрах от заболоченной территории в деревне Уречье Вилейского района Минской области. Уход за растением: обкапывание, для борьбы с вредителями – опрыскивание раствором биофунгицида Фитоспорина-М. Методы: маршрутный, сравнительно-морфологический, гербаризация.

Результаты и их обсуждение. Валериана лекарственная – многолетнее растение с разнообразными жизненными формами: многолетние и однолетние травы, полукустарники и кустарники [2, с. 26]. В Беларуси растут два вида многолетних трав: валериана лекарственная и валериана двудомная, которая занесена в Красную книгу [5, с. 146]. Онтогенез видов валерианы подразделяется на четыре периода: латентный, виргинильный, генеративный и сенильный [2, с. 151]. Латентный и виргинильный периоды характерны для первого года жизни. Весной появляются проростки, формируются розетки прикорневых листьев, развиваются корневища. Розетка растёт в течении вегетационного периода, к зиме отмирает, а молодое корневище с питательными веществами остается на зиму. На второй год жизни растение вступает в генеративный период. После таяния снега валериана отрастает, начинается бутонизация, через 75-90 дней – цветение. В зависимости от места обитания при различии в строении вегетативных органов сохраняется однообразным плод и цветок [1, с. 380]. Цветки имеют характерный запах и горький вкус, который объясняется присутствием эфирного масла, содержащего валериановую кислоту, камфару, ванерол, а также алкалоиды валерин и хатинин [1, с. 379]. В эфирном масле подземного метаморфизированного побега содержится не менее 69 компонентов. Вещества корневища относятся к различным классам соединений. Наиболее важными из них являются алкалоиды, гликозиды, сапонины, дубильные вещества, флавоны, эфирные масла и другие [3, с. 14]. Вот почему валериана представляет ценность как фармакологическое средство.

Заключение. Валериана – влаголюбивое растение, но может переносить длительные периоды засухи, содержит очень большое количество биологически активных веществ. Изучение онтогенеза валерианы лекарственной помогает оптимизировать сроки сбора лекарственного сырья. Практически доказали, что корневища валерианы лучше собирать в сенильном периоде, так как в это время происходит максимальный прирост биомассы корневища. В условиях умеренных широт – в сентябре и октябре. Исключение представляет Кавказ, где валериану собирают с июля [4, с. 37]. В генеративный период можно собирать цветки валерианы лекарственной в качестве успокаивающего, тонизирующего и стимулирующего средства. Таким образом, валериана лекарственная представляет интерес в качестве лекарственного сырья разнообразного химического состава, оказывает благоприятное влияние на организм человека.

Литература:

1. Бородина, А.Е. Семейство валериановые / А.Е.Бородина, В.И.Грубов. Жизнь растений в 6-ти т.-Т. 5. Ч.2. [А. Л. Тахтаджян [и др.]]; под ред. А. Л. Тахтаджяна / гл. ред. А. А. Федоров. – М.: Просвещение, 1981. – 511 с.
2. Горбунов, Ю.Н. Валерианы флоры России и сопредельных государств. Морфология, систематика, перспективы использования: [монография] / Ю. Н. Горбунов; [Отв. ред. Б. Н. Головкин]; РАН, Гл. ботанический сад им. Н. В. Цицина. – М.: Наука, 2002. – 207 с.
3. Жигар, М.П. Мир целебных корней / М. П. Жигар, Л. В. Николайчук. – Минск: Ураджай, 1991. – 176 с.
4. Турова, А.Д. Лекарственные растения СССР и их применение / А.Д. Турова, Э.Н. Сапожникова. – М.: Медицина, 1984. – 304 с.
5. Хоружик, Л.И. Красная книга Республики Беларусь. Растения: редкие и находящиеся под угрозой исчезновения виды дикорастущих растений: Растения / [гл. редкол.: Л. И. Хоружик (пред.) [и др.]]; М-во природных ресурсов и охраны окружающей среды; НАН Беларуси. – Минск: Беларуская Энциклапедыя, 2005. – 456 с.

ВЛИЯНИЕ КОМПЛЕКСА ВИТАМИНОВ В СОСТАВЕ БАД НА БИОХИМИЧЕСКИЕ ПОКАЗАТЕЛИ КРОВИ У СПОРТСМЕНОВ, ЗАНИМАЮЩИХСЯ БОДИБИЛДИНГОМ

Язев С.П.,

студент 5 курса ВГУ имени П.М. Машерова, г. Витебск, Республика Беларусь
Научный руководитель – Быстрыков В.П., канд. хим. наук, доцент

При активной мышечной деятельности усиливается обмен веществ, ускоряется распад витаминов в тканях и их выведение из организма, поэтому используют их дополнительное поступление. В видах спорта с преимущественным проявлением выносливости, в том числе в силовых видах спорта, в частности бодибилдинге, в витаминные комплексы входят, во-первых, витамины, коферментные формы которых участвуют в ферментативных реакциях, обеспечивающих эти качества. Это витамины: В₁ важный в обмене углеводов и липидов; Н, РР, пантотеновая кислота и В₂, участвующие в биосинтезе жирных кислот и их окислении; В₆, В₁₂, регулирующие биосинтез белка, и проявляющие анаболический эффект; В_с важного в синтезе ДНК. Во-вторых, как правило, включаются витамины антиоксиданты – С, Е. Витамин С также участвует в процессе синтеза коллагена, что связано и с формированием костной ткани; в синтезе желчных кислот и кортикостероидов из холестерина; повышает всасывание железа из кишечника, участвует в высвобождении железа из трансферрина, и в метаболизме гемоглобина [1].

Целью нашего исследования было изучение влияния приема витаминного комплекса, входящего в состав биологически активной добавки к пище «Новитас-Н» (БАД), на биохимические показатели крови спортсменов мужчин, занимающихся бодибилдингом.

Материал и методы. Изучалась БАД «Новитас-Н» производства РФ (капсулы массой 50мг) (ТУ 9370-001-83174950-08). В состав 1 капсулы БАД «Новитас-Н» входят следующие биологически активные компоненты (в мг): витамины: D-пантотенат кальция (1,16), E-ацетат (1,4), С (6,7), В₆ (0,32), В₁ (0,22), В₂ (0,32), РР (2,0), В_с (0,045) , В₁₂ (0,0001), Н (0,012), а также цинк (1,47) и селен (0,057) .

В эксперименте участвовало 10 мужчин в возрасте 18-30 лет, занимающихся бодибилдингом, находящихся в состоянии практического здоровья. Все спортсмены принимали БАД «Новитас-Н» 38 дней в соответствии с рекомендациями к данной БАД - по две капсулы утром и вечером во время еды. У них дважды, до начала приема БАД «Новитас-Н» и по окончании 38-дневного приема, проводилось биохимическое исследование крови спортсменов в лаборатории Витебского областного диагностического центра. В сыворотке отобранных образцов крови определяли содержание глюкозы, мочевины, креатинина, мочевой кислоты, белка, общего холестерина, холестерина липопротеинов высокой плотности, холестерина ЛПНП (липопротеинов низкой плотности), триглицеридов, общего билирубина, прямого билирубина, активности аланин-аминотрансферазы (АлАТ), аспарат-аминотрансферазы, гамма-глутамилтранспептидазы (ГГТ), лактатдегидрогеназы, креатинфосфокиназы, альфа-амилазы, щелочной фосфатазы, содержания кальция, калия, фосфора, железа.

Статистический анализ биохимических показателей выполнялся с помощью критерия Вилкоксона для парных сравнений. Результаты оценивались по величине критерия

достоверности различий P : если $P < 0,05$, то различие достоверно, в диапазоне 0,05-0,1 – тенденция к различию и при $P > 0,1$ нет различий между сравниваемыми показателями.

Результаты и их обсуждение. 38-Дневный прием БАД «Новитас-Н» вызвал у спортсменов: достоверное уменьшение количества мочевой кислоты, общего белка сыворотки крови, активности амилазы, АлАТ и ГГТ; концентрации общего холестерина, а также тенденцию к уменьшению концентрации ХС ЛПНП и триглицеридов, и к увеличению содержания железа в крови.

Анализ биохимических изменений в крови позволяет говорить о ряде положительных сдвигов в состоянии здоровья у большинства спортсменов.

1. Уменьшение активности альфа-амилазы может свидетельствовать об улучшении функционального состояния поджелудочной железы, как результата синергического действия витамина Е и селена.

2. Уменьшение содержания общего холестерина, ХС ЛПНП и триглицеридов указывает на гипохолестеролемическое действие, что можно связать с комплексным действием витаминов В₁, В₆, В₁₂, РР, С и пантотеновой кислоты,

3. Снижение активности АлАТ и ГГТ указывает на проявление мембраностабилизирующего эффекта витамина Е.

4. Увеличение содержания железа в крови может быть связано с влиянием витамина С на его высвобождение и на метаболизм гемоглобина.

5. Уменьшение количества общего белка сыворотки крови вероятно связано с анаболическим эффектом – с действием витаминов В₆, В₁₂, В_с.

Заключение. Таким образом, комплекс витаминов в составе БАД «Новитас-Н», при систематическом приеме не менее месяца, вызывает улучшение ряда биохимических показателей крови у спортсменов, занимающихся бодибилдингом.

Литература:

1. Чиркин, А.А. Биохимия: Учебное руководство / А.А. Чиркин, Е.О. Данченко. – М.: Мед. лит., 2010. – 624 с.

ВАЛИДАЦИЯ МЕТОДИКИ КОЛИЧЕСТВЕННОГО ОПРЕДЕЛЕНИЯ ДЕЙСТВУЮЩЕГО ВЕЩЕСТВА В ФАРМАЦЕВТИЧЕСКОЙ СУБСТАНЦИИ «МЕЛАТОНИН»

Яцко М.В.,

магистрант ВГУ имени П.М. Машерова, г. Витебск, Республика Беларусь
Научный руководитель – Чиркин А.А., доктор биол. наук, профессор

Мелатонин, основной гормон эпифиза (шишковидного тела мозга, пинеальной железы), был открыт американским дерматологом Аароном Лернером [1, с. 310].

Одним из основных условий производства и реализации лекарственных средств является обеспечение качества в первую очередь за счет выполнения принципов и правил Надлежащей производственной практики ТКП 030-2013 (02040).

Специфика лекарственных средств как объекта исследования накладывает особые требования к методикам испытаний, предназначенным для контроля качества и чистоты лекарственных средств на всех этапах производства, хранения и потребления.

Валидация является одним из основополагающих принципов. Различают следующие основные виды валидации: инженерных систем, технологических процессов, вспомогательных процессов и методик испытаний. Валидация методик испытаний – документированное подтверждение обоснованности выбора метода испытания для определения показателей и норм качества лекарственных средств, гарантия получения ожидаемых и воспроизводимых результатов, соответствующих поставленной цели.

Валидация методик испытаний одно из основных направлений научного обеспечения перехода отечественной фармацевтической промышленности на защиту внутреннего рынка от некачественных лекарственных средств и повышение конкурентоспособности и экспортного потенциала республики.

Методики испытания устанавливают методы качественного и количественного анализа имеют, классификацию согласно которой методика количественного определения действующего вещества относится к классу С: количественное определение обеспечивает точного результата, который позволяет правильно установить содержание или активность определяемого компонента(ов) в анализируемом образце (пробе) (как в фармацевтической субстанции, так и в лекарственном средстве).

Согласно классу мы проводим валидацию учитывая следующие аналитические характеристики: правильность; прецизионность: повторяемость (сходимость), внутрिलाбораторная прецизионность; воспроизводимость (межлабораторная воспроизводимость); избирательность; линейность; диапазон применения [2].

Количественное содержание индивидуальных веществ или каждого компонента в смеси проводят:

- путем сравнения площадей пиков анализируемого и стандартного веществ, полученных в одинаковых условиях;
- методом внутреннего стандарта;
- используя градуировочный график [3, с. 57–60].

Цель работы – валидация методики высокоэффективной жидкостной хроматографии, разработанной для количественного определения действующего вещества в фармацевтической субстанции «Мелатонин».

Материал и методы. Объект исследования – фармацевтическая субстанция «Мелатонин» производитель Alcon Biosciences Private Limited, Индия, серия ALC/MLT/120901. Изучение субстанции проводили на ВЭЖХ фирмы «WATERS e2695». Детектор на фотодиодной матрице Waters2998. С последующей обработкой результатов исследования с помощью программы обработки «Empower» для “Windows”.

Для разделения компонентов использовали колонну Dr. Maisch GmbH; Reprospher C18-DE 5 мкм 250× 4,6 мм, метод – изократическое иллюирование. В качестве подвижной фазы – система растворителей ацетонитрил 16%, метанол 21% и 63% фосфатного буфера рН 2,3. Скорость потока 1,0 мл/мин. Температура колонны 30⁰С. Объем вводимой пробы: 20 мкл. Детектирование проводили при длине волны 278 нм.

Результаты и их обсуждение. Высокоэффективную жидкостную хроматографию можно описывать по многим параметрам, согласно которым можно оценивать подобранные условия анализа. Для этого мы охарактеризовали поведение вещества в растворе стандартного образца мелатонина в колонке по следующим параметрам: временем удерживания, фактор удерживания (k), коэффициент селективности (α), асимметрия пика. Согласно требованиям Государственной Фармакопеи Республики Беларусь том II – основного документа регламентирующего параметры хроматографии время удерживания мелатонина составляет 10 минут, фактор удерживания 2,5, коэффициент селективности – 6,3, асимметрия пика составила 1,05.

Пик действующего вещества на хроматограмме стандартного раствора соответствует критериям фармакопеи, соответственно подобрана система правильно (рис.2).

На рисунке также представлен спектр действующего вещества с максимумом поглощения в 278 нм. Для количественного определения достаточно максимума средней интенсивности, что связано с меньшей специфичностью данной длины волны к примесям и компонентами подвижной фазы (рис.1).

Согласно требованиям валидации мы провели все необходимые тесты для валидации согласно классам методик испытаний ТКП [2].

Установлено, что методика количественного определения мелатонина: избирательна, линейна, правильна, прецизионна и имеет диапазон применения от 70 до 130%. На основе валидации МИ обладает следующими характеристиками: погрешность метода составляет 0,62% в диапазоне 80–120%.



Рисунок 1 – Спектр поглощения стандартного образца



Рисунок 2 – Хроматограмма стандартного образца

Заключение. Валидация методики испытания позволяет проводить количественное определение мелатонина в диапазоне концентраций от 0,82 мг/мл до 1,20 мг/мл с относительным стандартным отклонением 0,62%. Проведенная валидация подтверждает обоснованность выбора метода испытания для определения количественного определения основного вещества в фармацевтической субстанции.

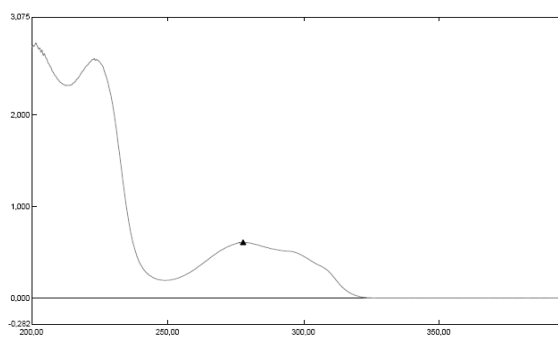
Литература:

1. Современные проблемы биохимии / Мин. образования Республики Беларусь; под ред.: А.П. Солодкова и А.А.Чиркина. – Витебск: ВГУ им. П.М. Машерова, 2010. – 385 с.
2. Технический кодекс установившейся практики ТКП 468-2012 (02041) «Валидация методик испытаний». – Введ. 1.06.2013. – Минск: Министерство здравоохранения Республики Беларусь, 2013.
3. Краснов, Е.А. Современные хроматографические методы (ГЖХ, ВЭЖХ) в фармацевтическом анализе: Учебное пособие / Е.А. Краснов, А.А. Блинникова. – Томск, 2007. – 152 с.

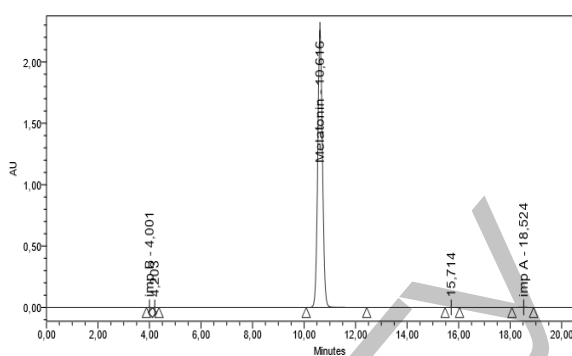
5. ЭКОЛОГО-БИОЛОГИЧЕСКОЕ И ГЕОГРАФИЧЕСКОЕ ОБОСНОВАНИЕ РАЦИОНАЛЬНОГО ИСПОЛЬЗОВАНИЯ РЕСУРСНОГО ПОТЕНЦИАЛА И ОХРАНЫ ОКРУЖАЮЩЕЙ СРЕДЫ БЕЛОРУССКОГО ПООЗЕРЬЯ

ОЦЕНКА РЕКРЕАЦИОННОГО ПОТЕНЦИАЛА ОЗЕР БОГИНСКОЕ, АЛЬБЕНЕВСКОЕ И БЕРЕЖЬЕ НП «БРАСЛАВСКИЕ ОЗЕРА»

Безуглова Ю.В.,

студентка 6 курса ВГУ имени П.М. Машерова, г. Витебск, Республика Беларусь
Научный руководитель – Шаматульская Е.В.

Водоемам и водотокам принадлежит особая роль в организации рекреационной деятельности населения: большие возможности акваторий для отдыха и занятий разнообразными видами спорта, эстетическое воздействие живописных прибрежных ландшафтов, что способствует превращению рек, озер и водохранилищ в своеобразные туристские оси. Поэтому подавляющая часть учреждений отрасли (курорты, дома отдыха, турбазы и т. д.) и почти все зоны кратковременного и пригородного отдыха расположены либо непосредственно на берегах водотоков и водоемов, либо вблизи них.

Цель нашей работы – дать оценку рекреационного потенциала озёр НП «Браславские озёра» Богинское, Альбенецкое и Бережье.

Рекреационный потенциал – способность территории обеспечивать определенное количество отдыхающих психофизиологическим комфортом и возможностью для отдыха (спортивно укрепляющей деятельности) без деградации природной среды [1].

Материал и методы. *Озеро Альбенецкое* расположено в 24 км на юго-запад от г. Браслав, на северо-запад от д. Товщина. Антропогенное влияние на естественный ход развития озера Альбенецкое, в том числе на состояние высшей водной растительности, незначительное. Несмотря на характер зарастания, озеро используется в рекреационных целях – кратковременный отдых на природе, любительское рыболовство, так как имеются специально отведенные пляжные участки. На юго-восточной части побережья озера расположена д. Товщина. Ее влияние на экосистемы водоема сведены к минимуму. Все жилые и хозяйственные постройки деревни находятся за пределами прибрежной полосы, приусадебные участки засажены газонами.

Озеро Богинское расположено в Браславском районе Витебской области, в 0,1 км на юго-запад от д. Богино. Отличается оно своими живописными берегами, причудливой формой котловины, уютными островами, чистой водой.

Озеро Бережье расположено на северо-западе от г. Браслав. Озеро Бережье испытывает интенсивную антропогенную нагрузку, которая связана с непосредственной близостью г. Браслава. Водоохраной зоне и прибрежной полосе водоема размещено большое количество дачных участков расположенных на западном и восточном побережье озера. Южную и юго-восточную части побережья озера занимают жилые и хозяйственные постройки г. Браслав и пос. Надбережье. В связи с высокой освоенностью прибрежной полосы, озеро является местом отдыха для местных жителей.

В работе использована методика комплексной оценки рекреационного потенциала водных объектов, с учетом существующей в РБ структуры рекреационных занятий и их различной индивидуальной избирательности к качеству водной среды [2]. Озера оценивались с показателей степени благоприятности: весьма благоприятное, благоприятное, ограниченно благоприятное, не благоприятное. В методике использованы следующие критерии: радиологический, органолептический, гидрофизический, санитарно-гигиенический, климатический, гидрологический, морфометрический и цитологический.

Результаты и их обсуждение. В результате полученных исследований по показателям оценочной шкалы озера Богинское, Альбенецкое и Бережье относятся к водоемам с благоприятным рекреационным потенциалом.

Анализ состояния озёрных водоёмов показывает, что наиболее пригодны для рекреации купально-пляжного цикла озеро Альбеновское и Бережье.

Наиболее благоприятными характеристиками для гребли на байдарках и катания на лодках обладают озеро Бережье и Богинское.

Наиболее богаты рыбными ресурсами и пригодны для организации любительского рыболовства озеро Бережье и Богинское

Заключение. Обследованные постоянные пункты наблюдения в Национальном парке характеризуют состояние водных экосистем как устойчивое и мало подверженное антропогенной нагрузке. Однако для ряда озер существуют угрозы загрязнения при продолжении строительства на малом водосборе и значительном увеличении рекреационной нагрузки. Основные угрозы водным экосистемам остаются прежними: это поступление биогенных и загрязняющих веществ, источниками которых служат селитебные территории, сельскохозяйственные угодья, рекреация.

Литература:

1. Колотова, Е.В. Рекреационное ресурсоведение: учебное пособие для студентов / Е.В. Колотова. – М., 1999. – 131с.
2. Шевцова, Н.С. Функционально-временное зонирование акватории озер по количественным и качественным критериям рекреационной пригодности / Н.С. Шевцова // Природные ресурсы. – 1998. – №2. – С.41–45.

СОДЕРЖАНИЕ АСКОРБИНОВОЙ КИСЛОТЫ В ЛЕКАРСТВЕННЫХ РАСТЕНИЯХ

Боровая А.Ю.,

студентка 4 курса УО «ГГУ имени Ф. Скорины», г. Гомель, Республика Беларусь

Научный руководитель – Свириденко В.Г., канд. биол. наук, доцент

Свободные радикалы – это аномальные молекулы, содержащие кислород с дефицитом электрона. Оставшийся непарный электрон делает их крайне нестабильным и очень агрессивными. Свободные радикалы стремятся заполучить недостающий им электрон и вступают в химическую реакцию с любой молекулой, что встретится им на пути. Похищение электрона приводит к образованию новых свободных радикалов – начинается каскадный процесс окисления. Свободные радикалы атакуют любые структуры клетки.

Для защиты организма от окисления существуют специальные вещества, называемые антиоксидантами, которые выполняют важную функцию по сохранению молодости, здоровья и красоты. Антиоксиданты действуют как ловушки для свободных радикалов. Отдавая электрон свободному радикалу, антиоксиданты останавливают опасную цепную реакцию кислородного окисления. Чем сильнее оказывается «кислородный стресс», тем большее количество антиоксидантов необходимо человеку. Антиоксиданты препятствуют разрушительному воздействию свободных радикалов, защищая коллагеновые и эластиновые волокна и тормозя процесс старения [1].

К природным антиоксидантам относят витамин С. Аскорбиновая кислота – главный водорастворимый антиоксидант, защищающий мышечную ткань, мозг и нервную систему от свободных радикалов, и восстанавливающий окислительный витамин Е в его антиоксидантную форму. Витамин С участвует в транспорте электронов в окислительно-восстановительных процессах, является восстановителем и легко переходит в дегидроаскорбиновую кислоту.

Известно, что все хлорофиллсодержащие растения и могут синтезировать аскорбиновую кислоту. В растениях основное количество (до 7%) аскорбиновой кислоты представлено в виде аскорбигена, который является связанной формой аскорбиновой кислоты и наиболее устойчив к окислению. Содержание микроэлементов (меди) в растениях увеличивает и его антиоксидантные свойства [2].

Целью исследования является изучение содержания аскорбиновой кислоты и меди в лекарственных растениях.

Материал и методы. Материалом исследования являются лекарственные растения, выращенные в условиях культуры:

Расторопша пятнистая (*Silybum marianum*). Сем. Астровые (*Asteraceae*) – оказывает ранозаживляющее и противовоспалительное действие, регулирует содержание сахара в крови.

Чабер садовый (*Saturejahortensis*). Сем. Яснотковые (*Lamiaceae*) – обладает стимулирующим, ветрогонным, вяжущим, потогонным, противогрибковым, противопаразитическим, антивирусным, действиями.

Тмин обыкновенный (*Garumcarvi*) Сем. Зонтичные (*Apiaceae*) – используют при нарушении пищеварения, атонии, кишечных коликах, энтерите и бродильной диспепсии.

Ноготки (календула) лекарственная (*Calendulaofficinalis*). Сем. Астровые (*Asteraceae*) – применяют при язвенных болезнях желудка и двенадцатиперстной кишки, ангинах, ожогах, конъюнктивите, ячмени.

Сельдерей душистый (*Apium graveolens*). Сем. Зонтичные (*Apiaceae*) – защищает от многих видов рака, укрепляет иммунитет, помогает при простудных заболеваниях, благоприятно действует на нервную систему.

Количественного определения аскорбиновой кислоты в растениях проводилось титриметрическим методом, определения меди – атомно-адсорбционным методом.

Растения собраны в фазу цветения июнь месяц и анализировалась наземная часть.

Результаты и их обсуждение. Исследования показали, что содержание аскорбиновой кислоты (мг %/на 100 г сырого вещества) в исследуемых растениях составляет: календула лекарственная – 138, расторопша пятнистая – 225, сельдерей душистый – 118, тмин обыкновенный – 68, чабер садовый – 96. Содержание меди (мг/кг сухого вещества) в лекарственных растениях соответственно составило: 2,7; 6,6; 5,6; 5,2; 5,3.

Наибольшее содержание аскорбиновой кислоты наблюдалось в сем. Астровые (181,5 мг %/на 100г сырого вещества), содержание меди в сем. Зонтичные (5,4мг/кг сухого вещества). Максимальное содержание аскорбиновой кислоты и меди было обнаружено у расторопши пятнистой (соответственно 225мг %/на 100г сырого вещества; 6,6 мг/кг сухого вещества).

Заключение. Исследуемые растения по содержанию аскорбиновой кислоты можно расположить в следующий ряд (по убыванию): расторопша, календула, сельдерей, чабер, тмин. По содержанию меди: расторопша, сельдерей, чабер, тмин, календула.

Литература:

1. Ашбах, Д. Живая и мертвая вода. Лекарство от 100 болезней / Д. Ашбах. – М.: Изд-во АСТ, 2010. – 160 с.
2. Яшин, Я. Природные антиоксиданты. Содержание в пищевых продуктах и влияние их на здоровье и старение человека / Я. Яшин, В. Рыжнев. – М.: Изд-во ТрансЛит, 2009. – 212 с.

ОСНОВНЫЕ ИЗМЕНЕНИЯ ФУНКЦИОНАЛЬНОГО СОСТОЯНИЯ ДЫХАТЕЛЬНОЙ СИСТЕМЫ У НАСЕЛЕНИЯ СЕЛЬСКОЙ МЕСТНОСТИ

Буцько М.И.,

студентка 4 курса ВГУ имени П.М. Машерова, г. Витебск, Республика Беларусь

Научный руководитель – Щербакова М.А.

Определение функционального состояния дыхательной системы, имеет большое значение при решении вопросов лечения, прогноза, заболевания дыхательной системы и оценки трудоспособности.

Современные функциональные методы необходимы для оценки отдельных синдромов нарушения функции внешнего дыхания (ФВД). Они позволяют определять такие характеристики респираторной функции, как бронхиальная проводимость, воздухонаполненность, эластические свойства, диффузионная способность и респираторная мышечная функция [1]. Методы исследования функции легких широко применяются на различных этапах оказания помощи больным с патологией органов дыхания, начиная с амбулаторно-поликлинического звена и заканчивая отделениями

реанимации и интенсивной терапии. Особое место данные методы занимают при разработке и проведении комплекса реабилитационных мероприятий у больных с респираторной патологией [2].

Цель: изучить основные изменения функционального состояния дыхательной системы у населения сельской местности.

Материал и методы. Были использованы методы: описательный, сравнительно-сопоставительный, статистический, спирометрия, пневмотахометрия, эколого-эпидемиологического анализа.

Исследование проводилось среди респондентов, проживающих в г.п. Сватки. В экспериментальной группе проводили спирометрические исследования, включающие в себя изучения функции внешнего дыхания (жизненная емкость легких, резервный объем вдоха, резервный объем выдоха, дыхательный объем, минутный объем дыхания, частота дыхания в минуту). Функциональное состояние дыхательной системы определялось у 203 женщин и 358 мужчин в возрасте от 18 до 70 лет.

Результаты и их обсуждение. ЖЕЛ у обследуемых составила $3,04 \pm 0,05$ л (норма – 3,66 л). В обследуемой группе значения максимального объема воздуха, который можно вдохнуть после максимального выдоха не выходили за границы нормальных. Среднее значение ЖЕЛ у проживающих в сельской местности отклоняется на 14% ($83,25 \pm 1,04$ %) от нормы (97,25 %). Снижение ЖЕЛ практически может лежать в основе всех заболеваний легких, а между нормальной величиной её и полной работоспособностью легких отнюдь нельзя ставить знак равенства [3]. Умеренное снижение величины ЖЕЛ, в основном, за счет уменьшения РОвд, обнаруженное нами, наблюдается при бронхиальной обструкции. Часто снижение ЖЕЛ обусловлено недостаточным расправлением легких при отсутствии первичного легочного заболевания.

Анализ состояния системы внешнего дыхания позволил выявить особенности её функционального состояния у проживающих в г.п. Сватки в зависимости от пола. Так, МОД у мужчин и женщин увеличен по сравнению с нормальными значениями. Однако анализ значений МОД в зависимости от пола показал, что у мужчин данный показатель статистически достоверно выше нормы, чем у женщин. У женщин, проживающих в сельской местности, МОД составил $192,9 \pm 5,75$ % (превысил показатель нормы 183,98 % на 9 %), а у мужчин – $221,12 \pm 6,05$ % (превысил показатель нормы 176,74 % на 44,4 %).

Выявлено, что ЧД у женщин увеличивается на 9 % и составляет $19,49 \pm 0,35$ 1/мин по сравнению с нормой (17,94 1/мин). Анализ резервных возможностей системы внешнего дыхания не выявил половых отличий при адаптации организма к пылевым условиям. Так, показатели резервного объема вдоха (РОвд) в обеих группах снизились в 1,05–1,02 раза. Резервный объем вдоха у представителей обоих полов уменьшился и составил у женщин $1,53 \pm 0,05$ л, а у мужчин $1,76 \pm 0,05$ л. Показатели резервного объема выдоха у женщин ($0,49 \pm 0,03$ л) и мужчин ($0,93 \pm 0,04$ л) были ниже нормальных значений в 2,9–1,7 раза.

Заключение. В целом, ситуация в сельской местности значительно лучше для органов дыхания, чем в поселениях городского типа. Загрязнённость городов может при должной агитации стать причиной возвращения в сельские населённые пункты.

В результате проведенных исследований мы экспериментально рассмотрели влияние на функциональное состояние дыхательной системы населения экологических факторов, действующих в сельском населенном пункте, на примере г.п. Сватки. Значения основных показателей ФВД у сельского населения незначительно выходят за пределы нормальных или соответствуют норме.

Литература:

1. Бова, А.А. Исследование функции внешнего дыхания / А.А. Бова и др. – Минск: МГМИ, 1995. – 107 с.
2. Ковалёва, М.Н. Нормальная анатомия и физиология человека / М.Н. Ковалёва. – М.: Наука, 2010. – 416 с.
3. Стручков, П.В. Введение в функциональную диагностику внешнего дыхания / П.В. Стручков, Р.С. Виницкая, И.А. Люкевич. – М.: Наука, 1996. – 428 с.

МЕЗОСТИГМАТИЧЕСКИЕ КЛЕЩИ В ПОЧВАХ г. БАРАНОВИЧИ (БРЕСТСКАЯ ОБЛ.)

Винник С.С.,

студент 4 курса ВГУ имени П.М. Машерова, г. Витебск, Республика Беларусь
Научный руководитель – Коханская С.П., ст. преподаватель

Деятельность человека в условиях города способствует формированию новых флористических и фаунистических составов, которые не свойственны естественным биоценозам. В связи с качественно новой (урбанизированной) физико-географической средой в антропогенных деградированных покровах (растительном и почвенном) образуются биокомплексы, присущие только этой среде. Одним из первых в экосистеме реагируют на антропогенные изменения окружающей среды почвенные животные, являющиеся одним из важнейших компонентов большинства биогеоценозов. Важное теоретическое и практическое значение имеют свободноживущие почвенные клещи, в связи с их активным участием в процессах гумификации и минерализации почв.

Целью нашей работы явилось изучение видового состава и вертикального распределения мезостигматических клещей в почвах г. Барановичи Брестской области.

Материал и методы. Нами исследованы почвы на территории г. Барановичи в жилом микрорайоне, а также на северо-восточной окраине города в районе частной застройки. В обоих случаях исследовались листовые ассоциации с преобладанием в первом случае березы, во втором – ольхи. Исследования проводились в сентябре – октябре 2011–2012 гг. Пробы подстилки и почвы брали на глубину до 10 см. Клещей извлекали с помощью термоэлектрора в лабораторных условиях. Дальнейшую обработку материала проводили по общепринятым методикам [1]. Для характеристики сообществ клещей вычисляли следующие показатели: индекс встречаемости (ИВ), индекс доминирования (ИД), плотность клещей [2].

Результаты и их обсуждение. Было обследовано 69 проб почвы и подстилки, из которых извлечено 177 экз. клещей, принадлежащих к отряду Parasitiformes, надкогорте Mesostigmata. Найденные клещи отнесены нами к 3-м когортам, 10-ти семействам и представлены 27-ю систематическими единицами: Gamasina – 22 вида, Trachytina – 3 вида, Uropodina – 2 вида. Наиболее многочисленными являются гамазовые клещи, которые составляют 86,3% от общей численности найденных нами мезостигмат. Общий ИВ клещей в городских почвах составляет 47,8%, плотность заселения – 1026 экз/м².

Характеризуя структуру доминирования мезостигмат в городских почвах следует отметить, что к эудоминантам относятся *V. exigua* и *Dend. foveolatus* (ИД обоих 11,1%), которые в сумме составляют 22,2%. К доминантам можно отнести 6 видов, доля которых в сумме составляет 46,1%. Пять видов являются субдоминантами, их суммарная доля составляет 16,4%. Рецеденты представлены 4-мя видами (6,8%), судрецеденты – 10-ю видами (9%). Массовыми видами в городских почвах являются *V. exigua*, *P.(P.) wasmanni*, *P.(P.) lapponicus* и *V. nemorensis* (ИВ от 14,5% до 8,7%).

Вертикальное распределение клещей весьма не равномерно. Наибольшее количество клещей – 76,5 экз. – найдено в подстилке. Здесь представлены 10 семейств и наблюдается наибольшее видовое разнообразие (22 вида). Плотность заселения клещами подстилки составляет 1321 экз/м², а ИВ – 73,9%. Почвенный горизонт 0–5 см заселен клещами намного меньше, нами найдено 28 экз., принадлежащих к 13-ти видам, 7-ми семействам. Плотность клещей в этом горизонте почти в 3 раза меньше, чем в подстилке и составляет 486 экз/м², ИВ – 39,1%. Почвенный горизонт 5–10 см заселен мезостигматами слабо. Нами найдено всего 13 экз. клещей, принадлежащих к 7-и видам (5-и семействам). Общая плотность клещей в этом горизонте 226 экз/м², ИВ – 30,4%. Три вида отмечены нами во всех 3-х горизонтах: *V. exigua*, *Dend. foveolatus*, *D. modesta*.

Заключение. Таким образом в почвах г. Барановичи Брестской области обнаружено 27 видов мезостигматических клещей, среди которых по частоте встречаемости и общей численности доминирует *V. exigua*. Наибольшее видовое разнообразие (22 вида) и наивысшая плотность (1321 экз/м²) наблюдается в подстилке.

Литература:

1. Брегетова, Н.Г. Гамазовые клещи. Краткий определитель / Н.Г. Брегетова. – М. – Л.: АН СССР, 1956. – 246 с.
2. Беклемишев, В.Н. Термины и понятия, необходимые при количественном изучении эктопаразитов и нидиколов / В.Н. Беклемишев (1961). // В кн.: Биоценологические основы сравнительной паразитологии. – Л., 1970. – С. 143-154.

**УЧЕТ ЗЕЛЕННЫХ НАСАЖДЕНИЙ НА ТЕРРИТОРИИ
ВИТЕБСКОЙ ГОСУДАРСТВЕННОЙ СПЕЦИАЛЬНОЙ
ОБЩЕОБРАЗОВАТЕЛЬНОЙ ШКОЛЫ-ИНТЕРНАТА
ДЛЯ ДЕТЕЙ С НАРУШЕНИЕМ СЛУХА**

Вышинская Я.А.,

студентка 3 курса ВГУ имени П.М. Машерова, г. Витебск, Республика Беларусь
Научный руководитель – Шаматульская Е.В., ст. преподаватель

Зеленые насаждения городов и населенных пунктов выполняют исключительно важную средоохранную, санитарно-гигиеническую роль, создают благоприятные микроклиматические условия, являются зеленым фильтром, снижающим степень загрязнения окружающей среды транспортными и промышленными выбросами.

Цель нашего исследования – провести учет зеленых насаждений на территории Витебской государственной специальной общеобразовательной школы-интерната для детей с нарушением слуха. Объектом исследования являются зеленые насаждения.

Материал и методы. Материалом для нашего исследования являются зеленые насаждения, произрастающие на территории школы-интерната. При выполнении работ по учету объектов растительного мира земельный участок, на котором выполняются данные работы, может условно разделяться на участки учета объектов растительного мира, ограниченные зданиями, сооружениями и иными постоянными контурами внутренней ситуации, для которых используется сквозная нумерация. При проведении учета объектов растительного мира устанавливаются:

- площадь земельного участка или водного объекта, в границах которых выполняются работы по учету объектов растительного мира;
- наименование объекта растительного мира и его порода;
- номер и площадь каждого участка учета объектов растительного мира;
- качественное состояние объектов растительного мира (хорошее, удовлетворительное, плохое, ненадлежащее (аварийное) в соответствии с критериями его оценки. Указываются критерии, в соответствии с которыми сделана оценка: состояние кроны (листвы), ствола, наличие болезней и другое [1].

Результаты и их обсуждение. В результате исследования был проведен учет зеленых насаждений школы-интерната. В ходе которого проведен подсчет деревьев и уточнение их видового состава (см. рисунок); измерение площади газонов (клумб, цветников) и уточнение их видов. На основании полученных данных составлен дендроплан, в котором сделаны предложения, что и где лучше разместить, посадить, скомпоновать, сделать, смастерить, покрасить и т.д. на данной территории.

При инвентаризации зеленых насаждений нами было учтено 537 штук деревьев, кустарников и трав.

Обследованные зеленые насаждения по качественному состоянию делятся на: древесные насаждения на 80%-здоровые, 20%-ослабленные; кустарники на 100% в хорошем состоянии.

Одновременно с разработкой перспективных планов по озеленению проводилось и постоянно проводится обследование качественного состояния зеленых насаждений с определением первоочередных мероприятий по улучшению их качества и направлений реконструкции, а также обрезка плодовых деревьев сада.

Была произведена посадка липовой аллеи в архиерейском саду (историческое и памятное место для г. Витебска на территории школы-интерната).



Рисунок 1 – Видовой состав зеленых насаждений на территории (2013 г.).

Заключение. В ходе исследования было выявлено, что на данном участке преобладают кустарниковые насаждения, которые составляют почти 62% от общей территории. Результат проведенной работы свидетельствует о большой значимости патриотического и экологического воспитания молодежи. Формирование экологической культуры учащихся остается актуальным и имеет большое значение при решении экологических проблем, способствует осознанию роли человека в охране окружающей среды.

Литература:

1. Инструкция о порядке учета объектов растительного мира, расположенных на землях отдельных категорий, и обращения с ними, утвержденный постановлением Министерства природных ресурсов и охраны окружающей среды Республики Беларусь от 28 декабря 2006 г. № 79. – 33 с.

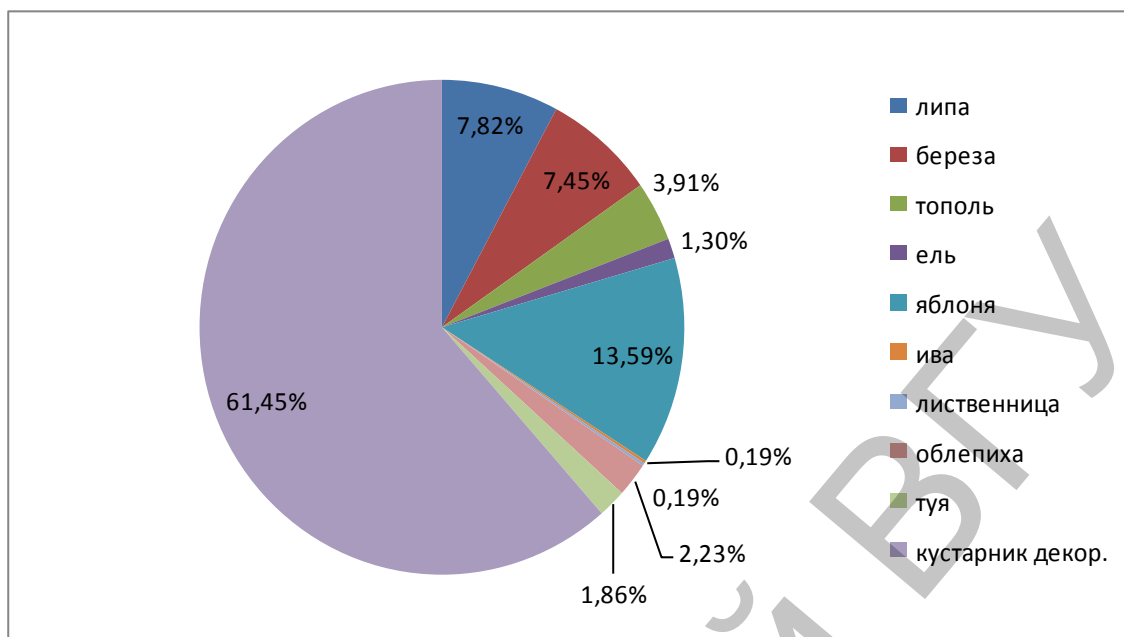
ОСОБЕННОСТИ ПОГЛОЩЕНИЯ ИОНОВ СВИНЦА (II) ДЕРНОВО-ПОДЗОЛИСТОЙ ПОЧВОЙ

Дегтярев Р.Л.,

студент 4 курса УО «ГГУ имени Ф. Скорины», г. Гомель, Республика Беларусь
Научный руководитель – Хаданович А.В., канд. хим. наук, доцент

В последние десятилетия в связи с быстрым развитием промышленности во всем мире усиливается загрязнение окружающей среды тяжелыми металлами. Тяжелые металлы, в частности свинец, выделяющийся из антропогенных источников, поступает в окружающую среду и вовлекается в нормальные биогеохимические циклы. Поведение тяжелых металлов в любой экосистеме сложный процесс и поэтому обычно изучается раздельно в воздухе, воде, почве и живых организмах. Значительное увеличение содержания свинца в окружающей среде сопровождается его накоплением в растениях, почве, что оказывает негативное влияние на рост, развитие и продуктивность. В связи с этим изучение реакций компонентов биосферы на действие тяжелых металлов вызывает не только большой научный, но и практический интерес [1].

Целью работы являлось изучение рН почвенного раствора в зависимости от концентраций ионов свинца (II).

Материал и методы. Образцы почв отбирали на территории дачного участка «Кравцовка» гомельского района. Определение агрохимических показателей почвы проводили по стандартным методикам, определение рН почвенных вытяжек – потенциометрическим методом.

Результаты и их обсуждение. Агрохимические показатели исследуемой почвы характеризовались следующими величинами: значение рН(H₂O) исследуемой почвы составило 5,68 единиц, содержание гумуса в среднем составило 2,1 %, содержание подвижного фосфора составило 27,8 мг/100 г, сумма обменных оснований составила 12,80 мгэкв/100г. Полученные данные характеризуют принадлежность данного типа почвы к наиболее распространенным типам почвы Беларуси [2].

Для изучения характера изменения значения рН почвенного раствора исследуемой почвы в зависимости от поступления разных концентраций ионов свинца, был поставлен сорбционный эксперимент.

До проведения эксперимента значение рН почвенного раствора составляло 5,68 единиц. К 1г почвы добавляли 20 мл загрязнителя: раствора соли свинца (II), содержащего от 10 до 1000 мкг/мл, оставляли на 24 ч., затем повторно измеряли значение данного показателя. Полученные данные характеризуются следующей зависимостью (рисунок).



Рисунок 1 – Зависимость рН почвенного раствора от концентрации ионов свинца(II)

Данный график характеризуется линейной зависимостью, из которой видно относительно равномерное уменьшение значения рН по мере заполнения почвенного поглощающего комплекса катионами свинца (II). При внесении 10 мкг/мл ионов свинца (II) в почвенный раствор значение рН составило 5,40 единиц, при увеличении концентрации ионов свинца (II) в 100 раз рН составило 3,04 единицы.

Во всех случаях при насыщении почвенного поглощающего комплекса катионами тяжёлого металла сдвиг рН в кислую область может достигать 2 –2,42 единицы.

Вовлечение в ионообменный процесс протонов водорода влечет за собой нарушение эквивалентности размена катионов свинца (II) и обменных катионов в исследуемых системах [3].

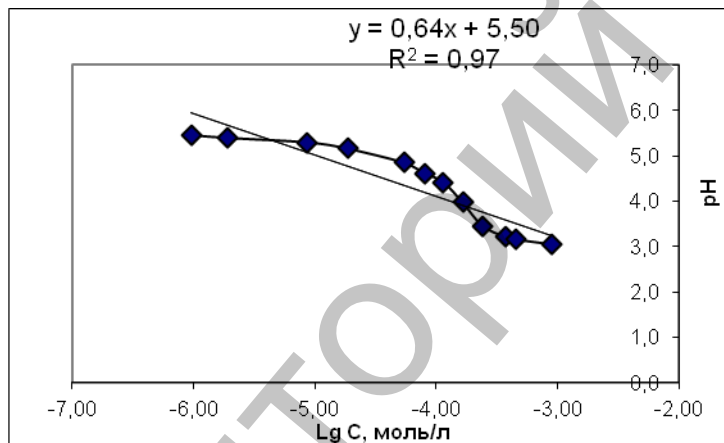
Заключение. В ходе эксперимента установлено снижение значений рН почвенного раствора при увеличении вносимых концентраций ионов свинца (II), что вероятно, связано с разрушением механизмов противодействующих изменению рН почвы как мощной буферной системы.

Литература:

1. Кабата – Пендиас, А. Микроэлементы в почвах и растениях / А. Кабата – Пендиас, Х. Пендиас. – М.: Мир, 1989. – 439 с.
2. Головатый, С.Е. Физика и химия почв: учебное пособие / С.Е. Головатый, О.В. Чистик, С.В. Савченко. – Минск, 2005. – 140 с.
3. Пинский, Д.Л. К вопросу о механизмах ионообменной адсорбции тяжелых металлов почвами / Д.Л. Пинский // Почвоведение, химия почв. – 1998. – №11. – С. 1348–1355.

ПРОБЛЕМЫ ФОРМИРОВАНИЯ РЕПРОДУКТИВНОГО ЗДОРОВЬЯ У СТАРШЕКЛАССНИКОВ

Дударева Е.И.,

студентка 3 курса ВГУ имени П.М. Машерова, г. Витебск, Республика Беларусь
Научный руководитель – Дударев А.Н., ст. преподаватель

Здоровье населения во многом определяет возможность развития и реализации человеческого капитала, призванного содействовать устойчивому социально-экономическому развитию нашей страны. Здоровый образ жизни молодого поколения является залогом здоровья нации в целом. Вот почему так необходима образовательная и воспитательная деятельность школы по вопросам сохранения и укрепления здоровья. Цель исследования: изучить особенности репродуктивного здоровья и контрацептивного поведения учащихся старших классов общеобразовательной средней школы.

Материал и методы. Было проведено исследование на тему «Ваше понимание здорового образа жизни», позволяющее своевременно определить проблемные зоны в организации деятельности по формированию навыков здорового образа жизни в ГУО «Средняя школа № 1 им. А.М. Жданова г. Браслава». Исследование проходило в форме анкетирования, в котором принимало участие пятьдесят учащихся старшего школьного возраста (14–17 лет). Учащихся, воспитывающихся в условиях неполной семьи – 12, в условиях полной – 38.

Исследовательская работа включала следующие этапы:

1. Отбор диагностических средств.
2. Подготовка стимульного материала.
3. Отбор испытуемых.
4. Мотивация испытуемых.
5. Обработка результатов.
6. Оформление результатов исследования.

В процессе анкетирования каждому лицу из группы, выбранной для анкетирования, предлагается ответить письменно на вопросы, поставленные в форме опросного листа – анкеты. Анкета включала 40 вопросов. Среди респондентов во всех возрастных и социальных группах преобладали лица женского пола, что соответствует общей демографической ситуации в Республике Беларусь.

Контролируемыми параметрами являлись пол, возраст, наличие хронических заболеваний, отношение к курению, алкоголю и др. Проанализируем ответы учащихся о репродуктивном здоровье и контрацептивном поведении.

Результаты и их обсуждение. В анкетировании приняли участие 42% юношей и 58% девушек. При анализе данных учитывался и социальный статус семьи респондента. Анализ ответов на вопросы посвященные репродуктивному здоровью и контрацептивному поведению респондентов показал, что проведение специально организованной работы среди старшеклассников по профилактике ВИЧ-СПИДа оказало положительное влияние на уровень формирования знаний молодежи о последствиях этого заболевания, позволило повысить уровень нравственности учеников. Это положение подтверждают данные опроса – 98% респондентов знают, что заразиться ВИЧ-инфекцией можно при сексуальных контактах и обмене шприцами и иглами, которые уже использовались носителями ВИЧ-инфекции, а также от ВИЧ-инфицированной матери.

Раннее начало половой жизни стало типичным явлением среди молодежи: от 40 до 60% несовершеннолетних юношей и девушек имеют опыт сексуального общения. Большинство из учащихся (67%) считали, что вступать в интимные отношения можно с 17–18 лет, а каждый третий был убежден, что это можно делать и в более раннем возрасте. По материалам анкетирования 14% опрошенных начали половую жизнь с 15 лет или ранее. В данном вопросе пол менее влиял на ответы, а вот среди возрастных групп результаты различны. Осудили добрачные половые отношения всего лишь 16% респондентов.

Обратимся непосредственно к проблеме контрацепции. Результаты опроса по этому вопросу показали, что 68% испытуемых достаточно осведомлены о средствах и способах безопасного секса, 12% знают о них практически все, 20% знают мало, но хотели узнать больше. Среди тех, кто не пользуется контрацептивами, большинство составляют юноши. К проституции как способу зарабатывания денег относятся с осуждением 23% юношей и более 45% девушек, до 4% несовершеннолетних могут представить себя в этом бизнесе.

На вопрос «Как вы относитесь к проблеме ранней беременности?» только 6% ответили положительно. В основном данный вариант ответа приходится на 16-17-летних. Отрицательно относятся к данному явлению половина юношей и девушек. Возрастные группы представлены почти равномерно. Только 10% испытуемых к данной проблеме относятся нейтрально. Примерно половина юношей и треть девушек считают раннее материнство личным делом каждого.

Заключение. Подводя итоги анкетирования, можно утверждать, что большинство участников опроса хорошо осведомлены по проблеме ВИЧ-СПИДа. Как показал опрос, от 40 до 60% несовершеннолетних юношей и девушек имеют опыт сексуального общения, но 20% из них не достаточно осведомлены о средствах и способах безопасного секса.

СОДЕРЖАНИЕ ФОТОСИНТЕТИЧЕСКИХ ПИГМЕНТОВ В РАНИЕЦВЕТУЩИХ РАСТЕНИЯХ

Еремеева И.В., Берина А.Д.,

студенты 5 курса ВГУ имени П.М Машерова, г. Витебск, Республика Беларусь

Научный руководитель – Балаева-Тихомирова О.М., канд. биол. наук, доцент

В процессе эволюции растения разных местообитаний вырабатывали свой характерный набор пигментов, позволяющий им при различных условиях существования наиболее эффективно использовать доступный свет. Интенсивность и спектральный состав солнечного света, доступные для растений разных экологических групп, различаются. Приспособленность растений к определенному световому режиму отражается в их пигментном аппарате. Хлоропласты в листьях теневыносливых растений крупные и богаты хлорофиллом. По сравнению со светолюбивыми теневыносливые растения содержат больше хлорофилла на единицу массы[1]. В связи с этим огромное значение при исследовании состояния растений имеет изучение пластичности фотосинтетического аппарата, его способности приспосабливаться к изменяющимся внешним условиям. Одним из биохимических показателей реакции растений на изменение факторов внешней среды, степени их адаптации к новым экологическим условиям является содержание хлорофиллов и каротиноидов. Цель работы – определить содержание фотосинтетических пигментов в раннецветущих растениях, произрастающих в различных условиях обитания.

Материал и методы. Объектами исследования являются раннецветущие растения медвежий лук (*Allium ursinum*) и первоцвет весенний или примула весенняя (*Primula vernalis*). Образцы листьев отбирали в популяции, произрастающей в условиях ботанического сада ВГУ имени П.М. Машерова, лесничества д. Крацевичи Борисовского района и лесничество г. Витебск. Эксперимент поставлен на листьях растений. Определение количественного содержания хлорофиллов и каротиноидов проводилось спектрофотометрическим методом, с помощью экстракция пигментов 99,5% ацетоном. Концентрация пигментов в растворе рассчитывается по формуле Вернера. Содержание суммы каротиноидов рассчитывается по формуле Ветгштейна. Количество пигментов выражают в миллиграммах на единицу сырого или сухого веса, в % от сухого (сырого) веса[2]. Весь цифровой материал вводился для хранения и обработки в таблицы Microsoft Excel и Statistica. Цифровой материал обрабатывался методами параметрической и непараметрической статистики с использованием t-критерий Стьюдента для нормально

распределенных данных и критерий Манна-Уитни для данных, которые не являлись нормально распределенными.

Результаты и их обсуждение. В зеленых листьях растений содержание хлорофилла колеблется от 0,5 до 3 мг на 1 г свежего веса, содержание каротиноидов – 0,1–0,5 мг/г свежего веса.

Таблица 1 – Содержание хлорофилла в образцах растений мг/г свежего веса

Растительный объект	Место сбора		
	Ботанический сад (г. Витебск)	Лесничество (Борисовского р-на)	Лесничество (г. Витебск)
Медвежий лук	0,55±0,010	0,50±0,012	0,49±0,011
Первоцвет весенний	0,63±0,009	0,59±0,010	0,57±0,013

Из таблицы 1 следует, что количество хлорофилла в образцах растений варьирует незначительно в зависимости от места произрастания популяции. Содержание хлорофилла в растениях медвежьего лука в среднем составляет 0,51 мг/г свежего веса, у первоцвета весеннего – 0,60 мг/г свежего веса.

Таблица 2 – Содержание каротиноидов в образцах растений мг/г свежего веса

Растительный объект	Место сбора		
	Ботанический сад (г. Витебск)	Лесничество (Борисовского р-на)	Лесничество (г. Витебск)
Медвежий лук	0,29±0,014 ¹	0,33±0,011 ¹	0,35±0,016 ¹
Первоцвет весенний	0,87±0,012	0,90±0,010	0,92±0,012

Примечание – ¹P<0,05 по сравнению с первоцветом весенним

Из таблицы 2 следует, что содержание каротиноидов изменяется незначительно от места обитания. Установлено, что большее количество каротиноидов содержится в первоцвете весенним – 0,90 мг/г свежего веса, по сравнению с медвежьим луком – 0,32 мг/г свежего веса.

Заключение. Таким образом, установлено особенности содержания фотосинтетических пигментов хлорофиллов и каротиноидов в листьях растения, что может служить критерием оценки адаптации растения к экологическим условиям.

Литература:

1. Методы биохимического анализа растений: Учебное пособие / В.В. Полевой, Г.Б. Максимов – Л.: Ленингр. ун-т, 1978. – 192 с.
2. Пивоваров, В.Ф. Луковые культуры / В. Ф. Пивоваров, И. И. Ершов, А. Ф. Агафонов. – М., 2001. – 500 с.

ЭКОЛОГИЧЕСКАЯ ОЦЕНКА СОСТОЯНИЯ РЕКИ ПРИПЯТЬ В СРЕДНЕМ ТЕЧЕНИИ

Жук С.С.,

студент 5 курса УО «ГГУ имени Ф. Скорины», г. Гомель, Республика Беларусь
Научный руководитель – Осипенко Г.Л., ассистент

Современное состояние поверхностных вод бассейна реки Припять является следствием коренных преобразований водного и геохимического режима территории в исторически обозримый период и интенсивного хозяйственного использования водных ресурсов в настоящее время [1]. Поэтому целью нашей работы является актуальная в настоящее время экологическая оценка состояния реки Припять с использованием различных гидрологических показателей.

Материал и методы. Оценка экологического состояния поверхностных вод реки Припять в среднем течении проводилась с использованием литературных данных, а

также в ходе анализа многолетних наблюдений за преобразованием природных комплексов Припятского Полесья.

Результаты и их обсуждение. В сфере экологии в процессе проведения крупномасштабных гидротехнических и агротехнических мелиораций в среднем течении реки Припять выявились некоторые отрицательные воздействия их на водный режим, ландшафты, почвенный покров, растительный и животный мир. Сброс болотных вод с мелиорируемых территорий глубокими канавами ведёт к снижению уровня грунтовых вод, изменению водного, атмосферного и теплового режимов осушаемых территорий, изменяет состав фауны, структуру растительных ассоциаций, местами вызывает обмеление колодцев и рек. Осушение болот негативно влияет на соседние незадернованные пески, лесные массивы и сельскохозяйственные угодья на песчаных почвах. На осушаемых торфяниках во время отсутствия растительности развиваются процессы термического и микробиологического распада торфа, ветровой и водной эрозии [2].

Ситуация усугубляется периодическим затоплением земель во время весенних половодий и летне-осенних паводков, а также участвовавшими в последние годы в Полесье поздневесенними засухами и заморозками, что свидетельствует о принадлежности региона к зоне рискованного земледелия. В то же время сохранившиеся в близком к естественному состоянию природные водные и водно-болотные экосистемы обладают значительным рекреационно-туристическим потенциалом. Трансформация структуры землепользования в направлении увеличения доли охотничьих угодий и создание туристической инфраструктуры будут способствовать социально-экономическому развитию региона [3].

Гидромелиоративное преобразование природных комплексов Припятского Полесья привело к коренному преобразованию водного, теплового, агрохимического режимов территорий, глубокой перестройке пространственной структуры и внешнего облика ландшафтов, трансформации флористических и фаунистических комплексов, обеднению биоразнообразия, заморам рыб. В последние годы на них практически повсеместно стали возделывать наиболее рентабельные культуры – зерновые и пропашные, что послужило причиной ускоренной их деградации. Осушение торфяно-болотных почв в местах произрастания лесных насаждений привело к повышению пожарной опасности. На осушенных землях активно развивается ветровая эрозия.

Возникли проблемы со способами обработки почв и внесения удобрений, а также ведения сельскохозяйственного производства на органоминеральных почвах, сформировавшихся на месте прежних торфяных и обусловивших снижение их продуктивности в 2–3 раза.

Поистине бедствием являются наводнения при разливах реки Припяти и ее основных притоков. Их повторяемость – в среднем один раз в 6–8 лет. Но нередко они следуют один за другим несколько лет подряд.

Заключение. В ходе выполнения работы можно сделать вывод, что Припять в среднем течении – уникальный в физико-географическом отношении регион, сохранивший в естественном состоянии крупные лесные и болотные массивы, обширные поймы, имеющие важное хозяйственное и экологическое значение. Среди основных ключевых проблем бассейна р. Припять можно выделить следующие:

- а) изменение гидрологического режима и управление водными ресурсами (наводнения и затопление территорий, сокращение минимального стока рек);
- б) загрязнение поверхностных вод (антропогенное влияние, влияние болот);
- в) изменение экосистем и сохранение их биологического разнообразия (последствия гидромелиоративных работ, утрата пойменных территорий и болот, другие виды антропогенной нагрузки).

Литература:

1. Владимиров, А.М. Охрана окружающей среды / А.М. Владимиров. – С-Пб.: Гидрометеиздат, 1991. – 145 с.
2. Кудельский, А.В. Гидрогеологическая экспертиза широкомасштабных осушительных мелиораций Белорусского Полесья / А.В. Кудельский. – Минск: Ураджай, 1993. – 168 с.
3. Алексеева, Н.П. Проблемы мелиорации Белорусского Полесья / Н.П. Алексеева. – Минск: Белсэнс, 1997. – 78 с.

ОЦЕНКА СОСТОЯНИЯ ВОЗДУШНОЙ СРЕДЫ МЕТОДОМ БИОИНДИКАЦИИ В ПРОМЫШЛЕННОМ РАЙОНЕ г. ВИТЕБСКА

Землякова Е.А.,

студентка 3 курса ВГУ имени П.М. Машерова, г. Витебск, Республика Беларусь
Научный руководитель – Литвенкова И.А., канд. биол. наук, доцент

В настоящее время подавляющая часть окружающей природной среды подвержена антропогенному влиянию, которое приводит к деградации экосистем. Контроль состояния природной среды осуществляется посредством мониторинга, который включает в себя два направления: физико-химический анализ объектов окружающей среды и биологический мониторинг, представленный биотестированием и биоиндикацией [1]. Цель настоящих исследований – оценить экологическое состояние воздушной среды методом биоиндикации в промышленных районах города Витебска.

Материал и методы. Выбрано три площадки с произрастанием сосны обыкновенной. Площадка № 1 – находится на проспекте Фрунзе, и представляет собой парково-газонное озеленение вдоль автомобильной дороги (проспекта Фрунзе) с автотранспортным потоком средней интенсивности. Площадка № 2 – находится на проспекте Людникова в районе автозаправочной станции «Лукойл». Площадка так же расположена вдоль автомобильной дороги с интенсивным автотранспортным потоком. Площадка № 3 – контроль. На каждой площадке было выбрано по три дерева ели обыкновенной. С каждого дерева отобрано по 100 хвоинок. Оценка качества воздушной среды проводилась методом биоиндикации по методике [2].

Отобранная хвоя была разделена на 3 части: неповрежденная хвоя (1 класс); хвоя с пятнами (участками повреждений) (2, 3 класс); хвоя с признаками усыхания (4 класс). Определяли цвет повреждений. Определяли метрические параметры хвои: длину и ширину хвои, с 10-кратной повторностью. Устанавливали продолжительность жизни хвои путём просмотра побегов с хвоей по мутовкам.

Наиболее длинная и широкая хвоя характерна для контрольной площадки, с минимальным уровнем загрязнения воздушной среды (от $20,07 \pm 0,07$ мм до $19,9 \pm 0,06$ мм в длину и от $1,86 \pm 0,04$ мм до $1,9 \pm 0,005$ мм.). Ширина хвои на площадке № 2 колеблется от $1,06 \pm 0,003$ мм до $1,33 \pm 0,008$ мм, с выраженным увеличением показателя при приближении к источнику выбросов; длина минимальна и составляет от $9,4 \pm 0,03$ мм до $10,33 \pm 0,09$ мм. На площадке № 1 длина хвои составляют от $11,10 \pm 0,21$ до $12,13 \pm 0,08$ мм, ширина – от $1,19 \pm 0,02$ до $1,47 \pm 0,01$ мм.

В таблице приведены данные по характеру повреждений хвои.

Таблица 1 – Характеристика повреждений хвои ели обыкновенной

Группа хвои	Тип повреждений	Класс хвои	Площадка № 1		Площадка № 2		Площадка № 3	
			Цвет повреждений	Кол-во хвои, шт, 2012/2013	Цвет повреждений	Кол-во хвои, шт, 2012/2013.	Цвет повреждений	Кол-во хвои, шт, 2012/2013
1	-	1	-	70/69	-	65/63	-	89/93
2	единичные повреждения в виде пятен	2	Коричнево-красный	20/15	Коричнево-рыжий	5/7	Коричнево-рыжий	6/1
	комплексные повреждения в виде пятен; единичные повреждения в виде крупных участков	3		6/10		Коричнево-красный		
3	усыхание	4	Коричнево-рыжий	4/6	Коричнево-рыжий	11/11	Коричнево-рыжий	1/0

Заключение. Санитарное состояние ели обыкновенной на площадке № 1 составляет 9 баллов, на площадке № 2 – 14, на площадке № 3–7. В целом, на площадке № 1 и 3 деревья ели обыкновенной находятся в удовлетворительном состоянии, без ярко выраженных признаков повреждений. На проспекте Людникова наблюдалось усыхание 11 % хвои, которое может быть следствием загрязнения воздушной среды выхлопными газами автотранспорта. Небольшое увеличение усохшей хвои (на 2 % по сравнению с 2012 годом) наблюдалось на площадке № 1. На площадке № 2 произошло осыпание усохшей в 2012 году хвои. Данные показатели соответствуют процентному соотношению повреждений хвои ели обыкновенной на площадках с разным уровнем антропогенного воздействия. Повреждённая хвоя имеет участки коричнево-рыжего и коричнево-красного цвета, что свидетельствует о загрязнении диоксидом серы.

Литература:

1. Бурдин, К.С. Основы биологического мониторинга / К.С. Бурдин. – М.: Изд. Моск. ун-та, 1985. – 158 с.
2. Мэннинг, У. Биомониторинг загрязнения атмосферы с помощью высших растений / У. Мэннинг, У. Федер – Л.: Гидрометеиздат, 1985.

ВЛИЯНИЕ СТИМУЛЯТОРОВ РОСТА НА УКОРЕНЕНИЕ ЧЕРЕНКОВ НЕКОТОРЫХ СОРТОВ СМОРОДИНЫ КРАСНОЙ

Кандеранда А.М.,

студентка 6 курса ВГУ имени П.М. Машерова, г. Витебск, Республика Беларусь
Научный руководитель – Морозова И.М., канд. биол. наук, доцент

Большая часть наших исследований посвящена черенкованию некоторых сортов смородины красной. Известно, что растения смородины красной плохо укореняются и для этого необходим очень большой период времени. Есть сведения о том, что существуют биологически активные вещества, которые способны стимулировать ризогенез [1, 2].

Регенерационная способность черенков каждого вида, формы, сорта растений зависит от комплекса факторов, главнейшими из которых являются наследственные свойства черенка и условия его существования [3]. Поэтому цель работы – изучить влияние некоторых стимуляторов роста (экосил, эпин, корневин, индолилуксусная кислота) на укоренение черенков красной смородины (*Ribes rubrum L.*) и установить наиболее эффективные.

Материал и методы. Опыт проводили в ботаническом саду Витебского государственного университета имени П.М. Машерова. Для работы использовали стеблевые черенки красной смородины следующих сортов: Ненаглядная, Голландская красная, Йонкер ван Тетс. Опыт закладывали на территории ботанического сада Витебского государственного университета им. П.М. Машерова.

Для закладки опыта использовали стеблевые черенки с 3–4 узлами.

В качестве стимуляторов корнеобразования применяли следующие физиологически активные вещества: эпин, экосил, индолилуксусная кислота (ИУК) и корневин. В качестве контроля использовали воду.

Черенки растений на 2–3 см. погружали в растворы стимуляторов роста: экосил, ИУК, эпин и корневин – выдержав время экспозиции 6 часов, затем высаживали в грунт на глубину 1,5–2 см. Расстояние между рядами 8–10 см, между черенками 3–5 см.

Применение стимуляторов: корневин – использовали метод опудривания, экосил – 5 миллилитров на 5 литров воды, эпин экстра – 1 миллилитр на 2 литра воды, индолилуксусную кислоту разводили в соотношении 5 миллилитров на 5 литров воды. В условиях ботанического сада укореняемость опытных черенков проверяли через 5 месяцев после высадки.

В процессе эксперимента проводили оценку состояния черенков, изучали динамику появления листьев, корней. По окончании эксперимента измеряли длину корней, побега; подсчитывали количество побегов, корней, листьев.

Результаты и их обсуждение. При изучении влияния стимуляторов роста на степень укоренения (%) черенков растений *Ribes rubrum* L. нами установлено, что наибольшая степень укорененных растений под влиянием всех стимуляторов роста отмечено у сорта Голандская красная, что составило до 70%. При укоренении черенков сорта Ненаглядная, по сравнению с контрольными растениями, отмечается наиболее низкая степень укоренения. По степени укоренения черенков сорт Йонкер ван Тетс занимает промежуточное положение по сравнению с вышеуказанными видами.

При действии стимуляторов роста на такой показатель как количество побегов нами установлено, что ни один стимулятор не дал положительного эффекта ни у одного из представленных сортов вида *Ribes rubrum* L. Исследование зависимостей количества листьев и прироста побегов показало, что воздействие на них стимуляторов роста дает положительную динамику. Стоит отметить, в отношении прироста побегов большое значение имеет сортовая специфичность. Почти по всем показателям (количество и длина корней, количество листьев) наилучшее влияние на черенки сорта Голандская поздняя оказал эпин. У сорта Йонкер ван Тетс под воздействием различных стимуляторов роста показатели улучшаются. Так, под действием экосила увеличивается длина корней, под действием корневина увеличивается количество листьев, а ИУК положительно влияет на прирост побегов и на увеличение количества листьев.

При укоренении черенков сорта Ненаглядная нами установлено, что наибольшее влияние оказывают эпин и корневин.

Заключение. Для укоренения всех представленных трех сортов красной смородины стимулятор роста корневин оказался малоэффективным.

Литература:

1. Биологические основы вегетативного размножения смородины: сб. науч. трудов / Украинский НИИ плодоводства; науч. Ред. С.Х. Дука. – Киев, 1954. – 247 с.
2. Володина, Е.В. Смородина / Е.В. Володина. – Л.: Колос, Ленингр. отд-е, 1983. – 64 с.
3. Лапин П. И., Хромова Т. В. Влияние гидротермических условий на укореняемость черенков древесных растений // Бюл. Гл. ботан. сада, – 1984. – Вып. 132. – С. 52–56.

ХОЗЯЙСТВЕННАЯ ДЕЯТЕЛЬНОСТЬ И ГИДРОХИМИЧЕСКИЙ РЕЖИМ РЕК И ВОДОЕМОВ БЕЛОРУССКОГО ПООЗЕРЬЯ

Карпович Т.Н.,

студентка 6 курса УО «ВГАВМ», г. Витебск, Республика Беларусь
Научный руководитель – Пилецкий И.В., канд. техн. наук, доцент

Улучшение состояния водных объектов региона – одна из актуальных экологических проблем, решение которой в условиях развития промышленности, роста городов, интенсификации сельскохозяйственного производства связано с большими трудностями [1]. Поэтому проведение исследований в этом направлении является важной и актуальной задачей.

Целью работы стало исследование влияния хозяйственной деятельности на гидрохимический режим рек и водоемов Белорусского Поозерья в условиях интенсивного развития производства, расширение и углубление теоретических и практических знаний по данной проблеме.

Материал и методы. В процессе написания материалов были использованы труды отечественных авторов, данные статистической отчетности по проблеме, собственные наблюдения, электронные ресурсы сети Интернет. *Методы исследования:* сравнительный, группировка, аналитический, статистический.

Результаты и их обсуждение. Основная часть загрязняющих веществ в реки и водоемы поступает от городов и других крупных населенных пунктов, имеющих различные источники загрязнения (предприятия, животноводческие комплексы, склады вредных веществ и др.). Имеется множество разработок по способам очистки различных видов стоков, но реализация научных достижений идет медленно, что связано с их

низкой эффективностью, значительными затратами на установку очистных сооружений и их эксплуатацию.

Воды Белорусского Поозерья относятся к гидрокарбонатному классу средней и малой минерализации [2]. Но в силу различных факторов минерализация и ионный состав воды заметно меняется во времени и пространстве. Минерализация вод в меженные периоды выше, чем в период весеннего половодья; наблюдается закономерность увеличения минерализации с севера на юг и с запада на восток. Так, на территории Витебской области сумма ионов верховьев р. Западной Двины и ее притоков изменяется от 50-80 мг/л в весенний период до 250–400 мг/л в зимнюю межень, р. Днепра – соответственно от 60–100 до 300–450 мг/л.

В ионном составе наблюдается значительное преобладание ионов Ca^{2+} и HCO_3^- . В соответствии с этим большинство рек области относится к кальциевой группе и в ее пределах к I и II типу (по О. А. Алехину), характеризующимися соответственно преобладанием ионов HCO_3^- над суммой ионов Ca^{2+} и Mg^{2+} и преобладанием ионов HCO_3^- и SO_4^{2-} над суммой ионов Ca^{2+} и Mg^{2+} . Концентрация ионов HCO_3^- и Ca^{2+} существенно меняется в течение года: HCO_3^- – от 20-50 мг/л в весеннее половодье до 150-325 мг/л в межень; Ca^{2+} – соответственно от 10-15 мг/л до 30-70 мг/л. Содержание ионов магния колеблется от 1-6 мг/л в весеннее половодье до 10-18 мг/л в зимний период. Значительны колебания суммы ионов Na^+ и K^+ – от 1–3 мг/л до 12-17 мг/л. Концентрация сульфатов и хлоридов в водах рек изменяется соответственно от 3 до 21 мг/л и от 1 до 10 мг/л.

В незагрязненных речных водах наблюдается небольшая концентрация нитратов – в пределах 0,1–0,6 мг N/л. Максимальное их содержание наблюдается чаще зимой, т.е. после распада органического вещества и перехода азота из органических форм в минеральные.

Значительно ниже в воде рек концентрация нитритных ионов (до 0,04 мг N/л). Обнаружить их можно нередко только в конце лета и осенью. В чистой проточной воде невелика обычно и концентрация аммония – от 0,01–0,1 мг N/л. В этих же пределах изменяется чаще и содержание фосфатов. Заметно больше в воде рек концентрация кремния (1–6 мг Si/л). Количество железа колеблется обычно от 0,1 до 1 мг Fe/л; при этом в воде многих рек содержание железа в отдельные периоды превышает предельно допустимую концентрацию (0,5 мг Fe/л). Величины перманганатной окисляемости изменяются по отдельным рекам от 5 до 20 мг O/л, бихроматной – от 10 до 50 мг O/л.

Содержание кислорода в воде рек в теплое время года в основном не превышает минимального предельно допустимого значения (1–1,5 мг O/л). Неудовлетворительный кислородный режим на многих реках наблюдается обычно в зимний период, когда ледовый покров затрудняет газовый обмен воды с атмосферой. Дефицит кислорода в реках можно наблюдать иногда и в летний период при интенсивном гниении биомассы.

Режим свободной двуокиси углерода противоположен режиму кислорода. Зимой подо льдом в результате окислительных процессов отмечается наибольшая концентрация CO_2 (до 10–15 мг CO_2 /л). В летний период при интенсивном развитии водной растительности содержание CO_2 понижается нередко до десятых долей мг/л.

Водородный показатель pH изменяется для чистой речной воды в большинстве случаев в пределах допустимой для отдельных водоемов концентрации – от 6,5 до 8,5 pH. Наиболее высокая концентрация ионов водорода (6,5–7,0) наблюдается в воде рек весной. В летний и зимний периоды величины pH для большинства рек составляют более 7–7,5.

Местные природные условия обуславливают значительные различия гидрохимического режима малых рек. Широко распространенные на территории региона болота в их естественном состоянии обогащают воды органическими соединениями, вследствие чего с заболоченных водосборов стекают воды с пониженной и малой минерализацией, высокой окисляемостью и цветностью. С болот, подвергавшихся осушению, поступает повышенное количество нитритов и нитратов.

На формирование химического состава поверхностных вод заметное влияние оказывают леса. В период половодья и паводков в воде рек, дренирующих залесенные территории, увеличивается цветность воды, снижаются величины pH, содержание иона HCO_3^- при относительном увеличении концентрации иона SO_4^{2-} , иногда повышается

содержание нитритного и аммонийного азота до значений, близких и даже превышающих ПДК. Связано это с выщелачиванием из лесной подстилки продуктов разложения растительных и животных остатков.

Близки по составу к водам рек воды озер региона и особенно озера проточные ледникового происхождения и пойменные. Остаточные озера, расположенные в пределах крупных верховых торфяников, заметно отличаются по гидрохимическому режиму. Вода таких озер имеет слабую минерализацию, повышенную кислотность, более высокое содержание органических веществ. На территории Белорусского Поозерья нет рек и водоемов с резко выраженными аномалиями гидрохимического режима.

Влияние хозяйственной деятельности заметно сказывается на гидрохимическом режиме многих рек области и особенно р. Днепр. В пределах водосбора собственно Днепра расположено много городов (Смоленск, Вязьма, Сафоново, Дорогобуж, Ярцево, Дубровно, Орша, Могилев, Рогачев). Поэтому гидрохимический режим этой реки лучше, чем какой-либо другой отражает особенности экологического состояния водотоков. Анализ гидрохимического режима этой реки представляет собой интегральную оценку изменения минерализации воды под влиянием всего комплекса факторов хозяйственной деятельности.

Заключение. Таким образом, в силу наличия разнообразных факторов, внедрение даже самых эффективных способов очистки стоков предприятий, животноводческих комплексов, бытовых стоков должно быть комплексным и предполагает разработку мероприятий, направленных на предотвращение загрязнения поверхностных и подземных вод конкретного региона, учитывающих его природно-климатические условия и перспективы развития производств и городов в целом.

Литература:

1. Прогноз изменения окружающей природной среды в Беларуси на 2010–2020 гг. / Под ред. В.Ф. Логинова. – Минск: Минсктипроект, 2004. – 180 с.
2. Струк, М.И. Оценка химического загрязнения природных водоемов Вилейско-Минской водной системы / М.И. Струк, Кадацкая О.В. // Прикладная лимнология. – Минск: БГУ, 2000. – Вып. 2. – С. 128–134.

ЭКОЛОГИЧЕСКОЕ СОСТОЯНИЕ НЕКОТОРЫХ ВОДОЕМОВ И ВОДОТОКОВ ГОМЕЛЬСКОГО РАЙОНА

Ковалева М.В.,

студентка 4 курса УО «ГГУ имени Ф. Скорины», г. Гомель, Республика Беларусь
Научный руководитель – Ковалева О.В., канд. биол. наук, доцент

В отличие от крупных водоемов и водотоков, гидрохимические и гидробиологические характеристики которых достаточно хорошо изучены, небольшим по морфометрическим показателям водоемам и малым рекам в литературе уделяется гораздо меньше внимания, хотя именно они являются важной частью гидросферы. На гидробиоценозах малых водоемов, особенно расположенных в пределах урбанизированных территорий, гораздо заметнее, чем на больших, отражается влияние неблагоприятных экологических условий [1]. Вышесказанным и определяется актуальность наших исследований. Цель работы состояла в оценке качества воды водоемов и водотоков Гомельского района по гидрохимическим и гидробиологическим показателям.

Материал и методы. Исследования проводили в течение 2012–2013 гг. в Гомельском районе на четырех малых реках и семи водоемах, подверженных различным видам антропогенного воздействия – рекреационное использование (все водоемы и водотоки), поступление сточных вод (реки Уза, Ипуть, озера Дедно, Шапор), расположение в городской черте (озера Сетен, Сельмашевское, Любенское, Волотовское, Дедно) и зоне интенсивного движения транспорта (реки Терюха, Уть, озеро Волотоское). При этом, изучались гидрохимические и гидробиологические показатели, на основе которых рассчитывались индекс загрязнения воды и индекс сапробности Пантле и Букка [2].

Результаты и их обсуждение. Исследованиями установлено, что водоемы и водотоки загрязнены железом общим, нефтепродуктами, азотом аммонийным, азотом нитритным, марганцем, фосфатами, в летний период в них наблюдаются повышенные величины БПК₅ и снижение содержания растворенного в воде кислорода. По величинам отдельных гидрохимических показателей класс качества воды водных объектов изменяется от чистой до грязной, а разряд качества воды – от очень чистой до предельно грязной. Рассчитанный индекс загрязнения воды позволяет отнести все исследованные водоемы и водотоки к III классу качества воды (умеренно загрязненные), что отражено в таблице 1.

Таблица 1 – Результаты исследований

Водоемы	ИЗВ	Класс качества воды	Индекс сапробности	Класс качества воды
<i>Реки</i>				
Уза	1,8-2,3	III	1,74-2,58	III-IV
Терюха	1,3-1,7	III	1,72-1,98	III
Уть	1,2-1,4	III	1,65-1,84	III
Ипуть	1,1-1,4		1,62-1,79	III
<i>Озера</i>				
Дедно	1,8-2,4	III	1,83-2,61	III-IV
Шапор	1,9-2,3	III	1,68-2,54	III-IV
Любенское	1,6-1,9	III	1,52-1,89	III
Волотовское	1,3-1,8	III	1,54-1,78	III
Сельмашевское	1,5-1,9	III	1,59-1,76	III
Володькино	1,3-1,6	III	1,61-1,67	III
Сетен	1,1-1,4	III	1,53-1,92	III
Примечание: III класс – умеренно загрязненные, IV класс – загрязненные воды.				

Средние величины индекса сапробности также характеризуют исследуемые водные объекты реки как «умеренно загрязненные», что соответствует III классу качества воды. Однако, река Уза, озера Дедно и Шапор летом и осенью по величинам индекса относятся к категории «загрязненная» (величины индекса 2,54-2,58), то есть IV классу качества.

Закключение. Таким образом, согласно классификации качества поверхностных вод с экологических и эколого-санитарных позиций исследуемые водные объекты на территории Гомельского района относятся к категории «умеренно загрязненные». В отдельные периоды исследований вода водоемов и водотоков, испытывающих влияние сточных вод, характеризуется как «грязная» по величине индекса сапробности.

Литература:

1. Старцева, Н.А. Состав и структура фитопланктона некоторых малых водоемов г. Нижнего Новгорода как показатели качества воды / Н.А. Старцева, А.Г. Охапкин, Г.А. Юлова // Гидробиология. – С. 82–90.
2. Pantle, R. Die biologische Uerwachung der Gawasser und die Darstellung der Ergebnisse / R. Pantle, H. Buck // Gas und Wasserfach. – 1955. – Bd. 96, №18. – 604 s.

АНАЛИЗ СИСТЕМЫ ВОДОПОТРЕБЛЕНИЯ ПРОМЫШЛЕННОГО ПРЕДПРИЯТИЯ

Колесникова Е.С.,

студентка 2 курса ВГУ имени П.М. Машерова, г. Витебск, Республика Беларусь
Научный руководитель – Савенок В.Е., канд. техн. наук, доцент

В современном мире, во всех промышленных центрах и городах существуют системы централизованного водоснабжения и водоотведения. Поэтому рациональное и эффективное использование этих систем для нужд общества – одна из наиболее важных экологических проблем, требующих комплексного решения. Для обеспечения рационального использования и охраны вод, определения лимитов водопользования

водопользователям, осуществляющим забор воды из водных объектов или иных источников водоснабжения, устанавливаются отраслевые и индивидуальные технологические нормативы водопотребления и водоотведения. Они предназначены для планирования использования вод юридическими лицами и индивидуальными предпринимателями и представляют собой отнесенное к единице основной производимой продукции или используемого для ее производства сырья научно обоснованное количество воды с учетом ее качества, необходимое для производственного процесса, и соответствующее ему количество образуемых сточных вод установленного качества [1, 2].

Целью данной работы была оценка и анализ системы водопотребления ОАО «Витебский ликеро-водочный завод «Придвинье» с расчетом нормативов водопотребления.

Материал и методы. Источником хозяйственно-питьевого и производственного водоснабжения «Витебский ликеро-водочный завод «Придвинье» является коммунальный водопровод города Витебска и подземный водозабор в бассейне р. Западная Двина. Имеется 1 скважина глубиной 396 м. Проектная производительность скважины 0,2 м³/час. Из водопровода вода поступает на производственную площадку по вводу диаметром 150 мм. Вода из скважины идет на производство минеральной воды. Учет потребляемой воды осуществляется расходомерами-счетчиками воды ультразвуковыми РСВУ-1400 и счетчиками воды СВ-32 «Струмень». Вода питьевого качества расходуется на производственные и хозяйственно-питьевые нужды. Система водоснабжения предприятия – объединенная хозяйственно-питьевая, производственная и противопожарная.

Внутриплощадочные и внеплощадочные сооружения по очистке хозяйственно-бытовых, производственных и поверхностных сточных вод отсутствуют. Системы оборотного и повторного водоснабжения отсутствуют.

При определении норм водопотребления нами использовались теоретический и расчетно-аналитический методы расчета. Расчет индивидуальной нормы водопотребления на единицу продукции опирается на формулу [1,2]:

$$H_u = H_{mex} + H_g + H_{x/b} = \frac{\sum G_{mex}}{A} + \frac{\sum G_g}{A} + \frac{\sum G_{x/b}}{A}, \text{ м}^3/(\text{ед.прод}), \quad (1)$$

где H_u – индивидуальная норма водопотребления, м³/(ед.прод);

H_{mex} , H_g , $H_{x/b}$ – индивидуальная норма водопотребления на технологические, вспомогательные и хозяйственно-бытовые нужды соответственно, м³/(ед.прод); A – выпуск продукции за базовый период.

Результаты и их обсуждение. Общий расход воды на предприятии составил 80192,8 м³/год. Безвозвратные потери составляют 22015,9 м³/год. Из общего объема, расход воды на вспомогательные нужды составил 13082,5 м³/год и на хозяйственно-бытовые нужды 13082,5 м³/год. Технологические нормативы водопотребления на единицу продукции составили: производство водок – 38,6 м³/тыс.дал; производство ликеро-водочных изделий – 7,3 м³/тыс.дал; производство минеральной воды – 37,0 м³/тыс.дал; производство безалкогольной продукции – 70,1 м³/тыс.дал.

По результатам анализа системы водопотребления ОАО «Витебский ликеро-водочный завод «Придвинье» разработаны рекомендации, выполнение которых может способствовать рациональному использованию воды: постоянный контроль за временем мойки оборудования и полов; оптимизация работы смены с целью уменьшения периодичности моек; строгое соблюдение норм расхода воды; своевременное принятие мер по устранению утечек воды; проверка герметичности водопроводной системы в нерабочее время; установление на шланги для мойки оборудования специальных наконечников, закрывающихся автоматически; оборудование рукомоёв и унитазов специальными фотоэлементами с автоматически закрывающимися и открывающимися кранами; разработка и внедрение на предприятии положения о премировании работников за экономию воды.

Заключение. Внедрение мероприятий, изложенных в разработанных рекомендациях, будет способствовать к снижению водопотребления на предприятии, что позволит понизить себестоимость продукции и снизить общую нагрузку на городской водопровод.

Литература:

1. ТКП 45-4.01-52.2007 (02250). Системы внутреннего водоснабжения зданий. Строительные нормы проектирования. – Введ.01.09.2008. – Минск: Минстройархитектуры, 2008. – 47 с.
2. ТКП 45-4.01-258-2012. Производственное водоснабжение. Строительные нормы проектирования. – Введ.01.07.2012. – Минск: Минстройархитектуры, 2012. – 67 с.

ЗОНЫ САНИТАРНОЙ ОХРАНЫ АРТЕЗИАНСКИХ СКВАЖИН

Коновальчик А.Ю.,

студентка 2 курса ВГУ имени П.М. Машерова, г. Витебск, Республика Беларусь
Научный руководитель – Савенок В.Е., канд. техн. наук, доцент

Все живое вещество нашей планеты на 2/3 состоит из воды. Без воздуха жизнь возможна (анаэробные организмы), без воды – нет. Без воды человек не может жить и 3 дней. Особые требования предъявляются к качеству питьевой воды, т.к. она во многом определяет состояние здоровья человека. Одними из главных источников воды для систем питьевого водоснабжения являются запасы подземных вод (грунтовые, межпластовые напорные и безнапорные воды). Добывается подземная вода с помощью артезианских скважин [1].

Целью данной работы была оценка системы санитарной охраны артезианских скважин (артскважин) на примере производственной площадки «Линейная производственно-диспетчерская станция (ЛПДС) «Дисна» частного унитарного предприятия (ЧУП) «Запад-Транснефтепродукт».

Материал и методы. Нами применялись описательно-аналитический и сравнительно-сопоставительный методы исследования с проведением вычислительных экспериментов.

Пресные подземные воды, пригодные для питьевого водоснабжения, залегают на глубине не более 250–300 м. По условиям залегания различают грунтовые и межпластовые воды, значительно различающиеся по гигиеническим характеристикам. Образуются верховодка и грунтовые воды за счет просачивания осадков, вод рек, озер, водохранилищ. Уровень грунтовых вод колеблется в течение года, достигая максимума в конце весны и осени. Об этих колебаниях можно судить по замерам уровня воды в колодцах и скважинах. Грунтовые воды – воды первого от поверхности земли постоянно существующего водоносного горизонта, они не имеют защиты от поверхностного загрязнения в виде водоупорных слоев. В межпластовых (напорных) водах нет растворенного кислорода, но микробиологические процессы существенно влияют на их состав [1].

Наряду с природными факторами на формирование состава подземных вод влияют и искусственные факторы среды. Главным из которых является антропогенное воздействие, приводящее к загрязнению воды.

Для обеспечения санитарной охраны и защиты от загрязнения источников подземного водоснабжения вокруг них организуются зоны санитарной охраны (ЗСО). Зона санитарной охраны (ЗСО) – территория, включающая источник водоснабжения и/или водопровод, иной объект. ЗСО состоит из трех поясов, на которых устанавливаются особые режимы хозяйственной деятельности и охраны, например, для артезианских скважин охраны подземных вод от загрязнения.

Результаты и их обсуждение. На производственной площадке ЛПДС «Дисна» для нужд питьевого водоснабжения и технологических нужд имеется 4 артскважины (№№2,3,4,5) и сеть водопровода на рабочей площадке.

Артскважина № 2 введена в эксплуатацию в сентябре 1994 г. Глубина скважины составляет 149 м. Дебит скважины – 23 м³/час. Ограждение I-го пояса ЗСО скважины в плане круглое диаметром 30м, выполнено из сетки проволочной плетёной высотой 1,7 м, длиной 154 м по железобетонным столбам. Техническое состояние скважины – пескует.

Артскважины № 3, № 4 введены в эксплуатацию в сентябре-октябре 2004 г. Глубина – 142 м (№ 3) и 145м (№ 4), дебит обеих скважин 20 м³/ч. Ограждение I-го пояса ЗСО обеих скважин в плане круглое диаметром 60 м, выполнено из сетки проволочной плетеной высотой 1,7 м, длиной 183 м по железобетонным столбам. Ограждение II пояса ЗСО обеих скважин – 63 м, ограждение III пояса ЗСО обеих скважин – 448 м.

Артскважина № 5 введена в эксплуатацию в октябре 1976г. Глубина – 86 м, дебит скважины 20 м³/час. Скважина установлена в противорадиационном укрытии и предназначена для нужд гражданской обороны.

По результатам обследования можно сделать следующие выводы. На 3-х наземных скважинах (№№ 2–4) первый пояс (строгoго режима) включает территорию расположения водозаборных сооружений, площадок всех водопроводных сооружений и водопроводящего канала. Его назначение – защита места водозабора и водозаборных сооружений от случайного или умышленного загрязнения и повреждения. Второй пояс (зона микробного загрязнения) был определен гидродинамическим расчётным путём и включает территорию, предназначенную для предупреждения загрязнения воды источников водоснабжения. Второй пояс учитывает время продвижения микробного загрязнения воды до водозабора. Третий пояс (зона химического загрязнения) был определен гидродинамическими расчётами, исходя из условия, что если за её пределами в водоносный горизонт поступают стабильные химические загрязнения, то они окажутся вне области питания водозабора или достигнут её не ранее истечения расчётного срока эксплуатации.

Заключение. В каждом из трех поясов ЗСО артскважин производственной площадки ЛПДС «Дисна» установлен специальный режим и проводится комплекс мероприятий, направленных на предупреждение ухудшения качества воды.

Литература:

1. Строительство и недвижимость [Электронный портал] / Состояние загрязнения поверхностных и подземных вод в Республике Беларусь. – Режим доступа: <http://www.nestor.minsk.by/sn/2000/49/sn04913.html>. – Дата доступа: 22.02.2014.

УДЛИНЕНИЕ ВЕГЕТАЦИОННОГО ПЕРИОДА ПРИ ВЫРАЩИВАНИИ *ASTROPHYTUM MYRIOSTIGMA* LEM. В УСЛОВИЯХ ЗАКРЫТОГО ГРУНТА

Леонова К.С.,

студентка 4 курса ВГУ имени П.М. Машерова, г. Витебск, Республика Беларусь
Научный руководитель – Волков В.Л., ст. преподаватель

В ходе работ по созданию и расширению коллекции кактусов ботанического сада ВГУ, ведутся эксперименты по возможному увеличению продолжительности вегетационного периода кактусов рода *Astrophytum* Lem. и влиянию этого процесса на дальнейшее развитие растений [1].

Цель исследования – краткое обобщение имеющихся литературных данных по вопросам выращивания и ускорения развития кактусов вида *Астрофитум* многокрапинковый (*Astrophytum myriosnigma* Lem.). Удлинение вегетационного периода на ранних стадиях развития и увеличение прироста растений.

Материал и методы. Однолетние сеянцы кактусов вида *Астрофитум* многокрапинковый (*Astrophytum myriosnigma* Lem.) [1].

Выращивание взрослых, здоровых растений из семян является самым выгодным и дешевым при расширении коллекции и получении большого количества товарных растений при массовом производстве.

Досветка перезимовавших сеянцев начиналась в первых числах января 2013 года. Поддерживался оптимальный температурный режим: 25–28 С днем и понижение температуры в пределах 18–20 С в ночное время.

Посевные контейнеры устанавливались в тепличку. Длительность ежедневного освещения составляла 12 часов; освещённость около 1200 люкс (люминесцентные лампы, световая температура 3200 К). Один раз в сутки проводилось проветривание посевов в течение 10–15 минут.

Результаты и их обсуждение. Кактусы вида Астрофитум многокрапунковый (*Astrophytum myriosnigma* Lem.), приспособились в ходе эволюции к жизни в более теплых поясах земного шара. Они привыкли к тому, что интенсивное солнечное освещение является стимулятором роста [2]. На своей родине большинство кактусов, кроме шлюмбергер, эпифиллумов и рипсалисов, растет при максимальном солнечном освещении и лишь иногда – в слабой тени пустынных трав и колючих кустарников. В условиях культуры умеренных северных широт интенсивность освещения для многих из этих растений недостаточна [3].

Ввиду чрезвычайной скудности материала по данной теме (вопросами светокультуры кактусов в Советском Союзе никто не занимался)[4]. Не занимается этой проблемой никто и в наши дни, хотя общие рекомендации по использованию досветки сеянцев при посеве, есть практически в любой литературе по выращиванию этих растений.

Период покоя у астрофитумов в наших условиях, длится в среднем с ноября и до третьей декады февраля, в результате эксперимента было получено реальное удлинение вегетационного периода на 1,5 месяца, что доказано результатами прироста растений (см. табл. 1).

Таблица 1 – Удлинение вегетационного периода за счет досветки однолетних саженцев *Astrophytum myriosnigma* Lem.

№	Вегетационный период	Начальные размеры сеянцев (мм)		Размеры сеянцев 1 мая (мм)		Размеры сеянцев 30 октября (мм)	
		Высота	Ширина	Высота	Ширина	Высота	Ширина
1	01. – 05. 01 – 30. 10. 2013г	9±1	5±1	10,1±1	6±1	11±1	7±1
2	21. – 28. 02 – 30. 10. 2013г	10±1	8±1	12±1	6,1±1		
3	Разница прироста за сезон					3±1	2±1

Заключение. Таким образом, при искусственном увеличении продолжительности вегетационного периода Астрофитума многокрапункового (*Astrophytum myriosnigma* Lem.), возможно получать более крупные растения без вреда для их дальнейшего выращивания. Это в свою очередь, может иметь большое значение для коммерческой культуры данного вида с последующим внедрением в производство.

Литература:

1. Волков, В.Л. Представители рода Астрофитум (*Astrophytum*Lem.) в условиях закрытого грунта ботанического сада Витебского государственного университета. / В.Л. Волков // Вестник витебского государственного университета. Витебск, № 4(70) 2012/ УО «ВГУ им. П.М. Машерова», 2012. – С. 42–47.
2. Урбан, А Колочее чудо / А. Урбан. – Братислава: Вѣда, 1983. – 336 с.
3. Батов, С.Г. Культура кактусов / С.Г. Батов. – М.: Слог-Пресс-Спорт, 2001. – 432 с.
4. Леман, В.М. Курс светокультуры растений / В.М. Леман. – М.: Высшая школа, 1961. – 205 с.

ОЦЕНКА РАЗНООБРАЗИЯ БОЛОТНЫХ ЭКОСИСТЕМ БЕЛОРУССКОЙ ПООЗЕРСКОЙ ПРОВИНЦИИ

Луцевич А.П.,

студент 4 курса УО «БрГУ имени А.С. Пушкина», г. Брест, Республика Беларусь
Научный руководитель – Токарчук С.М., канд. геогр. наук, доцент

Болота имеют важное значение и выполняют множество функций: биологическая, круговоротная, ландшафтная, газорегуляторная, барьерная, климаторегулирующая и др. Для территории Беларуси болотные экосистемы являются типичными природными комплексами. Однако, на протяжении XX века на территории Беларуси проводились широкомасштабные осушительные мероприятия, что привело к исчезновению многих болотных видов и резкому сокращению площадей болот. Таким образом, большую актуальность приобретают работы направленные на оценку и анализ разнообразия болотных экосистем, их функционирования и устойчивости.

Материал и методы. Цель данного исследования – разработать методические подходы к оценке разнообразия болотных экосистем Республики Беларусь, на основе которых провести оценку разнообразия болотных экосистем и проанализировать основные закономерности их распределения.

Исследование проводилось с использованием ГИС-пакета *ArcView GIS* со встроенными модулями *GeoProcessing Wizard*, *XTools* и др. Источником данных являлась карта болот Национального атласа Республики Беларусь [1, с.120], которая была оцифрована и объединена с картой единиц физико-географического районирования Белорусской Поозерской провинции.

Оценка разнообразия болотных экосистем физико-географических районов Белорусского Поозерья включала три показателя: (1) количество типов болот; (2) площадь болот; (3) коэффициент разнообразия I_o , который рассчитывался по формуле

$$I_o = \sum \frac{S_i}{S_i}$$

где I_o – индекс уникальности i -го типа болотных экосистем; S_i – суммарная площадь i -го типа болотных экосистем в районе (административном); S_i – суммарная площадь i -го типа экосистем в районе.

Все показатели были ранжированы в соответствии с пятибалльной равноинтервальной шкалой. Интегральная оценка разнообразия болотных экосистем представляет собой сумму балльных значений, используемых показателей.

Результаты и их обсуждение. В Республике Беларусь, согласно карте болот Беларуси [1, с.120], выделяют 26 типов болот и они распределены по территории страны крайне неравномерно.

На территории Белорусской Поозерской провинции распространены 10 типов болот. Наибольшие площади занимают южнотаежные выпуклые верховые подвейно-сфагновые болота, которые поросли от 25 до 80% сосной обыкновенной, и занимают они 205849,5 га. На втором месте – южнотаежные низинные разнотравно-осоковые, которые поросли от 25 до 90% ольхой черной с участием березы пушистой, ясеня, ели (166581,5 га). Наименьшие площади занимают болота низинные и переходные мелиорированные 4857,287 га.

Наибольшие площади болот размещены на Полоцкой низменности 159620,446 га, и она в сильной степени отличается от других физико-географических районов. Далее идут Дисенская низменность (79989,453 га) и Освейско-Браславские гряды (66399,562 га). Наименьшее количество болот на Витебской возвышенности, где они занимают площадь в 24724,011 га.

По количеству типов выделяется Освейско-Браславские гряды на которых встречаются болота 9 типов. По 7 типов болот встречаются на Нещардо-Городоцкой возвышенности и Полоцкой низменности, а наименьшее количество типов, как и площадей болот на Витебская возвышенности.

Говоря о индексах уникальности, то он наибольший на Освейско-Браславских грядах (2,57), а на втором месте Полоцкая низменность (1,92). Минимальный индекс на Витебской возвышенности (0,18).

Результаты интегральной оценки разнообразия болотных экосистем представлены на рисунке 1? на котором показаны суммы баллов всех полученных результатов. Согласно рисунку, наибольшее внимание нужно обратить на Освейско-Браславские гряды и Полоцкую низменность где получено максимальное количество баллов.



Рисунок 1 – Интегральная оценка разнообразия болотных экосистем физико-географических районов Белорусской Поозерской провинции

Литература:

1. Нацыянальны атлас Беларусі / Кам па зям рэсурсах і картаграфіі пры СМ Рэспублікі Беларусь. – Мінск, 2002. – 292 с.

ИЗУЧЕНИЕ ОСОБО ОХРАНЯЕМЫХ ПРИРОДНЫХ ТЕРРИТОРИЙ МЕСТНОГО ЗНАЧЕНИЯ ПОСТАВСКОГО РАЙОНА МЕТОДАМИ ГИС-КАРТОГРАФИРОВАНИЯ

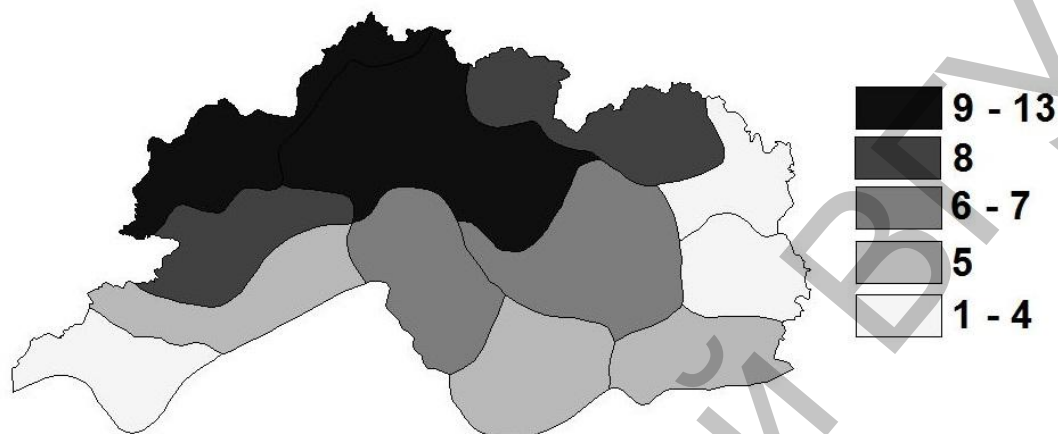
Мидянка М.Ю.,

студентка 5 курса ВГУ имени П.М. Машерова, г. Витебск, Республика Беларусь
Научный руководитель – Красовская И.А., канд. геол.-минер. наук, доцент

Витебская область имеет уникальную природу, которая сформировалась после отступления поозерского ледника и сохранившаяся до наших времен. Необычные ландшафты, многообразие болот, удивительный растительный мир и многое другое мы можем наблюдать как следствие пребывания ледниковой эпохи на территории нашей республики. В совокупности все эти элементы делают возможным создания зон рекреации всей Витебской области. Для посетителей таких зон мы создаем электронную карту в ArcGis10, которая позволит обладателю этого носителя информации более детально и точно изучить территорию пребывания, а также другие интересующие его объекты и в последующем посетить их. Одним из первых районов создания такого ГИС является Поставский район.

Целью настоящей работы послужило создание геоинформационной системы Поставского района, включающей как физико-географическую основу, так и информацию о заказниках и памятниках природы местного значения, которые могут быть использованы в туристской деятельности Поставского района.

Материал и методы. В основу работ были положены результаты полевых геоморфологических и геологических исследований, выполненных коллективом сотрудников кафедры географии при непосредственном участии автора на территории Поставского района в августе 2014 года. В процессе создания геоинформационной системы нами использовались методы автоматизированного ГИС-картографирования и метод пространственно-временного моделирования.

Результаты и их обсуждение. В пределах Поставского района выделяются 15 особо охраняемых территорий местного значения – 1 биологический заказник; 4 геологических заказника, 9 геологических памятников природы, 1 гидрологический памятник природы. Созданная геоинформационная система исключает картографическое изображение местоположения указанных объектов с указанием возможности посещения, полной геолого-геоморфологической характеристикой и фотографическими изображениями каждого из них.

В целом территория изучаемого района представляет собой классический образец ледникового рельефа, осложненного постледниковыми процессами. Это редкий по разнообразию и живописности холмисто-западинный ландшафт, пересекаемый долинами рек, с термокарстовыми котловинами и заболоченными понижениями с хорошими перспективами и пространствами. Изучение валунного материала, составляющего большинство памятников природы местного значения Поставского района и уникального сочетания своеобразных форм рельефа, позволяет проследить направления движения последнего ледника, оценить геологическую деятельность его отдельных потоков и языков, а также установить соответствующие ему палеогеографические условия.

Заключение. Таким образом, полученные в результате исследований картографические материалы носят интерактивный характер и могут быть успешно использованы для организации туристской деятельности, при создании экологических троп на территории Поставского района. Кроме того, созданную геоинформационную систему можно применять в общеобразовательных целях: как для студентов, так и для школьников при демонстрации различных форм ледникового рельефа.

ОПРЕДЕЛЕНИЕ СТЕПЕНИ ДЕФОЛИАЦИИ И ДЕХРОМАЦИИ ЛЕСОВ ШУМИЛИНСКОГО ЛЕСХОЗА

Моисеенко К.В.,

студентка 4 курса ВГУ имени П.М. Машерова, г. Витебск, Республика Беларусь

Научный руководитель – Шаматульская Е.В.

Леса – это не только источник возобновляемых сырьевых и энергетических ресурсов, но и сокровищница биологического и ландшафтного разнообразия, важный средообразующий и природоохранный фактор.

Целью нашего исследования является определение степени дефолиации и дехромации лесных древесных насаждений Шумилинского лесхоза. Объектом исследования являются леса Шумилинского лесхоза. Предмет исследования – степень дефолиации и дехромации деревьев Шумилинского лесхоза.

В соответствии с общеевропейской методикой лесного мониторинга дефолиация определяется как преждевременная потеря или недостаточное развитие (хвои) листвы деревьев и выступает как неспецифический признак их видимых или скрытых повреждений, так же как и дехромация – изменение окраски хвои (листвы)[1].

Материал и методы. Лесопатологический мониторинг ведется постоянно в каждом лесхозе с целью своевременного обнаружения очагов вредителей и болезней, количественной и качественной оценки их состояния, выявления неблагоприятных по состоянию участков леса, получения показателей для прогноза и своевременного планирования лесозащитных мероприятий.

Материалом для нашего исследования являются ведомости оценки состояния учетных деревьев на пробных площадках в районе д. Язвино, Николаевского и Мишневичского лесничеств Шумилинского лесхоза.

В результате обследований оценивались повреждения и устанавливались причины гибели учетных деревьев. Повреждение определяется как изменение или нарушение части дерева, оказывающее неблагоприятное влияние на его жизнедеятельность. Повреждения деревьев и их частей, как правило, возникают в результате воздействия насекомых, грибов, условий погоды и других факторов. При проявлении одновременно

нескольких видов повреждений или нарушений в какой-либо части дерева учитывается один наиболее выраженный признак.

Результаты и их обсуждение. В ходе исследования нами были заложены и изучены три пробные площадки (соответственно в районах населенных пунктов Язвино, Николаево, и Мишневичи).

При проведении данного исследования мы определили, что степень дефолиации на ПП 1(район д. Язвино) Шумилинского лесничества варьирует от 35% до 60%, а степень дехромации 40%. На ПП 2 (район д. Николаево) степень дефолиации варьирует от 10% до 100%, степень дехромации 100% (осина). На ПП 3 (район д. Мишневичи) степень дефолиации от 30% до 75%, а степень дехромации от 15% до 20%.

Таким образом можно сделать вывод о том, что на ПП 2 степень дефолиации и дехромации самая высокая, так как достигает 100%, т. е. наиболее выраженное повреждение деревьев на территории Николаевского лесничества, что отражено на рисунке. Жизнеспособность насаждений зависит не только от степени дефолиации деревьев, но и от возраста, условий произрастания и состояния древостоя. Деревья усыхают, когда запас пластических веществ недостаточен для распускания хвои или листвы или когда их развитие приводит к полному истощению дерева и нарушению его жизнедеятельности.



Рисунок 1 – Степень дефолиации и дехромации древесных насаждений на территории Шумилинского лесхоза.

Из-за дефолиации происходит уменьшение потребления воды растениями древесного яруса.

Заключение. Многие древостои обладают пониженной устойчивостью из-за загрязнения и интенсивной рекреации, и любые непродуманные хозяйственные мероприятия в лесах и на прилегающих территориях способны снизить их устойчивость и привести к существенным повреждениям, а при длительном сильном негативном воздействии гибели части сообществ.

Литература:

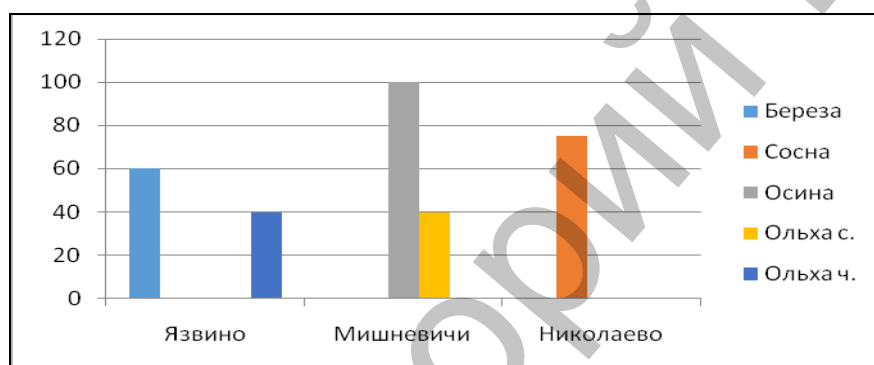
1. Макаревич, Т.А. Экологический мониторинг, контроль и экспертиза: учеб. Пособие / Т.А.Макаревич, С.П.Уточкина. – Минск: БГУ, 2012. – 223 с.

КРИВЫЕ РОСТА КУЛЬТУРЫ ДРОЖЖЕВЫХ КЛЕТОК *SACCHAROMYCES CEREVISIAE*

Новикова А.С., Томко А.В.,

студенты 4 курса ВГУ имени П.М. Машерова, г. Витебск, Республика Беларусь
Научный руководитель – Балаева-Тихомирова О.М., канд. биол. наук

Дрожжи – внетаксономическая группа одноклеточных грибов, утративших мицелиальное строение в связи с переходом к обитанию в жидких и полужидких, богатых органическими веществами субстратах. На биохимическом уровне эти одноклеточные организмы подобны всем остальным эукариотическим клеткам, имеют все основные структуры, присущие любой живой клетке. Особенность химического состава клетки

заключается в его не постоянстве: он зависит от физиологического состояния дрожжевой клетки, расы дрожжей, состава питательной среды. *Цель работы* – исследование кривых роста дрожжевых клеток *Saccharomyces cerevisiae* при их культивировании.

Материал и методы. Для культивирования дрожжей *Saccharomyces cerevisiae* использовался метод культивирования на твердой питательной среде. Выращивание культуры дрожжей проводили при температуре 32 °С в течение 6, 24, 48 часов в чашках Петри. Для культивирования дрожжей была исследована питательная среды ГРМ-агар посевам на ней суспензии дрожжевых клеток разведением 1:10, 1:100, 1:1000 [1]. В состав питательной среды ГРМ-агар входят панкреатический гидролизат рыбной муки, пептон ферментативный, NaCl, агар микробиологический. Клетки в культуре подсчитывали с помощью в гемоцитометра (камеры Горяева).

Весь цифровой материал вводился для хранения и обработки в таблицы Microsoft Excel и Statistica. Цифровой материал обрабатывался методами параметрической и непараметрической статистики с использованием t-критерий Стьюдента для нормально распределенных данных и критерий Манна-Уитни для данных, которые не являлись нормально распределенными.

Результаты и их обсуждение. Рост дрожжевых культур можно оценивать по одному или нескольким следующим параметрам: объему осажденных клеток; числу клеток; сырой и сухой массам; содержанию белка (белок определяют методом Лоури); жизнеспособностью клеток. По полученным данным строят ростовые кривые, которые имеют S-образную форму и состоят из нескольких участков. Реальная ростовая кривая может несколько отличаться от модельной. На форму ростовых кривых влияют и генетическая характеристика популяции, и количество инокулята, и условия выращивания (состав среды, начальное значение pH, состав газовой фазы, скорости развития)[2].

Кривые роста клеток дрожжей *Saccharomyces cerevisiae* после 6, 24, 48 часов культивирования на питательной среде ГРМ агар представлены на рисунке 1.



Рисунок 1 – Кривые роста клеток дрожжей *Saccharomyces cerevisiae* в течение 6, 24, 48 часов культивирования

Из рисунка видно, что самый высокий рост клеток дрожжей наблюдается на питательной среде при соотношении среды с дрожжевой суспензией 5:1 и разведении 1:100 через 24 часа культивирования. Отмечено, что через 6 часов – прирост культивируемых дрожжевых клеток не достаточен, что свидетельствует о возможности дальнейшего роста и развития дрожжевых клеток на данной питательной базе, через 48 часов – резко убывает, что доказывает нехватку питательных ресурсов для развития дрожжевых клеток.

Заключение. Таким образом, оптимальным соотношением количества среды, высаживаемых дрожжевых клеток и времени роста и развития является: 5:1 (разведение 1:100), 24 часа культивирования. Получив оптимальные значения для культивирования, данные условия будут использовать при дальнейших исследованиях.

Литература:

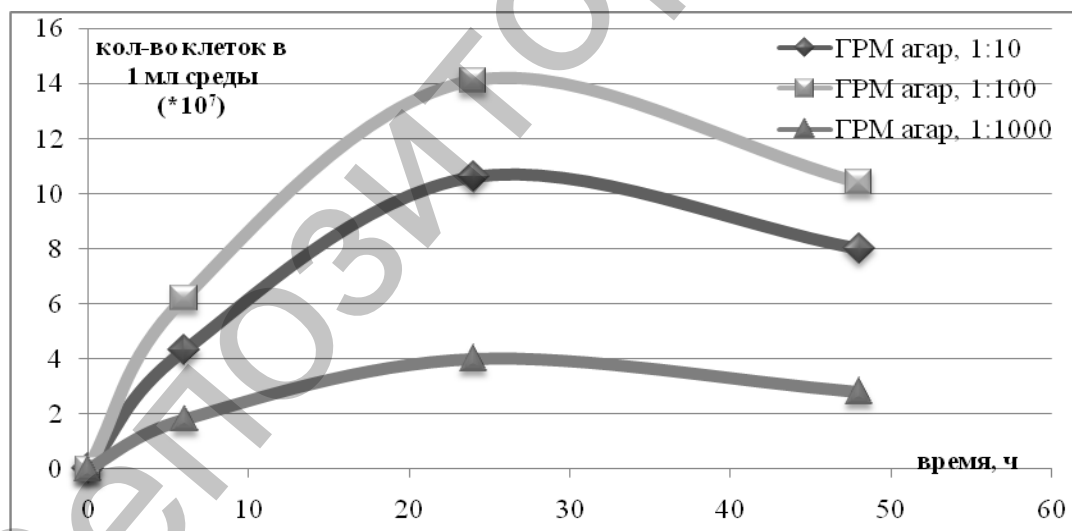
1. Руководство к практическим занятиям по микробиологии: Учеб. пособие / под ред. Н.С. Егорова. М.: Изд-во МГУ, 1995. – 224 с.
2. Блажевич, О.В. Культивирование клеток: Курс лекций / О.В. Блажевич. – Минск.: БГУ, 2004. – 78 с.

МИГРАЦИЯ ИОНОВ ЦИНКА В СИСТЕМЕ ПОЧВА–РАСТЕНИЕ

Панчошная О.В.,

студентка 5 курса УО «ГГУ имени Ф. Скорины», г. Гомель, Республика Беларусь

Научный руководитель – Хаданович А.В., канд. хим. наук, доцент

В настоящее время в результате все расширяющегося промышленного производства наблюдается прогрессирующее насыщение биосферы тяжелыми металлами. В результате производственной деятельности на отдельных участках суши создаются весьма значительные концентрации металлов [1]. Почвенный покров является одной из важнейших частей биосферы и во многих случаях он играет буферную роль, предотвращая или локализуя загрязнение других частей биосферы. Поступление тяжелых металлов в биосферу ведет к накоплению их в почве в количествах, многократно превышающих фоновый уровень, что снижает продуктивность почв и негативно сказывается на животном и растительном мире и в конечном итоге на человеке [2]. Изучение поглощения почвами и растениями ионов тяжелых металлов является актуальной задачей, т.к. наблюдается увеличение антропогенной нагрузки на окружающую среду, что может привести к необратимым изменениям ее экологического состояния.

Целью исследований явилось изучение миграции ионов цинка в системе почва – растение.

Материал и методы. Были проведены микрополевые опыты на приусадебном участке Гомельского района (д. Ченки). Сосуды без дна размером 15 x 12 x 25 см заполняли почвой из пахотного горизонта дерново – подзолистой супесчаной почвы, предварительно смешанной с нитратом цинка в дозах Zn^{2+} (50; 200 мг/кг). Выращивали растения сем. Астровых Compositae (Asteraceae): Ромашка аптечная (*Matricaria chamomilla*), Календула обыкновенная (*Calendula officinalis*), Тысячелистник обыкновенный (*Achillea millefolium*). И растения сем. Яснотковых (Lamiaceae): Шалфей лекарственный (*Salvia officinalis*), Иссоп лекарственный (*Hyssopus officinalis*), Мята полевая (*Mentha arvensis*). Растительные образцы отбирали в трехкратной повторности, срезали надземную часть.

Результаты и их обсуждение. Концентрация ионов цинка в почве без внесения исследуемой соли составила 18,9 мг/кг. После внесения нитрата цинка в дозе 50 мг/кг содержание ионов в почве увеличилось в 5,1 раза от начальной концентрации (96,39 мг/кг). При увеличении дозы до 200 мг/кг концентрация ионов цинка, в исследуемой почве, возросла в 9,4 раз. При этом содержание ионов в почве составило 177,66 мг/кг.

В ходе эксперимента определяли содержание ионов цинка в надземной части растений, произрастающих на почве без внесения солей цинка. Концентрация ионов цинка в листьях исследуемых растений колебалась от 9,54 мг/кг (иссоп лекарственный) до 21,32 мг/кг (тысячелистник обыкновенный). Содержание определяемых ионов в цветах находилось в пределах от 11,48 мг/кг (шалфей лекарственный) до 19,28 мг/кг (тысячелистник обыкновенный). Максимальная концентрация ионов цинка зафиксирована в листьях у представителя семейства Астровые — тысячелистника обыкновенного (21,32 мг/кг). Наименьшая концентрация наблюдалась у представителя семейства Яснотковые – иссопа лекарственного (9,54 мг/кг). После внесения нитрата цинка в дозах 50 и 200 мг/кг определяли концентрацию ионов в надземных органах растений. Концентрация ионов цинка в листьях

растений, произрастающих на почвах с внесением солей в дозе 50 мг/кг, колеблется от 32,54 мг/кг (ромашка аптечная) до 36,38 мг/кг (календула обыкновенная).

В ходе эксперимента рассчитаны коэффициенты биологического накопления. Для растений, произрастающих на почвах без внесения солей цинка, значения коэффициентов составили в среднем для сем. Астровые – 3,21, а для представителей сем. Яснотковые – 2,71. Значения коэффициентов накопления при внесении солей цинка в дозе 50 мг/кг для растений сем. Астровых в среднем составило 1,87, для представителей сем. Яснотковых – 1,34. При внесении солей цинка в дозе 200 мг/кг произошло увеличение коэффициентов биологического накопления для сем. Астровые и Яснотковые в среднем 2,06 и 2,04 соответственно. Наибольшее увеличение показателя зафиксировано при внесении в почву солей цинка в дозе 50 мг/кг у тысячелистника обыкновенного – 2,15. При поступлении в почву ионов цинка в дозе 200 мг/кг значения коэффициентов накопления варьировали в интервале от 1,85 (иссоп лекарственная) – 2,21 (мята полевая) соответственно.

Заключение. Существенных отличий в значениях коэффициентов биологического накопления ионов цинка, соответствующим растениям, произрастающим, на почвах без внесения и с внесения солей цинка не обнаружено, что, вероятно, объясняется свойствами почв, динамикой почвенных процессов, химическими свойствами металлов, состоянием и трансформацией их соединений. Полученные данные могут быть использованы при мониторинговых исследованиях.

Литература:

1. Кабата–Пендиас, А. Микроэлементы в почвах и растениях / А. Кабата– Пендиас, Х. Пендиас. – М.: Мир, 1989. – 439 с.
2. Бушуев, Н.Н. Взаимодействие тяжелых металлов с различными компонентами почв / Н.Н. Бушуев. Роль природообустройства сельских территорий в обеспечении устойчивого развития АПК. – М.: МГУП, 2007. – 373 с.

ВЛИЯНИЕ ХОЗЯЙСТВЕННОГО КОМПЛЕКСА НА ЭКОЛОГИЧЕСКУЮ СИТУАЦИЮ ВЕТКОВСКОГО РАЙОНА ГОМЕЛЬСКОЙ ОБЛАСТИ

Самонова И.Ю.,

студентка 4 курса УО «ГГУ имени Ф. Скорины», г. Гомель, Республика Беларусь
Научный руководитель – Осипенко Г.Л., ассистент

В последнее время все большую актуальность приобретает региональный подход в изучении геоэкологических проблем. Так как это играет немаловажную роль в изучении экологической обстановки в стране и мире в целом, поэтому целью нашей работы является оценка влияния хозяйственного комплекса на экологическую ситуацию Ветковского района Гомельской области.

Материал и методы. В Ветковском районе Гомельской области сформировался комплекс экологических проблем, имеющих далеко идущие последствия для хозяйственной деятельности и жизни населения. Поэтому изучение влияния хозяйственного комплекса, а также оценку его влияния на экологическую ситуацию Ветковского района проводили при изучении литературных источников, а также после анализа данных, полученных при прохождении производственной практики в Ветковской городской районной инспекции охраны окружающей среды.

Результаты и их обсуждение. Большие потери несет экономика региона из-за радиационного загрязнения территории. Вследствие катастрофы на Чернобыльской АЭС свыше 80 % территории загрязнены. По этой причине большая часть сельскохозяйственных земель было выведено из оборота и отдано под лесные угодья. Однако использование этих угодий ограничено, поскольку все древесное сырье, ягоды и грибы превышают допустимые значения по накоплению радионуклидов. Большое количество населения было отселено в другие регионы. Все это затрудняет ведение, как сельского хозяйства, так и развития промышленности [1].

Кроме радиационного загрязнения территории необходимо учитывать результаты хозяйственной деятельности. Около 9 % общей площади сельскохозяйственных земель в области подвержены эрозии, 24,5 % – имеют повышенную кислотность, 48 % – являются дефляционно опасными. Почва загрязнена нитритами, так как во многих колодцах удобрения хранились зачастую на прибрежных от водоемов и рек землях.

Состояние атмосферы относительно других городов благоприятное, поскольку количество предприятий на территории незначительно, а сельское хозяйство ведется на ограниченной территории. Поток на автодорогах района не такой интенсивный, как на дорогах Гомеля.

Тяжелая ситуация наблюдается на очистных сооружениях города Ветка. Оборудование уже устарело, а его обновление пока не планируется. По этой причине планируется отвод сточных вод на очистные сооружения города Гомеля.

Все это негативно отражается на здоровье людей, поэтому наблюдается увеличение аллергических заболеваний, болезней систем дыхания, злокачественных новообразований [2].

Доля предприятий в загрязнении атмосферы невелика, поскольку все предприятия района небольшие, и часто закрываются на длительное время. Основной объем выбросов приходится на зимнее время за счет отопления.

Загрязнение почвы и вод имеет большую интенсивность. Основной вклад приносит сельское хозяйство, которое выбрасывает сточные воды от животноводческих ферм в водоемы, а при растениеводстве удобряет земли различными веществами, которые могут попадать как в поверхностные водоемы, так и в подземные воды. Большую долю в загрязнении вод и почв так же имеют сбросы жилищно-коммунальные службы в целом, и отдельные частные постройки в частности.

Заключение. Дальнейшее изучение района можно проводить по различным направлениям: изучение антропогенной нагрузки на климат, почвы, водные ресурсы; изучение радиационного загрязнения и влияние его на человека и окружающую среду, а также многие другие направления. Все это имеет огромное значение в оценке состояния окружающей среды не только в локальном, но и в глобальном значении.

Литература:

1. Карпенко, А.Ф. Загрязнение почв Гомельской области радионуклидами цезия и стронция / А.Ф. Карпенко – Гомель: ГГУ им. Ф. Скорины, 1995. – 112 с.
2. Беларусь в современном мире: материалы VII Международной конференции, посвященной 87-летию образования Белорусского государственного университета / В.Г. Шадурский [и др.]. – Минск: Тесей, 2008. – 304 с.

СТРУКТУРА ОБРАЗОВАНИЯ И ИСПОЛЬЗОВАНИЯ ОТХОДОВ ПРОИЗВОДСТВА ООО «ЭКОСВЕТ»

Сауць К.Ю.,

студентка 2 курса ВГУ имени П.М. Машерова, г. Витебск, Республика Беларусь

Научный руководитель – Шаматульская Е.В.

Проблема обращения с отходами относится к числу ключевых экологических проблем. Ее важность обусловлена двумя причинами: во-первых, отходы, как правило, содержат полезные вещества и материалы – вторичные ресурсы, неэффективное использование которых означает их потерю для экономики, во-вторых, они загрязняют окружающую среду. Вопросы уменьшения экологической опасности, обусловленной накоплением отходов, активно обсуждаются в научном сообществе.

Цель нашего исследования – анализ объема, структуры образования и использования отходов производства ООО «Экосвет».

Материал и методы. Отходы производства – отходы, образующиеся в процессе осуществления юридическими лицами и индивидуальными предпринимателями экономической деятельности (производства продукции, энергии, выполнения работ, оказания услуг), побочные и сопутствующие продукты добычи и обогащения полезных ископаемых [1].

Отходы, в том числе коммунальные отходы, разделяются по видам в зависимости от степени опасности – на опасные отходы и неопасные отходы. Опасные отходы классифицируются по классам опасности: первый класс опасности – чрезвычайно опасные; второй класс опасности – высокоопасные; третий класс опасности – умеренно опасные; четвертый класс опасности – малоопасные.

Материалом нашего исследования являются акты инвентаризации отходов предприятия, где отражены степень опасности и класс опасности отходов производства, их физическое состояние, источники образования отходов производства, а также места их захоронений и др.

Результаты и их обсуждение. В результате нашего исследования, мы выяснили, что отходы предприятия относятся к категориям умеренно опасные и малоопасные. В 2013 г. объем образования на предприятии отходов 3–4 классов опасности и не опасных отходов составил 70,924 тыс.т, из них 30,64 тыс.т приходилось на малоопасные отходы (таблица)

Уровень использования отходов производства в 2013 г. составил 31%, подавляющее большинство отходов подлежит захоронению (64%) на полигоне ТБО г. Витебска.

Таблица 1 – Структура использования и удаления отходов ООО «Экосвет» за 2013 г., тыс.т

Класс опасности	Использовано, передано	Подлежит захоронению
3 класс	4,671	2,497
4 класс	17,27	9,62
не опасные	-	33,11
всего	21,941	45,227

Динамика образования отходов на предприятии ООО «Экосвет» 3–4 классов опасности приведена на рисунке.



Рисунок 1 – Структура образования отходов производства ООО «Экосвет», 2013 г.

Заключение. Научно-технический прогресс способствует постоянному расширению номенклатуры, образующихся отходов, в том числе с опасными для окружающей среды человека свойствами. С одной стороны, большинство видов отходов можно рассматривать как вторичные материальные и энергетические ресурсы, для использования и переработки которых имеются соответствующие технологии, с другой стороны – как загрязнители атмосферного воздуха, водных ресурсов, почв, растительности в силу их токсичных и других свойств.

Литература:

1. Об обращении с отходами: Закон Респ. Беларусь от 20.07.2007., №271-3 (в редакции Пост. От 08.07.2008 г. №367-3; 28.12.2009 г. №93-3).

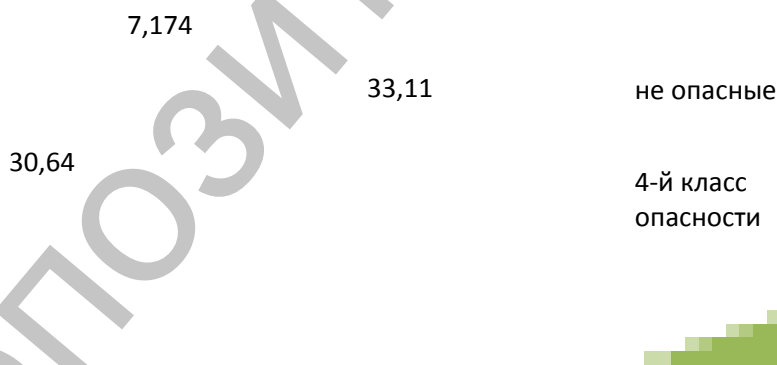
ОЦЕНКА ЭРОЗИОННОЙ ОПАСНОСТИ ТЕРРИТОРИИ ВИТЕБСКА

Стрельчень Е.В.,

студент 5 курса ВГУ имени П.М. Машерова, г. Витебск, Республика Беларусь

Научный руководитель – Галкин А.Н., канд. геол.-минер. наук, доцент

Городская территория – это специфическая геосистема, со своеобразной структурой и составом компонентов. Это территория, где взаимодействуют природные, природно-техногенные и техногенные компоненты, где в той или иной мере изменены все природные составляющие: рельеф, гидрогеологические и гидрологические, климатические условия. Это территория, где формируется новый природно-техногенный комплекс, особенности функционирования которого плохо изучены. Его развитие трудно предсказуемо и связано с рядом геологических опасностей, что само по себе представляет опасность для людей, живущих на городских территориях [2, 3].

Наиболее распространенными геологическими опасностями на территории Витебска являются эрозионные процессы, которые проявляются в виде плоскостного смыва, оврагообразования и русловых процессов. В связи с этим целью настоящих исследований послужила оценка эрозионной опасности территории.

Материал и методы. Анализ фондовых материалов кафедры географии и результаты исследований А.Н. Галкина свидетельствуют о том, что наиболее активно в пределах города протекают процессы оврагообразования [1]. Для оценки эрозионной опасности нами были выбраны участки склонов ручьев Дунай и Гапеевский. В ходе выполнения работ нами использовались полевые геоморфологические методы и методы ГИС-картографирования.

Результаты и их обсуждение. Проведенные исследования позволили нам оценить эрозионную опасность на выбранной территории и выделить участки с различной степенью потенциальной эрозионной опасности.

Оценка потенциальной эрозионной опасности проводилась по следующей схеме:

- сопоставление картосхем состояния овражной территории по состоянию на 2007 и 2011 годы и выделение наиболее динамичных участков;
- изучение крутизны и протяженности склонов оврагов, как основного фактора способствующего развитию эрозии;
- изучение литологического состава слагающих склоны оврага пород, оценка их эрозионной устойчивости;
- оценка техногенной нагрузки на склоны оврагов с учетом близости строений (особенно жилых) и прохождения систем коммуникаций;
- оценка других видов антропогенного воздействия и сопутствующих им геологических проблем.

Результатом оценки каждого фактора потенциальной эрозионной опасности явилась геоинформационная система «Комплексная карта эрозионной опасности долин ручьев Дунай и Гапеевский», отражающая особенности динамики эрозионных процессов.

Заключение. На изучаемой территории нами выделено три типа участков, различающихся по интенсивности и направленности процесса оврагообразования и степени эрозионной опасности: не представляющие опасности, относительно опасные и опасные.

Наиболее опасными с точки зрения развития эрозии и связанными с ней другими экологически неблагоприятными процессами являются участки, характеризующиеся наибольшей скоростью роста оврага (по результатам исследований 2007 и 2011 годов), наибольшей крутизной и протяженностью склонов, большой техногенной нагрузкой. К данному типу были также отнесены участки с активными эрозионными процессами.

Поскольку наиболее опасные участки – это потенциальные области геологического бедствия, сильного негативного воздействия на жизнедеятельность людей, здания и сооружения, коммуникации и другие элементы городской системы, то их выделение позволяет предложить систему мониторинга для разработки мер по предупреждению чрезвычайных ситуаций, а созданная геоинформационная система дает возможность прогнозировать развитие геологически опасных процессов.

Литература:

1. Галкин, А.Н. Особенности проявления современных экзогенных процессов на территории Витебска / А.Н. Галкин, А.Д. Тимошкова, И.А. Красовская, А.Б. Горбенко // Литосфера – 2007. – №1(26). – С. 73–76.
2. Евсеева, Н.С. Экологическая геоморфология: учебное пособие / Н.С. Евсеева, Н.В. Осинцева. – Томск: Томский государственный университет, 2013. – 184 с.
3. Яшков, И.А. Овражно-балочная сеть урбанизированной территории: строение, развитие, геоэкологическая опасность (на примере Саратова): дис. д-ра геогр. наук: 25.00.25 / И.А. Яшков. – М., 2008. – 215 с.

ОЦЕНКА ПРИРОДНО-ЭКОЛОГИЧЕСКОГО ПОТЕНЦИАЛА УШАЧСКОГО РАЙОНА

Тимошков Е.Г.,

студент 3 курса ВГУ имени П.М. Машерова, г. Витебск, Республика Беларусь
Научный руководитель – Тимошкова А.Д., ст. преподаватель

Природно-экологический потенциал (ПЭП) является основополагающим блоком оценки качества окружающей среды. Его величина обусловлена особенностями строения, функционирования и состояния природных компонентов и комплексов, что во многом предопределяет характер хозяйственного освоения территории. Чем выше ПЭП, тем более устойчивы природные геосистемы к антропогенному воздействию, вследствие чего они могут обеспечить нормальную и гармоничную жизнедеятельность человеческого сообщества. Цель работы – выполнить оценку природно-экологического потенциала Ушачского района.

Материал и методы. При изучении природно-экологического потенциала Ушачского района использовались описательный, сравнительно-географический, статистический и картографический методы, а также метод полевых наблюдений. Методологической основой оценки ПЭП послужили положения и принципы геоэкологии, ландшафтоведения, физической географии, природопользования, природоохранной деятельности. Теоретической основой исследования послужили работы географов специалистов в области геоэкологии М.Н. Брилевского, Н.В. Гагиной и др. [1].

Результаты и их обсуждение. Один из важнейших показателей природно-экологического потенциала территории – коэффициент сохранности природных геосистем ($K_{с.пг}$) учитывает удельный вес элементов природного каркаса (лесопокрываемых земель, болот, отнесенных к первой группе, естественных лугов, кустарников, земель под водой) и степень выраженности выполняемых ими экологических функций.

Методом экспертной оценки [1] установлено, что в наибольшей степени экологические функции проявляются у открытых болот, относящихся к первой группе, которые наименее затронуты хозяйственной деятельностью и являются мощным фактором формирования благоприятной окружающей среды. Такие болота улучшают газовый состав атмосферы в большей степени, чем другие экосистемы, поглощая диоксид углерода и выделяя кислород, регулируют уровень грунтовых вод, поддерживают водность рек, создают микроклимат и сохраняют биологическое разнообразие. Ко второй группе относятся лесные геосистемы, экологические функции, которых не менее разнообразны, однако они в большей степени затронуты хозяйственной деятельностью. Третью группу составляют земли, занятые естественными и искусственными водными акваториями, отличающиеся наиболее специфическими условиями, однако в большей степени подверженные антропогенному загрязнению и преобразованию. Кустарники, часто создающие экологические коридоры между лесными и болотными массивами, являются важным звеном экологической сети и образуют четвертую группу природных геосистем. Наконец, к пятой группе относятся естественные сенокосы и пастбища, в наибольшей степени преобразованные человеком природные геосистемы, которые составляют преимущественно сельскохозяйственные ландшафты. Каждая из этих групп имеет свой коэффициент значимости: от 2 в первой до 1 в пятой с шагом в 0,25.

Коэффициент сохранности природных геосистем, таким образом, рассчитывается по формуле:

$$K_{с.пг} = (2 S_{бол} + 1,75 S_{лес} + 1,5 S_{вод} + 1,25 S_{куст} + S_{луг}) / S_{общ},$$

где Сбол – площадь болот, Слес – площадь лесов, Свод – площадь водных объектов, Скуст – площадь кустарников, Слуг – площадь сенокосов и пастбищ, Собщ – площадь физико-географического района.

Согласно расчетам, средний показатель коэффициента сохранности природных геосистем по Беларуси составил 1,0. Показатель коэффициента сохранности природных геосистем по территории Ушачского района, исходя из наших расчетов, составил 1,25. Такой высокий показатель объясняется значительной лесистостью (более 45%), большими, чем в среднем по Беларуси (примерно в 2 раза), площадями болот и особенно земель, занятых кустарником и водными акваториями.

Заключение. Степень сохранности природных геосистем в Ушачском районе очень высока. В настоящее время природно-экологический потенциал Ушачского района, используется незначительно, хотя здесь имеются хорошие предпосылки для развития экологического туризма.

Литература:

1. Брилевский, М.Н. Геоэкологическая оценка природоохранного потенциала физико-географических регионов Беларуси / М.Н. Брилевский, Н.В. Гагина, Е.В. Морозов // Вестник Белорусского государственного университета. Сер.2. Химия. Биология. География. – 2009. – №2. – С. 88–93.

ВЛИЯНИЕ БИОРЕГУЛЯТОРОВ НА ПРОДУКТЫ ПЕРЕКИСНОГО ОКИСЛЕНИЯ ЛИПИДОВ ЯЧМЕНЯ ОБЫКНОВЕННОГО (*HORDEUM VULGARE L.*) В УСЛОВИЯХ ГИПЕРТЕРМИИ

Хохлова И.Н.,

магистрант ВГУ имени П.М. Машерова, г. Витебск, Республика Беларусь
Научный руководитель – Данченко Е.О., доктор мед. наук, профессор

Зерно ячменя в настоящее время широко используют для продовольственных, технических и кормовых целей, в том числе в пивоваренной промышленности. Также ячмень относится к ценнейшим концентрированным кормам для животных, так как богат крахмалом и содержит полноценный белок. Основной задачей в системе удобрения данной культуры является повышение урожайности и содержания в нем белка и аминокислот.

На современном этапе развития растениеводства, важную роль для повышения продуктивности сельскохозяйственных культур играют физиологические активные вещества и регуляторы роста. В последние годы в связи с необходимостью разработки ресурсосберегающих и экологически безопасных технологий производства сельскохозяйственной продукции на первый план вышло применение препаратов биологического происхождения, обладающих комплексным спектром действия. Прежде всего, это биологически активные соединения растительного или фитогормонального происхождения.

Целью работы явилось изучение количественного содержания малонового диальдегида при однократной обработке ячменя оксидом торфа и водным экстрактом куколок шелкопряда в разведениях от 1:10 до 1:10000 в условия гипертермии.

Материал и методы. Для получения этиолированных проростков зерновки ячменя сорта Гонар тщательно промывали в дистиллированной воде и оставляли на 24 часа для набухания в растворах оксида торфа 1:10 (О1), 1:10000 (О4); водного экстракта куколок дубового шелкопряда 1:10 (Э1), 1:10000 (Э4) и дистиллированной воде (контроль и группа без применения биопрепаратов). Затем семена раскладывали на фильтровальную бумагу, сворачивали в рулоны, которые помещали в стаканы с дистиллированной водой и проращивали в термостате при 23°C. Для моделирования гипертермии [1], растения в возрасте 6 суток помещали на 3 часа в термостат при 42°C, затем на сутки растения возвращали в исходные температурные условия. В опытах использовали проростки в возрасте семи суток, считая от закладки семян на проращивание. К этому моменту растения ячменя находились в фазе полностью развернутого первого листа, начала появления второго.

ВЭЖШ готовили в соответствии с патентом и стандартизировали по содержанию основной действующей субстанции – сумме свободных аминокислот. В опытах

использовали отечественный оксидат торфа (ЗАО «Юнатэкс»). БАВ разводили дистиллированной водой и получали по 6 разведений (от 1:10 до 1:10000).

Для количественного определения продуктов перекисного окисления липидов в зелени растений использовали тест с 2-тиобарбитуровой кислотой. Полученный цифровой материал обрабатывали статистически с помощью критерия t Стьюдента.

Результаты и их обсуждение. Результаты проведенных исследований отражены в таблице.

Таблица 1 – Показатели *H. vulgare* ($X \pm S_x$) при действии разных разведений биологически-активных субстанций в условиях гипертермии

Биорегуляторы	Группы	МДА, мкмоль/минЧг ткани
	Контроль	2,5±0,14
	Контроль 42 °С	4,2±0,29 ²
ВЭКШ	1:10	2,5±0,28 ¹
	1:10000	2,2±0,24 ¹
ОТ	1:10	2,4±0,23 ¹
	1:10000	2,1±0,2 ¹

Примечание: ¹ – $p < 0,05$ по отношению к соответствующему контролю; ² – $p < 0,05$ по отношению к группе 42°С.

Из таблицы видно, что при температуре 42 °С в листьях ячменя достоверно увеличивается количественное содержание МДА на 68,0%. Применение ОТ и ВЭКШ снимает действие высокотемпературного стресса. Статистически значимо снижает образование ТБК-реагирующих продуктов на 40,5% (1:10 ОТ) и на 47,6% (1:10000 ОТ) по сравнению с ячменем без обработки. Такой же эффект наблюдается при взаимодействии гипертермии и ВЭКШ: отмечено достоверное уменьшение количества МДА на 42,9% (1:10 ВЭКШ) и на 50,0% (1:10000 ВЭКШ).

Заключение. Таким образом, гипертермия способствует активации перекисного окисления липидов, что доказывает увеличение содержания малонового диальдегида на 68%. Применение биологически-активных композиций в условиях высокотемпературного стресса достоверно снижает образование ТБК-реагирующих продуктов во всех опытных группах до значения контроля, что может быть связано с торможением процессов перекисного окисления липидов.

Литература:

1. Шабуня, П.С. Влияние кратковременного теплового шока на состав белков в хлоропластах проростков озимой ржи (*Secale Cereale* L.) / П.С. Шабуня // Вес. Нац. акад. наук Беларуси. Сер. бiял. наук. – 2006. – № 2. – С. 9–12.

ВЛИЯНИЕ СТИМУЛЯТОРОВ РОСТА НА УКОРЕНЕНИЕ СТЕБЛЕВЫХ ЧЕРЕНКОВ НЕКОТОРЫХ ВИДОВ СЕМЕЙСТВА КРЫЖОВНИКОВЫЕ (*GROSSULA RIACEAE*)

Шабуня И.В.,

студентка 6 курса ВГУ имени П.М. Машерова, г. Витебск, Республика Беларусь
Научный руководитель – Морозова И.М., канд. биол. наук, доцент

Открытие веществ, стимулирующих рост, является одним из крупнейших достижений в области физиологии растений. Эти вещества обладают высокой физиологической активностью, способной влиять на интенсивность всех процессов, происходящих в растении [1].

Стимуляторы роста применяются для ускорения корнеобразования при черенковании, ускорения образования цветков и плодов у некоторых культурных растений и т.д. [2].

Основной целью данной работы является изучение влияния стимуляторов роста (эпин, корневин, экосил, индолилуксусная кислота (ИУК)) на укоренение черенков некоторых видов семейства Крыжовниковые (*Grossulariaceae*) и выявление наиболее эффективных.

Материал и методы. Опыт проводили в ботаническом саду Витебского государственного университета имени П.М. Машерова. Для работы использовали стеблевые черенки черной смородины (*Ribes nigra*) сорт Диковинка, смородины золотистой (*Ribes aureum*), крыжовника (*Grossularia reclinata*) сорт Колобок.

Опыт проводили на территории ботанического сада Витебского государственного университета им. П.М. Машерова. Для закладки опыта использовали стеблевые черенки с 3–4 узлами. В качестве стимуляторов корнеобразования применяли следующие физиологически активные вещества: эпин, экосил, индолилуксусная кислота (ИУК) и корневин. В качестве контроля использовали воду.

Черенки растений на 2-3 см. погружали в растворы стимуляторов роста: экосил, ИУК, эпин и корневин – выдержав время экспозиции 6 часов, затем высаживали в грунт на глубину 1,5- 2 см. Расстояние между рядами 8-10 см, между черенками 3–5 см.

Применение стимуляторов: корневин - использовали метод опудривания, экосил – 5 см³ на 5 дм³ воды, эпин экстра– 1 см³ на 2 дм³ воды, индолилуксусную кислоту разводили в соотношении 5 см³ на 5 дм³ воды. В условиях ботанического сада укореняемость опытных черенков проверяли через 5 месяцев после высадки.

В процессе эксперимента проводили оценку состояния черенков, изучали динамику появления листьев, корней. По окончании эксперимента измеряли длину корней, побега; подсчитывали количество побегов, корней, листьев.

Результаты и их обсуждение. В ходе проведенных исследований, изучено влияние стимуляторов роста на степень укоренения черенков растений сем. Крыжовниковых (*Grossulariaceae*). Нами установлено, что стимуляторы роста оказывают положительное действие на корнеобразование, а также способствуют лучшему укоренению черенков. Так, при укоренении черенков *Ribes nigra* сорта Диковинка все исследованные нами стимуляторы роста (эпин, экосил, ИУК, корневин) показали одинаковые результаты с контрольными растениями. Только корневин оказался малоэффективным для укоренения черенков *Ribes aureum*. Стимуляторы роста такие как эпин, экосил, корневин высокоэффективны в отношении *Grossularia reclinata* сорт Колобок, исключение составляет ИУК, его показатель незначительно ниже.

При изучении влияния стимуляторов роста на биометрические показатели (количество и длина корней, количество побегов и листьев, прирост побегов) нами установлено, что стимуляторы роста усиливают энергию прорастания и стимулируют рост листьев, корней и побегов. Показано, что на увеличение количества корней и образования побегов *Ribes nigra* с. Диковинка влияет обработка ИУК и эпином, на образование листьев и длину корней – корневин, а на прирост побегов – экосил.

Под действием эпина у *Ribes aureum* возрастает количество листьев и корней, корневин способствует увеличению количества побегов и их приросту, а экосил увеличивает длину корней.

Для *Grossularia reclinata* с. Колобок наиболее эффективным стимулятором роста, который влияет на увеличение количества побегов является экосил, количество листьев возрастает под действием ИУК, а для прироста побегов благоприятное воздействие оказывает эпин.

Заключение. Нами выявлено, что стимуляторы роста имеют сортовую специфичность. Так, наиболее эффективными стимуляторами роста для представителей семейства *Grossulariaceae* *Ribes nigra* с. Диковинка являются ИУК и корневин, для *Ribes aureum* – эпин и корневин, а для *Grossularia reclinata* с. Колобок эпин и экосил.

Литература:

1. Бояркина, И.С. Исследование влияния стимуляторов роста на укоренение / И.С. Бояркина, И. Ю Сускина. – М., 1984. – С. 38–43.
2. Поздняков, А.Д. Смородина и крыжовник / А.Д. Поздняков. – М.: Агропромиздат, 1990 – 75 с.

ОЦЕНКА СОСТОЯНИЯ ВОЗДУХА В г. БОРИСОВЕ

Юзефович Е.Б.,

студентка 6 курса ВГУ имени П.М. Машерова, г. Витебск, Республика Беларусь

Научный руководитель – Лакотко А.А., ст. преподаватель

Загрязнение воздушной среды остается одной из актуальных экологических проблем, несмотря на значительное снижение выбросов от стационарных источников. Особенно интенсивно загрязняется воздух на урбанизированных территориях, где сконцентрирован основной промышленный потенциал и проживает население.

Цель данной работы: анализ состояния атмосферного воздуха в г. Борисове. Значимость данной работы определяется возможностью предоставления объективной информации о состоянии окружающей среды в г. Борисове для принятия экологически грамотных управленческих решений.

Материал и методы. Представляемые сведения были подготовлены на основании статистически достоверных фактических данных регулярных, специально организованных исследований и наблюдений производственной среды. Лабораторией ГУ «Борисовский зональный ЦГиЭ» организовано проведение исследований проб атмосферного воздуха на границе санитарно-защитной зоны предприятий, в селитебных территориях, а также в 9 мониторинговых и 4 маршрутных точках. Для оценки качества воздуха использовался индекс загрязнения атмосферы (ИЗА), который рассчитывают как сумму нормированных по ПДКсс средних содержаний различных веществ.

Результаты и их обсуждение. Динамика выбросов в атмосферный воздух загрязняющих веществ стационарными источниками предприятий г. Борисова за период 2000–2012 гг. приведена в таблице.

Из таблицы видно, что значительных колебаний с 2000 по 2009 года, как общих объемов выбросов, так и по некоторым отдельным ингредиентам не наблюдалось. В 2008–2009 годах отмечается снижение выбросов углерода оксида на 40–45 %. Содержание серы диоксида в 2009 г. возросло вдвое относительно 2008 г. Выбросы азота оксидов в рассматриваемом периоде изменялись незначительно, но с 2006 г. наблюдается тенденция к снижению. Динамика выбросов твердых веществ с 2004 стабильна и составляет 0,5 тыс./год, а НМЛОС неустойчива: минимальные объемы имели место в 2000, 2002 и 2008 годах. В 2010–2011 годах идет снижение выбросов по всем показателям. По сравнению с 2011 годом в 2012 году наблюдается увеличение выбросов загрязняющих веществ в атмосферный воздух в 1,25 раз.

Таблица 1 – Количество выбросов в атмосферный воздух загрязняющих веществ стационарными источниками предприятий г. Борисова за период 2000–2012 гг.

Годы	Выбросы загрязняющих веществ, тыс. тонн							
	Всего	в том числе по ингредиентам						
		углерода оксид	серы диоксид	азота оксиды	углеводороды (без ЛОС)	твердые вещества	НМЛОС	Прочие
1	2	3	4	5	6	7	8	9
2000	3,3	1,2	0,6	0,5	-	0,6	0,4	0
2001	3,3	1,2	0,5	0,6	-	0,6	0,5	0
2002	3,2	1,1	0,4	0,5	-	0,7	0,4	0,1
2003	3,2	1,1	0,5	0,5	-	0,6	0,5	0,1
2004	3,2	1,2	0,4	0,5	0,1	0,5	0,5	0,1
2005	3,4	1,1	0,6	0,6	0,1	0,5	0,5	0
2006	3,6	1,3	0,7	0,5	0	0,5	0,5	0,1

2007	3,6	1,3	0,7	0,5	0	0,5	0,5	0,1
2008	3,2	0,8	0,4	0,4	0,6	0,5	0,4	0,1
2009	3,6	0,7	0,8	0,4	0,6	0,5	0,5	0,1
2010	2,3	0,5	0,07	0,3	0,6	0,4	0,4	0,1
2011	2,25	0,40	0,06	0,34	0,55	0,34	0,44	0,12
2012	2,8	0,5	0,07	0,4	0,6	0,4	0,5	0,14

После анализа проведенных расчетов было установлено, что превышения предельно-допустимых концентраций в приземных слоях атмосферы могут создаваться азота диоксидом. Наибольшие значения концентраций азота диоксида (до 4 ПДК) возможны на улице Строителей; до 3 ПДК – на улицах Юрия Гагарина, Чапаева, М. Горького; и несколько ниже на Заводской, Труда, Серебренникова, Лопатина, Дымки. При этом на прилегающей к магистралям территории жилой застройки, могут иметь место превышения по азоту диоксиду на улицах Юрия Гагарина, Чапаева, М. Горького до 1 – 2 ПДК; на улицах Труда, Лопатина, Госпитальной, Дымки, Серебренникова - до 1,5 ПДК.

Выбросы остальных веществ нормативных значений не превышают. Так максимальные значения концентраций углерода оксида не превышают 0,62 ПДК, а приземные концентрации формальдегида 0,82 ПДК.

Заключение. В целом по городской территории степень загрязнения атмосферного воздуха допустимая. Уровень слабого и умеренного загрязнения локализуется вокруг промышленных предприятий ОАО «140 ремонтный завод», промплощадки №1 ОАО «Борисовдрев» и промплощадки №1 ОАО «Завод сборного железобетона». В зону слабого загрязнения может попадать жилая застройка, прилегающая к этим предприятиям.

Небольшая локальная зона сильного загрязнения может создаваться на территории ОАО «140 ремонтный завод».

6. СОВРЕМЕННЫЕ ПРОБЛЕМЫ ВЕТЕРИНАРНОЙ МЕДИЦИНЫ И ЗООТЕХНИИ

АДАПТАЦИЯ КОРОВ-ПЕРВОТЕЛОК К ТЕХНОЛОГИЧЕСКОМУ ОБОРУДОВАНИЮ НА МОЛОЧНО-ТОВАРНОМ КОМПЛЕКСЕ

Андревич В.С.,

студент 5 курса УО «ВГАВМ», г. Витебск, Республика Беларусь

Научный руководитель – Истранин Ю.В., ассистент

Развитию молочного скотоводства благоприятствуют природно-климатические условия Беларуси, а также то, что среди сельскохозяйственных угодий 50% занимают естественные луга, сенокосы и пастбища. Принимая во внимание, что крупный рогатый скот, благодаря его биологическим особенностям, способен эффективно использовать травяные корма, можно констатировать, что интенсивное ведение скотоводства в республике получит дальнейшее развитие [3].

С экономической точки зрения производство молока является более выгодным по сравнению с другими видами животноводческой продукции. Себестоимость одной кормовой единицы рациона в молочном скотоводстве ниже, чем в свиноводстве в 1,4 раза и птицеводстве – в 2 раза. Производство 1 кг сухого вещества молока в 3–4 раза дешевле, чем мяса.

В молочном скотоводстве используется большое разнообразие ферм и комплексов по размерам, применяемым системам и способам содержания молочного скота и технологиям производства молока, которые должны максимально соответствовать биологии животных к наиболее полной реализации их генетического потенциала при наименьших затратах труда и средств. В настоящее время некоторые технологические решения признаны неудачными и не рекомендуются для применения в дальнейшем [1,2].

Цель исследования – изучить влияние автоматизированных кормовых станций задачи концентрированных кормов на адаптацию и уровень молочной продуктивности коров-первотелок.

Материал и методы. Исследования проводили в СПК «Вознесенский Жабинского района Брестской области на коровах-первотелках черно-пестрой породы. Были сформированы две группы животных (контрольная и опытная) по 25 голов. Коровы-первотелки содержались беспривязно. Животные контрольной группы потребляли концентрированные корма на кормовом столе во время доения, а опытной – из автоматизированной кормовой станции. При использовании кормовых станций нормированное кормление лактирующих коров-первотелок по фактической продуктивности осуществлялось по заданной программе после каждого дня доения.

На протяжении опыта изучали: молочную продуктивность коров-первотелок; количество поедаемых кормов; хронометраж элементов суточного поведения и длительность периода адаптации к автоматизированной кормушке; экономическую эффективность применения автоматизированных систем скормливания концентратов.

Результаты исследований были подвергнуты биометрической обработке с использованием программного средства «MS Office Excel».

Результаты и их обсуждение. Данные хронометража поведения показали, что у каждого животного вырабатывался довольно прочный стереотип поведения в отношении к кормушке. В течение суток некоторые животные по 5–6 раз подходили к кормушке, длительность пользования колебалась от 1 до 8 минут и к концу суток 68% коров опытной группы пользовались кормушкой. К третьему дню процент пользующихся кормушкой животных в опытной группе составил 79. Однако все коровы опытной группы на 5-й день посещали кормушку и съедали свои порции.

Молочная продуктивность является одним из важнейших критериев, отражающих

эффективность той или иной системы содержания и кормления коров. Так, удой за 90 дней лактации у животных опытной группы, которые получали концентраты из автоматических кормушек, был выше по сравнению со сверстницами контрольной группы на 50 кг (3,14 %). Продуктивность за лактацию была большей, чем в контрольной на 251 кг или 5,9% ($P \leq 0,05$). По содержанию жира в молоке в опытной группе, по отношению к контролю также наблюдалась тенденция к повышению. В результате содержание жира в молоке первотелок опытной группы было выше по отношению к аналогам контроля на 0,09%.

Заключение. Таким образом, скармливание животным концентратов из автоматизированной кормушки не сопровождается какими-либо отклонениями в их поведении. Более того, при такой системе скармливания комбикорма, в сравнении с тем, как скармливают его в доильном зале, упорядочивается и удлиняется отдых животных, создается спокойная обстановка в группе, увеличивается длительность жвачных процессов, что положительно влияет на пищеварение. Все это способствует повышению молочной продуктивности коров.

Литература:

1. Трофимов, А.Ф. Направления совершенствования технологий производства молока в Республике Беларусь / А.Ф. Трофимов, В.Н. Тимошенко, А.А. Музыка // Инновации – приоритетный путь развития АПК : сб. материалов VIII междунар. науч.-практ. конф. (20-24 окт.). – Кемерово, 2009. – С. 200–202.
2. Ходанович, Б. Молочные фермы с беспривязным содержанием / Б. Ходанович // Животноводство России. – 2003. – № 9. – С. 12–13.
3. Шляхтунов, В. И. Скотоводство: учебник / В.И. Шляхтунов, В.И. Смунев. – Минск: Техноперспектива, 2005. – 387 с.

МОРФОМЕТРИЧЕСКАЯ ХАРАКТЕРИСТИКА СТРОЕНИЯ БЕДРЕННОЙ КОСТИ У КРОЛИКОВ РАЗНЫХ ПОРОД

Вансяцкая В.К.,

студентка 2 курса УО «ВГАВМ», г. Витебск, Республика Беларусь

Научный руководитель – Кирпанева Е.А., канд. вет. наук, доцент

Кролики породы Саландер и Баран представляют собой отряд – зайцеобразные, но, не смотря на это, имеют ряд анатомических отличий, обусловленные разным направлением данных пород. Кролик породы Саландер комбинированного направления (мясное и шкурковое), а кролик породы Баран (Французский) мясного направления.

Материал и методы. Материалом для исследования явились: бедренные кости от кроликов породы Саландер и Баран. Методика включала: осмотр, измерение, сравнение и фотозаписи.

Результаты и их обсуждение. Бедренная кость (*os femoris*) от тазобедренного сустава опускается косо вперед и вниз. У кролика породы Саландер кость длиннее, чем у Барана. Кость у Барана более короткая и плотная, гораздо массивнее. Латеральный край бедренной кости у Саландера острый, и тупой у Барана.

Головка бедренной кости у Саландера крупнее, шейка выражена слабо. У Барана головка короче, грибовидной формы, хорошо выражена шейка. Ямка головки у Барана округлой формы, а у Саландера - овальной. Латерально от головки располагается большой вертел, который гребнем делится на две части: передняя - высокая, задняя – низкая. Большой вертел больше у Саландера, чем у Барана.

К низу от большого вертела выступает наружу третий вертел. У Саландера он в виде резко выступающего бугра. У Барана третий вертел связывается гребнем с большим вертелом, поэтому он несколько вытянут дорсально.

Внутри от головки отходит гребень, на котором располагается малый вертел. У Саландера он в виде овального бугорка с ровной поверхностью. У Барана в виде бугра с неровной поверхностью. Вниз от малого вертела продолжается шероховатая линия бедренной кости, служащая дополнительным местом крепления для мышц. Эта линия длинная у Саландера. У Барана линия короче.

От большого вертела каудально располагается глубокая межвертлужная ямка. У Барана ямка доходит до вершины третьего вертела. У Саландера дно ямки находится на уровне нижней части третьего вертела.

Диафиз бедренной кости имеет каудально вогнутую поверхность и выпуклую кра-нио-латеральную. На теле с медиальной поверхности у кролика породы Саландер проходит желоб, постепенно переходящий в линию, а у кролика породы Баран шероховатость, которая также продолжается линией.

Дистальный эпифиз утолщен. Расположенная впереди блоковидная поверхность состоит из двух гребней, разделенных бороздой. У Саландера борозда глубже и шире, чем у Барана, причем у Саландера гребни одинаковой длины и толщины. У Барана латеральный гребень утолщен, длиннее, но он тоньше, чем медиальный.

Наружный и внутренний мыщелки разделены межмыщелковой ямкой, которая более глубокая у Барана и имеет округлую форму. У Саландера ямка желобоватой формы. Латеральный мыщелок имеет связочный бугор, лучше выраженный у Барана. На медиальном мыщелке у Саландера есть связочная ямка, у Барана там проходит шероховатая линия.

Таблица 1 – Морфометрическое сравнение бедренных костей у кроликов породы Саландер и Баран

Морфометрические параметры, в мм	Баран		Саландер	
	левая бедренная кость	правая бедренная кость	левая бедренная кость	правая бедренная кость
Длина	94	94	97	96,5
Ширина	11	11,3	11	10,5
Ширина мыщелков	15	15	15	15
Длина третьего вертела	3	4	3,2	3,5
Обхват шейки головки	21	20,3	26,5	26
Обхват кости	26,5	26	36	36

Заключение. С учетом проведенных исследований можно пояснить, что бедренная кость кроликов породы Саландер и Баран схожи, но имеются признаки, позволяющие определить принадлежность к выбранным породам. Породные изменения не выходят за границы общей анатомии кроликов.

КОРМОВАЯ ДОБАВКА НА ОСНОВЕ ДОЛОМИТА В РАЦИОНЕ ЖИВОТНЫХ

Волкович Д.И.,

студент 4 курса УО «ВГАВМ», г. Витебск, Республика Беларусь
 Научный руководитель – Медведский В.А., доктор с.-х. наук, профессор

Важная роль в повышении продуктивности и естественной резистентности организма животных отводится биологически активным веществам, в том числе макро- и микроэлементам. Минеральные вещества, хотя они и не представляют энергетической ценности, имеют огромное значение. Объясняется это той большой ролью, которую они играют во всех процессах обмена, происходящих в организме.

Цель работы – определить эффективность новой кормовой добавки на основе доломита при включении ее в рацион коров.

Материал и методы. В состав добавки входили амилалитические ферменты, а в качестве наполнителя доломитовая мука, богатая минеральными веществами. Для изучения добавки было сформировано по принципу пар-аналогов 4 группы коров с учетом возраста, живой массы, стадии лактации, среднесуточного удоя. Первая группа была контрольной. Второй, третьей и четвертой в рацион вводили новую кормовую добавку в дозе 0,1; 0,2 и 0,3 % к сухому веществу рациона соответственно.

Результаты и их обсуждение. В результате проведенных исследований установле-

но, что использование изучаемой добавки оказало положительное влияние на продуктивные показатели опытных коров в летний период. Так, в начале опыта физико-химические показатели молока были примерно на одном уровне. В конце опыта коровы III группы, в рацион которых вводили добавку в дозе 0,2 % от сухого вещества, превосходили аналогов I группы по среднесуточному удою на 1,2 кг, или 7,2 % ($P < 0,05$), II группы – на 0,5 кг, или на 3,0 % и IV группы - на 0,8 кг, или на 4,8 %.

По плотности молока существенных отличий между коровами подопытных групп не наблюдалось. Но у животных, получавших дополнительно к рациону минеральную добавку в количестве 0,2 % от сухого вещества, прослеживалась тенденция к повышению этого показателя. Такая же закономерность просматривалась по содержанию жира и белка в молоке. Так, у животных III группы содержание жира в молоке было выше на 0,04 %, у коров II - на 0,02 и IV групп - на 0,04 % по сравнению с контролем. Содержание белка было больше в молоке коров II, III и IV опытных групп соответственно на 0,02, 0,04 и 0,04 %, чем у аналогов контрольной группы.

Количество соматических клеток в молоке подопытных животных всех групп соответствовало сорту «экстра» (до 300 тыс/см³). Наибольшее снижение количества соматических клеток в молоке наблюдалось у коров III группы на 51,6 тыс/см³, или на 17,4 %, которые получали изучаемую добавку в количестве 0,2 % от сухого вещества рациона. У коров IV группы количество соматических клеток снизилось на 19,4 тыс/см³, или на 6,6 % и у коров II группы количество соматических клеток незначительно увеличилось.

Заключение. Использование кормовой добавки на основе доломитовой муки позволяет повысить продуктивность коров и улучшить качество получаемой продукции.

ВЛИЯНИЕ ДЕРЕВЯННЫХ ПОЛОВ И БЕТОННЫХ С РЕЗИНОВЫМИ КОВРИКАМИ НА ЗАБОЛЕВАЕМОСТЬ КОПЫТЕЦ У КРУПНОГО РОГАТОГО СКОТА

Гливанская О.И.,

магистрант УО «ВГАВМ», г. Витебск, Республика Беларусь
Научный руководитель – Медведский В.А., доктор с.-х. наук, профессор

Здоровье и продуктивность крупного рогатого скота зависят от состояния копытец. Болезни копытец являются одной из наиболее серьезных проблем молочного животноводства. Если корова начинает хромать, это автоматически приводит к ухудшению ее состояния, снижению удоя и может стать серьезной проблемой.

При болезнях конечностей коровы меньше едят, что в свою очередь ведет к снижению продуктивности и качества получаемого молока [2, с. 24].

Болезни дистального отдела конечностей у коров, в последние 30 лет являются наиболее актуальной проблемой животноводства, так как наносят значительный экономический ущерб хозяйствам, за счет выбраковки большого количества больных животных, причем самых высокопродуктивных, при этом заболеваемость копытец у коров в отдельных хозяйствах достигает до 45-55% и более от общего поголовья [1, с. 33].

Целью наших исследований явилось изучение влияния деревянных полов и бетонных с резиновыми ковриками на заболеваемость копытец крупного рогатого скота.

Материал и методы. Исследования проведены на молочно-товарных фермах в сельскохозяйственном отделении ОАО «Витебская бройлерная птицефабрика» Витебского района Витебской области. Система содержания стойлово-пастбищная. Способ содержания – привязный. Размер стойла: ширина – 1,2 м, длина – 2,2 м. 400 голов животных содержатся в двух типовых коровниках по 200 голов. Боковые и торцевые стены выполнены из силикатного кирпича с вентиляционно-осветительными проемами в боковых стенах здания. Вентиляция приточно-вытяжная с естественным побуждением воздуха. Перекрытие бесчердачное совмещенное. В зимнее время обогрев помещений не производится. На МТФ № 1 полы деревянные, эксплуатируются второй год. Имеются выбоины в полах, прогибы доски, торчащие гвозди. На МТФ № 2 полы бетонные с резиновыми ков-

риками, эксплуатируются первый год. В обоих коровниках доение коров осуществляется в молокопровод. Кормление однотипное, согласно рационов кормления, утвержденных в хозяйстве. Кормовая смесь подается кормораздатчиком на кормовой стол. Подстилочный материал — опилки, солома. Уборка навоза осуществляется скребковым транспортером. Удой на корову (в среднем) 18-20 кг в сутки.

Результаты и их обсуждение. Изучены условия содержания крупного рогатого скота и параметры микроклимата.

Таблица 1 – Параметры микроклимата в исследуемых помещениях

Показатели	МТФ № 1	МТФ № 2	Норма
Температура, °С	0	-2	10
Относительная влажность, %	91	88	70
Скорость движения воздуха, м/с	0,2	1,0	0,5
Содержание аммиака, мг/м ³	10	8	20

Анализируя данные микроклимата можно отметить, что в целом показатели не соответствуют нормативным требованиям. Лишь по содержанию аммиака не установлено гигиенических нарушений.

В результате исследования условий содержания было установлено: МТФ № 1 – нерегулярная уборка навоза, нерегулярный моцион животных. Уровень заболеваемости копытцев составил 21% (42 головы). МТФ № 2 – нерегулярная уборка навоза, сквозняки, полное отсутствие моциона животных. Уровень заболеваемости копытцев – 13,5% (27 голов).

При наличии всех имеющихся недостатков в содержании животных, несоответствии зоогигиенических параметров микроклимата нормативным требованиям, при одинаковых условиях кормления животных, разница в количественном и процентном отношении заболевших животных при содержании на бетонных полах с резиновыми ковриками оказалась на 15 голов или 7,5% ниже, чем при содержании в помещении с деревянными полами.

Заключение. Проведенными исследованиями установлено, что уровень заболеваемости животных при содержании на бетонных полах с резиновыми ковриками ниже, чем при содержании на полах с деревянным покрытием.

Литература:

1. Веремей, Э.И. Распространение и профилактика заболеваний пальцев и копытцев у крупного рогатого скота / Э.И. Веремей, В.А. Журба // Ветеринарная медицина Беларуси. – 2003. – №2. – С.33–35.
2. Хузин, Д.А. Профилактика заболеваний копытцев крс оптимизацией кормления, ухода и содержания / Д.А. Хузин, К.Х. Папуниди, Р.У. Бикташев // Ветеринария и кормление. – 2013. – №3. – С.24–25.

ИЗУЧЕНИЕ ПАТОМОРФОЛОГИЧЕСКИХ ИЗМЕНЕНИЙ В ТИМУСЕ КУРИНЫХ ЭМБРИОНОВ ПРИ ЭКСПЕРИМЕНТАЛЬНОЙ ЦИРКОВИРУСНОЙ ИНФЕКЦИИ

Журов Д.О.,

магистрант УО «ВГАВМ», г. Витебск, Республика Беларусь
Научный руководитель – Громов И.Н., канд. вет. наук, доцент

В настоящее время вспышки инфекционной анемии цыплят регистрируются во многих странах с развитым птицеводством, в том числе и в Республике Беларусь. Установлено, что вирус ИАЦ передается горизонтально и вертикально. При этом вертикальный способ передачи вируса через инкубационное яйцо принято считать основным источником распространения возбудителя. Следует отметить, что патоморфологические изменения у куриных эмбрионов, развивающиеся при заражении вирусом ИАЦ, остаются мало изученными [1].

Таким образом, цель нашей работы – изучить патоморфологические изменения в тимусе куриных эмбрионов при экспериментальном заражении их вирусом инфекционной анемии.

Материал и методы. Исследования были проведены на куриных эмбрионах с СПФ статусом (получены от СПФ-кур). Вирусодержащий материал при заражении 15 эмбрионов (опытная группа) вводили в желточный мешок в объеме 0,2 мл на 5–6 сутки инкубации. Контролем служили 10 эмбрионов, которым вводили стерильный физраствор в объеме 0,2 мл. Результаты учитывали через 13–14 суток инкубации куриных эмбрионов при 37⁰С и относительной влажности 70%. Предварительно эмбрионов охлаждали при t=4⁰С в течение 12 часов. Затем производили вскрытие эмбрионов с последующим отбором тимуса. Зафиксированный в 10%-ном растворе формалина материал подвергали уплотнению путем заливки в парафин по общепринятой методике [2]. Для изучения общих структурных изменений срезы окрашивали гематоксилин – эозином.

Результаты и их обсуждение. При патологоанатомическом вскрытии зараженных эмбрионов наблюдалось уменьшение тимуса в объеме, орган был плотной консистенции, серого цвета, рисунок дольчатого строения на разрезе нечеткий. При макроскопическом исследовании тимуса эмбрионов контрольной группы существенных морфологических изменений выявлено не было. Дольки органа располагались в перитрахеальной клетчатке, имели нормальную величину и форму, серо-розовый цвет, рисунок дольчатого строения на разрезе четкий.

При гистологическом исследовании тимуса у интактных эмбрионов дольки органа были окружены соединительнотканной капсулой, от которой вглубь органа отходили прослойки рыхлой соединительной ткани с сосудами и нервами. Паренхима долек тимуса состояла из коркового и мозгового вещества. Клеточный состав тимуса был представлен преимущественно клетками двух типов: лимфоидными и эпителиоретикулярными. Мозговое вещество содержало также соединительнотканную строму, ретикулоэпителиальную основу и лимфоциты. При изучении размеров мозгового вещества тимуса куриных эмбрионов установлено, что данный показатель увеличивался с 295,69±5,24 мкм (в контроле) до 689,07±133,15 мкм (P<0,05). В то время как корковое вещество долек тимуса уменьшалось с 348,1±5,33 мкм (в контрольной группе эмбрионов) до 124,57±80,45 мкм (P<0,05) (в опыте). У отдельных эмбрионов происходила почти полная потеря коркового вещества, которое было представлено лишь островками лимфоцитов на периферической части долек. При этом соотношение размеров коркового и мозгового вещества изменялось незначительно.

Кроме того, у эмбрионов опытной группы происходило значительное уменьшение плотности расположения тимоцитов на условную единицу площади в корковом и мозговом веществе. Так, в корковом веществе этот показатель уменьшался с 8,25±0,56 (у интактных эмбрионов) до 3,00±1,12 (P<0,01) (в опытной группе эмбрионов). Плотность расположения тимоцитов в мозговом веществе уменьшилась с 5,25±0,56 (в контрольной группе) до 3,00±0,56 (P<0,05) в опыте. Удельный объем элементов стромы тимуса увеличивался с 4,45±1,35% (в контрольной группе) до 8,85±0,38% (P<0,05) (в опытной группе). При этом удельный объем элементов паренхимы тимуса уменьшался незначительно: с 95,55±1,35% (контроль) до 91,15±0,38% (P<0,05) (опыт). В то же время соотношение стромы и паренхимы тимуса у подопытных куриных эмбрионов увеличивалось в 2 раза (P<0,05). Также при гистологическом исследовании тимуса подопытных куриных эмбрионов отмечено значительное увеличение размеров и числа телец Гассалья, которые выявлялись не только в мозговом, но и в корковом веществе.

Заключение. Таким образом, под влиянием вируса инфекционной анемии в тимусе 19-дневных куриных эмбрионов развивается выраженная делимфатизация, морфологическими признаками которой являются: уменьшение размеров коркового вещества долек тимуса, плотности расположения тимоцитов в корковом и мозговом веществе долек, удельного объема элементов паренхимы, увеличения числа и размеров телец Гассалья.

Литература:

1. Вирусная анемия – скрытая угроза промышленному птицеводству / А.С. Алиев [и др.] // Перспективное птицеводство. – 2012. – № 1. – С. 20–25.
2. Меркулов, Г.А. Курс патологистологической техники / Г.А. Меркулов. – Л.: Медицина, 1969.

ЭКОЛОГИЧЕСКИЕ ПРОБЛЕМЫ ЖИВОТНОВОДЧЕСКИХ КОМПЛЕКСОВ БЕЛАРУСИ

Карпович Т.Н.,

студентка 6 курса УО «ВГАВМ», г. Витебск, Республика Беларусь
Научный руководитель – Пилецкий И.В., канд. техн. наук, доцент

Сельскохозяйственные животные являются одним из основных компонентов природной среды и важной составной частью природных богатств. Охрана среды их обитания, рациональное использование и воспроизводство животного мира – главное требование природоохранного законодательства [1, 2]. При этом, в литературе мало внимания уделяется экологическим проблемам интенсивного животноводства и способам их решения. Целью работы стало исследование экологических проблем животноводческой отрасли Республики Беларусь в условиях интенсивного развития производства, расширение и углубление своих теоретических и практических знаний в этой области.

Материал и методы. В процессе написания материалов были использованы труды отечественных и зарубежных авторов, данные статистической отчетности природоохранных служб, собственные наблюдения, электронные ресурсы сети Интернет. Методы исследования: сравнительный, группировка, аналитический, статистический.

Результаты и их обсуждение. Промышленная технология на животноводческих комплексах предполагает высокую концентрацию животных и огромное количество выделений. Это приводит к распространению возбудителей инфекционных заболеваний и специфических запахов. Например, свиноводческий комплекс ОАО «Беловежский» Каменецкого района по откорму 108 тысяч свиней в год выбрасывает с вентиляционным воздухом до 60 и более кг аммиака, более 1100 млрд. микроорганизмов, до 20 кг пыли за 1 час. Микроорганизмы обнаруживаются в атмосферном воздухе за 3 и более км от комплекса, а специфический запах распространяется до 6-ти км. Особенно сильное его присутствие отмечается в радиусе до 1 км. Так как промышленная технология животноводческой продукции ориентируется на бесподстилочное содержание животных, то накапливаются большие количества навозных стоков. На том же свиноводческом комплексе, к примеру, они превышают 1 тыс. т в сутки, на комплексе по выращиванию и откорму крупного рогатого скота на 10 тыс. голов – около 600 т. Для утилизации отходов только одного комплекса-гиганта необходимо 1500–2000 га земли, а для хранения – бетонный резервуар объемом 1 млн. м³.

Загрязнения окружающей среды усиливается, если жидкие стоки используются в качестве органических удобрений без тщательного предварительного обезвреживания, так как они могут стать источником распространения возбудителей болезней. В жидком навозе яйца аскарид сохраняются до 1,5 года, а в почве – до 2-х лет. В то время как в навозе, уложенном в бурты, погибают в течение 3–4 месяцев хранения.

Наряду с проблемами животноводческих стоков существует проблема утилизации трупов животных, а также нейтрализации моющих и дезинфицирующих средств. Скотомогильники обуславливают биологическое загрязнение окружающей среды, а дезинфицирующие средства относятся к категории биоцидов, т. е. соединений, способных убивать полезные почвенные микроорганизмы.

Значительная часть животноводческих стоков попадает в озера и реки. Поскольку сбрасываемые сточные воды животноводческих ферм, как правило, богаты органическими веществами и биогенными элементами (азот, фосфор), то их поступление в водоемы приводит к изменению трофического статуса последних. Нами установлено, что вынос общего азота с территории фермы крупного рогатого скота на 500 голов превышает 3,5 т/год, а общего фосфора – 0,2 т/год.

Сточные воды проявляют различную токсичность по отношению к биоте водоема. Самым токсичным является силосный сок (CL50 = 103 ± 51 г/л), ниже по токсичности стоки ферм крупного рогатого скота (CL50 = 353 ± 104 г/л), еще ниже токсичность канализационных стоков (CL50 = 597 ± 109 г/л). В тоже время токсичность сточных вод колеблется по сезонам года. Максимальная токсичность осенью (CL50 = 19 г/л), высокая – в

зимний период (CL50 от 100 до 200 г/л), а весной и летом уменьшается (CL50 от 250 до 1000 г/л).

Стоки животноводческих комплексов губительны для гидробионтов, однако устойчивость у разных групп различна. Так, *S. serrulatus* менее устойчив к стокам животноводческих ферм, чем *D. magna*. Резистентность гидробионтов природных водоемов убывает от: головастики – личинки мошек – водные клещи – водяной ослик *Asellus aquaticus* – планктонный рачок *Simoscephalus vetulus* – личинки поденок *Leptophlebia vespertina*.

Заключение. Таким образом, в решении отмеченных проблем ведущее место должны занимать профилактические мероприятия, предусматривающие снижение объема стоков, поступающих в окружающую среду и включать ограничение строительства крупных животноводческих комплексов, совершенствование методов удаления навоза, проведение санитарно-ветеринарных мероприятий в животноводческих помещениях, использование многоступенчатой системы очистки жидких навозных стоков.

Литература:

1. Медведский, В.А. Сельскохозяйственная экология: учебное пособие / В.А. Медведский, Т.В. Медведская. – Витебск, 2003. – 246 с.
2. Ларионов, Н.М. Промышленная экология: учебник / Н.М. Ларионов, А.С. Рябышенков. – М.: Юрайт, 2013. – 495 с.

ДЕЗИНВАЗИРУЮЩАЯ ЭФФЕКТИВНОСТЬ ДЕЛЕГОЛЯ ПРИ МЮЛЛЕРИОЗЕ

Конахович И.К.,

магистрант УО «ВГАВМ», г. Витебск, Республика Беларусь
Научный руководитель – Мироненко В.М., канд. вет. наук, доцент

В настоящее время разработано большое количество дезинфицирующих средств, которые широко используются с различными целями в животноводстве. Одним из широко применяемых дезинфектантов является Делеголь, содержащий в качестве действующего вещества глутаровый альдегид. Производитель – Bayer Health Care GmbH, Германия. Препарат применяется для дезинфекции и дезинвазии животноводческих помещений. Делеголь обладает широким спектром действия в отношении возбудителей инфекционных болезней бактериальной (за исключением спорообразующих), вирусной и грибковой этиологии.

Целью исследования являлось определение ларвоцидной эффективности Делеголя на личинок рода *Muellerius*.

Материал и методы. Тест-объектами служили свежесыведенные личинки рода *Muellerius*, полученные от коз.

Ларвоцидная эффективность препарата Делеголь определялась в его водных растворах 0,5%; 0,75%; 1% концентрациях. Наблюдения за жизнеспособностью личинок, помещенных в раствор, осуществляли в течение 2-х часов через каждые 10 минут. На начало опыта все личинки были жизнеспособные и обладали высокой степенью подвижности. О гибели личинок судили по потере двигательной активности, а также изменению формы тела (вытягивание, скручивание и др.) и морфологии (гофрированность, деформация и др.). Гибель личинок подтверждали их нагреванием и отсутствием при этом у последних ответной двигательной реакции (подвижности).

Результаты и их обсуждение. При использовании раствора Делеголя в 1% концентрации, с первых минут наблюдения резко снижается активность личинок. Движения становятся очень медленными, не естественными, прерывистыми. Через 20 минут – все личинки неподвижны, но при нагревании отдельные начинают двигать хвостом. Гибель личинок наблюдается при 30 минутной экспозиции. При использовании 0,75% раствора Делеголя через 15 минут с начала наблюдения снижается подвижность личинок, после 30 минут – половина личинок неподвижны, остальные совершают медленные движения. После 45 минут – большинство личинок теряет подвижность и закручивает хвост. Гибель всех личинок отмечалась после 1 часа. При использовании раствора Делеголя в 0,5% концентрации – через 40 минут после начала наблюдения у личинок отмечалось заметное

снижение активности. После 1 часа – отдельные личинки сохраняют жизнеспособность и продолжают двигаться. Через 1,5 часа – все личинки неподвижны. Гибель личинок происходит при 1,5 часовой экспозиции.

Заключение. Таким образом, для уничтожения личинок нематод рода *Muellerius* препарат Делеголь следует использовать в виде водного раствора в 1%; 0,75% и 0,5% концентрациях при экспозиции соответственно 30 минут, 1 час и 1,5 часа.

РЕСПИРАТОРНЫЕ ЗАБОЛЕВАНИЯ ПОРОСЯТ И НАРУШЕНИЯ ВИТАМИННОГО ОБМЕНА

Косинец О.М., Щерба Д.М.,

студенты 5 курса УО «ВГАВМ», г. Витебск, Республика Беларусь

Научный руководитель – Петровский С.В., канд. вет. наук

Свиноводству, ведущемуся на промышленной основе, принадлежит значительная роль в обеспечении продовольственной безопасности нашей республики. Продукты свиноводства, поставляемые на экспорт, обеспечивают постоянное поступление валюты в бюджет страны. Вместе с тем, производство свинины прибыльно только при условии высокой продуктивности свиней и их высокой сохранности.

Значительный ущерб приносят свиноводству различные заболевания поросят. Среди данных заболеваний 2-ое место по распространению занимают заболевания дыхательной системы (респираторные). Эти заболевания полиэтиологичны и связаны как с воздействием инфекционного и инвазионного факторов (заразные бронхопневмонии), так и с негативными изменениями во внешней среде (несоблюдение зооигиенических норм содержания и кормления). При этом в ряде случаев сознательно или неосознанно на 2-ую составляющую комплекса этиологических факторов обращают недостаточное внимание.

В этой связи нами была поставлена цель определить взаимосвязь возникновения респираторных заболеваний у поросят участка доращивания свиноводческого комплекса с нарушениями витаминного кормления.

Материал и методы. В условиях свиноводческого комплекса были сформированы 2 группы поросят-отъёмышей (возраст 55-70 дней), содержащихся в сходных условиях кормления и содержания. В состав 1-ой группы были включены поросята с выраженными клиническими признаками респираторной патологии (гипертермия, кашель, носовые истечения, цианоз ушных раковин, сухие и влажные хрипы), а в состав 2-ой группы – клинически здоровые поросята, чей статус можно обозначить как «условно-здоровые». От 5 поросят из каждой группы была получена кровь для биохимического исследования. В крови флюориметрически определялось содержание витаминов А (ретинола) и Е (токоферола). Их уровень оценивался в связи с тем, что недостаточное поступление данных витаминов в организм поросят ведёт к метаплазии эпителия дыхательных путей (ретинол), нарастанию процессов перекисного окисления в организме (токоферол), развитию иммунодефицитного состояния (ретинол и токоферол) [1, 2]. Всё это в совокупности ведёт к повышенной восприимчивости к различным заболеваниям, в том числе и респираторным. Числовые значения были обработаны с использованием пакета программ Microsoft Excel.

Результаты и их обсуждение. В результате проведенных исследований у поросят обеих групп были выявлены нарушения витаминного обмена (таблица)

Таблица 1 – Содержание жирорастворимых витаминов в крови поросят ($X \pm \sigma$)

Группа поросят	Витамин А, мкг/мл	Витамин Е, мкг/мл
1-ая	0,08±0,027	0,80±0,044
2-ая	0,05±0,006	0,71±0,172
Референтные величины	0,13-1,8	1,3-15,0

Как видно из данных таблицы, и у клинически больных поросят, и у клинически здоровых в крови выявлены сходные изменения, указывающие на развитие гиповитаминозов жирорастворимых витаминов. Нехватка данных биологически активных веществ в организме обуславливается, прежде всего, их недостаточным содержанием в кормах.

Наличие гиповитаминозного состояния у клинически здоровых поросят указывает на их предрасположенность к развитию респираторной патологии и возможное преморбидное состояние.

Заключение. Таким образом, нарушения витаминного кормления поросят и развитие гиповитаминозов А и Е являются способствующими факторами в развитии респираторных заболеваний. Составляющей профилактических мероприятий в отношении данных заболеваний наряду с обеспечением оптимальных условий содержания, противозооотическими обработками обязательно должно быть полноценное, качественное и достаточное кормление животных.

Литература:

1. Meydani, S.N. Vitamin E supplementation and in vivo immune response in healthy elderly subjects: a randomized controlled trial / S. N. Meydani, M. Meydani, J.B. Blumberg // JAMA. – 1997. – Vol. 277, № 6. – P. 1380–1386.
2. Weiss, W.P. Requirements of Fat-soluble Vitamins for Dairy Cows: A Review/ W.P. Weiss // Journal of Dairy Science. – 1998. – Vol. 81, № 9. – P. 2493–2501.

ВЕТЕРИНАРНО-САНИТАРНЫЕ ПОКАЗАТЕЛИ МЯСА ЦЫПЛЯТ-БРОЙЛЕРОВ ПРИ ИСПОЛЬЗОВАНИИ ИНКАПСУЛИРОВАННОЙ ДОБАВКИ «БУТИПЕРЛ»

Кудрявцева Я.В.,

студентка 5 курса УО «ВГАВМ», г. Витебск, Республика Беларусь

Научный руководитель – Мацинович А.А., канд. вет. наук, доцент

Эффективное развитие птицеводства, во многом зависит от применения интенсивных методов выращивания птицы. Они предусматривают использования кормовых добавок, интенсифицирующих, как рост птицы, так и формирующих качество продукции. Практика показала, что перевод птицеводства на промышленную основу обеспечивает наиболее эффективное использование основных фондов, высокие темпы роста птицеводческой продукции и повышение рентабельности птицеводческих хозяйств. Успешное развитие этой наиболее продуктивной отрасли животноводства, в значительной степени, определяется благополучием птицеводческих хозяйств.

Целью исследования явилось изучение влияния инкапсулированной жировой добавки «БутиПЕРЛ» на доброкачественность и качество мяса цыплят-бройлеров.

Материал и методы. Для выполнения исследований 20 голов цыплят-бройлеров (средней живой массой 41 гр. на момент постановки) содержали в условиях клиники кафедры паразитологии УО ВГАВМ. Птиц разделили на 2 группы, по 10 голов в каждой с учетом принципа условных аналогов. Кормление цыплят контрольной группы осуществляли полнорационными комбикормами для цыплят-бройлеров, в соответствии с возрастом. Цыплятам опытной группы в комбикорм вводилась инкапсулированная кормовая добавка «БутиПЕРЛ» из расчета 0,5 кг на 1 тонну комбикорма.

За период выращивания (40 дней) контролировали клинико-физиологическое состояние птицы, путем ежедневного ее осмотра, сохранность, изменение живой массы контролировали, путем индивидуального взвешивания молодняка птиц в 1-, 7-, 14-, 21-, 28-, 35-, 40- дневном возрасте (в конце технологического цикла выращивания). Убой птицы и ее оценку производили в соответствии с ГОСТом 18292-85 «Птица сельскохозяйственная для убоя. Технические условия», ГОСТ Р 52469-2005 «Операции при убое и переработке птицы – термины и их определения». Доброкачественность мяса подопытных птиц проводили по ГОСТ 7702.0-74 – ГОСТ 7702.2-74 «Мясо птицы. Методы анализа». При исследовании биологической ценности мяса руководствовались ГОСТами 7702.0-74 «Мясо птицы. Методы отбора образцов. Органолептические методы оценки качества», ГОСТ 7702.1-74 «Мясо птицы. Методы химического и микроскопического

анализа свежести мяса», ГОСТ 7702.2-74 «Мясо птицы. Методы бактериологического анализа».

Результаты и их обсуждение. Было установлено, что масса потрошенных тушек цыплят-бройлеров в опытной группе составила в среднем $1463,4 \pm 109,14$ г., а в контрольной группе $1271,5 \pm 104,32$. При этом убойный выход в опытной группе составил 64,7%, тогда как в контрольной – 55,4 %. Выход мышечной ткани в тушках опытной группы составил 55,4% ($810,7 \pm 43,33$ г.), а контрольной группе 53,1 % ($675,2 \pm 31,03$ г.). Показатели органолептической и вкусо-дегустационной оценок мяса, полученные от тушек цыплят обеих групп не отличались друг от друга и указывали на доброкачественность мяса цыплят-бройлеров по соответствующим ГОСТам.

Показатели биологической ценности мяса представлены в таблице.

Таблица 1 – Биологическая ценность мяса опытных цыплят-бройлеров

Показатели	Группы	
	контроль	опыт
Реакция на аммиак и соли аммония	отриц.	отриц.
Реакция на пероксидазу	полож.	полож.
Кислотное число жира, мг КОН	$0,95 \pm 0,034$	$0,68 \pm 0,013$
Перекисное число жира, % йода	$0,009 \pm 0,001$	$0,006 \pm 0,003$
pH	$8,85 \pm 0,08$	$6,21 \pm 0,02$
Относительная биологическая ценность, %	100	$101,6 \pm 1,7$
Токсичность, % патологических форм клеток	$0,2 \pm 0,02$	$0,1 \pm 0,04$

Анализ данных таблицы, указывает, что реакция на пероксидазу в опытной группе во всех случаях была положительной, т.е. этот фермент оставался активным. Показатель кислотного числа жира варьировал в пределах $0,68-0,95$ мг КОН и не превышал нормы. Перекисное число жира также не превышало допустимых уровней и находилось в пределах $0,006-0,009\%$ йода (при норме до $0,01$). Следовательно, применение добавки «Бути-ПЕРЛ» не оказывало отрицательного влияния на процессы жирового обмена, и, судя по этим показателям, мясо является доброкачественным. Реакция среды (pH) мяса колебалась в допустимых пределах от $8,85$ до $6,21$. Как видно из приведенных в таблице данных, показатели биологической ценности мяса контрольной и опытной групп существенных отличий не имели. Таким образом, применение кормовой добавки «БутиПЕРЛ» не приводит к снижению биологической ценности мяса птицы.

Заключение. Использование кормовой инкапсулированной жировой добавки «БутиПЕРЛ» увеличивает выход массы потрошенной тушки цыплят-бройлеров на 9 %. При этом доброкачественность, биологическая ценность и вкусо-дегустационные показатели соответствуют требованиям ГОСТов на мясо птицы.

ЭПИЗООТИЧЕСКАЯ СИТУАЦИЯ ПО НОЗЕМАТОЗУ ПЧЕЛ В КСУП «БРЕСТСКИЙ ПЧЕЛОПИТОМНИК»

Кузьмин Е.Е.,

магистрант УО «ВГАВМ», г. Витебск, Республика Беларусь

Научный руководитель – Садовникова Е.Ф., канд. вет. наук, доцент

Пчеловодство является неотъемлемой составной частью сельского хозяйства Республики Беларусь. Пчел разводят для получения меда, воска, маточного молочка, прополиса, пыльцы, пчелиного яда, а также для опыления энтомофильных сельскохозяйственных растений [1]. Однако, медоносные пчелы, как и животные, как и человек, подвержены различным заболеваниям, среди которых особое место занимает нозематоз. Таким образом, с развитием пчеловодства, особенно среди частного сектора, особо пристального внимания заслуживает проблема борьбы с заболеваниями пчел, так как большинство пчеловодов не придают должного внимания профилактике и лечению заболеваний, оза-

ботившись только мыслью получения максимального количества меда [2]. В результате этого в республике получили сильное распространение такие болезни пчел, как варооз, нозематоз и аскосфероз. В настоящее время поражено нозематозом 30–35% пчелосемей, что причиняет огромный экономический ущерб пчеловодству [1].

Поэтому целью нашей работы явилось изучение эпизоотической ситуации по нозематозу пчел в КСУП «Брестский пчелопитомник».

Материал и методы. Экспериментальные исследования по теме данной работы были выполнены в 2013–2014 гг. в условиях КСУП «Брестский пчелопитомник», частных пасек Брестского района и кафедры болезней мелких животных и птиц УО ВГАВМ.

В Брестском пчелопитомнике выращиваются и содержатся пчелы двух пород – карпатская и краинская. На конец 2013 г. общее количество пчелосемей – 950. Для выяснения эпизоотической обстановки по нозематозу пчел были проведены лабораторные исследования 116 проб подмора пчел. Для этого проволоочной петлей через нижний леток из середины подмора извлекали 30–50 павших пчел, помещали в бумажный конверт и ставили номер улья. Далее исследовали подмор в лаборатории кафедры болезней мелких животных и птиц УО ВГАВМ.

В лаборатории из каждой группы подмора отделяли брюшки у 30 пчел, тщательно растирали пестиком в ступке с добавлением небольшого количества воды, каплю суспензии наносили на предметное стекло, затем накладывали покровное стекло и микроскопировали при затемненном поле конденсора, объектив $\times 40$. Данные манипуляции выполняли со всеми пробами подмора пчел. В положительном случае в поле зрения микроскопа обнаруживали споры нозем в виде «рисового зерна» размером $4,5 - 7,5 \times 2,0 - 3,5$ мкм, сильно преломляющие свет. Также был проведен опрос пчеловодов любителей из близлежащих населенных пунктов и дачных кооперативов о нозематозе пчел.

Степень поражения оценивали по четырех бальной системе:

+ – единичные споры ноземы (до 10);

++ – 10–100 (в каждом поле видны несоприкасающиеся споры);

+++ – до 1000 (очень много соприкасающихся спор);

++++ – свыше 1000 спор ноземы (в поле зрения микроскопа видны, кроме соприкасающихся спор, наложения спор друг на друга).

Наличие единичных спор в пробе указывает на загрязненность гнезда инактивированными спорами или имеет место носительство; до 100 спор – свидетельствует о начале заболевания или его окончании; до 1000 спор – указывает на разгар заболевания; свыше 1000 спор – у большинства особей взятой пробы указывает на неблагоприятный исход болезни [1].

Результаты и их обсуждение. В результате проведенного лабораторного исследования подмора пчел из КСУП «Брестский пчелопитомник», было установлено, что из 116 проб подмора пчел в 21 пробе были обнаружены споры *Nosema apis*. Это составляет 18,1% пораженных семей, из них: слабая степень поражения выявлена у 28,5%, средняя – у 23,8%, сильная – у 47,6% пчелосемей.

При опросе пчеловодов близ лежащих населенных пунктов и дачных кооперативов о нозематозе пчел, были получены ответы, что о данном заболевании слышали, но никаких мер борьбы и профилактики данного заболевания не применяют. Это также отрицательно сказывается на эпизоотической ситуации и перезаражении пчелосемей из пчелопитомника.

Заключение. Таким образом, на основании полученных данных в 18,1% пробах обнаружены споры нозем, из них 47,6% – с высокой степенью поражения, что свидетельствует о развитии заболевания. Исходя из опроса пчеловодов любителей, также можно подозревать что нозематоз на их пасеках имеет место быть. Следовательно, можно сделать вывод, что нозематоз пчел в КСУП «Брестский пчелопитомник» регистрируется. В последующем научная деятельность будет направлена на проведение лечебно – профилактических мероприятий и оздоровление пасеки.

Литература:

1. Пчеловодство: учебник для студентов вузов / Н. И. Кривцов [и др.]. – СПб.; М.; Краснодар: Лань, 2010. – 447 с.
2. Пчеловодство: учебное пособие для студентов учреждений высшего образования по / В. К. Пестис [и др.]. – Минск: Новое знание; М.: ИНФРА-М, 2012. – 480 с.

САНИТАРНО-ГИГИЕНИЧЕСКИЙ МОНИТОРИНГ КАЧЕСТВА ПИТЬЕВОЙ ВОДЫ НА ПТИЦЕВОДЧЕСКИХ ПРЕДПРИЯТИЯХ РЕСПУБЛИКИ БЕЛАРУСЬ

Мазминова О.Э.,

магистрант УО «ВГАВМ», г. Витебск, Республика Беларусь
Научный руководитель – Готовский Д.Г., канд. вет. наук, доцент

В связи с увеличением темпов развития промышленного птицеводства, весьма актуальным стал вопрос об организации надлежащего обеспечения птицы качественным кормлением, поением и ветеринарным обслуживанием, что в конечном итоге даёт получение птицеводческой продукции высокого санитарного качества.

Однако на большинстве из птицеводческих предприятий в погоне за увеличением темпов роста производства продукции птицеводства (яйца и мяса) забывают о немаловажной роли качественной питьевой воды.

Качественная вода – это важнейшее условие для здоровья и продуктивности птицы. Вода служит средой для транспортировки питательных веществ, выведения отходов жизнедеятельности. Потребление птицей воды не безопасной в санитарно-эпидемиологическом отношении, не соответствующей по химическому составу и органолептическим свойствам приводит не только к нарушениям в росте и развитии, но и более серьезным морфофункциональным нарушениям во внутренних органах или может стать причиной заболеваний птицы.

Материал и методы. Для санитарно-гигиенической оценки качества воды используют физические, химические и санитарно-бактериологические показатели соответствующие нормам Сан Пин РБ, 2002. Однако следует заметить, что вода на многих птицефабриках не соответствует санитарно-гигиеническим нормативам. В частности при обследовании питьевой воды отмечено повышение содержания железа, общей жёсткости, сульфатов, нитратов и нитритов. Также нами установлено увеличение общего микробного загрязнения воды, особенно в период выращивания птицы

Не соответствие этих санитарно-гигиенических показателей может привести к тяжелым функциональным нарушениям во внутренних органах [2, с. 11]. Так жесткая вода неприятна на вкус и после длительного потребления приводит к снижению моторики желудка и к накоплению солей кальция и магния в организме, следовательно, приводя к заболеваниям суставов и образованию камней в почках. А излишне мягкая вода способствует вымыванию из костной ткани кальция, что очень неблагоприятно сказывается на яйценоскости. При превышении уровня кальция в воде снижается усвоение питательных веществ, кормов, эффективность антибиотиков, нарушается минеральный обмен [2, с. 19].

Немаловажную роль играет содержание железа в воде. Несмотря на то, что на некоторых птицеводческих предприятиях используют установки для обезжелезивания, риск загрязнения воды железом очень велик. Превышение предельно допустимого уровня трехвалентного железа приводит к снижению прироста массы тела. При длительном употреблении такой воды в организме происходит разрушение витамина Е, нарушается работа эндокринных систем. Кроме того, содержащиеся в воде железо придает воде красно-коричневую окраску, ухудшает ее вкус, вызывает развитие железобактерий, отложение осадка в трубах и их засорение [2, с. 23]. Не допускается содержание в питьевой воде соединений азотной кислоты, аммиака, солей тяжелых металлов.

Результаты и их обсуждение. Таким образом, из этого следует, что вода с высокой степенью минерализации препятствует нормальной работе пищеварительной системы, что напрямую влияет на микробиологический состав желудочно-кишечного тракта, который во многом определяет иммунный статус птицы, а также является причиной образования наложений на внутренних поверхностях труб [2, с. 17].

Из-за содержания в воде большого количества минеральных и органических примесей, нерегулярной очистки и обеззараживания систем водоснабжения создаются благоприятные условия для развития патогенных бактерий, которые могут привести к заболеваниям птицы.

Размножение микроорганизмов чаще всего происходит из-за того, что они получают хорошую питательную среду, которая образуется из-за образования слизи (биоплёнки) после введения через систему водоснабжения вакцин, витамин и кормовых добавок.

Заключение. Таким образом, обеспечение птицы качественной питьевой водой предотвращает развитие болезней и способствует хорошему росту и развитию. Соблюдение правил очистки систем водоснабжения, а также контроль за содержанием минеральных веществ и микроорганизмов, особенно патогенных позволит повысить иммунный статус птиц и следовательно эффективность производства продукции птицеводства.

Литература:

1. Санитарно-гигиенический контроль за качеством воды: Учеб. метод. пособие по гигиене сельскохозяйственных животных для студентов высших учебных заведений / В.А. Медведский [и др.]. – Витебск: ВГАВМ, 2009. – 32 с.
2. Карташвили, А. Качество воды – важнейшее условие для здоровья и продуктивности птицы / А. Карташвили // Журнал птицеводство. – 2013. – №3. – С. 17–25.

МИКРОМОРФОЛОГИЧЕСКИЕ ОСОБЕННОСТИ СТРОЕНИЯ КОЖИ ОВЕЦ

Матвеева А.А.,

студентка 2 курса УО «ВГАВМ», г. Витебск, Республика Беларусь

Научные руководители – Клименкова И.В., канд. вет. наук, доцент;

Баркалова Н.В., канд. вет. наук, ассистент

Кожный покров выполняет множество функций. Защищая тело от механических, физических и химических повреждений, кожа в то же время препятствует (механическим путем, посредством кислой реакции и т.д.) развитию патогенных микробов и проникновению их в организм. [1, с. 3]. Вместе с тем у теплокровных животных она содействует сохранению постоянства температуры тела, является экскреторным органом, местом для депонирования крови, жира, воды и др., а также обширным рецепторным полем, раздражение которого передается через нервную и эндокринную системы всем остальным органам тела, вызывая при этом стимуляцию или угнетение их функций [2, с. 333].

Принимая во внимание многофункциональность кожи, очевидна необходимость изучения микроструктуры этого органа у овец, так как его физиологическое состояние является определяющим фактором получения высококачественных продуктов овцеводства – шерсти и шкуры.

Материал и методы. Работа проведена на материале, полученном от 5 овец в возрасте 2,5–3 лет, который соответствует возрасту хозяйственно-полезной зрелости.

Для установления особенностей микроскопического строения кожи гистосрезы были окрашены гематоксилин-эозином.

Морфометрические исследования проводили с помощью микроскопа BIOLAR. Для получения отдельных показателей применяли сетку Автандилова-Стефанова и окулярный винтовой микрометр МОВ-1-15^х. Весь экспериментальный цифровой материал был подвергнут статистической обработке с помощью программы «Excel».

Результаты и их обсуждение. Кожа представлена наружной частью – эпидермисом, соединительнотканной основой – дермой и подкожной жировой клетчаткой – гиподермой. Толщина эпидермиса составляет $98,6 \pm 1,6$ мкм. Базальный слой эпидермиса представлен одним слоем клеток высотой $15,2 \pm 0,32$ мкм, которые интенсивно делятся митозом, образуя новые поколения для вышележащих слоев. Цитоплазма этих клеток окрашена базофильно, ядро овальное диаметром $9,8 \pm 0,13$ мкм, смещено к базальному полюсу. Меланоциты базального слоя имеют вид светлых клеток с интенсивно окрашенным ядром и слабобазофильной цитоплазмой. Шиповатый слой развит слабо, представлен 2–3 рядами достаточно крупных клеток полигональной формы со средним диаметром $23,6 \pm 0,23$ мкм. Верхние ряды клеток шиповатого слоя имеют плоскую форму и без резкой границы переходят в слабо выраженный зернистый слой. Его клетки формируют один слой, который на некоторых участках прерывается. Клетки вытянутой формы, длиной – $12,5 \pm 0,16$ мкм, шириной – $4,2 \pm 0,21$ мкм. Блестящий слой имеет ширину $16,6 \pm$

1,2 мкм, состоит из 2-3 рядов клеток. Их границы слабо структурированы, ядра не обнаруживаются. Слой роговых чешуек представлен 4–6 рядами ороговевших клеток – чешуек, шириной – $24,6 \pm 0,65$ мкм.

Дерма – это соединительнотканная основа кожи, которая разделена на два слоя – сосочковый и сетчатый. Сосочковый слой внедряется в эпидермис в виде сосочков. В нем расположено большое количество достаточно крупных кровеносных сосудов и густая капиллярная сеть. Высота соединительнотканного сосочка – $310,7 \pm 2,6$ мкм, ширина основания – $130,8 \pm 1,8$ мкм. Сетчатый слой дермы образован плотной неоформленной соединительной тканью с хорошо развитыми мощными пучками коллагеновых и сетью эластических волокон. Наиболее развитые коллагеновые пучки располагаются у границы гиподермы. В сетчатом слое коллагеновые волокна идут в основном параллельно поверхности кожи, реже располагаются косо.

Сальные железы располагаются в наружных слоях дермы, имеют вытянутую форму, размером $350,4 \pm 1,6$ мкм с короткими выводными протоками, открывающимися в канал волосяного фолликула.

Потовые железы диаметром $26,4 \pm 0,54$ мкм в виде клубочков расположены в глубоком слое дермы, их длинные выводные протоки или идут прямолинейно, или имеют слегка извитой ход и открываются на поверхности кожи либо в волосяной фолликул.

Заключение. Таким образом, использование полученных нами показателей о микроскопии кожи овец позволяет принять участие в формировании определенной базы данных, используя которую возможно установление уровня функциональной активности органа и расширения информационного пространства видовой и возрастной морфологии.

Литература:

1. Техвер, Ю.Т. Гистология кожного покрова домашних животных / Ю.Т. Техвер. – Тарту: Эстонская сельскохозяйственная академия, 1971. – 112 с.
2. Соколов, В.И. Цитология, гистология, эмбриология / В.И. Соколов, Е.И. Чумасов. – М.: КолосС, 2004. – 351 с.

СОВЕРШЕНСТВОВАНИЕ МИКРОКЛИМАТА В КОРОВНИКЕ ПРИ РЕКОНСТРУКЦИИ СИСТЕМЫ ВЕНТИЛЯЦИИ

Матюшенко А.А.,

студент 5 курса УО «ВГАВМ», г. Витебск, Республика Беларусь
Научный руководитель – Савченко С.В., канд. вет. наук, доцент

Вентиляция животноводческих помещений имеет важное значение в формировании благоприятного микроклимата. Санитарно-гигиеническое значение вентиляции состоит в том, что воздух животноводческих помещений, если он не обменивается с наружным воздухом, быстро приобретает вредные свойства [2]. Ухудшение условий содержания животных ведёт к снижению резистентности организма, что, в конечном счете, приводит к уменьшению прироста живой массы молодняка, а у взрослых – молочной продуктивности. Так, молочная продуктивность коров в помещениях с неветилируемым воздухом снижается до 18 % [1]. При невозможности создания благоприятной среды для животных нельзя говорить о реальности сохранения их здоровья и получении высокой продуктивности.

Цель работы – выяснить степень влияния воздухообмена на динамику формирования показателей воздушной среды в коровнике и его воздействие на молочную продуктивность животных, морфологические и биохимические показатели их крови.

Материал и методы. Для изучения и санитарно-гигиенической оценки условий содержания животных в КСУП «Комсомольск» Речицкого района Гомельской области были подобраны два аналогичных коровника, рассчитанные на 200 голов каждый.

Материалом для исследования служили помещения молочно-товарной фермы, воздушная среда коровников, молочная продуктивность и гематологические показатели животных. Гигиенические и гематологические исследования проводились общепринятыми методами [3]. Полученный цифровой материал экспериментальных исследований подвергли статистической обработке.

Результаты и их обсуждение. Для опыта были подобраны два аналогичных коровника, на 200 голов каждый, в которых параметры микроклимата не соответствовали РНТП-1-2004 из-за нарушений в схеме воздухораспределения. Так, в переходный период относительная влажность была выше на 8 %, концентрация углекислого газа на 0,05 %, общая микробная обсемененность на 13 тыс. мк. т. /м³ (18,6 %), а скорость движения воздуха была ниже на 0,21 м/с (42 %) относительно нормы. Это было обусловлено тем, что в коровниках в переходный период года механическая приточная вентиляция с подогревом воздуха отсутствовала, а система вентиляции была представлена только вытяжными шахтами с воздухообменом на 1 центнер живой массы – 19 м³/ч (при норме 35 м³/ч).

При реконструкции системы вентиляции в опытном коровнике, исходя из расчетного часового объема вентиляции 36785 м³/ч с воздухообменом на 1 центнер живой массы – 40,8 м³/ч и кратности воздухообмена 4,8 раз в час, количество вытяжных шахт составило – 8 (1х1м), а количество приточных каналов – 6 (1,3х 0,6 м), которые располагались равномерно в продольных стенах в шахматном порядке и были оборудованы жалюзийными решетками, позволяющими предотвратить прямое поступление приточного воздуха на животных.

В опытном помещении, после проведения реконструкции системы вентиляции, параметры микроклимата соответствовали РНТП-1-2004 и относительная влажность была ниже на 9%, концентрация углекислого газа – на 0,07 %, аммиака на 8 мг/м³, общая микробная обсемененность на 12,3 тыс. мк. т., а скорость движения воздуха была выше на 0,16 м/с по сравнению с параметрами микроклимата в контрольном помещении.

Результаты морфологических и биохимических исследований крови свидетельствуют о том, что ряд показателей (общий белок, эритроциты, лейкоциты, кальций) изменялись незначительно (P>0,05). В то же время достоверно установлено возрастание в крови опытных коров количества гемоглобина до 134,6±3,4 г/л (P<0,01).

Заключение. Результаты исследований позволяют утверждать, что при нарушении воздухообмена и воздухораспределения в помещениях для коров формируется неудовлетворительный микроклимат, который оказывает неблагоприятное влияние на клинико-физиологическое состояние коров, приводит к изменениям в составе крови. Напряженное течение физиологических процессов в организме приводит к спаду молочной продуктивности на 5,3% и снижению уровня гемоглобина – на 11,9% (P<0,01).

При планировании работ по реконструкции следует обязательно предусматривать мероприятия, направленные на установку эффективных систем создания оптимальных параметров микроклимата.

Литература:

1. Волков, Г.К. Гигиена – важный фактор выращивания животных / Г.К. Волков // Главный зоотехник. – 2004. – № 10. – С. 40–43.
2. Рекомендации по оптимизации воздухообмена и теплового баланса в животноводческих помещениях / В.А. Медведский [и др.]. Рекомендации. – Витебск, 2006. – 22 с.
3. Санитарно-гигиеническая оценка микроклимата животноводческих помещений / В.А. Медведский [и др.]. – Минск, 2001. – 60 с.

ПРОДУКТИВНОСТЬ ЦЫПЛЯТ-БРОЙЛЕРОВ ПРИ ВКЛЮЧЕНИИ В РАЦИОН МИНЕРАЛЬНЫХ ДОБАВОК

Мунаяр Х.Ф.,

магистрант УО «ВГАВМ», г. Витебск, Республика Беларусь
Научный руководитель – Медведский В.А., доктор с.-х. наук, профессор

Республика Ливан обладает большими запасами минеральных веществ, таких как туф, доломит, известняки и др. Однако используются они не в сельском хозяйстве, а больше в строительной отрасли. В тоже время минеральные добавки закупаются за рубежом. Следовательно, необходим поиск минеральных источников, которые можно вводить в рацион птицы.

Целью работы явилось изучение влияния местных минеральных источников Республики Ливан на организм цыплят-бройлеров.

Материал и методы. Исследования проводились в Республике Ливан на птицефабриках Chouman, Zekrit, Beyrout, в аграрном университете Ливана, кафедре гигиены животных УО «Витебская ордена «Знак Почёта» государственная академия ветеринарной медицины».

Объектом исследований служили цыплята-бройлеры, кровь и пробы сыворотки крови от бройлеров (порода Cobb-500), минеральные добавки, помещения для птиц. Формировались 10 групп цыплят-бройлеров возрастом 1-2 дня по 100 голов в каждой. Содержание птиц напольное. Первая группа цыплят-бройлеров была контрольной и получала стандартный комбикорм, птице второй группы в рацион вводили 1% минеральной добавки (доломит), третьей группе - 2% и четвертой группе - 3% этого минерала в пятой – седьмой группе вводили минеральную добавку миоцен, а в восьмой – десятой группах – калькаир в таких же дозах.

Результаты и их обсуждение. Включение в рацион минеральных добавок из местного сырья определенным образом сказалось на приростах живой массы цыплят-бройлеров.

При постановке на опыт цыплята-бройлеры имели примерно одинаковую живую массу - $35,4 \pm 3,15$ – $36,6 \pm 3,36$ г, без достоверных различий между группами. Цыплята, которым в рацион вводили минеральные добавки, лучше развивались и росли, менее подвергались заболеваниям. В конце опыта молодняк, получавший минеральную добавку доломит, имел живую массу на 5,9 – 9,5% ($P < 0,05$) выше, молодняк, получавший добавку природного минерала миоцен – на 6,4 – 10,1% ($P < 0,001$), а добавку минерала калькаир – на 10,4 – 20,9% ($P < 0,01$) выше, чем в контроле. Лучшие результаты по живой массе цыплят-бройлеров в конце опыта получены в VIII – X группах, где применялся местный минерал калькаир в дозе 1, 2 и 3% к массе сухого корма.

Среднесуточные приросты живой массы цыплят-бройлеров получавших, доломит были на 6,0 – 9,5%, миоцен – на 6,4 – 10,2% и калькаир – на 4,4 – 16,5% выше контроля. При этом лучшей дозой миоцена и калькаира были 3% к сухому веществу корма.

Расход кормов и сохранность цыплят-бройлеров являются одними из основных зоотехнических показателей. Так, применение доломита, миоцена и калькаира для цыплят-бройлеров дало возможность повысить сохранность молодняка на 2,0 – 14,0%, а расход кормов снизить на 0,4 – 8,8%.

Мясная продуктивность сельскохозяйственной птицы – это важнейшее хозяйственное свойство, которое определяется качеством мяса в убойном возрасте. После убоя нами проведен морфологический анализ товарных качеств тушек цыплят-бройлеров.

Установлено, что масса полупотрошенной тушки отличалась между группами в зависимости от применяемых минеральных добавок в рационах цыплят-бройлеров. Так, при использовании доломита выход массы полупотрошенной тушки к живой массе в контроле составлял 80,6%, а в опытных – 81,0 – 81,6%.

При использовании миоцена в рационах цыплят-бройлеров этот показатель составил 80,8 – 82,1%. Примерно такие же данные получены при скормливании минеральной добавки калькаир – 81,0 – 82,0%.

Масса потрошенной тушки в контрольной группе составила $1550,7 \pm 134,9$ г, в то время как при использовании доломита – $1660,9 \pm 118,0$ – $1738,8 \pm 99,22$, миоцена – $1743,0 \pm 97,7$ – $1931,2 \pm 123,9$ г. Выход мяса потрошенной тушки к живой массе в контрольной группе составил 71,2%, а в опытных – 71,9 – 75,5%.

Заключение. Использование минеральных добавок из местного сырья Республики Ливан позволяет повысить продуктивность, сохранность цыплят-бройлеров, не ухудшая мясных качеств полученной продукции.

ЧАСТОТА ВСТРЕЧАЕМОСТИ ПОЛИМОРФНЫХ ВАРИАНТОВ ГЕНА *PRL* (ПРОЛАКТИН) У БЫКОВ-ПРОИЗВОДИТЕЛЕЙ РУП «ВИТЕБСКОЕ ПЛЕМПРЕДПРИЯТИЕ»

Никитина А.П.,

магистрант УО «ВГАВМ», г. Витебск, Республика Беларусь
Научный руководитель – Вишневец А.В., канд. с.-х. наук, доцент

В большинстве зарубежных стран с развитым животноводством созданы и выполняются широкомасштабные программы по разработке и использованию методов ДНК-технологий в селекционном процессе. Поэтому современная концепция селекционно-племенной работы должна включать в себя использование, наряду с традиционными подходами, современных достижений в области селекции, генетики и биотехнологии [2].

Достижения современной молекулярной генетики позволяют определять гены, контролирующие хозяйственно-полезные признаки животных. Среди множества таких генов можно выделить ген *PRL* (пролактин), вносящий наибольший вклад в формирование и функционирование хозяйственно-полезных признаков. Изучение полиморфизма гена *PRL* (пролактин) и его использование в качестве генетического маркера является актуальным и перспективным направлением [1].

Цель исследования - определить частоту встречаемости полиморфных вариантов гена *PRL* (пролактин) у быков-производителей различного происхождения РУП «Витебское племпредприятие».

Материал и методы. ДНК-тестирование быков-производителей по гену *PRL* (пролактин) проводили в ПЦР-лаборатории УО «Витебская ордена «Знак Почета» государственная академия ветеринарной медицины». Объектом исследований были образцы ДНК из 88 проб спермы быков-производителей РУП «Витебское племпредприятие».

ДНК-диагностика включает следующие этапы: выделение ДНК; избирательная амплификация участка ДНК; идентификация генотипа с помощью вертикального гелеэлектрофореза.

Для амплификации использовали полимеразную цепную реакцию (ПЦР). Для ДНК-диагностики гена *PRL* (пролактин) амплификацию проводили с помощью двух синтезированных олигонуклеотидных праймеров следующего состава:

F 5'-CGAGTCCTTATGAGCTTGATTCTT-3'

R 5'-GCCTTCCAGAAGTCGTTTGTTC-3'

Режим амплификации: «горячий старт» - 5 минут при 94° С; 30 циклов: денатурация – 30 секунд при 94 °С, отжиг - 1 минута при 55 °С, синтез – 1 минута при 72 °С; элонгация - 5 минут при 72 °С.

Результаты амплификации были разделены электрофорезом в 2 % агарозном геле. Если в результате рестрикции образуются фрагмент 156 п.о., то он соответствует генотипу AA, в случае разрезания продукта амплификации рестриктазой на фрагменты 74, 82, 156 п.о., образец диагностируется как генотип AB и если образуются фрагменты 82, 74 п.о., образец диагностируется как генотип BB.

Результаты и их обсуждение. В результате проведенного нами молекулярно-генетического анализа 88 голов быков-производителей РУП «Витебское племпредприятие» по гену *PRL* выявлено, что 55 голов имели генотип AA и 33 головы имели генотип AB. Среди исследуемых быков-производителей не было особей с генотипом BB. Анализ частоты встречаемости полиморфных вариантов гена *PRL* показал, что у быков-производителей частота встречаемости генотипов AA составляет 62,5 %, а генотипа AB – 37,5 %.

Наибольшая частота встречаемости генотипов AA и AB по гену *PRL* также у быков линии Рефлекш Соверинга 198998 (23,86% и 21,59% соответственно) и у быков линии Вис Айдиала 933122 (26,13% и 13,64% соответственно). У быков-производителей линий Монтвик Чифтейна 95679 и Хильтес Адема 37910 генотипа AB не встречалось.

Установлено, что среди исследованных быков-производителей самая высокая частота генотипа AA была выявлена в популяции быков, родившихся в ГУСП «Племзавод

«Мухавец» и составляет 14,77%, а по генотипу *AB* – 9,09% у быков, родившихся в КУСП «Красная Звезда». Среди исследуемых быков, полученных в Республике Беларусь и за рубежом, не было генотипа *BB*. Высокая частота встречаемости генотипа *AA* (10, 22 %) была среди быков, родившихся в России.

Заключение. В результате проведенного исследования выявлено следующее распределение частот генотипов у быков-производителей по гену *PRL*: *AA* – 62,5 %, *AB* – 37,5 %. Наибольшая частота встречаемости генотипа *AA* и *AB* по гену *PRL* была зарегистрирована в популяции быков линии Рефлекшн Соверинга 198998, а также у быков линии Вис Айдиала 933122.

Установлено, что среди исследуемых быков-производителей РУП «Витебское племпредприятие» преобладает генотип *PRL^{AA}*, что свидетельствует о повышении удоя у будущих потомков.

Литература:

1. Зиновьева, Н.А. Оценка роли ДНК-микросателлитов в генетической характеристике популяции черно-пестрого скота / Н.А. Зиновьева, Н.И. Стрекозов, Л.А. Малофеева // Зоотехния. – 2009. – №1. – С. 2–3.
2. Эрнст, Л.К. Биологические проблемы животноводства в XXI веке / Л.К. Эрнст, Н.А. Зиновьева – М.: РАСХН, 2008. – 508 с.

ВЛИЯНИЕ РАЗЛИЧНЫХ СПОСОБОВ СОДЕРЖАНИЯ ДОЙНОГО СТАДА НА КАЧЕСТВО МОЛОКА

Старовойтов Д.П.,

студент 3 курса УО «ВГАВМ», г. Витебск, Республика Беларусь
Научный руководитель – Шульга Л.В., канд. с.-х. наук, ассистент

Молочное скотоводство Республики Беларусь занимает ведущее место среди отраслей общественного животноводства. От уровня его развития во многом зависит эффективность сельскохозяйственного производства в целом, так как эта отрасль имеется почти в каждой сельскохозяйственной организации, а для многих из них является главной [2].

Технология производства молока должна обеспечивать выполнение основных задач на ферме: увеличение продуктивности животных и продолжительности их хозяйственного использования; повышение производительности труда, всемерное его облегчение и престижность; снижение себестоимости производимой продукции и высокое ее качество, обеспечение экологической безопасности его производства. Молоко хорошего качества можно получить только от здоровых коров при условии их полноценного кормления, оптимального содержания, соблюдения правил доения, первичной обработки молока, ухода за доильными установками и оборудованием [1, 2].

Решающее влияние на технологию производства молока оказывает способ содержания дойного стада в течение года. Он определяет выбор средств механизации производственных процессов, организацию труда и объемопланировочные решения помещений для содержания скота, в значительной степени срок хозяйственного использования животных и их пожизненную продуктивность [3].

Цель исследований – изучить влияние различных способов производства молока на показатели качества получаемой продукции.

Материал и методы. Исследования проводили в ОАО «Ловжанское» Шумилинского района Витебской области на коровах черно-пестрой породы в зимне-стойловый период. Были сформированы две группы коров. Первая (опытная) группа – привязное содержание, доение – в стойлах в молокопровод. Вторая группа содержалась беспривязно, доение – в доильном зале. На протяжении опыта изучали сортность сданного на молокозавод молока первой и второй исследуемых групп животных.

Результаты и их обсуждение. Качество молока – это не констатация соответствия или не соответствия показателя требованиям стандарта. Это четкая система мероприятий, предупреждающих причину и определяющих пути устранения возможных отклонений от нормы. Проведенные исследования показали, что сданное молоко за 243 дня исследова-

ний по сортам существенно отличалось. Так, при доении коров в доильных залах сдача молока сорта экстра, по сравнению с молоком, полученным при доении коров в стойлах в молокопровод, увеличилось на 12 процентных пункта. Одновременно происходило уменьшение сданного молока высшим и первым сортом на 9 и 2 п.п. соответственно.

Увеличение сортности сданного молока позволило повысить рентабельность молочной отрасли данного хозяйства на 8 процентных пункта.

Заключение. Таким образом, беспривязное содержание дойного стада и доение его в доильных залах по сравнению с привязным содержанием коров и доением в молокопровод способствовало увеличению качества производимого молока сортом экстра на 12 процентных пункта.

Литература

1. Карпеня, М.М. Молочное дело: пособие для студентов учреждений высш. образования по специальности «Зоотехния» / М.М. Карпеня, В.И. Шляхтунов, В.Н. Подрез. – Минск: ИВЦ Минфина, 2011. – 254 с.
2. Технологические основы производства молока / И.В. Брыло [и др.]; Науч.-практический центр Нац. акад. наук Беларуси по животноводству. – Жодино, 2012. – 373 с.
3. Шляхтунов, В.И. Скотоводство: учебник / В.И. Шляхтунов, В.И. Смунев. – Минск: Техноперспектива, 2005. – 387 с.

7. ИСТОРИЧЕСКАЯ ДИНАМИКА И ДУХОВНАЯ КУЛЬТУРА ОБЩЕСТВА: РЕГИОНАЛЬНЫЙ И ГЛОБАЛЬНЫЙ КОНТЕКСТ

СРАВНИТЕЛЬНЫЙ АНАЛИЗ ИНФОРМАЦИОННЫХ РЕСУРСОВ МУЗЕЕВ

Аристова А.С.,

студентка 5 курса УО «БГТУ», г. Минск, Республика Беларусь
Научный руководитель – Шишкина Н.И., канд. филол. наук

В настоящее время белорусские музеи находятся в сложной ситуации: с одной стороны, старые формы работы уже не приносят желаемого результата, а с другой – разработка и введение в практику новых форм задерживаются в связи с недостаточным финансированием, а также отсутствием в штате необходимых специалистов. Создание качественного музейного сайта поспособствовало бы укреплению имиджа музея, а также смогло бы увеличить количество туристов.

Материал и методы. Чтобы определить основные направления развития Информационных ресурсов Беларуси, были выбраны и проанализированные Интернет-ресурсы Национального исторического музея РБ, Гродненского государственного историко-археологического музея и Брестского областного краеведческого музея. Для того чтобы определить, насколько качественным является контент предложенных сайтов, был проведен сравнительный анализ выбранных объектов. Основными критериями для сравнения стали следующие характеристики: доступность; актуальность; значимость; достоверность.

Под доступностью контента подразумевают легкость и быстроту нахождения необходимой информации, а также возможность выбора языка изучения web-страницы. Актуальность контента свидетельствует о новизне представленной на сайте информации и о частоте обновления структуры сайта. Значимость контента показывает, насколько представленная на сайте информация может быть полезной потенциальному посетителю. Достоверность контента говорит о том, что представленная информация о музее и объектах, входящих в его состав, а также информация справочного характера соответствуют действительности [1].

Результаты и их обсуждение. Национальный исторический музей Республики Беларусь (histmuseum.by) хранит большое количество интересных экспонатов, оцифрованные фотографии которых смогли бы разбавить преобладающий на страницах сайта текст. Представленный на белорусском и русском языках, украшенный национальной символикой, Интернет-ресурс располагает к себе, но не дает возможности доступа к нему туристам дальнего зарубежья. Увеличить количество посетителей поможет расширение доступа – введение хотя бы международного языка общения – английского. Описанная актуальная информация о грядущих событиях музея говорит о желании привлечь потенциальных посетителей. Сайт также знакомит посетителей с материалами о последних научных или исследовательских работах. Новости о конференциях и исследованиях публикуются, но вот сам материал работ не предлагается. Web-сайт содержит данные о режиме работы учреждения, а также все остальные справочные данные. Однако воспользоваться ими можно только в одностороннем режиме: на заданный посетителем вопрос, отклика ответа модератора не поступит.

Контент сайта Гродненского государственного историко-археологического музея (museum-grodno.by) позволяет выбрать язык пользования, при чем выбор не ограничивается стандартными (русский, белорусский, английский, немецкий, французский, итальянский и т.д.). Однако информация всех подразделов web-страницы доступна лишь пользователям, владеющим белорусским языком. Представляемый на сайте материал постоянно обновляется: данные о новых выставках или важных событиях появляется на сайте без задержки. Информационная насыщенность web-сайта свидетельствует о тщательной ра-

боте специалистов. На страницах отображено все, что может сделать посещение виртуального музея познавательным. На страницах музея можно найти достоверную справочную информацию, которая поможет связаться не только с приемной или директором, но и со всеми остальными отделами учреждения. В этот раздел сайта можно было добавить «гостевую книгу», в которой посетители оставляли бы и пожелания, а также получали онлайн-консультацию.

Сайт Брестского областного краеведческого музея (brokm.vbrestе.by) позаботился лишь о русскоязычных туристах: на сайте нет возможности выбора языка изучения предложенного учреждением материала. Так как музей представляет РБ и относится к краеведческому, то наличие белорусского варианта обязательно. Посещение сайта сводится к просмотру утомляющих со временем статических web-страниц. Представленный на них музейный материал подобран и организован таким образом, чтобы максимально удовлетворить запросы посетителей. Информационные подборки на страницах сайта актуальны. Пополнение и обновление зависит от смены композиции, выставок, а также мероприятий музея. На страницах сайта можно подробнее изучить интересующие экспонаты, оцифрованные фотографии которых разбавляют преобладающий на страницах текст. Контакты для обратной связи представлены в полной мере. Для удобства пользования они структурированы.

Заключение. Таким образом, проанализировав три Интернет-ресурса, можно говорить о довольно качественной их подготовке. Однако необходимо также позаботиться об усовершенствовании уже немного устаревших моделей разработок, об использовании новых методик по привлечению туристов и, конечно, о создании уникальности контента.

Литература:

1. Павлова, Е.В. К проблеме качества контента сайтов музеев / Е.В. Павлова, Д.М. Прохорова // Вестник Санкт-Петербургского государственного университета сервиса и экономики. – 2013. – № 1.

ПАРТИЗАНСКИЙ БЫТ В ГОДЫ ВЕЛИКОЙ ОТЕЧЕСТВЕННОЙ ВОЙНЫ (НА ПРИМЕРЕ РОГАЧЕВЩИНЫ)

Атрощенко Д.А.,

студент 5 курса УО «ГГУ имени Ф. Скорины», г. Гомель, Республика Беларусь
Научный руководитель – Лебедев А.Д., канд. ист. наук, доцент

На протяжении Великой Отечественной войны вступление в партизанский отряд уже само по себе было подвигом. Не только из-за опасности, которой подвергал партизан себя и свою семью, но и лишений, которые он испытывал, будучи в партизанском отряде. В условиях лесной жизни колоссальные трудности представляли вопросы, касающиеся проживания, снабжения партизан продуктами питания, одеждой, обувью и лечения раненых. От успешного разрешения этих вопросов зависела во многом и боевая деятельность партизанских отрядов.

Цель данной работы – исследовать особенности партизанского быта в годы ВОВ на примере Рогачевщины.

Материал и методы. Источником послужили воспоминания партизан из фондов Рогачевского музея Народной славы.

Результаты и их обсуждение. Для лучшей маскировки партизанский лагерь располагался в еловом, смешанном лесу или посадках молодняка, недалеко от возможных источников воды. Зимой жить приходилось в землянках и куренях, обогреваемых снарядной гильзой с фитилем или в редких случаях печкой буржуйкой из топливной бочки. Летом жили в большинстве случаев в шалашах и буданах из еловых веток и коры. Во время карательных операций проводимых оккупантами приходилось жить под открытым небом. В холодное время года жгли костёр, а затем на пепелище набрасывали ветки, на них и ложились спать [1, л. 9].

Снабжение партизан продуктами питания в тылу врага было трудным делом. Перед ними стояла задача прокормить большое количество людей и при этом не обострить, а наоборот укрепить отношения с местным населением. До ликвидации немецким коман-

дованием «Земских дворов» (бывших колхозов) на Рогачёвщине зимой 1942 г. продукты питания добывались в результате нападений на зерносклады, молочноприёмные, яйцо-приёмные пункты, которые предназначались для снабжения немецкой армии. В зоне действия партизанских отрядов практически в каждой деревне были тайники с продовольствием, о которых знали только связные партизанских отрядов. После ликвидации «Земских дворов» продукты стало доставать тяжелее, приходилось искать другие источники снабжения. Партизаны нападали на обозы противника с малой охраной, а также уводили скот у полицейев и бургомистров. Осенью 1943 г. партизанское движение в Рогачёвском районе окрепло, и крупные партизанские формирования могли свободно проводить боевые операции по разгрому охранных и полицейских гарнизонов противника. Трофеями становились продовольствие, оружие, обмундирование и скот. Каждая рота в партизанском отряде в плане снабжения продовольствием была автономной единицей и находилась на самообеспечении. Заведовал снабжением старшина отряда. Он намечал «хозоперацию», которую согласовывал с командованием отряда. Осенью 1943 г. командованием 8-ой Рогачёвской и 10-ой Журавичской партизанских бригад было принято решение о заготовке продуктов у местных жителей в «фонд партизан». В размере 2 – 3 пуда зерна и несколько десятков фунтов крупы и сухарей со двора. Взамен каждый партизанский отряд должен был обеспечивать охрану своей зоны снабжения. В отрядах было своеобразное «подсобное хозяйство» - несколько коров, молоко которых предназначалось больным и раненым [2, л. 4–5]. Из – за острой нехватки одежды и обуви носили абсолютно всё: головные уборы, начиная пилоткой, кончая шапкой ушанкой; обувь: лапти – плетёнки, кожаные – лапти (бесшумки), галоши, валенки, сапоги; одежду: костюмы, фуфайки – стёганки, ватники, шубы, широко употребляли трофейные немецкие, итальянские и мадьярские брюки. Ношение трофейных мундиров было небезопасно, так как была большая вероятность, что подстрелят свои же.

На начальном этапе войны лечение больных и раненых представляло огромные трудности. Часто партизаны оставались инвалидами или умирали от таких ранений и болезней, которые в нормальных условиях могли быть излечимы. Кроме этого наличие раненых сковывало манёвренность и боевую деятельность отрядов. После расширения партизанского движения партизанскими бригадами создаются подземные замаскированные госпитали. Один из таких госпиталей «Ялта» располагался в глухих кличевских лесах, окруженных болотами. Каждый отряд для ухода за ранеными выделял группу бойцов и провизию. Медицинское обслуживание в отрядах было неравноценное: в одном отряде был зубной врач, в другом – терапевт, в третьем – врач - акушер, в четвертом – санитарный работник с «лесными курсами». Для обезболивания при операциях и ранениях использовалось спиртное. При ранении в мягкие ткани использовали повязку с соевым раствором. Иногда из-за отсутствия перевязочного материала или плохого ухода в ранах заводились черви, но это было хорошим знаком, т.к. черви выедали весь гной и мёртвые ткани. Потому часто специально подсаживали мух на рану. Не редкостью из-за не соблюдения гигиены и большой влажности были такие паразиты и болезни: как вши, чесотка и конская короста, фурункулёз. От паразитов избавлялись пропариванием мокрой одежды над костром (способ «колокольчик»), а также закапыванием одежды в землю. От чесотки лечились намазываясь дёгтем. Коросту лечили обрабатывая тело средством для стирки белья «помылином». При фурункулёзе поили больного порошками из серы, а также намазывали мазью на основе пчелиного воска, жира и еловой смолы. Но наиболее страшной болезнью был тиф, который в редких случаях поддавался лечению в полевых условиях [3, с. 29–36].

Литература:

1. Воспоминания рядового партизана, 258 – го партизанского отряда 8 – ой Рогачёвской партизанской бригады Шантаровича Владимира Митрофановича // Рогачёвский музей Народной славы. – Фонд 3. – Оп. 1. – Д. 10. – Л. 1– 5.
2. Воспоминания начальника штаба 10 – й Журавичской партизанской бригады и 256 – го партизанского отряда им. И. В. Сталина Антонова Филиппа Карповича // Рогачёвский музей Народной славы. – Фонд 6. – Оп. 1. – Д. 16. – Л. 1–7.
3. Свердлов, С.М., Воробьёв, П.Е. Быт Рогачёвских партизан // Рогачёвские партизаны в борьбе с немецкими захватчиками / С.М. Свердлов, П.Е. Воробьёв. Рукопись. 1944 г. – 46 с.

МЕНТАЛЬНАЯ РЕПРЕЗЕНТАЦИЯ И ЯЗЫКОВОЕ ЗНАЧЕНИЕ

Бобрикова Е.П.,

магистрант ВГУ имени П.М. Машерова, г. Витебск, Республика Беларусь

Научный руководитель – Слемнев М.А., доктор филос. наук, профессор

Языковые выражения, как известно, обладают общезначимостью. Но это происходит не потому, что они проецируют фиксированный мир, а порождаются во время коммуникации из концептов при пользовании языком. В этой связи приобретает актуальность вопрос о месте и роли ментальных процессов и семиозиса в языке. Цель – исследовать отношение ментальных репрезентаций и языка.

Материал и методы. Материалом послужили работы философов, лингвистов, психологов о ментальных измерениях языка (Гаспаров Б., Степанов Ю., Болдырев Н., Шпет Г., Леонтьев А. и др.). Используются методы описания, абстрагирования, анализа, синтеза, обобщения.

Результаты и их обсуждение. Активная роль субъекта в конструировании семантики основывается на ментальных репрезентациях. Отображения окружающего мира в когнитивной системе создается автоматически внутренними процессами. Значение языковых выражений – это индивидуальное конструирование ситуации, обладающее смыслом для говорящего. Согласно принципу композициональности (работы Г.Фреге), значение выражения – это сумма значений частей. По мнению В. Эванса, значение ассоциируется со словом в конкретном высказывании, его семантика чувствительна к контексту. Однако, если обусловленные контекстуально значения создаются в сознании говорящего, то тогда не должно быть у слов «закрепленных» значений. В то же самое время, язык не есть механизм реализации и передачи значений. С точки зрения антропоцентрического подхода, язык – это не только «код», но и совокупность норм, отражающих способы репрезентации, культурные универсумы. Это все ярко проявляется в различиях при переводе с одного языка на другой.

Язык – это не только код, но и среда бытия человека. Значения не образуют особого концептуального уровня сознания, они – те же понятия, но понятия, связанные знаком. Они не специфичны, и все их отличие от понятий в том, что они отнесены к языковому знаку. Мир воспринимается человеком через понятия, которые, как и содержание, связи, соотношения, формируются в прямой зависимости от действительности и человеческой деятельности.

Своеобразие семантических систем языков не имеет отношения к тому, как люди видят мир, а имеют внутриязыковую природу: каждый язык своеобразно распределяет понятия между знаками, в том числе между знаками различных уровней языковой структуры [1, с. 88]. С позиций этнокультурной и типологической специфики индоевропейских языков выделяют их две группы: «реляционные» (западноевропейские языки), и «дескриптивных» (восточно-европейские языки) (Гаспаров Б.). В реляционных языках более развиты категории, указывающие внешние (временные, пространственные) координаты сообщаемого события (категории времени, лица), и ослаблены грамматические категории социальной ориентации, глагольного вида и способа действия. В дескриптивных языках грамматика «ближе к лексике» для более конкретной передачи информации (глагольная категория вида в славянских языках). Поскольку всем людям присущи одинаковые механизмы познания, то они разовьют одинаковое восприятие реального мира, что подтверждают исследования в эмпирической психологии и исследованиях по машинному интеллекту.

Но существуют и другие точки зрения (Г.Г. Шпет, В. фон Гумбольдт). Считается, что энергичность является формой языка, она есть то, что и есть язык, и для чего он создан, это «вечно повторяющаяся работа духа, направленная на то, чтобы сделать артикулированный звук способным к выражению мысли, а смысл «может существовать в каких угодно онтологических формах. Это позволяет увидеть многоуровневость переходов между различными видами ментальных репрезентаций: от неязыковых специфичных форм его хранения к выраженным в языке. Тогда процесс семиозиса выглядит как объединение разных ментальных сущностей: концептуального содержания и семантической интерпретации.

Заключение. Через значения языковых знаков открывается доступ не к миру реальному, а к миру концептуальному, т.е. к содержанию концептов (понятий), ментальных пространств, которые в дальнейшем семантизируются в языке (словах, словосочетаниях, предложениях, высказываниях). Следовательно, языковые знаки выступают заместителями концептов, а не предметов в реальном или возможном мире. Слова как единицы лексической системы языка связаны с понятиями (концептами), которые в них лексикализованы. Не слова соотносятся с предметами реального мира, а концепты, субъективно воспринимаемые человеком.

Литература:

1. Никитин, М.В. Курс лингвистической семантики / М.В. Никитин. – СПб.: Научный центр проблем диалога, 1996.

3D-РЕКОНСТРУКЦИЯ БАЛТСКОГО ГОРОДИЩА НА ГОРЕ ЛОМИХА В ВИТЕБСКЕ

Буйницкий С.А., Морозов А.А.,

студенты 1 курса ВГУ имени П.М. Машерова, г. Витебск, Республика Беларусь
Научный руководитель – Юрчак Д.В., ст. преподаватель

В современном мире всё больше внимания уделяется применению разнообразных компьютерных технологий для отражения исторических событий. Это даёт возможность визуализировать историю, создать трёхмерную картинку, воссоздающую на основе современных исторических знаний реальные события, архитектурные и исторические памятники. Всё это позволяет простому обывателю заглянуть в прошлое и при этом не перечитывать многотомные издания специалистов-историков, что, безусловно, должно вызвать интерес к собственной истории, а соответственно, будет способствовать развитию патриотизма и исторической культуры.

Целью данной работы выступает компьютерная реконструкция древнего балтского городища на горе Ломиха в центре современного Витебска.

Материал и методы. Для 3D-реконструкции исторического облика средневековых городов должны применяться в комплексе методы исторической науки и компьютерного моделирования. Работа над проектом реконструкции предполагает первоначальную обработку археологического материала и изучение исторического рельефа (данные археологических раскопок, геодезии и древних карт и чертежей). В случае отсутствия достоверной информации предполагается использование метода аналогии. Весь этот материал должен стать основой для создания трёхмерной математической модели сцены и объектов в ней. После созданные модели импортируются в «игровой движок» («Cryengine 3 sandbox»). Там идёт создание локации «игрового уровня», где эти модели расставляются в пространстве. Итогом всего этого должна стать трёхмерная модель древнего городища.

Результаты и их обсуждение. Первым этапом работы над проектом является воссоздание древнего рельефа. Наибольшее число вопросов возникает по существованию в середине первого тысячелетия нашей эры Замкового (Пилатова) ручья, соединяющего р.Дунай и Западную Двину южнее Витьбы, а также изначального русла Дуная (не понятно, впадал ли ручей в Витьбу или шёл по руслу Замкового ручья). Тем не менее, есть основания предполагать, что местность в этой части города изначально была низкой и могла затапливаться водой. Поэтому в рамках проекта было предложено отобразить все водные объекты в древней части города, существовавшие в последующие эпохи.

Серьёзной проблемой для исторической реконструкции является отсутствие научных данных об облике древнего городища на Замковой горе, а также археологического материала по дославянскому периоду существования укрепленного поселения на Витьбе. Вызвано это тем, что в конце XIX века Замковая гора (Ломиха) в Витебске была практически полностью уничтожена, археологические раскопки на ней проводились только А.П. Сапуновым, а материалы их не сохранились. О наличии поселения балтов на Ломихе свидетельствует керамика типа Тушемля, найденная в начале XX века А.М. Левданским [1, с. 28]. Исходя из этого, а также с учётом расположения близ Витебска ещё трёх

балтских городищ днепро-двинской археологической культуры, учёные предполагают, что и на Ломихе проживали представители именно этих племён [1, с. 28–29].

Сложности в ходе реализации проекта возникли с конструкциями укреплений на городище, жилых и нежилых построек. Из-за отсутствия достаточного количества информации и серьёзных научных наработок, пришлось использовать опыт построения деревянных конструкций у иных племён того периода (зарубинецкой, тушемлянкой археологических культур, ранние славянские архитектурные традиции).

Довольно сложным представляется и воссоздание самих жилых построек. К сожалению, научных материалов по Ломихе, как и полностью раскопанных городищ этого периода на Витебщине, практически нет. Поэтому целостной картины о расположении у днепро-двинцев жилых и хозяйственных построек быть не может. Остаётся только путём аналогии предполагать, что, где и как могло располагаться. В частности, не понятно использовалась ли в Витебске столбово-кольчатая конструкция жилья или была только столбовая? Какие дома (квадратные по форме или длинные) преобладали? В связи с этим мы разместили на городище разные конструкции, которые могли использоваться в это время. Не совсем понятно и размещение домашних животных, корма для них, хозяйственных построек, запасов дров и т.д.

Заключение. Таким образом, этот пример показывает, что сам процесс 3D-реконструкции весьма сложен и требует как научной основы, так и фантазии, которая позволяет на основе имеющихся данных и жизненного опыта заполнить недостающие элементы в материальной культуре того времени. А начатая в рамках проекта работа может быть продолжена в дальнейшем посредством восстановления древнего Витебска на иных хронологических отрезках.

Литература:

1. Памяць: Гіст.-дакум. Хроніка Віцебска: У 2-х кн. Кн. 1-я / Рэд. Кал. Г.П. Пашкоў (гал. рэд.) [і інш.]. – Мінск: БелЭн, 2002. – 648 с.

КАРИКАТУРЫ КАК ИСТОЧНИК ПО ИСТОРИИ МОЛОДЕЖИ БССР ПО МАТЕРИАЛАМ ЖУРНАЛА «ВОЖЫК»

Василенко А.А.,

студентка 3 курса УО «ГГУ имени Ф. Скорины», г. Гомель, Республика Беларусь
Научный руководитель – Сидоренко В.Н., ассистент

Целью статьи является определение ценности карикатур журнала «Вожык» как источника по истории молодежи БССР. Жанр карикатуры в материалах журнала «Вожык» 1960-1980-х гг. можно разделить по нескольким основным направлениям: карикатуры, высмеивающие «образ Запада», обличающие нерадивость чиновников, начальников различных организаций, ведомств, показывающие проблемы в жизни общества, связанные с нерадивостью партийного руководства, высмеивающие нелепые ситуации и конфликты из частной жизни граждан.

Материал и методы. Материалами послужила периодическая печать (журнал «Вожык»). Использовался историко-сравнительный метод.

Результаты и их обсуждение. Значительное место среди карикатур занимали именно те, что имели своей целью высмеивание образа Западного мира. Как привило, рассматривая карикатуры, на которых «люди Запада» изображены с глуповато-агрессивными лицами, молодежь формировала определенное представление о них. Чаще всего героями сюжетов выступали дипломаты, промышленники, капиталисты, хиппи и другие представители западных субкультур. Нередко карикатуры были посвящены международным отношениям. Например, карикатура, размещенная на обложке №3 за 1961 год. На ней изображен американский солдат. Об этом можно догадаться по каске, на которой нарисован знак доллара. В руках у этого солдата 3 ракеты, которые он крепко прижимает к груди. Напротив солдата стоит чиновник, он держит в руках бумагу с надписью: «Мы готовимся к переговорам о разоружении». Солдат подписывает ногой этот

документ, продолжая держать в руках ракеты. Всю нелепость ситуации завершает надпись: «Когда руки заняты!» [1, с. 2]. Таким образом, в журнале отображается агрессивная политика Западных держав, прикрытая договорами о разоружении.

Следующим видом карикатур является тот, который отображал и высмеивал нерадивость чиновников. Сюжеты карикатур были призваны обличить их. Статьи в журнале «Вожык» и письма возмущенных граждан свидетельствуют о кризисе бюрократического аппарата БССР в 1980-х годах. Нередко карикатуры отображали праздное «ничегонеделание» руководящих лиц во время усердной работы подчиненных. Примером данного типа служит карикатура, напечатанная в № 14 за 1980 год [2, с.3]. На ней изображена комната, в которой сидит чиновник, вольготно развалившийся в своем кресле. Напротив окна, на стульчике стоит женщина, которая держит в руках график. Чиновник ей говорит: «Пожалуйста, поднимите график, а то солнце в глаза». Игра слов в легенде карикатуры показывает, что поднять показатели – это формальность для чиновника. Ряд карикатур посвящен острой проблеме 1980-х годов – отсутствию школы в сельской местности. Жалобы граждан в редакцию «Вожыка» по поводу ее отсутствия или аварийного состояния были многочисленны, что не могло не найти отображения в карикатурах. Например в карикатуре, размещенной в № 5 за 1982 год [3, с. 10], где изображены дети, которые пришли первого сентября в школу. Но здание школы было не готово к приему детей, ремонт в нем не был выполнен. Подпись под карикатурой гласит: «Сюрприз для детей!» Карикатура предстаёт источником, свидетельствующим о материальных проблемах системы образования в сельской местности и малых населенных пунктах.

Самым многочисленным видом карикатур являются те, что посвящались частной жизни граждан, её бытовому аспекту. В таких карикатурах часто высмеивалась «уникальная» способность работниц заводских столовых не выполнять должным образом свои обязанности. Например, карикатура из № 10 за 1984 год [4, с.9]. На ней работница буфета жалуется своей подруге: «Представь, что за клиент пошел, никак ему не угодишь! Вчера я ему гречки положила мало, сегодня тарелки грязные!». Данная карикатура показывает легендарную «культуру» советского общепита. Уделялось внимание и проблемам общения с медицинскими работниками. Это отображено в карикатуре, размещенной в № 13 за 1984 год. Весь медперсонал склонился в поклоне, с улыбками на лицах. «Это у них подготовка к месячнику вежливого обслуживания»- замечает один из наблюдателей [5, с. 7]. Из этого следует, что вежливость для медицинских работников - явление редкое.

Заключение. Карикатуры являются важным источником по истории молодежи БССР. В них отражались проблемы советского общества в условиях, когда прямая критика была затруднена. Карикатуры были призваны не только критиковать, но и выполняли важную функцию формирования мировоззрения. Она становилась своеобразным окном на Запад, по средством которого у молодёжи формировалось представление о Западном мире, его ценностях. Журнал «Вожык» был одним из самых популярных, поэтому его материалы, в том числе карикатуры, являются ценными историческими источниками по истории БССР 1960–1980-х гг.

Литература:

1. Вожык. – 1961. – № 3. – С. 1–2.
2. Вожык. – 1985. – № 14. – С. 3– 4.
3. Вожык. – 1980. – № 12. – С. 1–2.
4. Вожык. – 1984. – № 10. – С. 9–10.
5. Вожык. – 1984. – № 13. – С. 6–7.

ТАДУЛИНСКАЯ ТРУДОВАЯ ЖЕНСКАЯ СЕЛЬСКОХОЗЯЙСТВЕННАЯ АРТЕЛЬ В 1917–1920-е гг.

Василицына Л.А.,

магистрант ВГУ имени П.М. Машерова, г. Витебск, Республика Беларусь
Научный руководитель – Дулов А.Н., канд. ист. наук, доцент

Проблема организационной деятельности религиозных общин в советский период является перспективным и малоизученным направлением научных исследований. Цель работы: осветить создание и деятельность Тадулинской трудовой женской сельскохозяйственной артели в 1917–1920-е гг.

Материал и методы. Источниками послужили материалы Государственного архива Витебской области. Методологическую основу исследования составили принципы историзма, объективности и системности. Были использованы общенаучные методы индукции и дедукции, анализа и синтеза, а также специально-исторические – историко-генетический, ретроспективный.

Результаты и их обсуждение. Установление советской власти сопровождалось принятием ряда постановлений, которые определили новую систему государственно-церковных отношений. В соответствии с Декретом «О земле» и последующим законом «О социализации земли», монастырский земельный фонд относился к нетрудовым угодьям, подлежащим изъятию и перераспределению. Эта ситуация вынудила Русскую православную церковь искать новые формы существования своих институтов. Одной из форм сохранения монастырских общин стали создаваемые на базе их хозяйств трудовые сельскохозяйственные артели.

Постановление президиума Витебского уездного исполкома от 8 сентября 1921 г. предписывало выселить монахинь Тадулинского Свято-Успенского монастыря в фольварк Зайбужье Вымнянской волости, а монастырские постройки, сад и огороды передать в пользование Тадулинскому школьному городку. В помещениях монастыря предполагалось поместить интернат для детей голодающих районов Поволжья [1, ф. 104, оп. 1, д. 23, л. 137]. Тем не менее, монахини продолжали проживать на территории монастыря и принимали участие в жизни Тадулинского интерната [1, ф. 104, оп. 1, д. 23, л. 219].

4 октября 1922 г. организованная при монастыре трудовая община на общем собрании приняла решение основать трудовую артель и обратилась с заявлением в Губернское земельное управление (ГубЗУ). В обращении указывалось, что члены общины совместно личным трудом обрабатывают землю, имеют общие доходы и в срок выполняют продналог [1, ф. 14, оп.1, д. 992, л. 64–65].

Земельный отдел Витебского губисполкома зарегистрировал артель и утвердил ее устав, согласно которому артель имела в пользовании 20 десятин земли, а также огород размером $\frac{1}{4}$ десятины и сад размером $\frac{3}{4}$ десятины. Делами артели управляли Общее собрание и Коммунальный совет, в который входили: Е. Вяль, М. Левина, А. Шпаковская, А. Саутченкова, С. Иванова. Первоначально в состав артели входило 50 человек в возрасте от 25 до 70 лет [1, ф. 14, оп.1, д. 992, л. 63, 66].

В первые годы существования Тадулинская артель смогла добиться закрепления за собой прав на монастырские сад и огород, которые оспаривала школа [1, ф. 14, оп. 7, д. 24, л. 3, 6]. Артели пришлось решать и проблемы с жилыми помещениями. Уполномоченная Е. Вяль обращалась в Витебский исполком с просьбой предоставить общине для проживания двухэтажный флигель Тадулинской церкви, пустовавший после выселения из него детей Поволжья [1, ф. 221, оп. 1, д. 130, л. 129].

Кроме обработки земли члены артели занимались кустарным производством тканей и ниток, рукоделием. Интересно, что среди экспонатов, представленных в 1923 г. на Всероссийской сельскохозяйственной кустарно-промышленной выставке от Витебской губернии, присутствовали предметы, произведенные Тадулинской артелью: диванная подушка и столовая салфетка [1, ф. 14, оп.1, д. 1386, л. 117].

14 марта 1928 г. Витебский окружной исполнительный комитет принял решение о ликвидации Тадулинской сельскохозяйственной артели. Основным аргументом стало функ-

ционирование под видом артели женского монастыря. Было решено ликвидировать руководящие органы артели, монахинь выселить, больных и нетрудоспособных передать в Собез или отправить к родственникам. Имущество передать райисполкому, а земельный фонд – в пользование крестьян, с поручением организовать новую трудовую артель, оставив 10 человек и добавив к ним новый состав [1, ф. 10051п, оп. 1, д. 660, л. 72–73]. Вероятно принятое решение не было исполнено и монастырская артель просуществовала еще более года, так как на заседании облисполкома 12 июня 1929 г. было решено подтвердить постановление президиума Окрисполкома от 14 марта 1928 г. «О ликвидации Тадулинской артели монахинь и организации новой артели» [1, ф. 118, оп. 1, д. 352, л. 12].

Заключение. С установлением советской власти изменилось правовое и имущественное положение Тадулинского женского монастыря. В существующих условиях для сохранения организованной жизни обители была создана трудовая община, впоследствии преобразованная в сельскохозяйственную артель, которая занималась обработкой земли и кустарными промыслами.

Литература:

1. Государственный архив Витебской области (ГАВО).

ТРАДЫЦЫЙНЫЯ ПЯСЫ АКЦЯБРШЧЫНЫ

Гардзеі В.В.,

студэнтка 2 курса УА «ГДУ імя Ф. Скарыны», г. Гомель, Рэспубліка Беларусь
Навуковы кіраўнік – Яшчанка А.Р., канд. гіст. навук, дацэнт

Пояс у мінулым складаў неабходную частку сялянскага адзення, выкарыстоўваўся для розных побытавых патрэб. Разам з тым пояс меў важныя сімвалічныя функцыі. Гэта абумоўлівае актуальнасць яго вывучэння. Мэта даследавання – на падставе арыгінальных этнаграфічных матэрыялаў, сабраных у час этнаграфічнай экспедыцыі аўтара ў Акцябрскім раёне, вызначыць месца пояса ў традыцыйнай культуры мясцовых жыхароў першай паловы 20 ст.

Матэрыял і метады. Выкарыстоўваўся метады палявога этнаграфічнага даследавання, атрыманы матэрыялы вуснага апытання жыхароў Акцябршчыны. Усе з’яўляюцца карэннымі жыхарамі вёсак, людзі старэйшага ўзросту расказалі пра пляценне паясоў з уласнага вопыту, а больш маладзейшага – па ўспамінах сваіх матуль і бабуль.

Вынікі і іх абмеркаванне. Вытворчасць паясоў насіла выключна дамашні характар. Пояс выкарыстоўваўся толькі для ўласных патрэб. Тэхніка вырабу паяскоў Акцябрскага раёна вызначалася разнастайнасцю прыёмаў. Паясы вілі, плялі на пальцах, на калодачцы, ткалі на дошчачках, на бердзічку, на ніту, на кроснах. Са слоў жыхаркі в. Сапейкаў, паясы ткалі на бердзічках вялікіх і маленькіх з баваўняных нітак, а таксама з тых нітак, якія заставаліся ў кроснах пасля таго, як выткалі тканіну. Жыхарка в. Новая Дуброва ўспамінае, што яе маці, якая нарадзілася ў в. Гадуні, пляла паясы на калодачцы. Паяскі атрымліваліся полымі ўнутры, таму іх запаўнялі пучком нітак. Гэтым паяском мужчыны падпярэзвалі толькі кашулі. Выкарыстоўваўся такі спосаб пляцення паясоў і ў в. Пратасы.

У Акцябрскім раёне сустракаюцца надзвычай цікавыя паясы. У жыхаркі в. Сапейкаў, захоўваюцца паясы, якія ткала яе маці. Гэтыя паясы шматколерныя і адметныя рысы – шырокая чырвоная паласа па цэнтры, аблямаваная вузенькімі рознакаляровымі палоскамі, дзе прысутнічаюць сіні, белы, жоўты, чорны колеры. Па чырвонай паласе, у цэнтры, вытканы зялёны арнамент, так званы “узор продкаў”. У в. Чырвоная Слабада на бердзічках ткалі паясы, якімі спавівалі немаўлятак. Краі пояса былі чырвонымі, у сярэдзіне – аднатонная паласа: жоўтая, зялёная, або сіняя. На канцы пояса прышываліся па два бубенчыкі.

Важнае месца адводзілася поясу ў народных абрадах і святах мясцовых жыхароў. Пояс быў адным з абавязковых атрыбутаў і падарункаў на розных этапах вяселля. Па ўспамінах жыхаркі вёскі Карма, на вяселлі жаніх абавязкова падпярэзваў святочную кашулю чырвоным шырокім поясам даўжынёй 1,5 м., які абкручваў стан адзін раз і завязваў

яго на правым баку. Пасля вяселля паясы патрэбны былі не менш. Поясам звязвалі першы сноп ураджаю, спавівалі немаўлятка, або вялі жывёлу першы раз на пашу. У вёсках Дзербін, Рог, Воспін, жанчыны, зажынаючы ў полі першы сноп, абвязвалі яго два разы вузенькім паяском і неслі яго гаспадару. Баба, якую запрашалі купаць немаўлятка, павінна была саткаць або звіць пояс, каб спавіць ім дзіця. Жыхарка в. Майсееўка паведаміла, што паяскі, якімі спавівалі немаўлятак, называлі “спавіткамі” і ткаліся з розных нітак, у цэнтры “спавітка” мог прысутнічаць арнамент. Жыхарка в.Карма паведаміла, што калі яе бралі за бабу, то яна ткала рознакаляровы вузенькі паясок і несла рожаніцы спавіваць дзіця.

З паяском звязваліся і розныя прыкметы, павер’і, звычаі. Лічылася, што пояс аберагае ад розных няшчасцяў. У Акцябрскім раёне ёсць такі звычай, калі выводзілі на паяску першы раз жывёлу на пашу, абвязвалі яе, а паясок забіралі дадому і вешалі на сцяну ў хляве, дзе стаяла жывёла. Існавала такое павер’е, што калі на заговораным паяску на пашу завядзеш, то дадому яна прыйдзе сама і не заблудзіць.

Практычнае ўжыванне пояса не абмяжоўвалася толькі рамкамі касцюма або прысутнасцю яго ў абрадах. Гэты прадмет разнастайна выкарыстоўваўся ў побыце. Жыхар вёскі Майсееўка расказвае: “На поясе насілі жбаны, паясамі прывязвалі набіркi, невялікія ёмістасці, у якіх збіралі ягады, калі ішлі ў лес. Такі паясок называўся “посілка”.

У Акцябрскім раёне існавалі разнастайныя спосабы павязвання пояса, якія, у залежнасці ад полу, узросту, мясцовых густаў, мелі шэраг варыянтаў. Так, напрыклад, у вёсках Новая Дуброва, Вуглы, Гароховішчы, Пратасы, Гадуні, мужчыны абкручвалі стан паяском не менш як два разы, завязвалі яго на правым баку. На канцах пояса былі невялікія “кутасы”. У вёсках Забалацце, Майсееўка, Чырвоная Слабада завязвалі пояс спераду “банцікам” (як гаварылі “для форсу”), у в. Залессе поясам абкручваліся толькі адзін раз, завязвалі спераду ці збоку на вузел, канцы пояса ўпрыгожваліся “бубонамі”. Як расказвае жыхарка в. Сапейкаў, мужчыны павязвалі паясы на кажухі і на кашулі, а жанчыны падпярэвалі вакол таліі адзін раз, доўгія канцы яго звісалі амаль да зямлі.

Заклучэнне. Абагульніўшы матэрыял, сабраны ў час этнаграфічнай экспедыцыі ў вёсках Акцябрскага раёна, магчыма вызначыць тэхніку, выгляд і выкарыстанне паясоў Акцябршчыны. Тэхніка вырабу паясоў вызначалася разнастайнасцю прыёмаў. Паясы вілі, плялі на пальцах, на калодачцы, ткалі на дошчачках, ткалі на бердзічку, на ніту, на кроснах. Звычайна ткалі чырвона-белыя, зялена-жоўтыя і чырвона зяленыя паяскі. Арнаментальныя матывы якіх былі не складаныя: падоўжаныя, папярочныя і касыя палоскі, касыя ромбы, трохкутнікі і своеасаблівыя кубікі. Паясы з’яўляліся неад’емнай часткай касцюма, разнастайна выкарыстоўваліся ў побыце, а таксама ў народных абрадах і святах.

ОРГАНИЗАЦИЯ РЕКЛАМНОЙ ДЕЯТЕЛЬНОСТИ ТУРИСТИЧЕСКИХ ФИРМ ГОРОДА ВИТЕБСКА

Дошенко М.С.,

студентка 3 курса ВГУ имени П.М. Машерова, г. Витебск, Республика Беларусь

Научный руководитель – Шахнович С.В., канд. экон. наук, доцент

Вследствие постоянного увеличения количества предприятий на туристическом рынке города Витебска, им приходится работать в условиях жёсткой конкуренции, где борьба за выживание и расширение бизнеса становится необходимостью поиска новых методов конкурентных преимуществ, позволяющих привлекать новых клиентов, удовлетворять их изменяющиеся потребности и стимулировать повторные обращения. Опыт организации и предоставления туристических услуг показывает, что наиболее эффективным способом коммуникативного воздействия на потребителя является реклама, в связи с этим тема проведенного исследования представляется очень актуальной. Целью исследования является определение основных сфер рекламной деятельности турфирм города Витебска.

Материал и методы. Для достижения цели исследования использовались научные и специальные источники: труды отечественных и зарубежных учёных-экономистов,

сборники статистических данных о развитии рекламной деятельности туристских фирм. Изучение влияния рекламы на их рыночное позиционирование проводилось с помощью различных методов теоретического познания, среди которых можно выделить логико-дедуктивный метод, анализ и синтез, методы группировки и сравнения.

Результаты и их обсуждение. В результате исследования были выявлены основные сферы рекламной активности туристских фирм Витебска, их слабые и сильные стороны, а также определены рекомендации, использование которых создаст преимущество организациям на рынке.

Большая часть рекламной информации распространяется по принципу сарафанного радио, что характерно для всех туристических организаций Витебска. Основные преимущества этого способа рекламы - отсутствие затрат и то, что, благодаря отзывам своих знакомых, клиент выбирает наиболее надёжного поставщика туров, а последний в свою очередь расширяет круг постоянных клиентов, правда медленными темпами. Привлечь новых туристов позволяет дополнительная реклама в средствах массовой информации [1].

Размещением информационных сообщений в газетах и журналах прибегает не более трети всех туристических предприятий. Среди них «Горячие туры», «Бриг-Вояж», «ЦЕНТРКУРОРТ» и другие. Это обусловлено небольшой аудиторией читателей печатных изданий, однако подобное размещение объявлений может дать положительный результат в комплексе с другими видами рекламы.

Реклама на телевидении отличается дороговизной и вследствие чего практически не используется туристическими фирмами Витебска. Однако несомненный плюс этого вида рекламы - большой охват аудитории потенциальных клиентов. Чуть большим спросом пользуется реклама на радио, которая относится к меньшей ценовой категории [2].

Одним из самых популярных и доступных способов заявить о себе и своей продукции на сегодняшний день является реклама в Интернете. Поэтому большинство витебских турфирм (особенно «Витпол», «Оранжевый», «Магазин горящих путёвок», «Горячие туры», «ЦЕНТРКУРОРТ» и другие) стремятся к развитию данного направления и заказывают разработку персональных web-сайтов, регистрируются в интернет-каталогах организаций и размещают свои рекламные баннеры на сайтах с большой посещаемостью. При грамотном подходе эти меры приводят к повышению узнаваемости турагентства, увеличению числа её клиентов.

Популярностью также пользуются следующие сферы рекламной деятельности: издание рекламных буклетов (используется практически абсолютным большинством туристических организаций); печать и распространение листовок и каталогов (более 50% всех турфирм); участие в профильных семинарах и выставках (меньшинство); проведение праздничных акций (большинство).

Размещение наружной рекламы требует больших финансовых затрат, поэтому её позволить могут лишь единицы.

В качестве дополнительных мер могут выступить осуществление социального опроса клиентов, совершенствование технологии продаж, обучение кадров на семинарах, поиск новых путей привлечения клиентов, слежение за тенденциями развития конкурентов и рынка в целом [3].

Заключение. Проведенный выше анализ позволяет сделать вывод о недостаточном внимании большинства туристических компаний к комплексному рекламному продвижению туристической продукции. Позволить её могут лишь крупные игроки туристического рынка. Однако именно при таком рыночно грамотном подходе реклама наиболее эффективно способствует увеличению числа клиентов туристических фирм и успешному продвижению туристических услуг.

Литература:

1. Дурович, А.П. Маркетинг в туризме: учебное пособие/ А.П. Дурович. – 2-е изд., перераб. и доп. – Минск: Новое знание, 2001. – 496 с.
2. Веселов, С.В. Рекламный рынок и его изучение/ С.В. Веселов. – М.: Изд-во межд. ин-та рекламы, 2002. – 312 с.
3. Борисова, Е. Преуспеть в рекламе и не разориться // Турбизнес, 2000. – №9. – С. 18–19.

МЕСЦА АНЕКДОТАЎ У СУЧАСНАЙ КУЛЬТУРЫ ЖЫХАРОЎ ЛЕЛЬЧЫЦКАГА РАЁНА

Дубравец А.Л.,

студэнтка 4 курса УА «ГДУ імя Ф. Скарыны», г. Гомель, Рэспубліка Беларусь
Навуковы кіраўнік – Яшчанка А.Г., канд. гіст. навук, дацэнт

Адным з самых распаўсюджаных жанраў вуснай народнай творчасці і да сёння ў народзе застаецца анекдот, папулярнасць якога толькі расце. У вусных сучасных традыцыях беларусаў існуе вялікая колькасць анекдатычных матэрыялаў, дзякуючы чаму даследаванне гэтай тэматыкі не страчвае сваёй актуальнасці.

У розныя часы шматлікія даследчыкі фальклору адзначалі, што, менавіта, у анекдотах ярка выяўляецца нацыянальная адметнасць гумару, са спецыфікай народнага быту і культурных традыцый, што праяўляецца ў мове твораў, іх паэтычных традыцыях. Лічылі, што нацыянальна абумоўлены і камізм сатырыка-гумарыстычных персанажаў анекдотаў, жартаў, і камізм сюжэтаў, матываў, бытавых эпізодаў [1, с. 11].

З гэтага навукова абгрунтавана вызначыць, якое месца ў фальклору сучасных жыхароў Лельчыцкага раёна займаюць анекдоты, вызначыць іх асноўны папулярны тэматычны і гумарыстычны змест. Таму мэтай дадзенага даследавання выступае этнаграфічная характарыстыка асноўнай тэматыкі анекдатычнай творчасці дарослых жыхароў Лельчыцкага раёну.

Матэрыял і метады. Выкарыстоўваюцца метады палявога этнаграфічнага даследавання, атрыманы матэрыялы вуснага апытання жыхароў у некаторых мясцовасцях Лельчыцкага раёну (в. Глушкавічы, в. Прыбалавічы, в. Чэмернае). На пытанні, прапанаваныя ў анкеце адказала 50 чалавек, ва ўзросце ад 20 да 80 гадоў прынялі ўдзел 80% рэспандэнтаў, усё яны з'яўляюцца карэннымі жыхарамі Лельчыцкага раёну. Яшчэ 5 чалавек, жыхароў дадзенага раёну прадставілі вялікае мноства розных анекдатычных прыкладаў, звязаныя з разнастайнымі жыццёвымі выпадкамі.

Вынікі і іх абмеркаванне. Анекдот гэта кароткае аднаэпізоднае вуснае апавяданне пра розныя жыццёвыя сітуацыі з нечаканай камічнай развязкай, якая звычайна выклікала раптоўны смех [2, с. 61]. Цікава адзначыць, што на гэты погляд думалі рэспандэнты. На пытанне, якое было прапанавана ў анкетзе жыхарам: “Падумайце, і адкажыце, што вы разумееце пад такім жанрам фальклору як анекдот?”, многія пісалі, што гэта разказ з вострым і смешным канцом, або ж сітуацыя, якая высмейвае чалавека. Трэба заўважыць, што шмат апытаных напісалі, што анекдотам з'яўляецца камічная сітуацыя, якая бярэцца, менавіта, з жыццёвага вопыту, да і анекдоты прыводзілі тыя, якія здараліся ў жыцці, а ўжо потым становіліся анекдотамі ў межах той ці іншай мясцовасці. Былі і такія адказы, якія выклікалі ўсмешку, нахтал: “анекдот, ёсць анекдот”, або ж “анекдот – гэта прыкол”.

Пасля аналізу праведзенага анкетавання, вынікае, што самымі папулярнымі ў жыхароў Лельчыцкага раёна з'яўляюцца групы анекдотаў з народнага жыцця, дзе высмейваюцца ўзаемаадносінны мужа і жонкі, дзед і бабы, кума і кумы, сватоў, цешчы і зяця або ж нявесткі і свякрухі і інш., і анекдоты, што высмейваюць п'янства і лайдацтва. Амаль што 90 % апытаных дарослых жыхароў падкрэсліла, што анекдоты, якія высмейваюць сямейныя і родасныя ўзаемаадносінны маюць шырокае распаўсюджанне ў іх мясцовасці. Рэспандэнты прывялі самыя рознабаковыя анекдоты, якія высмейваюць узаемаадносінны мужа і жонкі, розныя бытавыя сітуацыі, сітуацыі звязаны са здрадай аднаго з членаў сям'і і г.д. Вось прыклады некаторых з іх: “Прышоў муж у 5 часоў ранку, ну а жонка і спрашвае, дзе он быў. Той і гаворыць – “А куды в нашой деревні в 5 часоў ранку пойдзеш?””, або ж “Дарагая чаго катлелткі ў цябе розных размероў? – То ты, дарагі, сам жа хацеў кожны раз рознай ежы”.

Яшчэ адной, не менш папулярнай групай анекдотаў у Лельчыцкім раёне, як падкрэслівалася раней, складаюць анекдоты, што высмейваюць п'янства і лайдацтва. Хаця, не ўсе рэспандэнты падкрэслівалі гэта, 30 % апытаных адказала, што такія анекдоты не занадта распаўсюджаны ў іх мясцовасці і пісалі выказванні нахтал: “У нас нема лайдакоў”. Але ж усё ж такі, за восень 2013 г. мной было сабрана вялізная колькасць та-

кога роду анекдатычных матэрыялаў, што паказваюць шырокае распаўсюджанне анекдотаў такой тэматыкі. Напрыклад анекдот “Як глушкоўцы ехалі косіць сено”: Прышоў сосед до того соседа, у екого е трактар. Ну і гаворыць тому: “Давай поедом по сено”. Другі отвечае: - “Давай!”. На другі день собірюцца, кінуў хазяін на прыцэп адны вілы, а другі і отвечае: “Кідай ешчэ адны, да я тебе поможу”. А хазяін кажа: “То я ж мо тебе і кінуў, бо ў мене спіна боліт”, або ж такое гумарыстычнае пытанне “чаго алкагалізм лічаць хваробай, а бальнічны не даюць?”, ці такі прыклад: - “Я люблю цябе! - Нее, дарагія, без пашпарта я вам віно не прадам”.

Заклучэнне. З гэтага вынікае, што асноўнай тэматыкай анекдотаў у дарослых жыхароў Лельчыцкага раёну з’яўляюцца анекдоты, што выразна і ярка высмейваюць заганы простага народнага жыцця і даюць падставы простама беларусу знайсці надзею ў рознай сітуацыі, якая б з ім не здарылася.

Літаратура:

1. Жарты, анекдоты, гумарэскі / навук. рэд. В.К. Бандарчык. – Мінск: Беларуская навука, 2005. – 502 с.
2. Беларускі фальклор: Энциклапедыя у 2 т. Т.1: Акапэлла- Куцця / Рэдкал.: Г.П. Пашкоў і інш. – Мінск: БелЭн, 2005. – 708 с.

ШКОЛА ВИТЕБЩИНЫ НА РУБЕЖЕ ТЫСЯЧЕЛЕТИЙ (СЕРЕДИНА 1990-х – 2005 г.)

Еленская А.А.,

студентка 4 курса ВГУ имени П.М. Машерова, г. Витебск, Республика Беларусь

Научный руководитель – Мандрик И.В., доктор ист. наук, профессор

Национальное образование Республики Беларусь традиционно является одной из высших ценностей белорусского народа. От уровня и качества образования зависит общество и мир, в котором мы живём. Несомненно, первые знания, умения и навыки человек получает в школе. И от того, какой будет этот первый «образовательный вклад», зависит дальнейшее развитие личности. После получения независимости Беларусь стала перед проблемой организации качественного национального образования. В январе 1996 года появляется распоряжение Президента Республики Беларусь «О подготовке и проведении в Республике Беларусь реформы общеобразовательной школы». Попытки преобразований предпринимались и ранее, однако именно середина 1990-х – 2005 г. стали программно-организационным, внедренческим периодом преобразований. Именно это время стало самым многообразным по количеству нововведений и реформ. На школьную систему образования влиял и ряд тенденций характерных для образования в целом, по каковым в совокупности с результатами нововведений можно анализировать данный период, во многом ставший фундаментом образования сегодня.

Целью исследования является анализ состояния школьного образования Витебщины, его преобразования и тенденции развития в сер. 1990-х – 2005 г.

Материал и методы. В данной работе на основе архивных источников и материалов периодической печати рассматривается развитие школьного дела на Витебщине, проблемы и достижения образования. В основе исследования лежат принципы историзма и объективности. В работе использованы общенаучные методы: анализ, синтез, индукция и дедукция, а также специфические исторические – историко-генетический и историко-системный.

Результаты и их обсуждение. Для начала исследуемого периода характерны отрицательные тенденции в школьном образовании, что проявилось в снижении уровня знаний учащихся, перегрузки и частой смены учебных программ, отсутствия учебников. Началом расти количество детей, находящихся в экстремальной ситуации, «неблагополучных семей», повысился уровень детской преступности.

Для преодоления отрицательных тенденций и усовершенствования системы школьного образования был принят ряд нововведений, основополагающим среди которых была реформа системы образования на 1999 – 2010 гг. Осуществлялся переход на

12-летнее школьное обучение, введение 10-балльной системы оценки знаний, 5-дневной учебной недели и 6-го воспитательного дня. Внедряются современные образовательные планы (150 по стране) и технологии. Растёт сеть учреждений образования нового типа: лицеи, гимназии, школы с углубленным изучением ряда предметов, с различными вариантами профильного обучения, школы с эстетическими и художественными уклонами. Новой тенденцией стал переход к расширенному изучению иностранных языков. В школах Витебщины проводилась информатизация образовательного процесса, замена устаревшей техники [2, с. 5].

Начал осуществляться переход от учебно-дисциплинарной к личностно-ориентированной модели обучения, используются элементы развивающего, дифференцированного, интегрированного обучения. Увеличивается количество детей, которые начинают подготовку к школе с 5–6 летнего возраста, активно внедряются программы дошкольного образования.

Для рассматриваемого периода характерно уменьшение количества школьников, чему способствовала нестабильная социально-экономическая обстановка в стране. Так, если в 1996 г. по Витебской области обучалось 200,8 тыс. школьников, то на 2005 г. их уже стало 161 тыс., в связи с этим закрывались начальные и укрупнились базовые и средние школы [1, л. 23].

Острой по-прежнему оставалась и проблема кадров. Характерен дефицит учителей иностранных языков, физической культуры и спорта, математики, социальных педагогов и психологов. Изменяется поло-возрастной состав педагогов, а перегрузка, низкая оплата труда содействуют понижению престижа профессии учителя.

Заключение. Таким образом, в рассматриваемый период, с одной стороны, были приняты меры, улучшившие систему школьного обучения, однако не все мероприятия удалось реализовать в полной мере, оставались проблемы и нерешённые вопросы, приоритетными из которых, как и на сегодняшний день, остаются повышение качества образования, увеличение престижа педагогики и профессии учителя, повышение уровня ценности образования как основы для современного общества.

Литература:

1. Государственный архив Витебской области. – Фонд 3061. – Оп. 2. – Д. 46: Документы августовских совещаний учителей района (доклад, рекомендации и др.) за 1999 – 2000 гг. – 64 л.
2. Иванова, Г. Смысл школьной реформы – повышение качества образования / Г. Иванова // Народное слово. – 2005. – 20 января. – С. 5.

ПЕРВЫЕ МЕРОПРИЯТИЯ СНК ПО НАЦИОНАЛИЗАЦИИ ПРОМЫШЛЕННОСТИ: РАЗМАХ И ПРИЧИНЫ

Жаворонков Е.А.,

студент 4 курса ВГУ имени П.М. Машерова, г. Витебск, Республика Беларусь

Научный руководитель – Яковлева Г.Н., канд. ист. наук, доцент

Цель работы – рассмотреть особенности и причины начального периода национализации промышленных предприятий в Советской России в период с 25 октября (7 ноября) 1917 г. до 28 июня 1918 г.

Материал и методы. При написании работы использовались декреты Совета Народных Комиссаров соответствующего периода. Метод исследования: историко-генетический, историко-сравнительный.

Результаты и их обсуждение. Приход большевиков к власти ознаменовался широкой волной национализации средств производства и имущества «бывших эксплуататоров». Национализация затронула и сферу промышленности. Началом этого процесса можно считать 17 (30) ноября 1917 г., когда было издано постановление о национализации фабрики товарищества Ликинской мануфактуры [1, с. 105].

Первоначально (до апреля–мая 1918 г.) национализация не приобрела широких масштабов и касалась лишь отдельных промышленных предприятий или отраслей про-

мышленности. Примечателен и тот факт, что декреты об их национализации содержат указание причин, по которым они переходят в «собственность Российской республики». Так, в 1917 г. было издано 1 постановление и 8 декретов о национализации [1, с. 105, 186, 194, 233, 241, 291–293, 301], в которых указывались причины обобществления: закрытие фабрики и саботаж производства, отказ владельца ввести рабочий контроль над производством, финансовый крах и конфликт со служащими, задолженность казне Российской республики. Доминирующей причиной национализации стал отказ ввести рабочий контроль, о чем свидетельствуют 6 из 8 декретов [1, с. 186, 194, 233, 291].

В начале 1918 г. (январь, февраль) СНК издал 18 декретов [1, с. 326, 327, 345, 346, 375–378, 427–431, 454, 455, 488], связанных с национализацией предприятий промышленности. Среди причин обобществления указывались: отказ владельца вести производство, закрытие завода, нежелание подчиниться декрету о демобилизации, задолженность казне, отказ ввести рабочий контроль, исчезновение хозяев предприятия, отказ платить рабочим, отказ руководить фабрикой. Самыми распространенными причинами национализации стали отказ вести производство, отказ ввести рабочий контроль и исчезновение хозяина [1].

Анализируя декреты о национализации промышленных предприятий, можно выделить две основные причины этого процесса:

- Сопrotивление владельцев предприятий советской власти. Сюда можно отнести отказ подчиняться декретам о введении рабочего контроля и демобилизации производства, нежелание вести производство или руководить предприятием, закрытие производства и исчезновение владельца.

- Экономические и трудовые проблемы предприятий, к которым мы отнесли указанные в декретах финансовый крах и конфликты со служащими, задолженность казне и отказ платить рабочим.

Национализация предприятий могла осуществляться и в результате ликвидации различных так называемых буржуазно-помещичьих организаций. Так декретом СНК от 4 (17) января 1918 г. были упразднены (или реорганизованы) Всероссийский союз городов и Российское общество Красного Креста, а их имущество, в числе которого были химические и химико-фармацевтические фабрично-заводские предприятия, перешло в государственную собственность [2, с. 100].

Начиная со 2 мая 1918 г. можно говорить об изменении в реализации политики национализации промышленности, поскольку в этот день был принят декрет о национализации не отдельного предприятия или небольшой группы предприятий, а целой отрасли промышленности – сахарной. В отличие от предшествующих декретов этот (как и последующие) не содержал объяснения причин национализации. Вторым подобным декретом стал декрет о национализации нефтяной промышленности, принятый 20 июня 1918 г. Уже через 8 дней, 28 июня, был издан декрет о национализации крупной промышленности [2, с. 498].

Заключение. Таким образом, можно прийти к выводу, что процесс национализации промышленности в России до декрета 28 июня делился на два этапа:

- Этап ситуационной национализации, когда советская власть обобществляла отдельные предприятия, и этот процесс носил характер вынужденной меры, причем, часто под давлением рабочих.

- Этап отраслевой национализации, когда советская власть, продолжая обобществление отдельных предприятий, перешла к огосударствлению целых отраслей промышленности.

Литература:

1. Декреты Советской власти в 5 т. / ред. кол.: Г.Д. Обичкин [и др.]. – М.: Госполитиздат, 1957–1971. – Т. 1: 25 октября 1917 г. – 16 марта 1918 г. – 1957. – 626 с.
2. Декреты Советской власти в 5 т. / ред. кол.: Г.Д. Обичкин [и др.]. – М.: Госполитиздат, 1957–1971. – Т. 2: 17 марта – 10 июля 1918 г. – 1959. – 686 с.

КЛАСТЕРНЫЙ ПОДХОД КАК НОВАЯ ПАРАДИГМА РАЗВИТИЯ ТУРИЗМА

Жгун С.К.,

студент 5 курса УО «ГГУ имени Ф. Скорины», г. Гомель, Республика Беларусь

Научный руководитель – Шафаренко Т.А., ст. преподаватель

Анализ мировой хозяйственной практики показывает, что наиболее экономически эффективным, конкурентоспособным и перспективным направлением развития территорий является использование кластерного подхода, который в последние годы стал мощным инструментом стимулирования экономики [1, с. 101].

Под кластерами понимаются сконцентрированные по географическому признаку группы взаимосвязанных компаний, специализированных поставщиков услуг, а также связанных с их деятельностью других организаций, конкурирующих, но при этом ведущих совместную работу [2, с. 256]. Отсюда следует, что кластерный бизнес – это совместное развитие компаний, объединенных территорией, инфраструктурой, человеческими ресурсами и прочими характеристиками, которое позволяет наилучшим образом оптимизировать процесс производства и с большей пользой распределять средства на развитие.

Сущность кластерного подхода в туриндустрии заключается в сосредоточении на ограниченной территории предприятий и организаций, занимающихся разработкой, производством, продвижением и продажей туристского продукта, а также деятельностью смежной с туризмом.

В ряде стран мира уже долгое время успешно функционируют туристские кластеры. Яркими примерами тому являются: кластер в долине Напа (США), кластер штата Квинсленд (Австралия), курорт Канкун (Мексика), кластер острова Бали (Индонезия) [3, с. 53].

О создании туристских кластеров заявили ЮАР, Македония, Ямайка, Шри-Ланка, Хорватия, Словения, Казахстан. Не исключением является и Республика Беларусь. Так, в рамках реализуемого проекта ПРООН «Местное предпринимательство и экономическое развитие» и «Программы поддержки Беларуси Федеральным Правительством Германии», в нашей стране получают свое развитие около 20 туристских кластеров, таких как: «Беловежский тракт», «Долина реки Ясельда», «Пинское Полесье», «Полесская Амазония», «Зеленое кольцо Баранович», «Северные Афины».

Обобщая мировой опыт, можно отметить, что территории, на которых формируются кластеры, становятся лидерами национальных экономик и их внешнеэкономических связей. Соответственно, формирование туристского кластера может стать источником и мультипликатором экономического роста региона за счет развития сопутствующих отраслей.

Создание туристского кластера фактически определяет позиционирование территории и влияет на формирование имиджа региона. Применение кластерного подхода в туристском бизнесе позволяет существенно снизить издержки и сократить риски.

Функционируя как система, предприятия могут использовать ресурсы более эффективно и совместно производить больше, чем составляет сумма их индивидуальных результатов. Кроме того, кластерный подход дает возможность добиться более высокой степени контроля на рынке, повысить узнаваемость бренда продукции для потребителей и поставщиков.

Кластерная политика обеспечения конкурентоспособности предоставляет органам власти инструментальный эффективный взаимодействия с бизнесом, более глубокого понимания его характерных показателей и тактических задач, дает возможность целенаправленного, реального и мотивированного стратегического планирования и развития территорий.

Для регионов такой подход в настоящее время означает создание широкого комплекса объектов социальной инфраструктуры, обеспечение занятости населения, привлечение квалифицированных специалистов. Интеграционная природа кластеров предусматривает включение экономики региона в национальные и глобальные экономические процессы.

Опыт развития кластерной системы показывает, что формирование кластеров дает значительный импульс региональному развитию, в том числе, повышению экономической активности депрессивных территорий, а также развитию малого и среднего бизнеса.

Использование кластерного подхода является одним из эффективных механизмов повышения конкурентоспособности территории и обеспечения устойчивых темпов экономического развития.

Таким образом, для того, чтобы туризм стал экономически эффективной и прибыльной сферой, целесообразно осуществлять его развитие в соответствии с новой парадигмой конкурентоспособности, основанной на кластерном подходе.

Литература:

1. Глоова, А.В. Кластер как инструмент повышения конкурентоспособности региона / А.В. Глоова, О.С. Зыбин // Вестник Южно-Уральского государственного университета. – 2010. – №20 (196). – С.101–105.
2. Портер, М. Конкуренция / М. Портер. – М.: Издательский дом «Вильямс», 2005. – 608 с.
3. Александрова, А.Ю. Туристские кластеры: содержание, границы, механизм функционирования / А.Ю. Александрова // Современные проблемы сервиса и туризма. – 2007. – №1. – С.51–61.

ДЕРЕВНЯ КРАСНОЕ ГОМЕЛЬСКОГО РАЙОНА ГОМЕЛЬСКОЙ ОБЛАСТИ В ПЕРИОД ФАШИСТСКОЙ ОККУПАЦИИ: «УСТНАЯ ИСТОРИЯ»

Иванова Е.С.,

студентка 4 курса УО «ГГУ имени Ф. Скорины», г. Гомель, Республика Беларусь

Научный руководитель – Пичуков В.П., канд. ист. наук, доцент

Великая Отечественная война для Беларуси является темой для многочисленных исследований и чем больше мы будем знать об этих днях, тем объективнее сможем оценивать страшные события оккупации. Поэтому получение новых материалов по рассматриваемой теме является актуальным на сегодняшний день. Целью исследования было выяснить, в каких условиях проживали жители д. Красное Гомельского района в период оккупации (1941-1943 гг.).

Материал и методы. Материалом является сообщение жительница д. Красное, непосредственная участница событий. Использован метод устного опроса.

Результаты и их обсуждение. В д. Красное накануне войны проживало более 500 жителей, среди которых белорусы, русские, украинцы, евреи. Она располагается в 2-х км от г. Гомеля, поэтому большое количество немцев проживало в период оккупации в деревне в домах у местных жителей. Именно в таком доме и росла Иванова Тамара Федоровна (в девичестве Ермолаева). Она является коренной жительницей д. Красное, родилась в 1939 г., войну встретила у себя в деревне с родителями и старшей сестрой. Вспоминает, что как только началась война, отца сразу забрали на фронт и вообще «у деревне жили одни почти бабы с детьми». Когда немцы заняли деревню, на постое в их маленькой однокомнатной деревянной хатке проживал переводчик и еще пара солдат. А вот в доме напротив (местные жители называли его «штабом») жили офицеры (как рассказывала мать Тамары Федоровны). Кроме того, в деревне располагались немецкие конюшни (на территории современного Красненского сельского совета), которые при наступлении Красной армии осенью 1943 г. бомбили женщины-летчицы.

Из-за близости с городом и наличием там всех необходимых немецких органов руководства в деревне был назначен только староста. Имени его не сохранилось, однако жители знали, что он был не из числа тех, кто пытался самостоятельно помогать немцам. Иванова Т.Ф. рассказывает, что однажды поймали партизана, а кто-то донес, что он с нашей деревни. И немцы кинули его за деревней, старосте сказали, мол, завтра приведут жителей, если узнает кто, то расстреляем. «Дык староста ноччу пайшоў туды и штосьці зделаў з эцім хлопчыкам, чтобы его не узнали». А на утро когда всех привели глядеть, то никто не узнал его. Так никого не расстреляли. В д. Красное привозили пленных красноармейцев, скорее всего, перед отправкой в лагеря или расстрелом. Немцы их бросали в деревянное здание клуба (ныне магазин «Колосок»). Местные жители часто ходили туда и когда двери открывались, женщины бросали пленным хлеб. По воспоминаниям местных жителей, расстрелы производились недалеко «около Громкого» (ныне поселок Красный Богатырь). Около деревни располагался немецкий медицинский пункт или госпиталь (ранее Завод Пятый Кирпичный, сейчас ул. Могилевская г. Гомеля). Красненцы вспоми-

нают, что могли туда обратиться и в помощи им не отказывали. В первые дни установившегося «немецкого порядка» начался вывоз подростков из деревни на работы в Германию. «Падлеткаў лавілі і вывозілі на работы ў Германію, через Гомель», вспоминает респондент. Как оказалось, немцев интересовали молодые юноши и девушки от 14 до 25 лет, те, кто был младше, оставались жить с матерями. Никто в деревни не работал (хотя до войны был организован колхоз «1 мая»), только те семьи, где проживали немцы, готовили для них еду, оставшееся время прятались в погребах или сараях. Правда, рассказывает Тамара Федоровна, когда зимой выпадало много снега, «што дверь у хату помагалі адчыніць з вуліцы», женщин забирали на расчистку железнодорожных путей около Гомеля и дорог для машин по деревне.

В деревне был голод и страх выйти на улицу, когда ходили патрули в комендантский час. Жителей выгоняли на улицу, если нужно было срочно расквартировать немецких солдат. Избирательное детское осознание действительности сохранило некоторые, наиболее острые для ребенка, «болевые точки» мировосприятия. Особенно удивил следующий случай, рассказанный Тамарой Федоровной. «Матка взяла меня з сабой у хату, а да гэтага ніколі не брала. Я сядзела на печы і вернуўся немец (переводчик), мамка перепугалась. А ён падыйшоў да мяне і спрасіў, як завуць мяне, дзе бацька, я ж малая, нічога не панімаю і гавару: «На фронце, немцаў бье!». Тут немец подходит к маме, ложит руку ей на плечо, она думает: «Сейчас он нас чик-чик и конец». А немец и говорит: «Матка, киндэр гуд!» и ушел. Мама рассказывает, я сразу за тебя, стягиваю с печи, а у меня полные руки конфет. Мама спрашивает «Откуда?», а я ответила, что немец дал». При освободительных операциях часто бомбили город Гомель и поэтому женщины прятались в погребе (где жили Ермолаевы). Там, в проемах для банок, были установлены иконки, собранные соседями, на которые молились во время бомбежек.

Заключение. Жители д. Красное мужественно продержались три года оккупации, голодая и неся потери молодых людей, насильственно вывезенных на работы в Германию. Однако живя бок о бок с немцам, они продолжали быть верными своей Родине и помогали партизанам, дислоцировавшимся в д. Залипье в «партизанском леску».

ИСКУССТВЕННЫЙ ИНТЕЛЛЕКТ: ДОСТИЖЕНИЯ, ВОЗМОЖНОСТИ, ПРЕДЕЛЫ

Качур Д.Д.,

студент 1 курса УО «БГУИР», г. Минск, Республика Беларусь
Научный руководитель – Миськевич В.И., канд. филос. наук, доцент

Идея создания искусственного подобия человеческого разума для решения сложных задач и моделирования мыслительной способности витала в воздухе с древнейших времен. Развитие же искусственного интеллекта, как научного направления, стало возможным только после создания ЭВМ. Это произошло в 40-х годах XX века. В это же время Н.Винер (1894–1964) создал свои основополагающие работы по новой науке – кибернетике.

Результаты и их обсуждение. Термин искусственный интеллект (artificial intelligence) предложен в 1956 году на семинаре с аналогичным названием в Станфордском университете (США). Семинар был посвящен разработке логических, а не вычислительных задач. Вскоре после признания искусственного интеллекта самостоятельной отраслью науки произошло разделение на два основных направления: нейрокибернетику и кибернетику «черного ящика». И только в настоящее время стали заметны тенденции к объединению этих частей вновь в единое целое [2].

В период между изобретением телефонного реле и созданием вычислительной машины мозг всегда представлялся в терминах новейших технических достижений: его функционирование мыслилось по аналогии с работой большой телефонной станции, а значительно позднее – с ЭВМ. Эта модель мозга связана и с исследованиями в области нейрофизиологии, в результате которых было обнаружено, что нейроны дают всплески электрической активности по принципу "все или ничего". Такой всплеск, или импульс,

стали рассматривать как единицу информации, циркулирующей в мозгу, подобно машинному "биту". Эта модель, и по сей день некритически принимаемая всеми, кто непосредственно не связан с нейрофизиологией, и является основой наивного представления о том, что человек – это ходячий пример успешно работающей программы для цифровой вычислительной машины [1].

В книге «Критика искусственного разума», американский философ Хьюберт Дрейфус показывает, что такая точка зрения не верна. Исходя из результатов исследований Дж. фон Неймана и Дж. Летвина в области устройства мозга с точки зрения нейрофизиологии, автор делает вывод цитируя У. Розенблита: "Более того, мы не придерживаемся ранее широко распространенного мнения, что закон передачи нервных импульсов по так называемому принципу "все или ничего" дает нам право считать реле хорошей моделью нейрона. Кроме того, на нас производит все большее впечатление то взаимодействие, которое имеет место между нейронами: в некоторых случаях последовательность нервных импульсов может достаточно четко отражать работу буквально тысяч нейронов. Но если мы имеем дело с системой, многочисленные элементы которой вступают между собой в столь сильное взаимодействие, то описание в терминах поведения индивидуальных нейронов вряд ли обеспечит ее наилучшее понимание... Попытка установления детальной аналогии между организацией мозга и структурой вычислительной системы была бы тщетной и необидительной" [1, с. 111].

Говоря о возможностях и практическом применении систем искусственного интеллекта, следует заметить, что, несмотря на недостатки нейронных сетей как модели работы мозга, они, тем не менее, нашли свое практическое применение при решениях различных задач анализа данных, возникающих в экономических, медицинских и других областях. В настоящее время широкое распространение, связанное с развитием информационно-компьютерных технологий, получила кибернетика «черного ящика»: не имеет значения, как устроено «мыслящее» устройство, главное, чтобы на заданные входные воздействия оно реагировало так же, как человеческий мозг. Большие перспективы в этом направлении имеются у так называемого метода «классной доски». Недавними достижениями в этой области является создание автономного пылесоса Trilobite от компании Electrolux, а так же голова робота Kismet, разработанная в Массачусетском технологическом институте [3]. Так же ведется разработка систем для автономных автомобилей, что существенно повысит безопасность машин и людей.

Заключение. Возможности и перспективы создания систем на основе метода «классной доски» достаточно велики, однако эти исследования в данном направлении пока мало продвигают ученое сообщество к пониманию всей сложности работы человеческого мозга. Соответственно пределы в разработке искусственного интеллекта заключаются в непроясненности связей и отношений между физиологическими и психологическими механизмами функционирования мозга и сознания, а также сущности, природы ассоциативного мышления, воображения, вдохновения, интуиции и творчества.

Литература:

1. Дрейфус, Х. Чего не могут вычислительные машины / Х. Дрейфус. – Изд. 2-е. – М., 2010. – 333 с.
2. История развития искусственного интеллекта за рубежом // Электротехника инфо. – 2013. – №4. – С. 4–6.
3. Хопгуд, А. Искусственный интеллект: миф или реальность? / А. Хопгуд // Открытые системы. – 2003. – №10. – С. 72–75.

ИГРА КАК ФЕНОМЕН ЧЕЛОВЕЧЕСКОГО БЫТИЯ

Кирпиченок У.В.,

магистрант ВГУ имени П.М. Машерова, г. Витебск, Республика Беларусь
Научный руководитель – Рудковский Э.И., канд. филос. наук, доцент

На протяжении своей жизни человек, как известно, исполняет множество социальных ролей, которые реализуются посредством различных форм деятельности. Именно в деятельности развиваются и шлифуются способности человека, закаливается его воля, раскрывается характер.

Вне деятельности и до неё способности не существуют. Всякая способность выражает меру освоения некоторой совокупной деятельности. Одним из видов деятельности является игра, которая не просто помогает усвоению определенных знаний и умений, но и сопровождает человека на каждом этапе его жизнедеятельности. Игра выступает не только как феномен человеческого бытия, но и как форма эстетической, форма непродуктивной деятельности. Цель исследования: определение важнейших признаков игры как феномена человеческого бытия.

Материал и методы. Дан анализ различных подходов к исследованию феномена игры. Автор использовал общелогические методы исследования: анализ и синтез, абстрагирование.

Результаты и их обсуждение. В зарубежной и отечественной литературе сложились различные подходы к интерпретации феномена игры. Известный исследователь проблемы Й. Хейзинга отмечает, что игру можно назвать свободной деятельностью. Вне повседневной жизни выполняемое занятие, однако, она может целиком овладевать играющим, не преследуя при этом никакого прямого материального интереса, не ищет пользы, – свободной деятельностью, которая совершается внутри намеренно ограниченного пространства и времени, протекает упорядоченно, по определенным правилам. «Игра есть борьба за что-нибудь или же представление чего-нибудь» [3]. Й. Хейзинга отмечал, в общественных идолах разных эпох всегда много игрового, так как они часто связаны с мечтой, фантазией, утопией.

Проблеме соотношения игры и реальности жизни уделял внимание И.М. Бахтин. В поступках, совершенных в реальных жизненных ситуациях, важно прежде всего цель, то, что должно наступать в результате действий человека. Однако играя для человека не столько важна цель, сколько впечатление, производимое на других людей, его действие «тот час же отрывается от нудительной серьезности своей цели от действительной нужности, новизны и продуктивности осуществляемого, превращается в игру, вырождается в жест» [1].

Э. Финк дает достаточно точное представление об игре, как о феномене человеческого бытия. Суть заключается в том, что игра – фундаментальная особенность существования человека, в контексте антропологии. По мнению Э.Финка, каждая сфера человека, есть отражение игры, которая проявляется в явных или скрытых формах. Любой период развития человека напрямую связан с игрой, погружаясь в игру человек, переживает разнообразные психоэмоциональные реакции, которые позволяют ему осознать значимость существования.

Особенность игры как феномена человеческого бытия связана с тем, что индивиды в каждую историческую эпоху играли в определенные сущности взаимодействия с окружающим миром [2].

Продукты творческой деятельности, политические процессы, обучение ребенку речи, любовные переживания, стремление к смерти и жизни – это все, игра человеческого существования.

Даже эмпирическое изучение человека выявляет многочисленные феномены явной и замаскированной игры в самых различных сферах жизни. Обнаруживает в высшей степени интересные образцы игрового поведения в простых и сложных формах, на всех ступенях культуры – от первобытных пигмеев до позднее индустриальных урбанизированных народов [2]. Она в известном смысле, необходимый способ общественной жизни. Игра часто создает тот идеал, который отражает духовную культуру, самобытность эпохи.

Заключение. Подводя итоги, хочется отметить, что игру, порой, можно сравнить «серым кардиналом» мира онтологии, который, порой, правит восприятием человека неосознаваемых игровых действий. Игра – это одно из самых значимых человеческих проявлений, которое определяет особенность сореального бытия.

Литература:

1. Бахтин, М.М. Автор и герой в эстетической деятельности / М.М. Бахтин // Эстетика словесного творчества. – М., 1979. – С.40–43
2. Финк, Э. Проблема человека в западной философии / Финк Э. М. // Проблема человека в западной философии: сб. переводов с англ., нем., франц. – М., 1988 – С. 357–403
3. Хейзинга Й. В тени завтрашнего дня / Й. Хейзинга // Homo Ludens. – М.: Прогресс, 1992. – 464 с.

ОПЫТ И ПЕРСПЕКТИВЫ РАЗВИТИЯ НАПРАВЛЕНИЯ «ЖИВОЙ АРХЕОЛОГИИ» В БЕЛАРУСИ

Кожар Т.С.,

студентка 5 курса ВГУ имени П.М. Машерова, г. Витебск, Республика Беларусь
Научный руководитель – Плытник Е.Г., преподаватель

Археологический туризм является альтернативным видом туризма, активно развивающимся в мире. К проблеме развития данного типа туризма в Беларуси только начинают подходить, хотя уникальное археологическое наследие дает возможности для успешного внедрения данного вида туризма в стране. Целью исследования стала характеристика перспектив развития «экспериментальной» или «живой» археологии, как направления археологического туризма в Республике Беларусь.

Материал и методы. При проведении исследования использовались интернет-ресурсы, научные статьи белорусских и русских исследователей, а также описательно-аналитический, сравнительный методы и синтез.

Результаты и их обсуждение. Исследователи современных видов туризма М.П. Кляп и Ф.Ф. Шандар определяют археологический туризм как разновидность туризма, целью которого является посещение местности, связанной с археологией и археологическими раскопками [1]. Основные направления археологического туризма: музейный, «живая археология» (погружение в историческую действительность) и непосредственное участие туристов в раскопках [2].

Одно из наиболее востребованных в культурно-историческом плане направлений представлено «экспериментальной» или «живой» археологией и раскрывается в деятельности археопарков или музеев под открытым небом. С деятельностью таких музеев связаны исторические фестивали и реконструкторское движение. Археопарки действуют в научных, культурных, образовательных и туристических целях. Яркими примерами создания музеев под открытым небом и проведения на их базе фестивалей «живой археологии» выступают Бискупин и Волин (Польша), Кернаве (Литва), заповедники «Аркаим», «Гнездово» (Россия) и др. Археологического музея под открытым небом (в европейском понимании) в Беларуси нет, действуют лишь резерваты в Бресте («Древнее Берестье»), Гродно («Нижняя церковь»), Турове («Древний Туров»), Музей народной архитектуры и быта в Строчицах, Музей валунов в Минске, строится музей на территории палеолитической стоянки в Юровичах. Существует проект создания музея под открытым небом в д. Каменюки на территории Беловежской пуши, однако он пока не реализован. Также есть проект по созданию археологического музея под открытым небом «Немново» на базе археологических памятников, расположенных вдоль берегов Августовского канала [3].

В последнее время в Беларуси все чаще проводятся исторические фестивали. Площадками для них выступают древние городища (Браславское, Волковысское и др.) и территории замков (Мир, Новогрудок). Однако используется малая часть потенциала страны. Можно выделить плохо сохранившиеся, но исторически ценные Вишинский, Зборовский, Рогачевский замки и др. Они требуют консервации и благоустройства, также необходима реконструкция жилых и хозяйственных помещений. При проведении экскурсий важны приемы реконструкции в рассказе экскурсовода [4].

Ярким элементом «живой археологии» выступают клубы исторической реконструкции. Данное направление «экспериментальной» археологии развито в Европе (фестиваль «Замок Кальтенбергер» в Баварии), набирает популярность в России и на Украине. Ряд исторических фестивалей имеет постоянных спонсоров, носит характер крупных туристских и культурных мероприятий (событийный туризм). В Беларуси есть клубы реконструкции (например, «Варгенторн» и «Нагальфар» в Витебске) и индивидуальные реконструкторы. Они участвуют в «городах мастеров» и фестивалях, проводимых при Мирском и Несвижском замках, в Дудутках. Однако реконструкторское движение в Беларуси стихийно, держится на энтузиазме, специализируется на эпохе Средневековья.

Заключение. Таким образом, «живая археология» в Беларуси имеет широкий потенциал для развития. Однако для успеха в этой области не достаточно инициативы энту-

зиастов, необходимо более тесное сотрудничество науки, бизнеса и местных органов власти. Необходима активная реклама данных мероприятий (на сегодняшний день она осуществляется, в основном, в рамках социальных сетей). «Живая археология» может выступать эффективным средством популяризации историко-культурного наследия, а также источником доходов в местный бюджет.

Литература:

1. Кляп, М.П. Современные разновидности туризма. Археологический туризм / М.П. Кляп [Электронный ресурс]. – Украина, 2005. – Режим доступа: http://uchebnikonline.ru/turizm/suchasni_riznovidi_turizmu_-_klyap_mp/arheologichnyi_turizm.htm#114. – Дата доступа: 22.12.2013.
2. Каменский, С.Ю. Памятники археологии в культурно-познавательном туризме: специфика и возможности использования / С.Ю. Каменский // Вторая Югорская полевая музейная биеналле: сборник докладов и сообщений науч.-практ. Конф. «Роль полевых исследований в сохранении исторического и культурного наследия Югры» – РФ, 2008. – С. 73–83.
3. Лакіза, В. Археалагічны турызм: падарожжа ў мінулае / В. Лакіза // Наука и инновации. – 2013. – №7. – С. 7–12.
4. Кошман, В. Краіна замкаў / В. Кошман // Наука и инновации. – 2013. – №7. – С. 12–16.

МАРКЕТИНГОВЫЙ ПОДХОД К КАЧЕСТВУ ТУРПРОДУКТА

Курьянова Е.В.,

студентка 4 курса ВГУ имени П.М. Машерова, г. Витебск, Республика Беларусь
Научный руководитель – Гращенко Т.М.

Маркетинг в туризме имеет свою специфику, обусловленную особенностями производства и потребления туристского продукта. Актуальность данной темы заключается в том, что индустрия туризма характеризуется высокой степенью конкурентной борьбы его субъектов, где одним из главных инструментов является качество предоставляемых услуг. Поэтому для осуществления успешной деятельности на рынке необходима детально разработанная и хорошо продуманная продуктовая стратегия. Это связано с тем, что качественный туристский продукт служит эффективным средством воздействия на рынок и источником получения прибыли. Поэтому цель данной работы – выявить основные составляющие качества туристского продукта и наметить основные пути и условия предоставления качественных услуг потребителям.

Материал и методы. Теоретико-методологической основой для исследования явились труды отечественных ученых-маркетологов (А.П. Дурович, Н.И. Кабушкин, Л.М. Гайдукевич, В.И. Малащенко и др.) и зарубежных (Ф. Котлер, В.А. Квартальнов, А.Э. Саак, В.С. Янкевич и др.) специалистов в области маркетинга по изучаемой проблеме. Для достижения цели и решения задач исследования были использованы следующие методы: системный подход, методы описания, сравнений, обобщений и аналогий, контент-анализ, а также проведено обобщение практического опыта по повышению качества туристского продукта в современных условиях.

Результаты и их обсуждение. Качество – это совокупность характеристик объекта, имеющая отношение к его способности удовлетворить установленные и предполагаемые требования потребителя [1, с. 270]. Туристский продукт – понятие комплексное, которое формируется из многих взаимосвязанных составляющих – туристских услуг. Специфика сферы туризма заключается в том, что производимый продукт полностью или частично неосвязаем, а эффект сервиса оценивается потребителем в условиях определенного эмоционального состояния, зависящего от огромного количества факторов, в числе которых такие субъективные характеристики туриста, как: особенности воспитания; возраст; культурные традиции народа, представителем которого является гость; понятие о комфорте; привычки; самочувствие или психологическое состояние на момент получения услуги; физиологические особенности организма и др. [2, с. 146]. Все вышеперечисленные факторы делают восприятие качества туристского продукта в значительной степени субъективным, зависящим от индивидуальных особенностей и предпочтений каждого отдельного туриста.

В индустрии туризма при создании системы качества продукта основное внимание обращается на качество сервиса, которое является ключом к коммерческому успеху. Предприятия индустрии туризма, имея практически идентичную материальную базу и

направленность, отличаются друг от друга лишь качеством сервиса, что нередко является основным средством в конкурентной борьбе. Мировая практика выработала определенные правила организации эффективного сервиса, соблюдение которых позволяет привлекать весь накопленный в сфере сервиса опыт в отношении к конкретному туристскому продукту. Сюда относятся:

1. Соблюдение основных и наиболее важных для сферы туризма принципов современного сервиса.
2. Создание необходимых условий для персонала, призванного обеспечить качественный сервис.
3. Оптимизация организационной структуры управления предприятия, предоставляющего туристские услуги.
4. Всесторонний, полный, объективный и непрерывный контроль качества и сервиса [2, с. 154].

Ключевым фактором, формирующим понятие качества, является наиболее полное удовлетворение потребностей потребителей с различными запросами и своим пониманием комфорта как такового. Понятие комфорта включает следующие составляющие: информационный комфорт; экономический комфорт; эстетический комфорт; бытовой комфорт; психологический комфорт [3, с. 18].

Заключение. Таким образом, качественная туристская услуга - это комплексное понятие, качество которой характеризуется лишь по совокупности всех ее составляющих элементов. Поскольку реализация турпродукта разделена между различными участниками, то каждое предприятие туристской индустрии должно стремиться к постоянному повышению качества выполнения своих услуг. На наш взгляд, основным залогом создания качественного продукта является широкое использование маркетинговых приемов, разработанных отечественными и зарубежными туристскими предприятиями в сфере управления качеством туристского продукта.

Литература:

1. Саак, А.Э. Маркетинг в социально-культурном сервисе и туризме / А.Э. Саак, Ю.А. Пшеничных. – СПб: Питер, 2007. – 480 с.
2. Котлер, Ф. Новые маркетинговые технологии. Методики создания гениальных идей: (пер. с англ.) / Ф. Котлер. – СПб.: Издательский Дом «Нева», 2004. – 458 с.
3. Короткова Н.Ю. Сотрудничество с потребителями при создании новых продуктов / Н.Ю. Короткова // Маркетолог. – 2013. – № 3. – С. 18–22.

АРХИТЕКТУРНОЕ НАСЛЕДИЕ ЭПОХИ БАРОККО НА ПРИМЕРЕ СВЯТО-ВОСКРЕСЕНСКОЙ ЦЕРКВИ В ВИТЕБСКЕ

Курякова Е.С.,

студентка 2 курса ВГУ имени П.М. Машерова, г. Витебск, Республика Беларусь
Научный руководитель – Моторова Л.А., канд. ист. наук, доцент

Распространение стиля барокко на белорусских землях было связано со значительными социально-политическими событиями: заключением Люблинской унии 1569 г., а также с началом католической экспансии. Заключение в 1596 г. Брестской церковной унии способствовало обострению религиозно-политической борьбы. Соперничество между католиками, православными и униатами в сфере культового строительства вело к использованию наиболее выразительных средств барокко и синтеза их с местными архитектурными традициями [3, с. 66].

Материал и методы. Были использованы общенаучные (описание, анализ, синтез), специальные исторические (историко-системный, историко-типологический) методы.

Результаты и их обсуждение. Говоря о белорусской архитектуре 18 в., необходимо затронуть понятие «виленское барокко». Именно это направление становится главенствующим при строительстве культовых зданий.

Культура Витебска в Позднем Средневековье – богата и многопланова. Этот период наполнен противоречивыми событиями социально-политического, экономического и

духовного развития. Но именно они впоследствии сыграют важную роль не только для развития культуры Витебска, но и повлияют на дальнейшее становление города, как значимого центра.

В начале 18 в. главной особенностью планировочной структуры Витебска было развитие его общественного центра. Центр состоял из системы двух площадей. Первая площадь находилась на территории бывшего Нижнего замка. Вторая – формировалась около Ратуши и гостиного двора. Строительство ансамбля этой площади было завершено в 1775 г., когда была построена каменная Ратуша. Рядом с Ратушей размещалась Воскресенская церковь, которая имеет богатую историю [2, с.27].

Архитектором, строившим церковь, был Иоганн Христоф Глаубиц. Яркая особенность созданного Глаубицем стиля – две, как правило, высокие и лёгкие башни главного фасада с ярусами, по-разному украшенными.

Известно, что Воскресенская церковь была построена ещё в начале 17 в., т.к. запись о храме присутствует в инвентаре Витебска 1618 года. Первое изображение церкви показано на чертеже Витебска 1664 года, где изображен деревянный храм, ориентированный на запад. Традиция, когда церковь должна была ориентироваться главным фасадом на восток, была нарушена. Сделано это было сознательно, для более удачного для всего ансамбля вида. Первоначально церковь была деревянной. Она имела развитую архитектурную композицию, которая включала основной пятиугольный объём с шатровым покрытием, пятистенную апсиду и двухъярусную звонницу. Все четыре фасада членились прямоугольными оконными проёмами с полуциркульным завершением. Новая каменная церковь была построена в 1772 г. на средства витебского мещанина Николая Смыка. Храм был однефным, имел полукруглую апсиду с ризницами по сторонам. Окна удлиненных боковых сторон располагались в глубоких нишах, промежутки между которыми представляют контрфорсы. В 1834 г. Воскресенская церковь была передана православным (до этого времени она была униатской). В 1841 году был разработан проект перестройки храма. В ходе реконструкции был разобран второй ярус барочного щита на главном фасаде, а вместо него появился треугольный фронтон. Также в церкви был установлен иконостас. В 1936 г. по решению городских властей один из прекраснейших памятников виленского барокко был уничтожен [1, с. 82-23].

В 2001 году начались строительные работы по восстановлению церкви. Строительство храма частично велось на пожертвования предприятий города и простых горожан. В конце 2008 были закончены наружные отделочные работы. 10 июля 2009 года Свято-Воскресенская церковь была торжественно освящена Митрополитом Минским и Слуцким Филаретом.

Заключение. Следует отметить, что в Беларуси нет ни одного архитектурного сооружения, которое бы в полной мере вобрало в себя все черты, свойственные «классическому» европейскому барокко, а значит можно говорить о национальном своеобразии белорусского барокко. Благодаря одному из наиболее востребованных архитекторов ВКЛ 18 в. – И.Х. Глаубицу, мы можем в полной мере вообразить себе Витебск 18 века, пусть и в современной интерпретации. До наших дней практически не дошли те культовые здания эпохи барокко в их первоначальном оригинальном виде. Однако, благодаря восстановительным работам, которые имеют важное историческое значение, мы максимально приближаемся к образу Витебска 18 века.

Литература:

1. Русецкий, А.В. Художественная культура Витебска с древности до 1917 года / А.В. Русецкий, Ю.А. Русецкий. – Минск: БелЭН, 2001. – 288 с.
2. Чаряўская, Т.І. Архітэктура Віцебска: 3 гісторыі планіроўкі і забудовы горада / Т.І. Чаряўская. – Мінск: Навука і тэхніка, 1980. – 112 с.
3. Шматаў, В.Ф. Барока ў беларускай культуры і мастацтве / В.Ф. Шматаў. – Мінск: Бел. навука, 1998. – 304 с.

ПЕРВЫЕ МЕРОПРИЯТИЯ СОВЕТСКОГО ПРАВИТЕЛЬСТВА ПО ОТНОШЕНИЮ К ИНВАЛИДАМ ВЕЛИКОЙ ОТЕЧЕСТВЕННОЙ ВОЙНЫ

Осипович Л.С.,

магистрант ВГУ имени П.М. Машерова, г. Витебск, Республика Беларусь
Научный руководитель – Яковлева Г.Н., канд. ист. наук, доцент

Цель работы – осветить некоторые направления деятельности советского правительства в первые послевоенные годы по отношению к инвалидам Великой Отечественной войны на примере деятельности «Республиканского госпиталя «Юрцево».

Материал и методы. Источниками для написания статьи послужили материалы Зонального государственного архива г. Орши. Методологическую основу составили принципы историзма и научной объективности, общенаучные методы анализа, синтеза, индукции, дедукции, а также специально-исторические методы.

Результаты и их обсуждение. Самым тяжелым последствием войны стали огромные человеческие потери. В конце войны среди демобилизованных из армии по состоянию здоровья было много инвалидов, среди них насчитывалось около 450 тысяч человек с ампутированной рукой или ногой и около 350 тысяч с диагнозом остеомиелита (воспаление костного мозга), насчитывалось более 13 тысяч незрячих. Число инвалидов Великой Отечественной войны составило в 1946 г. 2 575 694 человек [1, с. 30].

В республиках и областях, оказавшихся под временной оккупацией, медицинские учреждения были полностью разрушены. В 1946 г. Министерство Здравоохранения СССР в целях лучшего медицинского обслуживания демобилизованного из рядов Красной Армии офицерского, сержантского и рядового состава постановило: «1. Организовать во всех поликлиниках, амбулаториях и специализированных диспансерах выявление, среди больных, обращающихся в эти лечебные учреждения лиц, из числа демобилизованных, нуждающихся в восстановительном лечении и регулярном врачебном наблюдении. 2. Провести диспансеризацию работающих демобилизованных, страдающих язвенной болезнью, гипертонией, малярией, туберкулезом, глаукомой, тугоухих и обеспечить им проведение необходимых лечебно-оздоровительных мероприятий. 3. Госпитализировать демобилизованных, нуждающихся в стационарном восстановительном лечении, в госпитали для инвалидов Отечественной войны» [2, л. 4]. В последующих приказах Министерство Здравоохранения СССР определило перечень заболеваний для отбора на санаторно-курортное лечение, дало указания для работы комиссий [2, л. 7–9].

В сентябре 1944 г. в г. Оршу был передислоцирован эвакогоспиталь № 2495 из г. Ярославля (РСФСР). С 1 января 1946 г. на его базе образовали Оршанский межобластной госпиталь для инвалидов Отечественной войны. С 1946 г. эвакогоспиталь был репрофилирован на терапевтическое и хирургическое направления. Госпиталь был рассчитан на 260 коек. Лечились в нём инвалиды из всех областей БССР, направляемые как Республиканской комиссией, так и областными врачебно-отборочными комиссиями [3, л. 9]. На базе госпиталя организовали работу поликлиники, физиотерапевтического кабинета, кабинета ЛФК, зубохирургического и рентгенкабинета, аптеки [3, л. 1].

Постепенно начинает решаться проблема обеспечения инвалидов протезами, хотя здесь и наблюдалось много проблем, а в 1948 г. Министерство здравоохранения СССР издает приказ об обеспечении инвалидов Великой Отечественной Войны (поражение нижних конечностей) мотоколясками [4, л. 28]. Также для лучшей работы госпиталей Министерство здравоохранения обязало директоров медицинских и научно-исследовательских институтов, главврачей больниц выезжать в госпитали для оказания помощи в организации эффективной работы и лечения инвалидов [5, л. 5].

Заключение. Таким образом, для организации лечения инвалидов Великой Отечественной Войны репрофилируется деятельность госпиталей; предпринимаются меры по организации производства протезов; инвалидов отправляют на лечение в санатории и на курорты; для наиболее эффективного лечения организуется выезд ведущих специалистов в госпитали; увеличивается количество мест в госпиталях. Начинает складываться

система оказания помощи инвалидам страны и республики по адаптации их к мирной жизни и оказания медицинской помощи и решения вопросов трудоустройства.

Литература:

1. Зубкова, Е.Ю. Послевоенное советское общество: политика и повседневность. 1945–1953. / Е.Ю.Зубкова – М.: «Российская политическая энциклопедия» (РОССПЭН), 1999. – 229 с.
2. Зональный государственный архив г. Орши (далее – ЗГАО). – Ф. 1262. – Оп.1. – Д. 1.
3. ЗГАО. – Ф.1262. – Оп.1. – Д.3.
4. ЗГАО. – Ф.1262. – Оп.1. – Д.
5. ЗГАО. – Ф.1262. – Оп.1. – Д.12.

НОВЫЕ ТЕНДЕНЦИИ В ПРАВОВОМ РЕГУЛИРОВАНИИ ОСУЩЕСТВЛЕНИЯ ИНВЕСТИЦИЙ

Плоскунов Д.В.,

студент 4 курса ВГУ имени П.М. Машерова, г. Витебск, Республика Беларусь
Научный руководитель – Янчук В.А., канд. экон. наук, доцент

Актуальность исследования определяется тем, что осуществление инвестиционной деятельности является одним из приоритетных направлений развития национальной экономики и требует адекватного правового регулирования. Цель исследования – выявить новые тенденции в правовом регулировании осуществления инвестиций.

Материал и методы. При проведении исследования использовались работы отечественных специалистов в области экономики и соответствующие правовые документы. Методологическую основу работы составляют общенаучные методы (дедукция, анализ, сравнение) и специальные методы (формально-юридический, сравнительного правоведения).

Результаты и их обсуждение. В соответствии с Программой социально-экономического развития Республики Беларусь на 2011–2015 гг. приоритетным направлением инвестирования является вложение инвестиций в создание новых предприятий, наукоемких и экспортоориентированных производств, модернизацию действующих предприятий на основе новейших технологий. В целях максимально эффективного использования ресурсов для инвестирования в основной капитал является целесообразной разработка действенных механизмов привлечения сбережений населения и прямых иностранных инвестиций, обеспечить создание равных условий для отечественных и зарубежных инвесторов и защиту их интересов [1].

Кроме того, с позиции качества платежного баланса, как отмечает белорусский экономист И.М. Лемешевский, эффект от экспансии прямыми иностранными инвестициями может быть недостаточным. Исключение составляет лишь реинвестирование прибыли, что позволяет уменьшить нагрузку на валютный рынок (спрос на валюту в связи с вывозом прибыли) [2, с. 502]. Зачастую прямые иностранные инвестиции рассматриваются в качестве индикатора инвестиционной привлекательности страны, на основании которого можно прогнозировать дальнейший экономический рост. Так, Беларусь к 2015 г. может войти в тридцатку ведущих стран мира, наиболее привлекательных для зарубежных инвестиций.

Инвестиционная деятельность в Республике Беларусь осуществляется на основе ряда законодательных актов. Однако их перечень в настоящее время существенно изменился: вместо Инвестиционного кодекса были приняты законы «Об инвестициях» и «О концессиях». Такие изменения направлены на активизацию инвестиционной деятельности, привлечение иностранных инвестиций.

Закон «Об инвестициях» подразумевает под инвестициями любое имущество и иные объекты гражданских прав, принадлежащие инвестору на праве собственности, ином законном основании, позволяющем ему распоряжаться такими объектами, вкладываемые инвестором на территории Республики Беларусь способами, предусмотренными указанным Законом, в целях получения прибыли (доходов) и (или) достижения иного значимого результата либо в иных целях, не связанных с личным, семейным, домашним и иным подобным использованием (ст. 1) [3]. При этом этот закон конкретизирует виды

инвестиций, но в то же время оставляет их перечень открытым, тогда как Инвестиционный кодекс закреплял в качестве инвестиций лишь имущество и имущественные права. Закон «Об инвестициях» закрепил в ст. 5 основные принципы осуществления инвестиций: принцип верховенства права, принцип равенства инвесторов перед законом, принцип добросовестного и разумного осуществления инвестиций, принцип невмешательства в частные дела, принцип гарантии защиты прав инвесторов. При этом признается приоритет общепризнанных принципов международного права, что свидетельствует о возрастающей роли международного права в белорусской правовой системе.

В целом, следует отметить, что названные нами законы ознаменовали некоторый прогресс в правовом регулировании осуществления инвестиций. Это проявляется в том, что в законах «Об инвестициях» и «О концессиях» содержится значительное число бланкетных норм. С одной стороны, это предоставляет субъектам инвестиционных отношений больше свободы действий. Но с другой стороны, появляются и определенные трудности в правоприменении, состоящие в необходимости анализа большого количества законодательных актов, сопоставлении их норм, своевременной актуализации каждого из таких законодательных актов в соответствии с требованиями сложившихся социально-экономических условий.

Заключение. Проведенное исследование позволяет сделать вывод о том, что законы «Об инвестициях» и «О концессиях» будут способствовать дальнейшей адаптации белорусского права к динамике социально-экономических условий жизни населения в Республике Беларусь.

Литература:

1. Указ Президента республики Беларусь от 11 апреля 2011 г. № 136 «Об утверждении Программы социально-экономического развития Республики Беларусь на 2011–2015 гг.», – Национальный реестр правовых актов Республики Беларусь, 2011, №43, 1/12462.
2. Лемешевский, И.М. Национальная экономика Беларуси: основы стратегии и развития / И.М. Лемешевский. – Минск: ФУАинформ, 2012. – 560 с.
3. Закон Республики Беларусь от 12 июля 2013 г. № 53-З «Об инвестициях», – Национальный реестр правовых актов Республики Беларусь, 2013, 2/2051.

БУРЖУАЗНАЯ И БОЛЬШЕВИСТСКАЯ ПРЕССА О ПРОБЛЕМЕ СВОБОДЫ ПЕЧАТИ (ОКТАБРЬ–НОЯБРЬ 1917 ГОДА)

Пэдэ Т.Я.,

студент 4 курса ВГУ имени П.М. Машерова, г. Витебск, Республика Беларусь
Научный руководитель – Дединкин А.Л., канд. ист. наук, доцент

Материалы периодической печати являются важнейшим источником при изучении истории нового и новейшего времени. Особый интерес представляет изучение проблемы свободы слова в буржуазной и большевистской периодической печати первых революционных лет.

Материал и методы. Источниками данного исследования стали архивные материалы (фонды Государственного архива Витебской области), а также законодательные акты (декреты Совета Народных Комиссаров РСФСР). В работе использованы историко-генетический и историко-сравнительный методы исследования.

Результаты и их обсуждение. Основоположником учений о свободе печати является Карл Маркс. По его мнению, «печать – выразительница идеологии правящего класса и поэтому должна пробуждать его самосознание» [1, с. 6]. Сутью печати он считал «мужественную, разумную и нравственную сущность свободы» [1, с. 65]. Учение К. Маркса в свободе печати продолжил В.И. Ленин. Он указывал на то, что буржуазная пресса ежедневно в миллионах экземплярах обманывает, одурачивает и развращает эксплуатируемые и угнетенные массу народа, бедноту [2, с. 210]. Как видно, большевистское понимание свободы печати – это не возможность получать доход, а возможность распространения и пропаганды идей, влияние на общественное сознание. Итогом, по мнению большевиков, должна была стать монополизация государством средств печати.

В буржуазной мысли гарантией свободы печати была частная собственность. Если рассматривать свободу печати в данном ракурсе, то средства печати должны быть сосредоточены в руках конкретных лиц, которые защищают интересы буржуазии.

В связи с обострением противоречий с буржуазными слоями, большевики приняли ряд мер, чтобы не допустить распространение их идей в массах и тем самым не допустить контрреволюционной ситуации. Именно поэтому 27 октября 1917 года СНК РСФСР принял Декрет «О печати», в соответствии с которым было заявлено о цензуре советской печати [3, с. 24]. В соответствии с данным декретом ВРК было поручено принять меры против оппозиционной печати.

По Декрету «О печати» закрытию подлежали органы печати, которые призывали к нарушениям уголовного характера, то есть неповиновению Временному рабочему и крестьянскому правительству, занимались клеветой и извращением фактов, а также призывали к преступной деятельности.

7 ноября 1917 года был принят Декрет «О введении государственной монополии на объявления» [3, с. 54]. В соответствии с ним печатать объявления могли только правительственные издания – издания Временного рабочего и крестьянского правительства в Петрограде и издания местных Советов рабочих, солдатских и крестьянских депутатов. Другие издания имели право размещать платные объявления, но в этом случае они должны были о себе сообщать. Кроме того издания должны были объединиться сначала в городские союзы, а затем во всероссийские для более четкого контроля над ними. Издания обязаны были вести номенклатуру и сдавать ее, а в случае укрытия такие издания подлежали закрытию.

Принятие данного декрета вызвало со стороны буржуазии критику, что было удивительным. В газете «Протест» от 26 ноября 1917 года (газета союза писателей, выступавшая под лозунгом «В защиту свободы печати!»), отчетливо наблюдается данный факт. В статье «Слова не убить» (автор В.Засулич) говорилось о том, что «защитить свободу печатного слова от Ленина с компанией можно только дымом». В газете содержались отрывки из стихотворений известных поэтов, которые носили контрреволюционный подтекст. Так, в газете «Протест» был размещен отрывок из стихотворения А.С. Пушкина «ты хочешь воли только для себя...». Отражались в буржуазных газетах и призывы к митингам в защиту свободы слова. К примеру, Петр Рысь писал «рожденный, чтобы мыслить и мысли свои претворять в действия, человек, которого лишают права говорить, тем самым приводится в состояние животного» [4].

Заключение. Таким образом, в соответствии с декретом СНК «О печати» запрещалось издание тех газет, которые носили антиреволюционный характер. Всё это приводило к тому, что все буржуазные газеты подлежали закрытию с целью укрепления советской власти и недопущения контрреволюционного переворота.

Литература:

1. Маркс, К. Сочинения / К. Маркс, Ф. Энгельс. – 2-е изд. – Т. 1. – М.: Госполитиздат, 1955.
2. Ленин, В.И. Полное собрание сочинений / В.И. Ленин. – 5-е изд. – Т. 34. – М.: Политиздат, 1969.
3. Декреты Советской власти / Г.Д. Обичкин и др. Т. 1. – М.: Госполитиздат, 1957.
4. Государственный архив Витебской области. – Ф. 2289. – Оп. 2. – Д. 19.

ПРОБЛЕМА ПОЛИТИЧЕСКОГО ОТЧУЖДЕНИЯ

Савченко А.В.,

студент 5 курса ВГУ имени П.М. Машерова, г. Витебск, Республика Беларусь

Научный руководитель – Кривоносова Е.Э., канд. пед. наук, доцент

Понятие отчуждения используется для обозначения целого ряда феноменов. Отчуждение – исторически обусловленный процесс отторжения от человека его сущностных сил и продуктов его деятельности и превращения их в чуждые силы, это такие взаимоотношения с миром, когда другие индивиды и социальные группы, являясь носителями определенных ценностей, осознаются как противоположные ему самому (до неприятия).

«Согласно Э. Фромму, отчуждение индивида выступает в пяти формах: отчуждение от ближнего, от работы, от потребностей, от государства, от себя» [1]. Это выражается в соответствующих переживаниях, ощущениях неудовлетворенности субъекта: бессилии, недоверии, безнадежности, чувствах одиночества, потери Я, нигилизма или цинизма.

Проблема политического отчуждения в настоящее время является одной из самых актуальных: в демократическом обществе она наиболее очевидна в абсентеизме – отказе граждан от участия в выборах, ставя под сомнение их легитимность, в авторитарных и тоталитарных режимах – в феномене политического фетишизма, когда харизма вождя создает иллюзию преодоления отчуждения.

Цель исследования – изучение сущности политического отчуждения как социальной проблемы.

Материал и методы. Используются общелогические и теоретические методы.

Результаты и их обсуждение. Среди вариантов политической деятельности можно выделить три разновидности – политическое отчуждение, политическую пассивность и политическую активность субъекта [2]. *Политическое отчуждение* – состояние субъекта, которое характеризуется его индифферентным, безразличным отношением к политике, разграничением личных и общественных интересов. Политическая апатия как результат политического отчуждения проявляется в попытке индивидов компенсировать отсутствие социальной свободы асоциальной свободой, эскапизмом, «отчужденные отвергают политику потому, что они чувствуют, что политика отвергает их» [3]. Политическое отчуждение начинается с самого факта существования государства, лишения индивида права на управление собственным бытием (Ж.-Ж. Руссо), с чрезмерной бюрократизации государственной власти, которая влечет обезличивание человека, утрату им индивидуальной инициативы и свободы действий, превращение его в простого исполнителя воли государства (М. Вебер). Таким образом, человек лишается своих политических характеристик, утрачивает всякое критическое отношение к политическому строю, превращается в «одномерного человека» (Г. Маркузе), при том, что «понятие пассивный гражданин кажется противоречащим дефиниции понятия гражданин вообще» (И. Кант) [3]. Подобное положение дел, с одной стороны, конечно, устраивает правящие силы, но с другой, несет в себе элемент опасности, поскольку может обернуться кризисом легитимности со всеми вытекающими из этого негативными для стабильности последствиями.

Вхождение же в сферу политики осуществляется в двух формах: политической пассивности и политической активности. *Политическая пассивность* – состояние субъекта, при котором он находится под влиянием чужого мнения и стереотипов массового поведения. Пассивность в политике – это форма деятельности, но не самостоятельной, реализующей не свои собственные, а чуждые интересы. Видом политической пассивности является конформизм. Движение от политического отчуждения к политической активности начинается со специфического *состояния негоци-отрицания* – такой позиции субъекта, которая отвергает навязываемый ей политический порядок. Это отношение пока недействительно, но это уже поворот к активной позиции, что выражается в четком политическом мнении [2].

Заключение. Для преодоления политического отчуждения выдвигаются как утопичные идеи отмирания государства (социалисты, анархисты), так и необходимость сочетания форм плебисцитарной и представительной демократии, способной вернуть индивиду функции участия (соучастия) в процессе выработки и принятия государственных решений (всеобщее избирательное право, процедура референдума, местное самоуправление); выраженная ответственность власти перед народом через многообразные процедуры общественного контроля; повышение политической культуры населения.

Литература:

1. Отчуждение [Электронный ресурс]. – Режим доступа: <http://testme.org.ua/glossary/item/612> – Дата доступа: 08.11.2013.
2. Понятие политической деятельности и ее основные разновидности // Политология: учебное пособие [Электронный ресурс]. – Режим доступа: <http://all-politologija.ru/knigi/politologiya-uchebnoe-posobie/ponyatie-politicheskoy-deyatelnosti-i-ee-osnovnye-raznovidnosti> – Дата доступа: 08.11.2013.
3. Головистикова А.Н., Дмитриев Ю.А. Проблемы теории государства и права: Учебник. [Электронный ресурс]. – Режим доступа: <http://vse-uchebniki.com/uchebnik-teoriya-istoriya-gosudarstva/vidyi-otchujdeniya.html> - Дата доступа: 08.11.2013.

НОВЫЕ ЭЛЕМЕНТЫ В СОВРЕМЕННОЙ СВАДЕБНОЙ ОБРЯДНОСТИ НАСЕЛЕНИЯ ОКТЯБРЬСКОГО РАЙОНА

Себелева Д.С.,

студентка 4 курса УО «ГГУ имени Ф. Скорины», г. Гомель, Республика Беларусь
Научный руководитель – Яценко О.Г., канд. ист. наук, доцент

Современная свадебная обрядность меняется на Беларуси постоянно, демонстрируя тенденцию к изменению. Актуально проследить новые элементы, которые появляются и уточнить их региональную специфику. К числу нововведений можно отнести новые черты в проведении девичника, приготовлении каравая, организации свадебного кортежа, в выборе ведущего на свадьбе и др. Цель изучения – проследить на основе оригинальных полевых материалов, собранных автором, новые элементы в современной свадебной обрядности населения Октябрьского района.

Материал и методы. Использован метод полевого этнографического исследования, получены материалы устного опроса жителей деревни Любань, Подгать, Гадуни и городского поселка Октябрьский. В результате были опрошены непосредственные участники современных свадеб в возрасте от 20 до 85 лет. Участие принимали в основном коренные жители. Обращалось внимание на соотношение традиционных и новых элементов в свадебной обрядности белорусов. Была собрана и обработана информация о её традициях и нововведениях, перенятых сельскими жителями из города на материалах Октябрьского района.

Результаты и их обсуждение. Новаций в свадебной обрядности очень много, современная свадьба уже мало похожа на традиционную, как в приготовлении к свадьбе, так и в момент ее проведения. Если раньше в подготовительном этапе свадьбы происходило сватанье, заручины, запоины, то сейчас ограничиваются одними сватами. И в момент сватанья договариваются о важных вопросах свадебной церемонии. Проведение девичников и мальчишников становится все более популярным, но их традиционное содержание уже давно изменилось, невеста вместе с подружками все чаще сегодня вспоминают интересные истории происходившие с ними. Стали проводиться и наравне с девичниками и мальчишники, и на этих мальчишниках жениха, его друзья в шуточной форме отговаривают его от свадьбы.

Со слов Герасимой Татьяны Мартиновны, 1942 г.р.: «Считается, что жених не должен видеть невесту в свадебном платье, к разлуке, но теперь молодежь на эти приметы мало обращает внимание и выбирают свадебные наряды вместе».

К свадебному кортежу молодожены подходят с особым вниманием, выбирают самые лучшие и красивые машины, если денежные средства позволяют, то даже заказывают из города на прокат одинаковые машины. Украшают их различными лентами, цветами и все меньше стали украшать машины воздушными шарами, высказывались мнения, что причиной этого является то, что они при езде лопаются от ветра. В Октябрьском районе принято после ЗАГСа из машин делать своеобразную шахматную доску, как бы запутывая злые силы, в городах такого сделать нельзя из-за плотного потока и это может создать аварийную ситуацию на дороге.

Назаренко Мария Ивановна, 1963 г.р., рассказала, как именно проходит выкуп невесты: «Выкуп невесты из дома родителей обычно проходит весело, с юмором. Жених со своими друзьями, родными и близкими пытается побыстрее пройти в дом, где находится невеста. На их пути всегда оказывается очень много препятствий. Для жениха подружки невесты устраивают много конкурсов. Если жених правильно отвечает на вопрос, он проходит дальше. Если же он ошибается с ответом, то вынужден платить деньги, одаривать девушек конфетами. После того, как жених ответил на все вопросы, его пропускают к невесте. Жених прикалывает на платье невесты свадебный цветок. Невеста также прикалывает цветок на пиджак жениху. Такие же цветки прикалывают все девушки и парни, которые приглашены на свадьбу».

Если раньше свадьбу проводит сват, то сейчас молодожены выбирают самого веселого и лучшего ведущего, чаще всего заказывая его из города. Также принято еще зака-

зывать фото и видеосъемку, чтобы сохранить этот торжественный момент на всю жизнь и показывать его своим внукам.

Приготовление каравая в Октябрьском районе уже мало актуально, так как легче его заказать заранее, запланировав форму, вес, дизайн и вкусовые качества. Он может быть и многоярусным, и одноярусным, все зависит от желания молодых. Каравай красиво украшают и даже делают фигурки жениха и невесты, различных лебедей. Получили свое распространение кража невесты и её тувельки в момент застолья, где потом жених и его друзья должны выполнять требования похитителей для того чтобы ему вернули его любимую. Все меньше стал проводиться второй и третий день свадьбы, все свадебные обряды теперь осуществляются в один день, это связано с большими денежными расходами на свадьбу и недостатком времени у гостей.

Заключение. Таким образом, новых элементов в свадебной обрядности в Октябрьском районе много, значительная часть перенята из города. Все больше актуально стало заказывать ведущего на свадьбу, чтобы провести этот памятный день весело, и для того чтобы запомнить его на всю жизнь заказывают фото и видеосъемку. Традиционным элементом осталась встреча молодых родителями, деление каравая.

ОСНОВНЫЕ ТЕНДЕНЦИИ СОВРЕМЕННОЙ ТУРИСТСКОЙ ПОЛИТИКИ РЕСПУБЛИКИ БЕЛАРУСЬ

Сермяжко Д.А.,

студентка 4 курса ВГУ имени П.М. Машерова, г. Витебск, Республика Беларусь

Научный руководитель – Леонова Л.А., канд. экон. наук, доцент

Разнообразие функциональной направленности туризма проявляется в работе как национальных туристических организаций, так и в деятельности международных объединений. Важно, чтобы развитие туризма в странах мира было эффективным и соответствовало общим рекомендациям Всемирной организации туризма (World Tourism Organization), которая считается межправительственным универсальным органом сотрудничества стран в области туризма.

Материал и методы. В исследовании использован статистический материал и отчетность Министерства спорта и туризма Республики Беларусь, информация Национального статистического комитета Республики Беларусь, изучены нормативно-правовые акты Республики Беларусь в разрезе туристского бизнеса. В процессе исследования были использованы методы сравнительного анализа.

Результаты и их обсуждение. Указом Президента Республики Беларусь от 27 декабря 2013 г., наступивший 2014 г., был объявлен годом гостеприимства [2]. Таким образом, туризму, как одному из важных секторов экономики страны, придан статус одного из главных государственных приоритетов. Сегодня Республика Беларусь, как страна с древней богатой историей и самобытной культурой привлекает туристов из многих стран мира. В стране работает около 1000 туристических организаций, услугами которых пользуются более 600 тыс. туристов в год. Если посмотреть динамику посещаемости нашей страны иностранными туристами, то она показывает постепенный рост численности иностранных туристов, организованно посетивших Республику Беларусь. Если, в 2000 г. количество туристов составило около 60 тыс. человек, то уже в 2005 г. численность иностранных туристов увеличилась до 91 тыс. человек, и в 2012 г. составила 119 тыс. человек [3, с. 92]. Наиболее популярные среди иностранных туристов сегодня являются такие достопримечательности как: Троицкое предместье, Архикафедральный костел Пресвятой Девы Марии, Полоцкий Софийский собор, Несвижский дворцово-парковый комплекс, Мирский замковый комплекс, Национальная библиотека Беларуси и др. Для размещения иностранных гостей в Республике Беларусь работают 315 гостиниц, 37 гостиничных комплексов, 2 мотеля. Развитие туристской сферы в стране осуществляется в соответствии с деятельностью Министерства спорта и туризма Республики Беларусь, которое проводит государственную политику в области физической культуры, спорта и туризма [1]. С целью развития туризма был принят ряд документов: Государствен-

ная программа социально-экономического развития и комплексного использования природных ресурсов Припятского Полесья на 2010–2015 гг., Государственная программа развития курортной зоны Нарочанского региона на 2011–2015 гг., Государственная программа развития системы особо охраняемых природных территорий на 2008–2014 гг., Комплексная программа развития г. Мстиславля и Мстиславского района на 2011–2016 гг. В стране проводится реализация международных проектов в сфере туризма: «Неизвестная Европа» в Гродненской области, Еврорегион «Позерье», «Белла-Двина» в Витебской области и др., что позволит эффективно использовать историко-культурное наследие и уникальный природный потенциал, обеспечить их сохранность, увеличить привлекательность страны для иностранных туристов. Развитие сферы туризма в стране соответствует направлениям, изложенным в Государственной программе развития туризма в Республике Беларусь на 2011–2015 гг. и коррелируется с целями Всемирной организацией туризма: укрепление сотрудничества стран с целью развития туризма; организация профессиональной подготовки в сфере туризма; улучшение качества туризма; создание статистики туризма; развитие коммуникаций и системы документации в сфере туризма и т.д.

Заключение. Эффективное развитие туристской сферы сегодня предполагает дифференциацию альтернативных направлений, к которым можно отнести: международный туризм; агроэкотуризм; познавательный, экологический, научный, рекреационный; транзитный, трансграничный, спортивный и религиозный туризм. Развитие индустрии туризма в стране должно основываться на инновационных разработках, реализации инвестиционных проектов и международных программ.

Литература:

1. Государственная программа развития туризма в Республике Беларусь на 2011–2015 годы [Электронный ресурс] – 2014. – Режим доступа: <http://mst.gov.by/ru/programma-razvitiya-turizma>. – Дата доступа: 28.02.2014.
2. Национальный реестр правовых актов Республики Беларусь. Указ Президента Республики Беларусь № 573 [Электронный ресурс] – 2014. – Режим доступа: http://www.mst.by/ru/tourists-belarus/God_gosti – Дата доступа: 28.02.2014.
3. Статистический ежегодник Республики Беларусь /Национальный статистический комитет Республики Беларусь [Электронный ресурс] – 2014. – Режим доступа: <http://belstat.gov.by/index.htm> – Дата доступа: 26.02.2014.

РЕГУЛИРОВАНИЕ СДЕЛОК СЛИЯНИЙ И ПОГЛОЩЕНИЙ: ОПЫТ ЕВРОСОЮЗА

Слемнева А.А.,

студентка 4 курса УО «БГЭУ», г. Минск, Республика Беларусь
Научный руководитель – Петрушкевич Е.Н., канд. экон. наук, доцент

Важное место в экономике развитых стран занимают сделки по слиянию и поглощению субъектов производственной, торговой, финансовой и иных видов деятельности. Рынок слияний и поглощений начинает постепенно складываться и в нашей республике. Для решения многих задач, которые возникают в процессе реализации стратегии слияний и поглощений как эффективного инструмента развития экономики полезно учитывать богатый опыт стран ЕС. Цель исследования – анализ системы регуляции сделок слияний и поглощений в ЕС.

Материал и методы. При подготовке доклада использованы работы ряда отечественных и зарубежных авторов, в которых рассматриваются особенности регуляции рынка слияний и поглощений в странах ЕС (Гохан П., Калашников Г., Рид С., Лажу А., Цыганова Е. и др.). Применялись традиционные общелогические и теоретические методы научного исследования: абстрагирование, обобщение, анализ и синтез и др.

Результаты и их обсуждение. В отечественной и зарубежной литературе встречаются различные трактовки понятий «слияния» и «поглощения». Мы будем придерживаться мнения [1, с. 63], что слияние представляет собой такое объединение двух или более компаний, при котором прежние акционеры превращаются в совместных владельцев нового образования. Поглощение имеет место там, где одна компания получает контроль над другими путем приобретения контрольного пакета акций с правом решающего голоса. Бывает и так, что в процессе слияния исходные компании ликвидируются и появляется новое юридическое лицо (т.н. консолидация). Разнообразные типы сделок слияний и поглощений можно классифицировать по географическому признаку, характеру интегра-

ции. Существуют национальные и транснациональные слияния и поглощения; горизонтальные, вертикальные и родовые и др.

К какому бы, однако, типу не относились слияния и поглощения, главный мотив совершаемых сделок – повышение конкурентоспособности создаваемых новых структур за счет расширения бизнеса, достижения синергетического эффекта, уменьшения опасности финансового риска и т.п. Как свидетельствует опыт стран ЕС, слияние и поглощение способны повысить не только эффективность производства, но и уровень жизни людей при одном условии – наличии системы достаточно жесткой государственной регуляции соответствующих сделок. Регулирование сделок слияний и поглощений в ЕС является частью общей конкурентной политики, проводимой на наднациональном уровне. Антимонопольное законодательство в Европе начало активно развиваться после Второй Мировой Войны. В 1957 г. был подписан Римский договор о ликвидации всех преград на пути свободного передвижения людей, товаров, услуг и капитала. Римский договор стал документом, заложившим основу Европейского Экономического Сообщества.

В Римском договоре о создании Европейского Экономического Сообщества были сформулированы основные нормы европейской антимонопольной политики, согласно которым в задачи и компетенцию институтов Сообщества входит обеспечение равных условий конкуренции на создаваемом общем рынке.

Особо подчеркивается, что злоупотребление одним или несколькими предприятиями своим доминирующим положением на общем рынке или на существенной его части запрещается как несовместимое с принципами общего рынка в той мере, в какой от него может пострадать торговля между государствами-членами.

Европейская комиссия получила контроль по регулированию сделок слияний и поглощений в 1989 г., когда был принят регламент № 4064/89 по контролю за слияниями компаний. Введение в силу этого закона рассматривалось как одна из мер, необходимых для развития единого интегрированного рынка Европейского Союза.

Главным органом по регулированию сделок слияний и поглощений является Европейская комиссия. Она контролирует соблюдение правил честной конкуренции в государствах-членах и обеспечивает устранение возникающих нарушений. Европейская комиссия – исполнительный орган, который при содействии Суда ЕС совершенствует правила конкуренции. Все сделки слияний и поглощений, направленные на рассмотрение Европейской комиссии, исследуются на предмет нарушения «справедливой» конкуренции. В случае если нарушения не обнаруживаются, сделка одобряется Комиссией. Если нарушения выявлены, и компания не берет на себя обязательств по их устранению, то сделка должна быть ликвидирована.

Заключение. Законодательная деятельность ЕС по регулированию сделок слияний и поглощений, безусловно, далека от совершенства. Вместе с тем нельзя отрицать, что в рамках Евросоюза создан весьма эффективный инструмент, предотвращающий нарушение конкуренции и злоупотреблений монопольной властью со стороны крупных компаний и государственных органов.

Литература:

1. Петрушкевич, Е.Н. Международная инвестиционная деятельность / Е.Н.Петрушкевич. – Минск, БГЭУ, 2006. – 186 с.

ЭТНОСОЦИАЛЬНЫЙ СОСТАВ ДВИЖЕНИЯ «ТАЛИБАН»

Соловьев Я.О.,

студент 5 курса ВГУ имени П.М. Машерова, г. Витебск, Республика Беларусь

Научный руководитель – Величко Н.В., канд. ист. наук

Политический режим, установленный движением «Талибан» в Афганистане после захвата Кабула в 1996 г., стал воплощением самых радикальных программ политико-религиозной идеологии в их исламистской версии. Тем не менее, именно талибам удалось на короткий срок консолидировать афганское общество. Целью исследования является рассмотреть этнический и социальный составы движения «Талибан».

Материал и методы. Работа написана на основе трудов зарубежных и российских историков, занимающихся проблемами Афганистана, а также учебных пособий по конфликтологии. Основными методами являлись описательный метод и метод сравнительного анализа.

Результаты и их обсуждение. Костяк движения «Талибан» составили бывшие афганские беженцы - выпускники пакистанских медресе. Однако одних лишь «студентов» было явно недостаточно, чтобы создать эффективную армию. Для этого требовалась как широкая социальная база, так и наличие высококлассных специалистов военного дела. Вначале движения «Талибан» опиралось, главным образом, на пуштунов дурани с юга Афганистана. Пуштунские племена составляют самую многочисленную народность в стране, но южные племена дурани заметно отличаются от живущих на севере гильзаев. В прошлом они часто враждовали друг с другом. Движение Талибан впоследствии стало в общепуштунским движением, хотя межплеменные противоречия, всё же, иногда давали о себе знать [1].

Талибы в большинстве своём - представители маргинальных слоёв населения. Анонимный автор проталибской брошюры «Талибан: из медресе к власти» также характеризует талибов афганских медресе как простых деревенских парней, «никогда не видевших ни Пакистана, ни Кума». Мало чем отличались по своему социальному статусу от своих афганских коллег пакистанские талибы, среди которых также преобладали «дети из семей с низкими доходами». Так же автор книги «Талибы», Сикоев С.С., обращает внимание на присутствие среди талибов немалого количества членов религиозных тайных обществ. [2, с. 23–30].

Противники талибов из числа сторонников «Северного альянса» считали, что в боевых действиях участвуют пакистанские иррегулярные вооружённые формирования («милиши»). Сторонники же талибов доказывали, что все они этнические пуштуны, волею судьбы оказавшиеся в Пакистане. Известно, что в результате афгано-британского договора 1893 г. этническая территория пуштунских племён разделялась надвое «линией Дюранда». С момента образования Пакистана пуштунские племена бывшей Британской Индии вошли в его состав. В любом случае определённая часть военных в движении «Талибан» была представлена отставными офицерами-пуштунами из пакистанской армии [3, с. 93–97].

На определённом этапе к талибам примкнула значительная часть бывших офицеров афганской армии после падения режима Наджибуллы в 1992 г. Часть офицеров-пуштунов вначале примкнули к Г. Хекматиару, а потом перешли на сторону талибов [2, с. 21–23].

В дальнейшем к талибам присоединилось значительное количество полевых генералов моджахедов и представителей местного населения. Многие из них относились к непуштунскому населению Афганистана (узбеки, таджики, хазарейцы). Общее количество непуштунов в процентном соотношении было очень невелико, однако это не мешало талибам широко афишировать данный факт в целях пропаганды [4].

Так некоторую часть армии «Талибана» составляли иностранцы, прежде всего, выходцы из Саудовской Аравии. По сообщениям международных СМИ, среди представителей других стран были граждане Пакистана, Китая (Синьцзяна), Бирмы, некоторых арабских государств. И, как впоследствии выяснилось, граждане США и России [3, с. 30–37].

Заключение. Таким образом, «Талибан» не был абсолютно монолитной силой, а, скорее, напоминал «армию из лоскутов». Несмотря на это, он всё равно выгодно отличался на фоне других группировок, в основном благодаря неплохой выучке, харизматичным лидерам, широкой поддержке извне. В конце концов, это привело к быстрому успеху талибов.

Литература:

1. Кьеза, Дж. Бесконечная война / Дж. Кьеза. Перевод: С.С.Сибирцев. – М., 2007. [Электронный ресурс]. – Режим доступа: <http://lib.rus.ec/b/94944>. – Дата доступа: 25.01.2014.
2. Сикоев, Р.Р. Талибы: религиозно-политический портрет / Р.Р. Сикоев. – М.: Институт востоковедения РАН, Издательство «Крафт+», 2004. – 256 с.
3. Джонс, Сет Дж. Война США в Афганистане. На кладбище империй / Сет Дж. Джонс; [пер с англ. М.Витебского]. – М.: Эксмо, 2013. [Электронный ресурс]. – Режим доступа: <http://booktav.com/documentalnie/133-voyna-ssha-v-afganistane-na-kladbische-imperiy-mihail-vitebskiy.html>. – Дата доступа: 13.10.2013.
4. Бордер, Д. Талибы и их противники. Афганистан, 1997–1998 / Д. Бордер // «Солдат удачи», 2-3, 2000 / Портал "Современная армия" [Электронный ресурс]. – Режим доступа: <http://www.modernarmy.ru/article/147>. – Дата доступа: 04.02.2013.

ЧЕЛОВЕК НА СТЫКЕ КУЛЬТУР

Степаненко Н.С.,

студент 3 курса АГПА, г. Армавир, Российская Федерация
Научный руководитель – Великая Н.Н., доктор ист. наук, профессор

Культура – это исторически определённый уровень развития общества и человека, выраженный в типах и формах организации жизни и деятельности [1, с. 594]. Для людей, проживающих в местностях, находящихся на стыке культур, характерно глубокое проникновение в чужую культуру, развитие билингвизма и этнокультурной маргинальности [2, с. 227]. В полной мере данное явление проявилось в первой половине XIX в. на Северном Кавказе, где российская цивилизация столкнулась с самобытным укладом жизни народов, населявших эту территорию.

Материал и методы. Основой исследования послужили работы российских историков.

Результаты и их обсуждение. Одной из ярких черт Кавказа того времени было набеговая практика, являвшаяся своеобразным институтом социализации [3, с. 62]. Историк В.А. Потто писал: «На почве постоянных войн и набегов возник необычайный сорт людей, для которых тревоги войны делались потребностью, страстью. Бывали казаки, которые с кунаками горцами пробирались ночью в свою же станицу с целью что-нибудь украсть, для того, чтобы испытать сильные ощущения» [4, с. 118]. Именно таким человеком был казак Моздокского казачьего полка Артамон Лазаревич Чернов. Известный своей храбростью, он имел много наград и получил чин есаула. Особой его страстью было вызволение русских невольников из горского плена, так как оно было сопряжено с большими опасностями. С 1807 по 1810 г. Артамон Лазаревич вызволил из плена сорок три человека. При всём этом Чернов не гнушался и «тёмных», авантюрных предприятий, так же связанных с немалым риском. Среди казаков ходили слухи, что Чернов отправлялся с русскими в набеги на мирных чеченцев, а с немирными чеченцами грабил русских. Во время «усмирения» Кабарды он едва не лишился своего поста за то, что вместе с мирными чеченцами разбил и ограбил уже покорённых кабардинцев [4, с. 120-121; 366–367].

Не менее интересна в этом отношении жизнь другого казака - Семёна Атарщикова. Он родился в 1807 году в станице Наурской (современная Чеченская республика). Еще ребенком его отдали в кумыкский аул, где он научился кумыкскому, чеченскому и «татарскому» языкам. Уже в 16 лет он стал переводчиком в Моздокском казачьем полку [2, с. 226]. Позже С. Атарщиков получил широкую известность на всём левом фланге Кавказской линии. Он имел много кунаков среди чеченцев, вместе с ними ходил в набеги на ногайцев. За подобные проделки Атарщикова нередко сурово наказывали [5, с. 248–249]. В 1840 г., сговорившись с двумя казаками, Семён Атарщиков бежал в горы. Пробыв там два месяца, они вернулись обратно с повинной и были прощены. Но в сентябре 1842 г. Атарщиков вновь бежал в горы, теперь уже навсегда. Он принял ислам, женился на дочери ногайского узденя и поселился на берегах р. Курджипис. Беглый казак промышлял набегами в российских пределах. В 1845 г. во время одного из них Семён Атарщиков был тяжело ранен своим слугой – Фомой Головкиным, которого он выкупил у ногайцев. Головкин этим поступком решил реабилитировать себя в глазах начальства и вернуться на Линию [6, с. 159].

Так же одним из видных вожakov черкесских партий, беспокоивших правый фланг Линии, был казак Барышников. Знание языка, местности, привычек населения российской территории обеспечивало ему успех во многих его предприятиях. В 1839 г., возвращаясь из очередного набега, Барышников был тяжело ранен линейными казаками [7, с. 486].

Заключение. Этнокультурная маргинальность, как результат глубокого взаимопроникновения культур, была характерна и для носителей российской культуры, и для северокавказцев. Таким людям было трудно ужиться в обеих социальных средах. В итоге, одни, как Атарщиков и Барышников, переходили на противоположную сторону и становились опаснейшими противниками, либо оставались в рамках своей социокультурной среды, но доставляли массу проблем, как Чернов. Однако у такого рода людей был и другой путь. Они, пользуясь обширными знаниями о двух социокультурных системах, могли

эфектывно спосабаваць іх мірнаю інтэграцыяй. Іменна гэты шлях выбралі северакаўказскія просветіцелі: Шора Ногмов, Султан Хан-Гірей, Леонцій Яковлевіч Люлье і многія дрыгіе.

Літэратура:

1. Большая советская энциклопедия. Т.13. – М.: Советская энциклопедия, 1973. – 600 с.
2. Великая, Н.Н. Казаки Восточного Предкавказья в XVIII-XIX вв. / Н.Н. Великая – Ростов-на-Дону, 2001. – 278 с.
3. Виноградов, Б.В. Российская власть и горский традиционный уклад: очерки взаимодействия в конце XVIII – начале XXI века / Б.В. Виноградов, В.Б. Виноградов, Ю.Ю. Клычников. – Славянск-на-Кубани: Издательский центр филиала КубГУ в г. Славянске-на-Кубани, 2012. – 224 с.
4. Потто, В.А. Кавказская война / В.А.Потто. Т.2. – Ставрополь: Кавказская жизнь, 1994. – 688 с.
5. Потто, В.А. Кавказская война / В.А. Потто. Т.5. – Ставрополь: Кавказская жизнь, 1994. – 400 с.
6. Лукаш, С.Н. Земля обетованная / С.Н. Лукаш // Из истории и культуры линейного казачества Северного Кавказа: материалы Восьмой международной Кубанско-Терской научно-практической конференции. – Армавир: ИП Шурьгин В.Е., 2012. – 216 с.
7. Щербина, Ф.А. История Кубанского Казачьего войска / Ф.А. Щербина. – Краснодар: Краснодарские известия, 2007. – 1000 с.

**ДАКУМЕНТЫ РЫМСКА-КАТАЛІЦКАЙ ЦАРКВЫ
КАНЦА ХІХ – ПАЧАТКУ ХХ СТ.
У ДАСЛЕДАВАННЯХ ДЫНАМІКІ РАЗВІЦЦА ЗАХОДНЯЙ БЕЛАРУСІ**

Сыцько К.В.,
студэнт 5 курса БДУ, г. Мінск, Рэспубліка Беларусь
Навуковы кіраўнік – Пятроўская В.А., канд. гіст. навук, дацэнт

Адной з характэрных рысаў чалавечага мыслення асобнага індывіду з'яўляецца разуменне ўласнай персоны як непарушнай кропкі адліку – назад альбо наперад. Усе падзеі, якія адбываюцца да ўмоўнай кропкі адліку і пасля яе можна вызначыць як гістарычную дынаміку. Іншымі словамі, кажучы прымітыўна, мы гаворым аб клопаце аб нашчадках і памяці аб продках, якія вымяраюцца паняццем «ідэнтычнасць». Ідэнтычнасць – гэта тое, што адказвае на пытанне «кім з'яўляецца яе носбіт?» [4, с. 54] Калі фарміруецца нацыя, то гэтая рыса становіцца калектыўнай. Дакументы, якія былі створаныя ў выніку дзейнасці царкоўных органаў, з'яўляюцца важнай крыніцай даследвання дынамікі гістарычнага развіцця, бо царква, атаясамляючы сябе як «пасярэдніка паміж чалавекам і Богам», непазбежна набывае рысы, уласцівыя той ці іншай нацыі.

Вынікі і іх абмеркаванне. Галоўнай праблемай даследвання дынамікі гісторыі з'яўляецца накіраванасць гістарычнага працэсу. Яна вырашаецца вывучэннем дакументаў пэўнага інстытуту за перыяд ад пачатку яго існавання да нашых дзён. Кожны дакумент, з'яўляючыся прадуктам прычынна-выніковых сувязяў, захоўвае сваё генетычнае адзінства з гістарычнай рэальнасцю, якая яго стварыла. [1, с. 200] Тут варта засцерагчыся, на нашу думку, ад выкарыстання метадаў дакладных навук, а менавіта ад мадэлявання. Любая навуковая мадэль прадстаўляе сабой абстрагаванае адлюстраванне сутнасці з'яваў і працэсаў, якія мы даследуем. [3, с. 91] Абстракцыя вычляняе элемент са мноства, тады як патрэбная сукупнасць усіх элементаў, вычляненне ж прама ўздзейнічае на ступень аб'ектыўнасці. Куды больш карыснымі выступаюць метады семіотыкі і герменэўтыкі – асэнсаванне сукупнасці знакаў, іх інтэрпрэтацыя і тлумачэнне. Ханс-Георг Гадамер заўважыў, што тэкст крыніцы больш не залежыць ад аўтара і ад яго ідэі. Аднак разуменне тэксту гэта ёсць разуменне голасу таго самага «другога» – аўтара. [2, с. 247]

Канец ХІХ – пачатак ХХ стст. шмат у чым з'яўляецца вырашальным этапам фармавання беларускай нацыі. Традыцыйна беларуская гісторыяграфія ўказвае на тое, што ў гэты час палітыка ўрада Расійскай імперыі ажыццяўлялася скрозь прызму атаясамлення веравызнання з нацыянальнасцю. Як вынік такой палітыкі – пачатак складвання двух розных ментальнасцяў – усходняй і заходняй. Неабходнасць вывучэння дакументаў рымска-каталіцкай царквы паўстае ў той момант, калі яна трапляе пад ціск і становіцца чынным пратанацыянальнага руху. Энтані Сміт заўважае, што Польшча (з якой атаясамляўся каталіцызм) у гэты час была адным з цэнтраў моцных нацыяналістычных рухаў [5, с. 107]. Аднак таксама ён заўважае, што і ў коле рускай інтылегенцы панавалі

моцныя нацыяналістычныя настроі з наяўным расісцкім адценнем [5, с. 108]. Такім чынам, Беларусь аказалася паміж двума нацыяналізмамі. Каталіцкая царква аператыўна рэагавала на змены тэмпаў развіцця сацыяльных адносінаў, што адлюстроўваецца ў дакументных крыніцах за розны перыяд часу, а кансісторыя пачынае выступаць не як духоўны орган, але як інструмент ажыццяўлення дзяржаўнай палітыкі. Разгледзеўшы супроцьстаянне рымска-каталіцкай царквы і дзяржавы ў дакументным кантэксце, мы будзем канструкцыю, якая дапамагае зразумець амаль усе галіны жыццядзейнасці насельніцтва, бо царква ў гэты перыяд часу ўяўляе сабою не інстытут, але інстытуцыю як абсалют, рэгулюючы большую частку грамадзянскіх адносінаў. Прычым дакументы, што былі складзеныя ў межах дзейнасці адной выпадковай парафіі, перш за ўсё ўказваюць на нежаданне змен у традыцыйным ладзе жыцця і, як вынік – адсутнасць яскрава выражанай дынамікі. Мы падкрэсліваем выпадковасць выбару парафіі, бо кожная з іх падобная на іншую, а сукупнасць парафій утварае своеасаблівы фрактрал – дыяцэзію.

Заклучэнне. Трэба думаць, неабходнасць шырокага выкарыстання дакументаў рымска-каталіцкай царквы напрыканцы XIX – пачатку XX стст. выцякае з непарыўнай псіхалагічнай сувязі вялікіх групаў з гэтым інстытутам. Аднак паўстае пытанне аб'ектыўнасці даследавання, заснаванага на культавых крыніцах, якія, сыходзячы са спецыфікі дзейнасці асобаў, што іх стварылі, могуць утрымоўваць некаторую долю папулізму. Нажаль, у беларускім крыніцазнаўстве дакладнага адказу на гэтае пытанне няма.

Літаратура:

1. Антонов, Д.Н. Метрические книги России XVIII – начала XX / Д.Н. Антонов, И.А. Антонова. – М.: РГГУ, 2006. – 385 с.
2. Гадамер, Х.-Г. Герменевтика и деконструкция / Под ред. В. Штегмайера, Х. Франка, Б. Маркова. – СПб: Б.С.К., 1999. – С. 243–254.
3. Ковальченко, И. Д. О моделировании исторических явлений и процессов / И. Д. Ковальченко // Вопросы истории. – 1978. – № 8. – С. 91.
4. Самахваляў, Дз.С. Межы сістэматызацыі ў гістарычных даследаваннях / Дз.С. Самахваляў // XXI век: актуальныя праблемы гістарычнай навуки: Матэрыялы міжнароднага навучнага канферэнцыі, Мінск, 15–16 апр. 2004 г. / Рэдкал.: В.Н. Сідорцов (отв. ред.) і др. – Мінск: БГУ, 2004. – С. 54–55.
5. Сміт, Э. Нацыяналізм у дваццатым стагоддзі / Э. Сміт. – Мінск: Беларускі фонд Сораса, 1995. – 272 с.

ВЛИЯНИЕ ФИЛОСОФСКИХ ИДЕЙ НА СТАНОВЛЕНИЕ ГЕОМЕТРИЧЕСКИХ ВОЗЗРЕНИЙ ЕВКЛИДА

Тетюева Н.С.,

студентка 3 курса ВГУ имени П.М. Машерова, г. Витебск, Республика Беларусь
Научный руководитель – Бородич В.М., канд. филос. наук, доцент

Цель данной – работы раскрыть влияние философских идей древнегреческих мыслителей, прежде всего, Аристотеля на геометрические взгляды великого математика Евклида, изложенные в его «Началах».

Материал и методы. Проанализированы тексты древнегреческих мыслителей, оказавших влияние на геометрические взгляды Евклида. Используются методы системно-структурного анализа, сравнения, индукции и дедукции.

Результаты и их обсуждение. Философия является универсальной методологией научного познания, в том числе, и математики. Это общепризнанный факт. Вместе с тем обнаружить детерминирующее воздействие философских идей на конкретно-научные исследования в соответствующей области познания бывает не всегда просто.

Ко времени жизни и деятельности Аристотеля математика прошла значительный исторический период и достигла высокого уровня развития. Её основные понятия, способ математического мышления получили философское осмысление у ряда ученых. Продолжая историческую традицию философского анализа математического познания, Аристотель поставил вопрос о необходимости упорядочивания самого знания о способе усвоения науки, в том числе и математике, о целенаправленной разработке искусства ведения познавательной деятельности, включающего два основных раздела: «образованность» и «научное знание дела» [1].

В основе философии математики Аристотеля лежит материалистическое понимание математических знаний как отражения объективного мира. Именно в силу этого они и согласуются с материальной действительностью. По сравнению с Платоном, в области методологии математики у него отчётливо выражена тенденция перехода на материалистические позиции. Это проявляется в отрицании первичности математических объектов по отношению к чувственным вещам, в определении предмета математики, в трактовке соотношения между чувственным и рациональным, при обосновании математических положений и в других вопросах.

Евклид не был философом, поэтому при решении тех проблем, которые требовали обращения к философскому знанию, он пользовался достижениями философской мысли своего времени. Наиболее всеобъемлющими, тесно связанными с развитием математики и объединяющими все основные результаты предшественников философскими концепциями во время жизни и деятельности Евклида была философия Аристотеля.

Позиция автора «Начал» очень близка к взглядам Аристотеля в вопросе о соотношении непрерывного и прерывного. Евклид строит свою систему, исходя из признания бесконечной делимости математических величин. Непрерывные и дискретные объекты, в соответствии с Аристотелевским принципом однородности, им чётко разграничиваются. Так, теория дискретных величин (целых чисел) изложена отдельно от теории непрерывных величин.

Однако не все положения Евклида и Аристотеля совпадают. Существование различия между ними имеются в понимании принципов направленности и предметной упорядоченности. В исторически предшествующих Евклиду системах порядок расположения основных разделов математики был иным. У пифагорейцев первое место отводилось арифметике. Такое же расположение считает единственно правильным Платон. Этот порядок изложения он обосновывает мировоззренческими соображениями. Аристотель отдаёт предпочтение арифметике перед геометрией на основании того, что первая требует меньшего числа начал, а вторая в своей аксиоматике вынуждена прибегать к «добавлениям». Вместе с тем, согласно Аристотелю, и арифметике и геометрии должна предшествовать общая математика. Кроме того, Аристотель в целях преподавания допускал большую свободу в расположении математических знаний. Евклид отступает от этой традиции и геометрическую форму использует как общую форму представления математических объектов. Евклид не посчитался с авторитетом пифагорейцев, Платона, и даже Аристотеля, который в данном вопросе следовал за своим учителем, и планиметрический раздел поместил перед арифметикой. Философские воззрения Аристотеля гораздо ближе Евклиду, чем установки Платона, хотя определенное воздействие Платон всё же оказывал на автора «Начал» (например в вопросе об отношении теоретической математики к вычислениям и в некоторых других). В целом, учитывая те исторически конкретные формы, в которых проходила борьба материализма с идеализмом в древнегреческой математике (об отношении математических положений как теорем или проблем), Евклид выступает представителем материалистического направления. Достоинства методологической концепции «Начал» наряду с богатством собранного фактического материала и совершенством логической формы, в которую этот материал заключен, явились одним из важных факторов, сделавших «Начала» непревзойденным в течении двух тысячелетий памятником математического творчества.

Заключение. Таким образом, математическое творчество Евклида является убедительным подтверждением влияния философии на научные исследования в конкретных областях знаний.

Литература:

1. Панов, В.Ф. Математика древняя и юная. / В.Ф.Панов. – М.: Изд-во МГТУ им. Н.Э. Баумана, 2006. – 648 с.
2. Сайт онлайн словари и энциклопедии [Электронный ресурс]. – Режим доступа: dic.academic.ru..
3. Рассел, Б. Ранняя греческая математика и астрономия / Б. Рассел // История западной философии и её связи с политическими и социальными условиями от античности до наших дней. Книга первая. Древняя философия. – Новосибирск, 2001.

СТАНОВЛЕНИЕ И РАЗВИТИЕ МЕДИЦИНСКОГО ОБРАЗОВАНИЯ В ВИТЕБСКОМ РЕГИОНЕ В МЕЖВОЕННЫЙ ПЕРИОД

Шнер Н.О.,

магистрант ВГУ имени П.М. Машерова, г. Витебск, Республика Беларусь
Научный руководитель – Зинькова Н.К., канд. пед. наук, доцент

До Первой мировой войны в Витебской губернии на 10500 жителей приходился один врач. После революционных событий проблема медицинского образования в регионе оставалась одной из наиболее актуальных, поскольку ощущался острый недостаток медицинских кадров. Цель исследования – изучение процесса становления и развития медицинского образования в Витебском регионе в 1918–1941 гг.

Материал и методы. Материалом для исследования послужили архивные материалы Государственного архива Витебской области. В работе использованы методы сравнительно-сопоставительного анализа источников, описательный метод, метод анализа и синтеза.

Результаты и их обсуждение. Начиная с 1918 г., общегубернские медицинские съезды констатировали крайнюю нужду Витебской губернии в квалифицированных акушерских кадрах. В мае 1921 г. в Витебске была открыта трехгодичная нормальная школа акушеров, которая являлась единственной профессиональной медицинской школой в губернии. Учебные занятия в ней были организованы следующим образом – в первой половине дня слушательницы занимались практикой в больницах, а вечером посещали теоретические занятия в школе. [1, л. 56]. Младший медицинский персонал готовили на трехмесячных курсах. В январе 1922 г. на заседании секции медицинского образования Витгубпрофобра в связи с эпидемиями тифа в губернии и острой нехваткой квалифицированных дезинфекторов было принято решение о преобразовании курсов младшего медицинского персонала в школу дезинфекторов с трехмесячным сроком обучения. Но из-за недостаточного финансирования в феврале 1922 г. курсы были закрыты [2, л. 86]. В 1921 г. так же функционировали шестимесячные курсы фармацевтических работников в составе 1 класса, однако к концу года они были ликвидированы. За время существования был произведен лишь один выпуск фармацевтов. С 1 января 1922 г. Губздрав передал медицинское образование в ведение Губпрофобра. Перебои в снабжении вынудили Губпрофобр ликвидировать медицинские курсы, отказаться от открытия двухгодичной нормальной школы сестер милосердия, а полученные от Главпрофобра ассигнования использовать только для улучшения положения школы акушеров. В 1923 г. школа переименована в акушерский техникум, который в 1926 г. был закрыт. Срок обучения составлял 2,5 года. Выпускницы получали квалификацию акушерки и сестры милосердия [3, л. 32]. За время своей работы акушерская школа, а впоследствии техникум провели 3 выпуска акушеров. В 1929 г. была открыта Витебская окружная профшкола медсестер, при которой инспекция по охране здоровья в октябре 1930 г. организовала однолетние курсы переквалификации среднего медицинского персонала. В декабре 1930 г. профшкола была преобразована в Витебский государственный медицинский техникум, срок обучения был сокращен до двух лет, а лекционный метод преподавания заменялся лабораторным. В техникуме были открыты акушерское отделение и отделение по уходу за больными. Выпускникам присваивалась квалификация хирургических и гинекологических сестер. Преподавательский состав школы в 1929 г. насчитывал 5, в 1930 г. – 10 человек. В техникуме с 1931 г. работали 30 преподавателей [4, л. 117]. В 1939 г. техникум переименован в фельдшерско-акушерскую школу и в таком статусе работал до войны.

Высшее медицинское образование получали в Минском и Смоленском государственных университетах, в состав которых входили медицинские факультеты. Однако потребность в квалифицированных врачах возрастала, поэтому в 1932 г. в Витебске был открыт опорный пункт заочного медицинского института, который в ноябре 1934 г. был преобразован в больницу-медвуз с очным обучением студентов. Профессорско-преподавательский состав института состоял из 13 известных в СССР профессоров. К декабрю был закончен и укомплектован набор 4 курсов. В 1938 г. больницу-медвуз пере-

именовали в Витебский медицинский институт. К 1941 г. в вузе было открыто 33 кафедры и курс туберкулеза, на которых работало 23 профессора. В период с 1934 по 1941 гг. институт выпустил 808 человек [5, с. 9].

Заключение. Таким образом, на территории Витебского региона в межвоенный период медицинский персонал готовили на трехмесячных курсах младшего медицинского персонала, шестимесячных курсах фармацевтов, в школе акушерок, впоследствии – акушерском техникуме, и в медицинском институте. В результате работы перечисленных учебных заведений к началу Великой Отечественной войны только Витебский регион предоставил СССР более тысячи медицинских работников.

Литература:

1. Государственный архив Витебской области (далее ГАВО). – Фонд. – 246. – Оп. 1. – Д. 259;
2. ГАВО. – Фонд. – 246. – Оп. 1. – Д. 77;
3. ГАВО. – Фонд. – 246. – Оп. 1. – Д. 302;
4. ГАВО. – Фонд. – 841. – Оп. 1. – Д. 8;
5. Витебский государственный медицинский университет (1934-2004) / Под ред. А.Н. Косинца. – Витебск: ВГМУ, 2004. – 547 с.

ВОЕННОЕ ПЛАНИРОВАНИЕ В ПОЛЬШЕ 1918–1939 гг.

Яцук А.А.,

студент 5 курса УО «ГГУ имени Ф. Скорины», г. Гомель, Республика Беларусь
Научный руководитель – Черепко С.А., канд. ист. наук, доцент

В историографии традиционно принято считать межвоенную Польшу жертвой «четвертого раздела» и агрессивных устремлений СССР и Германии, а особый акцент делается на «удар в спину» с востока. Однако военная подготовка Польши в 1918–1939 гг. свидетельствует об обратном: основной удар ожидался именно со стороны СССР. Целью нашей работы было проанализировать основные тенденции военного планирования межвоенной Польши.

Результаты и их обсуждение. Организованное планирование военных действий против своих соседей Польша начала вести сразу же после подписания мирных договоров с ними. Несмотря на потенциальную возможность нападения практически с любого из направлений, реально разрабатывались лишь два потенциальных агрессора: СССР и Германия. Причем, исходя из дальнейших действий Польши, до конца 1938 г. основным противником считался именно СССР, а не Германия. В целом, польская оборонительная концепция вписывалась в разрабатываемую лидерами европейской дипломатии концепцию «санитарного кордона» для защиты Европы от коммунизма [1, с. 105]. Восточная граница Польши с СССР простиралась на 1412 км, что составляло 25,5% ее границ. Всего же общая протяженность границы с потенциальными агрессорами, Германией и СССР, составляла 4050 км, т.е. 73% границ Второй Речи Посполитой [2, с. 87]. Начало деятельности по организованному военному планированию было положено 7 января 1921 г. указом Юзефа Пилсудского «Об организации Вооруженных сил», который предусматривал создание нового Генерального штаба Войска Польского [3, с. 125]. Функциями, связанными с организацией и мобилизацией армии занимался I отдел Генштаба ВП, в некоторой степени сотрудничавший с Французской военной миссией в Польше. В результате реорганизации, проведенной в начале августа 1921 г. в I отделе Генштаба числились: секция А (организационная) и секция С (артиллерии). Всего в отдел входило 36 офицеров, 11 подофицеров, 6 шерегович, 16 гражданских служащих и 3 военных [3, с. 127].

Польский генштаб (в 1928 г. Переименован в Главный Штаб) разрабатывал отдельно два вида стратегических планов: мобилизационные и оперативные. Причем мобилизационные планы должны были учитывать войну с разными противниками, оперативные же предусматривали военные действия против одной конкретной страны. Мобилизационная концепция была во многом ориентирована на французскую модель мобилизации и представляла собой компромисс между оперативными нуждами армии и материальными возможностями страны. В 20-ые гг. мобилизационные возможности Польши оценивались в 60 пехотных дивизий, а также сопоставимое количество иных войск и вспомогательных

служб [3, s. 130]. Исходя из потенциального многократного превосходства противника в живой силе и технике, Польша, по примеру Франции решила возвести оборонительную линию на своей восточной границе. Началом сооружения такой линии стало приспособление к обороне старых немецких и австрийских бетонных укреплений времен Первой мировой войны. Система рвов с деревянными и бетонными укреплениями тянулась от озера Дривяты через Поставы к озеру Нарочь, далее, на запад от Молодечно через Сморгонь, на восток от Барановичей, до озера Выгоновского и вдоль канала Огинского до Пинска [2, s. 88–89].

К середине 30-ых гг. политическая ситуация в Европе коренным образом изменилась в связи с приходом к власти фашистов в Германии и началом ее агрессивной экспансии. Мобилизационный план «S», разработанный в реалиях 1920-ых гг. уже не отвечал стратегическим требованиям момента. В этой связи в 1935 г. началась разработка нового мобилизационного плана, получившего название «W», по инициалам шефа I отдела генерального штаба Йозефа Альбина Вятра (Wiatr). Особенности нового стратегического плана являлись: оборонительный характер – в предстоящей войне Войско Польское должно было обороняться; согласованность – план должен был быть приспособлен как к варианту «Восток», так и варианту «Запад»; скорость – мобилизация должна была пройти в кратчайшие сроки; секретность – отобилизовать максимальное количество войск перед объявлением всеобщей мобилизации [1, s. 103].

Изменилась ситуация и в фортификации. Если в период с 1926 по 1935 гг. укреплялась, в основном, беспокойная восточная граница с СССР, то с 1935 г., в связи с усилением напряженности международных отношений, Польша начала равномерно отстраивать оборонительные рубежи на западе, севере и юге. Огромное количество средств, которое требовало такое строительство, предопределило его незавершенность к началу войны 1939 г. Относительно хорошо укрепленными были участки «Барановичи» (около 300 бетонных укреплений), и «Сарны» (к 1939 г. было закончено 209 бетонных укреплений)[1, s. 102]. В целом, стремление укрепить свою границу по примеру Франции неприступными оборонительными рубежами, способными сдержать многократно превосходящие силы противника провалилась, столкнувшись с низкими производственными возможностями Польши.

Заключение. Таким образом, неподготовленность Польши к военной агрессии со стороны своих соседей была вызвана серией внешнеполитических просчетов и общей экономической отсталостью. Нежелание принять реалии нового времени и политическая близорукость, привели к ее исчезновению с европейской арены.

Литература:

1. Szubański, R. Plan operacyjny «Wschód» / R. Szubański. – ZP Wydawnictwo Rok, 2010. – 188 s.
2. Szeremietiew, R. Si vis pacem parabellum. Wewnętrzne i zewnętrzne uwarunkowania bezpieczeństwa międzynarodowego RP / R. Szeremietiew. – Kraków, 2004. – 267 s.
3. Godlewski, J. Wybrane zagadnienia polskiego planowania wojennego w latach 1919–1939 / J. Godlewski. – Gdańsk, 1982. – 285 s.
4. Stawecki, P. Polityka wojskowa Polski. 1921–1926 / P. Stawecki. – Warszawa, 1981. – 385 s.

8. ОПРЕДЕЛЕНИЕ СОЦИАЛЬНОЙ РОЛИ, ЗАКОНОМЕРНОСТЕЙ ФУНКЦИОНИРОВАНИЯ ЯЗЫКОВ, ЛИТЕРАТУР, ФОЛЬКЛОРА БЕЛАРУСИ В КОНТЕКСТЕ РАЗВИТИЯ ЕВРОПЕЙСКОЙ И МИРОВОЙ КУЛЬТУР. ТЕОРИЯ И ПРАКТИКА ЛИТЕРАТУРНОЙ РАБОТЫ. ЖУРНАЛИСТИКА

АСАБЛІВАСЦІ НЕАФІЦЫЙНЫХ НАЙМЕННЯЎ, ДАДЗЕННЫХ ПА РЫСАХ ХАРАКТАРУ

Ануй Я.Г.,

студэнтка 3 курса ВДУ імя П.М. Машэрава, г. Віцебск, Рэспубліка Беларусь
Навуковы кіраўнік – Семянькова Г.К., канд. філал. навук, дацэнт

Выбраная тэма з’яўляецца актуальнай, бо з усіх існуючых антрапанімных адзінак менавіта мянушка – адна з найбольш старажытных. Да гэтага часу мянушкі жыхароў Ушаччыны асобна нікім не вывучаліся.

Мэта артыкула – выяўленне асаблівасцяў семантыкі і будовы мянушак, што апісваюць рысы характару чалавека.

Матэрыял і метыды. Матэрыял сабраны шляхам апытання мясцовага насельніцтва вёсак Сарочына і Арэхаўна Ушацкага раёна. Усяго было зафіксавана 103 неафіцыйныя найменні, з якіх да мянушак, што апісваюць рысы характару, належыць 6 адзінак. Асноўны метада даследавання апісальны, які дазволіў выявіць семантыку і асаблівасці будовы неафіцыйных антрапанімаў.

Вынікі і іх абмеркаванне. Сярод адзінак, якія апісваюць носьбіта па асаблівасцях паводзін, намі былі зафіксаваны наступныя мянушкі:

Шварцнэгер – мужчына атрымаў гэтае найменне таму, што ў п’яным стане вельмі буйны і моцны, паказвае іншым людзям сваю сілу; у вёсцы яго параўноўваюць з вядомым кінаакцёрам Арнольдам Шварцнэгерам;

Мамуля – дзяўчына атрымала такую мянушку таму, што заўсёды камандавала і прымала рашэнні за іншых, маладзейшых за яе;

Жанá – дзяўчына атрымала гэтае найменне таму, што паводзіла сябе вельмі дакучліва ў адносінах з хлопцамі, хацела хутчэй выйсці замуж і мела адносіны з многімі хлопцамі;

Дзядзя – так празвалі хлопца за тое, што ён заўсёды дапамагаў усім сваім сябрам справамі і слухнымі прапановамі;

Сарві-Галава – хлопчык атрымаў такую мянушку з-за сваіх эмацыйных паводзін, за тое, што ён “усюды паспяваў”;

Мудры – гэтае найменне хлопец набыў за свае неразумныя справы і паводзіны; мянушка характарызуе негатыўныя, нядобрыя паводзіны хлопца.

Заклучэнне. Такім чынам, мянушкі, якія характарызуюць людзей па асаблівасцях паводзін, займаюць нязначнае месца ў сістэме неафіцыйных найменняў жыхароў Ушаччыны (ім належыць 6% ад усіх сабраных). Яны апісваюць такія рысы характару, як неразумнасць, неабдуманасць, дакучлівасць, эмацыйнасць, хуткасць, жаданне дапамагаць іншым і г.д. Асобныя з вылучаных адзінак вядомыя толькі вузкаму колу людзей, напрыклад, онім *Жана* выкарыстоўваўся толькі ў коле падлеткаў; зараз гэты антрапанім не ўжываецца, бо дзяўчына вырасла і знайшла сабе пару.

Як адзначаюць даследчыкі, “мянушкі, якія характарызуюць псіхічныя якасці асобы, найперш прадстаўлены найменнямі з адмоўнай ацэнкай, антрапанімы ж са станоўчым адценнем з’яўляюцца адзінкавымі» с. 136. не адмаўляючы сказанага, адзначым, што ў нашым матэрыяле найменні са станоўчай ацэнкай толькі крыху ўступаюць па колькасці адзінкам з адмоўным адценнем.

Літаратура:

1. Беларуская антрапанімія: вучэбны дапаможнік / Г.М. Мезенка (навук. рэд.) [і інш.]. – Віцебск: УА “ВДУ імя П.М. Машэрава”, 2009. – 254 с.

СТРУКТУРА НАЦИОНАЛЬНОГО ПРОСТРАНСТВА В ПРОЗЕ А. АНДРЕЕВА

Беззубенко А.В.,

магистрант ВГУ имени П.М. Машерова, г. Витебск, Республика Беларусь
Научный руководитель – Крикливец Е.В., канд. филол. наук

Русскоязычная литература сегодня представляет собой пестрый и весьма осязаемый пласт всей художественной литературы Беларуси. Но в современном литературоведении творчество русскоязычных писателей Беларуси, несмотря на его богатство и многообразие, остается недостаточно изученным. В то время как оно дает интересный и разнообразный материал для научного осмысления.

Актуальность данной работы обусловлена необходимостью дальнейшего исследования феномена русскоязычной литературы Беларуси. Продуктивным представляется изучение структуры национального пространства в современной русскоязычной прозе. Цель нашего исследования – выявить концепцию национального пространства в прозе А. Андреева. Это позволит точнее охарактеризовать общие тенденции развития современной прозы, специфику целостной модели национального мира, особенности национального видения, отразившиеся в пространственных представлениях русскоязычных писателей, а также определить роль пространства и времени как двух значимых измерений национального самосознания.

Материал и методы. Материалом исследования является проза А. Андреева. Методологическую базу работы составили литературоведческие и литературно-критические статьи, посвященные проблеме русскоязычной литературы Беларуси.

Результаты и их обсуждение. На фоне российской и мировой литературы в творчестве А. Андреева отчетливо проявились особенности национального мира. Повести и рассказы писателя составляют своеобразный «городской цикл», поскольку в пространственной структуре его прозы именно город занимает доминирующее место, являясь в буквальном смысле основой художественного мироздания. Хронотоп города представлен двумя локусами: локусом большого города (или мегаполиса) и локусом провинциального города. Ключевым локусом, соотносящимся с образом конкретного города, становится Минск.

Пространство большого города всегда закрыто, строго очерчено [2, с. 296]. Здесь среда довлеет над личностью, лишая способности творить, самовыражаться, совершенствовать внутренний мир. Иногда автор оставляет пространство неназванным, обезличенным: вместо топонима Минск употребляются слова «большой город», «перенаселенный Мегаполис», «пасть, утыканная зубами многоэтажек» [3, с. 17]. Подобное нивелирование выражает идею нереализованных возможностей, несбывшихся надежд, замкнутого круга будней городской жизни [2, с. 315].

В рассказах «Два дня и две ночи», «Прототип» мы обнаруживаем неклассическое противопоставление мегаполиса и провинциального города: традиционно в литературе провинциальный город – место, откуда герои стремятся уехать любой ценой, поскольку жизнь в провинции видится бесперспективной. Большие города представляются как наиболее притягательное пространство для реализации возможностей и повышения социального статуса. В прозе же А. Андреева пространство городов – Могилева и Гродно – становится маленьким историко-архитектурным заповедником, где сохранился прежний губернский дух [1, с. 92]. Герои стремятся покинуть гнетущее пространство мегаполиса в пользу камерности областного города, имеющего свое лицо и свой характер [1, с. 276].

Создавая литературную игру и вводя в нее авторские образы, А. Андреев моделирует для них определенную среду, где разворачиваются основные любовные коллизии. В рассказах и повестях писателя преображению подвергается сам город Минск, приобретающий на страницах книг значение города Любви. Город из реального места действия трансформируется в мифологическое пространство, особую Вселенную, где все начинает жить по иным законам, порой противоречащим законам физики.

Заклучение. Функцию национального хронотопа в творчестве писателя Анатолия Андреева выполняет хронотоп города. Именно город олицетворяет то устройство жизни, тот непоколебимый уклад бытия, который каждое новое поколение наследует у каждого предыдущего. Город становится своеобразным носителем культурной информации, представляя собой особую знаковую систему, включающую и элементы топографически реального пространства, и основные сферы социальной, бытовой, духовной, религиозной, экономической жизни. Город не только предмет изображения, не просто место действия всех произведений писателя, но и своеобразный микрокосмос, художественная модель реального мира.

Литература:

1. Андреев, А.Н. За буйки: книга рассказов / А.Н. Андреев. – Минск: Четыре четверти, 2013. – 384 с.
2. Андреев, А.Н. Для кого восходит солнце?: романы и повесть / А.Н. Андреев. – Минск: Макбел, 2006. – 320 с.
3. Андреев, А.Н. Пустота / А.Н. Андреев // Новая Немига литературная. – 2012. – № 2. – С. 11–45.

САЛАМЕЯ ПІЛЬШТЫНОВА-РУСЕЦКАЯ І ЯЕ МЕМУАРНЫ РАМАН “АВАНТУРЫ МАЙГО ЖЫЦЦЯ”

Баранав К.Ф.,

студэнтка 5 курса ВДУ імя П.М. Машэрава, г. Віцебск, Рэспубліка Беларусь
Навуковы кіраўнік – Таранеўскі В.У., ст. выкладчык

Мемуарная літаратура (ад франц. *mémoire* – памяць, успаміны) – творы мастацкай літаратуры, у аснове якіх ляжыць апавяданне аўтара пра сваё жыццё, пра людзей, з якімі сустракаўся, працаваў. Для мемуарнай літаратуры характэрна дакладнасць у апісанні падзей, адсутнасць вымыслу. Тым не менш, мемуарная літаратура дае шырокае ўяўленне не толькі пра жыццё аўтара і знаёмых яму людзей, але і пра эпоху, у якую ён жыў. Дасягаецца гэта адборам матэрыялу, вылучэннем найбольш істотнага, характэрнага з таго, што бачыў ці з кім сустракаўся мемуарыст. Да мемуарнай літаратуры належаць дзённікі, успаміны.

Эпоха Барока – своеасаблівая сістэма поглядаў, светаўспрымання, светабачання. Эпоха, якая нарадзілася з сінтэзу ідэй і поглядаў дзвюх вялікіх эпох: Сярэднявечча і Рэнесансу, кожная з якіх мела сваю спецыфіку і дала свету вядомыя імёны і дасягненні. Барока прымяніла некаторыя іх рысы, але са сваёй інтэрпрэтацыяй, уласцівай новай плыні. Адметнае тое, што барочнае светаўспрыманне на кожнай нацыянальнай глебе знаходзіла своеасаблівыя спецыфічныя рысы, якія ўвасобіліся ў мастацкай культуры. Не стала выключэннем і беларускае мастацтва, у тым ліку і беларуская літаратура, якая ў канцы XVI – XVIII стагоддзяў стала выяўленнем новых барочных ідэй, наваеных часам.

Мэта даследавання – вывучэнне творчасці аўтара жаночага мемуарнага рамана.

Матэрыял і метыды. Былі выкарыстаны апісальны, структурна-тыпалагічны, параўнальна-гістарычны метады.

Вынікі і іх абмеркаванне. Імя Саламеі Пільштыновай-Русецкай мы не знойдем не толькі ў школьных, але і ва ўніверсітэцкіх падручніках па гісторыі нашай літаратуры. Між тым шматгранная творчасць гэтай жанчыны – вельмі прыкметная і цікавая з’ява ў літаратуры Беларусі XVIII стагоддзя. Саламея Пільштынова-Русецкая вядомая найперш як аўтарка мемуарнага рамана “Авантуры майго жыцця” [3, с. 19].

Гісторыя дае нямала прыкладаў, калі мастацкія творы адначасова належаць некалькім літаратурам. Да іх ліку адносяць успаміны Саламеі Пільштыновай з Русецкіх, якія маюць па-барочнаму доўгую і квяцістую назву: “Пададзенае свету рэха заняткаў, падарожжа і жыцця майго авантураў на чэсць і хвалу П [ану] Богу, у Святой Тройцы Адзінаму, і самой Маці Хрыста, Пана майго, і ўсім святым” [1, с. 418]. Гэтыя ўспаміны, датаваныя 1760 г., доўгі час ляжалі ў рукапісе ў Кракаўскай бібліятэцы імя Чартарыскіх, дзе многа “беларусікаў”, і толькі ў 1957 годзе былі выдадзены Р. Полакам. Па сваёй мове раман найперш належыць да польскай літаратуры. Аднак нам трэба ўлічваць таксама і тое, што аўтарка гэтых успамінаў нарадзілася і жыла ў Беларусі, у ваколіцах Наваградка, што ў яе мове шмат беларусізмаў. Да таго ж і гістарычныя абставіны склаліся так, што

беларускія землі тады ўваходзілі ў склад Рэчы Паспалітай, і таму польская мова была ў XVIII стагоддзі адной з літаратурных моў Беларусі. Такім чынам, ёсць падставы сцвярджаць, што твор адначасова належыць як палякам, так і беларусам.

Пасля выхаду з друку ўспаміны Саламеі Пільштыновай атрымалі высокую ацэнку польскіх і рускіх крытыкаў і літаратуразнаўцаў. Вядомы маскоўскі даследчык А. Ліпатаў лічыць, што гэты твор “вылучаецца на фоне багатай мемуарна-эпістальнай спадчыны свайго часу жывасцю і непасрэднасцю свайго стылю апавядання, як правіла, свабоднага ад рытарычных награвашчванняў і ўтрывання паэтычных сродкаў і прыёмаў, што былі так характэрны для эпохі сармацкага барока. Непадрабная шчырасць спалучаецца з драматызмам асобных сцэн, яркасцю жанравых замалёвак, гумарам і лірычнасцю. Апісанні падзей, фактаў, рознага роду з’яў не засланыя тут – у адрозненне ад большасці іншых вядомых мемуараў – вобраз і асобу самога аўтра – яго перажыванні, думкі і намеры, урэшце, асабістую думку” [2, с. 211]. Каштоўнасць і непаўторнасць надае ўспамінам тое, што ў іх сціраецца мяжа “паміж рэгістрацыяй фактаў, падзей, выпадкаў і выпадковасцей з жыцця і ўзнаўленнем чалавечага лёсу, дзе гэтыя факты, падзеі, выпадкі і выпадковасці – фон, кантэкст, прычына жыццёвых перыпетый і духоўнай драмы асобы. [4, с. 14].

“Авантуры” Саламеі Пільштыновай адносяцца менавіта да нізкага, сармацкага барока. Аўтарка распавядае пра свае падарожжы лёгка, непасрэдна, са шчырай дзівасцю размоўнага стылю. Імкнучыся здзівіць чытача, яна рэалізуе хутчэй задачы барока – кранаць і забаўляць (*delectare et movere*), а не павучальную, дыдактычную функцыю (*docere*). Цалкам адпавядаючы традыцыям барочнага рамана, “Авантуры” ў парадыйнай форме перадаюць навуковыя звесткі па медыцыне, часткова геаграфіі, рэлігіі і ваеннай справе. Бясспрэчна, аўтарка добра ведала беларускія рэаліі, гарады і іх побыт, валодала беларускай гутарковай мовай.

Заклучэнне: Успаміны Саламеі Пільштыновай-Русецкай – унікальны дакумент свайго часу, бо ў ім занатаваны моманты прыватнага жыцця звычайнага чалавека.

Літаратура:

1. Гісторыя беларускай літаратуры XI–XIX стагоддзяў; у 2 т. Т.1. Даўняя літаратура: XI – першая палова XVIII стагоддзя / Нац. акад. навук Беларусі, Ін-т. ім. Я.Купалы; навук. рэд. В.А. Чамярыцкі. – 2-е выд. – Мінск: Беларус. навука, 2006. – 910 с.
2. Липатов, А.В. Формирование польского романа и европейская литература / А.В.Липатов // Средневековье, Возрождение, Барокко. М., 1977. – С. 220–240.
3. Марціновіч, А.А. Зерне да зерня: гісторыя ў асобах / А.А. Марціновіч. – Мн.: Харвест, 2008. – 448 с.

С. БРАНТ И И. БОСХ: ДВА «КОРАБЛЯ ДУРАКОВ»

Береза А.С.,

студентка 4 курса ВГУ имени П.М. Машерова, г. Витебск, Республика Беларусь
Научный руководитель – Шевцова Л.И., канд. филол. наук, доцент

До настоящего времени не проводились исследования, касающиеся сравнительного анализа поэмы Себастьяна Бранта «Корабль дураков» и одноимённой картины Иеронима Босха. Актуальность данной научной работы состоит в рассмотрении произведений разных видов искусства, посвящённых, однако, одной теме. Целью работы является выявление сходств и различий образов кораблей в двух произведениях с одним и тем же названием.

Материал и методы. Материалом послужили поэма С. Бранта «Корабль дураков», картина И. Босха «Корабль дураков», а также древнегреческие мифы и средневековый роман, к которым генетически восходят образы корабля. В работе были использованы описательный, сравнительно-исторический методы.

Результаты и их обсуждение. Для того чтобы разобраться в том, как возник образ «корабля дураков», необходимо обратиться к более ранним эпохам. Так, ещё в Древней Греции мы встречаем знаменитый корабль «Арго», на котором аргонавты отправились за Золотым Руном, а также корабль Одиссея, на котором он долгое время скитался после взятия Трои. В средневековом романе мы встречаем корабли, благодаря которым разворачиваются действия рыцарского романа XII века «Тристан и Изольда»: ладья, на которой Тристан наугад отправляется за исцелением и встречает Изольду, корабль, на котором между ними вспыхивают нежные чувства, и корабль, паруса которого решают жизнь

Тристана. Во всех произведениях путь корабля имеет не только конкретное направление (остров Колхида в легенде о Золотом Руно, остров Итака, куда домой стремился Одиссей, Тристан полагается на направление, которое ему укажет Бог), но и конкретную цель (Золотое Руно, возвращение домой, любовь). Персонажи всегда одухотворены своей целью. В путь отправляются герои, сильные духом, или даже полубоги.

В сатирической поэме Бранта (1494 г.) и картине Босха (1495–1500 гг.) всё наоборот. Следует начать с того, что в средневековую эпоху кораблём называлась церковь, которая указывает своим верующим путь в Царство Божье, управляет кораблём Всевышний. Кораблём также называли ту часть церкви, в которой находились молящиеся. У С. Бранта и И. Босха на кораблях отнюдь не верующие, а люди, прожигающие свою жизнь в пороках (алкоголизм и обжорство у Босха и поклонение деньгам у Бранта). Именно деньги – мистер Пфенниг – управляют кораблём в поэме С. Бранта, люди уже не слушают голос Высшего разума, они поклоняются земному. То же и на корабле Босха: даже персонажи в одеяниях святых тянутся за куском хлеба, свисающего на нити.

Корабли должны направляться Богом, но корабль Бранта странствует сам по себе, т.к. не имеет направления, однако есть цель – отыскать рай для дураков. Но в их представлении рай – это страна глупости под названием Наррагония. Так, представление о рае как о божественном, которое мы можем встретить у Данте, перевернулось для дураков в то место, где будут процветать пороки и удовлетворяться только низменные, физиологические потребности: голод, жажда, половое влечение и др. Однако никто не знает, где этот «рай» и как его искать.

Корабль у Босха и вовсе стоит на месте, через него даже проросло дерево. И сами люди этого не замечают, потому что они давно забыли, зачем и куда они плыли; им хорошо на месте, они никуда не стремятся. На картине И. Босха мы можем заметить отвернувшегося от всех шута. Это важный персонаж. Только шуты могли невзначай говорить повелителю правду. На корабле же никому не нужна правда, никто не желает её слышать.

Герои Бранта и Босха имеют только облики людей, у них нет индивидуальных черт, они все похожи друг на друга. Паола Волкова очень точно называет этих персонажей «полуфабрикатами людей» [2], потому что они не сформировались как личности.

«Корабль является символом... перехода на другой уровень существования» [1, с. 454]. Если в античные времена это переход на более высокой, духовно-светлый уровень, то в средневековом «корабле дураков» это всё более низкий спуск, т.к. для персонажей этих кораблей интересен исключительно низкий уровень существования.

Корабли в рассматриваемых произведениях – это микромоделли социума. У Бранта на корабле 111 дураков, представляющих все сословия с присущими им пороками, грехами и глупостями. То же и на корабле Босха, там есть и сладострастники, и монахи в ризах, и простые пьяницы. Корабли – это также и символ человеческого существования, т.к. каждый для себя должен ответить: куда и зачем плыть, в чём смысл этого плавания? Но дураки на кораблях С. Бранта и И. Босха не только не отвечают на эти вопросы, но и не задают их себе вовсе.

Заключение. Поэма Бранта и картина Босха говорят об одном и том же: о медленном разрушении мира, о его погрязании в пороках и бессельной жизни. Но если Брант показывает людей, которые всё ещё пытаются куда-то двигаться, то Босх изображает результат, остановку каких-либо поисков и стремлений. Символическое значение корабля от эпохи Древней Греции до Бранта и Босха существенно изменилось: ранее это был путь к божественной цели героев и полубогов, в позднем Средневековье корабль, вмещающий дураков, символизирует потерю высших ориентиров в жизни, полную замену идеального, духовного низким, материальным.

Литература:

1. Вовк, О.В. Энциклопедия знаков и символов / О.В. Вовк. – М.: Вече, 2008. – 518 с.
2. Россия. Культура [Электронный ресурс] / РоссияК. – М., 2002 – Режим доступа: http://tvkultura.ru/video/show/brand_id/32766/episode_id/296660 – Дата доступа: 15.02.2014.

“КРЫМСКІЯ САНЕТЫ” Ў ТВОРЧАСЦІ АДАМА МІЦКЕВІЧА

Буцель М.Ю.,

студэнтка 2 курса ВДУ імя П.М. Машэрава, г. Віцебск, Рэспубліка Беларусь
Навуковы кіраўнік – Аляксеева Т.У., ст. выкладчык

Для творчай дзейнасці Адама Міцкевіча характэрна філасофскае асэнсаванне быцця праз уласныя перажыванні. Смутак па роднай зямлі быў прычынай стварэння помніка, прысвечанага Таўрыдзе. “Крымскія санеты” мелі вялікі поспех не толькі на Радзіме паэта, але і за яе межамі, асабліва ў Расіі. Вядома, што пасля публікацыі цыкла, узрасла цікавасць да санетнага жанру. А. Міцкевіч здолеў адлюстраваць свой погляд на чужы край, выказаць настальгічныя пачуцці з усёй адкрытасцю і цеплынёй. Мэта дадзенай працы – асэнсаваць ролю санетаў у спадчыне аўтара.

Матэрыял і метады. Аб’ектам увагі з’яўляецца цыкл вершаў “Крымскія санеты” А. Міцкевіча. Метады даследавання: тыпалагічны, параўнальна-супастаўляльны і апісальны, якія дазваляюць раскрыць ідэйна-тэматычны змест вершаў, адзначыць мастацкія вартасці твораў.

Вынікі і іх абмеркаванне. 25 кастрычніка 1824 года Адам Міцкевіч быў адпраўлены ў высылку разам з сябрамі за ўдзел у тайных таварыствах. Спачатку ён апынуўся ў Пецярбургу, а потым у Адэсе. У апошнім з названых гарадоў аўтар прабыў каля дзесяці месяцаў. Менавіта адтуль ён ездзіў у Крым. З усёй творчасці паэта самымі незвычайнымі і яркімі старонкамі сталі яго “Крымскія санеты”, напісаныя ў 1825–26 гадах і апублікаваныя ў Маскве. У “радках санетаў чуецца душэўны боль па страчанай Бацькаўшчыне, а яшчэ – складаныя пачуцці разгубленасці з прычыны разрыву ўсіх ранейшых сувязяў і адначасова поўнай заспакоенасці ад таго, што яго першае вялікае каханне цяпер назаўсёды застанеца толькі ўспамінам юнацтва”[2, с. 21].

“Крымскія санеты” – гэта цыкл твораў А. Міцкевіча, якія адзначаюцца лірызмам і пранікнёнасцю. Яны напоўнены апісаннямі краявідаў Крыма. Аўтар дэталёва характарызуе мора, горы, стэпавыя ландшафты. Характэрна, што прырода падаецца ў адзінстве і сувязі з душой чалавека. Паэт праводзіць паралелі паміж морам і думкай, вадой і нарачонай.

Асноўны матыў “Крымскіх санетаў” – гэта адзінота чалавека, які адарваны ад роднай зямлі, закінуты на чужыну, сум па Літве, па блізкіх людзях. Гэтымі пачуццямі прасякнуты санеты “Пілігрым”, “Магіла Патоцкай”, “Байдары”.

Самабытная і цікавая крымская зямля абстрае нуду аўтара па Айчыне:

“Літва! Твой шумны лес мне пеў мілей тады,
Чымся дзяўчаты тут, чым салаўі ў Байдарах;
Я весялей таптаў дрыгву тваіх імшараў...”[1, с. 162].

Асабліва журботна становілася паэту ў вясэрні час, калі ў прыродзе ўсё заціхала. Яму здавалася, што “журавель курлыча”, што ён чуе, “як матыльку сцябло крыло казыча, як слізкі вуж траву зачэпіць незнарок...”[1, с. 155].

Уражанні ад марской паездкі ў Крым занатаваны ў такіх санетах, як “Марская цішыня”, “Плаванне”, “Бура”. Мора для Міцкевіча – гэта сімвал барацьбы і перамен, моцы.

Крым вабіў паэта сваёй прыгажосцю, старажытнымі помнікамі, усходнім каларытам. Не апісанне, а ўражанне ад убачанага занатоўваў ён. Менавіта ў гэтым сутнасць мастацкіх асаблівасцей санетаў Міцкевіча.

У вершах мастак слова вядзе дыялог са сваім спадарожнікам і правадніком, татарынам. Частка санетаў напісана ад асобы Мірзы (“Чатырдаг”, “Гара Кікінеіз”, “Магілы гарэма”), частка – ад асобы Пілігрыма (“Пілігрым”), а некаторыя санеты наогул пабудаваны на дыялогу (“Выгляд гор са стэпаў Казлова”, “Дарога над прорвай у Чуфут-Кале”).

Горкія пачуцці апаноўваюць паэта, калі ён бачыць забытыя магілы з мармуровымі надмагіллямі ў выглядзе чалмы (“Магілы гарэма”).

Прысутнічаюць у дадзеным цыкле і санеты, прысвечаныя гістарычным помнікам Крыма (“Руіны замка ў Балаклаве”, “Бахчысарай”). У санеце “Бахчысарай” аўтар распавядае пра трагічны лёс Бахчысарайскага палаца. Перажыўшы разбурэнне архітэктурнай пабудовы, паэт прыходзіць да ўсведамлення, што ўсё з цягам часу знікае, праходзіць:

“Дзе ж вы, каханне, веліч, слава? Дзе?
Вам дадзена бяссмерце, плынь – вадзе...” [1, с. 158].

Усходняя паэзія наклала адбітак на санеты. Тут шмат слоў, якія перадаюць мясцовы каларыт: намаз, фарыс, гарэм, мінарэт, мячэць, шмат нязвыклых слыху назваў і імёнаў: Чатырдаг, Кікінеіз, Чуфут-Кале і г.д.

Заклучэнне. “Крымскія санеты” А. Міцкевіча – гэта паэтычны цыкл, які аб’яднаны агульнай ідэяй. Аўтар увёў у літаратуру новы від пейзажнай лірыкі, аб’яднанай з філасофскім роздумам і апісаннем душэўных перажыванняў. У сваіх творах паэт сцвярджае думку пра аднасць чалавека і прыроды, апявае любоў да Радзімы. Прасякнутыя усходнім духам, незвычайныя па лексіцы, санеты ўвайшлі ў залаты фонд сусветнай літаратуры.

Літаратура:

1. Міцкевіч, А. Выбраныя творы / А. Міцкевіч. – Мінск: Беларускі кнігазбор, 2003. – 640 с.
2. Цвірка, К. Вялікі пясняр Беларусі / К. Цвірка // Міцкевіч, А. Выбраныя творы / А. Міцкевіч. – Мінск: Беларускі кнігазбор, 2003. – 640 с.

СПЕЦЫФІКА РЭПАРТАЖНЫХ ТЭКСТАЎ У СУЧАСНЫМ ДРУКУ (НА ПРЫКЛАДЗЕ АБ’ЯДНАНАЙ ГАЗЕТЫ “ПОЛАЦКІ ВЕСНІК”)

Буцель М.Ю.,

студэнтка 2 курса ВДУ імя П.М. Машэрава, г. Віцебск, Рэспубліка Беларусь
Навуковы кіраўнік – Навасельцава Г.В., канд. філал. навук

Жанр рэпартажу з’яўляецца адным з самых аператыўных, запатрабаваных у журналісцкай творчасці. У сучаснай інфармацыйнай плыні павышаюцца патрабаванні не столькі да падачы інфармацыі, колькі да яе індывідуальна-аўтарскай інтэрпрэтацыі, што журналісту дапамагаюць зрабіць найперш рэпартажныя тэксты. Дзякуючы сваёй галоўнай якасці – стварэнне “эфекту аўтарскай прысутнасці” – чытач становіцца сведкам ці ўдзельнікам падзеі. Гэта абумоўлівае мэту даследавання – вызначыць спецыфіку рэпартажных тэкстаў у сучасным друку (на прыкладзе аб’яднанай газеты “Полацкі веснік”).

Матэрыял і метады. Матэрыялам даследавання выступаюць публікацыі ў інфармацыйных жанрах аб’яднанай газеты “Полацкі веснік” за 2013–2014 год. Выкарыстаны метады кампаратыўнага аналізу.

Вынікі і іх абмеркаванне. Як вядома, рэпартаж – гэта актуальны інфармацыйны жанр журналістыкі, аператыўны, з неабходнымі падрабязнасцямі, які ў яркай форме паведамляе пра якія-небудзь падзеі, сведкам або ўдзельнікам якіх з’яўляецца аўтар. Такое найбольш агульнае разуменне жанру абумоўлена гісторыяй яго развіцця. Рэпартаж як жанр зарадзіўся на старонках еўрапейскіх газет у першай палове XIX стагоддзя і першапачаткова прадстаўляў публікацыі, якія паведамлялі чытачу аб ходзе судовых пасяджэнняў, парламенцкіх дэбатаў, розных сходаў і інш. Пазней такога роду рэпартажы сталі называць справаздачамі. Да рэпартажных тэкстаў сталі адносіць публікацыі іншага плану, а менавіта тыя, якія спалучалі і дакументальны, і мастацка-вобразны пачатак [2].

Своеасабліваць публікацый, якія адносяцца да жанру рэпартажу, выяўляецца праз “разгорнутае” прымяненне метаду ўключанага назірання за падзеяй і праз фіксацыю ў тэксце яе развіцця і вынікаў. Задача любога рэпарцёра перш за ўсё ў тым, каб даць аўдыторыі магчымасць убачыць падзею вачыма відавочцы (журналіста), г.зн. стварыць “эфект аўтарскай прысутнасці”. У сваю чаргу гэта становіцца магчымым найперш тады, калі журналіст будзе распавядаць аб прадметных сітуацыях, і лепш за ўсё тых, якія хутка развіваюцца, вызначаюцца дынамічным зместам.

Рэпартаж збліжае з некаторымі іншымі інфармацыйнымі жанрамі (асабліва мастацка-публіцыстычнымі) выкарыстанне метаду вобразнага адлюстравання рэчаіснасці. Аднак у рэпартажы нагляднасць выконвае найперш інфарматыўную функцыю. Варта таксама ўлічыць, што ў сучасным друку інфармацыйныя жанры перажываюць дынамічнае развіццё. Гэта значыць, што ва ўстойлівыя жанравыя формы прыносяцца элементы

іншых жанраў. У прыватнасці, у рэпартажныя тэксты ўключаюцца элементы замалёўкі, інфармацыйнай карэспандэнцыі, інфармацыйнага інтэрв'ю і інш.

Як паказвае творчая практыка газеты “Полацкі веснік”, рэпартажныя тэксты надзвычай запатрабаваныя на газетнай паласе. Творчая дзейнасць журналістаў садзейнічае дынамічнаму развіццю гэтага жанру. У прыватнасці, рэпартаж Алена Каленік “Подарить шанс на счастье” ужо з самага пачатку, а менавіта ў лідзе, выразна раскрывае “эфект аўтарскай прысутнасці”: “... Тихонько приоткрыв дверь в спальню девочек, мы увидели четыре пары любопытных детских глаз, и сразу поняли: послеобеденный сон сегодня не состоится. «Анжелла Викторовна! Прочитайте нам сказку!» С улыбкой взяв книгу, она присела на краешек кровати и, погладив малышку Вику по голове, начала читать” [1, с. 4]. Гэты рэпартаж напісаны пра сацыяльна-педагагічны цэнтр Полацкага раёна, які займаецца прафілактычнай працай.

“Эфект аўтарскай прысутнасці” паглыбляе фотаздымак, для асвятлення праблемы прымяняюцца элементы карэспандэнцыі, а таксама элементы інтэрв'ю: “Мне часто задают вопрос по поводу того, что я считаю самым сложным в своей работе. Замечу сразу: детей, которые по тем, либо иным причинам попали к нам, мне жалко только в первые дни, когда они напуганы неизвестностью и испытывают стресс от изменения жизненных обстоятельств. Мы делаем всё для того, чтобы они получали всё необходимое, как в бытовом, так и в духовном и душевном плане. Чувствуя это, они спустя два-три дня буквально расцветают. Труднее всего – правильно определить их дальнейшую судьбу, от этого решения зависит очень многое...” [1, с. 4]. Такім чынам, падаюцца не толькі фактычныя звесткі, але і паказваецца сацыяльны аспект праблемы. Інфармацыйны матэрыял набывае вострае публіцыстычнае гучанне.

Заклучэнне. У сучасных СМІ рэпартаж становіцца універсальным жанрам, які дазваляе не толькі перадаць інфармацыю, але і праз арганічнае ўключэнне элементаў іншых інфармацыйных жанраў дае мажлівасць журналісту прадставіць асэнсаванне падзеі ці праблемы, выявіць іх сацыяльную значнасць.

Літаратура:

1. Каленік, Е. Подарить шанс на счастье / Е. Каленік // Полацкі веснік. – 2014. – 11 лютага. – С. 4.
2. Тертычный, А.А. Жанры периодической печати : учеб. пособие для студ. вузов / А.А. Тертычный. – М.: Аспект Пресс, 2000. – 312 с.

ЛЕГЕНДА ЯК МАСТАЦКАЯ ФОРМА АСЭНСАВАННЯ МІНУЛАГА Ў ТВОРАХ КАРУСЯ КАГАНЦА

Валуй Т.Л.,

студэнтка 5 курса ВДУ імя П.М. Машэрава, г. Віцебск, Рэспубліка Беларусь
Навуковы кіраўнік – Навасельцава Г.В., канд. філал. навук

Вусная народная творчасць становілася вытокаам мастацкіх твораў розных часоў. Легендарныя матывы і вобразы раскрываюцца ў баладах “Свіцязь”, “Радзівіл, або заснаванне Вільні” Яна Чачота. Беларускія народныя казкі і паданні заклалі фундамент кнігі Яна Баршчэўскага “Шляхціц Завальня...”. Казімір Рафаіл Кастравіцкі (Карусь Каганец) стаіць ля вытокаў літаратуры беларускага нацыянальнага адраджэння ХХ ст. Гэта абумоўлівае мэту даследавання – разгледзець легенду як мастацкую форму асэнсавання мінулага ў творах пісьменніка “Прылуці”, “Навасадскае замчышча”, “Машэка”.

Матэрыял і метады. Матэрыялам даследавання сталі творы Каруся Каганца. Выкарыстаны метады кампаратываўнага аналізу з элементамі культурна-гістарычнага.

Вынікі і іх абмеркаванне. Агульнай рысай для усіх легенд аўтара з’яўляецца схематычнасць вобразаў. Менавіта такі “штрыхавы” спосаб адлюстравання герояў характэрны для вуснай народнай творчасці. Легенда павінна была перадаваць сюжэт, таму характарыстыка герояў звычайна зводзілася да мінімуму, што гарантавала лёгкую перадачу “з вуснаў у вусны”. Так, галоўны герой апавядання “Прылуці” – знатны баярын Яраслаў – апісваецца лаканічна: “Ён рад чыну даказаць, сабе славы прыдбаць; хутка сабраў сваю дружыну і паехаў” [1, с. 34]. Антаганіст Яраслава – баярын-падманшчык – не мае ўласнага імя і

паслядоўна называецца “той”, што раскрывае яго чужароднасць, злачыннасць і дыстанцыруе ад іншых герояў твора. Машэка, галоўны герой герой аднайменнага апавядання, мае канкрэтную ацэнку наратора: “Сваёй сілаю і лютасцю наводзіў страх на ўсю тамашнюю старану” [1, с. 42]. Княжна – фактычна адзіны персанаж апавядання “Навасадскае замчышча”. Вобраз княжны мае своеасаблівую псіхалагічную распрацаванасць. Праз паводзіны раскрываецца душэўны стан гераіні, напружанасць яе перажывання [2, с. 35].

Будучы фалькларыстам, Карусь Каганец запісваў легенды з вуснаў прадстаўнікоў народа, носбітаў культуры. Наратар – чалавек з народа, рэальны чалавек. Каганец, як аўтар, самавыдаляецца з твора, пакідаючы чытача сам на сам з наратарам. Легенды, прадстаўленыя ў спадчыне пісьменніка, падвергліся самай мінімальнай апрацоўцы. Сюжэт народных легенд аўтар перадае без змен, з канкрэтна-падзейнай асаблівасцю пабудовы. Каганец не толькі не ўключае ў апавяданні ўласныя лірычныя адступленні для заповольвання развіцця сюжэтных падзей, але і не пераасэнсоўвае, а падае ў тым выглядзе, у якім яны бытавалі ў народзе.

Адной з адметнасцяў легенды з’яўляецца своеасаблівае спалучэнне рэальна-гістарычнага і міфалагічнага. Рэальная падзея можа легчы ў аснову легенды, ці ў цалкам выдуманым творы можна знайсці спасылкі на гістарычныя падзеі. Так, у “Прылуках”, можна вылучыць шэраг гістарычных спасылак. Шэраг дэталей, якія ўказаны ў творы (баяры, у якасці асобнага саслоўя; вайна; выкарыстанне шаблей і лукаў у якасці зброі), адсылаюць нас да часоў сярэднявечча. Даказыць або аспрэчыць гістарычнасць галоўнага героя фактычна немагчыма. Высветліць дакладную гістарычную аснову апавядання “Навасадскае замчышча” таксама даволі цяжка. Падзеі адбываюцца ў часы сярэднявечча, галоўная гераіня не мае ўласнага імя, замак зруйнаваны пад час вайны. Гісторыя з моцнай рамантычнай афарбоўкай магла адбыцца ў рэальнасці, але не мае ніякіх дакументальных падцверджанняў. Пад сумненнем знаходзіцца гістарычнасць легенды пра заснаванне Магілёва (“Машэка”). Твор не мае ў сабе ніякіх спасылак на гістарычны час. Вобраз разбойніка тыповы для вуснай народнай творчасці, што ставіць пад сумненне яго гістарычнасць. Версія пра паходжанне назвы горада ад імя мясцовага магната здаецца больш лагічнай і праўдзівай і ў параўнанні з рамантычнай гісторыяй пра закаханага разбойніка. На карысць гэтага сведчыць і наяўнасць анахранізму ў творы. Годам заснавання горада прынята лічыць паведамленне летапісца Сурты пра закладку ў 1267 г. Магілёўскага замка [2, с. 43], а каханая Машэкі едзе на брычцы, якая становіцца вядомай толькі ў XVII ст. Магчыма, анахранізм – вынік ненаўмыснай змены дэталей пад час перадачы “з вуснаў у вусны”.

Заклучэнне. Кожная легенда, прадстаўленая Карусём Каганцом, – гэта вынік асэнсавання гісторыі, у прыватнасці, мінулага малой радзімы. Гэтым тлумачыцца не аднолькавая ступень гістарычнай дакладнасці твораў. Так, напрыклад, у апавяданні “Навасадскае замчышча” мы можам толькі прыблізна вызначыць час падзей, а ўсё астатняе можа быць вынікам народнай творчасці. У той жа час паводле апавядання “Вітаўка” мы можам узнавіць шэраг падзей, якія зафіксаваны ў пісьмовых крыніцах і былі проста апрацаваны народнай думкай, у след за якой пайшоў і аўтар.

Літаратура:

1. Каганец, К. Творы / К. Каганец. – Мінск: Маст. літ., 1979. – 264 с.
2. Пашкевіч, А. Карусь Каганец: “Кроў з крыві беларуса...” / А. Пашкевіч. – Мінск: Харвест, 2013. – 64 с.

ІНТЫМНАЯ ЛІРЫКА ЯНКІ КУПАЛЫ

Ермачэнка Н.С.,

студэнтка 4 курса ВДУ імя П.М. Машэрава, г. Віцебск, Рэспубліка Беларусь
Навуковы кіраўнік – Бароўка В.Ю., доктар філал. навук, прафесар

Інтымная лірыка займае значнае месца ў творчасці Янкі Купалы. Паэта надзвычай цікавіў свет пачуццяў, перажыванні асобы. Колькасцю вершаў пра каханне Янка Купала пераўзыходзіць любога іншага паэта ў беларускай літаратурнай класіцы. Мэта дадзенай працы заключаецца ў выяўленні ідэйна-мастацкай спецыфікі інтымнай лірыкі Купалы.

Матэрыял і метады. Выкарыстаны прыёмы канкрэтна-гістарычнага і структурна-тыпалагічнага метадаў.

Вынікі і іх абмеркаванне. Адметнасць Купалавага таленту як песняра каханья выявілася ў раннім вершы “На адвітанне”. У ім гучыць тэма непадзельнага каханья. Адвечная тэма: ён кахае, а яна – не. Тут паэт словамі лірычнага героя выказаў трагедыю любоўнай драмы асобы:

Усё пекла я звездаў каханья,
Усе мукі яго скаштаваў,
А ўсю радасць і рай мілавання
Недруг вырваў, спаганіў, стаптаў [1, с. 162].

Пераважная большасць вершаў паэта менавіта пра няспраўджанае каханне, калі *яна* не заўважае *яго*, а ён гатовы чакаць і пасля смерці, як герой верша “Ты прыйдзі...”:

Ты прыйдзі і на магілкі,
Кветкаю прыйдзі;
Белай ручкай клён няхілкі
Ціха пасадзі...
Ты прыйдзі... [2, с. 47].

Тэма непадзельнага каханья была ментальна блізкай Купалу-рамантыку, але сустракаліся ў яго інтымнай лірыцы і вершы пра ўзаемнае каханне. У многіх з іх жанчына ўзвышаецца, стаўленне лірычнага героя да каханай нагадвае стаўленне да самага блізкага чалавека – маці ці сястры. Так, у вершы “Да N” перадаваліся любоў і павага да каханай:

І соладка сэрцам сваім не раз чую,
Што я не жадаю цябе, а люблю.
Люблю, як сястрыцу сваю дарагую,
Шаную, як родную матку сваю [1, с. 97].

У лірыцы каханья Янка Купала ўвасобіў найбольш уласцівыя яго паэзіі змястоўныя і мастацкія якасці. Асноўныя формы інтымнай лірыкі паэта – вершы-разважанні, раманы (“Не глядзі”), “песні” (“Дзяўчына, галубка мая”), элегіі, апрацоўкі сэжэтаў і матываў усходняй паэзіі і беларускай народнай песеннай лірыкі (“Да дзяўчатак”, “Паляўнічы і пара галубкоў”), вершы-пажаданні. На пачатку сваёй творчасці паэт часта звяртаўся да фальклорна-песеннай паэтыкі (сімвалікі, паралелізму і г.д.). У вершы “Шуміць шумненька гаёк”, ён, напрыклад, удала выкарыстаў псіхалагічны паралелізм і рытміку прыпеўкі:

Шуміць шумненька гаёк,
Галейкам махае;
Любі мяне, дзецючок,
Бо я маладая [1, с. 127].

Янку Купалу прываблівалі меладычнасць і багатыя выяўленчыя магчымасці народнага песеннага слова. Інтымная лірыка Купала мае аўтабіяграфічныя адзнакі, бо прычынай напісання многіх вершаў стала каханне да Паўліны Мядзёлкі, гісторыя адносін да якой яскрава адбілася ў вершы “А яна...”. Некаторыя вершы ўзніклі пад уплывам народных песень, легендаў, паданняў. Напрыклад, у 1910 годзе ў Пецярбургу беларускі паэт стварыў паэтычную версію аднаго з сюжэтаў старажытнай індыйскай “Махабхараты” – легенды “Паляўнічы і пара галубкоў”. Вобразы птушак сімвалізуюць тут самаахвярнасць і вернасць у каханні. Каб накарміць галоднага паляўнічага, у клетку якога трапіла каханая галубка, голуб кідаецца ў агонь і гіне. Але галубка не можа жыць без каханага і паўтарае яго лёс. Матыў старажытнага ўсходняга эпаса быў блізкі і зразумелы беларускаму паэту не толькі сваёй паэтычнасцю, але і сучаснасцю з маральна-этычнымі і эстэтычнымі ўяўленнямі яго народа, бо ў беларускім песенным фальклоры шырока вядомы матывы пра вернасць каханню, які сімвалізуюць голуб і галубка. Паказальна, што вобраз галубкі – адзін з дамінантных вобразаў і арыгінальных вершаў класіка айчыннай літаратуры 1908–1913 гадоў.

Заклучэнне. Каханне, паводле Янкі Купалы, – праява найвышэйшага духоўнага ўздыму чалавечай душы, выяўленне глыбіннай сутнасці асобы. Інтымная лірыка беларускага паэта напоўнена жыццялюбівымі настроямі, узвышэннем самаахвярнасці закаханага чалавека, сцвярджаннем яго права на шчасце. Многім Купалавым вершам гэтай тэматычнай групы ўласцівы аўтабіяграфічнасць, творчае выкарыстанне матываў сусветнай

любоўнай лірыкі, рамансавасць, бо там прысутнічаюць кантраснасць настрояў, унутраны драматызм перажыванняў лірычнага героя; псіхалагічны паралелізм, трансфармаваныя фальклорна-песенная вобразнасць і рытміка.

Літаратура:

1. Купала, Я. Поўны збор твораў: у 9 т. – Т. 1. / Янка Купала. – Мінск: Маст. літ., 1995. – 462 с.
2. Купала, Я. Поўны збор твораў: у 9 т. – Т. 3. / Янка Купала. – Мінск: Маст. літ., 1997. – 342 с.

ГЕНДЕРНАЯ ПРОБЛЕМАТИКА В РОМАНЕ О. СЛАВНИКОВОЙ «СТРЕКОЗА, УВЕЛИЧЕННАЯ ДО РАЗМЕРОВ СОБАКИ»

Ершова Е.В.,

магистрант ВГУ имени П.М. Машерова, г. Витебск, Республика Беларусь
Научный руководитель – Шевцова Л.И., канд. пед. наук, доцент

О. Славникова – современная российская писательница, отмеченная многими премиями и уже успевшая обратить на себя внимание исследователей литературы. На данный момент является изученным влияние поэтики В. Набокова на романы писательницы и феномен метафоризации ее прозы. Однако с гендерных позиций ее творчество еще не исследовалось в полной мере. В этом нам представляется актуальность данного исследования. Цель работы – исследование гендерной проблематики в романе «Стрекоза, увеличенная до размеров собаки» О. Славниковой.

Материал и методы. При работе с материалом романа были использованы аналитический и социологический методы.

Результаты и их обсуждение. Сюжет романа строится вокруг повествования о жизни матери и дочери, об их каждодневном сосуществовании, любви и ненависти друг к другу одновременно, об окружающем их «ужасе повседневности». Обеим героиням не удастся построить отношения не только друг с другом, но и с другими представителями общества, а особенно с мужской ее половиной. В душах родных людей таится ненависть и неприязнь друг к другу. Все начала главных героинь вступают в противоречия между собой, что и является основой данного романа [1].

О. Славникова показывает процесс формирования каждой из героинь на фоне социально-исторической ситуации и в связи с историей семьи. Софья Андреевна выросла в семье потомственных учителей, в которой мужчины «исчезали куда-то» [3, с. 24]. Женщины из этого рода не замечали перемен и замыкались внутри своего мира. Единственными мужчинами в старших поколениях семьи являлись портреты Пушкина и Ленина, висящие на стене. Мы понимаем, что все женщины семьи пережили трудные времена, которые начались в 20 веке. Это и голод, и войны с революциями, и террор. За все эти годы женщины очерствели, их чувствительность притупилась, и организм начал защищаться. Ко всему этому, профессия учителей привила им строгость, сухость, желание контроля. Так, женщины старшего поколения семьи стали бесчувственными и безжалостными «машинами», выполняющими одинаковую «программу» [2, с. 140]. Софья Андреевна не является исключением. Она пытается обзавестись семьей и выполнять формальную функцию матери для того, чтобы почувствовать себя полноценной частью общества и закрепится в нем. В реальной жизни это является лишь неудачной имитацией феминной социальной роли. Она контролирует свою дочь, препятствует переменам, не закладывает в ней должный женский вектор жизни. Метафора стрекозы, увеличенной до размеров собаки – это разросшаяся до невероятных пределов контроль и агрессия матери по отношению к дочери. Их жизни – это симбиоз, в основе которого взаимопоглощение и уничтожение друг друга [4].

Сходство матери и дочери подчеркнуто в описании их идентичных портретов: волосы, лицо, фигура. Дочь – отражение матери. В онтогенезе женщины лежит модель жизненного пути матери, от которой она учится чувствовать и проявлять чувства [2, с. 145]. Но Софья Андреевна не вложила в Катерину необходимой гендерной схемы, которая влияет на формирование личности женщины. Именно из-за стремления контроли-

ровать и отсутствия доверительных отношений с матерью Катерина Ивановна становится зависимым созданием, которое не способно социализироваться и найти свое место в семье и обществе. Она становится тенью Софьи Андреевны и после ее смерти не может продолжить полноценное существование. Ее гибель в конце романа закономерна.

Заключение. В данном романе показаны образы женщин, которые являются результатом общественных процессов 20 века. Это время породило в женщинах эмоциональное отупение, а бесчувственность стала их основной защитой, и все это наследуется следующими поколениями. Потрясения века нанесли представительницам женского пола глубокие раны, которые смогут исцелиться только спустя многие поколения.

Литература:

1. Болотник, Е. Размышления над романом Ольги Славниковой «Стрекоза, увеличенная до размеров собаки» / Е. Болотник // Уральская галактика. Мультимедиа-журнал [Электронный ресурс]. – 2000. – № 5. – Режим доступа: www.uralgalaxy.ru/literat/ug5/razmysh.htm. – Дата доступа: 16.11.2013.
2. Михайлова, Е.Л. Я у себя одна или веретено Василисы / Е.Л. Михайлова. – М.: Класс, 2006. – 320 с.
3. Славникова, О.А. Стрекоза, увеличенная до размеров собаки / О.А. Славникова. – М.: Вагриус, 2007. – 512 с.
4. Тайганова, Т. Наследники Джана / Т. Тайганова // Вечерний гондольер. Мультимедиа-журнал [Электронный ресурс]. – 2002. – № 79. – Режим доступа: http://gondolier.ru/079/79jan_1.html – Дата доступа: 10.01.2014.

СЛОВООБРАЗОВАТЕЛЬНЫЕ ОСОБЕННОСТИ СЕТЕВЫХ ИМЕН

Жарикова Д.А.,

студентка 5 курса УО «МГУ имени А.А. Кулешова», г. Могилев, Республика Беларусь

Научный руководитель – Воробьева Т.С., ст. преподаватель

В последнее время объектом внимания лингвистов становится виртуальная языковая личность. Человек, оказываясь в Интернет-пространстве, использует различные средства для самоидентификации. Одним из таких средств и является сетевое имя, которое даёт возможность виртуальной личности создать себе образ и при этом скрыть свое реальное «Я». Это «имя, в котором раскрывается желание автора, надев на себя маску героя своего прозвища, побыть тем, кем хочется» [1, с. 233]. Проявляя индивидуальность, интернет-пользователь стремится создать интересное, небанальное, запоминающееся имя, используя при этом все богатство языковых средств, в частности, словообразовательных. Актуальность нашего исследования определяется необходимостью изучения сетевого имени как новой и малоизученной единицы ономастики.

Цель исследования – рассмотреть словообразовательные особенности сетевых имен, выявить наиболее частотные словообразовательные модели, служащие для самопрезентации личности в процессе виртуальной коммуникации.

Материал и методы. Материалом для исследования послужили 400 сетевых имен, размещенных в социальной сети «ВКонтакте» среди пользователей, проживающих в пределах г. Могилева. В процессе работы использовались следующие методы: метод сплошной выборки (при сборе и систематизации исследуемого материала), описательный метод (при выявлении специфики словообразовательных моделей сетевых имен), статистический (количественный анализ данных).

Результаты и их обсуждение. Анализ сетевых имен с точки зрения словообразования показал, что на первом месте по частотности размещаются имена, образованные суффиксальным способом. В основном это имена существительные с уменьшительно-ласкательным значением, обычно с оттенком положительной оценки: юн- (**Ксюня**), -ик- (**Натусик**), -ус- (**Иннуся**), -к- (**Иришка**), -юш- (-уш) (**Настюша**, **Викуша**), -ёк- (**Чесночёк**), -онок- (**Ольчонок**), -еньк- (**Машенька**) и др. Кроме уменьшительно-ласкательных суффиксов, можно отметить и аффиксы, имеющие оттенок просторечия, разговорности. Например, суффиксы -ан- (**Мишаня**), -ос- (**Никитос**), -юф- (**Катюфа**), -он- (**Димон**), -ян- (**Коляня**), -к- (**Ирка ~~~**) и др. Для создания яркого, выразительного имени авторы используют аффиксы при трансформации имен известных людей. Например, интернет-пользователь Евгения Казакова создает свое сетевое имя путем трансформации фамилии известного русского поэта Сергея Есенина в сочетании с аффиксом -j- (**Есения**). Иногда носители сетевых имен используют распространенные словообразовательные модели для

создания прецедентных имен. Например, создание от личного имени отчества (Алиса *Алисовна*, Вован *Вованович*) или фамилии (Никита *Никитин*, Альбина *Альбиницкая*). С помощью притяжательных аффиксов -ов-, -овн-, -ович- образуются фамилии и отчества от нарицательных существительных (Марина *Бутикова* ← бутик; Маша *Парфюмовна* ← парфюм, Иоанн *Вампирович* ← вампир).

Значительную группу новообразований составляют усеченные формы: *Лерия* (Валерия), *Ксю* (Ксюша), *Nika* (Вероника), *Леха Лукъян* (Лукьяненко), *Мих Мих* (Михаил Михеев).

В исследуемом материале также встретились следующие словообразовательные модели:

- сращение Колян *Numberone* (от англ. number + one – номер один), Тася *Nightmare* (от англ. night – «ночь, ночной» + mare – «злой дух, вызывающий кошмары»), Паша *Вокругиум*;

- сложение и сложение с суффиксацией, например, Катя *Luckcat* (от англ. lucky + cat – «счастливая кошка»), Татьяна *Чушеплетка* (образовано путем сложения основ слов «чушь», «плести» в сочетании с аффиксом -к-).

Среди малопродуктивных словообразовательных моделей сетевых имен можно отметить аббревиацию (Паша ВДВ); конверсию (Татьяна *Курсовая*); универбацию (Рома *Наемник* (наемный работник)).

Заключение. Анализ словообразовательных моделей показал не только традиционные способы (суффиксальный, сращение, сложение) создания сетевого имени, но и творческий подход к изобретению новых слов с целью привлечь к себе внимание большего числа собеседников. Такие сетевые имена приобретают оригинальность, шутливость, яркость, запоминаемость.

Литература:

1. Цибизов, К.С. Анонимность и экспрессивность как условия поведения в чат-дискурсе / К.С. Цибизов // Изв. Рос. гос. пед. ун-та им. А.И.Герцена. – 2009. – №97. – С. 231–235.

МАТЫЎ ЗДРАДЫ Ў АПОВЕСЦІ “СОТНІКАЎ” ВАСІЛЯ БЫКАВА

Замбар А.У.,

студэнтка 5 курса ВДУ імя П.М. Машэрава, г. Віцебск, Рэспубліка Беларусь
Навуковы кіраўнік – Аляксеева Т.У., ст. выкладчык

Ваенная тэма наклала вельмі глыбокі адбітак на творчасць Васіля Быкава, які сам прайшоў праз жахі вайны, не раз бачыў жорсткасць фашысцкіх захопнікаў, перажыў смерць сяброў, аднавяскоўцаў. У сваіх творах пісьменнік раскажаў пра барацьбу беларускага народа, пра мужнасць партызан і падпольшчыкаў, пра жыццё франтавікоў. Акрамя гэтага, аўтар з усёй шматграннасцю і глыбінёй даследаваў прыроду страху і здрадніцтва, у фінале якіх ілюстраваліся смерць і пагарда. С. Шапран у сваім даследаванні “З “Сотнікава” пачынаюцца 70-я гады...” зазначыў, што “новы этап у творчым развіцці Васіля Быкава адкрыла аповесць “Сотнікаў”, адзін з самых дасканалых і глыбокіх твораў не толькі ў самога пісьменніка, але і ва ўсёй шматнацыянальнай савецкай літаратуры пра вайну” [2, с. 11]. Мэта дадзенай працы – асэнсаваць матыў здрады ў вышэйназваным творы.

Матэрыял і метады. Аб’ектам увагі з’яўляецца ваенная аповесць В. Быкава “Сотнікаў”. Метадалагічную аснову даследавання складаюць агульнанавуковыя метады: аналіз, сінтэз, абагульненне, якія дазваляюць выявіць спецыфіку аўтарскага стылю, ахарактарызаваць прычыны здрадніцтва.

Вынікі і іх абмеркаванне. Быкаўскія творы з партызанскай тэматыкай, як і франтавыя аповесці прайзніка, маюць вельмі моцную праблемную скіраванасць. Пісьменнік адкрыў шмат новага, свайго, раскажаў пра самую партызанскую вайну, пра яе народны характар, раскрыў яе гуманістычны, антыфашысцкі сэнс.

У аповесці “Сотнікаў”, як і ў большасці твораў В. Быкава, узнікае праблема асабістай адказнасці чалавека за лёс іншых людзей, высвятляюцца прычыны маральнага падзення, здрадніцтва адных і духоўнай велічы, высакароднасці другіх. Лёс асабліва зблізіў

герояў твора пры выкананні задання па здабычы ежы для партызан. Рыбак і Сотнікаў парознаму рэагуюць на будучую небяспеку. В. Быкаў супрацьпастаўляе сваіх персанажаў не толькі па знешніх прыкметах (дужы, энергічны Рыбак і фізічна слабы і хворы Сотнікаў), але і па маральных характарыстыках. Першы з іх унутрана гатовы да здрады, а другі да апошняга ўздыху застаецца верным абавязку чалавека і грамадзяніна. Перад пагрозай смерці Сотнікаў і Рыбак паводзяць сябе адпаведна сваім унутраным якасцям і ідэйным перакананням. Сотнікаў з гонарам праходзіць праз цяжкія выпрабаванні і ў самай бесчалавечнай сітуацыі застаецца чалавекам, адданым Радзіме, верным сваім высякародным ідэалам. “Як і кожная смерць у барацьбе, яна павінна нешта сцвярджаць, нешта адмаўляць і па магчымасці здзейсніць тое, што не паспела здзейсніць жыццё. Інакш навошта тады жыццё? Надта трудна даецца яно чалавеку, каб безразважна ставіцца да яго канца”[1, с. 255], – мяркуе герой. Сотнікаў сціплы, непрыкметны чалавек, але яго глыбокая перакананасць у справядлівасці той барацьбы, якую вядзе народ, які выхаваў і выкарміў яго, дапамагае яму праявіць мужнасць і гераізм. Чалавек высокай душы, ён да канца не верыць у здраду сябра, хоць здрада гэта ўжо не выклікае сумненняў. У апошнія імгненні жыцця персанаж разумее, што не можа патрабаваць ад іншых таго ж самага. В. Быкаў сцвярджае, што трэба працаваць над сабой, каб з натуральнай патрэбы заставацца чалавекам да канца. Сотнікаў разумее слабасць Рыбака, яго страх перад смерцю. Ён ведае, што не ўсім па сілах гэта звышчалавечае рашэнне прыняць смерць. Смерць Сотнікава – вынік яго жыцця, яго веры. Паводзіны Рыбака ў крытычнай для яго лёсу сітуацыі іншыя. Не будучы нягоднікам, перакананым здраднікам і ворагам, ён любымі магчымымі сродкамі (нават смерцю таварыша) хоча захаваць жыццё. Жахлівая праўда чалавечага падзення выяўляецца і ў тым, што Рыбак ужо чакаў смерці Сотнікава, “разумеў нялюдскасць свайго жадання, але, колькі ні думаў, вяртаўся да высновы, што так будзе лепш”[1, с. 322]. Аналізуючы характар Рыбака, Быкаў прыходзіць да высновы, што прычыны яго здрады трэба шукаць у дзяцінстве, ужо тады герой знаходзіў які-небудзь выхад, ідучы на дробныя жыццёвыя хітрыкі. Рыбак – смелы баец, калі за яго спіной стаяць свае, апынуўшыся ж сам-насам з ворагам, ён ідзе спачатку на кампраміс, а потым – на здраду і забойства.

Аповесць вызначаецца глыбокім філасофскім роздумам аб жыцці і смерці, аб чалавечым абавязку і гуманізме, якія несумяшчальныя з любымі праявамі эгаізму. Вялікая духоўная моц Сотнікава заключаецца ў тым, што ён, пастаўлены перад выбарам жыцця і смерці, здолеў прыняць смерць і тым самым паказаў веліч чалавечага духу, нязломнасць характару, непахісную веру ў будучыню людзей.

Заклучэнне. Вайна сапраўды выпрабавала людзей, а хітры вораг умеў улічыць многае, ведаў, як можна паставіць чалавека ў безвыходнае становішча. Героі Быкава (Сотнікаў і Рыбак) розныя, але смерць аб'яднала іх. Адзін персанаж загінуў мужна і самаахварна, усведамляючы сваю карысць для Радзімы, а другі не прайшоў выпрабаванне вайной, згубіў сумленне і годнасць, стаў здраднікам.

Літаратура:

1. Быкаў, В. Круглянскі мост. Сотнікаў: аповесці: для ст.шк. узросту / В. Быкаў. – Мінск: Мастацкая літаратура, 2008. – 334 с.
2. Шапран, С. “З “Сотнікава” пачынаюцца 70-я гады...” / С. Шапран // Роднае слова. – 2008. – №6. – С. 9–15.

ИДЕЯ ВНУТРЕННЕЙ СВОБОДЫ ЛИЧНОСТИ В ЛИРИКЕ В.А. ЖУКОВСКОГО И К.Н. БАТЮШКОВА

Золотая Ю.В.,

студентка 2 курса ВГУ имени П.М. Машерова, г. Витебск, Республика Беларусь
Научный руководитель – Крикливец Е.В., канд. филол. наук

С начала 1810-х годов господствующим направлением в русской литературе становится романтизм, который развивался на особой национально-исторической основе, в условиях общественного подъема, наступившего после победоносного окончания Отечественной войны 1812 года и возникновения первых тайных обществ декабристов.

Всех романтиков объединяло неприятие современной им действительности, повышенный интерес к внутреннему миру человека, стремление отстоять человеческое досто-

инство, защитить право личности на свободное развитие ее духовных сил, скованных и поработанных в обществе.

Первыми русскими романтиками по праву считаются В.А. Жуковский и К.Н. Батюшков. В их лирике наиболее глубоко раскрылось духовное богатство и нравственное достоинство человека.

Актуальность данной работы определяется необходимостью сравнительно-типологического изучения лирики В.А. Жуковского и К.Н. Батюшкова. Цель исследования – выявить в творчестве поэтов схожие черты просветительно-гуманистических идей, нравственно возвышающих человека.

Материал и методы. Материалом исследования является лирика В.А. Жуковского и К.Н. Батюшкова. Проблематика творчества этих авторов имеет как общие точки соприкосновения, так и отличительные черты. Изучение лирики Жуковского и Батюшкова осуществлялось на сравнительно-типологическом уровне.

Результаты и их обсуждение. В поэзии Жуковского и Батюшкова на первый план выдвинулось личностное начало, интимные чувства и переживания личности, отчетливо прозвучали мотивы разочарования и недовольства жизнью, выразилось ощущение драматичности существования человека.

Но если Жуковский противопоставлял неустроенности существующей действительности внутреннюю независимость и богатство человеческой души, возможность найти счастье и покой внутри себя («В душе моей цветет рай»), то Батюшков, особенно в ранний период своего творчества, склонен был воплотить свой внутренний идеал в образе гармонично развитой личности, живущей полно и ярко (стихотворение «Веселый час») [2, с. 71].

Жуковскому и особенно Батюшкову не чуждо стремление к общественной независимости, к свободе от давления, от произвола тех, кто стоит наверху социальной лестницы. Но основное желание романтика Батюшкова – сохранить «души возвышенной свободу» («Надежда»). Свободу от «света», от «пустого блеска» славы, от «сует», от «богатства» [1, с. 24].

Еще более последовательно идея внутренней свободы человека выступает в поэзии Жуковского. Подлинно свободной становится личность, достигшая высокого морального совершенства. И это доступно всем людям, безотносительно к их социальному положению. По мнению В. Жуковского, царь, судья, воин и писатель равны (стихотворение «К А.Н. Арбеновой») [3, с. 64].

Человек – «святеешее из званий», стоящее выше самого высокого «звания». Такому пониманию человека и его свободы соответствует характер романтического протеста против существующей действительности у Жуковского и Батюшкова. Оба романтика избирают путь ухода от неприемлемой действительности, погружение в свой внутренний мир, в переживания личности. Поэты-романтики противопоставляют низкой действительности мир, созданный в их мечтах – «мечтательный мир» [3, с. 65].

С Жуковским-романтиком Батюшков сближается в неприятии современной действительности, не удовлетворяющей этическим и эстетическим идеалам поэта, в утверждении личности и ее внутреннего мира как высшей ценности, в призыве к свободе и независимости ото лжи и «мелочности» света.

Заключение. Творчество В. Жуковского и К. Батюшкова явилось высшим достижением допушкинской поэзии. Каждый из них создал свою собственную поэтическую систему. После них стала уже невозможной поэзия абстрактных чувств, рационализированных, условных «страстей». Лирика В. Жуковского и К. Батюшкова стала выражением конкретного переживания личности в его сложности, многогранности, в его оттенках. Поэты создали оригинальные произведения, которые сохраняют социально-эстетическую значимость и сегодня.

Литература:

1. Батюшков, К.Н. Избранные сочинения / К.Н. Батюшков. – М.: Правда, 1986. – 528 с.
2. Золотой век русской поэзии. Русская поэзия первой половины XIX века. – М.: Астрель, 2012. – 318 с.
3. Соколов, А.Н. История русской литературы XIX века (1-я половина) / А.Н. Соколов. – М.: Высшая школа, 1976. – 638 с.

МАСТАЦКАЕ АСЭНСАВАННЕ НАЦЫЯНАЛЬНАГА ХАРАКТАРУ Ў ПРОЗЕ ЛУКАША КАЛЮГІ

Зуева Н.М.,

магістрант ВДУ імя П.М. Машэрава, г. Віцебск, Рэспубліка Беларусь
Навуковы кіраўнік – Падстаўленка В.Ф., канд. філал. навук, дацэнт

Праблема нацыянальнага характару з’яўляецца аб’ектам вывучэння самых розных навук. Сярод шматлікіх аспектаў творчасці Лукаша Калюгі, вылучаецца праблема, звязаная з вывучэннем сістэмы характаралогіі ў творчай спадчыне пісьменніка. Гэта заканамерна, паколькі самабытнасць мастака ў першую чаргу вызначаецца своеасаблівацю і глыбінёй спасціжэння чалавечай асобы. Мэта артыкула – выявіць асноўныя тэндэнцыі, шляхі і вынікі мастацкага асэнсавання нацыянальнага характару праз творы Лукаша Калюгі.

Матэрыял і метады. Метады даследавання – канкрэтна-гістарычны, параўнальны.

Вынікі і іх абмеркаванне. Нацыянальны характар – гэта ў нейкай ступені прадукт народнай культуры. Лукаш Калюга – прадстаўнік беларускай пісьменніцкай плыні 1920–1930 гг. Ён з’яўляецца адным з тых яркіх празаікаў, хто дакладна вызначыў нацыянальны характар, кіруючыся ўласным светабачаннем і ўздзеяннем рэчаіснасці. Бясспрэчна, што ў жыцці нацыянальны характар, захоўваючы інварыянтную аснову, пад уплывам часу пастаянна дапаўняецца новымі рысамі. У творах Лукаша Калюгі гэты складаны працэс добра адлюстраваны, перш за ўсё на ўзроўні характаралогіі. Са шматлікага шэрагу народных тыпаў ён вылучаў тыя выключныя характары, якія нельга было ўкласці ў пэўныя рамкі звычайнага, звыкллага. У сваіх мастацкіх працах аўтар стварыў яскравыя вобразы сучаснікаў. Пісьменнік намаляваў шэраг каларытных тыпаў беларусаў, паказаў іх побыт, погляды на жыццё, маральныя каштоўнасці. Калюга імкнуўся асэнсаваць рух нацыянальнай гісторыі і чалавечую псіхалогію. Апавядаючы пра штодзённае жыццё, знешне мала чым цікавае, аўтар раскрываў праблему духоўнасці чалавека. Так, у апавесці “Ні госць ні гаспадар” у цэнтры – галоўны герой Хвядос Чвардоўскі, яскравы прадстаўнік беларускай моладзі 20-х гг. XX ст., які адзін з нямногіх жадае працаваць на роднай зямлі хлебаробам. У дадзеным прыкладзе персанаж апавесці выступае чужым сярод сваіх, дзіваком, бо моладзь лічыць вёску цёмнай.

Нацыянальны характар беларусаў ў творах Лукаша Калюгі ў многім раскрываецца праз такія якасці персанажаў, як імкненне герояў да фізічнай працы, любові да аднавяскоўцаў, роднай мовы, звычаяў, праз падкрэсліванне павагі да старэйшага пакалення. “*Трэ было б вылезці з застоля, а тут замінка: бацька з краю на лаве сядзіць, а Хвядос за ім на куце. Не хочацца старога турбаваць*” [1, с. 198].

Мастацкае асэнсаванне нацыянальнай ментальнасці Калюгі рэпрэзентуецца праз выяўленне дамінуючых рыс характару беларуса, у асноўным станоўчых. У якасці такіх выступаюць духоўная сувязь са сваімі каранямі, ідэйная і светапоглядная пераемнасць пакаленняў. Пацверджанне гэтага знаходзім у фінале першай часткі “Нядолі Заблоцкіх”, калі Савоста вяртаецца на “*бацькаўшчыну, дзедкаўшчыну, незабытныя ягонныя Баркаўцы*” [1, с. 289], каб быць гаспадаром. Арыгінальна малое Лукаш Калюга і людзей старэйшага пакалення – Ігналю Чвардоўскага, пчаляра Юзіка, Мотуза, Цырпука і інш. У характарах і псіхалогіі названых герояў шмат агульнага: працавітасць, практычнасць, спагадлівасць да людзей, любоў да роднай зямлі. Увасабленнем народнай дасціпнасці выступае Вінцэнты з апавесці “Нядоля Заблоцкіх” – сапраўднае мастацкае адкрыццё пісьменніка, адметны і праўдзівы характар.

У творчасці пісьменніка вялікае месца адведзена жанчыне, якая ўвабрала ў сябе самыя лепшыя якасці: міласэрнасць, мудрасць, руплівасць, але яе псіхалагічнай дамінантай з’яўляецца працавітасць. [Цяўлоўская] “*Дзе там сядзець! Рупасці гаспадыні не бярэ ніякая ўтома. Хоць не так спяшаючыся, але потым швырляе й яна [снапы], колькі паўздужае*” [1, с. 169]; [Ганька] “*Кормным цеста ўкіне*” [1, с. 177], “*Ад самага паўдня села за бойку. Біла яна, біла... І ноч яе агарнула над тым нягодным маслам*” [1, с. 211]. Аўтарам добра апісваецца бацькава гаспадарліваць: “*Гаспадарны бацька, каб баржэдзэй было, распусціў вужышча...*” [1, с. 171].

У пейзажных замалёўках з твораў бачыцца еднасць беларуса з прыродай – карміцелькай і ахоўніцай: “У канцы лета цёпла бывае на дварэ, хараша. Хінецца сонца к вечару. Не грэюцца хмары каля яго, не назалююць, не нахмуруюць яго вясёлага твару, ціхай злосці яму не паддаюць. Ластаўка – працавітая птушка – высока ўгары за мошкямі гойсае...” [1, с. 175].

Такім чынам, пра нацыянальную адметнасць прозы Лукаша Калюгі гавораць логіка-гнасеалагічныя асаблівасці герояў і сялянская грунтоўнасць іх учынкаў, вобразна-выяўленчыя сродкі ў творах, сувязь з вуснай народнай творчасцю.

Заклучэнне. Калюга глыбока ведаў народнае жыццё, пра гэта сведчыць выдатнае адлюстраванне прадметна-рэчавага боку ў мастацкіх прыкладах пісьменніка (апісанні абстаноўкі, прылад працы і г.д.), апісанні знешняга выгляду герояў. Умовы жыцця паказаны з этнаграфічнай дакладнасцю, гэта мае гнасеалагічны патэнцыял у плане рознабаковай характарыстыкі герояў, у тым ліку і маральна-этычнай. Мастацкае асваенне нацыянальнага характару пісьменнікам выяўлялася праз зварот да вуснай народнай творчасці, паказ ментальнасці беларуса, яго адносін да працы, продкаў, прыроды, традыцый.

Літаратура:

1. Калюга, Л. Творы: раманы, апавесці, апавяданні, лісты / уклад., прадм. Я.Р. Лецкі. – Мінск: Мастацкая літаратура, 1992. – 607 с.

ІДЭЙНА-МАСТАЦКІЯ АСАБЛІВАСЦІ ТВОРА П. ШПІЛЕЎСКАГА “ПАДАРОЖЖА ПА ПАЛЕССІ І БЕЛАРУСКАМУ КРАЮ”

Іваніна К.А.,

студэнтка 5 курса ВДУ імя П.М. Машэрава, г. Віцебск, Рэспубліка Беларусь
Навуковы кіраўнік – Бароўка В.Ю., доктар філал. навук, прафесар

Павел Міхайлавіч Шпілеўскі – вядомая асоба ва ўсходнеславянскай фалькларыстыцы, этнаграфіі і літаратуры. Ён быў у ліку першых, хто прысвяціў сваю дзейнасць вывучэнню амаль неспазнанай Беларусі XIX стагоддзя. Шпілеўскі друкаваў свае нарысы і артыкулы пра Заходні край Расійскай імперыі ў навукова-папулярных і мастацкіх часопісах Масквы і Пецярбурга. Яго працы былі не проста вядомымі ў асяроддзі тагачасных чытачоў, але папулярнымі і дастаткова аўтарытэтнымі. Самай вядомай працай П. Шпілеўскага, прысвечанай беларускаму краю, яго фальклору і этнаграфіі, з’яўляецца, бясспрэчна, рускамоўнае “Падарожжа па Палессі і беларускаму краю”, надрукаваная ў прагрэсіўным расійскім часопісе “Современник” у 1853–1855 гадах. Мэта дадзенай публікацыі заключаецца ў выяўленні праблемна-тэматычных і жанрава-стыльевых асаблівасцей твора “Падарожжа па Палессі і беларускаму краю”.

Матэрыял і метады. Выкарыстаны прыёмы дэскрыптыўнага, феноменалагічнага, структурна-тыпалагічнага метадаў.

Вынікі і іх абмеркаванне. Актуальнасць навуковага асэнсавання “Падарожжа па Палессі і беларускаму краю” абумоўлена спецыфікай жанру твора, адметнасцю праблематыкі і неабходнасцю ўдакладнення прыёмаў і сродкаў мастацкага народазнаўства ў літаратуры і публіцыстыцы. Дакладнае вызначэнне жанру любога твора карэгіруе чытацкія ўяўленні пра тэматыку, праблематыку, кампазіцыю. “Падарожжа па Палессі і беларускаму краю” нельга адназначна назваць цыклам чыста падарожных нарысаў. Гэта хутчэй нататкі вандроўніка з уключэннем у іх матэрыялаў гістарычнага, геаграфічнага, гаспадарчага, фальклорнага, рэлігійнага, міфалагічнага і этнаграфічнага характару. Варта сказаць, што праца П.М. Шпілеўскага нават перанасычана этнаграфічнымі матэрыяламі, а гэта ператварае яе ў навукова-папулярную. Увогуле твор Шпілеўскага напісаны на мяжы навукі і публіцыстыкі, падарожнага нарыса, гісторыка-этнаграфічнага эсэ, гісторыка-бытавых замалёвак, у ім прысутнічаюць рысы рамана падарожжаў і навуковага даследавання з элементамі публіцыстыкі.

Жанр – гэта строгае структурнае адзінства, у аснове якога знаходзіцца пэўная кампазіцыя. Твор Шпілеўскага складаецца з трынаццаці частак. Яны аб’яднаны адной

тэмай – усебаковай рэпрэзентацыяй беларускага краю – і сюжэтным матывам падарожжа. Кожная з частак мае тыпавую кампазіцыю: разнастайныя звесткі пра тую ці іншую мясцовасць. Пры гэтым некаторыя часткі аб’ёмныя па памеры і ўтрымліваюць у сабе шмат тэмную інфармацыю толькі пра адзін горад (напрыклад, частка трэцяя – пра Брэст-Літоўскі, частка чацвёртая – пра Нясвіж, часткі восьмая і дзявятая – пра Мінскую губернію і Мінск-Беларускі). Маршрут Шпілеўскага-апавядальніка дастаткова насычаны. Вандроўнік пачынае падарожжа ў Варшаве, едзе ў накірунку польскага Мінска, Бялы, Брэста, праезджае Кобрын, Сяняўку, Клецк, Нясвіж, Шчорсы, Мір, Койданаў, спыняецца ў гэтых мястэчках і гарадах, доўгі час праводзіць у Мінску-Беларускім, мінае Заслаўе, Лагойск, Барысаў, Ігумень, Навасёлкі, таксама спыняецца там, і заканчвае згадкамі пра сяло Грэск. “Падарожжа па Палессі і беларускаму краю” змяшчала шматлікія гістарычныя звесткі не толькі пра тое ці іншае месца Беларусі, але і ўвогуле звесткі пра развіццё заходняй часткі Расійскай імперыі, інфармацыю пра стан рэлігіі, культуры. Шмат гаворыцца Шпілеўскім і пра іншыя народы, што пражывалі ў сярэдзіне XIX стагоддзя на акрэсленай тэрыторыі (напрыклад, пра цыган, яўрэяў, татароў). Аднак звесткі, пададзеныя аўтарам, не заўсёды дакладныя. Верагодна, большасць з іх хутчэй за ўсё Шпілеўскім проста не была правярана, таму сустракаюцца недакладнасці ў датах, гістарычных імёнах, фактах. Шпілеўскі робіць часам несвядомыя і месцамі свядомыя памылкі. Напрыклад, ён піша пра прывілеі, дадзеныя князем Вітаўтам яўрэям у 1511 годзе, у той час як гады жыцця Вітаўта акрэсліваюцца межамі 1350–1430 гадоў, або пісьменнік “аб’ядноўвае” двух Радзівілаў у аднаго: Міхала Радзівіла Рыбаньку і Караля Радзівіла Пана Каханку. І падобных да названых недарэчнасцей і недакладнасцей дастаткова. Бясспрэчна, іх наяўнасць вынікае не толькі з суб’ектыўных прычын, але і з аб’ектыўных: са стану тагачаснай гістарычнай навукі, з уплыву на яе афіцыйнай імперскай ідэалогіі. Напрыклад, гісторыя беларускай зямлі падаецца Шпілеўскім з пункту гледжання афіцыйных дзяржаўных устаноў царскай Расіі, у многім этатычна тэндэнцыйна. Для прыкладу, П.М. Шпілеўскі зазначае: “После тяжких годов иноплеменного ига потомки кривичей, минские белорусцы, наконец, вздохнули свободно и зажили жизнью родной – белорусской. Власть Литвы и Польши свержена. Унии не стало” [1, с. 105]. Прычым аўтар на працягу ўсяго апавяду робіць выпадкі не толькі ў бок былой Рэчы Паспалітай, але і ў бок каталіцызму, пратэстантызму і ўніяцтва. Гэта яскрава бачыцца ў тых эпізодах з твора, дзе Шпілеўскі апісвае цэрквы і касцёлы якога-небудзь горада ці мястэчка. Пры кожным зручным выпадку ён не можа не нагадаць аб тым, што беларусы і рускія маюць адны і тыя ж карані (праўда, калі апавядае пра культуру беларусаў, то падбірае такія прыклады, што не пацвяржаюць прапанаваны тэзіс, а даказваюць этнакультурную самастойнасць беларусаў), адпаведна, яны павінны мець адну і тую ж рэлігію – праваслаўе. Асуджэнне аўтара гучыць у адрас тых, хто перайшоў у каталіцтва ці ўніяцтва. Магчыма, такім чынам пісьменнік хацеў адвесці ад сябе абвінавачванні ў сепаратызме, бо яго выпадкі ў адрас уніятаў былі відавочна запозненыя, паколькі ўнію скасавалі яшчэ ў 1839 годзе.

Шпілеўскі клапаціўся пра тое, каб яго апавед быў зразумелы чытачам, таму многія з’явы, паняцці, рэчы каменціраваў або ў тэксце, або ў спасылках. Аўтар свядома выбраў для свайго “Падарожжа па Палессі і беларускім краі” рускую мову. Па-першае, руская мова была мовай асветы, навукі, друку, па-другое, Шпілеўскі імкнуўся пазнаёміць насельнікаў Расіі з гісторыяй і культурай беларускага народа. Сябе П.М. Шпілеўскі пазіцыянаваў як беларуса-грамадзяніна Расійскай імперыі. Так, напрыклад, у размове з пінчукамі апавядальнік акцэнтнае сваё беларускае паходжанне, добрае веданне беларускай мовы і яе дыялектаў. Мова ў літаратурным творы з’яўляецца не толькі сродкам адлюстравання, але і прадметам адлюстравання. Шпілеўскі бліскуча перадаў асаблівасці пісьмовага і вуснага маўлення адукаваных людзей і простага народа сярэдзіны XIX стагоддзя. Лексічная палітра “Падарожжа па Палессі і беларускаму краю” ўключала ў сябе агульнаўжывальную лексіку, лексіку абмежаванага ўжытку (гістарызмы, прафесіяналізмы, дыялектызмы, варварызмы). Аўтарам твора быў адукаваны чалавек, схільны да спалучэння навуковага і мастацкага стыляў, магчыма, таму ў тэксте сустракаюцца грувасткія сказы, якія абцяжарваюць успрыманне чытачом пададзенай там

інфармацыі. Падарожны нарыс – жанр, які патрабуе ад аўтара прастаты і дакладнасці выкладання, не выключае экспрэсіўнасці і эмацыянальнасці. У апаведзе Шпілеўскага гэта наглядаецца (апісанні прыроды розных мясцін Беларусі, успаміны пра часы ўласнага дзяцінства і юнацтва), але не дамінуе.

Заклучэнне. “Падарожжа па Палессі і беларускаму краю” – арыгінальны твор, напісаны на мяжы літаратуры дакументальнай і мастацкай, навуковай і белетрыстычнай з элементамі публіцыстыкі, на мяжы этнаграфіі і літаратуры. Яго спецыфіка вынікае з аўтарскага выбару прадмета мастацкага адлюстравання (пісьменнік ставіць у цэнтр увагі беларускі край у сінхронным і дыяхранным вымярэнні), праблемна-тэматычнай асновы (гістарычны лёс і так званы сучасны стан беларускага краю), жанрава-стылёвымі рысамі (твор набліжаны да цыкла падарожных нарысаў, але ў адрозненне ад традыцыйнай мастацкай формы падарожнага нарыса ён шырока ўключае белетрыстычныя моманты, лаканічныя апаведы з прыватнага жыцця вядомых гістарычных асоб і звычайных людзей, ён угрунтаваны на скразным аморфным сюжэце падарожжа апавядальніка; у ім аб’яднаны дзелавы стыль выкладання інфармацыі, прыняты ў навуковай працы, з маляўнічай вобразнасцю, эмацыянальнасцю і экспрэсіўнасцю падачы думкі, характэрнымі для мастацкай літаратуры).

Літаратура:

1. Шпилевский, П.М. Путешествие по Полесью и белорусскому краю / П.М. Шпилевский. – Минск: Польша, 1992. – 251 с.

МЕДИЦИНСКАЯ ЛЕКСИКА В РАССКАЗАХ А.П. ЧЕХОВА: НОМИНАТИВНЫЙ АСПЕКТ

Калицкая А.Н.,

студентка 4 курса ВГУ имени П.М. Машерова, г. Витебск, Республика Беларусь
Научный руководитель – Слесарева Т.П., канд. филол. наук, доцент

Выделение элементов конкретных терминосистем и определение особенностей их функционирования в сфере художественной коммуникации составляет одно из наиболее важных и актуальных направлений современных исследований в области языка художественной литературы.

Материал и методы. Материалом исследования послужили медицинские термины, выписанные из 38 рассказов А.П. Чехова, объединенных общей медицинской тематикой: «В аптеке», «Страдальцы», «Сельские эскулапы», «Симулянты», «Палата № 6», «Случай из практики», «Припадок», «Аптекарьша», «Ах, зубы!», «Хирургия», «Новая болезнь и старое лекарство», «Доктор» и др.

Основными методами послужили метод сплошной выборки, описательный и статистический, метод семантического анализа функционирования медицинской терминологической лексики.

Результаты и их обсуждение. Антон Павлович Чехов близок и дорог нам в первую очередь как замечательный русский писатель. Но он был и образованным врачом своего времени. Несомненно, медицинские, естественно – научные знания обогатили его творчество и позволили ему глубже проникнуть в психологию своих героев, вернее изображать ее.

Антон Павлович с необычайной теплотой описывает в своих художественных произведениях многих врачей, особенно земских, рассказывает о их самоотверженной деятельности во время эпидемий и голода.

Из проанализированных рассказов А.П. Чехова нами было выписано 130 медицинских терминов.

По семантическому признаку их можно разделить на 9 групп: заболевания, лекарства, способы лечения, медицинские специальности, симптомы заболеваний, медицинские инструменты, медицинские учреждения (отделения), медицинская одежда.

Самой многочисленной оказалась группа, которая содержит термины, обозначающие **заболевания** (*аневризма, дифтерит, флюс, простуда, ревматизм, опухоль, апоплексический удар, горячка, подагра, катар желудка* и др.) – 18,5%.

Следующая группа – **лекарства** (*антисептика, пилюли, хлороформа, йод, спирт, касторка, капли, natri bicarbonici, т.е. сода* и др.) – 13%. В рассказах эти термины употребляются чаще всего или самими врачами, или пациентами.

Далее следует группа, объединяющая термины, которые обозначают различные **способы лечения** (*лечиться грязями, компресс, накладывать щипцы, плюмбуровать зуб, сделать тракцию по вертикальной оси, подрезать десну, полоскать горло* и др.) – 11,5%.

Термины, обозначающие **органы (части тела)** (*яремный отросток, скелет, ость лопатки, желудок, ребро, правое легкое, сердце, десна, череп, зуб*), составляют 10%.

Различные медицинские специальности (*провизор, сиделки, психиатр, доктор, больные, акушерка, фельдшер, хирург, фармацевт* и др.).

Симптомы заболеваний (*онемение ног, тошнота, озноб, головная боль, хрипота, тянущая боль* и др.) – 10%.

Наименования **медицинских инструментов** составляют 9,2% (*спринцовки, скальпель, щипцы, коронка, термометр, кровососные банки, козья ножка* и др.).

Медицинские учреждения, отделения составляют в анализируемых рассказах 4,6% (*больница, аптека, хирургическое отделение, больничный корпус, палата, больничный двор*).

Самая малочисленная группа (2,3%) – термины, обозначающие **медицинскую одежду** (*колпак, халат, горячечные рубахи*).

Также нами были выделены термины, которые не вошли ни в одну из выделенных групп. Например: *аптечка, дифтеритные пленки, история болезни, акушерская практика, гигиена*. Их около 11%.

В рассказах А.П.Чехова нами отмечена и устаревшая медицинская лексика (15 ед.), с помощью которой писатель дает: 1) определения больных: *бугорчатные, золотушные*; 2) заключение врача о диагнозе: *бугорчатка мозга, чахотка, пьянственная горячка*; 3) описание метода лечения: *кровь себе пущать*; 4) название операции: *чревосечение*; 5) название инструментов: *козья ножка* (специальный инструмент для удаления зубов. Совр. синоним: *стоматологические щипцы*).

Эта устаревшая лексика используется для того, чтобы подчеркнуть колорит эпохи, речь героев, описания состояния больных. Многие слова стали архаизмами (*чревосечение, козья ножка, чахотка, бугорчатка*).

В рассказах писателя мы также выделяем термины на латинском языке: *exitus letalis, Natri bicarbonici*.

Заключение. Система средств языковой выразительности и образности постепенно расширяется благодаря обогащению ее терминами. Анализ функционирования медицинских терминов в рассказах А.П. Чехова помогает выявить особенности индивидуально-авторского словоупотребления, индивидуального художественного стиля писателя.

МАРАЛЬНА-ЭТЫЧНАЯ СКІРАВАНАСЦЬ ПРЫПАВЕСЦЯЎ ВАСІЛЯ БЫКАВА І ЯНКІ СІПАКОВА

Клеменціёнак А.А.,

студэнт 5 курса ВДУ імя П.М. Машэрава, г. Віцебск, Рэспубліка Беларусь

Навуковы кіраўнік – Падстаўленка В.Ф., канд. філал. навук, дацэнт

В. Быкаў і Я. Сіпакоў заслужана лічацца асабліва аўтарытэтнымі і выбітнымі сярод беларускіх пісьменнікаў II паловы XX – пач. XXI ст. Мэта: вызначыць агульныя і адметныя рысы вырашэння маральна-этычнай праблематыкі ў прыпавесцях В. Быкава і Я. Сіпакова.

Матэрыял і метады. Матэрыялам паслужылі прыпавесці названых аўтараў. Асноўныя метады: параўнальна-супастаўляльны, структурна-аналітычны.

Вынікі і іх абмеркаванне. Напрыканцы XX ст. кардынальныя змены ў жыцці і псіхалогіі людзей прывялі да духоўнага заняпаду грамадства, да агульнага песімізму і

страты чалавекам веры ў будучыню. Апынуўшыся ў складаных сацыяльна-эканамічных рэаліях, частка грамадства адчула роспач перад невядомай будучыняй.

Творчыя людзі найбольш востра адчувалі духоўны крызіс грамадства і таксама імкнуліся да пошуку выйсця з бессэнсоўнасці існавання. Так, пад уплывам жыццёвых рэалій значна мяняюцца жанрава-стылёвыя адметнасці творчасці такіх пісьменнікаў, як В. Быкаў і Я. Сіпакоў, якія аналізуючы духоўную плынь жыцця, звярнуліся да прыпавесійнай формы мастацкага адлюстравання рэчаіснасці. Найбольш выразна асаблівасці стылю абодвух аўтараў можна прасачыць праз параўнанне прыпавесцяў “Пахаджане” Быкава і “Дарога” Сіпакова.

Так, у прыпавесці В. Быкава “Пахаджане” сюжэт прадстаўлены аповедам пра лёс племені, якое ходзіць з месца на месца ў пошуках лепшага жыцця, але нідзе не знаходзіць прыдатнага месца, і таму вымушана бясконца блукаць. Зборны вобраз племені сімвалізуе ўтапічную мару чалавека пра дасягненне бесклапотнага, спакойнага жыцця без умяшальніцтва ў яго знешніх абставін. Архетып шляху тут сімвалізуе бясконцыя спробы асобы дасягнуць волі ў экзістэнцыялісцкай сітуацыі. Падзеі твора наўмысна перанесены аўтарам у глыбокую старажытнасць з мэтай актуалізацыі надчасавасці ўтапічнай мэты для чалавека. У прыпавесці абагульнены вобраз племені выступае як сімвал чалавечага асяроддзя. Фінал прыпавесці падкрэслівае ўтапізм экзістэнцыялісцкага разумення чалавекам волі і бессэнсоўнасць шляхоў яе дасягнення: “З таго часу племя і ходзіць - з канца ў канец. Пайсці іншым шляхам яно не можа, бо не ведае куды” [1].

Праблема пошуку чалавекам свайго шчасця прысвечана і прыпавесць Я. Сіпакова “Дарога”. Назва твора сэнсава перагукаецца з назвай згаданай прыпавесці Быкава. Сюжэт прыпавесці раскрываецца ў апаведзе пра чалавека па імені Цікаўны, які імкнецца праз усе перашкоды далучыцца да аўтакалоны, што едзе ў шчаслівую будучыню. Але, дасягнуўшы мэты, Цікаўны бачыць, што напрыканцы шляху калона валіцца ў прорву. Цудам уратаваўшыся, галоўны герой у роспачы не ведае, якім шляхам ісці цяпер. Тут архетып дарогі сімвалізуе шлях пошуку чалавекам свайго месца ў жыцці, імкненне да шчасця. У прыпавесці таксама прысутнічае абагульнены вобраз згуртавання людзей, што едуць “на кірмаш” або “ў светлую будучыню” [2, с. 49], які сімвалізуе чалавечае асяроддзе на шляху да лепшай долі. Назвы прыпавесцяў Быкава і Сіпакова выразна акцэнтуюць увагу на праблема пошуку чалавекам сябе.

У адрозненне ад Быкава, Сіпакоў паказвае сучасныя нам рэаліі, у якіх дзейнічаюць героі: “... з шумам і форсам, фанабэрліва пафыркаючы, праносіліся перапоўненыя грузавікі і аўтобусы, лімузіны і матацыклы, легкавыя аўтамашыны і трактары з прычэпамі” [2, с. 48]. Акрамя абагульненага вобраза людзей, у прыпавесці “Дарога” дзейнічае асобны персанаж – чалавек па імені Цікаўны, чаго не назіраецца ў прыпавесці Быкава. Гэты вобраз сімвалізуе чалавека, які імкнецца знайсці сваё месца ў варожым яму грамадстве. Але ў выніку Цікаўны ўбачыў, што там “дарога абрывалася, і з яе, нібы з ленты транспарцёра, сыпаліся ў прадонне людзі, машыны, гармонікі...” [2, с. 52]. Гэтым мастацкім эпізодам аўтар падкрэслівае немагчымасць дасягнення “светлай будучыні”, бесклапотнага жыцця ў грамадстве.

Фінал прыпавесці песімістычны, па ідэйным змесце набліжаецца да фінальнай высновы твора Васіля Быкава: “Дзе воля і дзе няволя наша? Дзе радасць, а дзе засмучэнне? Дзе мы будзем шчаслівыя, а дзе – гаротныя? Дзе нас чакае смерць, а дзе – жыццё? Хто, смертныя, загадзя ведае гэта?” [2, с. 53]. Рытарычнымі пытаннямі Сіпакоў сцвярджае безвыходнасць, немагчымасць знайсці сябе ў складаным жыцці.

Заклучэнне. Супаставіўшы прыпавесці В. Быкава і Я. Сіпакова, варта адзначыць, што для твораў абодвух аўтараў характэрна агульнасць тэматыкі, выкарыстанне абагульненых вобразаў натоўпу людзей, сімвалічнае ўжыванне архетыпу шляху, песімістычнасць фіналаў апавяданняў і маральна-этычная скіраванасць філасофска-алегарычнай малой прозы.

Літаратура:

1. Васіль Быкаў. Пахаджане // Беларуская палічка [сайт]. – URL: http://knihi.com/Vasil_Bykau/Pachadzanie.html. – Дата звароту: 24.01.2014.
2. Сіпакоў, Я. Тыя, што ідуць: Кніга прытчаў / Я. Сіпакоў. – Мінск: Маст. літ., 1993. – 175 с.

ОБРАЗОВАТЕЛЬНЫЕ МЕДИАПРОЕКТЫ КАК ФАКТОР РАЗВИТИЯ ПРАВОВОЙ КУЛЬТУРЫ

Колыско А.Н.,

курсант 3 курса УО «МВК МВД РБ», г. Могилев, Республика Беларусь
Научный руководитель – Венидиктов С.В., канд. филол. наук, доцент

Правовая культура представляет собой систему нормативных отношений между людьми или их организациями, сформированную в процессе социального взаимодействия, регулируемую фиксированными нормами, обязательными для исполнения и охраняемыми государством. В широком смысле – это совокупность правовых знаний, убеждений и установок личности, реализуемых в процессе труда, общения, поведения, а также отношение к материальным и духовным ценностям общества. Определяющим фактором в формировании правовой культуры граждан, по нашему мнению, является медиасфера.

Материал и методы. В основу исследования положен опыт работы лаборатории учебного телевидения Могилевского высшего колледжа МВД Республики Беларусь. В данном учебном заведении проблемы формирования правовой культуры наиболее очевидны, к тому же, высший колледж имеет возможность влиять на развитие правовой сферы локального сообщества. Эффективность образовательных медиапроектов как фактора развития правовой культуры оценивалась с помощью дескриптивно-аналитического метода.

Результаты и их обсуждение. С целью утверждения положительного мнения граждан о сотрудниках ОВД, для размытия субъективных границ между правоохранительными органами и обществом, для формирования правовой культуры граждан, лабораторией учебного телевидения высшего колледжа совместно с Могилевским городским телевидением «2 канал» реализуется проект «Наряд вне очереди». Проект представляет собой цикл 20-минутных программ, направленных на донесение до общества процесса выполнения своих обязанностей сотрудниками ОВД, специфики работы различных органов и подразделений Министерства внутренних дел (участковые инспекторы милиции, патрульно-постовая служба, ОМОН, оперативно-дежурная служба, инспекция по делам несовершеннолетних, госавтоинспекция, департамент охраны, уголовный розыск, управление по наркоконтролю, отдел внутренних дел на транспорте и др.). Цикл программ с октября 2013 г. выходит в эфир городского телевидения, размещается на интернет-сайтах и в социальных сетях. Каждая серия используется в образовательном процессе Могилевского высшего колледжа МВД Республики Беларусь в качестве учебного видеофильма.

Телепрограмма не имеет аналогов ни в Беларуси, ни в русскоязычном медиaprостранстве. Никогда ранее курсанты (студенты) учебного заведения, не имеющего медиаспециализации, не работали в таком формате. В команде «Наряда вне очереди» – 6 человек: руководитель проекта из числа профессорско-преподавательского состава высшего колледжа и 5 курсантов, которые обеспечивают организацию съемок, режиссуру и монтаж.

Выход первой серии данного проекта, был широко освещен в средствах массовой информации, и получил множество отзывов. Концепция проекта соответствует статье 5 Закона Республики Беларусь от 17 июля 2007 г. № 263-З «Об органах внутренних дел Республики Беларусь»: «деятельность органов внутренних дел является гласной, открытой для граждан и СМИ в той мере, в какой это не противоречит требованиям законодательства Республики Беларусь о защите государственных секретов и иной охраняемой законом тайны» [1].

При подготовке серий проекта учитывается и то, что правовые программы предусматривают особую ответственность авторов: неадекватное отражение событий, излишняя драматизация, искажение фактов способны сформировать у аудитории неверное представление о криминальной обстановке в обществе. Журналисты, готовящие материалы для правовых программ, нередко данный фактор игнорируют; эмоциональная перегруженность криминальных хроник, воодушевленность авторов необычностью, сенсационностью материала, и даже некая «романтизация» чрезвычайных происшествий – все это в итоге вызывает недоверие к информации в СМИ [2].

Заключение. Анализ медиапроектов лаборатории учебного телевидения высшего колледжа МВД позволяет говорить о влиянии молодежных медиапроектов на развитие

правовой культуры обучаемых и аудитории. У зрителей проекта «Наряд вне очереди» развиваются навыки первичного анализа правового контента СМИ. Внедрение в социальную практику сознательного, активного потребления медиапродукции способствует развитию правовой культуры, что является необходимым условием оптимизации коммуникативной системы общества.

Литература:

1. Закон Республики Беларусь от 17 июля 2007 г. № 263-З «Об органах внутренних дел Республики Беларусь» [Электронный ресурс] // Национальный правовой интернет-портал Республики Беларусь. – Минск, 2012. – Режим доступа: <http://www.pravo.by/main.aspx?guid=3871&p0=h10700263&p2=%7BNRPA%7D>. – Дата доступа: 10.01.2014.
2. Череповская, Н.И. Особенности моделирования образа мира журналистами в теленовостях / Н.И.Череповская // Журналистика-2008: стан, праблемы, перспектывы: матэрыялы 10-й Міжнароднай навукова-практычнай канферэнцыі. – Мінск: БДУ, 2008. – С. 134–136.

ИДЕЙНО-ХУДОЖЕСТВЕННАЯ ЭВОЛЮЦИЯ ЖАНРА ФЭНТЕЗИ В СОВРЕМЕННОЙ АНГЛОФОННОЙ ЛИТЕРАТУРЕ

Коноплич Д.Д.,

студентка 4 курса ВГУ имени П.М. Машерова, г. Витебск, Республика Беларусь
Научный руководитель – Половцев Д.О., канд. филол. наук, доцент

Цель настоящей статьи – выявление идейно-художественной эволюции жанра фэнтези в современной англофонной литературе. XXI век – время, когда человек свободен в выборе деятельности: научной, промышленной, технической, политической, творческой и другой. Неотъемлемой частью творчества является литература. Среди её жанрового разнообразия особое место занимает литература в жанре фэнтези, так называемые «сказки для взрослых и детей», которые стремительно приобрели популярность за последние десятилетия. Поэтому настоящее исследование носит актуальный характер.

Материал и методы. Основным методом является сопоставительно-описательный метод, включающий в себя сбор, систематизацию и обобщение информации о тематическом содержании жанра фэнтези; также использовался метод сплошной выборки тематики данного жанра.

Результаты и их обсуждение. Фэнтези (от англ. *fantasy* – «фантазия») – жанр фантастической литературы, основанный на использовании мифологических и сказочных мотивов. Согласно сюжетно-тематическому принципу, произведения данного жанра делятся на 5 поджанров: эпическое фэнтези, тёмное фэнтези, мифологическое фэнтези, мистическое фэнтези и романтическое фэнтези [3].

«Дочь короля эльфов» лорда Э. Дансени, опубликованное в 1924 г., – одно из первых произведений современного фэнтези. Однако только роман-эпопея «Властелин колец» Дж.Р.Р. Толкина, изданный в 1954–1955 гг., принес широкую популярность жанру и дал толчок для его развития. В произведениях того времени основной темой является «сказочность», где добро побеждает зло. Их предназначение – вселить в человека надежду на лучшее, пробудить веру в доброе и вечное или вызвать светлую грусть. Свидетельством тому являются оптимистические концовки произведений или открытые финалы, дающие возможность читателю предположить счастливое завершение истории.

С течением времени произведения в жанре фэнтези приобрели популярность во всем мире: одноименные фильмы («Послезавтра»), серии фильмов («Властелин колец», «Хроники Нарнии», «Гарри Поттер», «Сумерки», «Эрагон»), сериалы («Игры Престолов»), компьютерные игры («Властелин колец», «Хроники Нарнии», «Гарри Поттер», «Эрагон», «Игры Престолов»), – своего рода целая культура.

К началу XXI века фэнтезийный центр сместился в сторону Америки, согласно рейтингу 100 лучших фэнтези-книг современности [1]. Самыми популярными являются романы Дж. Роулинг о Гарри Поттере, но среди лидеров англоязычных произведений сегодня всё же больше американских авторов и их работ. Семантика произведений в жанре фэнтези немного изменилась, также приобретают популярность новые поджанры. Например, эпическое фэнтези является ведущим, но становится ближе к историческому ро-

ману, отходя от борьбы добра и зла, представляя собой более натуралистическую разновидность (Р. Джордан – серия романов «Колесо времени» (1990–2013 гг.), П. Ротфусс «Имя ветра» (2007 г.), Дж. Р. Р. Мартин – серия романов «Песнь Льда и Пламени» (1996–2011 гг.). Большой интерес вызывает городское фэнтези. Оно основывается на городской мифологии и сочетает в себе черты таких жанров как фэнтези, мистика и реализм, опирается на современную техническую и общественную реальность, обычно затрагивает глубокие проблемы и страхи современного общества [3] (У. Страйбер «Послезавтра» (2004 г.), Ч. Мьевиль «Нон Лон Дон» (2007 г.). Большое количество читателей, чаще женского пола, заинтересованы в романтическом фэнтези, основной темой которого является любовь девушки с представителем иной расы (эльф, вампир, оборотень, дракон, фей и др.) [2] (Ст. Майер – серия романов «Сумерки» (2006–2010 гг.).

Заключение. Проведённое исследование показывает, что идейно-художественная эволюция направлений жанра фэнтези выражена неярко. Отличительной чертой фэнтези XXI века является образование новых поджанров и их популяризация. Но, следуя канонам классического фэнтези, произведения и их концовки оставляют надежду на торжество добра.

Литература:

1. 100 лучших книг. Бессрочное онлайн голосование [Электронный ресурс] / Лучшие фэнтези книги XXI-го века на английском языке. – Режим доступа: <http://www.100bestbooks.ru>. – Дата доступа: 16.02.2014.
2. LiveLib. Живая библиотека [Электронный ресурс] / Романтическое фэнтези и ЛФР. – Режим доступа: <http://www.livelib.ru/selection/8768>. – Дата доступа: 16.02.2014.
3. Википедия. Свободная энциклопедия [Электронный ресурс] / Фэнтези. – Режим доступа: <http://ru.wikipedia.org/wiki/Фэнтези>. – Дата доступа: 10.02.2014.

З’ЯВА ЭЎФЕМИЎ ў СУЧАСНАЙ ПУБЛІЦЫСТЫЦЫ

Кулеш Д.І.,

студэнтка 5 курса ВДУ імя П.М. Машэрава, г. Віцебск, Рэспубліка Беларусь
Навуковы кіраўнік – Арцямёнак Г.А., канд. філал. навук, дацэнт

Кожная моўная адзінка існуе і функцыянуе ў кантэксце сацыяльных, палітычных, эканамічных абставін пэўнага часу. Эўфемізмы не з’яўляюцца выключэннем, таму ў нашым даследаванні яны разглядаюцца з пазіцыі сучасных сацыяльна-культурных і моўных рэалій. Эўфемізм як комплекс моўных сродкаў, накіраваных на зрушэнне сэнсава-эмацыйнай дамінанты выказвання з мэтай завуаліраваць адмоўна маркіраванае паняцце, часта ўзнікае ў выніку замацавання ў грамадскай свядомасці новых культурна-гістарычных дактрын (найперш дактрыны паліткарэктнасці). Вывучэнне прычын пашырэння і лінгвістычных асаблівасцей гэтага класа стылёвых прыёмаў уяўляецца актуальным з пункту погляду фіксацыі ў мове праяў грамадскай згоды і талерантнасці або маніпуляцыі свядомасцю. Мэтай работы стала вызначэнне месца эўфемізмаў і спецыфікі іх выкарыстання ў друкаваных СМІ.

Матэрыял і метады. Аб’ектам даследавання паслужылі тэксты перыядычных выданняў, якія змяшчаюць эўфемізмы (газет “Звязда”, “Наша ніва”, “Літаратура і мастацтва” і інш.). Асноўныя метады – апісальны (з метадыкамі назірання, сістэматызацыі і абгульнення фактычнага матэрыялу), індуктыўна-гіпатэтычны.

Вынікі і іх абмеркаванне. Для сучаснай беларускай літаратурнай мовы ў яе публіцыстычнай разнавіднасці характэрна не толькі стылістычная, але і семантычная нейтралізацыя сэнсу шляхам эўфемізацыі, замены адных слоў іншымі. Адбываецца своеасаблівы “камуфляж” сэнсу слоў, непажаданых па палітычных або маральных, этычных меркаваннях. Напрыклад: *кампетэнтныя органы* (ДПК, НКУС, МДБ, КДБ); *установа* (лагер, турма); *непапулярныя меры*, *фізічнае ўхіленне* (расправа, забойства); *пайсці на крайнія меры* (увесці войскі); *беспersпектыўная кватэра* (з састарэлым гаспадаром); *беспersпектыўная сям’я* (сям’я без надзеі займець дзяцей); *інтымныя паслугі*; *асобы са шкоднымі звычкамі*; *асобы без пэўнага месца жыхарства*; *вышэйшая мера пакарання* і інш. Параўн.: “*Удзельнікамі свята стануць больш за 2 тысячы дзяцей з усіх рэгіёнаў краіны ... дзеці са шматдзетных і малазабяспечаных сем’яў*”. “*Вынікі выбараў цікавыя*

самі па сабе як прыкмета нарастальнага ўплыву **сексуальных меншасцяў** у заходнім свеце і канкрэтна ў ЗША” (“Звязда”).

Шырокаўжывальная эўфемія і ў публікацыях на бытавыя тэмы. Так, напрыклад, п’яных людзей прынята называць з дапамогай перыфразы-фразеалагізма: *“Што ж датычыцца віноўніка, то ён быў пад “вялізнай мухай”...*” (“Звязда”). Каб не ўжываць найменне *хвароба* і не акцэнтаваць на ім асаблівую ўвагу, таксама могуць выкарыстоўвацца эўфемістычныя замены: *“Сам Мікалай Уладзіміравіч не змог прыйсці з-за стану здароўя”* (ЛіМ). Даволі часта (асабліва ў артыкулах на медыцынскія тэмы) розныя намінацыі хвароб падаюцца ў выглядзе абрэвіатур, што стварае “загадкавае” ўяўленне пра хваробу ў недасведчаных людзей: *“У перыяд сезоннага пад’ёму захваральнасці на ВРЗ і грып Міністэрства аховы здароўя вырашыла нагадаць урачам ... асабліва сці водпуску некаторых лекавых сродкаў”* (“Звязда”).

Амаль выключна з дапамогай эўфемізмаў вербалізуюцца тэмы смерці і пахавання. Да прыкладу, калі трэба канстатаваць факт смерці чалавека, журналісты нярэдка скарыстоўваюць такія выразы, як *не стала, няма з намі, пайшоў з жыцця, абарвалася жыццё, заснулі надоўга, склалі галовы. “У хуткім часе пасля выхаду кнігі яго не стала”* (ЛіМ).

З мэтай маніпулятыўнага ўздзеяння ў тэкстах палітычнай камунікацыі, адрасатам якіх з’яўляецца масавая аўдыторыя, шырока выкарыстоўваюцца іншамоўныя тэрміны. *“На Кадафі, ягоных дзяцей і кіраўнікоў сілавых структур Лівіі накладваюцца візавыя санкцыі”* (“Наша Ніва”). *“Уводзіцца эмбарга на пастаўкі зброі ў Лівію”* (“Наша Ніва”). *“У нас сёння няма неабходнасці для правядзення запланаванай дэвальвацыі айчыннай валюты...”* (“Звязда”). *Уся партыя на агульную суму звыш 40 мільёнаў рублёў была канфіскавана* (“Звязда”). *“Гэты крок дазваляе разблакіраваць транш крэдыту краіны, без якога ёй пагражае дэфолт”* (“Звязда”). *“... Нават у рэцэсію трапіла Германія, самая актыўная эканоміка”* (“Звязда”). Запазычаны тэрмін звычайна стварае эмацыяна нейтральную перцэпцыю выказвання.

Яшчэ адной сферай распаўсюджання эўфеміі з’яўляецца крытыка ўлад. У якасці эўфемізмаў, што паляпшаюць канатацыйны пласт выказвання, могуць ужывацца фразеалагізмы: *“На практыцы гэта азначае, што Бараку Абаму, пераабранаму прэзідэнтам ад дэмакратаў, тыя рэспубліканцы будуць устаўляць палкі ў колы на ўсіх пытаннях, якія захочуць выкарыстоўваць супраць дэмакратаў”* (“Звязда”). З іранічным падтэкстам могуць ужывацца рытарычныя пытанні: *“Дык як жа бацькі гадуюць і выхоўваюць сваіх дзяцей у краіне з найгоршай сямейнай палітыкай у Еўропе?”* (“Наша ніва”).

Заклучэнне. У тэкстах СМІ эўфемізмы могуць выконваць розныя функцыі, напрыклад, вуаліраванне, “камуфляж” сэнсу выказвання, зацямненне сапраўднага становішча рэчаў і дэмабілізацыя грамадскай думкі, наданне нейтральнай канатацыі непрыстойным ці непажаданым выразам, пазбяганне міжкамунікатыўнага канфлікту і інш. Пашыранымі сродкамі эўфемістычнай замены выступаюць перыфразы, метаніміі, іншамоўныя словы-тэрміны, кантэкстуальныя сінонімы, фразеалагізмы, а таксама дэрываты з памяншальнымі суфіксама і адмоўнымі прыстаўкама.

РУССКИЕ И КИТАЙСКИЕ ПОСЛОВИЦЫ-ПАРАЛЛЕЛИ: СЕМАНТИКА И СПОСОБЫ ЕЕ ВЫРАЖЕНИЯ

Ма Жуй,

студентка 5 курса ВГУ имени П.М. Машерова, г. Витебск, Республика Беларусь

Научный руководитель – Минина Н.Е., канд. филол. наук, доцент

При изучении русского языка значительную трудность для иностранцев, в том числе и для китайцев, представляют русские пословицы.

Цель нашей работы – сопоставить наиболее распространенные пословицы, имеющие параллели в русском и китайском языке, систематизировать их с точки зрения способов передачи общей семантики. Это позволит увидеть особенности паремиологической системы сопоставляемых языков, а значит, поможет лучше понимать и переводить русские пословицы.

Материал и методы. Основные методы исследования: метод сплошной выборки материала (сопоставлялось 50 пословиц-параллелей), метод лингвистического комментирования, описательный метод, метод статистического анализа.

Результаты и их обсуждение. Наши наблюдения над семантикой русских и китайских пословиц-параллелей и способами ее выражения можно сгруппировать следующим образом:

1. Почти в половине русских пословиц (21 из 50) отмечается яркая образность, требующая осмысления «от частного к общему», обобщения и ассоциаций, в то время как китайские параллели представляют собой фразу-мораль, не имеющую переносного значения, например, *Любишь кататься – люби и саночки возить.* – 要想开心玩就得出点力 *Хочешь весело играть, обязательно отдавать этому свои силы;* *Капля и камень точит.* – 功到自然成 *Если много работать – будет успех;* *Утро вечера мудренее.* 一天之计在于晨 *Что делать днем – планируй утром.*

2. Реже в китайских и русских пословицах одна и та же семантика передается через различные слова-образы, отражающие национальное представление о мире (9 из 50): *Семь раз примерь – один раз отрежь.* – 三思而后行 *Три раза подумай, а потом делай;* *Нет дыма без огня.* – 无风不起浪 *Нет ветра без волны;* *Один в поле не воин.* – 独木不成林 *Одно дерево не является лесом;* *Сколько волка ни корми, он все в лес смотрит.* – 江山易改本性难移 *Легче изменить реки и горы, чем человеческую натуру;* *Любовь зла – полюбишь и козла.* 爱屋及乌 *Любя дом, любишь и ворону на крыше дома.*

3. Отмечены несколько пословиц, в которых для передачи общей семантики в большей степени используется конкретная лексика, чем в русских пословицах, и эта лексика также отражает национальную картину мира: *С кем поведешься – от того и наберешься.* – 近朱者赤近墨者黑 *Кто близок к киноvari – краснеет, кто близок к туши – чернеет;* *Что посеешь, то и пожнешь.* – 种瓜得瓜种豆得豆 *Сажал дыню – получится дыня, сажал бобы – получатся бобы.*

4. В русских пословицах могут использоваться имена собственные и устаревшие слова и формы слов, этого не отмечено в анализируемых китайских пословицах: *Москва не сразу строилась.* – 伟业非一日之功 *Большое дело не за один день делаем;* *Язык до Киева доведет.* – 有嘴就能问到路 *Если есть рот, можно узнать дорогу;* *В Тулу со своим самоваром не ездят.* – 勿多此一举 *Не бери лишнее – там все есть;* *На бога надейся, а сам не плошай.* – 求人不如求己 *Легче рассчитывать на самого себя, чем просить других;* *И на старуху бывает проруха.* – 人非圣人孰能无过 *Люди не святые, непогрешимых нет.*

5. Кроме того, пятую часть анализируемых пословиц-параллелей составляют полные эквиваленты (11 из 50), что отражает общечеловеческую природу паремииологических образов: *Не имей сто рублей, а имей сто друзей.* – 宁要一百个朋友不要一百个卢布 *Лучше иметь 100 друзей, а не 100 рублей;* *Друга ищи, а нашел – береги.* – 找到朋友就珍惜 *Нашел друга – надо беречь;* *Друзья познаются в беде.* – 患难见知己 *В беде можно узнать близкого человека;* или очень похожие по лексическому наполнению и образности: *Не верь ушам, верь глазам.* – 耳听是虚眼见为实 *Услышал – это иллюзорно, увидел – это честно;* *Гость на порог – счастье в дом.* – 喜事临门 *Хорошее дело – у дверей.*

Заключение. Таким образом, мы пришли к выводу, что пословицы русского и китайского языков имеют много общего в способах передачи семантики, и в то же время русские пословицы отличаются большей образностью, для создания абстрактной, обобщенной семантики чаще используется конкретная лексика.

ЗООНИМЫ, ОБРАЗОВАННЫЕ В РЕЗУЛЬТАТЕ ОНИМИЗАЦИИ АПЕЛЛЯТИВА

Марудова А.С.,

магистрант ВГУ имени П.М. Машерова, г. Витебск, Республика Беларусь
Научный руководитель – Мезенко А.М., доктор филол. наук, профессор

Цель данного исследования – выявить клички домашних животных Витебщины, возникшие в результате онимизации.

Материал и методы. Материалом для исследования послужила индивидуальная картотека автора, насчитывающая 1051 единицу.

Для достижения поставленной цели использовались описательно-аналитический, сравнительно-сопоставительный, а также элементы статистического метода.

Результаты и их обсуждение. В ономастике встречаются случаи вторичного использования некоторых лексических единиц для называния различных объектов. При этом связь с первоначальным значением слова может теряться, например, от апеллятива *клоп* образовалась кличка **собаки** *Клоп*. Такой процесс перехода апеллятивной лексики в онимическую называется **онимизацией апеллятива**. Термин «**апеллятив**» обозначает «имя нарицательное в противоположность имени собственному» [1, с. 37]. Многие клички животных образованы этим способом.

«По своим лексико-грамматическим особенностям зоонимы входят в состав имён существительных и характеризуются лексико-грамматической категорией предметности» [2, с. 390]. Главное отличие от нарицательных существительных в том, что «клички даются одному предмету какой-то определённой группы. Этим они семантически отличаются от апеллятивов» [2, с. 390].

Среди апеллятивов, подвергшихся онимизации, можно выделить следующие группы названий:

1. животных, птиц, насекомых, рыб:

собаки – *Белка, Ягуар, Волк, Пиранья*; **коты и кошки** – *Чайка, Лисёнок, Мартышка, Бегемот, Олень*; **птицы** – *Чижик, Бабочка, Петух*; **коровы** – *Стрекоза, Пчёлка*; **бык** – *Ягуар*; **лошади** – *Фазан, Ёжик, Тигр*; **декоративные кролики** – *Голубка, Зайка, Зая, Кроль, Кролик*; **хомяк** – *Хомяк*; **песчанка** – *Улитка* и т.д.;

2. природных явлений:

собаки – *Ураган, Гром, Град*; **попугай** – *Смерч*; **кот** – *Вулкан*; **коровы** – *Зорька, Метель, Росинка, Метелица, Гроза, Морозка, Выюга*; **быки** – *Тайфун, Буран, Закат*; **лошади** – *Вихрь, Молния, Снег, Иней, Шторм, Радуга, Рассвет, Сумрак* и т.д.;

3. травянистых растений, деревьев, цветов и т.п.:

собаки – *Нарцисс, Лютик, Мак, Пальма*; **кот** – *Василёк*; **птицы** – *Ромашка, Роза*; **коровы** – *Сирень, Ромашка, Черёмуха, Берёзка*; **лошади** – *Гранат, Тюльпан, Каштан, Астра*; **декоративные кролики** – *Жасмин, Фиалка, Лилия* и т.д.;

4. дворянских титулов, должностных лиц, воинских чинов и званий:

кошки и коты – *Принцесса, Барон, Граф*; **собака** – *Королева*; **быки** – *Князь, Адмирал, Царь*; **лошади** – *Лорд, Аристократ, Король*; **декоративный кролик** – *Принц*; **морская свинка** – *Леди* и др.;

5. фруктов и ягод:

собаки – *Земляника, Лайм*; **волнистый попугай** – *Киви*; **коровы** – *Ягодка, Малина*; **декоративные кролики** – *Персик, Дынька, Абрикос, Апельсинка*; **декоративная крыса** – *Дыня*; **шиншилла** – *Ананасик* и др.;

6. свойства:

коровы – *Тётка, Дочка*; **кобель** – *Братец*; **собака** – *Доня* и т.д.;

7. отвлечённых понятий:

корова – *Удача*, **канарейка** – *Чудо*, **кобыла** – *Победа* и т.д.;

8. конкретных предметов, например, различных кушаний и напитков (собаки

– *Текила, Жюльен, Пончик, Пирожок*; **лошади** – *Сметанка, Миндаль, Трюфель*; **декоративные кролики** – *Кефирчик, Беляш, Изюм, Кекс, Тортик* и др.); **минералов (собаки**

ка – Агат; канарейка – Жемчуг; коровы – Жемчужинка, Бирюза; быки – Жемчуг, Агат; лошади – Рубин, Янтарь); **изрушек** (собака – Кукла, кошка – Юла и др.) и т.д.

Заключение. Исследуемый нами материал показал, что клички домашних животных Витебщины образуются по тем же моделям, которые характерны для других разрядов онимической лексики. Основными способами являются: **номинация (онимизация и трансонимизация)** и **аффиксация**. Группа зоонимов, образованных в результате онимизации апеллятива, составляет **30,4%**. Этот способ образования продуктивен. Наиболее распространёнными являются клички домашних животных, восходящие к названиям животных, птиц, рыб, насекомых, на долю которых приходится **8,5%**. Следующая по количеству – группа кличек, образованных от названий природных явлений (**7,6%**). Далее следуют зоонимы, образованные от названий травянистых растений, деревьев, цветов и т.п. (**5,9%**). На долю остальных групп приходится менее 9-ти процентов зоонимных единиц, что говорит о редкости их использования в силу своей неактуальности и сложности.

Литература:

1. Подольская, Н.В. Словарь русской ономастической терминологии / Н.В. Подольская. – М.: Наука, 1978. – 165 с.
2. Бузакова, Р.Н. Особенности мордовских зоонимов / Р.Н. Бузакова // Ономастика Поволжья 3: Труды III конференции по ономастике Поволжья. – Уфа, 1973. – С. 382–390.

ПЕРВАЯ ПОЛОСА КАК «ЛИЦО» ГАЗЕТЫ

Матулевская Н.С.,

студентка 5 курса ВГУ имени П.М. Машерова, г. Витебск, Республика Беларусь

Научный руководитель – Здольников В.В., канд. филол. наук, доцент

На информационном поле Витебской области в середине прошлого года появилось новое печатное издание – газета «Витебские вести». Вышло уже сто номеров, дающих достаточно материала для анализа тех проблем, с которыми сталкивается новое издание в условиях конкурентной борьбы среди СМИ за читателя. Цель нашего исследования – выработать некоторые практические рекомендации в решении одной из них, а именно – формирование собственного имиджа газеты как, прежде всего, качественного официального издания, каковым она себя позиционирует. Задачи, решаемые при этом, – оценка тематики и актуальности информации, предлагаемой читателю на первой полосе, и степени соответствия данным показателям ее дизайнерского оформления.

Материал и методы. Объект исследования – комплект «Витебских вестей» с июля по март – всего сто номеров. Предмет анализа – содержание материалов и оформительский дизайн первой полосы. При этом применялись статистический и сравнительно-аналитический методы исследования.

Результаты и их обсуждение. Любое печатное издание творческого характера подчиняется требованию эстетики о соответствии формы содержанию, о их тесной взаимосвязи. Форма никак не нейтральна по отношению к содержанию; в газетном деле «активность формы по отношению к заключённым в неё текстам и иллюстрациям возрастает или убывает в зависимости даже от того, на каком участке полосы они размещены, какая полоса читается раньше других... Ещё в большей мере литературная форма материалов влияет на их индивидуальное графическое оформление» [2, с. 9]

Издавна существует в журналистике понятие «первая полоса» как некая витрина издания и в содержательном и в оформительском отношениях. Её, как правило, открывает логотип. У нового издания он графически строг, выдержан в почти классической шрифтовой модели, когда ширина и высота букв находятся в соотношении один к трём. Располагается строго по центру полосы, что оставляет излишний «воздух» вокруг. Избавляются от него оформители весьма оригинально: по всему периметру «обмётывают» логотип, кроме обязательной для него, другой информацией, как правило, не воспринимаемой читателем из-за мелкого шрифта. А названию газеты не нужен такой фон, на котором оно зрительно размывается. И совсем недопустимо, когда реклама «давит» лого-

тип: это уже вопрос не только художественного вкуса, но эффективного использования газетной площади.

Компьютерные технологии, используемые нынче в газетном производстве, конечно же шаблонизировали печатные издания даже в чисто зрительном восприятии. И всё-таки «композиция газеты», особенно её первой полосы, – это индивидуальная «оформительская модель», это дело художника-дизайнера [3, с. 38].

В редакционной практике, в художественно-оформительской работе над номером давно используется и другое понятие-термин – первополосный материал. Самое лучшее по журналистскому мастерству, актуальности, социально значимое, интересное с точки зрения читателя, даже сенсационное в хорошем смысле этого слова, находящееся в редакционном портфеле, заслуживает места на первой полосе и соответственного оформления [1, с. 12].

У новорожденной газеты есть примеры удачной первой полосы. Репортаж «Морское братство нерушимо» с фотографией ко Дню Военно-морского флота (№10 от 23.07.13г.), распластавший на всю полосу крылья ИЛ-76 как иллюстрация в материале, посвящённом Дню десантника (№14 от 1.08.13г.), материал к яблочному Спасу «Праздник с ароматом яблок» (№21 от 17.08.13г.). Но чаще приходится видеть блёклую, невыразительную первую полосу, слепленную по принципу «лишь бы заполнить площадь». Например, материал «С толстой сумкой на ремне» (8.10.13г.), помещённый здесь вполне уместно и обоснованно по информационному поводу – ко Всемирному Дню почты. Но на фотографии, его сопровождающей, читателю представлен не действительный герой дня – почтальон, а инструктор по подписке из Докшицкого районного отделения связи. Это уже откровенный профессиональный прокол оформителей.

Анализ номеров газеты за декабрь 2013 года с точки зрения использования первой полосы под рекламу выявляет интересную закономерность. Из тринадцати номеров (с 66 по 78) только два имеют полностью свободную от рекламы первую полосу – 69-й и 71-й. А помещённые здесь в качестве первополосных материалы проиллюстрированы по-человечески тёплыми, не постановочными фотографиями. И после знакомства с такой полосой создается особое, «читабельное», настроение, распространяющееся и на остальные страницы номера. Такой и должна быть всегда первая полоса газеты – её лицо: привлекательным для читателя.

Литература:

1. Волкова, В.В. Дизайн газеты и журнала. / В.В. Волкова, С.Г. Газанджиев, С.И. Галкин, В.П. Ситников. – М.: Аспект Пресс, 2003.
2. Киселёв, А.П. От содержания к форме. Основные понятия и термины газетного оформления. / А.П.Киселёв. – М.: Изд. МГУ, 1975.
3. Табашников, И.Н. Газета и дизайн. / И.Н.Табашников. – Тюмень: Софтдизайн, 1994.

ПРОФЕССИОНАЛЬНАЯ ЛЕКСИКА СОТРУДНИКОВ ОРГАНОВ ВНУТРЕННИХ ДЕЛ

Мацкевич А.Л.,

курсант 3 курса УО «МВК МВД РБ», г. Могилев, Республика Беларусь
Научный руководитель – Вендиктов С.В., канд. филол. наук, доцент

Профессионализмы как разговорные эквиваленты соответствующих по значению терминов и терминологических выражений характерны для любой профессиональной группы, хотя проблемы функционирования подобных слов и выражений в устной коммуникации остаются малоизученными. Профессионализмы, используемые в деятельности белорусской милиции, ранее не становились объектом специального исследования.

Материал и методы. Целью исследования является изучение лексикотематических групп, моделей словообразования субстандарта, его экспрессивной окраски. Нами было выделено около 200 активно употребляемых терминов и выражений, позволяющих изначально идентифицировать сотрудников ОВД как обособленную часть социума. Сбор лексического материала был произведен в 2012–2013 гг. в процессе вклю-

ченного наблюдения за речью носителей профессиональной лексики.

Результаты и их обсуждение. Изученная лексическая группа в целом типична для русскоязычного пространства, т. к. единая культурно-семантическая основа профессионализмов сотрудников органов внутренних дел сохранилась с советских времен. Однако значительная их часть сформировалась в 1990-е гг., получив распространение во многом благодаря средствам массовой информации. Наиболее распространенные в речи милиции профессионализмы мы распределили по лексико-тематическим группам.

1. Профессиональная специализация в структуре ОВД: *опер* (сотрудник уголовного розыска), *следак* (следователь), *помазок* (эксперт-криминалист) и т.п.

2. Названия подразделений, учреждений и служебных помещений: *моржок* (бюро судебно-медицинской экспертизы), *убойный отдел* (подразделение, занимающееся раскрытием убийств), *обезьянник* (комната для доставленных в милицию) и т.п.

3. Определения-характеристики служебных, следственных действий и мероприятий: *крепить* (закреплять доказательственную базу по делу), *поднять* (раскрыть труднораскрываемое преступление), *усиление* (служба по усиленному варианту) и т.п.

4. Правовые и иные документы: *заява* (заявление граждан о преступлении), *чистуха* (заявление о явке с повинной), *мелочь* (административный материал о мелком хулиганстве) и т. п.

5. Специальная техника, устройства, атрибуты служебной деятельности: *ствол* (пистолет), *браслеты* (наручники), *броник* (бронежилет), *ксива* (служебное удостоверение) и т.п.

6. Названия-характеристики лиц, проходящих по уголовным и административным делам, находящихся во взаимодействии с милицией, «антисоциальных элементов»: *буйный* (задержанный, оказывающий сопротивление), *терпила/-о* (потерпевший, потерпевшая), *потеряшка* (пропавший без вести), *паращютист* (выпавший из окна дома), *домушник* (квартирный вор) и т.п.

7. Названия-характеристики преступлений и происшествий: *износ* (изнасилование), *кухня* (семейные скандалы), *дорожное* (дорожно-транспортное происшествие), *висяк*, *глухарь* (нераскрываемое преступление) и т.п.

Подавляющее большинство «милицейских» профессионализмов эмоционально окрашены (*чистуха*, *трезвяк*, *выставить* и т.д.), и лишь незначительное количество может быть отнесено к эмоционально нейтральным (*сыщик*, *опер*, *дорожное* и т.д.). В связи с этим мы предлагаем среди профессиональной лексики сотрудников органов внутренних дел выделять группу *профессионально-жаргонных слов*, характеризующихся очевидно сниженной экспрессивной окраской, например: *жмурик*, *заказуха*, *калдырь*, *обезьянник*, *терпило* и т.д.

В словообразовании профессионализмов преобладает лексико-семантический способ. Сравн.: *подснежник* (весенний цветок) и *подснежник* (труп, обнаруженный весной), *глухарь* (птица) и *глухарь* (неперспективное дело), и т.п. Среди способов морфологического словообразования преобладает суффиксальный: *жмурик* (труп), *заказуха* (заказное убийство), *трезвяк* (медвытрезвитель), *моржок* (бюро судмедэкспертизы) и т.п. Часть профессиональных выражений сформировалась с помощью синтаксического способа по моделям: (а) «прилаг. + существит.»: *убойный отдел* (подразделение, занимающееся раскрытием убийств) и т.п.; (б) «глагол. + существ.»: *откатать пальцы* (снять отпечатки пальцев) и т.п. Реже используются профессионализмы, образованные способом аббревиации: *азска* (оперативная информация – о/с), *вещдок* (вещественное доказательство) и т.п.

Заключение. Профессионализмы как речевой субстандарт сотрудников милиции характеризуются: (а) лексико-тематическим разнообразием, (б) номинативной направленностью, (в) устойчивостью моделей словообразования с доминированием лексико-семантического способа, (г) инертностью формирования лексического корпуса, (д) экспрессивной окраской. Распространение подобных субстандартных слов и выражений в языковой практике правоохранительных структур может быть названо явлением социально-психологическим.

ДРЕВНЕРУССКОЕ ИМЯ В СОВРЕМЕННОЙ РУССКОЙ АНТРОПОНИМИЧЕСКОЙ СИСТЕМЕ

Миненок В.В.,

студентка 2 курса ВГУ имени П.М. Машерова, г. Витебск, Республика Беларусь
Научный руководитель – Вардомацкий Л.М., канд. филол. наук, доцент

Сегодня крайне редко можно встретить настоящее исконно славянское имя. На смену им пришли как ставшие уже традиционными имена, пришедшие в русский язык с принятием христианства, так и имена, несущие в себя искусственные конструкции. Такой процесс принято называть аккультурацией. Младенцам при рождении дают такие имена, как Лари, Марк, Денис, Роб, Анжелика, Макс, Энди и др. На сегодняшний день лишь около 5 % имен имеют корни в собственной славянской культуре. Можно смело утверждать, что утрата собственных имен – это утрата народного самосознания, ведущая к изменению этнопсихологии.

Цель настоящей работы – попытка проанализировать систему современного имяна-речения в соотношении с традициями общеславянского и древнерусского имени, а также, по возможности, проанализировать причины нечастого использования при имянаречении имен, включающих собственные исторические восточнославянские корни.

Актуальность исследования определяется активным возвращением интереса в обществе к истории и культуре своего народа и необходимостью в связи с этим дать научную оценку историческим процессам в антропонимической лексике.

Материал и методы. Материалом исследования послужили данные, полученные в результате эксперимента, а также словари, справочники и теоретические работы в области исторической антропонимии.

Результаты и их обсуждение. Проведенный нами эксперимент по изучению мотиваций выбора имени, распространенности имен различного происхождения в современной молодежной (студенческой) среде дал следующие результаты: 42% студентов имеют имена греческого происхождения (Анна, Анастасия, Дмитрий, Елена), 26% имен построено на латинских корнях (Валентина, Виктория, Маргарита), 16% – скандинавские (Ольга, Игорь), 6% имеют еврейское происхождение (Илья). И только 10% студентов имеют имена с исконно славянскими корнями (Светлана, Вячеслав).

Прежде чем славянские народы попали под влияние чужеземных культур, языческие обычаи и традиции не позволяли членам тогдашней общности отступать от канона двучленного имени. Когда ребенок переходил под мужскую опеку, он становился членом общины. В этот период имя, данное ему матерью, подлежало забвению, а ребенку присваивалось новое имя. Это имя должно было соответствовать характеру ребенка либо качествам, которые хотели бы видеть родители у ребенка. Например: честь, слава (чти-, -слав) - Чтибор, Томислав, Болеслав; смысл познания (мысли-, -мысл, -вид) - Мыслибор, Гостевид; отрицательные ценности (не-) - Никлот, Немир, Нерад; гостеприимство (-гост) - Любогост, Доброгост, Радогост; собственность (семи-) - Семемысл, Семавит и т.д.

Славянские имена, в отличие от имен других индоевропейских народов, отличаются определенной абстрактностью. В них, как правило, заключается особый смысл. Например: Гостерад – будет отличаться гостеприимством или Мстислав – будет славен мстью над врагами. Исходя из лексического составляющего древних славянских имен, мы многое узнаём о культуре и системе ценностей наших предков.

По древним поверьям славян к имени следует относиться бережно – оно определяет дальнейшую судьбу человека. Ведь не просто так на Руси люди носили два имени. Первое – ложное, для всех, а другое – тайное, только для очень близких людей. Эта традиция была защитой от недобрых людей и злых духов. Первое славянское имя, как правило, было непривлекательно (Некрас, Крив, Злоба), для защиты от злых сил. Имя – это код к человеку, не зная настоящий код, злая сила не могла подобраться к нему близко.

С момента принятия христианства древние славянские имена постепенно вытеснили пришедшие западные иудейско-христианские. Имена наших предков стали считаться «погаными» (языческими). Исключением являлись славянские имена, которые носили

святыя цэрквы і эліта, напрыклад, Чеслав, Станіслаў, Владіслаў, Казімір, Вацлаў, Владіслаў, Войцех. Пазьжэ пад уплывам розных гістарычных падзей ісконныя славянскія імяна то адраджаюцца, то уміралі зноў, пакуль не прыйшлі да канчатковага свайго упадку. На сённяшні дзень у краінах гістарычна славянскай супольнасці толькі каля 5% дзяцей называюць ісконнымі славянскімі імёнамі. З умяшчэння даўно ўжо зніклі такія старажытныя імяна, як Богуміл, Божыдар, Воіслаў, Вусеміл, Вторак, Годаслаў, Дарэн (муж.); Істома, Красіміра, Любоміла, Малуша, Тыхоміра, Часлава, Чэрнава (жэн.) і др. У ХХІ стагоддзі славяне, па невядомай прычыне, пераважаюць называць сваіх дзяцей не старажытнымі і звыклымі па свайму значэнню імёнамі, а новымі, запозычанымі з чужых культур.

Заклучэнне. Вяртанне да ісконных агульнаславянскіх і старажытных імёнаў вызначаецца не толькі пазнавальным інтарэсам. Пазнанне і выкарыстанне старажытных імёнаў – гэта вяртанне да свайго культурнага спадчыны, да этнапсіхалогіі, да свайго гісторыі і народнага традыцыяў. Таму што, даючы дзіцяці імя, мы кіруем яго на свайго асабістага шляху.

ПАРЭМІЯЛАГІЧНЫЯ АДЗІНКІ БЕЛАРУСКАЙ МОВЫ З КАМПАНЕНТАМ-ЭНТАМОНІМАМ

Міцькавец В.А.,

магістрант ВДУ імя П.М. Машэрава, г. Віцебск, Рэспубліка Беларусь

Навуковы кіраўнік – Грачыха Т.А., канд. філал. навук, дацэнт

На сучасным этапе адным з актуальных кірункаў айчынных лінгвістыкі з’яўляецца даследаванне парэміялагічных адзінак у этналінгвістычным аспекце. Прыказкі і прымаўкі беларускай мовы валодаюць багатым культуралагічным патэнцыялам і з’яўляюцца ўнікальнай крыніцай ведаў пра духоўную і матэрыяльную культуру нашага народа. Мета артыкула – выявіць нацыянальна-культурную спецыфіку парэміялагічных адзінак беларускай мовы з кампанентам-энтамонімам.

Матэрыял і метады. Лінгвакультуралагічны аналіз багатага беларускага парэміялагічнага матэрыялу з кампанентам-энтамонімам не толькі дазваляе рэканструяваць старажытныя ўяўленні пра насякомых, але і дае магчымасць у пэўнай ступені аднавіць свет каштоўнасцей арыенціраў, у прастору якіх жыў старажытны беларус і якімі ён кіраваўся ў штодзённым жыцці.

Вынікі і іх абмеркаванне. Наданне насякомым пэўнага сімвалічнага ці метафарычнага зместу ў парэміялагічных адзінках звязана з назіраннямі чалавека за шматлікімі ўласцівасцямі, рухамі, формай і афарбоўкай насякомых, ладам іх жыцця і характарам паводзін як паміж сабой у прыродзе, так і ў адносінах да чалавека.

Энтамалагічная сімволіка чалавечай душы нараджае цэлы спектр псіхічных характарыстык чалавека. У складзе парэміялагічных адзінак сустракаецца параўнанне злага чалавека з асой: *кідацца асой у вочы* ‘раптоўна накідацца на каго-небудзь з папрокамі’ [2, с. 95]. Пра чалавека, які занадта раззлаваўся і гарачыцца, гавораць, што яго *нібы шалёная муха ўкусіла* [2, с. 277]. Па-за кантролем чалавека з прычыны моцнага сполаху ці хвалювання застаецца ўсё цела, у тым ліку спіна і скура: *мурашкі бегаюць па спіне (па скуру, па целе)* ‘адчуваць дрыжыкі ад моцнага страху, хвалювання’ [3, с. 104].

Калізіі сямейнага жыцця вельмі складаныя. Далёка не ўсе сустракаюць сваё каханне ці захаваюць яго, аднойчы знойдзенае, на ўсё жыццё. Жыццё жанчыны з мужам становіцца невыносным, поўным пакут: *не пад тую дудку пчолка скача, што чмель ладзіць* ‘не так даводзіцца жыць, як хацелася б’ [1, с. 276]. Сямейныя адносіны, адносіны мужчыны і жанчыны выяўляюцца ў наступнай прыказцы: *не кланяўся жук жабе, а дзед бабе* [2, с. 156]. А пра варожасць, нядобразычлівасць старой незамужняй дзяўчыны беларус скажа так: *няма злей асенняй мухі і дзеўкі-векавухі* [1, с. 294].

Напрыклад, праз вобраз жука перадаецца думка, што на чужой старане ўсё, што ні ёсць, мусіць быць прыдатным, прыгодным: *на чужой старане і жук мяса* [3, с. 484].

Успрыманне пчалы і жука ў беларускай парэміялогіі часцей за ўсё з’яўлялася не тоесным. Пераважная большасць парэмій з энтамонімам пчала мае станоўчы характар, а з энтамонімамжук – адмоўны: за пчолкаю – у мёд, за жукам – у гной ‘зносіны з добрым, працавітым чалавекам даюць добрыя вынікі, а з дрэнным і лянівым – завяршаюцца дрэнна’ [2, с. 133]. Малы жук, ды вялікі жук ‘так гавораць з неадабрэннем пра таго, хто перабольшвае свае якасці, магчымасці’ [3, с. 59].

У парэміялагічных адзінках беларускай мовы з кампанентам-энтамонімам доволі поўна адлюстраваны працоўны вопыт беларускага народа. Працавітасць адлюстроўваецца, як станоўчая агульначалавечая каштоўнасць: працавіты, як пчолка [2, с. 130]; руплівы, як мурашка [2, с. 141]; стараецца, як муха ў смале [2, с. 156]; не вялікая мурашка, а горы капае [3, с. 59]; пчолка маленькая, а мёду колькі наносіць [2, с. 90]. Такія адмоўныя характарыстыкі чалавека, як гультайства і лягота, маруднасць выканання справы высмейваюцца ў беларускай парэміялогіі: яму раніцаю росна, у поўдзень млосна, а ўвечары камары кусаюць [2, с. 229]; жыве, як труцень [2, с. 61]; як сонная муха [3, с. 53]; есць за вала, робіць за камара [2, с. 94]; хаваецца ад работы, як цюцька ад мух [2, с. 370]; лавіць (лічыць) мух [3, с. 628].

Заклучэнне. Такім чынам, парэміялагічныя адзінкі з кампанентам-энтамонімам утрымліваюць у сваёй семантыцы багаты нацыянальна-культурны патэнцыял, які сведчыць пра асаблівасці менталітэту, светапогляду і ўкладу жыцця нашага народа.

Літаратура:

1. Аксамітаў, А. Прыказкі і прымаўкі: Тлумачальны слоўнік беларускіх прыказак і прымавак з архіваў, кафедральных збораў, рэдкіх выданняў XIX – XX стст. / А. Аксамітаў. – Мінск: Беларуская навука, 2000. – 320 с.
2. Беларускія прыказкі, прымаўкі, фразеалагізмы / склад. Ф. Янкоўскі. – Мінск: Навука і тэхніка, 1992. – 493 с.
3. Лепешаў, І.Я. Фразеалагічны слоўнік беларускай мовы: у 2 т. / І.Я. Лепешаў. – Мінск: БелЭн, 1993. – Т. 1-2.

ПРАБЛЕМЫ ІМАГАЛОГІІ Ў РАМАНЕ “РАСІЯ” УЛАДЗІМІРА ГНІЛАМЁДАВА

Мураўская В.А.,

студэнтка 5 курса ВДУ імя П.М. Машэрава, г. Віцебск, Рэспубліка Беларусь

Навуковы кіраўнік – Русілка В.І., канд. філал. навук, дацэнт

У час суцэльнай глабалізацыі асаблівую актуальнасць набываюць праблемы імагалогіі – навукі, якая мае на мэце вывучэнне вобразаў “іншых”, “чужых”, нацый, краін, культур, іншародных для ўспрымання суб’екта. Асэнсаванне праблем імагалогіі ў айчынным літаратуразнаўстве знаходзіцца ў працэсе станаўлення, хоць сучасная беларуская літаратура, у прыватнасці, творчасць У. Гніламёдава, дае багаты матэрыял для даследавання.

Для многіх чытачоў і калег У. Гніламёдава, якія добра ведаюць яго як грунтоўнага, таленавітага крытыка і літаратуразнаўца, было прыемнай нечаканасцю з’яўленне ў друку з невялікім інтэрвалам у часе раманаў “Уліс з Прускі” (2006), “Расія” (2007), “Вяртанне” (2008), “Валошкі на мяжы” (2009), “Ліхалецце” (2012), дзе на шырокім гістарычным і геаграфічным фоне паказваецца лёс простага чалавека, беларуса і адначасна з гэтым удумліва раскрываецца лёс беларускага народа, аб’ёмная панарама народнага жыцця заходняга рэгіёна краіны, паказваецца багатая іншакраінная рэчаіснасць.

Матэрыял і метады. Мэтай дадзенай працы з’яўляецца выяўленне праблем імагалогіі ў творах Уладзіміра Гніламёдава. Аб’ектам даследавання стаў раман У. Гніламёдава “Расія”. Асноўнымі для навуковага аналізу абраны прыёмы канкрэтна-гістарычнага, феноменалагічнага і дэскрыптыўнага метадаў.

Вынікі і іх абмеркаванне. Раман “Расія” ў значнай ступені з’яўляецца працягам першага рамана “Уліс з Прускі”. І не толькі таму, што ў ім адзін і той жа галоўны персанаж. Письменнік працягвае бліскучы паказ эпохі, жыцця народаў, якое ўзаемазвязана, нягледзячы на вялізныя геаграфічныя адлегласці. Другі раман письменніка ахоплівае час з 1914 па 1922 год. Толькі адзін год пражыў Лявон пасля вяртання з Амерыкі ў родных краях. Наступалі немцы, і цар даў загад праваслаўным людзям ехаць на ўсход, у Расію. Такім чынам, Лявон са сваімі землякамі, выхадцамі з Брэстчыны, сталі бежанцамі і

перажылі ў Расіі рэвалюцыю, грамадзянскую вайну, шматлікія мецяжы і паўстанні, бясконцыя змены ўлады. Нарэшце, у 1922 годзе, быў дадзены дазвол з Мінска на вяртанне бежанцаў на радзіму.

У першым рамане У. Гніламёдава вачыма галоўнага героя мы бачым Амерыку, а ў другім – Расію. Сюжэт абодвух твораў пабудаваны на матывах падарожжа і вяртання. Станцыяй прыбыцця стала сяло Запалоннае Борскага павета Самарскай губерні. Асноўным героем рамана можна назваць народ, простых людзей, звычайных працаўнікоў. Праз паказ жыцця многіх беларускіх сялян, галоўным чынам сям’і Кужалёў, і многіх хлебарабаў расійскага сяла Запалоннае, галоўным чынам сям’і Платонавых, аўтар стварае панараму гісторыі тагачаснай краіны, яе народа.

У творы адметна паказана шырыня, незвычайнасць рускай душы, прасочана роднасць народаў, якія маюць адны і тыя ж карані, агульную гісторыю і вялікую Радзіму. Як сапраўдныя браты, сустракаюць заволжскія жыхары беларускіх сялян, нягледзячы на рознае становішча ў грамадстве. Жыхары Запалоннага падтрымліваюць пакутнікаў і маральна, і матэрыяльна, частуюць, хто чым багаты, наладжваюць шчыры прыём. Селянцы спачатку ўсіх у адным памяшканні, а пазней рассяляюць па хатах. Роднасць гасцей і мясцовага люду падкрэсліваецца і праваслаўнай верай.

У рамане “Расія” У. Гніламёдаў па-майстэрску выкарыстоўвае мастацкую дэталь. І ў першую чаргу пры апісанні быту, перадачы характару, стварэнні каларыту эпохі і арыгінальнасці мясцовых звычаяў. Аўтарская чуйнасць, яго ўважлівы позірк праходзяць праз усё мастацкае палатно. Кожная дэталь набывае глыбокае ўнутранае значэнне. Ці гэта змены ў наваколлі, ці асаблівасці пейзажу і побыту, ці партрэт (позірк, голас, усмешка героя), ці пах, колер – усё з’яўляецца пэўным знакам, мае глыбокі сэнс. А ў выніку – працуе на адметнасць вобраза, жывую праўдзівасць, аўтарскую задумку.

Вось, напрыклад, некалькі фрагментаў апісання Масленіцы ў Запалонным: “На стала было багата страў. Некалькі пляшак гарэлкі былі атулены смажанай рыбай, пірагамі, ладнай горкай бліноў на талерцы. Тут жа стаялі сподачкі з кятовай ікрой. У глыбокіх гліняных місках курыліся гарачай парай адвары – курыныя, гусіныя, качыныя... На шырокіх драўляных проціўнях ляжалі барановая грудзінка, свінячыя патрахі, зайчаціна з рэпай, каўбасы, рубцы, карасі ў смятане. Але галоўнае дзіва знаходзілася ў цэнтры стала – аграмадны, у метр даўжынёй, засмажаны парсюк. Так і стаіць на падагнутых ножках – лычом да гасцей”. [1. с. 672]. Масленіца святкуецца тыдзень, з размахам. Святкуюць усе. Не абыходзіцца без бойкі, якая істотна дапаўняе шырыню, загадкаваць рускай душы.

Выразна, жыва апісаны і іншыя сцэны з жыцця сялян Запалоннага. Яны настойлівыя ў працы, палкія ў скоках: “Ілья Аляксандравіч не ўтрымаўся, выпіў і раптам бразнуў аб падлогу чарку, няскладна прыгнуўся, шумна пляснуў сябе далонямі па сцёгнах, потым павярнуўся, падскочыў і зноў пляснуў даланёй – цяпер ужо па халяве... Ён і падскокваў, і прытопваў, і, падняўшы калена, біў па ім далонямі. Прускаўцы глядзелі і не маглі зразумець, адкуль у чалавека такая сіла? Столькі энергіі, жыццярэдаснасці” [1. с. 674].

Заклучэнне. Узнаўленне іншанацыянальных рэалій і характараў у рамане У. Гніламёдава галоўным чынам дэтэрмінуецца пісьменніцкай індывідуальнасцю. Іх паказ грунтуецца на шырокім выкарыстанні мастацкага этнаграфізму, у якасці кампазіцыйных прыёмаў ужываецца супастаўленне “свайго” і “чужога”, уключэнне іншамоўнай лексікі, акцэнтаў на перадачы ментальнасці, асаблівасцей камунікатыўных паводзін людзей.

Літаратура:

1. Гніламёдаў, У. Расія / У. Гніламёдаў. – Мінск: Мастацкая літаратура, 2007. – 776 с.

ПАТРЫЯТЫЧНЫ ПАФАС ГІСТАРЫЧНАЙ ПРОЗЫ У. АРЛОВА

Налётава Н.М.,

студэнтка 5 курса ВДУ імя П.М. Машэрава, г. Віцебск, Рэспубліка Беларусь

Навуковы кіраўнік – Падстаўленка В.Ф., канд. філал. навук, дацэнт

У. Арлоў – знакаміты беларускі пісьменнік, які самабытна развівае традыцыі беларускай гістарычнай прозы. Мэта дадзенай працы – раскрыць патрыятычны пафас гістарычнай прозы У. Арлова.

Матэрыял і метады. Матэрыялам для даследавання выступіла гістарычная проза У. Арлова. Метад даследавання: апісальна-аналітычны.

Вынікі і іх абмеркаванне. Заканамерна, што ў гістарычнай прозе У. Арлова дамінуе патрыятычны пафас. Пісьменнік ставіў за мэту сцвердзіць думку, што беларуская нацыя па-ранейшаму існуе, што ў яе ёсць свая гісторыя, асобы, якімі могуць ганарыцца сучаснікі. Напрыклад, у апавесці “Сны імператара” (1990) аўтар раскрыў погляд беларуса на вайну 1812 г. У. Арлоў, у адрозненне ад расійскіх гісторыкаў, якія лічылі гэтую вайну Айчынай і для беларусаў, аспрэчвае такое вызначэнне. Беларусы не лічылі Расійскую імперыю айчынай, яны не хацелі бараніць краіну, якая пазбавіла іх незалежнасці. З Напалеонам беларуская шляхта звязвала надзеі адраджэння ВКЛ і знайсці волю: “У Вялікую армію, марачы пра незалежнасць Бацькаўшчыны, уліваюцца і шляхціцы, і студэнты, і простыя мужыкі, і з кожным днём іх будзе ўсё болей... Ён прыйшоў сюды як вызваліцель і за абяцанне аднавіць Вялікае Княства атрымае не толькі правянт і фураж, але і стотысячнае войска”[1, с. 202]. Не атрымаўшы падтрымкі ад французскага імператара, беларускія сяляне ўзяліся за косы і сякеры і дапамаглі Расійскай імперыі выйграць вайну: “Мужыкі ўзяліся за зброю. Кожны дзень яны забівалі тых, ад каго яшчэ ўчора чакалі паратунку”[1, с. 224].

У апавяданнях “Пакуль не згасла свечка” (1985), “Рандэву на манеўрах” (1989) аўтар падкрэслівае, што русіфікатарская палітыка толькі стрымлівала развіццё беларускай нацыі, прыніжала яе годнасць. Героі гэтых твораў жывуць пачуццём любові да роднага краю, яны не ідуць на кампраміс з сумленнем дзеля выратавання ўласнага жыцця. Вера ў свой народ дапамагае ім выстаяць, захаваць асабісты перакананні нават у невыносна цяжкім становішчы. Такім з’яўляецца беларускі шляхціц А. Незабытоўскі (“Пакуль не згасла свечка”), які ўсвядоміў сваю нацыянальную годнасць ў астрозе, куды трапіў з-за варожага стаўлення да манархіі. Тут герой напісаў раман пра жыццё ў заходніх губернях Расійскай імперыі пасля перамогі народнай рэвалюцыі. А. Незабытоўскі перакананы, што “ў самым цяжкім, невыносна цяжкім становішчы, калі ўжо, здаецца, няма і не можа быць ніякага выйсця, у чалавека абавязкова застаецца магчымасць барацьбы”[1, с. 246]. Герой апавядання памірае з верай, што яго змагарская справа будзе працягнута.

Нескаронымі, моцнымі духам выступаюць паўстанцы ў апавяданні “Рандэву на манеўрах”, якія нават перад смерцю “спрабавалі падтрымліваць ідэі мяцяжу”[1, с. 277], адстойвалі інтарэсы беларусаў, іх права на самавызначэнне, патрабавалі выхоўваць сваіх сыноў патрыятамі Бацькаўшчыны. Агульнавядома, што беларускі народ, які працяглы час уваходзіў у склад Расійскай імперыі, не лічыўся самастойным: “Расеі для выканання яе высокай гістарычнай місіі яшчэ адзін, да таго ж штучна створаны народ зусім не патрэбны. Лішні народ – лішнія праблемы”[1, с. 277].

Да адлюстравання трагедыянага шляху паўстанцаў 1863 г. пісьменнік звярнуўся і ў апавяданні “Пяць мужчын у леснічоўцы” (1985). Паўстанне церпіць паражэнне, яго ўдзельнікам пагражае смерць, але дух змагароў застаецца нязломным. Так, камандзір паўстанцаў – Тапор (мянушка Людвіка Звяждоўскага) – змагаецца дзеля таго, каб беларускі народ усвядоміў сваю годнасць: “Я ўпэўнены: калі б не героі Касцюшкі, калі б не паўстанне трыццатага года, не існавала б ні сённяшняга мяне, ні маіх людзей. Ідэалы жывыя, пакуль яны жывуць у сэрцах. Каб ідэалы жылі, трэба, каб за іх нехта гінуў. Такі закон. Хай і цяпер мы не пераможам, але ўрэшце людзі пачнуць разумець, што яны не статак, а народ. Народ! У яго ўжо ёсць імя і калі-небудзь з’явіцца годнасць”[1, с. 267]. Такім

чынам, герой упэўнены, што гістарычная памяць і патрыятычныя пазіцыі людзей з'яўляюцца гарантам выжывання нацыі.

Заклучэнне. У гістарычнай прозе У. Арлоў раскрывае трагічны лёс беларуса і яго нацыянальны характар. Гэта людзі нескароныя, моцныя духам, якія не здраджваюць Айчыне нават перад пагрозай смерці, перакананыя ў тым, што “нельга служыць чалавецтву, не служачы свайму народу” [1, с. 252]. Письменнік адстойвае права беларускага народа на ўласную гісторыю.

Літаратура:

1. Арлоў, У. Пяць мужчын у леснічоўцы: апавесці, апавяданні, эсэ / У. Арлоў. – Мінск: Мастацкая літаратура, 1994. – 366 с.
2. Дарагакупец, А. Вытокі беларускай гістарычнай прозы: праўда гісторыі ў творах Уладзіміра Арлова / А. Дарагакупец // Роднае слова. – 2003. – №8. – С. 17–22.

МАСТАЦКАЯ АДМЕТНАСЦЬ “ШЛЯХЕЦКІХ АПАВЯДАННЯЎ” Л. РУБЛЕЎСКОЙ

Несцяровіч К.В.,

студэнтка 5 курса ВДУ імя П.М. Машэрава, г. Віцебск, Рэспубліка Беларусь
Навуковы кіраўнік – Бароўка В.Ю., доктар філал. навук, прафесар

Характэрнай асаблівасцю сучаснай беларускай прозы з'яўляецца вяртанне яе да мінулага. Увагу письменнікаў прыцягваюць усе эпохі і перыяды жыцця народа, адбываецца пераасэнсаванне колішніх падзей з пазіцыяй сучаснасці. Людміла Рублеўская – аўтар цыкла твораў, якія ствараюць вобраз шляхецкай Беларусі з мужнымі інсургентамі, прыгожымі паннамі, з адданым і трагічным каханнем галоўных герояў. Мэта работы – выявіць мастацкія асаблівасці на ўзроўні сюжэта, кампазіцыі “Шляхецкіх апавяданняў” Л. Рублеўскай.

Матэрыял і метады. Выкарыстаны прыёмы структурна-тыпалагічнага, герменеўтычнага і дэскрыптыўнага метадаў

Вынікі і іх абмеркаванне. Цыкл “Шляхецкіх апавяданняў” складаюць сем твораў, героі якіх робяць складаны выбар паміж здрадай і подзвігам, самаахвярнасцю і спакойным жыццём, б'юцца на двубоях і змагаюцца за сваё каханне. Усе апавяданні цыкла прасякнуты адзінай ідэяй: чалавек павінен заставацца заўсёды чалавекам, нягледзячы на жыццёвыя цяжкасці і перашкоды.

Дзеянне апавядання “Гайвароны” адбываецца ў аднайменным маёнтку ў доме пані Вайтылавай. Яе сыны – Генузь, Алесь і Янук – былыя інсургенты, гонар маці. У шляхецкім доме на ноч спыняюцца два паломнікі: “сівенькі дзядок” і малады хлопец. Падчас размовы Галены з маладым чалавекам становіцца зразумела, што гэта яе брат Алесь, які дагэтуль лічыўся сасланым у Сібір. Алесь расказвае Галене пра падрыхтоўку да паўстання і яго падаўленне царызмам. Ён адчувае сваю віну, гаворыць пра тое, што для перамогі патрэбна вера: “...я адчуваў сваё адзінства з тымі, хто ехаў за мною, і нейкі асаблівы ўздых... Гэта – мае людзі, з маёй радавой зямлі... Я быў юны, але гэта былі як бы мае дзеці. Даверлівыя і паслухмяныя. І загінулі толькі таму, што паверылі мне, – вера ў “святую справу” не паспела ў іх выспець” [1, с. 297]. Выпрабаванні не зламалі Алесь, у ім жыве чалавечнасць: “Я не шкадую, што калісьці ўзяў зброю, каб адваіваць волю для айчыны – я і цяпер памёр бы за тое, каб яна была вольная. Але я ніколі больш не змагу забіць. І не змагу не дараваць. Фактычна – той, юны і дзёрзкі, Алесь Вайтылаў памёр. Мне няма пра што гаворыць з тымі, хто жадае помсты” [1, с. 298].

У апавяданні “Дом з драўлянымі львамі” аўтар уздымае праблему павагі і памяці да сваёй гісторыі і культуры: “Гісторыя ў кожнай нацыі крывава. Веліч і злачынства заўсёды побач... І злачынства заўсёды больш... Але трэба ведаць сваю гісторыю, менавіта сваю, і ганарыцца ёю. Паважаць самога сябе, сваю культуру, сваю мову <...> Толькі той, хто паважае гісторыю і мову свайго народа, мае гонар чалавека. І ён ніколі не стане рабам” [1, с. 320] – так гаворыць гаспадар дома гасцям, удзельнікам паўстання, якіх ён ха-

вае ад жандараў. Гаспадар пазнае аднаго з мужчын-інсургентаў, і тады адзін з выратаваных, Сцяпан, перад адыходам з гасціннага дома страляе ў гаспадара і тлумачыць гэта наступным чынам: “Ну што б гэты стары небарака рабіў у новым свеце? Ды і не дажыў бы да яго перамогі. Усё роўна скоро памёр бы” [1, с. 324]. Уцекачы асуджаюць Сцяпана, а адзін з іх кажа: “Я таксама згубіў упэўненасць у тым, што ведаю правільны рэцэпт пераўтварэння свету” [1, с. 324]. Праз прыёмы ўскоснага псіхалагізму пісьменніца сцвярджае, што нават барацьба за справядлівасць можа нараджаць духоўных пачвар.

Падзеі ў апавяданнях Л. Рублеўскай адбываюцца на працягу невялікага часу, звычайна на працягу дня, але пісьменніца практычна заўсёды звяртаецца да прыёму рэтраспекцыі. Героі твора “Хлебазоры” – Вінцэс і яго бацькі – належаць да роду Севярынічаў. Старэйшы брат Вінцэса Славамір загінуў “самай слаўнай для мужчыны з рыцарскага роду смерцю – у бойцы, пад штандарам выбітнага вайскаводцы, адабраўшы жыцці многіх ворагаў” [1, с. 302]. Пасля гэтага яго нявеста Марыя мусіла ўвайсці ў сям’ю Севярынічаў, стаць жонкай Вінцэса. Л. Рублеўская так апісвае адносіны ў сям’і: “Вінцэсю давалося заняць месца брата. Стаць ценом яго кахання, адабраць у мёртвага адзінае, што ў таго засталася на зямлі, – памяць і слёзы. Ведаць, што ноччу яна цягнецца да вуснаў – не ягоных... І, раптам усведамляючы прысутнасць іншага, жывога – кожны раз скаланаецца і змушае сябе да пакоры... І ён, як лясны бог Пан, абдымае замест каханай толькі сухі журлівы трыснёг...” [1, с. 303]. Вінцэс займаецца фальклорнымі даследаваннямі, стварае слоўнікі, піша навуковыя артыкулы. Падзеі ў творы адбываюцца на Змітраўскія Дзяды, калі “продкі сядуць разам з жывымі нашчадкамі за стол”. Падчас вячэры з’яўляюцца прыхадні, якія абвінавачваюць Вінцэса ў наяўнасці “ў выдадзеных ім кніжках крамольных, непачцівых да імператарскай улады выказванняў” [1, с. 305], а таксама ў тым, што называе “расійска-крывіцкі дыялект” асобнай мовай. Пісьменніца пераканальна паказала псіхалагічны стан герояў: хваляванне жонкі, слёзы дачкі і бацькі, мітусню прыслугі, годныя паводзіны сына. Сам Вінцэс трымаецца спакойна: “сядзеў у крэсле з кнігай у руках і зрэдку кідаў позірк на тое, як жандары звальваюць у вялікі мех ягоныя рукапісы, ссыпаюць карткі з картатэкі. Дзіўна, але ён адчуваў сапраўды толькі спакой і стому. Адзіная турбота – падвёў выдаўцоў. Але іх выратуе яго маўчанне. Прынамсі, ён зробіць для гэтага ўсё, што ў чалавечых сілах – і нават крыху больш” [1, с. 305]. Ён адчуў сябе шчаслівым, “як жаўнер, які пасля пакутлівых блуканняў дагнаў свой полк, нават ведаючы, што той мусіць ісці ў апошнюю бойку” [1, с. 308].

Заклучэнне. Цыклу “Шляхецкія апавяданні” характэрны: спалучэнне нацыянальна-гістарычнай і маральна-этычнай праблематыкі; сістэма персанажаў, у якой прысутнічае герой, што сваімі маральнымі якасцямі ўзвышаецца над іншымі; сюжэт з элементамі рэтраспекцыі, выкарыстанне элементаў раманічнага метажанру, прыёмаў ускоснага псіхалагізму.

Літаратура:

1. Рублеўская, Л.І. Ночы на Плябанскіх млинах: раман, аповесць, апавяданні / Л. Рублеўская. – Мінск, 2013. – 232 с.

РЭПРЭЗЕНТАЦЫЯ МІМІКІ ТВАРУ Ў БЕЛАРУСКАЙ ФРАЗЕАЛОГІІ

Несцяровіч Т.В.,

студэнтка 4 курса УА «ГДУ імя Ф. Скарыны», г. Гомель, Рэспубліка Беларусь
Навуковы кіраўнік – Ляшчынская В.А., доктар філал. навук, прафесар

Фразеалагічныя адзінкі беларускай мовы з’яўляюцца самымі яркімі, культурна значнымі скарбамі мовы, здольнымі канцэнтравана выразіць адметнасць не толькі мовы, але і яе носьбітаў, іх светаадчуванне, склад розуму, менталітэт. Нацыянальная маркіраванасць закадзіравана ва ўнутранай форме фразеалагізмаў, адборы тых сітуацый і іх пераасэнсаванні, у выкарыстанні важнейшых кампанентаў. Менавіта вывучэнне фразеалагізмаў як адзінак не толькі мовы, але і культуры сёння найбольш актуальна. Мэта даследавання – высветліць, як міміка твару рэпрэзентуецца на матэрыяле фразеалагізмаў беларускай літаратурнай мовы

Матэрыял і метады. Выкарыстаны лінгвакультуралагічны і кампанентны аналіз.

Вынікі і іх абмеркаванне. Чалавек звернуты да свету «тварам». З пункту гледжання анатоміі, твар – адна з частак чалавечага цела, але традыцыйна ў культуры твар «адлучаецца» ад цела, супрацьпастаўляецца яму з прычыны «больш высокага статусу». Высокі статус твару пацвярджае і мова. Лексема *твар* абазначае ‘пярэдняю частку галавы чалавека’ і ‘індывідуальнае аблічча, выгляд, характэрныя рысы каго-, чаго-н.’ [3, с. 488]. Згодна з гэтым, твар – не толькі частка галавы чалавека, але і своеасаблівы сімвал яго асобы, адзнака яго годнасці.

Твар становіцца адбіткам жыцця чалавека, а адной з самых істотных функцый чалавечага твару – камунікатыўная. «Гульня» мышцаў на твары дазваляе нам даведацца пра эмацыянальны стан суразмоўцы, дазнацца пра яго пачуцці, думкі, адносіны, нават калі сам суразмоўца пра гэта не здагадваецца. Гэтая ўласцівасць твару зафіксавана ў фразеалагізме *на твары напісана* ‘па выразу твару відаць што-н.’ [2, с. 75]. Часам людзі шукаюць на твары суразмоўцы пацверджанне пачутым словам, а «калі словы чалавека ўступаюць у канфлікт з ягонай эмацыянальнай мімікай, дамінуе паведамленне, якое перадаецца шляхам эмоцый» [1, с. 113]. Праўда, чалавек навучыўся кантраляваць свае эмоцыі, хаваць ад іншых. І тады твар выступае своеасаблівай ахоўнай заслонай ад навакольнага свету: *рабіць вясёлую міну пры дрэннай гульні* ‘старацца схаваць за знешнім спакоем ці весялосцю сваё незадавальненне, непрыемнасці’ [2, с. 248]. Чалавек зберагае свой унутраны свет ад умяшання звонку, таму вучыцца *надзяваць /насіць маску* ‘ўтойваць сваю сапраўдную сутнасць; прытварацца, прыкідвацца’ [2, с. 68]. Для ацэнкі паводле адносін да чалавека выступае найменне твару праз размоўныя і нават фамільярныя, кампаненты-словы (*адварочваць рыла, вярнуць рыла, адварочваць морду*).

Фразеалагічная рэпрэзентацыя мімікі чалавека – гэта сукупнасць адзінак, што абазначаюць выраз твару (*твар выцягваецца, як мыла з’еўшы*), апісанне яго асобных дыскрэтных рухаў (*капыліць губу, паказваць зубы, разяўляць рот*). Як відаць, міміка прадстаўлена праз апісанне агульнага выразу твару і дыскрэтных рухаў яго частак. Менавіта ў фразеалогіі чалавек зафіксаваў міміку не толькі твару, але і вылучэнне на твары яго частак, што прадстаўлена ў фразеалагізмах з выкарыстаннем самых розных кампанентаў-саматызмаў (*бровы, вочы, вусны, зубы, лоб, рот, шчокі, язык і інш.*). Пры гэтым чалавек вызначае актыўныя і пасіўныя часткі твару. Так, часцей за іншыя адзначаюцца вочы (*адкрываць вочы, адным вокам, акінуць вокам, заплюшчыць вочы, з адкрытымі вачамі, краем вока, на адно вока, не маргнуўшы вокам, страляць вачамі*), зубы (*зубы грэць на сонцы, зуб за зуб зайшоў, класці зубы на паліцу*), вушы (*вастрыць вушы, і вухам не весці, натапырваць вушы, настаўляць вушы, развешваць вушы*), нос (*адварочваць нос, аж нос гнецца, вешаць нос, вешаць нос на квінту, висоўваць нос, задраць нос, крукам носа не дастаць, заараць носам*), рот (*адкрываць рот, браць рот на замок, закрываць рот, замазаць рот, і пары з рота не пусціць, повен рот, рот не закрываецца, рот да вушэй, ротам глядзець*), язык (*варочаць языком, вастрыць язык, параспускаць язык, пачасаць языком, язык завязаць*).

Заклучэнне. Такім чынам, у фразеалагічным фондзе сучаснай беларускай літаратурнай мовы пэўнае месца паводле вытокаў утварэння займаюць «мімічныя» фразеалагізмы, ці тэя, што ўзніклі на аснове канцэптуалізацыі замацавання пэўнай мімікі, пад якой разумеюцца ‘рухі мышцаў твару, якія выражаюць перажыванні, пачуцці, настрой’. Праз фразеалагізмы, што рэпрэзентуюць міміку твару ўвогуле і яго частак у прыватнасці, чалавек зафіксаваў гаму эмоцый і пачуццяў, свой унутраны стан у розных моманты і сітуацыі жыцця, адлюстраваў сваё ўяўленне, выразіў свае адносіны, даў ацэнку, выявіў спосабы і механізмы мыслення. Незалежна ад наўмыснасці і ступені кантролю за мімікай, палітра эмоцый, пачуццяў, думак, намераў, што стаяць за ёй, вельмі разнастайная: незадаволенасць, гора, радасць, крыўда, цікавасць і інш.

Літаратура:

1. Изард, К. Эмоциональный контакт / К. Изард // Наука и жизнь. – 1996. – №12. – С. 112–121.
2. Лепешаў, І.Я. Слоўнік фразеалагізмаў: У 2 т. / І.Я. Лепешаў. – Мінск: Беларус. энцыклапедыя імя П. Броўкі, 2008.
3. Глумачальны слоўнік беларускай мовы: У 5 т. Т. 3. Л – О / [Рэд. тома К. К. Атраховіч]. – Мінск: Гал. рэд. Беларус. Сав. Энцыклапедыі, 1979. – 672 с.

НАЦИОНАЛЬНО-ОРИЕНТИРОВАННЫЙ ПОДХОД ПРИ ИЗУЧЕНИИ РУССКОГО ЯЗЫКА КАК ИНОСТРАННОГО

Нурьева Э.Б.,

студентка 3 курса ВГУ имени П.М. Машерова, г. Витебск, Республика Беларусь
Научный руководитель – Яковлев С.М., канд. филол. наук, доцент

В последнее время все большую актуальность в мире приобретают вопросы экспорта образовательных услуг, в том числе подготовки специалистов для зарубежных стран. Образование стало крупной составляющей мирового рынка и может стать, по мнению экспертов, одним из самых прибыльных видов экспорта в XXI веке. Опыт обучения иностранных граждан как за рубежом, так и в Республике Беларусь, свидетельствует о том, что это не только престижно для государства, но и экономически выгодно. Участие в международном рынке образовательных услуг – это объективная необходимость для успешной конкуренции в борьбе за качество подготовки выпускаемых специалистов. Занимаясь профессиональной подготовкой иностранных граждан, любой вуз и государство в целом: 1) повышает свой имидж и международное влияние через подготовку интеллектуальной элиты для зарубежных стран и распространение своей культуры и языка; 2) подтверждает качество своего образования; 3) готовит благоприятную почву для решения экономических вопросов в будущем; 4) привлекает талантливую молодежь из других стран, что создает благоприятную среду для развития науки и образования. Позиция любого языка в современном мире поддерживается его местом в системе образования.

Современная методика преподавания РКИ выработала множество приемов и технологий обучения русскому языку как иностранному. Исходя из того, что обычно группы по изучению РКИ бывают полинациональными, то и методики, в основном, были рассчитаны на иностранного студента «вообще». Однако в последнее время, особенно не в столичных вузах, группы по изучению русского языка как иностранного формируются мононациональными, это группы студентов из Туркменистана, Китая, Нигерии и некоторых других стран. Этот факт позволяет разрабатывать и применять национально ориентированные методики обучения РКИ, которые, несомненно, будут более эффективными.

Целью нашего исследования является установление причин пробелов в знаниях русского языка туркменскими студентами, а также применение новых национально-ориентированных приемов и технологий их ликвидации.

Материал и методы. При выполнении исследования использовались анкетирование и интервьюирование туркменских студентов подготовительного факультета, III курса ФЛФ специальности «Романо-германская филология», описательный метод и элементы статистического метода.

Результаты и их обсуждение. В результате проведенного исследования нами было установлено, что наибольшие трудности при изучении РКИ туркменскими студентами возникают при изучении следующих тем:

- глагольное управление в русском языке;
- семантика приставочных дериватов глаголов;
- лексика научного стиля;
- синтаксис русских предложений;
- приемы запоминания лексики.

Кроме того, особо были отмечены трудности в приобретении навыков говорения на различные темы. Возникающие трудности можно объяснить следующими причинами:

- различиями в грамматическом строении русского и туркменского языков;
- школьными навыками изучения иностранных языков, когда главное внимание уделялось выполнению грамматических упражнений;
- невозможностью высокой степени индивидуализации обучения РКИ в вузе, когда в одной группе обучаются студенты с разной языковой подготовкой;
- попытками «синтаксического калькирования» туркменских предложений при построении высказываний на русском языке.

Заключение. Мы пришли к выводу о том, что наиболее эффективными приемами по ликвидации пробелов в знаниях отстающих студентов могут быть следующие:

- использование грамматико-переводного иструктурного методов при объяснении грамматики языка;
- визуализация учебного материала (использование таблиц, схем);
- коммуникативная направленность обучения (для понимания и говорения, а не для грамматических упражнений);
- разнообразие методических приемов, исключение рутины в обучении;
- использование элементов контрастной грамматики («это так, как в туркменском; а это не так, как в туркменском»);
- использование приемов эмоциональной акцентации («представьте, что этот человек вам очень не нравится, назовите его качества, употребив превосходную степень прилагательного» и т.д.).

ИМЕНА АРАБСКОГО ПРОИСХОЖДЕНИЯ В ИМЕННИКЕ ТУРКМЕН КОНЦА XX – НАЧАЛА XXI ВЕКА

Ныязов А.,

студент 3 курса ВГУ имени П.М. Машерова, г. Витебск, Республика Беларусь

Научный руководитель – Яковлев С.М., канд. филол. наук, доцент

Существенные перемены, произошедшие в жизни Туркменистана в конце XX века, не могли не отразиться на именнике его народа. Эти перемены, прежде всего, были связаны с распадом СССР, образованием независимого государства Туркменистан, потерей ведущей роли коммунистической партии, изменением роли религии в жизни общества.

Целью исследования является установление особенностей именника туркмен начала XXI века с точки зрения происхождения имен, а также особенностей функционирования в антропонимиконе туркмен имен арабского происхождения.

Материал и методы. При выполнении исследования использовались анкетирование и интервьюирование туркменских студентов III курса ФЛФ специальности «Романо-германская филология», сплошная выборка имен из списков туркменских студентов, обучающихся на филологическом, юридическом, биологическом, математическом факультетах, описательный метод и элементы статистического метода.

Нами было исследовано 250 имен туркменских студентов, обучающихся на филологическом, юридическом, биологическом, математическом факультетах ВГУ им. П.М.Машерова. Из них 162 мужских имен и 88 женских имен.

Результаты и их обсуждение. Анализ показал, что можно выделить три крупные группы имен туркмен по происхождению: собственно туркменские имена, арабские имена и имена персидского происхождения. Особую группу составляют синкретические по происхождению имена.

Самую большую группу составляют собственно туркменские имена 46,4 % (49,4% у мужчин и 45,5% у женщин). По туркменской традиции имена давались по названию того предмета, который отец видел, когда выходил из дома после рождения ребенка. Отсюда имена Ягмыр (дождь), Сазак (саксаул), Гандым, Гарлы. Иногда имена давались по временам года, когда родился ребенок (Бахар, Язмырат, Новруз), или же по желанию родителей быть ребенку кем-то или каким-то: Атбакар, Арслан, Сердар, Сулгун, Билбил, Джерен, Чопан. У туркмен также существовала традиция, по которой в многодетных семьях имя давалось на основании того, каким по счету ребенок был в семье: Чары, Бяшим, Алты, Дортгулы, Онбай.

Вторую по численности группу составляют туркменские имена арабского происхождения 22,4 % (23,4% у мужчин и 20,5% у женщин). Ислам пришел на земли Туркменистана в 651 году: арабские бедуины гнались за "последним из могикан", царем могущественной персидской династии Сасанидов, скрывавшимся от погони и в конце концов убитым по навету правителя Мерва. Арабское влияние слабо отразилось на составе насе-

ления Средней Азии. Но арабы принесли новую религию – ислам, получившую с течением времени, неограниченное господство. А через религию, связанную с семейной обрядностью, в том числе и наречением ребенка духовным лицом, в традиции наречения среднеазиатских и иных народов вошли мусульманские имена, арабские или семитские по своему происхождению. Однако следует сказать, что туркменская традиция личных имён проявила завидное упорство, особенно у женщин, сохранив многие домусульманские имена. Это особенно наглядно заметно при сравнении с личными именами некоторых других народов. У соседей туркмен – узбеков, таджиков, персов, курдов, азербайджанцев – арабская антропонимия оказала значительно большее влияние. Из шариата, мусульманского права, вернее из двух ее глав, ибадэта (духовного) и мемаликета (светского), туркмены приняв почти всю ее первую часть, вторую фактически проигнорировали. В быту они следовали неписаному закону предков. Обычное право – адат, дисциплинировавшее все стороны мирской жизни, с течением времени подвергалось корректировке. Все это и наложило свои особенности на функционирование арабских имен у туркмен.

Как и в христианской традиции, в исламе существует список канонических имен из 99 единиц, которые прославляют Аллаха.

Из этих имен нами зафиксированы:

Мухаммад – в переводе с арабского хвалимый;

Кадыр – всемогущий;

Азиз – могущественный;

Керим – великодушный.

Следует отметить, что и в настоящее время (как и ранее) мулла не играет существенной роли в процессе выбора имени для ребенка.

В проведенном нами исследовании выяснили, что большую роль играют и имена персидского происхождения 23,2 % (из них 17,3% мужских, 26,1 % женских). Это обуславливается историей туркменского народа, так как она являлась площадкой раздора между персами, хорезмским и бухарскими ханствами в период до завоеваний Российской империи. Еще существует большое количество синкретических имен 14 % (в их состав входят элементы из нескольких языков, из них 17,3% мужские, и 7,9% женские). Это такие имена, как Керимберди, Нургелди, Маягозел, Огулжемал. Еще отмечается и несколько имен, связанных с европейской (русской) традицией: Мая, Роза, но они единичны.

Заключение. Итак, можно сделать вывод о том, что основу антропонимикона туркмен составляют собственно туркменские имена. Вторую по величине группу составляют имена арабского происхождения, что связано с традициями ислама, и третья по величине группа – это имена персидского происхождения. Их распространение будет зависеть от изменения роли религии в жизни туркменского общества. Группа европейских (русских) по происхождению имен представлена незначительно.

РАБОВЛАДЕЛЬЧЕСКАЯ СИСТЕМА США: ПРИНЦИПЫ НОМИНАЦИИ ТЕМНОКОЖЕГО НАСЕЛЕНИЯ

Огурцова Л.В.,

студентка 5 курса ВГУ имени П.М. Машерова, г. Витебск, Республика Беларусь

Научный руководитель – Галковская Ю.М., магистр филол. наук

Цель данной работы – установить особенности и принципы номинации темнокожего населения США в период рабовладельчества 1619–1865 гг.

Актуальность работы обусловлена современными общественными процессами в условиях начавшейся глобализации, в частности этническим возрождением, стремлением жителей полинациональных регионов установить свою национально-культурную идентичность, а также интересом исследователей к проблемам номинации.

Результаты и их обсуждение. Личное имя является неотъемлемым атрибутом человека. Почти каждый американец африканского происхождения имеет два личных имени: официальное имя, данное при рождении, и неофициальное, которое используется ис-

ключительно в кругу его семьи. Эта особенность номинации сформировалась в рабовладельческий период. Привезенные из Африки рабы-негры после крещения лишались своих африканских имен и получали новые. Новый хозяин менял странно звучащее, трудно произносимое экзотическое имя на более привычное.

Выделяют следующие особенности имянаречения рабов:

– присвоение библейских имен (*Anna* – из др.-евр. Ханна – "милость, благодать"; *Eliza* – из др.-евр. Элишеба – "любящая Бога"; *John* – из др.-евр. Йоханан – "Бог милостив");

– использование личных именованных исторических личностей (*Caesar*, *Nero*, *Pompey*), героев мифологии и литературных героев, чаще всего из произведений У. Шекспира (*Hamlet*, *Othello*, *Romeo*) [2, с. 114];

– употребление гипокористических имен (*Cas* вместо *Cassandra*, *Lill* вместо *Lillian*, *Pete* вместо *Peter*, *Sam* вместо *Samuel*, *Tom* вместо *Thomas*);

– использование имен-прозвищ, которые чаще всего строились на приеме антитезы (*Curly* (англ. "кудрявый") – для лысых, *Goliath* (англ. "гигант") – для низкорослых, *Smart* (англ. "умный") – для глупых);

– присвоение одинаковых односложных имен-прозвищ мулам и рабам (*Jack*, *Kitt*, *Ned*);

– номинация по той или иной деятельности, которую выполняли афроамериканцы (*Corn* – имя раба, который работал на кукурузном поле; *Cotton* – имя раба, который собирал с полей хлопок);

– добавление дескриптивного элемента или индекса в алфавитном порядке к личному именованию (данный принцип номинации нередко использовался, если у "хозяина"-плантатора было несколько рабов с одинаковыми именами (*Big Sam*, *Paul A*, *Paul D*, *Paul F*)).

В газетных объявлениях о поиске сбежавших рабов плантаторы указывали как официальное имя беглецов, так и их *country names* ("домашние имена"). Например, официальное имя раба могло быть *Abel*, но его "домашним именем" было *Golaga*, или по документам раба звали *Edinburgh*, но он называл себя *Tom*. В объявлениях встречались также такие *country names*, как *Frog*, *John De Baptist*, *Old Blue*, *Old Gold*, *Red Fox*, *Sixty* [3, с. 193].

В годы Гражданской войны 1861–1865 гг. особое распространение в семьях рабов приобрела тенденция использовать в своих именах фамилии американских лидеров. Так, высокую популярность имели имена *Washington*, *Jefferson*, *Madison* и др.

На исходе Гражданской войны освобожденные рабы выбирают для себя такие новые имена, которые бы отражали обретенную ими свободу. Широкое распространение получила фамилия *Freeman* (англ. "свободный человек"). Одни освобожденные рабы использовали свои полные имена вместо сокращенных (*Betty* => *Elizabeth*, *Bill* => *William*, *Bob* => *Robert*, *Matt* => *Matthew*, *Tony* => *Anthony*). Другие же изменили правописание своих имен так, чтобы новые номинативные единицы еще больше отличались от имен, которые использовали "белые". Однако чаще всего личные имена бывших рабов были идентичны именам, которые для себя выбирали и "белые" американцы. Такие номинативные единицы, как *Charles*, *George*, *Henry*, *James*, *John*, *Mary*, *Samuel*, *Peter* и *Robert*, были популярны у представителей обеих рас. Нередко выходцы с африканского континента брали себе также вышедшие из употребления и потерявшие популярность имена "белых" [1, с. 87].

Закключение. Итак, несмотря на массовую реноминацию в конце XIX в., бывшие рабы не возвращались к именам африканского происхождения. Культура и традиции их предков были надолго забыты. Таким образом, афроамериканцы начали создавать свою уникальную именованную систему, сохранившуюся до настоящего времени.

Литература:

1. Себрюк, А.Н. Отражение этнической самоидентификации в антропонимии: особенности имянаречения афроамериканцев / А.Н. Себрюк // Вестн. Моск. гос. гуманит. ун-та. Сер. Филологические науки. – 2013. – № 2. – С. 87–94.
2. Сергаева, Ю.В. Традиция и креативность в номинации / Ю.В. Сергаева // Studia Linguistica – XVI. Язык. Текст. Культура : сб. науч. ст. / Рос. гос. пед. ун-т ; отв. ред. И.А. Щирова. – СПб., 2007. – С. 110–118.
3. Benson, S. Injurious Names: Naming, Disavowal, and Recuperation in Contexts of Slavery and Emancipation / S. Benson // The Anthropology of Names and Naming. – NY : Cambridge University Press, 2006. – P. 178–199.

МЕДИАОБРАЗОВАНИЕ И МЕДИАГРАМОТНОСТЬ В ЮНКОРОВСКИХ ОБЪЕДИНЕНИЯХ РЕСПУБЛИКИ ХАКАСИЯ

Пачина А.Н.,

студентка 5 курса ХГУ имени Н.Ф. Катанова, г. Абакан, Российская Федерация
Научный руководитель – Костякова Ю.Б., канд. ист. наук, доцент

Компьютеризация и информатизация общества возрастает с каждым годом в геометрической прогрессии. У людей возникает необходимость быстро ориентироваться в информационном пространстве и отбирать для себя необходимые новости. Умение разбираться в мире медиа особенно необходимо будущим журналистам – юнкорам, поэтому в процессе их подготовки в юнкоровских объединениях активно используют приемы медиаобразования: критического мышления, анализа, работы с медиатекстом, ролевых игр.

На сегодняшний день в Республике Хакасия детские пресс-центры есть практически в каждой школе, в республиканском и городских центрах детского творчества, в доме пионеров. Цель нашей работы – выяснить, как в объединениях реализуется модуль медиаобразования, а также оценить уровень медиаграмотности юных корреспондентов.

Материал и методы. Использовались методы анкетирования, описания, сравнительного анализа.

Результаты и их обсуждение. В исследовании участвовали 8 руководителей пресс-центров и 36 юнкоров из 6 населенных пунктов Хакасии. Опрошенные преподаватели обладают достаточно высоким уровнем профессионального образования, необходимым для осуществления медиаобразовательной деятельности: многие окончили филологические отделения вузов, двое обучались по специальности «Журналистика». Детскими пресс-центрами они руководят в среднем от семи до десяти лет, что, на наш взгляд, говорит о наличии достаточного опыта работы с подростками-журналистами. С масс-медиа сотрудничают семь педагогов. Двое руководителей пресс-центров в свое время работали в СМИ, поэтому им легче объяснить юнкорам функции сотрудников редакции, особенности журналистики как деятельности.

Для развития медиаграмотности юнкоров кураторы привлекают материалы телевидения, радио, Интернет-агентств, российских, республиканских и районных/городских изданий, а также газет школьных пресс-центров, таблоидов (для сравнения с качественной прессой), местных гляцевых журналов. Использование такого широкого спектра газетно-журнальной продукции руководители объясняют необходимостью получения разнообразной информации.

В абаканском школьном пресс-центре «Свой голос», усть-абаканской студии «Азбука журналистики» и в черногорской средней школе № 4 кураторы со своими подопечными анализируют только газетные материалы, обуславливая свой выбор выпуском собственного СМИ в газетном формате. Руководители других изученных объединений демонстрируют школьникам репортажи и передачи теле- и радиокompаний. При выборе местных телерадиопрограмм большую роль играет факт сотрудничества с данными средствами массовой информации и дальнейшего трудоустройства в них школьников.

Опрошенные юнкоры считают, что не только подготовка собственных публикаций, но и постоянная работа над текстами профессиональных журналистов помогает им быть осведомленными в мире масс-медиа и развивать коммуникabельность, совершенствоваться в своем мастерстве. Вращаясь в сфере СМИ, изучая ее, анализируя медиатексты, подростки знакомятся с профессией журналиста, разбирают и критикуют опубликованные работы. Именно эти знания и навыки способствуют развитию медиаграмотности школьников.

На наш взгляд, медиаобразование юных корреспондентов республики носит профессионально-ориентированный характер, так как подготавливает школьников к будущей профессии и работе в СМИ. В большинстве изученных нами пресс-центров Хакасии используются активные формы реализации медиаобразования, в школьниках воспитывают инициативных коммуникаторов, стимулируя их к участию в разработке школьных и

городских молодежных газет, к публикации в местных изданиях и практике на городских телеканалах.

В объединениях юных корреспондентов педагоги дают подросткам комплекс знаний о специфике деятельности СМИ. Сами юнкоры участвуют в медиапроцессе, в том числе, в качестве авторов. Результатом медиаобразовательной деятельности в юнкорских объединениях является повышение уровня медиаграмотности будущих журналистов, развитие у подростков критического мышления, творческих и коммуникативных способностей.

Заключение. В результате проведенного анкетирования мы выяснили, что реализация медиаобразовательного модуля присутствует во всех юнкорских пресс-центрах в разной степени. По нашему мнению, качество и эффективность организации занятий зависят от образования (педагогическое/журналистское), опыта сотрудничества с масс-медиа и продолжительности работы с юнкорами самого руководителя, а также наличия в пресс-центре технических устройств, с помощью которых школьникам демонстрируют примеры работы профессиональных журналистов. Можно констатировать, что юные журналисты в большинстве объединений Хакасии получают достаточный объем знаний о масс-медиа.

МИФ, ФОЛЬКЛОР, ЛИТЕРАТУРА: К ИСТОЛКОВАНИЮ ПОНЯТИЙ

Петухова Л.О.,

студентка 4 курса ВГУ имени П.М. Машерова, г. Витебск, Республика Беларусь

Научный руководитель – Шевцова Л.И., канд. филол. наук, доцент

Взгляды на природу, происхождение мифа, фольклора и литературы, их взаимосвязь до сих пор в литературоведении являются неоднозначными. Этим определяется актуальность нашей работы. Цель исследования заключается в попытке структурировать представления ученых о сущности мифа, фольклора, и литературы.

Материал и методы. В работе были использованы поисковый и сравнительный методы, примененные на следующем материале: мифах, произведениях фольклора и литературы.

Результаты и их обсуждение. О проблемах разграничения мифа и фольклора писали многие знаменитые литературоведы. Среди них Ф. Боас [1], С. Томпсон, Е.М. Мелетинский [3] и другие. Они указывали на тот факт, что один и тот же текст может в разных странах являться как мифологическим, так и фольклорным. Однако все ученые сходятся во мнении, что миф появился раньше фольклора. Мифология – это синтез религиозных представлений человека о мире, первый коллективный труд синкретического сознания. Для такого типа сознания не существует грани естественного и сверхъестественного, объективного и субъективного; связь по аналогии и причудливые ассоциации заменяют причинно-следственные связи. Мир в представлении первых людей гармоничен, строго упорядочен и не подвластен логике практического опыта.

В отличие от мифа, фольклор имеет жанрово-родовую определенность. Это коллективное творчество. Главные различия между мифом и фольклором можно представить в виде пар: сакральность - несакральность и строгая достоверность – нестрогая достоверность. В мифы люди искренне верили и не могли представить себе, что то, о чем ведется речь, может быть выдумкой. Фольклорные произведения заведомо воспринимаются слушателем как нереальное и созданное для потехи или с целью нравоучения. О.И. Шабалиной, И.А. Головановым [2, 7] был введен термин «фольклорное сознание». Это сознание имеет духовную природу и является идеальной системой, так как отражает явления окружающей действительности и фиксирует отношения человека к ней в слове. В фольклоре можно заметить, что, хотя сознание остается синкретическим, но уже появляются первые предпосылки выделения Я-сознания. Особенно это проявляется в сказках, песнях, былинах, когда происходит смена повествователей: рассказ от первого лица заменяется указанием на третье лицо.

Фольклорное сознание обладает специфическими, присущими только ему представлениями о пространстве и времени, о системе общественных отношений, о физической природе человека и окружающего мира, о жизни и смерти, о человеческих возможностях и т.д. Поэтому по содержанию фольклорных произведений, выступающих в качестве идеального аналога фольклорного сознания, невозможно судить о реальных взглядах народа на мир, о его этических нормах, о его знаниях относительно окружающей действительности.

Этим объясняются многочисленные случаи несовпадения реального сознания коллектива и фольклорного сознания. Например, пространственные представления в фольклорных текстах, как правило, характеризуются неопределенностью, условностью, фантастичностью; маршруты героев никак не соотносятся с реальной топографией. Однако в действительности географические знания народа находились на высоком уровне и исключали подобного рода «ошибки». То же касается и представлений о времени: в фольклорном произведении оно могло замедляться или убыстряться, что неприемлемо для общества, живущего в рамках строгого годового цикла.

В.И. Тюпа указывает, что разъединение «я» и «мира» обнаруживает враждебную двуполноценность, как против окружающей действительности («безликой объективности жизни», «толпы»), так и против самого себя («субъективной безосновательности, безпорной уединенной личности») [5]. Открытие и постепенное освоение человеком внутренней стороны бытия привело к возникновению литературы. Художественное мышление начинается с осознания неполного совпадения самоопределения человека и его роли в миропорядке. Восхищенное, или эстетическое, отношение вызывает подвиги – исключительные случаи совпадения этих моментов: совпадения внутренней и внешней границ личности. Воспевание подвигов дало начало героике – одному из самых первых модусов художественности.

Заключение. Миф и фольклор явились творческим актом синкретического сознания человека. Однако в фольклорных произведениях появляются первые попытки выделения Я-сознания, которое в фольклоре представлено в качестве говорящего «Я». Литература – это авторское, индивидуальное творчество, генетически связанное с мифом и фольклором, однако в художественной литературе ситуация «я-в-мире» моделируется специфически, через призму авторского сознания

Литература:

1. Боас, Ф. Границы сравнительного метода в антропологии / Ф. Боас / Пер. Ю. С. Терентьева // Антология исследований культуры. — СПб.: Университетская книга, 1997. — Т.1. — С. 509–518.
2. Голованов, И.А. Константы фольклорного сознания в устной народной прозе Урала (XX-XXI вв.) / И.А. Голованов. — Челябинск: Энциклопедия, 2009. — 251 с.
3. Мелетинский, Е.М. Поэтика мифа / Е.М. Мелетинский. — М., 1976. — 406 с.
4. Пространственно-временное бытие фольклорного сознания. [Электронный ресурс]. — 2005. — Режим доступа: <http://www.kitaphana.kz/ka/downloads/referats/160-literatura/2133-prostranstvenno-vremennoe-bitie-folklorogo-soznaniya.html>. — Дата доступа: 27.02.2014.
5. Тюпа, В.И. Художественность. / В.И. Тюпа // Художественность [Электронный ресурс] — 2008. — Режим доступа: http://www.nsu.ru/education/virtual/discourse2_23.htm. — Дата доступа: 01.02.2014.
6. Чем отличается фольклор от литературы. [Электронный ресурс]. — 2007. — Режим доступа: <http://thedifference.ru/chem-otlichaetsya-folklor-ot-literatury/> — Дата доступа: 03.02.2014.
7. Шабалина, О.И. Фольклорное сознание как способ духовно-практического освоения действительности / О.И. Шабалина [Электронный ресурс] — 2003. — Режим доступа: <http://dissercat.com>. — Дата доступа: 01.02.2014.

ФИЛОСОФСКО-ПОЛИТИЧЕСКИЙ ХАРАКТЕР САТИРЫ ДЖ. СВИФТА В РОМАНЕ «ПУТЕШЕСТВИЯ ГУЛЛИВЕРА»

Пилатова А.С.,

студентка 5 курса ВГУ имени П.М. Машерова, г. Витебск, Республика Беларусь

Научный руководитель – Половцев Д.О., канд. филол. наук, доцент

Часто мы наблюдаем в литературе весьма широко распространенный круг произведений, в которых художник стремится к нарушению жизненных пропорций, к подчеркнутому преувеличению, к гротескной форме, резко нарушающей реальный облик явления. Целью данной работы является выявление роли употребления сатиры, носящей философско-политический характер, в произведении Дж. Свифта «Путешествия Гулливера».

Данная тема актуальна, так как «Путешествия...» – это одна из классических и наиболее часто читаемых книг во многих странах мира, которая также десятки раз экранизировалась.

Материал и методы. Материалом исследования послужили труды специалистов, работающих в области литературной критики, и научная литература по исследуемой проблеме. Методы исследования: анализ, синтез, сравнение, обобщение, индукция, классификация.

Результаты и их обсуждение. «Путешествия...» – произведение, написанное на стыке жанров: это и увлекательное повествование, роман-путешествие, это роман-памфлет, роман-утопия, и одновременно роман-антиутопия. Главному герою романа, Гулливеру, присущи некоторые черты Дж. Свифта: «его мысли, его представления, одна-ко мудрость Гулливера сочетается с простодушием» [1, с. 72].

Поверхностный пласт повествования позволил «Путешествиям...» стать настольной книгой для детского чтения. Однако сюжетные линии фабулы, являясь иносказанием обобщенной сатиры, объединяют множество смысловых элементов, рассчитанных исключительно на взрослого читателя, – намеков, каламбуров, пародий – в единую композицию. Раскрытие важнейших социальных противоречий в романе осуществляется в обобщенном образе государства, пронизывающем все четыре части произведения. Сопоставление и обыгрывание существ разных размеров дает автору возможность показать человека с необычной точки зрения и раскрыть новые стороны его природы.

Вторым очень распространенным приемом Дж. Свифта является пародия. Имеется в виду пародия на стиль мореплавателей, рассказывающих о далеких путешествиях, на стиль научных проблем, которые разрабатывают ученые. Важную роль в остром сатирическом стиле Дж. Свифта играет метафора, обнажающая и делающая более выпуклой и наглядной истину, приковывающая внимание. Дж. Свифт прибегает к фантастике и выдумке и при помощи их выявляет истину, абсурдность и низменность человеческого существования. Он осуществляет деформацию жизни. Но эта деформация позволяет сделать изображение жизни более рельефным. И, наконец, одной из главных примет сатирического стиля Дж. Свифта является ирония. Она создает как бы двойное восприятие каждого факта – восприятие прямое и буквальное и второе – ироническое восприятие, обнажающее истину.

История Гулливера – это история исканий, социологических исследований современности и попытки разобраться в утопиях. Вместе с тем это, в какой-то мере, история приспособления к существующим условиям жизни, попытка компромиссного решения проблемы: личность – государство – общество. Крушение надежд Гулливера предопределило изменение его роли: он перестал быть путешественником-исследователем человечества и обрел черты трагического героя, который вступил в конфликт с окружающим его обществом.

Структура произведения изменяется. В единое целое сливаются острые политические проблемы, философия, история, фантастика, публицистика, пародии и трагедии, путешествия и рассуждения героя. «В этом художественно-философском комплексе можно до конца разобраться, если за исходную позицию Дж. Свифта принять стремление создать реалистическую сатиру, сказать всю правду и тем самым нанести сокрушительный удар по всем господствующим идеям, которые либо персонифицированы в романе, либо отражены в образах-понятиях» [2, с. 21].

В гротескно-сатирическом описании всех трех стран, которые посещает Гулливер перед своим заключительным путешествием, содержится контрастирующий момент – мотив утопии, идеального общественного устройства.

Заключение. Творчество Дж. Свифта – важный этап в развитии английского просветительского реализма XVIII века. Его сатира имела философско-политический характер. Дж. Свифт критиковал внутреннюю политику Англии, высмеивал парламентскую систему, осуждал колониальные и захватнические войны, выступал против религиозного суеверия и невежества.

Литература:

1. Ващенко, А.В. Суд Париса: сравнительная мифология в культуре и цивилизации / А.В. Ващенко. – М., 2008. – 134 с.
2. Свифт Джонатан. Путешествия Гулливера / Джонатан Свифт. – М.: АСТ Изд-во Транзиткнига, 2005. – 47 с.

ОБСЦЕННАЯ ЛЕКСИКА В РЕЧИ СОВРЕМЕННОЙ МОЛОДЕЖИ

Пискарева Я.И.,

учащаяся 3 курса Полоцкого колледжа ВГУ имени П.М. Машерова,

г. Полоцк, Республика Беларусь

Научный руководитель – Кабылкова А.А., преподаватель

Развитие современных технологий во многом способствует размытию четких границ между народами, культурами, обычаями. Все чаще смываются и границы между дозволенным и недозволенным. Бранная лексика, употребление которой с давних времен было табуировано, все чаще звучит в обычной речи. Обсценная лексика как сегмент бранной лексики различных языков, включающий вульгарные, грубые и грубейшие бранные выражения, часто выражающие спонтанную речевую реакцию на неожиданную (обычно неприятную) ситуацию, к сожалению, все чаще звучит в речи современной молодежи. Между тем как языковое явление обсценная лексика изучена недостаточно, хотя знание причин ее распространения может способствовать уменьшению ее роли в жизни носителей языка. Поэтому мы можем говорить об актуальности темы «Обсценная лексика в речи современной молодежи». Цель работы – изучить историю появления, функциональную принадлежность, классификацию, отношение к обсценной лексике современной молодежи, методы устранения обсценной лексики из речи молодежи.

Результаты и их обсуждение. Прилагательное *обсценный* латинского происхождения, первоначально было термином гадателей по птицам и применялось для характеристики "дурного предзнаменования": *obscenae aves* "зловещие птицы", т.е. "птицы, несущие дурные знамения". Впоследствии, например, в поэтических фрагментах Квинта Энния, появляется словосочетание *obscena verba*, т.е. уже по отношению к дурным словам, речи [1, с. 250].

Русская обсценная лексика имеет древние славянские и индоевропейские корни. «Основные „три кита“ русского мата ... этимологически расшифровываются достаточно прилично: праславянское **jebtǐ* первоначально значило 'бить, ударять', **huj* (родственный слову хвоя) – 'игла хвойного дерева, нечто колкое', **pisǔda* – 'мочеиспускательный орган'» [2, с. 50–73]. Одна из классификаций обсценной лексики представлена в работах А.В. Чернышова: слова, обозначающие мужские и женские половые органы и обозначающие половой акт; слова, переносящие значение половых органов и полового акта на человека как на предмет называния; слова, которые в нарочито огрубленном виде заимствованы из «культурной речи».

Лингвисты отмечают следующие функции обсценной лексики: повышение эмоциональности речи; разрядка психологического напряжения; оскорбление, унижение адресата речи; демонстрация раскованности, независимости говорящего; демонстрация пренебрежительного отношения к системе запретов; демонстрация принадлежности говорящего к «своим» и т. п.; привлечение внимания; апотропаическая функция – «сбить с толку»; магическая функция; как средство вербальной агрессии; как междометие.

В наше время существует огромное количество факторов, влияющих на сознание (соответственно и на речь) людей, таких как, телевидение, реклама, печатные СМИ. Особое положение занимает интернет, так как это средство массовой информации наиболее свободно от цензуры. Многие, в том числе и недопустимые способы призваны привлечь внимание потребителя.

Все большую популярность завоевывают сериалы и фильмы, книги, в которых открыто показывается насилие, преступления, эротика. Эти темы всегда были на грани дозволенного и тем самым привлекали особое внимание. Агрессия в поведении и общении навязывается людям и в то же время расковывает их. Для изучения степени распространенности обсценной лексики среди современной молодежи нами были опрошено около 60 человек (от 13 до 25 лет), занимающихся различными видами деятельности, среди которых будущие врачи, преподаватели, а также ученики школы, учащиеся колледжа, студенты. Анализ данных анкетирования показал, что около 30% опрошенных используют ненормативную лексику в своей речи постоянно, 40% – иногда, 20% стараются

сдерживаться и около 10% вообще не используют обсценную лексику. На вопрос о функции ненормативной лексики в собственной речи большинство людей в возрасте от 20 до 25 лет ответили, что она нужна им для повышения эмоциональности речи, для разрядки эмоционального напряжения, для оскорбления и унижения адресата речи, а также в качестве междометия. Среди опрошенных до 20 лет наиболее часто встречались ответы: для повышения эмоциональности речи, для демонстрации пренебрежительного отношения к системе запретов, для привлечения внимания. Кроме этого, встречались собственные варианты ответов, такие как: привычка, не могу контролировать собственную речь. Также было отмечено, что обсценную лексику при радости или удивлении используют в 2,5 раза реже, чем при огорчении или злости.

Заключение. Таким образом, обсценная лексика с каждым днем занимает все более прочные позиции в русской речи. Однако общее развитие культуры речи, более строгое отношение к речи, используемой в СМИ, а также самоконтроль и самовоспитание носителей языка способны вернуть обсценной лексике положение «табу» в русском языке.

Литература:

1. Дерюгин, Л.А. Из наблюдений над лексикой латинского литературного языка / Л.А.Дерюгин // Язык и общество. – Саратов, 1967.
2. Мокиенко, В.М. Русская бранная лексика: цензурное и нецензурное / В.М.Мокиенко // Русистика. – Берлин, 1994. – № 1/2. – С. 50–73.

МЕСТО МУЖСКИХ ИМЕН В АНТРОПОНИМНОЙ СИСТЕМЕ г. МОГИЛЕВА

Пухначева С.В.,

магистрант УО «МГУ имени А.А. Кулешова», г. Могилев, Республика Беларусь
Научный руководитель – Воробьева Т.С., ст. преподаватель

Имена собственные с давних пор привлекали внимание исследователей. Ученых интересовала история их возникновения, значение и смысл, связь с историей общества, с мировоззрением и верованиями людей, с окружающей природой. В настоящее время интерес к антропонимике значительно возрос. «Сегодня значительное число антропонимических исследований посвящено регионально-историческому направлению с целью определения основных тенденций развития национальных именников. Ведь антропонимная система любого народа складывается из именников отдельных регионов» [2, с. 187]. В связи с этим рассмотрение тенденций развития антропонимикона г. Могилева представляется нам актуальным и целесообразным.

Цель работы – установить особенности употребления мужских имен г. Могилева.

Материал и методы. В качестве объекта исследования избран современный репертуар мужских имен жителей г. Могилева. Основным материалом исследования послужили имена новорожденных города Могилева, выявленные в книгах записи актов гражданского состояния города Могилева. В результате анализа актовых записей 2000-2010 гг. были произведены статистические подсчеты, характеризующие состав и динамику именника могилевчан за 11 лет.

Отбор материала, его исследование и систематизация осуществлялись с помощью описательного метода (использовался при сборе, систематизации антропонимов, при обобщении, интерпретации и классификации материала); статистического метода (применялся при характеристике динамики именника горожан); *сравнительно-сопоставительного* метода (использовался при выявлении особенностей развития и функционирования именника горожан).

Результаты и их обсуждение. По регулярности употребления имена делятся на устойчивые, прерывистые, спорадические и разовые [1, с. 122–123]. Имена, присутствующие во всех годах на протяжении всего временного среза, называются *устойчивыми, или сквозными*. К *устойчивым именам* в мужской подсистеме именника г. Могилева в период с 2000 по 2010 гг. относятся такие, как *Никита, Владислав, Артем, Александр,*

Иван, Максим, Дмитрий, Даниил, Кирилл, Илья, Егор, Алексей, Роман, Павел, Евгений, Андрей, Антон, Станислав, Матвей, Денис, Арсений, Тимофей, Глеб и др.

Имена, которые давались детям с перерывами от 2 до 8 лет, называются **прерывистыми**. Одни из них могут быть близки к устойчивым, другие – к разовым. К **прерывистым именам** относятся Анатолий (исчезло в 2004 г.), Валентин (в 2009 г.), Валерий (в 2003 г.), Георгий (в 2007 г.), Святослав (в 2010 г.), Игнат (в 2002 г.), Макар (в 2001, 2006 гг.), Мирон (2001- 2005 гг.), Филипп (2004, 2006), Всеволод (2004 г.), Геннадий (2001–2002, 2004, 2010 гг.), Мирослав (2001–2003 гг.) и др.

Если имя встречается в одном году на протяжении определенного временного промежутка, оно является **разовым** (чаще всего его получал 1 человек). К **разовым именам** относятся Самир (в 2006 году названо 2 человека), Терентий (в 2009 году названо 2 человека). К этой же группе примыкают все единичные имена. К **единичным именам** за период с 01.01. 2000 по 31.12.2010 года относятся Авенир, Адалят, Адварт, Айхан, Александр Томас, Александр-Рувен, Бажен, Байрама, Бачуки, Брэндэн, Вали, Вардан, Велес, Вильгельм, Вильям Николай, Зидан, Левий, Лион, Логгин, Лука, Лукас Александр, Николос Мартин, Шон Макартни и др.

Спорадические имена – это единичные имена, появляющиеся от случая к случаю, нерегулярно, например, в двух или нескольких годах исследуемого временного среза. К ним относятся имена Алесь (это имя использовалось только в 4 годах из 11 – 2001, 2003, 2004, 2009 гг.), Демид (в 4 – 2001, 2004, 2006, 2010 гг.), Жан (в 2 – 2001, 2002 гг.), Леон (в 3 – 2001, 2004, 2007), Милан (в 5 – 2001, 2004, 2007-2008, 2010), Серафим (в 4– 2000, 2005–2006, 2010 гг.), Рувим (в 3– 2000, 2006, 2008 гг.) и др.

Закключение. Таким образом, выявление имен, разных с точки зрения регулярности употребления, позволяет вести учет имен устойчивой популярности, затухающей популярности, определять состав именников.

Литература:

1. Бондалетов, В.Д. Русская ономастика: учеб. пособие для студентов пед. ин-тов / В.Д. Бондалетов. – М.: Просвещение, 1983. – 224 с.
2. Галковская, Ю.М. Состав и статистическая структура именника г. п. Езерище Витебской области / Ю.М. Галковская // Надзённыя праблемы лексікалогіі і анамастыкі славянскіх моў: матэрыялы Міжнар. навук. канф., Мазыр, 22-23 красавіка 2010 г. / рэдкал.: В. В. Шур (адк.рэд.). – Мазыр: УА «МДПУ імя І.П.Шамякіна», 2010. – С.187–189.

ДВОЙНЫЕ ИМЕНА В АНТРОПОНИМИКОНЕ ВИТЕБСКОЙ ГУБЕРНИИ 1861–1863 гг.

Пуцькович А.Ю.,

студентка 5 курса ВГУ имени П.М. Машерова, г. Витебск, Республика Беларусь
Научный руководитель – Мезенко А.М., доктор филол. наук, профессор

В истории христианства 761 год был связан с указом Римской церкви о христианских именах. Согласно указу, каждый священник должен был направить свою деятельность на их преобладание. Детям при крещении рекомендовалось давать христианские имена (обычно это были имена святых, которые были указаны в святцах на тот день, в который родился ребенок). Если родители были против (например, им не нравилось имя, или они хотели называть своих детей в честь кого-либо), то к имени, данному ими, приписывалось второе – христианское. Так появился католический обычай называть ребенка двойным именем. Со временем ряд германских имен было канонизировано (*Адольф, Отто, Бернхард* и другие).

Включение западной части Беларуси в состав Российской Империи в результате трех разделов Речи Посполитой в 1773, 1793 и 1795 гг. принесло тенденцию двойного католического именования [1, с. 34].

Цель исследования – установить особенности функционирования двойных имен.

Данная цель реализуется через решение следующих **задач**:

- 1) определить состав двойных имен 1861–1863 гг.;
- 2) установить зафиксированные в официальном именнике типы вариантов личных имен;

3) рассмотреть характерные особенности бытования антропонимов в зависимости от профессиональной принадлежности.

Материал и методы. Материалом для исследования послужили двойные имена жителей Витебской губернии, зафиксированные в «Памятных книжках Витебской губернии на 1861–1863 гг.». При исследовании были использованы описательный, сравнительно-сопоставительный, элементы количественного метода.

Результаты и их обсуждение. Анализ имеющегося в нашем распоряжении материала позволил выявить **61** двойное мужское имя (*Аліоізі́й Георгъ, Карль Фридрихъ, Аксель-Вольдемаръ, Людвигъ-Александр, Мамертъ-Иацінтъ* и т.д.), **2** тройных имени (*Іоганъ-Фридрихъ-Яковъ, Карль-Петръ-Вильгельмъ*) и **1** имя, состоящее из четырех компонентов (*Эрнестъ-Вильгельмъ-Юліусъ-Дидрихъ*). Все имена приводятся в соответствии с орфографией документов.

Обращает на себя внимание тот факт, что в «Памятных книжках Витебской губернии» отсутствуют женские двойные имена, что находит свое объяснение в том, что служащими государственного аппарата, чиновниками в XIX в. были мужчины. Исключение составляют смотрительницы женских училищ и повивальные бабки (акушерки).

Самыми «популярными» компонентами двойных имен являются антропонимы *Фридрихъ* (6 употреблений), *Михаилъ, Карль* (по 5), *Людвигъ, Іосифъ, Петръ, Францъ* (по 4).

При идентификации одного и того же лица в антропонимной формуле используются различные варианты имен. Вариант имени – видоизменение имени или любого элемента его структуры в различных языковых ситуациях. Вариативность возможна на разных уровнях антропонимной системы: фонетическом, фонологическом, орфографическом, морфологическом и т.д. Например, коллежский секретарь *Ядольфъ-Петръ Онуфріевичъ Рогалевичъ* в «Памятной книжке...» на 1863 г. фигурирует как *Адольфъ-Петръ* (орфографическое варьирование). Барон *Николай-Петръ Карловичъ фонъ-Тизенгаузенъ* в 1863 г. зафиксирован как *Петръ-Николай*. Это единственный случай перестановки компонентов имени.

В современном антропонимиконе наблюдается вытеснение канонических вариантов имен народными. Для середины XIX века характерно равноправное их использование в качестве компонентов двойных имен: *Іванъ, Іоаннъ, Іоганнъ, Іоганъ, Яковъ, Іаковъ* и т.д.

Стоит отметить, что двойные имена имели представители не всех профессий. Самую большую распространенность такие антропонимы получили среди служащих военного, медицинского, судебного ведомств.

Двойные имена – своеобразные носители лингвистических, исторических, религиозных, социальных знаний о жизни людей Витебской губернии в середине XIX века.

Литература:

1. Мезенко, А.М. Антропонимное пространство Витебщины: монография / А.М. Мезенко, Т.В. Скребнева. – Витебск: ВГУ имени П.М. Машерова, 2013. – 148 с.
2. Памятная книжка Витебской губернии на 1861 год (с картой губернии). – Витебск: Типография Губернского Правления, 1861. – 356 с.
3. Памятная книжка Витебской губернии на 1862 год. – Витебск: Типография Губернского Правления, 1862. – 379 с.
4. Памятная книжка Витебской губернии на 1863 год. – Витебск: Типография Губернского Правления, 1863. – 704 с.

АБРАДАВАЯ ЛЕКСІКА Ў ГАВОРКАХ ВІЦЕБШЧЫНЫ

Пыжова А.В.,

студэнтка 5 курса ВДУ імя П.М. Машэрава, г. Віцебск, Рэспубліка Беларусь

Навуковы кіраўнік – Дзядова А.С., канд. філал. навук, дацэнт

Лексічны фонд беларускіх народных гаворак – гэта каштоўны матэрыял, які выразна дэманструе матэрыяльнае і духоўнае жыццё беларускага этнасу. Дыялектная лексіка Віцебшчыны прадстаўлена разнастайнымі па семантыцы словамі, многія з якіх нясуць у сабе цікавую этнакультурную інфармацыю. Даволі значную ў колькасных адносінах групу слоў утварае абрадавая лексіка, а таксама назвы рэлігійных свят і прысьвяткаў. Мэта нашага артыкула – даць семантычную характарыстыку абрадавай лексікі ў гаворках

Віцебскай вобласці. Даследаванне праведзена на матэрыяле “Рэгіянальнага слоўніка Віцебшчыны” [1].

Матэрыял і метады. Асноўным метадам даследавання выступае апісальны метады і метады навуковага назірання.

Вынікі і іх абмеркаванне. У сістэме абрадаў і звычайў нашага народа значнае месца займаюць святы каляндарнага цыклу. Асабліваці гаспадарчай дзейнасці беларусаў прадвызначлі асновы фарміравання народнага светапогляду, у цэнтры якога – узаемасувязь чалавека і прыроды. Беларусы, як і іншыя славянскія народы, са старажытных часоў былі земляробамі. Сельскагаспадарчыя заняці беларусаў выразна семантызуюць лексічныя адзінкі з абрадавым значэннем. Напрыклад, **абжынкi** ‘дажынкi’: *абжынкi даўней весела гулялі* (Слабада Докш.); **абмалоткi** ‘свята з выпадку заканчэння маладзбы’: *хутка ўжо будуць абмалоткi* (Ластавічы Глыб.); **апашкi** ‘свята заканчэння веснавой сяўбы’: *заўтра апашкi справім* (Лескавічы Шум.); **засевы** ‘святкаванне заканчэння сяўбы’: *можна, па сто грам гарэлкi вам улiць на засевы?* (Расходна Сен.); **зажатак (зажын)**, **дзед** ‘першы зжаты сноп’: *Зажатак давалi зжаць здаровай жанчыне – работнiцы, каб у астальных не балелi рукi* (Малькава Лёзн.); *дзедка ўкрашалi, ставiлi ў кут, шанавалi* (Лашукi Паст.).

Найбольш значныя рэлігійныя святы і абрады ў народных гаворках Віцебшчыны прадстаўлены адзінкавымі намінацыямі. Напрыклад, **Паска** ‘Вялікдзень’: *на Паску будзiм булкi і яйцы красiць* (Кляўцы Лёзн.); **Сакоўнiца** ‘Масленiца’: *бывала, у Сакоўнiцу блiнцоў напячом і па хатах ходзiм, песнi спяваем, вясну заклiкаем* (Савуткi Шарк.). Да ліку рэлігійна-абрадавай лексікі адносіцца таксама назоўнік **поснiца** ‘пост, перыяд устрымання ад скаромнай ежы’: *поснiца скоро начнецца* (Канашы Гар.).

Заслугоўвае ўвагі і сямейная абраднасць, у прыватнасці, такія традыцыйныя абрады, як вяселле і народзiны. Беларусы ва ўсе часы адказна ставiлiся да стварэння сям’і, бо шлюб, згодна з хрысціянскай традыцыяй, павiнен быў заключацца адзiн раз і на ўсё жыццё. Намi зафіксаваны наступныя найменнi ўдзельнiкаў вясельнага абраду: **паджанiшнiк** ‘шафер, удзельнiк вясельнага абраду’: *паджанiшнiк – хлопец з горада, культурны такi* (Міхалова Чаш.); **паднявеснiца** ‘шаферка, старшая дружка нявесты ў вясельным абрадзе’: *паднявеснiца прыехала з дарагiм падаркам* (Луцкi Чаш.); **прыгасцi** ‘бацькi і сваякi жанiха, якiя праз тыдзень пасля вяселля, згодна з заключным этапам вясельнага абраду, прыязджаюць у госцi да сватоў’: *вяселле во дачке справiлi, будзiм прыгасцей устрачаць* (Лугавыя Вiц.); **свашка** ‘дружка жанiха’: *у маладога дзяўчаты-свашкi бойкiя на язык* (Псуя Глыб.); **свадзёбнiкi** ‘госцi, якiя гуляюць на вяселлі’: *буду вiно наліваць, свадзёбнiкаў частаваць* (Камоскi Беш.) і iнш. Да iншых найменняў, якiя семантызуюць вясельны абрад, адносяцца назоўнiкi тыпу **прыданае** ‘пасаг’: *прыданага ў нявесткi маёй амаль што і не было* (Чэрнева Брасл.); **прыборы** ‘пасаг’: *пакладу во гэта дзеўкам сваiм у прыборы: можна ж, замуж каторая пойдзе скоро* (Крывыя Тал.). Асобныя лексемы рэпрэзентуюць характэрныя для вясельнага абраду традыцыі і этапы. Напрыклад, **пярылы** ‘ў вясельным абрадзе перагароджванне дарогі падчас таго, калі маладыя ехалі з царквы пасля вячанання’: *маладыя астанаўліваюцца перад пярыламі, злазiць сват, канфеты сыпець, грошы* (Замошша Тал.); **перазоў (перазоўкi)** ‘заклучны этап вясельнага абраду, калі бацькi маладой пасля вяселля прыязджаюць у госцi да сватоў’: *а ў нас сягоднi перазоў, сам Бог дарожку перайшоў* (Камоскi Беш.).

У народнай культуры беларусаў, у тым ліку і жыхароў Віцебшчыны, надзвычай разнастайныя абрады, рытуалы, звычаі і прыкметы, звязаныя з нараджэннем дзiцяці, пра што сведчыць семантыка такіх лексем, як **прадведкi** ‘адведкi, наведванне жанчыны, якая нарадзiла дзiця’: *буду ў прадведкi да ўнучкi збiрацца* (Плюсы Брасл.); **пупарэзнiца** ‘бабка-павiтуха’: *у гэтай во хаце пупарэзнiца жыла* (Белая Ліпа Сен.) і iнш.

Заклучэнне. Як сведчыць прааналізаваны моўны матэрыял, абрадавая лексіка з’яўляецца важным паказчыкам нацыянальна-культурнай інфармацыі, бо дае ўяўленне пра традыцыі і абрады беларусаў, іх працоўны вопыт, адлюстроўвае сістэму рэлігійных поглядаў і вераванняў, сацыяльныя адносіны паміж людзьмі.

Літаратура:

1. Рэгіянальны слоўнік Віцебшчыны: у 2 ч. / Л.І. Злобін (рэд.) [і iнш.]. – Віцебск: УА “ВДУ імя П.М. Машэрава”, 2012. – 304 с.

ПАНЕГІРЫЧНЫЯ ВЕРШЫ АНДРЭЯ РЫМШЫ

Родзіна А.М.,

студэнтка 1 курса ВДУ імя П.М. Машэрава, г. Віцебск, Рэспубліка Беларусь
Навуковы кіраўнік – Таранеўскі В.У., ст. выкладчык

Андрэй Рымша, якога мы называем першым беларускім паэтам, нарадзіўся ў маёнтку Пянчын Навагрудскага ваяводства ў шляхецкай сям’і. Якую меў адукацыю – сёння няясна, але ведаем, што закончыў Астрожскую брацкую школу. Вядома таксама, што Рымша служыў у гетмана Вялікага княства Літоўскага Крыштафа Радзівіла, па мянушцы Пярун, удзельнічаў у аблозе Пскова войскамі Стэфана Баторыя ў вайне 1572–1582 гг. паміж Рэччу Паспалітай і Масковіяй.

А. Рымша меў сяброўскія адносіны з польскамоўнымі паэтамі Янам Казаковічам і Янам Радванам. Напэўна, пад уплывам іх творчасці ён пачаў пісаць на польскай мове. Яго першы вучнёўскі верш называецца “Храналогія.” Гэта дванаццаць пар зарыфмаваных двухрадкоўяў, дзе спісала выкладзены біблейскія падзеі, што адбыліся ў пэўным месяцы года. Варта адзначыць, што назвы месяцаў у творы даюцца на трох мовах – беларускай літаратурнай мове XVI ст., старажытнаўрэйскай і прастанароднай, блізкай да мовы тагачасных канцылярскіх папер. Вядома таксама і значная па памерах паэма Рымшы на польскай мове “Дзесяцігадовая аповесць пра ваенныя справы Крыштафа Радзівіла.” Паэма напісана традыцыйным 13-складовым сілабічным вершам і з’яўляецца найбольш значным творам з радзівілаўскага цыкла і з мастацкага пункту гледжання.

Матэрыял і метады: Аб’ектам нашага даследавання з’яўляецца панегірычная паэзія А. Рымшы. Метады даследавання: апісальны і параўнальна-гістарычны.

Вынікі і іх абмеркаванне. У гісторыю ж беларускай літаратуры Андрэй Рымша ўвайшоў як заснавальнік своеасаблівай разнавіднасці панегірычнай паэзіі – жанру “эпіграм”. Эпіграмы – гэта кароткія эмблематычныя вершы, у якіх апісваюцца магнацкія гербы і ўслаўляюцца іх уладальнікі. Эпіграмы на родавыя гербы магнатаў і шляхты насілі характар прысвячэнняў і змяшчаліся звычайна на адвароце тытульнага ліста кнігі, часта разам з выявай герба. Вядомы “эпіграмы” А. Рымшы на гербы падканцлера Я. Валовіча, укладальніка Статута ВКЛ Л.Сапегі, наваградскага ваяводы Ф. Скуміна.

Усе эпіграмы мелі арыгінальную структурна-кампазіцыйную будову. Яны складаліся з чатырох адносных элементаў, што размяшчаліся, як правіла, у строгай паслядоўнасці адносна адзін аднаго. Спачатку ішоў уступ-зачын, затым – зварот да памяці продкаў, цэнтральнае месца займалі тлумачэнні знакаў, “кляйнотаў” герба, і, нарэшце, завяршала эпіграму заключэнне-пажаданне.

Ва ўступе-зачыне часцей за ўсё апісваліся нябесныя свяцілы, касмічная прастора або штосьці велічнае і незвычайнае. Вось і эпіграма на герб Л.Сапегі, змешчаная ў першым выданні Статута 1588 г., пачынаецца паведамленнем пра велічнасць і дабрачыннасць мужанага роду Сапегаў. Іхняя слава нібыта не ведала межаў на зямлі і на небе. Заканчваецца ж эпіграма як і трэба пажаданнем:

Живите жъ, Сапегове, вси въ многие лета,
Ваша слава слыть будетъ, покуль станеть света!
подавайте ж потомком, што маєте зъ предъков,
Ведже и ваших цных справ въвесь свет полон светъков! [1, с. 455]

Другая эпіграма, на герб Фёдара Скуміна, адкрывае нам тлумачэнне “незямнога” паходжання княжацкага герба. Далей мы бачым зварот да памяці продкаў – характэрнае тлумачэнне прычын узнікнення герба, указанне часу і абставінаў, пры якіх адбылася знамянальная падзея. Напрыклад, А. Рымша, узнаўляючы гісторыю герба Фёдара Скуміна, падкрэсліваў, што набыццё герба – узнагарода за вялікія подзвігі, што атрымліваюць яго толькі тыя, хто, не шкадуючы свайго жыцця, абараняе Бацькаўшчыну.

Абавязковы і найбольш істотны элемент эпіграм на гербы – вытлумачэнне сімвалічнага сэнсу знакаў, “кляйнотаў”. У эмблематычных вершах сімвалы герба пранікалі ў сферу мастацкай і паэтычнай свядомасці і станавіліся ўстойлівымі вершаванымі тропамі. Некалькі груп рэчаў і з’яў матэрыяльнага свету часцей за ўсё

выступалі ў ролі гербавых знакаў. Галоўныя сярод іх: нябесныя свяцілы (сонца, месяц, зоркі), жывёлы і птушкі (конь, арол, крэчат), крыніцы вады (мора, рэкі, хмары), сімвалы дзяржавы (карона), зброя (меч, стрэлы, лук). Вось, напрыклад, знакі герба Скумінаў – зорка, размешчаная над яркім месяцам у акружэнні хмары, у эпіграме А. Рымшы сімвалізуюць не толькі славу Скумінаў, але і іх незвычайную шчодрасць:

Як звезда над луною хорошо ся блищить,
А светла месечного бынамне не нищить,
Так обое светятся, ровнюокром хмары,
Як слава у Скуминов маеть свои дары... [1, с. 456]

Заклучэнне. Невялікая спадчына А.Рымшы, тым не менш, дае нам права сёння гаварыць, што ён быў адным з самых вядомых паэтаў Беларусі эпохі Рэнэсансу, які заклаў асновы беларускага вершаскладання.

Літаратура:

1. Богдан, А.І. Анталогія даўняй беларускай літаратуры XI – першая палова XVIII стагоддзя \ А.І. Богдан, А.У. Бразгуноў, С.Л. Гаранін. – Мінск: Бел. навука, 2003. – 1015 с.

СЕМАНТИКО-МОТИВИРОВОЧНОЕ СВОЕОБРАЗИЕ ПРОЗВИЩ МОЛОДЕЖНОЙ СРЕДЫ

Рябцева Ю.С.,

студентка 5 курса УО «МГУ имени А.А. Кулешова», г. Могилев, Республика Беларусь
Научный руководитель – Воробьева Т.С., ст. преподаватель

В неофициальной коммуникации значительное место занимают прозвища – названия, данные человеку по какой-нибудь характерной его черте, свойству [1, с. 907].

Прозвища в молодёжной среде занимают особое место. Однако до сих пор эта тема не является хорошо изученной. Среди исследователей антропонимики нет единой классификации прозвищ, что подтверждается работами таких исследователей, как И.С. Гасимова [2], А.В. Суперанская [3] и др. Этим объясняется актуальность нашего исследования. Цель работы – рассмотреть собранный материал с точки зрения семантико-мотивировочного критерия.

Материал и методы. Материалом для нашего исследования послужили прозвища, собранные в учебных заведениях среди учащихся различной возрастной категории (3-й, 6-й, 9-й классы средней общеобразовательной школы № 23 г. Могилёва, УО «Могилёвский государственный профессиональный лицей машиностроения» (1 курс), факультета славянской филологии МГУ имени А.А. Кулешова (5 курс).

Объём проанализированного материала составляет 400 единиц. Анкетирование прошли 100 респондентов. В работе использовались следующие методы: социологический, аналитический, статистический.

В результате исследования была составлена классификация прозвищ, в которую входят следующие группы, выделенные по семантико-мотивировочному критерию:

1. Прозвища, связанные с фамилией, личным именем или отчеством человека (59,2%): *Заяц – Зайцев, Корсун – Корсунова, Богдан – Богданов, Петро – Петровский, Радик – Радишевский, Улька – Ульянова, Василь – Васильченко, Серый – Сергей.*

2. Прозвища по внешним данным (24,4%):

Маленький рост: *Киндер, Мелкий, Мыша, Гномик, Миньон, Золушка.*

Высокий рост: *Страус, Шпала, Дядя Стёпа.*

Худоба: *Дрыщ.*

Полнота: *Пухлый, Батон, Пирожок, Жирок.*

Волосы: *Лахудра* (длинные волосы у парня), *Рыжий, Ржавый* (рыжий цвет волос).

Голова: *Головастик* (большая голова), *Кочан* (круглая голова).

Походка: *Слон* (громко ходит).

3. Прозвища по внутренним особенностям (5,6%):

Характер: *Кактус* («колочий» характер).

· Умственные способности: *Баран* (глупый), *Ходячий словарь*, *Ходячая энциклопедия* (очень умная).

· Отношение к еде: *Обжора*, *Хома* (любит поесть).

· По поведению, манерам: *Обезьяна* (кривляется), *Малая* (ведёт себя как маленькая), *Обиженный* (часто обижается).

4. Прозвища, связанные с местом жительства или выхода (выезда) (1%): *Барса* (живёт в деревне Барсуки), *РФ* (приехал из Российской Федерации).

5. Прозвища, связанные с деятельностью человека (3,2%): Библиотекарь (первая профессия), Ботанида (учит всё досконально), Профессор (по роли в спектакле), Бич (нигде не работает).

6. Прозвища по сходству (4,8%):

· С животными: *Крысёныш* (похожа на крысу), *Ёжик* (фыркала как ёжик).

· С героем кино или литературы по какому-либо признаку: *Жура* (девушка хорошо готовит пирожки, как и героиня сериала «Клон» (Дона Жура), *Евгений Гранде* (схожесть с героиней романа).

Со знаменитыми личностями: *Путин* (похож на Путина).

7. Прозвища по «притче» (0,4%): *Сметана* (купил сметану в тот самый момент, когда придумывали прозвище).

8. Прозвища по этническому или расовому признаку (1%): *Русский*, *Еврей*.

9. Прозвища девушек, образованные от фамилии парня (0,4%): *Лёнин* – прозвище девушки *Лёня*.

10. Прозвища, мотивы образования которых не удалось установить. Такие прозвища составляют 35,9% от общего числа собранного материала.

Заключение. Таким образом, в результате исследования была составлена классификация прозвищ в молодёжной среде с учетом семантико-мотивировочного критерия.

Литература:

1. Ожегов, С.И. Толковый словарь русского языка / С.И. Ожегов; под ред. проф. Л.И. Скворцова. – 26-е изд., испр. и доп. – М.: ООО «Издательство Оникс»: ООО «Издательство «Мир и образование», 2009. – 1360 с.
2. Гасимова, С.И. Историко-лингвистический анализ татарских прозвищ: автореф. дис. ... канд. фил. наук: 10.02.02 / С.И. Гасимова. – Казань, 2006.
3. Суперанская, А.В. Современные русские прозвища / С.И. Суперанская // Вестн. Казахского нац. ун-та им. Аль-Фараби. Сер. Филологическая. – 2004. – № 6 (78). – С. 43–50.

ПЕРЕКЛЮЧЕНИЕ КОДОВ КАК ВАЖНЕЙШИЙ ЭЛЕМЕНТ УСПЕШНОГО ОВЛАДЕНИЯ ИНОСТРАННЫМИ ЯЗЫКАМИ

Сапаев У.М.,

студент 3 курса ВГУ имени П.М. Машерова, г. Витебск, Республика Беларусь

Научный руководитель – Яковлев С.М., канд. филол. наук, доцент

В современном мире владение двумя-тремя иностранными языками является насущной потребностью в связи с глобализацией как экономической, так и социальной жизни людей.

Исследования ведущих лингвистов в области изучения двуязычия и многоязычия показали, что дети, которые с детства овладели двумя языками, значительно легче изучают очередные иностранные языки. Секрет их успешности, скорее всего, кроется в раннем овладении приемами и навыками переключения кодов, т.е. перехода с одного языка на другой.

Переключение языковых кодов (code-switching) определяется как попеременное использование элементов двух или более языков в рамках одного коммуникативного акта более или менее двуязычным (многоязычным) говорящим. Проблема переключения кодов – одна из наиболее актуальных и широко обсуждаемых в зарубежной лингвистике последних десятилетий. Тем не менее, в последних работах ведущих лингвистов отмечается, что психолингвистические исследования переключения кодов остаются самыми немногочисленными и данная группа факторов до сих пор наименее изучена.

Целью исследования является установление особенностей переключения кодов у иностранных студентов в условиях многоязычия, определение факторов и приемов облегчения этого процесса для говорящих на нескольких языках, выработка способов наиболее эффективного преодоления возникающих трудностей при учете опыта использования нескольких языков.

Материал и методы. При выполнении исследования использовалось анкетирование и интервьюирование туркменских студентов II и III курсов ФЛФ специальности «Романо-германская филология», описательный метод и элементы статистического анализа.

Результаты и их обсуждение. В результате проведенного исследования нами было отмечено, что для студентов, обучающихся за границей на иностранном языке, проблема переключения кодов особенно актуальна.

В результате проведенных исследований нами установлены следующие закономерности:

1. Процесс переключения кодов «неуловим», «неосязаем» (термины Р.К. Миньяр-Белоручева), но является одним из ключевых процессов в изучении и говорении на иностранном языке.

2. При переключении кодов особую важность приобретает подготовка к этому процессу. Как правило, она выражается в «настройке» на работу на новом языке: свободная беседа с преподавателем о текущих делах и новостях, краткое аудирование интересного текста, просмотр видеоматериала и т.д. Важность данной аудиторной работы подтверждается и известными полиглотами и переводчиками, например, венгерка Като Ломб рекомендуют начинать работу по подготовке к переключению кодов за несколько дней до работы на новом иностранном языке.

3. Особый интерес вызывают изучение механизмов переключения кодов в условиях многоязычия. Как показало наше исследование, знание языков еще не гарантирует свободного переключения с одного языка на другой, так как в этом процессе существуют определенные закономерности. В изучении и говорении помимо языкового переключения требуется и культурное переключение (то, как мы описываем средствами языка окружающий нас мир), и для этого студенты должны владеть и соответствующими этим языкам «моделями мира». В связи с этим, переключение с туркменского на русский язык и обратно туркменскими студентами происходит намного быстрее, чем на английский или французский языки, так как они живут среди носителей этого языка и начинают смотреть через их призму на окружающий мир. Наши исследования показали, что в большинстве случаев русский язык выступает как посредник в переключении кодов между английским и французским, французским и туркменским. Это объясняется тем, что большинство студентов сначала изучали русский язык, и только потом посредством русского языка начинали изучать английский, французский или немецкий языки. Хотя нами и выявлены несколько случаев, когда студент использует английский или турецкий языки в качестве языков-посредников. Возможен, хотя и с большими трудностями, переход с туркменского языка на английский язык.

Заключение. Итак, можно сделать вывод о том, что проблема переключения кодов является весьма перспективной как для филологических, так и для лингвopsихологических исследований. Особую актуальность она приобретает для иностранных студентов, обучающихся на филологических специальностях. Решение данной проблемы в будущем окажет серьезное влияние на эффективность изучения иностранных языков.

СТРУКТУРА ФАМИЛИЙ ВИТЕБЛЯН С КАНОНИЧЕСКИМИ ИМЕНАМИ В ОСНОВЕ

Семенова Н.Н.,

студентка 5 курса ВГУ имени П.М. Машерова, г. Витебск, Республика Беларусь
Научный руководитель – Мезенко А.М., доктор филол. наук, профессор

Разные учёные в своих дефинициях термина «фамилия» актуализировали разные приметы данного антропонима.

В «Словаре русской ономастической терминологии» Н.В. Подольской приводится следующая дефиниция фамилии – «наследственное официальное наименование, которое указывает на принадлежность человека к определённой семье» [1, с. 3].

Для В.А. Никонова фамилия – это «наследственное имя семьи, первичной ячейки общества» [2, с.5].

А.В. Суперанская определяет данный вид антропонима как «юридически значимые личные именованья, передаваемые по наследству от родителей к детям» [3, с.3].

Антропонимы, в частности фамилии, обладают высокой частотностью использования в речи, так как требуют решения ряда насущных проблем административно-юридической практики, что и определяет актуальность данной работы.

Целью исследования стало выявление продуктивности структурных типов фамилий витеблян, образованных от канонических имён.

Материал и методы. Материалом для работы послужил электронный телефонный справочник города Витебск за 2012 год. В ходе разработки данной темы было обнаружено 2494 фамилии с каноническими именами в основе.

Для решения поставленных задач мы использовали общенаучные методы анализа, сравнения, обобщения. В начале работы была проведена инвентаризация антропонимического материала, а также его классификация на основе структурного и семантического анализа. В ходе дальнейшего исследования использовались дескриптивный метод и элементы количественного анализа.

Результаты и их обсуждение. Структурный анализ имеющегося в нашем распоряжении материала позволяет констатировать, что в витебском фамильном антропонимиконе представлены все фамильные типы: общеславянские, восточнославянские и внутриязыковые.

На долю первичных фамилий, образованных путём трансонимизации, приходится 6,45%: *Адам, Гриша, Михал*.

Наиболее продуктивными типами из числа вторичных фамилий оказались:

1. Общеславянский тип на -ov/-ev, -in (43,30%): *Павлов, Киреев, Мишин*.

Среди всех славянских языков лидирующую позицию по частотности употребления фамилий данного типа занимает болгарский язык, в котором его продуктивность составляет 80,43%. В Витебске количество единиц этого фамильного типа больше на 11,42%, чем на всей территории Беларуси.

2. Восточнославянский фамильный тип на -енко (14, 07%) : *Адаменко, Карпенко, Петренко*.

Несмотря на то, что Витебск не является пограничной зоной с территорией Украины, для которой тип -енко является типичным, Витебск занимает первое место по распространению данного типа в Беларуси.

3. Общеславянский тип на -ич, -ович, -евич (11,03%) : *Валентович, Давидович, Зиневич*.

Общеславянский фамильный тип на -іс широко распространён на территории Беларуси, в частности с небольшим перевесом в 3,73% в Витебске и на территориях таких южнославянских государств, как Сербия, Хорватия и Черногория. В западнославянских же языках данный тип малопродуктивен.

Заключение. Таким образом, в Витебске первое место по продуктивности занимает фамильный тип на -ov/-ev, -in (43,30%), что сближает его в процентном отношении с русским языком. Это обусловлено тем, что территория исследуемого города граничит с

Россией. Тип –енко по распространённости занимает вторую позицию и уступает лишь фамильному типу на –ов, -ев, -ин. Продуктивность фамильного типа на -ич, -ович, -евич составляет 11,03% и занимает третью позицию.

Литература:

1. Подольская, Н.В. Словарь русской ономастической терминологии / Н.В. Подольская; отв. ред. А.В. Суперанская; АН СССР, Ин-т языкознания. – 2-е изд., перераб. и доп. – М.: Наука, 1998. – 187 с.
2. Никонов, В.А. География фамилий / В.А. Никонов; АН СССР, Ин-т этнографии им. Н.Н. Миклухо-Маклая. – М.: Наука, 1988. – 189 с.
3. Суперанская, А.В. Современные русские фамилии / А.В. Суперанская, А.В. Сулова. – М.: Наука, 1981. – 176 с.

ЛЕКСІКА ТЭМАТЫЧНАГА КОЛА ‘ЧАЛАВЕК’ З АДМОЎНАЙ КАНАТАЦЫЯЙ У ГАВОРКАХ ВІЦЕБШЧЫНЫ

Сямёнава З.С.,

студэнтка 5 курса ВДУ імя П.М. Машэрава, г. Віцебск, Рэспубліка Беларусь
Навуковы кіраўнік – Дзядова А.С., канд. філал. навук, дацэнт

У гаворках Віцебшчыны сустракаецца шмат слоў, якія характарызуюць чалавека ў розных адносінах. У працэсе даследавання лексікі, якая дае характарыстыку чалавеку з адмоўнага боку, намі закартаграфана 65 слоў. Крыніцай даследавання паслужыў “Рэгіянальны слоўнік Віцебшчыны” [2]. Мэта нашага артыкула – даследаваць лексічныя адзінкі, якія ў розных адносінах характарызуюць чалавека і маюць адмоўны канататыўны кампанент значэння.

Матэрыял і метады. Асноўным метадам даследавання выступае апісальны метады.

Вынікі і іх абмеркаванне. Адносіны чалавека да іншых людзей абумоўліваюць паводзіны і маральнае аблічча асобы. У паводзінах і практычных дзеяннях чалавека выяўляюцца яго адносіны да з’яў рэчаіснасці, да працы, сваіх абавязкаў, сяброў, да самога сябе. А форма праяўлення гэтых адносін у пэўнай меры залежыць ад характару чалавека. Маральныя якасці асобы могуць быць як станоўчыя (працавітасць, акуратнасць, стараннасць, беражлівасць, чуласць, справядлівасць, спагадлівасць, уважлівасць, шчырасць і інш.), так і адмоўныя (бяздушнасць, грубасць, ліслінасць, падхалімства, гультайства і інш.).

У працэсе даследавання намі выяўлена 26 лексічных адзінак тэматычнага кола ‘чалавек’ з агульным значэннем ‘гультайства’. Гультайства, як нежаданне працаваць, ва ўсе часы асуджалася беларусамі. Напрыклад, лянівага чалавека, гультая называюць на Віцебшчыне **завалён**: *Завалён лобіць спаць і есці смачна.* (Лукашова Паст.) або **кабалдай**: *Жывець у нас тут адзін кабалдай, а робіць ніідзе не хочыць.* (Езярышча Гар.) і інш.

Агульнае значэнне ‘пляткар’ маюць у гаворках Віцебшчыны, па нашых падліках, 17 лексем, якія называюць асоб. У сістэме маральных каштоўнасцей беларускага народа гэтая загнанная рыса ў паводзінах людзей падвяргаецца асуджэнню. Лексічныя адзінкі з гэтым значэннем з адмоўнага боку характарызуюць чалавека, напрыклад: **плётачніца**: *Пайшла ўжэ плётачніца на дзірэўню плёткі збіраць.* (Канашы Гар.); **губашлёп** ‘мужчына, які распускае плёткі’: *Рэдка такое бываіць, каб не мужык, а губашлёп нейкі.* (Замошша Брасл.) і інш. Асобныя дзеяслоўныя абазначэнні маюць значэнне ‘пляткарыць’, напрыклад: **савадзіць**: *Маёй суседцы адзін занятак – савадзіць* (Старое Сяло Уш.); **вільчыць**: *Яна пачала вільчыць на мяне ўсяк.* (Анкуды Паст.) і інш.

У моўнай карціне свету беларусаў падман з’яўляецца адной з найбольш паказальных і семантычна ёмістых адмоўных рыс чалавека. Намі было выяўлена 13 лексем з агульным значэннем ‘падман’. Гэта словы рознай граматычнай прыналежнасці, прадстаўленыя дзеясловамі, назоўнікамі, прыметнікамі, Напрыклад, **плутаць** ‘падманваць, гаварыць няпраўду’: *Ты мне не плутай, а гавары праўду.* (Казімірова Пол.); **плявузгала** ‘ілгун, падманшчык’: *Ідзі ты адсюль, плявузгала.* (Латышы Глыб.); **прэдумленны** ‘хлуслівы, ілжывы’: *А баба тая была хітрая дужа, прэдумленная – ніхто з нас ёй веры не даваў.* (Крывыя Тал.) і інш.

Некаторыя лексічныя адзінкі (**сліва, сінюга, п’янчужны, лыга, пітун, піцуга, п’янчук**) рэпрэзентуюць у жывой народнай мове такую чалавечую загану, як п’янства.

Ва ўсе часы людзі, якія злоўжывалі алкагольнымі напоямі, адмоўна характарызуваліся з боку іншых. Напрыклад, п'янага чалавека з пасінелым носам у народных гаворках Віцебшчыны называюць **слівай**: *Ну, ты і сліва! Налізаўся пойла!* (Ульянавічы Сен). У аснове семантыкі дадзенай лексемы ляжыць вобразна-метафарычны перанос з назвы ягад на чалавека згодна з падабенствам формы і колеру. Чалавека, які не толькі злоўжывае гарэлкай, а яшчэ і любіць лайдачыць, называюць **лыгам**: *Такога лыгі яшчэ свет не бачыў.* (Лява Шум.).

У нацыянальнай карціне свету шчодрых і гасцінных беларусаў заўсёды асуджалася сквапнасць і скупасць. У гаворках Віцебскай вобласці зафіксаваны лексемы з адмоўнай канатацыяй, якія называюць прагных да багацця, хцівых ці скупых людзей. Напрыклад, **скарэда**: *Быў ён такі скарэда, нікому нічога не дасць, як ні прасі.* (Зубава Арш.); **скнарэца**: *Хіба чаго выпрасіш у гэтай скнарэцы? Зімой снегу не выпрасіш.* (Высачаны Лёзн.).

Заклучэнне. Такім чынам, такія характарыстыкі чалавека, як гультайства, сквапнасць, падман, п'янства, пляткарства, выступаюць у народнай свядомасці беларусаў у якасці адмоўных рыс характару. Гэта тлумачыцца асаблівасцямі нацыянальнага характару большасці прадстаўнікоў нашага народа – працавітасцю і шчодрасцю, шчырасцю і гасціннасцю. Таму адмоўныя паводзіны асобы рэзка асуджаюцца з боку іншых людзей ва ўсіх сацыяльна значымых сферах.

Літаратура:

1. Дзядова, А.С. Чалавек у лютэрку беларускай фразеалогіі і парэміялогіі: манаграфія / А.С. Дзядова. – Віцебск: ВДУ імя П.М. Машэрава, 2013. – 161 с.
2. Рэгіянальны слоўнік Віцебшчыны: у 2 ч. / Л.І. Злобін (рэд.) [і інш.]. – Віцебск: УА “ВДУ імя П.М.Машэрава”, 2012. – Ч. 1. – 304 с.

БЕЛОРУССКАЯ УЧЕБНАЯ ЛИТЕРАТУРА ГЛАЗАМИ СТУДЕНТА: УЧЕБНИКИ БУДУЩЕГО

Терахович В.В., Морковко Ю.Н.,

студентки 4 курса УО «БГТУ», г. Минск, Республика Беларусь
Научный руководитель – Куликович В.И., канд. филол. наук, доцент

На данный момент все более очевидной становится тенденция замещения печатных изданий электронными [1, 2]. Электронный формат книг дает читателям дополнительные возможности при взаимодействии с текстом и упрощает процесс поиска необходимой информации. И хотя редакционно-издательское дело в контексте современного общества неразрывно связано с научно-техническим прогрессом, в Беларуси именно учебники по издательско-книговедческим дисциплинам все еще проектируются и издаются в традиционном формате. Между тем, с каждым годом все больше студентов начинают использовать для чтения электронные устройства.

Цель исследования – рассмотреть печатные и электронные издания с точки зрения их эксплуатации и предложить вариант развития учебной литературы в мультимедийно-электронном ключе.

Задачи: 1) кратко охарактеризовать книжный массив учебников по редактированию, распространяющихся в электронных форматах;

2) рассмотреть преимущества электронного издания с точки зрения его использования в учебном процессе;

3) предложить способ усовершенствования учебных пособий по дисциплине «Технология РИД» с использованием современных средств представления информации.

Результаты и их обсуждение. На сегодняшний день существует ряд учебной литературы по редактированию, которая распространяется в электронных форматах. Наиболее часто используемым учебным пособием такого формата является «Технология редакционно-издательского процесса» Н.З. Рябининой. Оно предназначено для студентов высших учебных заведений, получающих образование по специальностям «Книжное дело», «Издательское дело и редактирование», «Литературное творчество». Для распро-

странения данной книги используется формат PDF (без поддержки функции мультимедиа). У него существует недостаток: редактировать такие PDF-файлы довольно сложно, так как для этого требуются специальные приложения-конвертеры [3].

Учебные материалы в html-формате представляет конспект курса лекций А.И. Жаркова «Технология редакционно-издательского дела». Электронное издание содержит 12 лекций, которые начинаются с основ построения редакционно-издательского процесса и заканчивается анализом результатов работы редактора, продвижением книги на рынок; остальные лекции рассматривают подготовительный и редакционный этапы работы с рукописью. Html-формат позволяет вносить изменения, используя минимальный набор инструментальных средств; информация занимает небольшой объем в кэш-памяти компьютера; положительной является возможность использования различных средств поиска и навигации [4].

Рассмотренные учебные издания были созданы российскими авторами. На сегодняшний день в Беларуси не существует литературы по редактированию, которая была бы разработана специально для эксплуатации в электронном формате (не идет речь об электронных копиях учебников в виде файлов Word или PDF). Между тем, специализированные электронные издания имеют ряд преимуществ перед традиционными печатными.

Электронные форматы с поддержкой функции гипертекста и мультимедиа обладают рядом неоспоримых преимуществ, особенно актуальных для учебной литературы:

1. Механизм перехода по электронным сноскам и ссылкам. Для студентов важна оперативность учебного процесса: чем быстрее учащийся найдет интересующий его материал, тем больше времени сможет потратить на его изучение. В электронном учебнике он может осуществить переход непосредственно к нужному фрагменту текста или одним щелчком по гиперссылке, или задав в поисковике ключевое слово.

2. Возможность оперативного обновления информации. Поскольку новые материалы по такой дисциплине, как редакционно-издательское дело, появляются чаще, чем происходит переиздание учебников, регулярное обновление электронной версии позволит студентам иметь дело только с актуальной информацией.

3. Вес учебных изданий. Вес книги – одна из самых важных характеристик учебной литературы (как правило, он строго регламентирован в издательских ГОСТах). Вес же электронной книги не зависит от ее объема, а только лишь от устройства, позволяющего ее читать (сегодня вес таких устройств, как правило, уже не превышает 500 грамм).

4. Возможность использования мультимедиа. Электронный формат дает возможность включать в основной текст дополнительные материалы различного характера (звуковые, изобразительные и т.д.). Для учебной литературы важна возможность включения в издание специальных форм для тестирования по изученному материалу.

5. Износостойкость и экономия печатных материалов. Электронные книги хороши тем, что могут устареть лишь морально, а не физически (что важно для учебников, часто переходящих из рук в руки). Кроме того, они не требуют никаких полиграфических материалов для своего исполнения, что существенно уменьшает их стоимость.

6. Устранение проблемы нехватки книг или нереализованных тиражей. Стоит отметить, что в разные годы тираж издаваемой университетом литературы зависит от количества поступивших на специальность абитуриентов либо от ограничений по объему самого издания, в результате чего периодически возникает либо нехватка учебных пособий, либо их переизбыток. Электронные же издания распространяются копированием, следовательно, ими всегда можно обеспечить всех желающих.

Заключение. Модернизация учебной литературы по методике редактирования для белорусских ВУЗов ввиду стремительного роста НТП и появления новых областей исследования становится все более актуальной. Электронные учебники способны сделать процесс обучения более простым и интересным, а также обеспечить литературой с регулярно обновляющимися сведениями всех желающих практически без затрат на полиграфические материалы для ВУЗа.

Литература:

1. Нуччи Д. Могут ли электронные книги заменить издания на бумаге? – ComputerWorld, 2001. – №39.
2. Amazon.com Now Selling More Kindle Books Than Print Books [Электронный ресурс]. – Режим доступа: <http://phx.corporate-ir.net/phoenix.zhtml?c=176060&p=irol-newsArticle&ID=1565581&highlight=>

3. Рябинина, Н.З. Технология редакционно-издательского процес-са : учеб. пособие / Н.З. Рябинина. – М.: Логос, 2012. – 256 с.
4. Жарков, И.А. Технология редакционно-издательского дела [Электронный ресурс]: конспект лекций / Жарков, И.А. – М.: Изд-во МГУП, 2002. – 1 электрон. опт. диск (CD-ROM).

ТИПЫ ИНТЕРТЕКСТУАЛЬНЫХ ВКЛЮЧЕНИЙ В РОМАНЕ Л. УЛИЦКОЙ «МЕДЕЯ И ЕЕ ДЕТИ»

Троцкая С.В.,

магистрант 1 курса ВГУ имени П.М. Машерова, г. Витебск, Республика Беларусь
Научный руководитель – Шевцова Л.И., канд. пед. наук, доцент

Творчество Людмилы Евгеньевны Улицкой привлекает внимание исследователей прежде всего представленными в нём различными интертекстуальными включениями, реализующими авторский замысел и концептуальность произведения. Интертекстуальность её прозы объясняется тем, что автор работает на границе двух направлений – реализма и постмодернизма. Современные исследователи (Т. Ровенская, Ю. Сергеева) отмечают элементы мифологизма в творчестве Л.Улицкой. [1, с. 137–163]; [2, с. 133–141]. Наиболее ярко интертекстуальные связи, представленные реминисценциями и аллюзиями, в творчестве Л. Улицкой мы можем наблюдать в романе «Медея и ее дети». Актуальность данной работы обусловлена, с одной стороны, активным изучением явления интертекстуальности в литературе, а с другой, необходимостью рассмотрения в романе «Медея и её дети» интертекстуальных связей с мифом, без чего невозможно глубокое понимание в целом своеобразия творчества Л. Улицкой.

Цель настоящей работы состоит в анализе интертекстуальных включений, в определении функционирования интертекста в романе «Медея и её дети».

Материал и методы. Основными методами исследования являются описательный, сопоставительный, методы анализа литературного текста.

Результаты и их обсуждение. Выявление в произведении интертекстуальных связей представляется возможным через сопоставление романного образа Медеи Мендес с мифологической Медеей. Напомним, Афродита внушила Медее любовь к Ясону. Девушка бежала из Колхиды, предала своего отца, убила родного брата. Когда же Ясон решил жениться надругой, Медея убила и Ясона, и его жену, а после убила и своих детей. В имени, в описании внешности, в характере героини есть античные черты, проявляющиеся на уровне реминисценций. Но современная Медея, в отличие от мифологической, несет в себе не разрушительное, а созидательное начало. Сергеева Ю.А. определила Медею «...как центр семейного мира, символ ее прочности, вечности, непоколебимости чужим миром» [2, с. 138]. Не имея своих детей, она выполняет функцию матери по отношению ко всему роду, объединяя его вокруг своего дома и пространства. Назначение Медеи Мендес – помогать людям. Сближает Медею Мендес и античную Медею трагедия обмана и измены мужа с родной сестрой героини. Романное переосмысление мифа наступает, когда современная Медея смогла простить и тем самым очиститься. Может, именно поэтому кульминационный момент в античном мифе – измена Ясона – не стал причиной слома всей жизни современной героини.

Аллюзии же присутствуют не только в образе Медеи. Образ Сандрочки в романе изменчив и непостоянен, что вызывает ассоциации с мифологическими океанидами. В образе Валерия Бутонова присутствуют черты Ясона, Аполлона и Нарцисса. Георгий – духовный наследник Медеи, с ним связан мотив странничества, он кажется Одиссеем. Не лишены мифологической составляющей и образ Ники (в греч. мифол. Ника – богиня победа), и в образе Маши есть сходства с Гекатой, способной различать суть явлений, не доступных обычному глазу.

Заключение. Обращение Л. Улицкой к мифу и использование интертекстуальных связей с античными мифами на уровне реминисценций и аллюзий в создании образов героев позволяют автору «размышлять на страницах своего произведения о богатстве человеческой природы в целом..., о вечных человеческих ценностях» [3]. Ведь её героиня,

пройдя через ряд испытаний, не остается статичной, а духовно растет. Мифы являются вечными уроками для человечества, подлежат переоценке и переосмыслению. Таким образом, произведение можно воспринимать как призму, через которую читатель по-иному начинает воспринимать исходный текст. Мифологический параллелизм становится инструментом структурирования повествования, он позволяет писательнице взглянуть на жизнь современников с точки зрения Вечности.

Литература:

1. Ровенская, Т.А. Роман Л. Улицкой «Медея и её дети» и повесть Л. Петрушевской «Маленькая Грозная»: опыт нового женского мифотворчества / Т.А. Ровенская // Адам и Ева. Альманах гендерной истории. – 2001. – №2. – С. 137–163.
2. Сергеева, Ю.А. Феномен диалога в романе Л. Улицкой «Медея и её дети» / Ю.А. Сергеева // Русский язык как средство межкультурной коммуникации и консолидации современного общества [Электронный ресурс]. – 2007. – №2. – С. 133–141. – Режим доступа: <http://www.academiamoscow.ru/ftp.share/books/fragment19150.pdf>. – Дата доступа: 02.11.2013.
3. Скокова, Т.А. Интертекстуальность как способ создания образа главной героини в романе Л. Улицкой «Медея и её дети» / Т.А. Скокова // Изв. Самар. центра РАН. Сер. Педагогика и психология, Филология и искусствоведение [Электронный ресурс]. – 2009. – Режим доступа: http://www.ssc.smr.ru/media/journals/izvestia/2009/2009_4_1315_1319.pdf. – Дата доступа: 20.10.2013.

РИФМОВАННЫЙ И РИФМУЮЩИЙСЯ СЛЕНГИ: СХОДСТВА И ОТЛИЧИЯ

Урюпина А.А.,

магистрант УО «МГУ имени А.А. Кулешова», г. Могилев, Республика Беларусь

Научный руководитель – Рубанова Е.В., канд. филол. наук, доцент

Сленг представляет собой интереснейший психолингвистический и культурологический феномен, являясь не только отражением жизни отдельной языковой личности, но и коллектива, его породившего. Проанализировав литературу по данной тематике, очевидно, что некоторые исследователи (В.А. Хомяков, М.М. Маковский, А.И. Нырко) считают термины «рифмованный сленг» и «рифмующийся сленг» тождественными, используя оба термина в отношении сленга кокни. Опираясь на идеи А.А. Емельянова, мы полагаем, что данные термины следует использовать в разных значениях.

Рифмованный сленг – «это разновидность сленга английского языка, в котором каждое подразумеваемое слово заменяется на рифмующееся с ним, но, в основном, далекое по смыслу словосочетание с целью языкового кодирования звучащей речи, ее эвфемизации / вульгаризации» [2], например: англ. *Britney Spears* ‘beer’, *I suppose* ‘nose’, *lucky dips* ‘chips’. Рифмующийся сленг – «это вид сленга, в котором рифмуется не подразумеваемое выражение с целью кодирования звучащей речи, а сама звучащая форма» [1], например: рус. *мальчик-колокольчик* ‘бабник’, англ. *cop shop* ‘police station’, нем. *Banker Banger* ‘eine Person welche mit einer zweiten Person Geschlechtsverkehr ausübt’.

Актуальность данного исследования обусловлена достаточно малой изученностью указанных областей языка, а также отсутствием сопоставительных исследований рифмованного и рифмующегося сленгов. Целью исследования является выявление отличий рифмованного и рифмующегося сленгов, в том числе их структурно-семантических особенностей.

Материал и методы. Для достижения цели было отобрано 600 единиц рифмованного сленга из словаря Дж. Эйто и 600 единиц рифмующегося сленга из словарей немецкого, русского и английского сленга.

Результаты и их обсуждение. В первую очередь следует отметить, что рифмованный сленг возник как социально и территориально обусловленный вид сленга. Считают, что рифмованный сленг возник в конце XVIII века в восточной части Лондона. Единое мнение о происхождении рифмованного сленга отсутствует. Многие исследователи склоняются к мысли, что рифмованный сленг использовался как язык-шифр представителями Ист-Энда. Сегодня рифмованные сленгизмы встречаются и за пределами восточного Лондона. Кроме того, можно говорить о появлении ареальных разновидностей рифмованного сленга (например, австралийского).

Целью использования рифмованного сленга является стремление говорящих к определенной социальной индивидуализации в процессе речевого общения, направленной на исключение возможности участия посторонних "непосвященных" или "нежелатель-

ных" коммуникантов. Цель наличия в речи единиц рифмующегося сленга видится в желании участников коммуникации обогатить звучащую речь разнообразными приемами фоносемантического характера.

Если рифмованный сленг – уникальное явление, присущее английскому языку (и его разновидностям), то рифмующийся сленг является более распространенным явлением, так как он присущ различным языкам (английскому, русскому, немецкому, итальянскому и др.).

Рифмованные и рифмующиеся сленгизмы создаются в первую очередь по следующим моделям: «существительное + существительное», «прилагательное + существительное». В рифмующемся сленге чаще используется редупликация: англ. *boo-boo*, нем. *hyper-hyper*, рус. *хаба-хаба* и т.д.

С точки зрения семантики, значительное количество рифмующихся сленгизмов используется для выражения эмоций, состояний, чувств: радости, удивления, испуга, что не свойственно рифмованному сленгу, который используется в основном для наименования предметов.

Заключение. Несмотря на перечисленные отличительные признаки, рифмованный и рифмующийся сленги обладают общими чертами. Основным формообразующим фактором для обоих видов сленга является рифма. Рифмованный и рифмующийся сленги используются в разговорной речи как приемы языковой игры. В номинативном аспекте единицы рифмованного и рифмующегося сленгов концентрируются вокруг семантических полей, отражающих быт, пристрастия, физиологические процессы людей.

Литература:

1. Емельянов, А.А. Английский рифмованный сленг (теоретико-экспериментальное исследование): дис. ... канд. филол. наук: 10.02.04 / А.А. Емельянов. – Иваново, 2006. – 249 с.
2. Нырко, А.И. Рифмованная субституция в английском просторечии (социолингвистический аспект): автореф. дис. ... канд. филол. наук: 10.02.04 / А.И. Нырко. – Пятигорск, 1999. – 16 с.

АСАБЛІВАСЦІ СУЧАСНЫХ СТУДЭНЦКІХ МЯНУШАК, УТВОРАНЫХ АД АНТРАПОНІМАЎ

Фахрудзінава А.А.,

студэнтка 3 курса ВДУ імя П.М. Машэрава, г. Віцебск, Рэспубліка Беларусь
Навуковы кіраўнік – Семянькова Г.К., канд. філал. навук, дацэнт

Разам з развіццём грамадства з'яўляецца ўсё больш і больш новых неафіцыйных найменняў. Гэты працэс няспынны, ён будзе ісці, пакуль існуе чалавецтва. Абраная нами тэма з'яўляецца актуальнай, бо даследаваць мянушкі ў студэнцкім асяроддзі – значыць пазнаць частку нашай культуры, асаблівасці светапогляду і ўзаемаадносін студэнтаў ВДУ. Мэта нашага даследавання – выявіць асаблівасці ўтварэння і матывацыі сучасных мянушак, якія бытуюць у студэнцкім асяроддзі.

Матэрыял і метады. Матэрыял даследавання – адзінкі, сабраныя падчас правядзення анкетавання ў кастрычніку 2013 года на факультэце беларускай філалогіі і культуры ВДУ імя П.М. Машэрава (больш за 100 адзінак, мянушкі, з іх 94 адантрапанімныя).

Вынікі і іх абмеркаванне. Сярод найменняў, утвораных ад антрапонімаў, вылучаецца тры групы мянушак – адзінкі, што паходзяць ад прозвішчаў, ад уласных асабовых імёнаў, ад імёнаў па бацьку.

Сярод адантрапанімных менавіта адпрозвішчныя складаюць найбольшую па колькасці групу (75 адзінак, ці 80% ад агульнай колькасці сабраных адантрапанімных адзінак). Значная частка адпрозвішчных мянушак утварылася шляхам усячэння фіналі прозвішча: мянушка *Гаўр* – ад прозвішча Гаўр-ыленка, *Патап* – ад прозвішча Патапенка. Сустрэкаецца невялікая па колькасці група састаўных мянушак, якія складаюцца з двух слоў: мянушка *Бацька Шыман* – ад прозвішча Шыман.

Найменні, што ўтварыліся ад уласных асабовых імёнаў, складаюць групу з 17 адзінак, ці 18% ад усіх адантрапанімных. Такія мянушкі ўяўляюць сабой іншамоўныя

“адпаведнікі” афіцыйнага імені носьбіта: *Ірэн* – ад імені Ірына або адзінкі, блізкія да оніма наборам гукаў, вынік своеасаблівых асацыяцый з уласным іменем (*Галчонок* – ад імені Галіна, *Кацёнак* – ад Кацярына).

Невялікай па колькасці з’яўляецца група мянушак, утвораных ад імёнаў па бацьку (2 онімы, ці 2% ад адантрапанімных). Сярод іх, напрыклад, мянушка *Валерыя*, якая ўтварылася ад Валер’еўна шляхам усячэння імені па бацьку і далучэння фіналі -ыа.

Заклучэнне. Такім чынам, самую вялікую па колькасці групу складаюць адпрозвішчныя найменні. Яны з’яўляюцца шырока ўжывальнымі і вылучаюцца разнастайнасцю шляхоў утварэння. Група мянушак, што паходзяць ад імёнаў па бацьку, прадстаўлена адзінкавымі прыкладамі.

Мянушкі ў студэнцкім асяроддзі даволі разнастайныя паводле матывацыі. Яны дэманструюць нам светапогляд сённяшніх студэнтаў, іх узаемаадносіны, захапленні, заняткі. Некаторыя мянушкі не могуць быць растлумачаны без дадатковай размовы з рэспандэнтам.

ПРАЯВЫ МЕТАМОЎНАЙ РЭФЛЕКСІ Ў ТВОРАХ СУЧАСНАЙ БЕЛАРУСКАЙ ПРОЗЫ

Хвашчэўская Л.У.,

магістрант ВДУ імя П.М. Машэрава, г. Віцебск, Рэспубліка Беларусь
Навуковы кіраўнік – Арцямёнак Г.А., канд. філал. навук, дацэнт

Фіксацыя ўвагі на фактах мовы і маўлення, іх ацэнка і асэнсаванне – важная функцыя свядомасці, як індывідуальнай, так і калектыўнай: кожнаму носьбіту мовы ў той ці іншай ступені ўласціва метамоўная рэфлексія. Яна з’яўляецца і неад’емнай часткай навуковых лінгвістычных даследаванняў, паколькі выводзіць веды пра мову ў сферу свядомасці сродкамі самой мовы. На сучасным этапе развіцця лінгвістыкі адзначаецца актыўны рост цікавасці даследчыкаў да бытавой інтэрпрэтацыі моўнай рэальнасці. Актуальнасць працы абумоўлена важнасцю разгляду зместу і функцыянавання бытавой метамоўнай свядомасці як этнакультурнага складніка жыцця людзей у пэўную эпоху, неабходнасцю вывучэння мадэлі мовы ў свядомасці звычайнага моўніка. Мэтай артыкула з’яўляецца вызначэнне ступені праяўлення метамоўнай рэфлексіі на розных моўных узроўнях у мастацкім празаічным тэксце.

Матэрыял і метады. Матэрыялам даследавання паслужылі творы сучаснай беларускай прозы. Пры зборы матэрыялу была выкарыстана метадыка суцэльнай выбаркі. Пры аналізе моўных фактаў прымяняўся апісальны метады з прыёмамі назірання, абагульнення, інтэрпрэтацыі і класіфікацыі даследаваных адзінак.

Вынікі і іх абмеркаванне. Метамоўная свядомасць праяўляецца ў дачыненні да розных узроўняў мовы. Лексічны ўзровень, па нашых назіраннях, з’яўляецца найбольш “метамоўным”. У агульным масіве адпаведных кантэкстаў заўважаецца значная перавага металексічных каментарыяў. Асабліва актуальнай з’яўляецца мастацкая рэфлексія назваў. *Пасярод пакоя стаяў накрыты на два прыборы стол, які нехта некалі назваў “кнігаю”* (Р. Баравікова. Вячэра манекенаў). *А яшчэ асобнае дзякуй за імя Арсенія, народжанае ў нетрах гэнай хрушчоўкі. Што гэта імя самадайкі з апаведу Мерымэ, якая памірае ад сухотаў, радзінку не бянтэжыла* (Л. Рублеўская. Сутарэнні Ромула). Пошук патрэбнага слова, якое б найбольш дакладна і зразумела перадавала думку моўніка, выступае адным з частотных матываў ужывання метамоўных выказванняў. *Цяпер гэта па-культурнаму ... стрэсам завуць* (Р. Баравікова. Памылка малой галактыкі). *Той міжвольна адзначыў для сябе, што ў вачах старога не было бачна і нават не адчувалася ніводнай прыкметы шаленства, а наадварот, быў (слядак у думках паішукаў і хутка вызначыў слова) стаічны спакой* (Ю. Станкевіч. Эрыніі).

У рэфлектыўнай дзейнасці носьбітаў мовы часам актуалізуецца з’ява ўнутранай формы слова і – апасродкавана – марфемны ўзровень мовы. Гэта тычыцца перш за ўсё народнай этымалогіі, калі аўтар звяртаецца да ўяўных словаўтваральных і этымалагічных

сувязей: *Спакон веку здзек над юродзівымі лічыўся вялікім грахам, бо такіх людзей яшчэ называюць **убогімі**, гэта значыць, яны знаходзяцца **над апякунствам, над крылом у Бога**.* (А.Усеня. Мой лістапад...). Такім чынам, аўтарская рэфлексія можа не толькі адлюстроўваць рэальныя з’явы, але і мець творчы характар, які прадугледжвае больш глыбокае асэнсаванне і асабістую інтэрпрэтацыю моўных фактаў. Аўтарская этымалагізацыя са стылістычнымі мэтамі адрозніваецца ад выпадковага фальшыва-этымалагічнага збліжэння слоў у маўленні персанажаў. Фальшывая этымалогія ацэньваецца па этычным параметры як няправільная, выкліканая недахопам ведаў: *Гэты невука шчыра лічыць, што слова **белетрыстыка** паходзіць ад слова “балет”!* (Л. Рублеўская. Сутарэнні Ромула).

Фанетычныя з’явы таксама могуць звяртаць на сябе ўвагу моўніка. Прамыя назіранні за працэсамі на фанетычным узроўні праводзіць складана, таму ў фокусе мастацкага аналізу аказваюцца з’явы, якія лёгка заўважаюцца, напрыклад, няправільнае вымаўленне асобных гукаў:

– *Свавік зойдзе па грошы, – сказала, ледзь пачуўшы ў слухаўцы ягонае дыханне. – Маеш? – Трохі маю, – адказаў Алесь і міжволі зморшчыўся: дэфект маўлення ў жонкі з узростам рабіўся ўсё больш заўважны, і гэта яго злавала. <...> Навошта было даваць дзіцяці імя, якое не вымаўляеш! – канчаткова выведзены з раўнавагі, груба сказаў ён, і на тым размова скончылася* (Ф. Сіўко. Голас).

Рэфлексія на марфалагічным узроўні – з’ява даволі рэдкая. Можна адзначыць наступнае назіранне за ўсведамленнем катэгорыі ліку: – *Вы мне во што скажыце... Мяне матка малую катахізмаў па-польску вучыла. Дык у польскіх малітвах скрозь – пеклы... Гэта кругі такія, праз іх нябожчыкава душа павінна прайсці. Іх многа, кругоў. У адным чалавечак пяціца, у другім, у трэцім... Цяперака ксёндз у нас малады, па-беларуску моліцца. Дык ён не “пеклы”, а “пекла” кажаць. Бытта адно яно. Чаго так? <...> Вось па-польску пеклы, кажаце... А ў нашай, беларускай, мове пераклад з рускай прыжыўся; ад слова “ад” – у адзіночным ліку. І атрымалася **пекла, таксама ў адзіночным*** (Ф. Сіўко. Пеклы).

Заклучэнне. Метамоўная рэфлексія, адлюстраваная ў сучасных праявітых тэкстах, мае пераважна лексікацэнтрычны характар. Слова з’яўляецца асноўным аб’ектам назірання і асэнсавання моўніка. Найбольш часта адзначаецца рэфлексія назваў, як агульных, так і ўласных. Але суб’ект рэфлексіі ўсведамляе таксама фанетычны, словаўтваральны і марфалагічны ўзроўні мовы. Актualізацыя ўнутранай формы слова прыводзіць да народнай этымалогіі як сведчання творчых магчымасцей бытавой метамоўнай свядомасці.

ПРАВОСЛАВНЫЙ ЭККЛЕЗИОНИМИКОН ГОРОДА ВИТЕБСКА: СТРУКТУРА, НОМИНАЦИЯ

Хоботова А.В.,

студентка 1 курса ВГУ имени П.М. Машерова, г. Витебск, Республика Беларусь

Научный руководитель – Борисевич О.А., канд. филол. наук

В ономастической системе представлены элементы, которые оставались незамеченными до настоящего время. К разряду таких элементов относятся экклезионимы – названия мест совершения обряда, поклонения любой религии [1].

Цель исследования – проанализировать современные православные названия культурных сооружений Витебска в структурном и номинативном аспектах.

Актуальность исследования экклезионимов обусловлена: а) в наше время эта часть ономастики почти не изучена, этим она и интересна; б) с каждым годом возрастает интерес к религиозным ценностям, возводятся новые храмы, восстанавливаются церкви, которые имеют важное значение для культуры народа.

Материал и методы. Материалом исследования послужили современные названия культовых объектов г. Витебска, взятые нами из «Витебской епархии монастыри, храмы

и приходы» [2]. В нашей работе мы использовали следующие методы: описательный, структурный, языковой атрибуции собранного материала.

Результаты и их обсуждение. С древности основной верой на Беларуси было православие. В Витебске уже к середине 10 в. княгиней Ольгой были построены две церкви. На начало 2008 года в Витебской епархии насчитывалось 115 приходов и 5 монастырей, 3 подворья и скиты.

Основным структурным типом православных экклезионимов Витебска является генитивный тип и его варианты [3].

Атрибутивный тип встречается редко. Вид связи – согласование (*Святопокровский кафедральный собор* и т.д.)

Простой генитивный тип. Структурная схема [1] таких экклезионимов выглядит следующим образом: НТ(номенклатурный термин)+N₂ (сущ.,мн.ч., Р.п.) – *храм Богоявления* [1].

Генитивно-адъективный тип. В проприальную часть входит имя прилагательное. НТ+N₂Adj₂: *храм Воскресения Христова*.

Генитивно-субстантивный тип. В проприальную часть входит ещё одно имя существительное. НТ+N₂N₂: *храм Святителя Тихона Задонского*.

Генитивно-субстантивно-адъективный тип. Проприальная часть содержит и имя существительное и имя прилагательное. НТ+Adj₂N₂N₂: *храм Святого Пророка Илии, храм Святой Преподобной Евфросинии Полоцкой* и т.д. НТ+N₂N₂Adj₂: *храм Святителя Василия Великого, храм Святителя Алексия Митрополита Московского*. НТ+N₂Adj₂N₂: *храм Рождества Пресвятой Богородицы*.

Существуют и более сложные формы экклезионимов, которые состоят более чем из 4-х элементов (*храм во имя Святого Благоверного Князя Мученика Романа Рязанского* и др.).

Основной и наиболее устоявшейся традицией номинации храмов в православии является традиция освящать культовые сооружения во имя святых и мучеников. В Витебске в честь святых названо 26 культовых сооружений. Особой популярностью пользуется имя святого пророка Илии (2 экклезионима). Остальные 24 культовых объекта названы в честь разных святых.

Названия в честь праздников составляют 10 единиц. По данным экклезионимии, на территории Витебска особой популярностью пользуются следующие праздники: Воскресенье Христова, Успение Богородицы.

Третью группу православных экклезионимов составляют названия в честь икон – 4. Все эти храмы названы в честь разных икон, но одним из самых старейших является *храм иконы Божией Матери «Всех скорбящих Радость»*.

Заключение. В жизни общества особое внимание стало уделяться названиям культовых сооружений, получившим терминологическое определение *экклезионим*. С точки зрения семантики православные экклезионимы можно разделить на 3 группы: названия в честь святых, названия в честь праздников и названия в честь икон.

Основным структурным типом экклезионимов анализируемого нами региона является генитивный. История города, православные личности, которые были связаны с Витебском в разные эпохи, популярные праздники в православии – все эти аспекты отразились в названии витебских культурных объектов.

Литература:

1. Борисевич, О.А Статус экклезионимов в современной ономастической системе / О.А. Борисевич // Веснік Віцебскага дзяржаўнага ўніверсітэта. – 2009. – №4 (54). – С. 93-98.
2. Матвеев, А. Витебская епархия. Монастыри, храмы и приходы / А. Матвеев. – Минск: Белорусская Православная Церковь, 2009. – 156 с.
3. Мезенко, А.М. Белорусская ономастика. Топонимия / А.М. Мезенко. – Минск: Элайда, 2012. – 260 с.

ОСОБЕННОСТИ НОМИНАЦИИ ЛОШАДЕЙ В ТУРКМЕНСКОЙ ТРАДИЦИИ

Хожамурадов Х.М.,

студент 4 курса ВГУ имени П.М. Машерова, г. Витебск, Республика Беларусь

Научный руководитель – Слесарева Т.П., канд. филол. наук, доцент

Одной из основных задач современной лингвистической семантики является исследование языковой картины мира разных народов. Актуальность данной статьи связана с необходимостью исследования отдельных фрагментов языковой картины мира туркменского народа, к которым можно отнести и номинацию лошадей, поскольку она выступает в роли важного информационного источника, дающего сведения об особенностях культуры и быта туркменского народа, его нравственных устоев, эстетических и религиозных представлений, специфики осмысления явлений окружающей действительности.

Материал и методы. Материалом послужили наименования лошадей, зафиксированные в государственных племенных книгах Туркменистана, а также фольклорных рассказах туркменского народа. При анализе языкового материала использовались описательный, лексико-семантический, этнолингвистический методы исследования.

Результаты и их обсуждение. Лошадей, как и других животных, принято объединять в группы по свойственным характерным признакам — то есть в породу. Все выводимые человеком породы лошадей по характеру их использования также можно разделить на две большие группы: верховые и упряжные породы. Одни лошади небольшие, но толстые и крепкие, другие же лошади высокие и стройные.

Говоря о специфике номинации лошадей в туркменской языковой традиции, стоит отметить, что подавляющая часть номинаций относится к масти описываемых лошадей, а также характерным признакам («отметинам»).

В семантике лошадей часто отражают их экстерьер: корни «меле» – «соловый», «кара» – вороной, «дор» – гнедой, «ал» – рыжий.

Туркмены любят белые отметины на ногах своих скакунов. Если белая отметина поднимается на два пальца над копытом, то коня называют «ак тойнак» – «белое копыто». Если у коня нога белая до запястья, это «ак билек».

В народе бытует присказка: «Если у коня одна белая нога — это одна деньга, если две ноги, то две деньги, а когда три ноги – три деньга. Но если у скакуна четыре белые ноги, значит ни одной деньга».

Белое пятно на лбу лошади величиной с крышку чайника или меньше называют «депель» (отметина, звездочка). Поэтому можно встретить клички *Гырдепель* (серая со звездочкой), *Дордепель* (гнедая со звездочкой). Когда у коня белая отметина на носу, это – «бурнак». Старики, вспоминая свои юношеские годы, особенно тоскуют о друзьях детства – жеребятах с бурнаками.

«Инче» – так называют лошадей с белой проточиной ото лба. Это слово также можно встретить в кличках лошадей: *Инчедор* означает «гнедой с проточиной», *Инчегара* означает «вороной с проточиной».

Если полоса широкая, коня называют *Акманлай* (белолобый).

Существует и такое слово – «чабдар». На скачках можно услышать: «Чабдар тако-го-то пришел первым». У чабдара глазницы, лоб и нос белые. Часто чабдаров называют *Дорчабдар*, *Алчабдар*.

Но в кличках лошадей туркменов отражаются не только масти и отметины.

Алгыр означает «резвый» или «быстрый»; о выносливости и силе говорят такие прозвища, как *Дайхан* – «крестьянин»; *Пяльван* – «богатырь».

В мире насчитывается порядка 1500 пород лошадей. Из них лишь три породы лошадей считаются чистокровными: чистокровная верховая, арабская и ахалтекинская.

Целый ряд исследователей склонен считать ахалтекинскую самую древней породой культурного коневодства.

Издавна как испытание породы в Туркменистане устраивались скачки на дистанции от 10 до 50 км, которые ахалтекинец проходил с легкостью, что дало рождение многочисленным легендам о том, как скакун обогнал сокола.

Именно потому туркмены любят сравнивать своих скакунов с птицами, давая ахалтекинским лошадям имена птиц. Слово «куш» (птица) часто встречается в кличках. Например, *Мелекуш, Гарагуш, Лачын, Дурна, Бургут*.

Заключение. Туркменский народ, имеющий многовековые кочевые корни, всегда относился к лошадям с особым вниманием и любовью. На протяжении всей истории существования нации они всегда были для своих хозяев и верными слугами, и друзьями. Их почитали, о них слагали песни и сказания, награждая разнообразными эпитетами как за внешний вид, так и за свойства, подмечая выносливость, преданность, благородство, свойственные лошадям. Все это ярко отражено в сложившейся туркменской языковой традиции номинации лошадей.

СИНТАКСИЧЕСКИЕ СРЕДСТВА ФОРМИРОВАНИЯ МЕЖЛИЧНОСТНОЙ АТТРАКЦИИ В ГАЗЕТЕ «ВИТЬБИЧИ»

Хомуськова Н.Ф.,

магистрант ВГУ имени П.М. Машерова, г. Витебск, Республика Беларусь
Научный руководитель – Горегляд Е.Н., канд. филол. наук, доцент

Цель исследования – выявить приоритетные синтаксические средства формирования межличностной аттракции в заголовках газетных статей русскоязычных изданий Республики Беларусь.

Актуальность исследования определяется широким использованием журналистами синтаксических способов привлечения внимания читателя при формировании газетных заголовков и важностью классификации данных средств.

Материал и методы. Материал исследования – периодическое издание «Витьбичи» (г. Витебск). Период исследования: 2013 г. Методы исследования: компонентный, трансформационный, контекстный анализ, элементы статистического анализа, метод наблюдения.

Результаты и их обсуждение. Анализ фактического материала позволил сделать вывод, что использование синтаксических средств в городской газете «Витьбичи» является достаточно распространенным способом формирования межличностной аттракции. В частности, привлечение журналистами читательского внимания осуществляется с помощью использования средств экспрессивного синтаксиса, что способствует актуальному выделению компонента высказывания и эмоционально-экспрессивному насыщению текста [1, с. 45]. В ходе исследования мы выяснили, что наиболее частотными средствами формирования аттракции в заголовках данного издания являются неполные синтаксические конструкции, представленные такими языковыми явлениями, как эллипсис, усеченные конструкции и парцелляция.

Использование эллипсиса предполагает пропуск в речи структурно необходимого языкового элемента, опущение служебных, а иногда и знаменательных слов с целью придания заголовку броскости: *Вся жизнь – в музыке* (Витьбичи, №14, 2013 г.); *Через юмор – к рекламе* (Витьбичи, №56, 2013 г.). Эллиптические конструкции встречаются в 145 заголовках, что составляет 43 % от общего числа.

Следующим по частотности употреблению средством формирования аттракции в заголовках статей газеты «Витьбичи» являются усеченные конструкции, известные в стилистике под именем «фигуры умолчания». Такие заголовки, представленные, как правило, в виде односоставных предложений, привлекают внимание читателя своей незавершенностью, недоговоренностью: *Вдоль озера не пройти...* (Витьбичи, №100, 2013 г.); *Отправляясь в путь* (Витьбичи, № 98, 2013 г.). Усеченные конструкции были выявлены в 93 заголовках (28%) .

Ещё одним синтаксическим средством, к которому активно прибегают журналисты городской газеты «Витьбичи», является парцелляция, заключающаяся в разделении предложения на интонационно обособленные отрезки, отделенные точкой: *Рожать. И никаких гвоздей* (Витьбичи, № 78, 2013 г.); *Посадил дед репку. На подоконнике* (Витьбичи, №

45, 2013 г.). Парцелляция – эффективное средство создания яркого заголовка, который может вызвать интерес читателя и способствует восприятию текста газетной статьи. Парцелляция обнаружена в 46 заголовках, что составляет 14%.

Нами отмечена инверсия при создании заголовочной конструкции, что также позволяет увеличить смысловую нагрузку заглавия статьи: *Живут на свете мастера* (Витьбичи, № 12, 2013 г.); *Отчитывается сельская торговля* (Витьбичи, № 81, 2013 г.). Использование инверсии отмечено в 50 заголовках (15% от общего числа).

Заключение Результаты исследования показали, что журналисты городской газеты «Витьбичи» для достижения наибольшей выразительности заголовков и, как следствие, для привлечения читательского внимания активно используют синтаксические средства, которые увеличивают прагматический потенциал заголовков, придают им эмоциональную направленность, а также «служат средством логического усиления изобразительности, выразительности, образности» [2, с. 239]. В ходе анализа фактического материала мы выявили 334 заголовка, созданных с использованием синтаксических средств. Умение журналистов создавать эмоционально-экспрессивные заголовки и определяет выбор читателя в пользу той или иной статьи.

Литература:

1. Ипполитова, Н.Б. Изобразительно-выразительные средства в публицистике / Н.Б. Ипполитова. – Саранск: Мордов. ун-т, 1988. – 80 с.
2. Трофимова, Э.А. О некоторых моделях выражения экспрессивности в английской разговорной речи / Э.А. Трофимова // Теория и практика лингвистического описания иноязычной разговорной речи. – Горький, 1972. – С. 239–243.

АДМЕТНАСЦЬ НЕАФЦЫЙНЫХ НАЙМЕННЯЎ, ДАДЗЕННЫХ ПА ЗНЕСНАСЦІ НОСЬБІТА

Ціховіч А.В.,

студэнтка 3 курса ВДУ імя П.М. Машэрава, г. Віцебск, Рэспубліка Беларусь
Навуковы кіраўнік – Семянькова Г.К., канд. філал. навук, дацэнт

З усіх антрапанімных адзінак менавіта мянушка з’яўляецца самай старажытнай (яна ўзнікла яшчэ да прыняцця хрысціянства) і патрабуе ўвагі на сучасным этапе існавання чалавека [1, с. 3]. Актуальнасць нашага артыкула прадыктавана і тым, што да гэтага часу мянушкі жыхароў Полаччыны асобна нікім не вывучаліся. Збор матэрыялу адбываўся шляхам апытання насельніцтва вёсках Завозер’е, Семянец Полацкага раёна, у выніку было сабрана 29 неафіцыйных найменняў, якія характарызуюць чалавека па знешнасці.

Мэта артыкула – выявіць асаблівасці ўтварэння і матывацыі сучасных мянушак, якія характарызуюць знешнасць носьбіта.

Матэрыял і метады. Асноўны метада даследавання апісальны, выкарыстаны элементы статыстычнага аналізу.

Вынікі і іх абмеркаванне. Выяўлены найменні, што характарызуюць рост і целасклад, асаблівасці частак цела, форму і памер галавы, наяўнасць валасоў і іх колер, паталагічныя адхіленні, вопратку і асаблівасці хады.

Мянушкі, дадзеныя па росце і целаскладзе, характарызуюць людзей высокага росту (*Банан, Длінны, Гульдэн*), поўнага (*Мядзведзь, Пухлы, Храк, Свіння, Пяльмень, Калабок*) і худога целаскладу (*Касціна*). Найменне *Баба* (варыянт *Бабуха*) утрымлівае ў сабе не адну, а дзве характарыстычныя рысы: яно называе мужчыну не толькі па росце (высокага росту), але і па асаблівасцях целаскладу (шыракаплечы, грузны, мажны).

Антрапонімы, дадзеныя па асаблівасцях частак цела, апісваюць вусы, вочы, зубы носьбіта. На даследаванай тэрыторыі людзі з вусамі носяць мянушкі *Сом, Сусік* (варыянт *Сус*), з вузкімі вачамі – *Кітаец*, з вялікімі пярэднімі зубамі – *Суслік* (варыянт *Суслан*). Цікавымі з’яўляюцца адзінкі, што характарызуюць сучасныя спосабы ўпрыгожвання цела: *Бык* (хлопец мае пірсінг у носе), *Гаймовер* (носьбіт мае на адным плячы татуіроўку game, а на другім – over).

Сустрадаюцца найменні, што апісваюць чалавека па форме і памерах галавы, наяўнасці валасоў. Так, напрыклад, мянушку *Вожык* носьбіт атрымаў з-за ўзнятых уверх валасоў, якія нагадваюць іголки вожыка; антрапонім *Мятла* належыць дзяўчыне з кароткімі і вельмі пушыстымі валасамі; найменне *Яйцо* звязана з формай галавы чалавека.

Мянушкі, дадзеныя па колеры валасоў, характарызуюць носьбітаў з рыжымі (*Рыжык*, *Чубайс*; апошні антрапонім мае варыянт *Чубік* і звязаны са знешнім падабенствам носьбіта і палітычнага дзеяча А.Б.Чубайса: хлопец часта міргае і мае рыжыя валасы) і светлымі валасамі (*Гера*, спачатку хлопца называлі *Геркулес*, бо ён мае белыя і курчавыя валасы, потым онім скарацілі).

У падгрупу найменняў, што характарызуюць фізічныя асаблівасці і паталагічныя адхіленні, мы ўключылі мянушкі *Гуга* (мужчына невыразна гаворыць, “гугнявіць”, яго цяжка зразумець) і *Сона* (хлопец заўсёды моцна сапе).

Адзінкавымі з’яўляюцца онімы, дадзеныя па вопратцы і асаблівасцях хады: *Стрэльба* (дзяўчына носіць кароткія штаны і ходзіць падскокваючы, “нібы яе хтосьці падстрэліў”).

Як сцвярджаюць даследчыкі антрапаніміі, кінематограф і літаратура аказваюць значны ўплыў на склад антрапанімікону. На сучасным этапе гэты ўплыў яшчэ больш узмацніўся [1]. На Полаччыне зафіксаваны мянушкі, утвораныя ад імёнаў герояў казак, міфаў і мультыплікацыйных фільмаў. Носьбітам неафіцыйных найменняў уласцівы тыя ж знешнія рысы, што і адпаведным героям: найменне *Калабок* мае вельмі тоўсты чалавек; мянушку *Баба* носіць высокі, магутны і шыракаплечы чалавек, падобны па целаскладзе да героя казкі “Алі-Баба і сорок разбойнікаў”; *Герай* завуць хлопчыка з белымі і курчавымі валасамі, як у Геркулеса – аднаго з персанажаў старажытнагрэчаскіх міфаў; найменне *Гульдэн* ад імені галоўнага героя казкі “Чараўнік ізумруднага горада” атрымаў чалавек вельмі высокага росту.

Заклучэнне. Такім чынам, сярод марфалагічных асаблівасцяў мянушак жыхароў Полаччыны, якія характарызуюць знешнасць носьбіта, можна вызначыць наступныя: пераважную большасць складаюць назоўнікі (*Кітаец*, *Мятла*, *Яйцо*, *Рыжык*, *Гуга*, *Стрэльба*), зрэдку сустракаюцца прыметнікі (*Длінны*, *Пухлы*). Значная колькасць найменняў аманімічная з назвамі жывёл і звяроў (*Бык*, *Храк*, *Свіння*, *Вожык*, *Суслік*), характэрныя рысы якіх паслужылі базай для ўтварэння мянушак.

У адзінкавых выпадках найменні прадстаўнікоў старэйшага пакалення перадаюцца малодшаму. Мянушка *Сусік* (варыянт *Сус*) перадалася ад бацькі сыну, нягледзячы на тое, што прымета, паводле якой мянушка ўзнікла, уласціва толькі бацьку, які мае вусы (“сусікамі”); сын жа вусаў не мае, аднак з’яўляецца носьбітам прыведзенага наймення. Да таго ж антрапонім не змяніўся па структуры, калі перайшоў ад бацькі сыну, і не мае фарманта, які ўказаў бы на ўзрост носьбіта.

Літаратура:

1. Семьянкова, Г.К. Сучасны імянік Віцебшчыны / Г.К. Семьянкова. Віцебск: Выдавецтва ВДУ імя П.М. Машэрава, 2001. – 32 с.

МОЎНА-КУЛЬТУРНАЯ СЕМАНТЫКА АДЗІНКІ “ХЛЕБ”

Чанчавік Н.І.,

студэнтка 5 курса УА “БрДУ імя А.С. Пушкіна”, г. Брэст, Рэспубліка Беларусь

Навуковы кіраўнік – Леванцэвіч А.В., канд. філал. навук, дацэнт

Мэта працы – прааналізаваць ужыванне слова *хлеб* у беларускіх народных казках, беларускіх апавяданнях і вершах.

Вынікі і іх абмеркаванне. У тлумачальным слоўніку сучаснай беларускай мовы (далей – ТСБМ) даецца чатыры значэнні слова *хлеб*:

1. Прадукт харчавання, які выпякаюць з мукі. Пшанічны хлеб. Кілаграм хлеба. // Такі прадукт у выглядзе вырабаў пэўнай формы. Круглы хлеб. Бохан хлеба. // Цеста, пры-

гатаванае для выпечкі пэўных хлебных вырабаў. Хлеб падышоў. // а таксама мн. (хлябы, – оў). Выпечка.

2. Зерне, якое мелецца на муку для выпякання хлеба. Абмалочаны хлеб.

3. Зерневыя расліны (жыта, пшаніца і пад.) на корані.

4. перан. разм. Сродкі для існавання, заробак. / Пра жыццё, долю.

У беларускіх народных казках слова *хлеб* ужываецца ва ўсіх чатырох значэннях.

1. Бачыць цар назаўтра, што віно папіта і *хлеб* паедзен, трэба аддаць ужо дачку яму [3, с. 242].

А кума пабегла ў хату, дзе мясілі *хлеб*, укачалася ў рошчыну, выбегла, села на стог і сядзіць [3, с. 120].

2. Прыляцеў, дзе панскія скірткі з *хлебам*, і там панасыпана кукальвану, каб птушкі *хлеба* не клявалі [3, с. 350].

3. Чушка-вопер па гораду ідзе, лычам арэ, нагамі скародзіць, а вушамі сее і вее, як пройдзе па гораду – *хлебушка* некуды дзець [3, с. 120].

4. Свет вялікі, зямлі многа, усюды вольна, працуў на *хлеб*, рабі ды бога хвалі [3, с. 324].

Мне-ткі не напрасна бог сказаў, што як салгу, дык жыць буду і з таго *хлеба* [3, с. 426].

У “Анталогіі беларускага апавядання” таксама сустракаецца слова *хлеб* з названымі значэннямі:

1. Хлопчык даўно ўжо не плакаў і за гэты час, як збег з двара, колькі разоў пачынаў думаць пра свае ўцёкі з вёскі, надоўга, назусім, – толькі вось каб разжыцца *хлеба* і выкрасці суконку [2, с. 455].

2. Мне здаецца, што ўжо даволі нагукаліся я і Кузьма і раджу гэтак запісаць у пра-таколе, што сход пастанаўляе: як толькі збяром з палёў *хлеб*, памалоцім, чым хутчэй выпаўнім харчовы налог [1, с. 153].

3. Але ж і ў калгасе некаму трэба рабіць, – не згадзіўся Саўка з дзедам, бо калі ўсе па заробках розных пойдуць, хто ж зямлю ўрабляць будзе, *хлеб* сеяць... [2, с. 404]

4. Нарэшце пачалі яны рабіць будоўлю ды, як умелі, кармаць зямлю, каб зарабіць сабе *хлеб* [1, с. 15].

І ў паэтычных творах П. Панчанкі слова *хлеб* ужываецца з такімі значэннямі:

1. Кроіў *хлеб* мой друг // Рукою чорнай, // З гімнасцёркі не абмыўшы кроў [4, с. 313]; Шынель, бялізна, рэчавы мяшок, // (Яго мне старшыня наладаваў // Даволі шчодро: цёплы бохан *хлеба*, // Кансервы, сала, цукар, спірту фляга // І моцны ваенторгаўскі ты-тунь) [6, с. 462].

2. Хай у трумах ляжыць груз цывільны – // Бавоўна і *хлеб* [5, с. 21].

3. Прысядзем да бяроз // Мы маем права: // Багаты ўраджай // глядзіць з паважных коп – // Усё гэта брыгады нашай справа, // Мы вырасталі *хлеб* сваёй рукой [5, с. 9].

4. Вось так гадаванні Судана // На *хлебе* акцёрскім жывуць [5, с. 317]

ТСБМ падае больш за трыццаць устойлівых выразаў, якія маюць у сваёй структуры слова *хлеб*. Гэта фразеалагізмы тыпу: *зайцаў хлеб* – рэшткі яды, прывезеныя дадому з ле-су, лугу і пад., якую прапануюць з’есці дзецям; *на ласкавым хлебе* – быць нахлебнікам, жыць на ўтрыманні з чыёй-небудзь ласкі; *лёгка хлеб* – жыццё на лёгкай працы, без клопатаў, без напружання сілы; *хлеб-соль* – пачастунак [7, с. 200].

У беларускіх народных казках часта сустракаецца выраз *хлеб-соль*.

– Прасілі бацька і матка, каб вы ласкавы былі, к нам на абед прыйшлі, *хлеба-солі* з’елі, чарку гарэлкі выпілі!... [3, с. 27];

А ты скажы (змяі): “Паеш уярод маю *хлеб-соль*, а тады ўжо еш мяне [3, с. 230].

Заклучэнне. Прааналізаваўшы беларускія народныя казкі, апавяданні, паэзію Пімеца Панчанкі, мы прыйшлі да высновы, што адзінка “хлеб” выкарыстоўваецца ва ўсіх чатырох значэннях, якія падаюцца ў тлумачальным слоўніку сучаснай беларускай мовы. Таксама ёсць шматлікая колькасць устойлівых выразаў, у склад якіх уваходзіць дадзеная адзінка. Такія фразеалагізмы даволі шырока выкарыстоўваюцца ў творах мастацкай літаратуры. Такім чынам, можна зрабіць выснову, што моўна-культурная семантыка адзінкі “хлеб” даволі аб’ёмная.

Літаратура:

1. Анталогія беларускага апавядання: у 2 тамах / уклад.: С. Александровіч, Я. Скрыган. – Мінск: Беларусь, 1967. – Т. 1. – 476 с.
2. Анталогія беларускага апавядання: у 2 тамах / уклад.: М. Стральцоў, Т. Хадкевіч. – Мінск: Беларусь, 1967. – Т. 2. – 472 с.
3. Барташэвіч, Г.А. Беларускія народныя казкі. 2-е выд., дап. / Г.А. Барташэвіч, К.П. Кабашнікаў. – Мінск: Навука і тэхніка. – 1986. – 512 с.
4. Панчанка, П. Збор твораў: у трох тамах / П. Панчанка. – Мінск: Беларусь, 1967. – Т. 1. – 504 с.
5. Панчанка, П. Збор твораў: у трох тамах / П. Панчанка. – Мінск: Беларусь, 1967. – Т. 2. – 448 с.
6. Панчанка, П. Млечны Шлях: Вершы апошніх гадоў / П. Панчанка. – Мінск: Маст. літ., 1980. – 368 с.
7. Тлумачальны слоўнік беларускай мовы: у 5-ці т. / рэд. М. Р. Суднік. – Мінск: Беларуская савецкая энцыклапедыя, 1984. – Т. 5, кн. 2. – 608 с.

ВІРТУАЛЬНЫ АЛЬБОМ ЯК ФОРМА БЫТАВАННЯ СУЧАСНАГА САЛДАЦКАГА ФАЛЬКЛОРУ

Чарнавокая Ю.М.,

студэнтка 5 курса УА “БрДУ імя А.С. Пушкіна”, г. Брэст, Рэспубліка Беларусь
Навуковы кіраўнік – Швед І.А., доктар філал. навук, прафесар

Салдацкі альбом прайшоў доўгі шлях эвалюцыі. Гістарычным папярэднікам сучаснага фальклору салдацкай субкультуры (у першую чаргу песенна-вершаваных твораў) мы можам назваць рэкруцкія песні. Яны вылучаюцца з сацыяльна-бытавой лірыкі беларусаў перш за ўсё тым, што ў паэтычных формах выяўлялі светаўспрыманне рэкрутаў, салдат. Гэтыя песні, сярод іншага, адлюстравалі пратэст супраць жорсткіх ваенных законаў, здзекаў з бяспраўных рэкрутаў і салдат, несправядлівых парадкаў і адносін у царскай арміі. У час Першай сусветнай вайны некаторыя салдаты заводзілі песеннікі. У нашыя дні захаваліся шматлікія франтавыя бланкеты і песеннікі часоў Вялікай Айчыннай вайны. На працягу XX – пач. XXI стагоддзя салдацкі альбом існуе ў дзвюх асноўных формах – дзямбельскі альбом і салдацкі бланкет. Некаторыя даследчыкі, у прыватнасці М.В. Калашнікава, выдзяляюць яшчэ адну разнавіднасць салдацкага альбома – запісную кніжку.

Змены, якія адбыліся ў апошнія дзесяцігоддзі ў эканамічнай, сацыяльнай і тэхнічнай сферах, абумовілі сур’ёзныя зрухі ў культурных асновах сучаснага грамадства. З’явілася новая платформа ўзаемадзеяння людзей – сусветная камп’ютарная сетка Інтэрнэт. Шырокае выкарыстанне ў рамках дадзенай галіны новага спосабу распаўсюджвання фальклору – яркае сведчанне змены культурнай сітуацыі. На думку В.П. Рукамойнікавай, дадзенае асяроддзе варта разглядаць як «спецыфічны пласт сучаснай культуры, а менавіта як віртуальную субкультуру, якая валодае асаблівай мовай (жаргонам), нормамі і каштоўнасцямі, мысленнем і ўспрыманнем прасторы і часу, а ў цэлым – своеасаблівай карцінай свету, уласным мастацтвам і ўласным фальклорам. Віртуальны фальклор як з’ява постфальклорная ўяўляе сабой спецыфічную вобласць сучаснай народнай творчасці, якая мае сваю паэтыку, свае формы бытавання і сваіх носбітаў – карыстальнікаў Глобальнай сеткі» [1]. З меркаваннем В. П. Рукамойнікавай, што карыстальнікі віртуальнага асяроддзя – гэта прадстаўнікі асобнай субкультуры, цяжка пагадзіцца. На нашу думку, Інтэрнэт – гэта платформа, дзе суіснуюць розныя субкультуры, фальклор якіх пададзены ў нязвычайнай да нядаўняга часу форме – электроннай. На сённяшні дзень і салдацкі альбом адчуў на сабе вельмі моцны ўплыў Інтэрнэт-прасторы: усё часцей пачалі з’яўляцца віртуальныя альбомы, у сацыяльных сетках ствараюцца старонкі і групы не толькі для салдат, але і для іх дзяўчын – «*ждуль*» [2].

Вынікі і іх абмеркаванне. Віртуальная фальклорная творчасць сінкрэтычная па сваёй прыродзе. Яна ўяўляе сабой складаны семіятычны ансамбль: словесныя тэксты, музычнае суправаджэнне, малюнкi. Эмацыйную нагрузку ў тэкстах віртуальнага фальклору выконваюць адмысловыя графічныя знакі – смайлікі, знакі прыпынку, вялікія літары, паўтор адной і той жа графемы. Такім чынам віртуальная форма шмат у чым павялічвае магчымасці складальніка альбома: у Інтэрнэт-альбоме можна размяшчаць не толькі неабмежаваную колькасць тэкстаў самага рознага зместу і паходжання, але і музычныя і анімацыйныя застаўкі. Калі раней тэкст любімай песні перапісваўся ў бланкет, то зараз

трэк можна проста размясціць на сваёй старонцы. Такім жа чынам ажыццяўляецца падборка відэа (ці запампоўваецца ўласна знятае), фота. Віртуальны альбом, на нашу думку, лепш выконвае адну з галоўных функцый альбома як такога – камунікатыўную – доступ да старонкі атрымліваюць усе карыстальнікі Сеткі, на старонцы можа ладзіцца жывы дыялог паміж «госцем» і «ўладальнікам», наведвальнікі могуць пакідаць свае каментары да змешчанай інфармацыі. Да таго ж, уладальнік Інтэрнэт-альбома мае магчымасць лёгка знаходзіць новых «сяброў» у розных гарадах і краінах. Адзначым, што, нягледзячы на шырокую камп’ютарызацыю, альбом захаваў спецыфіку рукапіснага арыгінала (жанравы склад, кампазіцыйную арганізацыю, традыцыі графічнага афармлення), але пры гэтым набыў і новыя формы (аўдыя, відэа). Можна сказаць, што ў наш час адбылася змена формы існавання салдацкага альбома (з рукапіснай (радзей друкаванай) у электронную), але гэта не перашкаджае актыўна існаваць салдацкаму альбому як з’яве сучаснага фальклору. На старонках віртуальнага альбома атрымліваюць другое жыццё многія вербальныя тэксты фальклору салдацкай субкультуры, а візуальны рад рукапісных альбомаў папоўніўся своеасаблівымі электроннымі «сінонімамі».

Заклучэнне. Такім чынам, культура салдацкага асяроддзя развіваецца і ў сучаснасці прадстаўлена ў некалькіх формах альбомнай творчасці: дэбелскі альбом, салдацкі блакнот, запісная кніжка, песеннік. Сёння ж асноўнай формай бытавання салдацкага фальклору стаў віртуальны альбом. Нягледзячы на гэта, усе названыя формы разам утвараюць адзіны тэкст пісьмовага фальклору – салдацкі альбом. Такая шматпланавасць выяўлення салдацкай альбомнай традыцыі ўскладняе даследаванне апошняй, вымушае выкарыстоўваць напрацоўкі сумежных з фалькларыстыкай дысцыплін, рэалізоўваць міждысцыплінарны падыход.

Літаратура

1. Рукомойникова, В.П. «Виртуальный» фольклор в контексте народной смеховой культуры: автореф. дис. ... канд. филол. наук: 10.01.09 / В.П. Рукомойникова [Электронный ресурс]. – 2004. – Режим доступа: <http://www.dissercat.com/content/virtualnyi-folklor-v-kontekste-narodnoi-smekhovoi-kultury>. – Дата доступа: 14.01.14.
2. Жду любимого солдата // ВКонтакте [Электронный ресурс]. – 2006. – Режим доступа: <http://vk.com/bestzhdushechki>. – Дата доступа : 25.05.13.

СТРУКТУРНАЯ ХАРАКТАРЫСТЫКА ФРАЗЕАЛАГІЗМАЎ-НАЙМЕННЯЎ ЧАЛАВЕКА

Чучвага Г.М.,

студэнтка 5 курса УА “ГДУ імя Ф. Скарыны”, г. Гомель, Рэспубліка Беларусь
Навуковы кіраўнік – Ляшчынская В.А., доктар філал. навук, прафесар

Беларуская мова захавала вялікую колькасць разнастайных устойлівых выразаў, сярод якіх выдзяляем фразеалагізмы, якія заўсёды скіраваны да чалавека. А для аналітзу структуры, што і складае асноўную мэту работы, абмяжуемся тымі, што называюць чалавека паводле пэўнай адметнасці, рысы характару, знешнасці, фізічных дадзеных, паводле роду дзейнасці, сацыяльнага, грамадскага становішча і інш., ці называюць чалавека.

Матэрыял і метады. Крыніцай збору іх паслужыў “Слоўнік фразеалагізмаў” І. Я. Лепешава [1; 2], з якога выдзелена каля 200 такіх фразеалагізмаў.

Вынікі іх абмеркавання. Фразеалагізмы, як вядома, утвараюцца найбольш на аснове свабодных спалучэнняў слоў, г.зн. яны не ўтвараюць нейкіх спецыфічных структурных мадэлей, а захоўваюць мадэлі першапачатковых адзінак – словазлучэнняў, словазлучэнняў, сказаў.

1. **Словазлучэнне.** Аналіз структуры фразеалагізмаў, суадносных з назоўнікам, паказвае, што катэгарыяльнае значэнне прадметнасці вызначае іх найбольш тыповую структуру – словазлучэнне: сярод назоўнікавых фразеалагізмаў-найменняў чалавека выдзелена больш за 130 фразеалагізмаў са структурай словазлучэння, дзе апорны капанент назоўнік.

Акрамя таго, мэтазгодна класіфікаваць фразеалагізмы са структурай словазлучэння, улічваючы іх спецыфіку, паводле тыпу сінтаксічнай сувязі – дапасавання, кіравання і прымыкання.

У назоўнікавых фразеалагізмах паводле такой сінтаксічнай сувязі паміж кампанентамі, як дапасаванне, налічваецца чатыры структурныя мадэлі, паводле кіравання – сем мадэлей, а сінтаксічная сувязь прымыкання не прадстаўлена сярод дадзеных фразеалагізмаў, што абумоўлена структурнымі складнікамі аналізаваных адзінак.

Самая шматлікая група (яе складаюць 106 фразеалагізмаў) з сінтаксічнай сувяззю *дапасавання*, калі апорны кампанент – назоўнік, а залежны: 1) прыметнік (*божая авечка; блудны сын; свежае вока; сіямскія блізняты; стары воўк* і інш.), 2) займеннік (*ваша сястра; кожны сустрэчны; свая кроў* і інш.), 3) лічэбнік (*першая скрыпка; першы сустрэчны*) ці 4) займеннік і прыметнік (*ваш / твой пакорны слуга*).

Значна менш (усяго 27 адзінак), чым фразеалагізмаў з сувяззю *дапасавання*, з сінтаксічнай сувяззю *кіравання*, калі апорны кампанент назоўнік спалучаецца з пэўнай склонавай формай залежнага кампанента-назоўніка: 1) без прыназоўніка (*рыцар ночы*) ці 2) з прыназоўнікам (*абсевак ў полі; сабака на сене*).

2. *Сказ*. Назоўнікавыя фразеалагізмы-найменні чалавека, структурна арганізаваныя як сказ, складаюць другую паводле колькасці групу: такіх адзінак намі выдзелена 36, але яны выяўляюць толькі тры мадэлі: 1) 26 фразеалагізмаў са структурай двухсастаўнага неразвітага сказа (*галава варыць; вярста каломенская; гад паўзучы*); 2) 8 фразеалагізмаў са структурай двухсастаўнага развітага сказа (*жаба на языку не спячэцца; адны вочы засталіся; мядзведзь /слон на вуха наступіў*); 3) 2 фразеалагізмы са структурай даданага ўступальнага сказа (*хоць <ты> сабак вешай; хоць <ты> вяроўкі ві*).

3. *Словаспалучэнне*. Сярод назоўнікавых фразеалагізмаў выдзяляецца група адзінак са структурай словаспалучэння. Такіх адзінак выяўлена ўсяго 19, але па сваёй будове яны прадстаўлены двума тыпамі і шасцю разнастайнымі мадэлямі.

Першую тып складаюць 18 фразеалагізмаў, структурна арганізаваных як спалучэнні аднародных членаў. Тут выдзяляюцца наступныя мадэлі ў залежнасці ад віду сувязі:

а) са злучнікавай сувяззю, калі кампаненты звязаны: 1) адзіночным злучнікам (*зог і магог; маг і чарадзей; стрэчны <i> папярэчны; галава <i> два вухі; адарві ды кінь*); 2) паўтаральным злучнікам *і* (*і шавец і жнец і на дудзе ігрэц*);

б) з бяззлучнікавай сувяззю, калі выкарыстоўваецца: 3) паўтаральная часціца *ні* (*ні пава ні варона; ні рыба ні мяса; ні сват ні брат; ні хадун <i> ні сядун; ні ў кола ні ў мяла; ні богу свечка ні чорту качарга*), 4) спалучэнне блізказначных слоў (*цюха-мацюха; цямя-лямяця*), 5) паўтарэнне розных формаў аднаго і таго ж слова з прыназоўнікам (*плоць ад плоці; косць ад /з косці; кроў да крыві*).

Другі тып прадстаўлены толькі адным фразеалагізмам, утвораным па структурнай мадэлі прыназоўнікава-склонавай формы назоўніка: *з вуліцы*.

Заклучэнне. Такім чынам, фразеалагізмы-найменні чалавека, па-першае, суадносяцца з назоўнікам, што яшчэ раз пацвярджае функцыю наймення асобы; па-другое, гэтыя фразеалагізмы паводле структуры найбольш колькасна прадстаўлены сінтаксічнай канструкцыяй словазлучэння (68,42 %), менш сінтаксічнай канструкцыяй сказа (19,58 %) і адзінакавай канструкцыяй словаспалучэння (10 %), аднак апорным ва ўсіх выпадках выступае ў іх кампанент-назоўнік (ці кампаненты-назоўнікі).

Літаратура:

1. Лепешаў, І. Я. Слоўнік фразеалагізмаў: у 2 т. / І. Я. Лепешаў. – Мінск: Беларус. энцыкл. імя П. Броўкі, 2008. – Т. 1. – 672 с.
2. Лепешаў, І. Я. Слоўнік фразеалагізмаў: у 2 т. / І. Я. Лепешаў. – Мінск: Беларус. энцыкл. імя П. Броўкі, 2008. – Т. 2. – 704 с.

ОСОБЕННОСТИ УСВОЕНИЯ ФУНКЦИЙ Ъ СТУДЕНТАМИ ИЗ ТУРКМЕНИСТАНА

Эрсарыева А.Ч.,

студентка 3 курса ВГУ имени П.М. Машерова, г. Витебск, Республика Беларусь
Научный руководитель – Климкович О.А., канд. филол. наук, доцент

На сегодняшний день в Республике Беларусь обучается около 8 тыс. студентов из Туркменистана. Одним из условий успешности их образования является высокий уровень владения русским языком. Отметим, что сейчас «в Туркмении позиции русского языка являются наиболее слабыми на всем постсоветском пространстве» [1].

Актуальность данной работы обусловлена многочисленными ошибками в устной и письменной речи туркменских студентов, связанными с особенностями употребления буквы ъ. Цель данной статьи – рассмотреть особенности изучения функций ъ туркменскими студентами первого года обучения. Для достижения указанной цели были решены следующие задачи: 1) охарактеризованы особенности изучения указанной темы в Туркменистане; 2) проанализированы типичные фонетические и грамматические ошибки, связанные с употреблением ъ; 3) описаны упражнения, помогающие скорректировать употребление ъ.

Материал и методы. В работе использованы описательный и сравнительный методы. Материалами послужили письменные работы слушателей подготовительного отделения факультета обучения иностранных граждан ВГУ имени П.М. Машерова.

Результаты и их обсуждение. Количество часов на изучение русского языка в школах с национальным языком обучения в Туркменистане составляет 2-3 часа в неделю. Изучение тем, посвященных ъ знаку, ведется во 2-м классе на основании учебника Хоняковой Э.В., Ходжамедовой Т.Е. «Русский язык для 2 класса средних школ Туркменистана с туркменским языком обучения» 2009 г. Тема проходит в течение 2-3 часов и практически не усваивается. Преподаватели обращают внимание на то, что наличие ъ в слове определяется по произношению [л'] и сочетания [ца] на месте *ться*, указывают также, что есть определенные слова с ъ, которые нужно запоминать.

Изучение функций ъ на подготовительном отделении ВГУ имени П.М. Машерова представлено в следующей последовательности.

1. Изучение ъ как показателя мягкости согласных на примере таких слов, как *дверь, кровать, словарь, только* и т.п. При этом особое внимание обращается на сопоставление слов с ъ и без ъ: *полька – полка, угол – уголь, кров – кровь*. Отметим, что понимание указанной функции затруднено, поскольку в туркменском языке отсутствует оппозиция согласных по мягкости-твердости. Распространены такие орфоэпические и орфографические ошибки, как произношение *то[л]ко, це[л], ны[л], бо[л]шой*, написания *бошой, школьник, двер, преподавател, ден, ходить*.

2. Изучение ъ в разделительной функции на основе сравнения произношения и написания отдельных сочетаний *тя – тья, мя – мья, ня – нья* и слов с подобными сочетаниями: *тётя – Татьяна, имя – семья*. Если преподаватель акцентирует внимание на подобных сочетаниях, задает наводящие вопросы, слушатели могут, подумав, дать правильные ответы. Если внимание не акцентируется, а стоит задача написать какую-либо фразу с подобными словами, то ошибки неизбежны: *статю* вместо *статью, воскирсене* вместо *воскресенье, друзья* вместо *друзья*.

3. Изучение ъ в функции показателя грамматической формы. На начальном этапе определяется набором грамматических явлений, которые требуют написания ъ: существительные 3-го склонения, инфинитивы, формы 2-го лица изъявительного и повелительного наклонения, возвратные глаголы с постфиксом *сь*. При этом имеется примерный список существительных 3-го склонения на шипящие и список конструкций, в которых необходимы инфинитивы (*люблю + инф, хочу + инф, могу + инф., надо, нужно, можно, нельзя + инф.*). Для туркменских студентов не информативны объяснения о том, что в мужском роде после шипящего мягкий знак не пишется, в женском роде пишется, по-

сколько они не знают, что слово *плащ* м.р, а слова *ночь*, *мощь* ж.р. Типичными являются ошибки *я хочу гулят, вы занимаетес, мне нравится играт*.

С нашей точки зрения, при изучении особенностей употребления *ь* туркменскими студентами эффективными являются следующие группы упражнений: 1) повторение слов с *ь* и без *ь* при чтении и написании; 2) работа над различного типа словарными диктантами, в которых представлены слова с *ь* и без *ь* знака; 3) подстановочные упражнения, в которых нужно объяснить, почему на месте пропуска пишется или не пишется *ь*; 4) упражнения, на основе которых можно выявить синтаксическую роль грамматических форм с *ь*.

Заключение. Таким образом, употребление слов с *ь* в устной и письменной речи студентов из Туркменистана представляет собой значительную проблему при изучении русского языка как иностранного, его осознанное употребление формируется в лучшем случае к IV–V курсу.

Литература:

1. Арефьев, А.Л. Русский язык на рубеже XX–XXI веков. / А.Л. Арефьев. – [Электронный ресурс]. – Режим доступа: <http://sci-book.com/yazyik-russkiy/russkiy-yazyik-rubeje-xxi-vekov-elektronnyiy>. – Дата доступа: 23.02.2014.

СОЦИАЛЬНАЯ РОЛЬ ФОЛЬКЛОРНЫХ ФЕСТИВАЛЕЙ БЕЛАРУСИ

Юхновец А.С.,

студентка 4 курса УО «БГУКИ», г. Минск, Республика Беларусь
Научный руководитель – Морозов А.В., доктор филол. наук, профессор

Актуальность темы исследования определяется тем, что проведение больших и малых фестивалей прочно вошло в современную художественную жизнь Республики Беларусь. Изучение социальной роли фольклорных фестивалей особенно актуально в связи с нарастающими процессами глобализации, которые нередко приводят к нивелировке и даже уничтожению самобытных национальных традиций и ценностей.

Фестивальное движение исторически сформировалось и динамично развивается в Республике Беларусь как полифункциональное социокультурное явление, которое ярко демонстрирует наиболее актуальные идеи гуманизма, духовности, эстетического развития личности и социума. Соответственно, по мнению белорусских специалистов, фестиваль является эффективной технологией, которая помогает решать художественно-эстетические, социально-педагогические и экономические задачи, реализуя личностно-развивающую, социально-организующую, креативную функции культуры [2, с. 350]. Проводимые в Республике Беларусь фольклорные фестивали характеризуются многообразием и могут быть классифицированы по жанрам и видам (одножанровые (песенного, инструментального, хореографического искусства), многожанровые и синкретичные), а также по возрастному, административно-территориальному и географическому принципу и масштабам проведения (международные, республиканские, областные, районные и городские).

Материал и методы. В ходе исследования нами использовались разнообразные методы исследования (включённое наблюдение, интервьюирование, культурно-исторический, компаративный, структурно-функциональный), применение которых позволило выделить и конкретизировать важнейшие социальные функции фольклорных фестивалей.

Результаты и их обсуждение. Мы считаем, что в ряду важнейших функций многих фольклорных фестивалей Беларуси следует также выделить этнокультурную функцию, которая особенно ярко проявляется в приобщении широких масс населения к традиционным ценностям национальной культуры. Как справедливо подчёркивает А.В. Морозов, «значение фольклора как традиционного устно-поэтического творчества, как чистого источника языка, как высокохудожественного посредника между прошлым, настоящим и будущим, как сокровищницы народной мудрости и искусства, как одного из средств воспитания патриотизма, национального самосознания и как доказательства сла-

вянского единства требует очень бережного отношения к этому духовному богатству, переданному нам предками» [1, с. 5].

В ходе организации и проведения многих фольклорных фестивалей Беларуси также ярко проявляется функция межкультурной коммуникации при создании творческой атмосферы взаимопонимания и сотрудничества. В Республике Беларусь этнокультурная политика осуществляется по двум основным направлениям: поддержка традиционной культуры белорусов и развитие культур национальных общностей; в фестивальное движение вовлечены представители разных этносов, не только тех, которые населяют Беларусь (белорусы, русские, украинцы, поляки, евреи, литовцы, татары и др.), но и приглашенные гости из-за рубежа. Посредством участия в фольклорных фестивалях происходит также осуществление просветительной функции среди широких слоев населения посредством приобщения к народной культуре во всем ее многообразии, сохранения и популяризации этнических культур Беларуси и других стран. Фольклорный фестиваль становится эффективной формой самовыражения и общения во имя идеалов мира, взаимопонимания, солидарности и дружбы между народами. Огромный культурно-исторический опыт по формированию этнокультурной идентичности, сохранению межнационального согласия и активизации межкультурного диалога был накоплен со второй половины 90-х гг. XX века при организации и проведении в Гродно ставшего традиционным Республиканского фестиваля национальных культур (юбилейный, X фестиваль национальных культур, будет проведен в июня 2014 года).

Заключение. Таким образом, широкий спектр проводимых в Республике Беларусь фольклорных фестивалей свидетельствует о социальной востребованности и перспективности их развития, в том числе в качестве эффективной формы сохранения позитивной этнокультурной идентичности и воспитания межэтнической толерантности.

Литература:

1. Морозов, А.В. Фольклор в духовной культуре восточных славян: ментальные основы функционирования. / А.В. Морозов – Вильнюс: Ксения, 2005. – 196 с.
2. Сивурова, Л.П. Фестиваль народного творчества как феномен современного художественного процесса / Л.П.Сивурова // *Фундаментальні і прикладні дослідження рекреаційно-дозвілєвої сфери в контексті євроінтеграційних процесів: зб. мат. Міжнародної наук.-практ. конф. Ч. 2.* – Київ, 2008. – С. 350–357.

9. ПСИХОЛОГО-ПЕДАГОГИЧЕСКИЕ ДЕТЕРМИНАНТЫ СОЗДАНИЯ И ФУНКЦИОНИРОВАНИЯ ОБРАЗОВАТЕЛЬНОГО ПРОСТРАНСТВА

РАЗВИТИЕ ТВОРЧЕСКОГО ПОТЕНЦИАЛА ЛИЧНОСТИ РЕБЕНКА В ДЕТСКОМ ОЗДОРОВИТЕЛЬНОМ ЛАГЕРЕ

Богатырева Я.В.,

студентка 1 курса ВГУ имени П.М. Машерова, г. Витебск, Республика Беларусь
Научный руководитель – Волощенко О.Г., магистр педагогики, ст. преподаватель

Каникулярный отдых – это система игровой, досуговой, коммуникативной деятельности, предопределяющая удовлетворение и реализацию индивидуальных потребностей и интересов подрастающего поколения, свободу выбора занятий и добровольность участия в них, совместное творчество детей и взрослых [1]. Создание условий, содействующих формированию физически здоровой, духовно богатой и социально активной личности ребенка, развитие её творческого потенциала – основополагающие критерии педагогической концепции каникулярной деятельности детей и подростков.

Цель нашего исследования – изучение условий, способствующих развитию творческого потенциала личности ребенка в детском оздоровительном лагере (ДОЛ).

Материалы и методы. Для реализации цели исследования были использованы методы: изучение нормативных документов и методических рекомендаций, регламентирующих организацию детского летнего отдыха, анализ литературы, планирующей документации, наблюдение, опрос.

Результаты и их обсуждение. Поскольку детское творчество проявляется в играх, музыкальной и двигательной импровизации, лепке, рисунках, поделках, то вполне очевидно, что ребенок создает что-то новое для него самого, которое определяется уровнем развития *творческого потенциала* – средства, источники, имеющиеся в наличии, или которые могут быть приведены в действие для достижения определенной цели [2].

Реализация творческого потенциала детей и подростков в ДОЛ осуществляется в процессе «включения» в ежедневную разнообразную деятельность: художественную, эстетическую, кружковую, досуговую и т.д. Поэтому весьма важно, насколько грамотно она будет спланирована, содержательна и, безусловно, ориентирована на положительный результат, который в большей степени достигается путем применения новых, неординарных форм проведения лагерных мероприятий [3, с. 263].

Имея четырехлетний опыт организации досуговой деятельности подрастающего поколения в ДОЛ «Ленок» (РУПТП «Оршанский льнокомбинат»), автором статьи совместно с администрацией лагеря была разработана программа профильной смены творческо-хореографической направленности, главная цель которой – создание условий для развития творческого потенциала, обеспечения активного интеллектуального и эмоционально насыщенного летнего отдыха детей и подростков. Согласно концепции проекта лагерной смены, каждый ребенок является активным участником 4-х содержательных блоков:

Название блока	Формы реализации (основные)
гражданско-патриотический «Квітней, Беларусь»	– ролевая игра «Сёння Купалле, заўтра Ян», – митинг-реквием у могилы неизвестного солдата «Сороковые – роковые», – акция «I love Belarus» (ко Дню Независимости Республики Беларусь)
оздоровительный «Я – за здоровый образ жизни»	– ролевые игры «Большие гонки», «Веселая семейка», – интерактивные игры «Гарри Поттер», «Форт Боярд», «Властелин леса»,

	– юмористическая полоса препятствий «А, ну-ка, догони!»
культурно-массовый «Танцуй, пока молодой»	– конкурс аэробики «Супер-стар», – массовые акции «Город танцев», «Флешмоб», – творческая мастерская «Попурри»
творческо-эстетический «Природа учит – мы творим»	– костюмированный балл «Мистер-Х», – смотр-конкурс масок «Угадай-ка», – мастерская «Сувенир другу»

По результатам опроса 70 детей и подростков – участников проекта, было выявлено, что наиболее популярны в детской среде интерактивные игры (81%). Социальную значимость ролевых игр определяют 47% воспитанников, рейтинг спортивно-оздоровительных мероприятий также относительно высок (44%). Мероприятия сценического характера: фестивали, шоу-программы, конкурсы дети оценивают несколько ниже (39%), т.к. к ним надо «долго готовиться». Последнее место среди организационных форм досуга занимают диспуты, беседы, аукционы идей, ярмарки предложений и т.д. (14%).

Ожидаемые результаты программы: для детей – личностный рост ребенка и самореализация в творчестве; для педагогического персонала – повышение уровня профессионального мастерства; для родителей – чувство уверенности в силах и возможностях их детей.

Заключение. Целенаправленная деятельность всего педагогического коллектива, содержательное планирование досуга детей и подростков, использование неординарных форм организации мероприятий, создание ситуации выбора – основополагающие условия развития творческого потенциала, становления и самореализации личности ребенка в социальном пространстве детского оздоровительного лагеря.

Литература:

1. Турковский, В.И. Организация летнего отдыха детей и подростков в системе Витебской области (Программа «Каникулы») / В. И. Турковский, Т. А. Дробыш, Н. П. Харитонович, Г. В. Горбодей // Пазашкольнае выхаванне. – 2004. – № 5. – С. 34–39.
2. Волошенко, О.Г. Содержание творческого потенциала личности на современном этапе развития педагогической науки / О.Г. Волошенко // Актуальные проблемы теории и истории педагогики: Педагогические чтения, посвященные памяти доцента С.В. Селицкого, 2 февраля 2006 г. – Витебск: Изд-во УО «ВГУ им. П.М. Машерова», 2006. – С. 100–103.
3. Богатырёва, Я.В. Социальное становление личности ребенка в условиях детского оздоровительного лагеря / Я.В. Богатырёва // Материалы Международной научно-практической конференции студентов, аспирантов и молодых ученых «V Машеровские чтения». – Витебск: УО «ВГУ имени П.М. Машерова», 2011. – С. 262–264.

ПСИХОСЕМАНТИЧЕСКАЯ ХАРАКТЕРИСТИКА ПРОФЕССИОНАЛЬНОГО САМОСОЗНАНИЯ СТУДЕНТОВ

Брехун Н.Л.,

студентка 4 курса ВГУ имени П.М. Машерова, г. Витебск, Республика Беларусь
Научный руководитель – Кутькина Р.Р., ст. преподаватель

Процесс вхождения молодого человека в избранную им профессию – это не только приобретение соответствующих трудовых навыков и умений, но и активное личностное становление, принятие профессии, вживание в нее. Исследование становления профессионального самосознания студента приобретает особую актуальность потому, что профессиональное самосознание является личностным регулятором профессионального саморазвития и самовоспитания личности, способности профессионала анализировать и оценивать свою деятельность и ее результаты, свои профессионально значимые качества [1, с. 28].

Целью данного исследования являлась психосемантическая характеристика профессионального самосознания студентов.

Материал и методы. При разработке исследования мы опирались на: концепции развития профессионального самосознания личности (А.А. Деркач, О.В. Москаленко, А.Г. Спиркин, В.В. Столин); теории развития профессионального самосознания личности

(А.К. Маркова, Л.М. Митина, А.В. Поддубная); результаты исследования динамики профессионального самосознания личности студентов (В.В. Овсянникова, В.М. Просекова, Н.Г. Рукавишникова). Исследование проводилось в русле психосемантики методом реконструкции субъективных семантических пространств. В качестве инструмента шкалирования использовался частный семантический дифференциал – личностный дифференциал (ЛД), адаптированной сотрудниками психоневрологического института им. В.М. Бехтерева [2, с. 241].

Объектами оценки в данном исследовании служили образы – «я»; «я в детстве»; «я через 10 лет»; «студент»; «учитель»; «неприятный человек»; «человек, который нравиться»; «счастливый человек»; «авторитетный человек»; «неадаптивный человек». Руководствуясь задачами исследования, были построены групповые матрицы путем суммирования индивидуальных результатов. В исследовании приняли участие 60 студентов 2-х курсов МФ, ХГФ, ПФ ВГУ имени П.М. Машерова.

Результаты и их обсуждение. При анализе полученных данных произведено сравнение профилей оценок объектов; выделены квартальные семантические универсалии; феномены, имеющие отношение к составу значимых факторов «Оценка», «Сила», «Активность».

Эксперимент продемонстрировал высокую внутригрупповую согласованность данных; в силу этого показатели среднегрупповой матрицы могут представлять всю группу испытуемых в целом. В ходе реконструкции субъективных семантических пространств и анализа обобщенной семантической структуры связей были получены следующие результаты.

В наполненных признаками семантических зонах, образованных положительными полюсами факторов «ОСА» по результатам исследования индивидуального сознания группы студентов располагаются образы «учитель», «я через 15 лет» – воспринимающиеся в целом как привлекательные, вызывающие симпатию, авторитетные, уверенные, склонные рассчитывать на собственные силы, активные, общительные. Несколько в стороне в семантическом пространстве располагаются образ «Я». Его отдаленность от профессионального образа «Педагог» может свидетельствовать о том, что в период обучения еще не сформирована профессиональная идентичность, но этот процесс предполагается в будущем («я через 15 лет»). Образ «я через 15 лет» оказывается в центре пространства профессиональных и других позитивных образов, и характеризуется как авторитетный, счастливый, вызывающий симпатию. Освоение специальных знаний, овладение определенными навыками в собственной практике связываются в субъективных представлениях студентов с такими качествами как уверенность, независимость от внешних оценок, активность по отношению к обществу и себе самому.

Гуманитарные качества, способность чувствовать, понимать и принимать людей, сочувствовать и сопереживать устанавливая с ними глубокие отношения приписываются испытуемыми не только профессиональному образу, но и образу «Я». Вероятно, существует ряд определенных личностных качеств, влияющих на выбор профессии и создающих основу для профессиональной идентичности личности.

Заключение. Становление профессионального самосознания студентов в образовательном процессе вуза связано с динамикой когнитивного (образ Я и образ Профессии) и экзистенциального (отношение к себе и отношению к профессиональной культуре) компонентов. Экспериментальные факты и выводы могут использоваться в практике психолого-педагогической помощи педагогам; при проведении занятий со студентами педагогических специальностей, а также на курсах повышения квалификации педагогических кадров.

Литература:

1. Климов, Е.А. Образ мира в разнотипных профессиях: Учеб. Пособие / Е.А. Климов. – М.: Издательство МГУ, 1995. – 224 с.
2. Шмелев, А.Г. Психодиагностика личностных черт / А.Г. Шмелев. – СПб.: Речь, 2002. – 480 с.

ОБ ОБЩЕНИИ ПЕДАГОГОВ И УЧАЩИХСЯ В СОЦИАЛЬНЫХ СЕТЯХ

Бурая А.В., Габьева В.Л.,

студентки 4 курса ВГУ имени П.М. Машерова, г. Витебск, Республика Беларусь

Научный руководитель – Загорулько Р.В., доцент

Актуальность данной темы заключается в том, что современный мир трудно представить без виртуального общения. Блоги, вики, учебные сетевые сообщества прочно вошли в нашу жизнь, а социальные сети сегодня являются одним из самых популярных сервисов, удерживающих внимание огромной части интернет-сообщества.

Целью данной темы является выявление возможных перспектив, преимуществ и проблем виртуального общения педагогов и учащихся.

Материал и методы. Материалом для нашего исследования послужили литературные источники, результаты опросов учащихся и педагогов. Были применены такие методы как: беседа, наблюдение и анкетирование школьников. Также изучалось отношение самих педагогов к социальным сетям.

Результаты и их обсуждение. Началом бума социальных сетей принято считать 2003–2004 года. За это время их популярность остается на высоком уровне, а страсти вокруг не утихают – сторонники осваивают все новые ресурсы, а противники находят в такого рода общении много опасностей для личности. Но как бы там ни было, социальные сети – наша реальность. И отсутствие аккаунта в социальной сети уже рассматривается как коммуникационное неудобство, ограниченная доступность связи.

Как показал проведенный нами анализ литературных источников, результаты бесед и опросов, преимуществами использования социальной сети в образовательном процессе являются: для учащихся это привычная среда, их «территория»; ученик выступает под своим именем, фамилией; наличие «стены», форума, чата; возможность создания групп; активность участников, новости прослеживаются через ленту друзей; открытый интерфейс (с возможностью ограничения доступа к ресурсам); возможность совместной работы [2, с. 176].

Много ли мы знаем о своих учениках? В социальной сети ученик раскрывается волей-неволей и можно увидеть его диалог с миром во времени. Это позволяет учителю глубже понять характер, узнать сильные и слабые стороны личности, что, несомненно, поможет раскрыть ученика в непосредственном общении.

Кроме того, социальные сети, особенно «ВКонтакте», позволяют проследить судьбу ученика и после выпуска из стен школы. Мы можем получить информацию о получении образования и профессиональной деятельности выпускников, узнать жизненные ориентиры, личностный рост, мир интересов и увлечений. А поддержание контактов со своими учителями в сети является косвенным показателем отношения к школе как бывшего, так и настоящего ученика. В результате нашего опроса учеников 7-ых классов гимназии № 1 г. Витебска, мы выяснили, что почти все они имеют «странички» в различных социальных сетях, и все из опрошенных не отказались бы от виртуального общения с учителями. Нами были также выделены некоторые преимущества при общении учителя с учениками в социальных сетях, такие как: возможность совмещения групповых и индивидуальных форм работы, возможность проведения воспитательной работы, общение в реальном времени за пределами учебного заведения, коллективная оценка процессов и результатов работы.

Становясь для своего ученика не только преподавателем, но и просто участником социальной сети, учитель вызывает больше доверия. Общение между учеником и учителем в интернет-пространстве проходит более непринужденно, «с глазу на глаз», что для некоторых является важным преимуществом.

Но нельзя не отметить и проблемные стороны этой деятельности. А именно: невысокий уровень мотивации педагогов – высокая степень трудозатрат по организации и поддержке учебного процесса в условиях непрерывного обучения; недостаточные ИКТ-компетенции отдельных педагогов; отсутствие сетевого этикета участников; частое отсутствие открытого доступа к сетевым ресурсам из учебных аудиторий [1, с. 177].

Заключение. Создание единой электронной среды, привлекательной для учащихся, ложится на плечи педагогов. Только педагог, интуитивно чувствуя обучаемую среду, может грамотно подобрать методы и инструменты реализации образовательных задач. Не являясь основным средством сетевого обучения, социальные сети могут стать добрым помощником в воспитании учащихся, методике преподавания и контроля знаний. И все-таки межличностное и деловое общение в социальных сетях неизбежно, но при этом должны соблюдаться этические составляющие.

Литература

1. Мишаткина, Т.В. Педагогическая этика / Т.В. Мишаткина. – Минск: ТетраСистемс, 2004. – 304 с.
2. Патаракин, Е.Д. Социальные взаимодействия и сетевое обучение / Е.Д. Патаракин. – М.: НП «Современные технологии в образовании и культуре», 2009. – 176 с.

ОСОБЕННОСТИ ФОРМИРОВАНИЯ ДЕВИАНТНОГО ПОВЕДЕНИЯ ПОДРОСТКОВ

Вертий Н.С.,

студентка 5 курса ПНПУ имени В.Г. Короленко, г. Полтава, Украина
Научный руководитель – Гончарова Н.А., канд. психол. наук, доцент

Проблема формирования девиантного поведения подростков в социальной среде всегда привлекала внимание педагогов, психологов, криминологов, но в последнее время она приобретает массовый характер [2].

В период резких изменений в обществе часто нарушается единство бытия и сознания, возникает несоответствие взаимодействия субъективных и социальных институтов, неадекватность социальной политики и морали. Размытость норм и ослабления социальной регуляции искажает духовные и культурные фундаменты. Происходит разрыв между стремлением к быстрому росту материального благосостояния и отсутствием умений саморегуляции, основанных на высокой культуре, духовности.

Проблемой отклонений в поведении подростков занимались такие исследователи, как И.В. Нехорошева [1], Н.А. Тригуб [3], Т.В. Шипунова [4] и многие другие. В результате исследований было выявлено, что формирование девиантного поведения очень характерно для подростков. В условиях кризисного состояния общества личность оказалась в сложной ситуации выбора ценностей, приоритетов, средств адаптации, и наиболее остро эта проблема проявляется в подростковом возрасте.

Целью нашего исследования было выявление особенностей девиантного поведения подростков в социальной среде.

Материал и методы. Нами использовались такие методики: методика межличностных отношений Т. Лири, методика диагностики показателей и форм агрессии А. Басса и А. Дарки; личностный опросник Г. Айзенка.

В исследовании участвовали 30 подростков (15 человек 12–13 лет, 15 человек 14–15 лет; из них – 10 девочек и 20 мальчиков) гимназии № 4 г. Светловодска.

Результаты и их обсуждение. В результате нашего исследования было установлено, что доминирующей формой агрессии является вербальная (19,4%). Эти подростки выражают свои негативные чувства как посредством формы, так и посредством содержания словесных ответов (проклятия, угрозы). У 8,8% респондентов выраженной формой агрессии является негативизм, т.е. оппозиционная манера в поведении от пассивного сопротивления до активной борьбы против стойких традиций, правил. У 9,5% подростков доминирует физическая агрессия; 13,5% – непрякая агрессия; 11% – раздражение; 11,9% – обида; 13,1% – подозрительность; 12,8% – чувство вины.

Среди девочек (41%) преобладает негативизм как форма агрессии. В целом, они относятся к окружающим с предубеждением и не желают попадать под влияние других людей. Меньше всего (10%) им свойственна физическая агрессия. Среди мальчиков (65%) доминирует обида как форма агрессии. Меньше всего (12%) проявляется раздражение.

В старшем подростковом возрасте доминирует негативизм (70%), а меньше всего проявляется физическая агрессия (18%). У младших подростков доминирует вербальная агрессия (68%), а меньше проявляется физическая агрессия (13%).

Анализируя склонность подростков к девиантному поведению, следует сказать, что девочки более склонны к устранению и компромиссу в ситуации конфликта (78%) по сравнению с мальчиками (35%). Мальчики более склонны к соперничеству (65%), нежели к сотрудничеству (42%), что обуславливается психологическими и социальными особенностями подростков.

Тенденция к проявлению девиантного поведения у мальчиков выше, чем у девочек. У старших подростков преобладающим типом урегулирования конфликтов является соперничество, а у младших – устранение. Меньше всего проявляется в конфликте сотрудничество как тип урегулирования конфликта. Это свидетельствует о том, что чем старше подростки, тем они более склонны к проявлению девиантного поведения.

Заключение. Таким образом, нарушения поведения подростков могут иметь очень разный характер. Существенным признаком девиантного поведения является конфликт, противоречие между существующими нормами морали, права и неумением, нежеланием или невозможностью подростка их правильно исполнять. Поэтому необходима специальная работа по формированию адекватного, социального поведения детей подросткового возраста. По нашему мнению, в психологически безопасной образовательной среде создаются наилучшие условия для формирования адекватного поведения подростков.

Литература:

1. Нехорошева, И.В. Диагностика предрасположенности молодежи к девиантному поведению / И.В. Нехорошева, В.Н. Зубов // Вопросы психологии. – 2009. – №5. – С. 28–39.
2. Осипова, И.М. Нарушения межличностных отношений как фактор формирования отклоняющегося поведения детей и подростков / И.М. Осипова // Воспитание школьников. – 2006. – №2. – С.40–45.
3. Тригуб, Н.А. Диагностика и коррекционная работа в школе для детей со стойким девиантным поведением [Текст] / Н.А. Тригуб, О.В. Самохвалова // Педагогическая диагностика. – 2007. – №3. – С.128–159.
4. Шипунова, Т.В. Проблема синтеза теорий девиантности [Текст] / Т.В. Шипунова // Социологические исследования. – 2004. – №12. – С.103–112.

ПРОФЕССИОНАЛЬНАЯ ДЕФОРМАЦИЯ КУРСАНТОВ В СИСТЕМЕ МВД И ЕЕ ПРОФИЛАКТИКА

Галькевич Е.И.,

курсант 4 курса УО «МВК МВД РБ», г. Могилев, Республика Беларусь
Научный руководитель – Венидиктов С.В., канд. филол. наук, доцент

Профессиональная деятельность в любой сфере, выполнение повторяющихся задач и функций неизбежно накладывает отпечаток на личность человека – стереотипы восприятия, ценностные ориентации, характер, способы общения и поведения. Наибольшее влияние профессиональная деформация оказывает на личностные особенности представителей профессий, работа которых связана с людьми, что выражается в формальном, сугубо функциональном отношении к ним. Особенно высокий уровень профессиональной деформации наблюдается у медицинских работников, военнослужащих и сотрудников органов внутренних дел.

Материал и методы. Курсанты учреждений образования системы МВД с первого дня обучения входят в систему «руководства–подчинения», специфика которой, равно как и алгоритмы выполнения должностных обязанностей и решения типовых задач, формируют определенные привычки и стереотипы поведения, а также влияют на стиль мышления и тип общения. Исследование, проведенное в Могилевском высшем колледже МВД с использованием методов включенного наблюдения и анкетирования, позволило определить основные направления профдеформации курсантов и пути ее профилактики.

Результаты и их обсуждение. Профдеформация личности курсанта – результат искажения профессиональных качеств обучаемого под влиянием отрицательных факторов деятельности, учебы и окружающей среды, выработки негативного стереотипа поведения. Курсанты ежедневно находятся в условиях, продиктованных нормами различных

уставов, положений, а также волеизъявлением старших по званию. Это обуславливает отклонение от «идеальной» модели поведения курсанта и изменение поведенческих стереотипов во всех областях жизни. Исследование позволило выделить внешние и внутренние факторы профдеформации. К внешним факторам мы относим:

1. Влияние распорядка дня, норм уставов и положений (организация деятельности по определенному алгоритму, нехватка личного времени, сужение круга интересов, безразличие к исполнению служебных обязанностей, периодическая безнаказанность, недифференцированное привлечение к дисциплинарной ответственности).

2. Влияние курсового звена и начальства (проявление в отношении курсантов высокомерия и грубости, разделение коллектива, выделение лучших и худших, нежелание вникать в проблемы курсантов).

3. Влияние окружения (нахождение в однородной половозрастной среде, нежелание выделяться из общей массы, создание псевдоавторитета, внутриколлективные конфликты).

4. Влияние стажировок и практики в территориальных подразделениях (нахождение в среде профдеформированных сотрудников, копирование их моделей поведения, несоответствие полученных знаний практическим задачам, асоциальная перцепция).

К числу внутренних (субъективных) факторов мы относим: утрата стремления к самосовершенствованию, нахождение в состоянии фрустрации, снижение самокритичности, приспособление к окружающим условиям, искажение мотивов, изменение ценностных ориентаций, скептическое отношение к нововведениям и т. д. Закономерными последствиями таких изменений является равнодушие к проблемам окружающих, цинизм, формальное отношение к обязанностям.

Возможными направлениями профилактики профессиональной деформации в среде курсантов, на наш взгляд, являются:

1. Оптимизация моделей взаимодействия курсантов между собой, а также с начальствующим составом.

2. Проведение психологических тренингов в составе учебных групп.

3. Открытое обсуждение общих проблем и коллективный поиск их решений, что будет способствовать установлению доверительных отношений в курсантской среде и снижению конфликтности.

4. Формирование положительного образа сотрудника ОВД и силовых структур в целом, что активизирует стремление к развитию положительных качеств личности и самосовершенствованию.

5. Дифференцированный подход в привлечении к дисциплинарной ответственности, который поможет курсантам осознать тяжесть совершенных ими проступков и их последствий, сформирует негативное отношение к нарушению служебной дисциплины.

6. Внедрение новых методик и технологий обучения, моделирование нестандартных ситуаций и поиск их разрешения, что будет способствовать получению качественно новых знаний, умений и навыков.

Заключение. Профдеформация курсантов обуславливает некачественное выполнение ими обязанностей с первых дней пребывания в территориальных ОВД (например, неполное исследование обстоятельств правонарушений, предупреждение, пресечение и раскрытие которых является главной задачей сотрудника). Исследование факторов профдеформации в среде курсантов высшего колледжа МВД продолжается и в перспективе позволит разработать эффективные методы ее профилактики. Таким образом, минимизация негативных личностных изменений в среде сотрудников ОВД будет способствовать оптимизации деятельности по борьбе с правонарушениями.

ПСИХОЛОГО-КОММУНИКАТИВНАЯ ХАРАКТЕРИСТИКА КУРСАНТА УЧРЕЖДЕНИЯ ВЫСШЕГО ОБРАЗОВАНИЯ СИСТЕМЫ МИНИСТЕРСТВА ВНУТРЕННИХ ДЕЛ

Григорьев Д.А.,

курсант 4 курса УО «МВК МВД РБ», г. Могилев, Республика Беларусь

Научный руководитель – Венидиктов С.В., канд. филол. наук, доцент

Специфика обучения в учреждениях высшего образования системы МВД, заключающаяся в строгой правовой регламентации, широкой коммуникативности, высокой степени ответственности, наличии эмоциональных перегрузок и влиянии стресс-факторов, неизбежно накладывает отпечаток на формирование личности курсанта. При этом коммуникативная изолированность, являющаяся одновременно причиной и следствием названных факторов, позволяет говорить о высокой степени однородности психолого-коммуникативных черт обучающихся.

Материал и методы. Исследование, проведенное с участием курсантов в рамках изучения дисциплины «Юридическая психология» (применялись методы анкетирования, интервьюирования и включенного наблюдения), позволило определить типичные черты темперамента, характера, личности, направленности, интеллектуальной и эмоциональной сфер. В составе фокус-группы было исследовано 90 человек, средний возраст которых составил 21 год (4 курс).

Результаты и их обсуждение. Исследование *темперамента* показало, что профессию сотрудника правоохранительных органов выбирают преимущественно сангвиники (65 %) и флегматики (35 %). Сангвиник более коммуникабелен и ему легче «встроиться» в специфичный коллектив, флегматик характеризуется высокой степенью самоконтроля и не склонен к аффектам, ему свойственны спокойствие и выдержка при относительной эмоциональной устойчивости. *Характер* курсанта рассматривался, исходя из четырех составляющих:

1. *Отношение к труду:* желательными качествами являются трудолюбие, добросовестность, настойчивость, ответственность, инициативность; нежелательными – безответственность, пассивность.

2. *Отношение к коллективу,* локальному сообществу: желательные качества представлены общительностью, отзывчивостью, уважением к выбранной профессии и к окружающим людям; нежелательно присутствие таких качеств, как замкнутость, грубость, бездушие.

3. *Отношение к самому себе* выступает позитивным фактором личностного развития при преобладании таких качеств, как самокритичность, чувство собственного достоинства, скромность. К дисфункциональным проявлениям стоит отнести заносчивость, обидчивость, эгоизм, а также сомнения в самом себе и своих силах.

4. *Отношение к вещам* проявляется в аккуратности, бережливости.

Определенный тип личности курсанта выделить сложно (как и в случае с темпераментом). На наш взгляд, курсанту необходима педантичность, т.к. юриспруденция требует усидчивости, кропотливости и точности как в работе с процессуальными документами, так и в межличностных отношениях в процессе учебы. В анкетах курсанты указали в качестве важных для учебы и работы качеств присутствие оптимизма и терпеливости. В направленности личности важным фактором является готовность расходовать внутренние психологические ресурсы и испытывать моральное напряжение для достижения образовательных и служебных целей.

Интеллектуальная сфера характеризуется умением оперативно и быстро оценивать ситуацию, принимать адекватные ей решения. Зачастую умение правильно и детально оценить обстановку может уберечь от различных негативных последствий – как во время учебного процесса, так и в период профессиональной деятельности.

Эмоциональная сфера курсанта была оценена исходя из двух категорий:

1. *Воля*: на момент поступления в учреждение образования МВД Республики Беларусь курсант должен иметь твердые правовые убеждения и четкое понимание характера будущей профессиональной деятельности и связанного с ней образа жизни.

2. *Эмоции*: зачастую курсанту приходится находиться в стрессовых ситуациях, поэтому ему необходимо уметь противостоять негативным факторам (холод, боль, психологическое давление). Также важно не поддаваться аффективным проявлениям, развивая самоконтроль и выдержку в определенных жизненных и профессиональных ситуациях.

Эмоциональная сфера успешного курсанта характеризуется устойчивостью состояний, а также и адекватным отношением к конкретным событиям и окружающим людям. Для этого курсанту необходимо развивать навыки общения (в т.ч., невербального), осваивать способы противодействия некорректным собеседникам и деятельности в условиях коммуникативного противостояния.

Заключение. Сумма психолого-коммуникативных черт, определенных в исследовании, позволяет сделать вывод об их типичности для личности абитуриента, который делает выбор в пользу учреждения высшего образования системы МВД. Также возможно прогнозирование степени успешности обучения курсантов и их дальнейшей служебной деятельности. Мы полагаем, что перспективным направлением является определение обобщенной психологической характеристики действующих сотрудников органов внутренних дел, которое может быть использовано при составлении прогнозов личностной динамики курсантов.

ТЕОРЕТИЧЕСКИЕ ПОДХОДЫ К ИЗУЧЕНИЮ СПОРТИВНЫХ СПОСОБНОСТЕЙ

Гучкова А.,

студентка 5 курса ВГУ имени П.М. Машерова, г. Витебск, Республика Беларусь

Научный руководитель – Кухтова Н.В., канд. психол. наук, доцент

Одна из сфер деятельности, где способности играют определяющую роль в достижениях человека – спортивная деятельность. Множество спорных моментов общетеоретического характера, а так же и к специфике конкретной деятельности заключается в проблеме способностей. На сегодняшний день это одна из важнейших проблем спортивной психологии. Способности играют определяющую роль в достижениях человека, успешности спортивной деятельности в зависимости от индивидуально-психологических особенностей личности спортсмена.

Целью исследования являлось теоретический анализ изучения способностей спортсменов.

Материал и методы. Методы исследования: теоретический анализ литературы, сравнения, сопоставления.

Результаты и их обсуждение. На данный момент понятие «спортивные способности» не носит единого определения. Так, В.М. Волков «спортивные способности» определяет как – индивидуально – психологические особенности личности, формирующиеся и развивающиеся в процессе овладения специфической спортивной деятельностью и являющиеся предпосылками её успешной реализации [2]. Исследователь А.В. Родионов выделяет специальные спортивные способности, которые по его мнению: «определяются по показателям сенсомоторного, интеллектуального и моторного характера» [2]. В современных литературных источниках Б.В. Евстафьевым показано, что «спортивные способности» нередко отождествляются с физическими качествами, двигательными навыками, физической культурой личности [1]. Таким образом, видно, что они определяются как – одни из существенных характеристик индивидуальности, где для условий эффективного развития необходим индивидуальный подход в процессе деятельности со спортсменами.

Своеобразие спортивных способностей зависит, от проявления психических функций, а так же условий протекания деятельности в данном виде спорта. Отсюда следует, что проблема изучения способностей в сложно-координационных видах спорта (гимна-

стика, фигурное катание) приобретает особое значение. Нельзя не отметить и спортивные игры, и единоборства, где результативность деятельности требует сложный и многообразный комплекс качеств обеспечивающих быстрое принятие решений и выполнение действий в экстремальных условиях спортивной борьбы [2].

Формирование способностей происходит неравномерно. Зачастую отмечается раннее проявление спортивных способностей. Однако, встречаются и дети с замедленными темпами формирования способностей. Поэтому отсутствие ранних высоких достижений ещё не означает, что большие способности не проявятся в дальнейшем.

Различают три уровня способностей: 1) самые общие способности (интересы, склонности, физическое развитие, трудолюбие, настойчивость и т.д.); 2) общие элементы спортивных способностей (умение адаптироваться к значительным мышечным напряжениям, высокий уровень функциональной подготовки, способность преодолевать утомление, успешное восстановление после тренировочных нагрузок, освоение спортивной техники и др.); 3) специальные элементы спортивных способностей (быстрый прирост спортивных результатов, высокий уровень развития специальных качеств, в том числе личностные качества, высокая мобилизация, готовность и устойчивость в условиях противоборства с противником и т.д.). Таким образом, с помощью какой-либо способности невозможно достигнуть успеха в спортивной деятельности, это говорит о том, что необходимо определённое их сочетание. Из этого следует, что способности могут существовать лишь в развитии и проявляются в процессе определённой деятельности.

Следует отметить спортивные способности, определяющиеся по различным показателям: сенсомоторные показатели к которым относятся сенсомоторные реакции и координация. Другие показатели – интеллектуальные, которые определяются оперативным мышлением и выбором решения в вероятностно упорядоченных ситуациях. И последние относящиеся к специальным способностям – моторные показатели, они характеризуется двигательными способностями, которые представляют собой определённое сочетание совокупности индивидуальных свойств, обеспечивающих эффективность конкретной деятельности (скоростной, на выносливость, силовой) [2].

Заключение. Таким образом, что максимальная реализация имеющихся способностей не всегда приводит спортсмена к победе и успеху в его спортивной деятельности. Важным условием этого являются его волевые проявления, мотивационные установки, а также знания, умения и навыки.

Литература:

1. Евстафьев, Б.В. О природе физических способностей и их соотношения с другими показателями физического развития человека / Б.В. Евстафьев // Теория и практика физической культуры. – 1986. – № 4.
2. Мельник, Е.В. Психология физической культуры и спорта в вопросах и ответах: пособие / Е.В. Мельник, Ж.К. Шемет. – Минск, 2008.

ФОРМИРОВАНИЕ У СТУДЕНТОВ КОМПЕТЕНЦИЙ МЕЖКУЛЬТУРНОГО ВЗАИМОДЕЙСТВИЯ В УСЛОВИЯХ СОВМЕСТНОГО ОБУЧЕНИЯ С ИНОСТРАННЫМИ ГРАЖДАНАМИ

Дыбаль В.П.,

студентка 4 курса ВГУ имени П.М. Машерова, г. Витебск, Республика Беларусь
Научный руководитель – Загоруйко Р.В., канд. пед. наук, доцент

Установление и развитие международных и межкультурных контактов и связей – одна из острейших социальных проблем во всех сферах общественной жизни современного мирового сообщества, требующая от системы образования подготовки студенческой молодежи к жизни в условиях поликультурной среды. В конце 90-х гг. XX в. программой Совета Европы были определены ключевые компетенции, которые должны приобрести обучающиеся для дальнейшей жизнедеятельности: политические и социальные компетенции; межкультурные компетенции; компетенции, относящиеся к владению устной и письменной коммуникацией; компетенции, связанные с информатизацией общества; спо-

способность учиться на протяжении жизни в качестве основы непрерывного обучения в контексте как личной профессиональной, так и социальной жизни. При этом к межкультурным компетенциям были отнесены, такие, как принятие различий, уважение других и способность жить с людьми других культур, языков и религий.

Целью нашей работы является выявление путей и средств формирования межкультурных компетенций у студентов ВУЗов.

Материал и методы. Материалом нашего исследования явились работы по поликультурному воспитанию, работы по содержанию и реализации компетентностного подхода. А так же материалом послужил опыт совместного обучения белорусской молодежи с иностранными студентами. Основными методами исследования явились анализ литературных источников, наблюдение, беседы, анализ результатов совместной деятельности наших студентов с иностранными гражданами, анализ поведения зарубежных студентов в нашей социальной среде и их взаимодействие с социумом.

Результаты и их обсуждение. К. Кнапп предлагает современную модель межкультурной компетенции, которую определяет, как: «способность достигать в равной степени успешного понимания как представителей других культур и коммуникационных сообществ, так и представителей своей культуры» [1]. Он выделяет следующие компоненты этой способности: знание моделей и коммуникативных действий и их интерпретации как в своей собственной, так и в изучаемой культуре, а также в языке; общие знания об отношениях между культурой и коммуникацией, включая зависимость образа мыслей и поведения от специфических для данной культуры особенностей мышления, а также различий между культурами, которые определяются этими особенностями.

М. Бирам выделяет знаниевый компонент, который включает в себя: информированность о социальных группах, их характеристиках и практической деятельности в собственной стране и стране партнёра по общению, об общих процессах социального и личностного взаимодействия [2]. Так же обмен знаниями включающий в себя: знание о нормах и правилах поведения в нашем обществе, знание знаменательных дат и праздников, знание особенностей культур каждой страны, знание законов правопорядка.

Для реализации поставленной цели мы использовали опыт обмена знаниями о друг друге на практических занятиях, например, занятия по предмету «Основы педагогики» при изучении темы «Образование как социокультурный феномен». Нами практиковался сопоставительно-сравнительный анализ системы образования РБ и Туркменистана. Студентам обоих государств было интересно узнать о сходствах и различиях: принципов образовательной политики, возможностях обучения и специфики деятельности учреждений образования на разных ступенях обучения, культуры и традиций учебных заведений, учебных планов и программ, формы школьной одежды и т.д. Так же знания студенты могут получать на кураторских часах. Нами был проведен такой кураторский час на тему «Традиции и обычаи моей страны». В ходе занятия белорусские и туркменские студенты рассказывали о традициях и обычаях своих стран, о особенностях поведения как следствие соблюдения обычаев и традиций. Проведенный опрос студентов – участников (78 чел.) таких мероприятий, показал, развитие знания о другом, понимание особенностей мышления, поведения друг друга.

Заключение. Знаниевая составляющая играет важную роль в развитии понимания и вносит свой вклад в формирование межкультурных компетенций. Приобретение знаний может отражаться в процессе обмена мнениями, обсуждения, дискуссии, беседы в рамках учебной и вне учебной деятельности.

Литература:

1. Knapp, Karlfried. Intercultural Communication in EESE [Электронный ресурс]. – Режим доступа: <http://webdoc.sub.gwdg.de/edoc/ia/eese/strategy/knapp/4st.html/>. – Дата доступа: 03.02.2014.
2. Byram, Michael. Assessing Intercultural Competence in Language Teaching// Sprogforum. – No 18. – Vol. 6. – P. 8–13. Retrieved March 4, 2004. [Электронный ресурс]. – Режим доступа: <http://inet.dpb.dpu.dk/infodok/sprogforum/Espr18/byram.html/>. – Дата доступа: 13.02.2014.

МЕСТО ЛЕКСИЧЕСКОЙ РАБОТЫ В МЕТОДИКЕ ВЗАИМОСВЯЗАННОГО ОБУЧЕНИЯ СТУДЕНТОВ МУЗЫКАЛЬНЫХ СПЕЦИАЛЬНОСТЕЙ

Жукова Д.В.,

магистрант ВГУ имени П.М. Машерова, г. Витебск, Республика Беларусь
Научный руководитель – Оксенчук А.Е., канд. филол. наук, доцент

Целью нашего исследования является определение места лексической работы в методике взаимосвязанного обучения для студентов музыкальных специальностей. Основная цель обучения иностранному языку состоит в развитии у обучаемых способностей использовать язык как инструмент общения в диалоге культур и цивилизации современного мира. Это предполагает развитие личности студента, способного и желающего участвовать в реальной коммуникации на изучаемом языке. Результаты тестов, проведенных в рамках данного исследования, показали, что уровень владения лексическими навыками всех видов речевой деятельности у учащихся остается низким. Вышесказанное обусловило актуальность и перспективность данной темы исследования.

Материал и методы. Материалом для нашего исследования послужила профессиональная лексика, основным методом послужил метод наблюдения.

Результаты и их обсуждение. Анализ многочисленных работ в области методики преподавания иностранных языков показывает, что работа по формированию лексических навыков часто проводится с ориентацией на какой-то один вид речевой деятельности. Так, в работах Бухбиндера В.А., Гришелевой Н.М., Догонидзе Н.Н., Коростелева В.С., исследовался вопрос формирования лексических навыков говорения. Базиной М.П. была предпринята попытка изучить проблему формирования лексических навыков аудирования. В работах Фоломкиной С.К., Шор Р.М. исследовалась проблема формирования лексических навыков чтения.

Известно, что выделение нескольких этапов обучения и учет их специфики – один из основополагающих принципов методики и практики преподавания языка как иностранного. Вузовское обучение в речевой среде предполагает общий переходный этап независимо от будущей специальности обучаемых.

Такой период обучения принято называть начальным, вводно-корректировочным и т.п. Этот курс нацелен на то, чтобы помочь студентам овладеть языковыми средствами и развить речевые умения. При этом обучение слушанию подчиняется достижению трех целей:

1. научить студентов на слух понять тему сообщения, например: *Harmony*
2. внимательно прослушать текст и извлечь более детальную информацию и оценить её, например: *Consonance and Dissonance*;
3. находить нужную информацию в прослушанном сообщении.

При обучении чтению предполагается совершенствование навыков ознакомительного и изучающего чтения: биографии композиторов, музыкальной терминологии и т.д., а также формирование навыков просмотрового и поискового чтения. В области говорения предполагается обучение умению кратко и полно отвечать на общий вопрос по прочитанному тексту, а также умению ставить вопросы к прослушанному тексту. Обучение письму ставит цель научить студентов записывать прослушанное сообщение общественно-политического характера, прежде всего учебную лекцию, используя при этом навыки сокращения слов, беглого письма, самостоятельного конструирования предложения.

Данный курс представлен четырьмя циклами. Каждый цикл имеет определенный объем языкового и текстового материала, свои задачи в развитии слушания, говорения, чтения и письма, типы и образцы заданий на отработку языкового материала и на понимание содержания прослушанного и прочитанного текстов. Задачей I цикла является совершенствование навыков ознакомительного чтения и развитие навыков поискового чтения. На занятиях II цикла усложняются умения в продуктивных видах речевой деятельности. Прослушивание текста ставит цель понять общее содержание и извлечь новую информацию. Задачей III цикла является развитие умений ориентироваться в логико-смысловой структуре текста, определять характер сцепления как отдельных предложе-

ний, так и смысловых частей. Эти умения особенно активно развиваются на занятиях IV цикла при обучении говорению, которое на этом этапе является доминирующим видом речевой деятельности и занимает большую часть времени на уроке.

Главная цель основного этапа – создать фундамент для развития профессиональных умений и навыков. К концу этого этапа студенты должны овладеть умениями во всех четырёх видах речевой деятельности на уровне, близком к уровню носителя языка.

Заключение. Таким образом, как показывает практика только строгая и четкая организация всей совокупности учебных материалов, их рациональное соотношение дают основу для работы по развитию всех четырёх видов речевой деятельности в их взаимосвязи. При этом материалы, рассчитанные на их использование, помогают:

- ✓ реализовать временное соотношение видов речевой деятельности на каждого студента;
- ✓ упрочить во внеаудиторное время средства и способы формирования мысли;
- ✓ создать условия, вызывающие коммуникативно-познавательную потребность, стимулирующую мыслительную активность обучаемых.

Литература:

1. Григорьева, В.П. Взаимосвязанное обучение видам речевой деятельности / В.П. Григорьева, И.А. Зимняя. – М., 1985. – 116 с.
2. Келдыш, Г.В., Большой энциклопедический словарь / Г.В. Келдыш. – М., 1998. – 671 с.
3. Штейнпресс, Б. Краткий словарь любителя музыки / Б. Штейнпресс, И. Ямпольский. – М., 1967. – 115 с.

ТРУДНОСТИ ИЗУЧЕНИЯ ПРОФЕССИОНАЛЬНОЙ ИНОЯЗЫЧНОЙ ЛЕКСИКИ СТУДЕНТАМИ МУЗЫКАЛЬНЫХ СПЕЦИАЛЬНОСТЕЙ

Жулева А.Я.,

магистрант ВГУ имени П.М. Машерова, г. Витебск, Республика Беларусь
Научный руководитель – Оксенчук А.Е., канд. филол. наук, доцент

Обучение иностранному языку студентов в профессиональном контексте – одна из наиболее динамично развивающихся областей современной лингводидактики [1; 2; 3]. Говоря об обучении иноязычному вокабуляру в профессиональном контексте, в первую очередь стоит говорить о специальной лексике. В обучении лексической стороне речи будущих музыкантов особое внимание следует уделять музыкальной терминологии, являющейся одной из важных составляющих профессиональной культуры. Актуальность изучения специальной лексики объясняется тем, что, с одной стороны, музыкальные термины являются неотъемлемой частью деятельности людей, связанных с музыкой, а с другой – они образуют самостоятельный сегмент языка, который представляет интерес не только для музыкантов, но и для исследователей-лингвистов. Цель нашей работы – совершенствование лексической стороны речи студентов музыкальных специальностей. Для достижения поставленной цели были выявлены основные трудности, возникающие при овладении профессиональной лексикой.

Материал и методы. Нашим языковым материалом являются специфические термины, используемые в арсенале музыковедов (*demisharp, demiflat, slur, etc.*), тогда как квазипрофессиональная – представляет собой лексику, которая, наряду с профессиональными музыкантами, используется широким кругом людей (например: *musician, piano, concert, etc.*).

Результаты и их обсуждение. В процессе формирования лексических навыков у студентов музыкальных специальностей возникает ряд трудностей, которые можно разделить на две группы: межъязыковые и внутриязыковые. Эти трудности связаны не только со специфическими чертами специальной лексики, но и с общими особенностями лексики изучаемого языка. Это особенно актуально на фоне довольно низкого общего уровня владения иностранным языком студентами неязыковых вузов. К группе межъязыковых трудностей относятся:

- несовпадение объема значений слова в иностранном и в русском языках;

-заимствования из разных языков слов одной лексической парадигмы, Например: существительное *choir* («хор») – заимствованное из латыни прилагательное *choral* («хоровой»); *man* («человек») – заимствованное из латыни *human* («человеческий»). Особенно это актуально для музыкальной терминологии, где наблюдается огромное количество заимствований из французского и итальянского языков: *decrescendo* («постепенно тише»), *acapella* («без инструментального сопровождения»);

-лексическая сочетаемость, приводящая к языковой интерференции (негативному воздействию языковой системы родного языка). Например, словосочетание «работать над собой» часто переводят как *to work at oneself* вместо *to develop one's abilities*, словосочетание «посещать занятия» – как *to visit lessons* вместо *to attend classes* [3, с. 233];

-«ложные друзья переводчика». Например, слово *desk* часто переводят как «доска» вместо «парта», слово *dramatic* – как «драматический» вместо «значительный», а слово *conductor* – «кондуктор» вместо «дирижёр»;

-безэквивалентная лексика. Так *Boxing Day* иногда переводится как «день бокса». Это связано с тем, что в русской культуре нет следующего после Рождества дня, когда открывают коробки с подарками;

-идиомы и фразеологизмы;

-краткость английских слов по сравнению с русскими;

К внутриязыковым трудностям относятся:

-многозначность слов;

-употребление слов в конкретной ситуации. Например: *musical comedy* («музыкальная комедия») и *musical school* («музыкальная школа»);

-необходимость учета регистра речи;

-правильное использование британской и американской лексики;

-словообразовательная специфика слов;

-большое количество синонимов в английском языке, употребление которых имеет свою специфику – разную коннотацию.

Заключение. Таким образом, овладение специальной иноязычной лексикой студентами-музыкантами является важным аспектом совершенствования лексической стороны их речи. При этом необходимо учитывать сложность музыкальной терминологии в целом и ее конкретных особенностей в родном и изучаемом языках в частности, поскольку она является неотъемлемой составной частью профессиональной культуры современного музыканта.

Литература:

1. Клядко, С.В. Проблемы отбора продуктивного лексического минимума для обучения иноязычному общению в неязыковом вузе / С.В. Клядко // Языковое образование в вузе. – СПб.: Каро, 2005. – С. 113–136
2. Матвеева, Т.В. Полный словарь лингвистических терминов / Т.В. Матвеева. – М.: Феникс, 2010. – 562 с.
3. Методика обучения иностранным языкам: традиции и современность / под ред. А.А.Миролюбова. – Обнинск: Титул, 2012 – 464 с.

ОСОБЕННОСТИ ЗРИТЕЛЬНОГО ВОСПРИЯТИЯ В МЛАДШЕМ ШКОЛЬНОМ ВОЗРАСТЕ

Зайцева В.Д.,

студентка 5 курса ВГУ имени П.М. Машерова, г. Витебск, Республика Беларусь
Научный руководитель – Кутькина Р.Р., ст. преподаватель

Проблема восприятия в младшем школьном возрасте – одна из актуальных проблем современной психологии. Восприятие можно назвать основой человеческого познания. Младший школьный возраст наиболее благоприятен для совершенствования деятельности органов чувств, накопления представлений об окружающем мире. Успешность обучения младших школьников в значительной мере зависит от уровня развития зрительного восприятия. Зрительное восприятие, с одной стороны, составляет фундамент умственного развития младших школьников и в то же время имеет самостоятельное значение, так как

полноценное восприятие является базовым для успешного овладения различными видами деятельности [3, с.69].

Изучением восприятия занимались: Д.Б. Эльконин, В.В. Рубцов, А.А. Реан, В.В. Давыдов, Е.И. Игнатъев, А. Бине, В. Штерн, Н.С. Шабалин, Э. Мейман и другие. [2]

Целью данного исследования являлось выявление и изучение особенностей зрительного восприятия в младшем школьном возрасте. В процессе исследования решались задачи: проанализировать научную, психолого-педагогическую литературу по проблеме исследования; выявить психологические и физиологические особенности развития зрительного восприятия младших школьников; разработать и реализовать комплекс занятий по развитию зрительного восприятия у младших школьников.

Материал и методы. Теоретической основой исследования выступили современные представления о высших психических функциях (Выготский Л.С., Гальперин П.Я., Запорожец А.В., Леонтьев А.Н., Доброхотова Т.А., Брагина Н.Н. и др.). При выявлении уровня умения выделять формы объекта, использовалась модифицированная методика Л.А. Венгера и В.В. Холмовской «Диагностика умственного развития дошкольников», описанная Т. Ротановой. Оценка уровня зрительной памяти проводилась по методике И. Матюгина «Определение уровня зрительной памяти». На основе полученных данных методик исследования выводилась обобщенная оценка, и определялся уровень зрительного восприятия младших школьников. В исследовании участвовали учащиеся 3 класса УО «ГОСШ № 45 г. Витебска» 19 человек, среди них 9 мальчиков и 10 девочек в возрасте 8–9 лет.

Результаты и их обсуждение. Восприятием (перцепцией) называется отражение в сознании человека предметов или явлений в совокупности их свойств и частей при их непосредственном воздействии на органы чувств. В ходе восприятия происходит упорядочение и объединение отдельных ощущений в целостные образы вещей и событий. [1, с. 86]. Зрительная память имеет информационно-познавательное значение для зрительного восприятия, проявляющееся в систематизации, упорядочении анализируемой информации сообразно имеющимся образам мышления. Результаты исследования показали, что низкий уровень умений выделять формы объектов характерен для 5% детей, средний уровень – для 53% и высокий уровень наблюдается у 42% учеников. Это свидетельствует о том, что у младших школьников преобладает средний уровень умения выделять формы предметов. У младших школьников так же преобладает средний уровень зрительной памяти, всего у двух младших школьников (16,6%) отмечился высокий уровень зрительной памяти, у четырех (33,3%) – низкий, а у остальных 50% – средний уровень зрительной памяти. В ходе исследования выяснилось, что высокий уровень восприятия в большей степени проявлен у девочек, чем у мальчиков. Это говорит о том, что у детей разного пола развитие и активизация восприятия имеет свою специфику.

Заключение. В младшем школьном возрасте восприятие активно развивается и характеризуется нарастанием произвольности, превращается в целенаправленный и управляемый процесс. Часто школьники опираются на сенсорные эталоны, которые ассоциируются у детей с определёнными фигурами. Там, где учитель учит наблюдению, ориентирует на разные свойства объектов, дети лучше ориентируются и в действительности в целом, и в учебном материале в частности.

По результатам исследования был разработан и реализован комплекс занятий по развитию зрительного восприятия у младших школьников.

Экспериментальные факты, выводы и комплекс занятий могут использоваться учителями в школьной практике для развития зрительного восприятия у младших школьников; при проведении занятий со студентами педагогических специальностей, а также на курсах повышения квалификации педагогических кадров.

Литература:

1. Величковский, Б.М. Психология восприятия / Б.М. Величковский, В.П. Зинченко, А.Р. Лурия. – М.: Просвещение, 1973. – 374 с.
2. Олейникова, М.В. Общая психология: конспект лекций / М.В. Олейникова. – М.: АСТ, 2004. – 93 с.
3. Морозова, Л.В. Индивидуальные особенности зрительно-пространственного восприятия у детей 7 лет / Л.В. Морозова. – М., 1995. – 186 с.

ОСВОЕНИЕ НОРМАТИВНО-ПРАВОВЫХ АСПЕКТОВ ДЕЯТЕЛЬНОСТИ КЛАССНОГО РУКОВОДИТЕЛЯ КАК НЕОБХОДИМОЕ СОСТАВЛЯЮЩЕЕ ПОДГОТОВКИ БУДУЩЕГО ПЕДАГОГА

Зенькова О.А.,

студентка 4 курса ВГУ имени П.М. Машерова, г. Витебск, Республика Беларусь
Научный руководитель – Загорулько Р.В., канд. пед. наук, доцент

Актуальность данной темы заключается в значимости владения молодыми специалистами нормативно-правовыми аспектами своей профессиональной деятельности, в частности, работы классного руководителя. Как показали беседы с выпускниками, они недостаточно подготовлены и также испытывают трудности в ведении документации в рамках своей деятельности.

Нашей задачей было выявление, уточнение нормативно-правовых и учетно-оформительских аспектов деятельности классного руководителя, которые могут быть освоены во время педагогической практики студентов.

Материал и методы. Материалом нашего исследования послужили нормативные акты и документы, психолого-педагогическая литература по работе классного руководителя, результаты бесед с учителями, выпускниками, студентами-практикантами. Основными методами исследования явились анализ литературных источников, беседа, наблюдение, изучение опыта деятельности.

Результаты и их обсуждение. Традиционно при подготовке к педагогической деятельности основное внимание уделяется целям, содержанию предстоящей деятельности, ее формам и методам. Накануне педагогической практики мы поставили задачу выявления основных нормативных аспектов деятельности классного руководства, определили задания для студентов для приобретения опыта ведения документации классного руководителя. В результате пришли к выводу, что необходимо разработать и включить в содержание практики задания, которые предупреждали бы указанные затруднения. Нами было проанализировано нормативно-правовое обеспечение воспитательного процесса в классе и выбрано то, которое в работе является актуальным. А именно: Положение о классном руководстве; инструктивно-методическое письмо об организации классного руководства и работы куратора учебной группы в учреждениях образования (Сборник нормативных документов Министерства образования Республики Беларусь, № 24, 2012); методические рекомендации Министерства образования Республики Беларусь по вопросам организации воспитательного процесса в учреждениях образования, размещенных на сайте Министерства образования Республики Беларусь и публикуемых ежегодно в сборнике нормативных документов Министерства образования Республики Беларусь; методические рекомендации «Планирование воспитательной работы в классе и ее учет», «Примерная структурная модель ведения документации, регламентирующей организацию воспитательной работы в учреждении общего среднего образования» (Сборник нормативных документов Министерства образования Республики Беларусь, № 6, 2012); Инструкция о порядке определения тарифицируемых часов организационно-воспитательной работы и дополнительного контроля учебной деятельности учащихся в учреждениях, обеспечивающих получение общего среднего, профессионально-технического, среднего специального образования (из расчета 5 тарифицируемых часов на один класс-комплект).

Также нами была проанализирована учетно-оформительская составляющая воспитательной работы. С этой целью, мы выявили содержание обязательной и дополнительной документации по классному руководству. При документировании организационно-воспитательной работы в классном журнале классный руководитель указывает количество часов, соответствующее тарификации и соответственно записывает в журнал наиболее значимые воспитательные мероприятия и другие виды организационно-воспитательной деятельности.

Для освоения нормативно-правовых, учетно-оформительских аспектов деятельности классного руководителя во время педагогической практики нужно изучить следующие аспекты: документацию по классному руководству, в том числе план воспитательной

и идеологической работы классного руководителя; нормирование (тарификацию) организационно-воспитательной работы; циклограмму классного руководителя в течение года; права и обязанности классного руководителя.

Заключение. Как показали результаты практики студентов научно – педагогической специальности четвертого курса физического факультета (21чел), в процессе выполнения задания произошло ознакомление, освоение нормативно-правовой и учетно-оформительской составляющей деятельности классного руководителя. Задание для студентов оказалось посильным и целесообразным. Считаем, что его следует включить в программу педагогической практики.

Литература:

1. Классному руководителю. Учеб.-метод. пособие / Под ред. М.И. Рожкова. – М.: Гуманит. изд. центр. ВЛАДОС, 2001. – 280 с.
2. Приложение 7. Рекомендации по организации деятельности классного руководителя (к инструктивно-методическому письму об организации классного руководства). [Электронный ресурс]. – Режим доступа: <http://edu.gov.by/main.aspx?page=3&guid=5551&queryText=классный%20руководитель&area=0&area=1014&area=1024>. – Дата доступа 20.02.2014.

НРАВСТВЕННОЕ ВОСПИТАНИЕ ПОДРОСТКОВ С АУТОДЕСТРУКТИВНЫМ ПОВЕДЕНИЕМ КАК ПСИХОЛОГО-ПЕДАГОГИЧЕСКАЯ ПРОБЛЕМА

Колтунович А.М.,

студентка 4 курса УО «БрГУ имени А.С. Пушкина», г. Брест, Республика Беларусь
Научный руководитель – Казаручик Г.Н., канд. пед. наук, доцент

Подростковый возраст является периодом активной социализации личности, поэтому изучение содержания нравственных ориентаций важно среди данной категории детей. Нравственные ориентации детерминированы в первую очередь факторами среды и воспитания [1]. Сегодня все большее распространение в детской среде получают недоброжелательность, озлобленность, агрессивность. Причин этому много. Взаимная нетерпимость и культурный эгоизм через средства массовой информации, социальное окружение детей, семью проникают и в школу [2].

При достаточном количестве близких к данной теме исследований (работы О.С. Богдановой, Е.В. Бондаревской, Л.Г. Григорович, А.А. Мушников и др.) проблема нравственного воспитания подростков с аутодеструктивным поведением остается малоизученной, что и определило цель нашего исследования: изучить проблемы нравственного развития подростков с аутодеструктивным поведением и определить способы их решения.

Материал и методы. В процессе исследования использовались следующие методы: анализ философской, психологической, педагогической литературы по обозначенной проблеме; методика «Ценностные ориентации» (М. Рокич); изучение уровня воспитанности учащихся (из методики диагностических программ, разработанных Н.П. Капустиным, М.И. Шиловой); методики «Диагностика нравственной самооценки», «Диагностика отношения к жизненным ценностям» (разработаны лабораторией воспитания нравственно-этической культуры НИИ семьи и воспитания РАО); тест «Отношение к нравственным нормам поведения» (Е.Н. Прошицкая, С.С. Гриншпун). Выборку составили 42 учащихся Брестского профессионального лицея железнодорожного транспорта.

Результаты и их обсуждение. Исследование показало, что для большинства подростков характерен средний уровень нравственной самооценки (83 %). Это говорит о том, что подростки в целом осознают требования действительности, на вещи смотрят реалистично, способны следовать нормам и правилам поведения. Для 4,76 % подростков характерен высокий уровень нравственной самооценки, а для 11,9 % – ниже среднего. Это опять же во многом объясняется склонностью подростков к аутодеструктивному поведению. Важно отметить, что учащихся с низким уровнем самооценки не выявлено.

Результаты исследования ценностных ориентаций подростков показали, что из сферы терминальных ценностей значимыми являются здоровье, наличие хороших и верных друзей, активная деятельная жизнь, любовь, интересная работа; из сферы инстру-

ментальных ценностей – аккуратность, воспитанность, честность, жизнерадостность, терпимость. Кроме того, было обращено внимание на группировку ценностей испытуемыми в содержательные блоки. Было отмечено, что среди первых пяти выбранных ценностей, четыре (воспитанность, честность, жизнерадостность, терпимость) группируются в блок «ценности общения». Следующей выделенной группировкой являются «этические ценности», куда вошли такие ценности как ответственность и самоконтроль. Также можно выделить группировку «ценности дела», ценности которой (эффективность в делах, рационализм, твердая воля) занимают самые низкие ранговые места. Эти ценности получили наименьшее количество выборов, поскольку подростки привержены аутодеструктивному поведению, для которого характерно отсутствие твердой воли (99 % подростков имеют такую форму аутодеструктивного поведения как табакокурение). Заметим, что, поступив в лицей, некоторые учащиеся не имели зависимости от сигарет, но, чтобы быть включенными в группу сверстников, совместно проводить время, приняли ценности и нормы большинства. А эти так называемые «нормы большинства» иногда могут вступать в противоречие с нравственными нормами.

Выделенные проблемы могут быть решены только в процессе взаимодействия педагогов учреждений образования и родителей подростков. Взаимодействие педагогов и родителей является одним из важнейших направлений деятельности учреждения образования как организующего центра обучения и воспитания детей. Специфика этой деятельности обусловлена следующими факторами: знанием объективных закономерностей педагогического процесса; четким представлением социальных функций учреждения образования в современных условиях; практической подготовленностью педагога к работе с родителями.

Заключение. Основными проблемами подростков с аутодеструктивным поведением в нравственном развитии являются: неосознанность нравственных норм, несоблюдение правил поведения в общественных местах; низкий уровень культуры общения, а также коммуникативных способностей. В решении обозначенных проблем решающую роль играет взаимодействие педагогов учреждений образования и родителей подростков.

Литература:

1. Бражникова, А.Н. Психология нравственности профессионала: учеб. пособие / А.Н. Бражникова. – М.: Университетская книга, 2009. – 432 с.
2. Гавриловец, К.В. Нравственно-эстетическое воспитание школьников / К.В. Гавриловец, И.И. Казимирская. – Минск: Народная асвета, 1988. – 125 с.

ПСИХОЛОГИЧЕСКИЕ ОСОБЕННОСТИ АГРЕССИВНОГО ПОВЕДЕНИЯ ПОДРОСТКОВ ИЗ ПОЛНЫХ И НЕПОЛНЫХ СЕМЕЙ

Левченко Н.П.,

студентка 5 курса ПНПУ имени В.Г. Короленко, г. Полтава, Украина
Научный руководитель – Гончарова Н.А., канд. психол. наук, доцент

На сегодняшний день проблема подростковой агрессивности выступает важным и достаточно широко исследуемым аспектом в психологии. Агрессивные проявления поведения подростков требуют детального рассмотрения, изучения, исследования и изобретения путей оптимального предотвращения ее возникновения [1].

Актуальность избранной темы заключается в том, что проблема агрессивного поведения является одной из важнейших проблем в развитии и становлении личности подростка, а также его адаптации в социуме. В социально-педагогической и психологической литературе проблема агрессивности подростков рассматривается в исследованиях таких исследователей и научных работников, как А.А. Реан [2], Т.Г. Румянцева [3], Л.М. Семеник [4] и многих других.

Важнейшим институтом социализации подрастающего поколения является родительская семья, где формируются основы характера человека, его отношения к труду, моральным и культурным ценностям. Отсутствие полноценного образца внутрисемейной

социализации почти всегда приводит к определенным нарушениям в психическом и личностном развитии ребенка, а именно, может влиять на формирование агрессивного поведения в подростковом возрасте.

Целью нашего исследования было выявление особенностей влияния полной и неполной семьи на формирование агрессивного поведения подростков.

Материал и методы. Нами использовались такие методики: методика диагностики состояния агрессии у подростков А.К. Осницкого; методика измерения импульсивности В.А. Лосенкова; методика самооценки психических состояний Г. Айзенка.

В исследовании участвовали 115 подростков (из них 36 человек в формирующем эксперименте). Из полных семей – 79 человек, из неполных – 36 человек гимназии № 6 г. Полтавы.

Результаты и их обсуждение. В результате нашего исследования было установлено, что в полных семьях среди высших показателей агрессии отмечено раздражение (70%) и негативизм (75%), в неполных – обида (75%) и вербальная агрессия (70%). Поэтому подростки из полных семей склонны только проявлять негативные чувства, а из неполных – склонны к обидам, выражению негативных чувств посредством крика и сдержания словесных ответов.

Акцентируя внимание на средних показателях, можно говорить о том, что в полных семьях доминируют подозрительность (40%) и вербальная агрессия (35%), в неполных – опосредованная агрессия (60%) и подозрительность (65%). Это свидетельствует о недоверии, оппозиционной манере в поведении с другими людьми. Менее выражены физическая и опосредованная агрессия у подростков из полных семей и физическая агрессия, раздражение и негативизм у подростков из неполных семей.

В целом по выборке иерархия проявления агрессивности свидетельствует о более высоком уровне агрессии у подростков из неполных семей по сравнению с подростками, которые воспитываются в полных семьях. Исследование степени выраженности агрессивности у подростков из полных и неполных семей показали существенное её проявление у мальчиков по сравнению с девочками как из полных, так и неполных семей. Значительная часть подростков из неполных семей характеризуется недостаточным самоконтролем в общении и деятельности, неопределённостью жизненных целей, неустойчивостью приоритетов и интересов.

Заключение. Таким образом, становление агрессивного поведения – это сложный и многогранный процесс, в котором действует ряд факторов. Часто случается, что обделенные эмоциональным теплом, заботой, вниманием именно те дети, которые больше всего в них нуждаются. Это, как правило, агрессивные дети, которые постоянно встречаются с проявлениями неуважения к себе в семье, грубостью, дети со сложной судьбой.

Дети из неполных семей, как правило, более впечатлительны, имеют ряд комплексов, воспринимают более агрессивно окружающий мир. Среди них особенную тревогу вызывают не только повышенная тревожность, духовная опустошенность детей, но и также их цинизм, жестокость и агрессивность. Способствовать снижению подростковой агрессии возможно с помощью тренинговых коррекционных групп (тренинги личностного роста, самопознания, снижения агрессивных проявлений и др.).

Литература:

1. Рахматшаева, В.Г. Агрессивны – потому что несчастные / В.Г. Рахматшаева // Семья и школа. – 1991. – № 10. – С.20–22.
2. Реан, А.А. Агрессия и агрессивность личности / А.А. Реан // Психологический журнал. – 1996. – № 3. – С.3–18.
3. Румянцева, Т.Г. Понятие агрессивности в современной и зарубежной психологии / Т.Г. Румянцева // Психологический журнал. – 1991. – № 1. – С.82–86.
4. Семенюк, Л.М. Психологические особенности агрессивного поведения подростков и условия его коррекции: / Л.М. Семенюк // Учебное пособие. – М.: Московский психолого-социальный институт: Флинта, 2005. – С.32–34.

ФОРМИРОВАНИЕ И КОРРЕКЦИЯ НАВЫКА ОСОЗНАННОГО ЧТЕНИЯ У МЛАДШИХ ШКОЛЬНИКОВ

Леошко А.В.,

студентка 5 курса ВГУ имени П.М. Машерова, г. Витебск, Республика Беларусь
Научный руководитель – Антипенко О.Е., канд. психол. наук, доцент

Осознанное чтение в младшем школьном возрасте есть базовый формирующийся навык, на основе которого в дальнейшем будет строиться школьная успеваемость ученика. В его формировании участвуют такие психические функции, как смысловое восприятие, внимание, память, мышление. По ряду причин некоторые дети испытывают трудности в овладении этим навыком. Своевременно предпринятая психолого-педагогическая работа с такими детьми помогает преодолеть трудности в обучении чтению и тем самым повысить текущую и будущую школьную успеваемость ученика.

Цель: преодоление трудностей в овладении навыком осознанного чтения у учеников и как результат повышение их школьной успеваемости. Задачи: формирование у учеников чувства собственной успешности, выявление конкретных трудностей в овладении навыком осознанного чтения и их коррекция (индивидуальный подход).

Материал и методы. На базе средней школы №11 г. Витебска нами была организована систематическая работа с учениками младшего школьного возраста, испытывающими трудности в овладении навыком осознанного чтения. В исследовании участвуют две группы детей: ученики 3-го класса (4 человека) и 4-го класса (3 человека), которые были рекомендованы нам администрацией школы как ученики, испытывающие трудности в обучении. Согласие на проведение психологической работы было получено от родителей учеников. Занятия проводятся в форме факультатива один раз в неделю (45 мин.).

Используемые в нашей работе методы условно можно разделить на общие и индивидуальные, в зависимости от необходимости их использования в работе со всеми детьми. К общим методам относятся: поэтапное позитивное подкрепление, методы развития памяти, внимания и образного мышления. Индивидуальные методы работы подразумевают упражнения, направленные на коррекцию ошибок в процессе чтения и увеличение скорости чтения.

Результаты и их обсуждение. Новизна подхода заключена в том, что осуществляется попытка оптимизировать работу недоминантного полушария и развить межполушарные связи у учеников. В основе данной коррекционной программы лежат разработки А.Р. Лурия [1], А.Н. Корнева, Н.К. Корсаковой, С.Н. Костроминой, Е.В. Заики, О.Е. Антипенко [2].

Контроль над результатами ведётся в виде проверки техники чтения (количественные и качественные показатели) и сравнения их с предыдущими результатами.

На данный момент проведено 12 занятий с каждой группой. Текущие результаты отражены на рис.1.



Рисунок 1 – Динамика развития скорости чтения у учеников за 12 занятий.

A, B, C, D – ученики 3 класса, E, F, G – ученики 4 класса.

Заключение. Таким образом, нами наблюдается количественный (рис.1) и качественный (снижение частоты ошибок) прогресс в технике чтения у учеников, который является индивидуальным для каждого из них по ряду сопутствующих факторов. Данная работа продлится ещё 2 месяца, за которые планируется довести технику чтения учеников до уровня «нормы» и «выше нормы» для их возраста.

Литература:

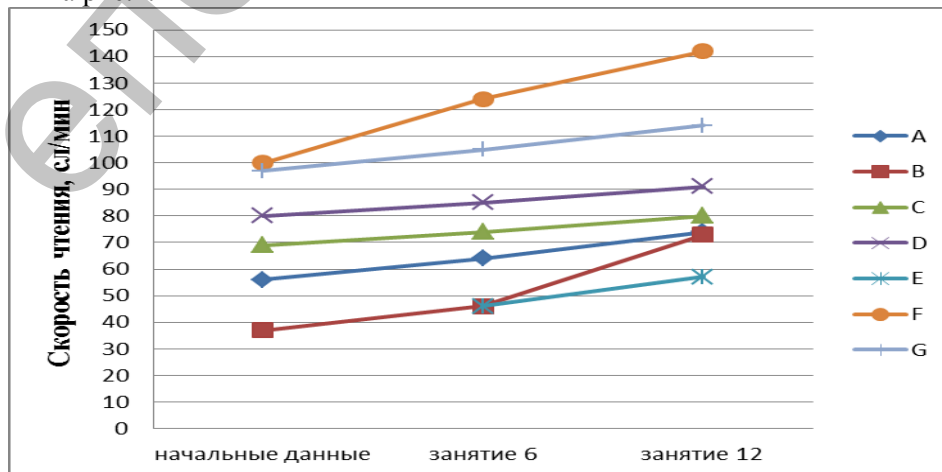
1. Лурия, А.Р. Высшие корковые функции человека / А.Р. Лурия. – СПб.: Питер, 2008. – 624 с.
2. Антипенко, О.Е. Нейропсихологическая абилитация труднообучаемости. На примере чтения: учеб. пособие / О.Е. Антипенко. – Витебск: Издательство УО «ВГУ им. П.М. Машерова», 2005. – 101 с.

МОТИВАЦИЯ И САМОРЕГУЛЯЦИЯ ПРОИЗВОЛЬНОЙ АКТИВНОСТИ СПОРТСМЕНОВ РАЗЛИЧНЫХ ВИДОВ СПОРТА

Литвинова А.Ю.,

магистрант ВГУ имени П.М. Машерова, г. Витебск, Республика Беларусь

Научный руководитель – Кухтова Н.В., канд. психол. наук, доцент

Многие исследователи подчеркивают важную роль саморегуляции (О.А. Конопкина, В.И. Моросанова, А.О. Прохорова) и мотивации (Б.Дж. Кретти, А.Ц. Пуни) спортсменов в достижении серьезных спортивных результатов [3].

Одной из составляющей мотивации является эргичность психомоторной сферы. Она представляет собой высокую потребность в движении и высокую мышечная работоспособность[1].

Целью исследования является изучение степени взаимосвязи саморегуляции и мотивации юных спортсменов различных видов спорта (единоборства, циклические виды спорта, спортивные игры).

Материал и методы. Исследование проводилось на базе Учреждения образования «Витебское государственное училище олимпийского резерва» и на базе Учреждения образования «Витебский государственный университет имени П.М. Машерова».

В нем принимало участие 40 человек в возрасте 17-21 года. Среди них 26 юношей и 14 девушек, имеющих различный квалификационный разряд (МС – 2 юноши и 2 девушки; КМС – 6 девушек и 5 юношей; 1-й разряд – 5 юношей и 3 девушки; 2-й разряд – 2 юноши и 1 девушка; 3-й разряд – 1 юноша; без разряда – 12 человек).

Результаты и их обсуждение. Было проведено многостороннее исследование личности спортсменов. В первую очередь на основе опросника «Отношение к психологической подготовке спортсменов», разработанного Е.В. Мельник и Е.В. Силич было выявлено, что большинство испытуемых (75%) скептически относятся и к психологам как к специалистам, и к самому процессу психологической подготовки в целом. Эта проблема является одной из центральных на современном этапе развития спортивной психологии [4].

Также были использованы такие опросники как: «Мотивация спортивной деятельности», Е.А. Калинина; «Изучение волевого самоконтроля», А.Г. Зверкова и Е.В. Эйдмана; «Помехоустойчивость», Е.В. Силич и Е.В. Мельник; «Стиль саморегуляции поведения человека», В.И. Моросанова; «Формально-динамические свойства индивидуальности», В.М. Русалова и методика «Прогноз» для изучения нервно-психической устойчивости. Для обработки данных нами был использован статистический метод корреляции Спирмена.

Заключение. Таким образом, были получены следующие результаты: саморегуляция спортсменов тесным образом взаимосвязана с эргичностью психомоторной сферы как одной из формально-динамических свойств личности спортсмена и мотивами спортивных достижений. Спортсмены с высоким общим уровнем саморегуляции гибко и адекватно реагируют на меняющиеся условия. При высокой мотивации достижения они способны формировать такой стиль поведения, который позволяет компенсировать влияние личностных, характерологических особенностей, препятствующих достижению цели.

Литература:

1. Ильин, Е.П. Дифференциальная психофизиология / Е.П. Ильин. – СПб.: Питер, 2001. – 213 с.
2. Калинин, Е.А. Опросник мотивации спортивной деятельности / Е.А. Калинин. – М.: ВНИИФК, 1962. – 15 с.

3. Моросанова, В.И. Индивидуальный стиль саморегуляции: феномен, структура и функции в произвольной активности человека / В.И. Моросанова. – М., 1998. – 380 с.
4. Силич, Е.В. Отношение спортсменов и тренеров к психологической подготовке / Е.В. Силич, Е.В. Мельник // Молода спортивна наука України: Зб. Наук. Праць з галузі фізичної культури та спорту, 2010. – Вып. 14: У 4-х т. – Львів. – Т. 1. – С. 298–303.

ПОСЛЕДСТВИЯ ЖЕСТОКОГО ОБРАЩЕНИЯ С ДЕТЬМИ В СЕМЬЕ

Наумчик Ю.М.,

студентка 5 курса УО «БрГУ имени А.С. Пушкина», г. Брест, Республика Беларусь
Научный руководитель – Ничишина Т.В., канд. пед. наук, доцент

Проблема насилия и жестокого обращения с детьми в семье относится сегодня к числу актуальных, что детерминирует необходимость изучения психологических особенностей детей-жертв насилия, обоснование методов диагностики последствий травматических переживаний. Нарушения, возникающие у детей вследствие перенесенного насилия, затрагивают все уровни развития личности ребенка, его эмоциональную и когнитивную сферы, а также поведение. У детей, перенесших насилие, проявляется множество соматических жалоб, наблюдаются стойкие изменения личности.

Материал и методы. Исследование проводилось на базе одной из школ Брестского района. В эксперименте приняло участие 45 учащихся четвертых классов. С целью определения наиболее распространенных видов насилия над детьми в семье была применена методика Э. Вагнера «Тест руки», которая представляет собой рисуночный тест. Детям предлагались различные изображения руки, глядя на которые, необходимо было описать, какое действие выполняет нарисованная рука либо, что способен выполнять человек, рука которого принимает положение, изображенное на рисунке.

Результаты и их обсуждение. По данным исследования было выявлено, что чаще всего дети испытывают в семье: физическое насилие – выявлено у 47% респондентов, эмоциональному насилию подвергается 36% детей, пренебрежение нуждами ребенка определено у 17% опрошенных. Девочки чаще подвергались эмоциональному виду насилия (78%), тогда как мальчики чаще испытывали пренебрежение их нуждами (62%) и физическое насилие – 53%. Сексуальное насилие в отношении детей выявлено не было.

С помощью опросника «Комплексная оценка психологического состояния» И.П. Брызгунова, Т.Я. Сафоновой, А.Н. Михайлова была изучена оценка эмоционального состояния и поведенческих проявлений у детей после травматического события, связанного с насилием. Каждому ребенку предлагалось записать, какое травмирующее событие он пережил; далее в таблице по предложенной цифровой шкале необходимо было оценить собственное состояние, которое возникает после травмирующего события. Данные исследования показали, что для большинства школьников, испытавших насилие в семье, характерны такие проявления, как «уход в себя» (60%) (в поведении таких школьников проявляется замкнутость, молчаливость, пассивность к коллективным творческим делам, а так же ярко выраженная неприспособленность к ситуациям стрессового характера); недоверие к новым людям выявлено у 55% испытуемых (такие дети неохотно идут на контакт, с ними очень сложно начать разговор); враждебность по отношению к взрослым, наблюдается у 45% испытуемых (проявляется в неадекватно деструктивном реагировании на замечания посторонних людей); испытывают тревогу 35% школьников (она проявляется в беспричинной обеспокоенности, сопровождается нервным напряжением, дети неуверенны в себе, скованны, напряжены, хуже справляются с учебными заданиями); физические травмы были выявлены у 50% испытуемых.

Наиболее распространенными последствиями пережитого насилия в семье у детей являются различного рода страхи. Страхи возникают в результате фиксации в эмоциональной памяти детей сильных испугов с теми событиями, которые напоминают происшедшее. С целью выявления преобладающих видов страхов у детей, переживших насилие в семье, применялся тест «Страхи в домиках» А.И. Захарова (модификация М.Л. Панфиловой). Данная методика заключается в том, что ребенку предлагаются изо-

бражения двух домиков(черный и красный), в которые ему необходимо «расселить» свои страхи. Подсчитывались только те страхи, которые ребенок поселил в черный домик, т.е. признал, что он боится этого. Для детей, ставших жертвами насилия, характерны такие страхи как: страх перед нападением (19%) детей, страх наказания (33%), страх «ремя»(18%), страх «темноты» (11%), страх «увидеть страшные сны»(14%). У детей, подвергавшихся психологическому насилию, отмечаются страхи оскорблений – указали 15% испытуемых.

Высокий уровень тревожности выявлен у 55% детей, средний уровень характерен для 30% детей, низкий – у 15% детей.

Заключение. Данные исследования свидетельствуют о том, что для младших школьников, перенесших насилие в семье, характерно наличие таких негативных эмоциональных состояний, как агрессивность, тревожность, наличие страхов и т.д. Полученные результаты диагностики приходят в противоречие с традиционными взглядами на младший школьный возраст, как один из стабильных периодов жизни человека, что диктует необходимость проведения дополнительной работы со стороны специалистов (педагогов социальных, педагогов-психологов) по упреждению и профилактике возникновения негативных эмоциональных состояний.

ПОДРОСТКОВЫЙ АЛКОГОЛИЗМ КАК СОЦИАЛЬНО-ПЕДАГОГИЧЕСКАЯ ПРОБЛЕМА

Николаева О.А.,

студентка 4 курса ВГУ имени П.М. Машерова, г. Витебск, Республика Беларусь

Научный руководитель – Семкина И.А., ст. преподаватель

Одной из тревожных и опасных социальных проблем нашего времени является употребление алкогольных напитков в подростковом возрасте. Алкогольная зависимость – это основной фактор, способствующий развитию алкоголизма, хронической болезни в большинстве своем неизлечимой, способствующей деградации личности человека.

Цель нашего исследования: изучить теоретико-методологические подходы к понятию алкоголизма и выявить сущность социально-педагогической профилактики алкоголизма в подростковой среде.

Материал и методы. Терминологический метод, изучение и обобщение психолого-педагогического опыта.

Результаты и их обсуждение. Слово «алкоголь» происходит от арабского «аль-куль», которое использовалось вначале для обозначения тонкого сурьмяного порошка, а позднее – как тончайшего, неосязаемого, а затем – чистого экстракта. Алкоголь – этиловый, или винный спирт, представляет собой прозрачную, бесцветную жидкость жгучего вкуса с острым характерным запахом, горящую голубоватым пламенем. В последние годы научились получать алкоголь синтетическим путем [3, с. 47]. По фармакологическим действиям алкоголь приближается к эфиру и хлороформу и является веществом наркотического ряда, способным первоначально возбуждать ЦНС, а затем ее угнетать и даже парализовать. При многократных повторениях приема алкоголя вырабатывается к нему привычка и клетки человеческого мозга частично не функционируют без алкоголя: так развивается болезнь – алкоголизм. Всемирная организация здравоохранения (ВОЗ) предложила следующие определения: алкоголиками называются неумеренно пьющие лица, чья зависимость от алкоголя достигла такой степени, что они обнаруживают нарушения соматического и психического здоровья, или конфликты в области отношений с другими людьми, а также в области своих социальных и экономических функций или же обнаруживается предвестник такого развития и поэтому нуждаются в лечении [1, с. 19]. С медицинской точки зрения алкоголизм – это хроническое заболевание, характеризующееся неодолимым влечением к спиртным напиткам. С социальных позиций алкоголизм – форма девиантного поведения, характеризующаяся патологическим влечением к спиртному и последующей социальной деградацией личности.

Изучением раннего подросткового алкоголизма занимались такие специалисты как А.М. Коровина, И.О. Сикорского, Н.А. Шилова. В работах Э.Е. Бехтеля, М.А. Галагузовой, Е.А. Кошкиной, О.П. Стрелец, Н.Ю. Максимовой, Н.Н. Иванца и других. В работах авторов Б.М. Левина, В.Д. Рожнова, А.Е. Личко, В.Д. Москаленко, Э.Г. Эйдемиллера и других подробно рассмотрены психологические и медицинские аспекты ранней алкоголизации подростков. Ранняя алкоголизация – это знакомство со спиртным до 16 лет и регулярное его употребление в старшем подростковом возрасте. В связи с чем, многие ученые подчеркивают важность социально-педагогической профилактики. Профилактика (от греческого *prophylaktikos* – предохранительный) – это совокупность мероприятий, направленных на охрану здоровья, предупреждение возникновения и распространения болезней человека, на улучшение физического развития населения, сохранение трудоспособности и обеспечение долголетия [2, с. 97]. Всемирная организация здравоохранения предлагает выделять первичную, вторичную и третичную профилактику [1]. Первичная профилактика – основной вид социально-педагогической деятельности по отношению к подросткам. Проводится посредством нескольких стратегий: 1. информирование подростков о психоактивных веществах и формирование мотивации на эффективное социально-психологическое и физическое развитие; 2. формирование мотивации на социально-поддерживающее поведение; 3. развитие проактивных факторов здорового социально эффективного поведения; 4. развитие навыков разрешения проблем, поиска социальной поддержки, отказ от предлагаемого психоактивного вещества.

Заключение. Таким образом, проблема алкоголизма в современной подростковой среде, требует активного вмешательства социальных педагогов. Одно из наиболее эффективных направлений – это социально-педагогическая профилактика: последовательное, поэтапное и комплексное выполнение мероприятий, направленных на разрешение выделенных «ключевых» проблем, информирование и научение подростков новым формам взаимодействия с окружающим миром.

Литература:

1. Башкова, Л.Н. Современная деятельность школы и семьи по формированию основ культуры здоровья школьников / Л.Н. Башкова // Социально-педагогическая работа. – 2004. – № 2. – С. 15–17.
2. Гоголева, А.В. Аддиктивное поведение и его профилактика / А.В. Гоголева. – М.: Московский психолого-социальный институт; Воронеж: Издательство НПО «МОДЭК», 2003. – 240 с.
3. Емельянцева, Т.А. Психологические аспекты аддиктивного поведения у подростков // Психология. – №4. – 2000. – С. 46–52.

ЛИЧНОСТНОЕ САМООПРЕДЕЛЕНИЕ В ЮНОСТИ

Обламская О.В.,

студентка 6 курса УО «БрГУ имени А.С. Пушкина», г. Брест, Республика Беларусь
Научный руководитель – Пшеничная О.А., преподаватель

Оказавшись на пороге истинной взрослости, старший школьник весь устремлен в будущее, которое притягивает и тревожит его. Именно в это время складывается система устойчивых взглядов на мир и свое место в нем через процессы самоопределения личности, как личностного, так и профессионального. Личностное самоопределение ранней юности имеет ценностно-смысловую природу, которое объясняет активное определение своей позиции относительно общественно выработанной системы ценностей, определение на этой основе смысла своего собственного существования. Цель исследования: описание особенностей личностного самоопределения в юношеском возрасте.

Было выдвинуто предположение, что содержательные характеристики личностного самоопределения в юности имеют различную степень выраженности в зависимости от пола. Однако, актуальный уровень личностного самоопределения зависит не столько от половой принадлежности, сколько от содержания идеалов.

Материал и методы. Были использованы методы контентанализа, беседа, наблюдение.

Результаты и их обсуждение. В ходе исследования мы столкнулись с проблемой неразработанности единой теории самоопределения в юношеском возрасте, что сказывается и на практических разработках методик для исследований в этой области. Учитывая, что наиболее емким является определение, согласно которому личностное самоопределение представляется как процесс формирования единой смысловой системы, в которой слиты представления о себе и о мире, логично было бы связать успешность личностного самоопределения с показателями осмысленности жизни. Кроме того, многие исследователи отмечают, что наибольшим достижением периода юношества является бурное развитие рефлексии – осознания себя и возможных преобразований в окружении и самом себе. По мере все большей представленности установок личности и принимаемых ею ценностей в рефлексивном опыте, растет значение влияния собственно личностных сил. В контексте представленных рассуждений в состав диагностического блока по исследованию особенностей личностного самоопределения был включен тест смысло-жизненных ориентаций (СЖО) и опросник социально-психологической адаптированности (СПА). Изучение идеалов юношей и девушек проходило в два этапа. Для того, что бы изучить обобщенное представление об идеалах в юношеском возрасте, старшеклассники через перечисление основных качеств описывали, какими бы они хотели видеть себя в идеале (метод мини – сочинений). С помощью контент-анализа мини-сочинений были выделены и организованы в одномерную шкалу частные дескрипторы, которые характеризуют современного идеального юношу: успешный, красивый, отзывчивый, трудолюбивый, сильный, заботливый, самостоятельный, умный, общительный, лидер, здоровый, добрый, решительный, любимый. Репрезентативная выборка старшеклассников (60 человек) оценивала своё соответствие обобщенному идеалу.

Можно утверждать, что в исследуемых показателях личностного самоопределения юношей и девушек существуют статистически значимые различия. Так, у девушек более высок уровень выраженности основных характеристик личностного самоопределения (цели в жизни, процесс жизни, локус контроля – Жизнь); также отмечено преобладание таких показателей как «процесс жизни» и «эмоциональная комфортность». Девушки более склонны воспринимать сам процесс своей жизни как интересный, эмоционально насыщенный и наполненный смыслом. Девушки в большей степени полагают, что происходящие с ними события являются результатом их деятельности. Они в большей степени склонны ощущать себя активным объектом собственной деятельности, демонстрируют преобладание положительных эмоций, ощущение благополучия своей жизни. У юношей преобладают такие показатели осмысленности жизни как «цели в жизни» и «стремление к доминированию». При этом, и у юношей, и у девушек выделенные нами факторы личностного развития воздействуют только на такую характеристику личностного самоопределения как «локус контроля – Жизнь». То есть, выраженность убеждения в том, что человеку дано контролировать свою жизнь, свободно принимать решения и воплощать их в жизнь у юношей напрямую зависит от возможности доминирования в межличностных отношениях, а у девушек – от уровня принятия других и полагания того, что происходящие с ними события являются результатом их деятельности.

Различий между представлениями о себе – идеальном у юношей и девушек не существует, что подтвердилось методом математической статистики (t-критерий Стьюдента). Для современных выпускников школ, независимо от пола, характерна направленность на дело и профессиональная компетентность. Содержание идеалов и показатели личностного самоопределения действительно взаимосвязаны. Существует взаимосвязь между такими характеристиками личностного самоопределения как «Локус контроля-Жизнь» и «Социальная ориентированность» (ориентация на других) и у юношей и у девушек.

Заключение. Мы считаем, что одной из важнейших задач школы и вуза должна стать помощь юношам и девушкам в развитии адекватного отношения к жизненному пути, поскольку способность принять произошедшие события, извлечь новые умения из пройденных трудностей, учесть ошибки и неудачи поможет юношам и девушкам стать более эффективными во взаимодействии с людьми.

ФОРМИРОВАНИЕ У ПОДРОСТКОВ ЦЕННОСТНОГО ОТНОШЕНИЯ К ЗДОРОВОМУ ОБРАЗУ ЖИЗНИ

Огнянчикова И.В.,

студентка 5 курса УО «БрГУ имени А.С. Пушкина», г. Брест, Республика Беларусь
Научный руководитель – Горностай Т.Л., канд. пед. наук, доцент

Актуальность исследования связана с возрастающей ролью общеобразовательной школы, которая призвана обеспечить формирование физически и духовно здоровой личности, способной не только адаптироваться к социально-экономическим условиям общества, но и к творческому саморазвитию к формированию своего образа жизни. Проблема формирования у подростков ценностного отношения к здоровому образу жизни (ЗОЖ) становится одной из приоритетных задач системы образования. В научной литературе данная проблема в той или иной степени разрабатывается как российскими (Целуйко В.М., Колбанов В.В., Дубровский В.И., Кравцова С.В и др.) так и отечественными учеными (Дорошкевич М.П., Лебедева Н.Т., Башкова Л.Н. и др.). Так, по определению Колбанова В.В., ЗОЖ – это управление здоровьем посредством адекватизации поведения, спецификой которого является то, что основным исследователем и субъектом управления является сам подросток. Как исследователь и субъект управления он должен быть информированным, в доступной для него форме, о его здоровье [1, с. 6].

Объектом нашего исследования является здоровый образ жизни подростков. Предмет – способы формирования у подростков ценностного отношения к ЗОЖ.

Цель исследования – теоретически обосновать и раскрыть содержание работы по формированию у подростков ценностного отношения к ЗОЖ.

Материал и методы. Практическое исследование проводилось на базе ГУО «Средняя школа № 14 имени Е.М. Фомина г. Бреста». Данные диагностической методики М. Рокича, анкетирования, беседы, анализа документов помогли сделать некоторые выводы об уровнях ценностного отношения у младших подростков к ЗОЖ.

Результаты и их обсуждение. Из 26 респондентов высокий уровень был выявлен у 8 (30%) подростков. Для них характерно: осознанное отношение к собственному здоровью, соблюдение гигиенических навыков, правил культуры питания, регулярные занятия физической культурой, способность к психической саморегуляции, соблюдению режима дня, осуществлению системы профилактики заболеваний. Средний уровень выявлен у большинства респондентов – 16 (62%). Они продемонстрировали частичное понимание важности ведения ЗОЖ, эпизодическое овладение практическими навыками сохранения и преумножения здоровья, не достаточное внимание к собственной гигиене. Занятия физической культурой бессистемны, не регулярны, с правилами режима питания учащиеся знакомы, но выполняют их отчасти, не регулярно, при этом внимательно относятся к болезненным симптомам организма, но профилактикой заболеваний не занимаются. Низкий уровень показали 2 (8 %) младших подростка. Для них характерно: отсутствие понимания важности ведения ЗОЖ, безразличное отношение к своему здоровью, несоблюдение гигиенических навыков, правил культуры питания, отсутствие готовности к самостоятельным занятиям физической культурой, пробелы в знаниях о здоровье и психической саморегуляции, отсутствие действий по профилактике заболеваний, наличие вредных привычек.

Для решения выявленных проблем была разработана программа по формированию у подростков ценностного отношения к ЗОЖ с возможностью реализации ее на базе средней школы. Цель программы: содействовать формированию у подростков ценностного отношения к здоровому образу жизни и их ответственного поведения по сохранению и укреплению своего здоровья.

Задачи: 1) воспитывать у учащихся сознательное отношение к своему здоровью и ЗОЖ; 2) повышать уровень ценностного отношения к ЗОЖ; 3) расширять кругозор подростков в области физической культуры и спорта, стимулировать их к овладению индивидуальными способами ведения ЗОЖ.

Разработанная программа была частично апробирована. В ней использовались разнообразные методы и формы работы: консультации, беседы, лекции, тренинги, круглый

стол «О нравственном поведении подростков», месячник здоровой улыбки, конкурс плакатов, спортивные мероприятия, викторины, диспуты и др.

Формированию ЗОЖ способствует включение в повседневную жизнь школьника различных новых для него форм поведения, полезных для здоровья (физкультурные минутки на уроках, уроки здоровья, использование валеологического компонента на различных уроках, внеклассные мероприятия по формированию ценностного отношения к ЗОЖ). Важным условием здесь является – комплексность воздействия.

Заключение. Воспитание ценностного отношения к здоровью – это длительный и последовательный процесс, включающий комплекс мероприятий, направленных на формирование у детей устойчивой активной здоровьесберегающей жизненной позиции подкрепляемой формами поведения, способствующими сохранению и укреплению здоровья.

Литература:

1. Колбанов, В.В. Валеология: Основные понятия, термины и определения / В.В. Колбанов. – СПб.: ДЕАМ, 2008. – 232 с.

ОСОБЕННОСТИ САМООЦЕНКИ МЛАДШИХ ШКОЛЬНИКОВ

Петренко Е.А.,

студентка 5 курса ПНПУ имени В.Г. Короленко, г. Полтава, Украина
Научный руководитель – Харченко А.С., канд. психол. наук, доцент

Сегодня школа должна создавать такие условия, которые предполагают обеспечение ученикам эмоционального комфорта, возможность высказать свою точку зрения, сохранение личного достоинства, уважительное отношение к себе, формирование адекватной самооценки [1].

Изучению самооценки в младшем школьном возрасте посвящены работы Л.И. Божович [2], И.В. Дубровиной [3], О.Г. Солодуховой [4] и других ученых. В результате исследований было выявлено, что самооценка является внутренним регулятором активности младшего школьника, включается в мотивацию его учебной деятельности и тем самым обеспечивает соотнесение субъективных возможностей личности с целями и условиями деятельности. От особенностей самооценки ребенка зависит как характер регуляции ним своего поведения, так и модальность эмоциональных переживаний в связи с оценочным отношением окружающих.

Источниками информации о самооценке младших школьников являются параметры их реальных поступков и поведения, успешность деятельности, ситуации социального взаимодействия.

Целью нашего исследования было выявление особенностей самооценки учеников 1-го и 4-го классов начальной школы.

Материал и методы. Нами использовались такие методики: “Лесенка” (В.Г. Щур), методика определения эмоциональной самооценки (А.В. Захарова).

В исследовании участвовали 70 младших школьников (35 учеников 1-го класса и 35 учеников 4-го класса) гимназии № 33 г. Полтавы.

Результаты и их обсуждение. В результате нашего исследования было установлено, что у первоклассников самооценка, в основном, завышенная (у 63% младших школьников); они считают себя сильными учениками. Большинству четвероклассников (66 %) присуща адекватная самооценка. Так, на протяжении младшего школьного возраста самооценка становится более адекватной, уменьшается количество тех, кто имеет очень завышенную самооценку.

Завышенную эмоциональную самооценку имели 60% учеников 1-го класса и 20% учеников 4-го класса. 63% учеников 4-го класса и 20% учеников 1-го класса имели адекватную эмоциональную самооценку. У 20% первоклассников и 17% четвероклассников наблюдалась заниженная эмоциональная самооценка. Таким образом, эмоциональная самооценка первоклассников также более высокая, чем у учеников 4-го класса.

Те младшие школьники, которые имеют завышенную самооценку, достаточно самоуверенны, оптимистично настроены, умеют выражать свои чувства, способны к лидер-

ству, довольные собой, миром и другими людьми. Также они характеризуются уверенностью в себе, своих силах, стремятся к доминированию над другими. Обычно они не замечают наличия у себя негативных личностных качеств.

Младшие школьники с адекватной самооценкой оценивают себя реально. Чаще всего адекватная самооценка совпадает с оценкой окружающих. Для таких детей характерна активность, направленность на общение, оптимизм.

Тенденция к заниженной самооценке наблюдается у детей, имеющих такие личностные качества, как тревожность, неуверенность, зависимость. Им свойственны пассивность и замкнутость. Они недооценивают собственные возможности и переоценивают чужие, имеют большие трудности в межличностных отношениях. У этих детей отсутствует инициативность, они часто чувствуют одиночество.

Заключение. Таким образом, в младшем школьном возрасте самооценка отражает представления о собственных возможностях в учебной деятельности, отношение к себе как к исполнителю требований учителя, родителей. Самооценка младших школьников характеризуется устойчивостью, однако, недостаточной адекватностью. Первоклассники склонны переоценивать собственные достижения в учебной деятельности. К концу младшего школьного возраста дети начинают относиться к себе более критично. Однако необходима специальная работа по формированию адекватной самооценки у учеников с крайними ее видами. По нашему мнению, в психологически безопасной образовательной среде создаются наилучшие условия для формирования адекватной самооценки младших школьников.

Литература:

1. Баева, И.А. Психологическая безопасность образовательной среды школы и ее психолого-педагогическое сопровождение / И.Ф.Баева, Л.А. Гаязова [Электронный ресурс] // Психологическая наука и образование PSYEDU.ru. – 2012. – № 3. –Режим доступа: http://psyjournals.ru/psyedu_ru/2012/n3/55542.shtml. – Дата доступа: 29.12.2013.
2. Божович, Л.И. Избранные психологические труды: Проблемы формирования личности / Л.И. Божович; Под ред. Д.И. Фельдштейна. – М.: Международная педагогическая академия, 1995. – 208 с.
3. Дубровина, И.В. Психокоррекционная и развивающая работа с детьми / И.В. Дубровина. – М., 2001. – 160 с.
4. Солодухова, О.Г. Становления самооцінки в молодшому шкільному віці / О.Г. Солодухова // Вестник СевГТУ. – Севастополь: Изд-во СевНТУ, 2011. – Вып. 124: Педагогика. – С. 168–171.

ЛИЧНОСТНЫЕ ОСОБЕННОСТИ МЛАДШИХ ШКОЛЬНИКОВ С РАЗНЫМ СТИЛЕМ СЕМЕЙНОГО ВОСПИТАНИЯ

Письмак Н.А.,

студентка 5 курса ПНПУ имени В.Г. Короленко, г. Полтава, Украина
Научный руководитель – Харченко А.С., канд. психол. наук, доцент

Психологи считают, что семейное неблагополучие оказывает значительное негативное влияние на развитие личности ребенка, приводя к различным личностным деформациям. В работах М.В. Быковой и Е.О. Смирновой [1], О.Н. Истратовой [2], О.А. Карabanовой [3], В.М. Целуйко [4], Э.Г. Эйдемиллера и В.В. Юстицкиса [5], а также других исследователей проанализировано влияние дисгармоничных типов семейного воспитания на развитие личности ребенка.

Целью нашего исследования было выявление особенностей самооценки, проявлений агрессии и тревожности младших школьников в семьях с разным стилем воспитания.

Материал и методы. Нами использовались такие методики: “Стили родительского поведения” (за С.С. Степановым), “Лесенка” (за В.Г. Щур), “Несуществующее животное” (за М.З. Дукаревич), “Шкала реактивной и личностной тревожности” (за Ч.Д. Спилбергером, адаптация Ю.Л. Ханина).

В исследовании участвовали 80 младших школьников 9-10 лет гимназии № 33 г. Полтавы, а также их родители.

Результаты и их обсуждение. Исследованием установлено, что для большинства семей характерны дисгармоничные типы семейного воспитания: авторитарный (20%), либеральный (30%) и индифферентный (25%). Родители с авторитарным стилем воспитания четко представляют, каким должен вырасти ребенок, и прикладывают к этому мак-

симум усилий. Однако в своих требованиях они могут быть очень категоричны и неуступчивы. В семьях с либеральным стилем воспитания родители высоко ценят своего ребенка, легко с ним общаются, прощают его слабости, часто не устанавливают запретов и ограничений. Однако в такой ситуации дети практически лишены родительской опеки. В основе индифферентного стиля семейного воспитания лежит осознаваемое или чаще неосознаваемое отождествление родителями ребенка с любыми негативными моментами жизни. Проблемы воспитания не являются для родителей первостепенными. В таких семьях свои проблемы ребенку приходится, в основном, решать самому.

В 25% семей имеет место авторитетный стиль воспитания младших школьников. Родители осознают свою важную роль в становлении личности ребенка, но и за ним самим признают право на саморазвитие. Также они понимают, какие требования необходимо выдвигать, какие обсуждать. Иногда родители готовы пересматривать свои позиции.

Наиболее благоприятным для формирования адекватной самооценки младших школьников является авторитетный стиль воспитания. В большинстве семей с авторитарным стилем воспитания самооценка детей занижена. У большинства детей с либеральным стилем воспитания самооценка завышена. Наиболее разграничена самооценка у детей с индифферентным стилем воспитания: она или занижена, или завышена, или неадекватно-завышена, или адекватная, что требует проведения дальнейших исследований.

Дети, которые воспитываются в семьях с авторитетным стилем, имеют низкий уровень агрессии. Высокий уровень агрессии был установлен у младших школьников, в основном, в семьях с авторитарным и индифферентным стилями воспитания. Средний уровень агрессии демонстрировали дети из семей с либеральным стилем воспитания.

Наименьший уровень реактивной и личностной тревожности у детей из семей с авторитетным стилем воспитания. Эти дети уверены в себе, спокойны, рассудительны. Высокий уровень личностной и реактивной тревожности у детей из семей с авторитарным и индифферентным стилями воспитания. Дети из таких семей склонны к чрезмерному волнению, состоянию тревоги в ситуациях, угрожающих, по их мнению, неприятностями и неудачами. В семьях с либеральным стилем воспитания младшие школьники имеют средний уровень личностной и реактивной тревожности.

Заключение. Таким образом, стиль семейного воспитания младших школьников влияет на их личностные особенности (самооценку, проявления агрессии и тревожность), что требует разработки мероприятий, направленных на оптимизацию детско-родительских отношений.

Литература:

1. Смирнова, Е.О. Опыт исследования структуры и динамики родительского отношения / Е.О. Смирнова, М.В. Быкова // Вопросы психологии. – 2000. – № 3. – С. 3–13.
2. Истратова, О.Н. Развитие младшего школьника в условиях эмоционального отвержения его родителями / О.Н. Истратова // Известия ЮФУ. Технические науки. – 2012. – Т.135, №10. – С. 186–193.
3. Карабанова, О.А. Психология семейных отношений и основы семейного консультирования: учебное пособие / О.А. Карабанова. – М.: Гардарики, 2007. – 320 с.
4. Целуйко, В.М. Психология неблагополучной семьи / В.М. Целуйко. – М.: Изд-во ВЛАДОС-ПРЕСС, 2003. – 272 с.
5. Эйдемиллер, Э.Г. Психология и психотерапия семьи / Э.Г. Эйдемиллер, В.В. Юстицкис. – СПб.: Питер, 2002. – 656 с.

КОМПЬЮТЕРНАЯ ИГРА – ПРИЯТНОЕ ВРЕМЯ ПРОВОЖДЕНИЯ ИЛИ ЛОВУШКА, В КОТОРУЮ ПОПАДАЮТ СОВРЕМЕННЫЕ ШКОЛЬНИКИ?

Пусенкова О.Д., Якимович А.Н.,
студентки 5 курса БГУ, г. Минск, Республика Беларусь
Научный руководитель – Залеская Ю.И.

Двадцать первый век – век информационных технологий. Неотъемлемой частью жизни практически каждого взрослого человека и даже ребенка, стали компьютерные технологии. С каждым годом возрастает количество детей (и не только), увлеченных компьютерными играми, которые совсем забыли о радостях реальной жизни. В школьной практике часто можно наблюдать ситуацию, когда на переменах вместо того, чтобы поговорить о последних событиях в школе или, несмотря на запреты учителей, побегать по

коридору, дети, согнувшись «в три погибели», играют на своих телефонах в самые разнообразные игры. Все внимание приковано к экранам, на которых происходит нечто, заставляющее детей забыть обо всех прелестях школьной перемены.

Материал и методы. Во время прохождения педагогической практики в одной из минских школ, мы решили выяснить, какое на самом деле место в жизни современных школьников занимают компьютерные игры? С этой целью среди учащихся 8-го и 10-го классов был проведен небольшой опрос (n=31). Анкета состояла из вопросов, касающихся отношения школьников к компьютерным играм и использования ими своего свободного времени.

Результаты и их обсуждение. Результаты проведенного исследования показали, что четверть опрошенных учеников (25,8%) практически не играют в компьютерные игры. Про оставшихся респондентов (74,2%) стоит отметить, что почти половина «играющих» восьмиклассников уделяют этому занятию каждый день по одному часу, кто-то более двух, а есть и те, кто играет в компьютерные игры все свое свободное время (!). У десятиклассников же наблюдается тенденция к снижению ежедневного «общения» с героями компьютерных игр (36,4%). Есть среди «увлекающихся» ребята, которые играют более двух раз в неделю (26,1%); остальные (13%) – раз в неделю или еще реже.

Преобладающее большинство респондентов (8-го и 10-го классов) обычно играют в компьютерные игры дома после уроков, некоторые в общественном транспорте. Однако 13% 8-миклассников честно признались, что часто отвлекаются на данное занятие на уроках, а один из учеников играет в ночное время, что наталкивает нас на соответствующие размышления. Заметим, что наибольшей популярностью среди игр пользуются гоночные симуляторы, экшены, RPG; бродилки (2-ое место у 8-миклассников); игры-стратегии. В 10 классе на первое место выходят онлайн-игры.

Что же так притягивает школьников в компьютерных играх? Для большинства 8-миклассников и 10-тиклассников – это радость победы (66,6% и 53% соответственно), возможность отвлечься от проблем и «уйти в свой мир», спрятаться от окружающей действительности (30% и 22%); а для четверти 10-тиклассников это еще и способ самоутверждения.

Как же родители относятся к увлечению своих чад компьютерными играми? Интересен тот факт, что в 41,7% случаев родители опрашиваемых негативно реагируют на данное увлечение своего ребенка и требуют прекратить игру, аргументируя это необходимостью делать домашнее задание, побережь здоровье или выполнить обязанности по дому. В остальных случаях у родителей наблюдается реакция безразличия (41,7%), а иногда (16,6%) даже интерес к происходящему в игре.

В то же время сами школьники (33%) считают, что компьютерные игры положительно влияют на развитие реакции, логики, смекалки, интеллекта, обогащают их знаниями; еще для трети опрошенных игры являются отдыхом, развлечением; а 24% – не видят для себя пользы в компьютерных играх. Стоит отметить, что на вопрос о том, имеют ли компьютерные игры негативные последствия, 41,7% «играющих» ребят дали утвердительный ответ.

Есть ли альтернатива у современных школьников? Какое другое занятие вместо компьютерных игр они могут себе найти? Заставляет задуматься тот факт, что треть (33,33%) респондентов не знают, как еще можно использовать свое свободное время, 16,6% – могли бы посвятить его учебе. В то же время, отвечая на вопрос о своих увлечениях, только у одного 10-тиклассника их действительно не оказалось; еще у двух ребят (по одному из 8-ого и 10-ого классов) единственное хобби – компьютерные игры. Остальные же опрошенные занимаются в спортивных секциях или танцами (64,5%); другими видами искусств (рисование, музыка) – 16,13%; либо (32,26%) изучают языки, ходят на факультативные занятия по учебным предметам; еще часть ребят любят читать книги (12,9%), готовить (6,45%).

Заключение. Таким образом, проведенное исследование показало, что компьютерные игры являются приятным для большинства опрошенных школьников (74,3%) времяпрепровождением. Однако, как родителям, так и педагогам нельзя упускать из виду те негативные последствия, к которым приводит чрезмерная увлеченность школьников

компьютерными играми. Ведь ради них некоторые ребята готовы пожертвовать сном, учебными занятиями, живым общением с друзьями, а значительная часть даже забывает о своих других увлечениях. Наша задача – научить ребят разумно распределять свое свободное время на реальное общение с друзьями и родными, прогулки на улице и активным отдыхом/ занятиями, при этом ответственно относиться к своим обязанностям и развивать свои способности в различных видах деятельности.

ПЕДАГОГИЧЕСКОЕ ВЗАИМОДЕЙСТВИЕ В ДИАДЕ «УЧИТЕЛЬ–УЧЕНИК» КАК УСЛОВИЕ ПСИХОЛОГИЧЕСКОЙ БЕЗОПАСНОСТИ ОБРАЗОВАТЕЛЬНОЙ СРЕДЫ

Рык А.И.,

магистрант ВГУ имени П.М. Машерова, г. Витебск, Республика Беларусь
Научный руководитель – Стреленко А.А., канд. психол. наук, доцент

В последнее время всё чаще поднимается проблема, касающаяся безопасности жизнедеятельности человека в определённых условиях. Неблагоприятные условия могут являться причиной различных психических нарушений, эмоционального неблагополучия.

Условием безопасности образовательной среды является создание личностно-ориентированной модели обучения и модели взаимодействия в диаде учитель-ученик.

Целью исследования является выявление особенностей педагогического взаимодействия в диаде «учитель-ученик».

Материал и методы. Основными методами исследования являются: теоритические – сравнительный анализ психолого-педагогических концепций, посвящённой данной проблеме; эмпирические - методика «Диагностика ориентированности педагога на различные модели взаимодействия с учащимися» и анкета-опросник «Психологическая диагностика безопасности образовательной среды школы» для учителей.

В последние годы, как в России, так и в Белоруссии обращают внимание на необходимость активной разработки данной проблематики. Исследованием данной проблемы занимались: И.А. Баева, Г.В. Грачев, А.А. Деркач, Т.С. Кабаченко, М.А. Котик, В.Е. Лепский, А.И. Петренко, В.Н. Футин [1, с. 125].

Результаты и их обсуждение. Учебно-дисциплинарная модель педагогического взаимодействия характерна для традиционной педагогики и практики обучения. Педагог просто излагает содержание материала и проверяет уровень его освоения. В качестве субъекта деятельности признается только педагог. Ученику отводится пассивная роль как объекту воздействия со стороны педагога.

Личностно-ориентированная модель обучения является более благоприятной моделью обучения в школе. Так как она исходит из признания за каждым ребенком права проявить свои возможности в познании, поведении. Для этого педагог организует различные учебные ситуации, где бы любой ребенок, независимо от его «готовности» к школе смог проявить свою детскую любознательность, самостоятельность, стремление к творчеству, не боясь ошибиться, «сделать не так», получить плохую отметку[2, с.46].

Было проведено эмпирическое исследование по выявлению взаимодействия в диаде «учитель-ученик» в начальных классах и классах интегрированного обучения общеобразовательной средней школы. В исследовании приняло участие 30 учителей начальных классов общеобразовательной школы.

Исходя, из результатов проведённого нами исследования было выявлено, что 73% педагогов начальных классов общеобразовательной средней школы ориентированы на учебно-дисциплинарную модель взаимодействия, всего 27% педагогов в своей деятельности придерживаются личностно-ориентированной модели педагогического взаимодействия.

При исследовании педагогов начальных классов интегрированного обучения было выявлено, что 47% педагогов ориентированы на учебно-дисциплинарную модель взаимодействия и 53% педагогов в своей деятельности придерживаются личностно-ориентированной модели педагогического взаимодействия

Заключение. Таким образом, педагоги, ориентированные на личностную модель взаимодействия считают образовательную среду более безопасной по сравнению с педагогами, имеющие учебно-дисциплинарную ориентацию, так как у педагогов личностной модели менее выражена потребность в безопасности, они полностью удовлетворены своей работой, положительно к ней относятся, отмечают, что работа требует постоянного совершенствования и помогает развитию способностей.

Исходя из этого можно отметить, что задачей социальной психолого-педагогической службы в школе является контроль за ходом психического, физического здоровья всех участников учебно-воспитательного процесса.

Литература:

1. Регуш, Л. Педагогическая психология / Л. Регуш, А. Орлова. – СПб: Питер, 2008. – 413 с.
2. Якиманская, И.С. Личностно-ориентированное обучение в современной школе / И.С. Якиманская. – М.: Сентябрь, 2002. – 96 с.

МОТИВАЦИЯ ПРОФЕССИОНАЛЬНОГО ВЫБОРА СТАРШЕКЛАССНИКОВ

Ряснянский С.В.,

магистрант УО «БрГУ имени А.С. Пушкина», г. Брест, Республика Беларусь
Научный руководитель – Медведская Е.И., канд. психол. наук, доцент

В настоящее время в связи с изменением социально-экономической ситуации в стране особенно остро встает вопрос о профессиональном самоопределении старшеклассников, условиях и факторах, способствующих успешности этого процесса. Несмотря на достаточно широкий объем исследований, касающихся профессиональной ориентации старшеклассников (В.Д. Брагина, Н.К. Елаев, В.И. Жуковская, В.И. Журавлев, Л.А. Йовайша, Г.М. Кочетов, Е.А. Климов, И.Н. Назимов, Н.Н. Чистяков и др.), на сегодняшний день недостаточно исследован вопрос мотивации профессионального выбора старшеклассниками. Целью нашего исследования является изучение особенностей мотивов выбора будущей профессии у старшеклассников.

Материал и методы. В рамках исследования данной проблемы использовались следующие методы: методика «Мотивы выбора профессии» (Р.В. Овчарова)[1, с. 7–9] и методы дискретивной статистики для обработки полученных данных.

Данное исследование проводилось на базе ГУО «Гимназия г. Ляховичи». В нем участвовали учащиеся 11 классов: $n=31$, из них 13 девушек и 18 юношей. Средний возраст – 16–17 лет.

Результаты и их обсуждение. Согласно полученным данным (таблица 1), внутренние индивидуально-значимые мотивы характерны для 55% испытуемых (69% девушки, 44% юноши), т.е. максимальную оценку при ответах на вопросы анкеты они давали следующим утверждениям:

1. требует общения с разными людьми;
2. соответствует моим способностям;
3. способствует умственному и физическому развитию;
4. является привлекательной;
5. дает большие возможности проявить творчество.

Внутренние социально значимые мотивы присущи 10% (все юноши). Максимальная оценка утверждений такова:

1. предполагает высокое чувство ответственности;
2. дает возможность приносить пользу людям;
3. дает возможность для роста профессионального мастерства;
4. позволяет реализовать способности к руководящей работе;
5. позволяет сразу получить хороший результат для других.

Таблица 1 – Мотивы выбора профессии старшеклассников (в %)

Мотивы выбора	юноши	девушки	всего	$F_{эмп} -$ Фишера
Внутренние индивидуально значимые мотивы	44	69	55	1,39
Внутренние социально значимые мотивы	17	0	10	2,31
Внешние положительные мотивы	11	23	16	0,89
Внешние отрицательные мотивы	28	8	19	1,51

16% опрошенных при выборе профессии руководствуются внешне положительными мотивами (11% юноши, 23% девушки):

1. требует переезда на новое место жительства;
2. является высокооплачиваемой;
3. позволяет работать близко от дома;
4. близость к любимому школьному предмету;
5. позволяет использовать профессиональные умения вне работы.

И, наконец, 19% респондентов при выборе будущей профессии руководствуются внешними отрицательными мотивами (28% юношей и 8% девушек):

1. нравиться родителям;
2. позволяет ограничиваться имеющимся оборудованием;
3. является престижной;
4. единственно возможная, в сложившихся обстоятельствах.

Заключение. Таким образом, можно говорить о том, что профессиональное самоопределение старшеклассников достаточно мотивировано. Мотивы выбора профессии зависят от половой принадлежности: наиболее распространенными мотивами при выборе профессии у девушек является «возможность работать с людьми», главное же влияние на выбор профессии юношами оказывает фактор материальной обеспеченности. Преимущественное большинство, как юношей, так и девушек в своем выборе профессии руководствуются внутренними мотивами индивидуально и социально значимыми ($\varphi = 2,32, p < 0,01$).

Литература:

1. Врублевская, М.М. Зыкова, О.В. ПрофорIENTATIONная работа в школе: Методические рекомендации / М.М. Врублевская, О.В. Зыкова. – Магнитогорск: МаГУ, 2004. – 80 с.
2. Климов, Е.А. Как выбирать профессию / Е.А. Климов. – М.: Просвещение, 1990. – 159 с.

НЕКОТОРЫЕ ВОПРОСЫ ОПТИМИЗАЦИИ КУРСА НАЧЕРТАТЕЛЬНОЙ ГЕОМЕТРИИ

Смотрова Н.В.,

магистрант ВГУ имени П.М. Машерова, г. Витебск, Республика Беларусь

Научный руководитель – Беженарь Ю.П., канд. пед. наук, доцент

В настоящее время, учитывая, перспективное развитие науки и техники возрастает роль графической подготовки специалистов. В современных учебных планах просматривается введение новых дисциплин за счет сокращения других, при этом объем учебного материала сохраняется. Поскольку знания основ начертательной геометрии является базой для последующего цикла дисциплин технической графики, возникает необходимость уточнения содержания и структуры курса «Начертательная геометрия», и методики преподавания при изучении основополагающих тем.

Материал и методы. Исходя из этого, был сделан анализ курса лекций по начертательной геометрии с целью выявления общих закономерностей, объединяющих отдельные темы курса и определения наиболее рациональной последовательности их изложе-

ния. Таким образом, из поставленной цели был разработан комплексный подход одного из вопросов теории о следах прямых и плоскостей.





Понятия о следах прямых и плоскостей по учебному содержанию разделено во времени, что вызывает определенные трудности у студентов в использовании их при дальнейшем изучении теории (сечение геометрических тел, взаимное пресечение и т.д.). По предлагаемой методике весь теоретический материал касающийся образования следов основополагающих элементов пространства (прямая и плоскость) сконцентрированы в один прием. На примере некоторых вопросов о следах, комплексный подход предполагает следующий алгоритм изучения:

Следы прямой	
Алгоритм	Изображение
<p>1. Определение: следом является точка пересечения прямой с плоскостью проекции.</p>	
<p>2. Следы проецирующих прямых: 2.1 Фронтально-проецирующая прямая, лежащая на оси X, где горизонтальная проекция прямой является горизонтальным следом прямой; 2.2 Горизонтально-проецирующая прямая, лежащая на оси X, где фронтальная проекция прямой является фронтальным следом прямой.</p>	<p>2.1, 2.2</p>
<p>3. Следы прямых уровня: 3.1 Фронтальная прямая, где N_2', N_1' – фронтальная и горизонтальная проекции следа, N_1 – горизонтальный след прямой; 3.2 Горизонтальная прямая, где M_1', M_2' – горизонтальная и фронтальная проекции следа, M_1 – фронтальный след прямой.</p>	<p>3.1</p> <p>3.2</p>
<p>4. Следы прямой общего положения: 4.1 Восходящая прямая, где N_1', N_2' и M_1', M_2' – горизонтальные и фронтальные проекции следов, N_1 и M_2 – горизонтальный и фронтальный следы прямой; 4.2 Нисходящая прямая, где N_1', N_2' и M_1', M_2' (в 2-ом актанте)-горизонтальные и фронтальные проекции следов, N_1 и M_2 – горизонтальный и фронтальный следы прямой.</p>	<p>4.1</p> <p>4.2</p>

Такой подход к изучению теории следов прямых дает общее представление понятия «следа», и основу для изучения следов плоскостей.

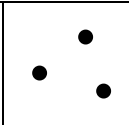
На чертеже плоскость может быть задана тремя точками, не лежащими на одной прямой, двумя параллельными или пересекающимися прямыми и следами. Следом плоскости называется линия пересечения плоскости с плоскостями проекций. На таблице 1, предлагается комплексно рассмотреть вариант образования следов из плоскости общего положения, различных способов ее задания:

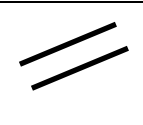
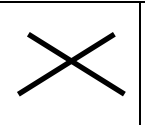
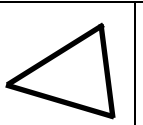
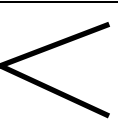
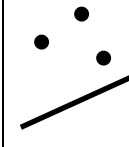
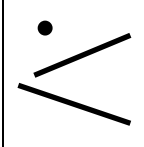
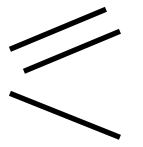
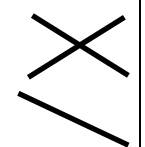
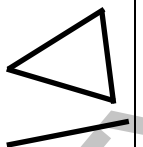
Таблица 1.

Сп-бы задания плоскостей						
Горизонтально-проецирующая плоскость и ее след						

Используя данный вариант можно ознакомить студентов с другими образованиями следов из плоскостей разных положений (фронтально-проецирующей, плоскости уровня и т.д.), итак же с различными способами их преобразования, которые часто применяются в последующих темах курса начертательной геометрии.

Заключение. Данная методика комплексного изучения некоторых вопросов теории начертательной геометрии, предполагает создание у студентов устойчивого, обобщённого понятия о следах (прямых и плоскостей), что способствует сокращения времени на их изучение.

ОБРАЗ ЖЕНЩИНЫ В ПРЕДСТАВЛЕНИИ СОВРЕМЕННОКОВ

Соколовская Д.В.,

слушатель ИПК и ПК ВГУ имени П.М. Машерова, г. Витебск, Республика Беларусь
Научный руководитель – Милашевич Е.П.

Интерес к вопросам психологии женского пола отражает реакцию науки на изменение общественных условий, так как в настоящее время для женщины открыты все пути в профессиональной и в общественной карьере, она становится всё более активной, инициативной, независимой. Исследованием социальных установок в отношении современных женщин, проблем их профессиональной самореализации, дифференциацией гендерных ролей занимается ряд отечественных психологов (Чекалина А.А., Павлова О.Н., Бутовская М.Л., Клецина И.С., Степанова Л.Г.). Среди основных теорий в рамках гендерных исследований следует отметить теорию гендерной схемы С. Бем, теорию социального конструирования гендера П. Бергера и Т. Лукмана [2, с. 18]. Исследования С. Бем позволили классифицировать гендерные идентичности и выделить такие типы женщин и мужчин как маскулинные, фемининные и андрогинные [1]. Целью настоящего исследования явилось изучение содержательных аспектов гендерных представлений о современной женщине.

Материал и методы. Исследование основано на анализе научных работ в области гендерной психологии. Для достижения поставленной цели использовались психодиагностические методы: методика свободных описаний (вариант методики "Кто я?"); опросник С. Бем (модифицированный вариант И.С. Клециной) [3, с. 11, с. 37].

Методика свободных описаний является эффективным психосемантическим средством изучения установок человека не только по отношению к своей личности, но и к окружающим людям, как представителям определенного пола. Модифицированный опросник С. Бем используется для выявления степени выраженности маскулинных и фемининных характеристик в структуре личности и степени подверженности их гендерным стереотипам.

В исследовании приняли участие 14 мужчин и 19 женщин в возрасте от 25 до 40 лет с высшим образованием, работающих в организациях г. Витебска. Участникам исследования было предложено с помощью 10 прилагательных описать современную женщину и оценить наличие или отсутствие у неё 60 указанных личностных качеств.

Результаты и их обсуждение. Необходимо отметить, что все респонденты использовали, в соответствии с условиями опроса, по 10 прилагательных при описании образа современницы. Мужчины применяли наибольшее число характеристик из группы факторов интеллектуального развития и духовной сферы (32,9%) и наименьшее – из группы

факторов социального поведения (4,3%). Женщины при описании представительницы своего пола наиболее часто пользовались характеристиками из группы факторов эмоционально-волевой регуляции поведения (33,2%) и наименее часто - из группы факторов самооотношения и самоподачи (2,4%). Проведя анализ соотношения положительных, отрицательных и нейтрально-констатирующих характеристик в описании категории "Современная женщина" следует отметить, что 44,2% и 50,7% используемых характеристик женщинами и мужчинами соответственно носят нейтрально-констатирующий характер. Число положительных характеристик превысило число отрицательных и составило у женщин 34,2%, у мужчин – 25%. Женщины чаще всего характеризовали современницу как красивую, сильную, независимую, самодостаточную, активную, самостоятельную, трудолюбивую, успешную, уверенную. Мужчины к этим описаниям добавили такие качества как эмоциональность, обаятельность, веселость, целеустремленность, непредсказуемость, интеллектуальность.

Результаты опросника С. Бем показали, что мужчины описывают противоположный пол как ярко выраженный маскулинный, а женщины, в свою очередь, создают андрогинный образ. Согласно обобщенным представлениям, современная женщина обладает в большей степени маскулинными чертами, чем фемининными. Данные по методике С.Бем подтверждают полученные результаты по тесту свободных описаний. Маскулинные женщины обладают сильной волей, склонны к соперничеству с мужчинами и могут претендовать на их роли в профессиональной сфере и социуме. Андрогинные женщины способны осуществлять традиционно мужские задачи используя качества, считающиеся женскими (гибкость, коммуникабельность).

Заключение. Анализ гендерных представлений, отражающих взгляд на современницу, позволил выделить наиболее характерные для неё качества. Прежде всего, это красивая, активная, умная, сильная, уверенная в себе женщина, готовая конкурировать с мужчинами во всех сферах деятельности.

Литература:

1. Бем, С. Линзы гендера. Трансформация взглядов на проблему неравенства полов / С. Бем. – М.: РОСПЭН, 2004. – 336 с.
2. Степанова, Л.Г. Гендерные роли: дихотомия или эгалитарность / Л.Г. Степанова // Психологический журнал. – 2006. – №3. – С. 18–25.
3. Степанова, Л.Г. Психологическая диагностика гендерных характеристик личности / Л.Г. Степанова. – Мозырь: Содействие, 2006. – 72 с.

СОЦИАЛИЗАЦИЯ ДЕТЕЙ-СИРОТ В УСЛОВИЯХ КОЛЛЕДЖА

Чернова И.В.,

магистрант ВГУ имени П.М. Машерова, г. Витебск, Республика Беларусь

Научный руководитель – Тетерина В.В., канд. пед. наук, доцент

Адаптация к самостоятельной жизни выпускников учреждений интернатного типа была актуальна всегда, но её приоритеты для общества и государства стали исключительно значимыми в последнее десятилетие [1, с. 22]. Учреждениям образования отводится ведущая роль в изменении содержания образования, педагогических методов, решении задач, направленных на социализацию и адаптацию личности учащихся-сирот. Целью настоящей работы является изучение социализированности учащихся-сирот в условиях колледжа.

Материал и методы. В процессе работы мы использовали изучение и анализ психолого-педагогической, научно-методологической литературы по проблеме; эмпирические методы (наблюдение за учебным процессом, анкетирование и собеседование). Для изучения особенностей социально-психологической адаптации и связанных с этим черт личности мы использовали «Методику диагностики социально-психологической адаптации Роджерса-Даймонда», представленный в виде 101 утверждения. В методике предусмотрена 7-балльная шкала ответов: 0 баллов – «это ко мне совершенно не относится»; 1 – «мне это не свойственно в большинстве случаев»; 2 – «сомневаюсь, что это можно отнести ко мне»; 3 – «не решаюсь отнести это к себе»; 4 – «это похоже на меня, но нет уверенности»; 5 – «это на меня по-

хоже»; 6 – «это точно про меня». В исследовании приняли участие 6 детей-сирот. Результаты диагностики позволяют определить основные направления работы с учащимися-сиротами для их успешной социализации в условиях колледжа.

Результаты и их обсуждение. Изучение критериев адаптивности по опроснику социально – психологической адаптации личности К. Роджерса и Р. Даймонда показатели, что у 53% учащихся-сирот наблюдается наличие качеств, способствующих эффективно-му приспособлению к новой социальной среде. Определённую тревогу вызывают учащиеся (47%) с ярко выраженной дезадаптивностью, т.е. неспособностью принять новые требования. И как следствие испытывающие трудности в адаптации.

Таким образом, исследование процесса постинтернатной адаптации у учащихся-сирот подтвердило, что с ними необходима работа по снижению агрессивности и формированию позитивных установок; формированию стрессоустойчивости, уверенности в себе; повышению самооценки, социальной активности.

В последние годы специалисты социально-педагогической и психологической службы Оршанского колледжа ВГУ имени П.М. Машерова всё больше внимание уделяют социально-педагогическому и психологическому сопровождению учащихся, имеющих статус детей-сирот. Деятельность службы осуществляется поэтапно: психолого-педагогическая диагностика (диагностика наиболее типичных проблемных зон, возникающих в процессе адаптации подростков к самостоятельной жизни), психолого-педагогическое консультирование (разрешение проблемных ситуаций, психолого-педагогические рекомендации), социально-профилактическая работа (сотрудничество со специалистами других ведомств по вопросам создания условий, благоприятно влияющих на развитие способности обучающихся к адаптации; социально-правовое просвещение детей-сирот; профилактика межличностных конфликтов; профилактика стрессов), коррекционная работа (формирование социальной компетентности, житейских умений и навыков; коррекция различных отклонений в поведении, вредных привычек, психоэмоционального состояния, межличностных отношений), деятельность по защите прав и интересов учащихся, имеющих статус сирот; информационно-просветительская работа, связанная с защитой прав и интересов молодого специалиста; оказание помощи в трудоустройстве и получении жилья.

В результате целенаправленного, систематического использования службой разных форм и методов работы наблюдалось повышение уровня личной ответственности за принятие решений, самоорганизации, умение рационально расходовать денежные средства, организовывать свободное время. Учащиеся, ранее испытывавшие трудности в установлении контактов, самореализации стали проявлять больший интерес к коллективным видам деятельности.

Заключение. Таким образом, задача колледжа, а в частности, социально-психологической службы, не только подготовить профессионала, но и поддержать развитие личности учащихся-сирот, создать условия для их успешной социализации и жизненного самоопределения.

Литература:

1. Михневич, Т.П. Постинтернатная адаптация выпускников детских интернатных учреждений: проблемы и пути их решения / Т.П. Михневич, Л.А. Шелег // Социально-педагогическая работа. – 2006. – №1. – С. 21–25.

ВЫЯВЛЕНИЕ ПРИВЛЕКАТЕЛЬНОСТИ ЦЕННОСТЕЙ ДЛЯ СТАРШЕКЛАССНИКОВ ИЗ ПОЛНЫХ И НЕПОЛНЫХ СЕМЕЙ

Яцулевич И.Н.,

студентка 6 курса УО «БрГУ имени А.С. Пушкина», г. Брест, Республика Беларусь

Научный руководитель – Ковалевич М.С., канд. пед. наук, доцент

Ценность семьи всегда являлась одной из самых важных базовых ценностей белорусов, значимость, которой превосходит другие вне зависимости от возраста, пола человека и его социального статуса [1, с. 75]. Их изучению посвящены труды С.Н. Буровой, Ж.И. Мицкевич, Л.И. Смагиной, А.П. Лаврович и других белорусских исследователей.

В.А. Рамих, анализируя эволюционные процессы семьи, приходит к заключению о том, что в настоящее время набирает силу супружеский тип семьи, неполная семья и материнская семья [2].

Цель исследования: выявление привлекательности ценностей для старшеклассников из полных и неполных семей.

Материал и методы. Методы исследования: методика исследования восприятия старшеклассниками из полных и неполных семей своего отношения с реальностью в важнейших жизненных сферах Е.Б. Фанталовой. Обработка данных исследования опиралась на вычисление уровня основных показателей (желательность ценностей; доступность ценностей; рейтинг ценностей; рейтинг доступности; высокозначимые ценности; незначимые ценности; высокодоступные ценности; недоступные ценности; интегральный показатель адаптированности; внутренние конфликты). В данной статье в силу ограниченности объема представлен только показатель «желательность ценностей» (таблица 1).

Опытно-экспериментальная работа осуществлялась с мая 2012 г. по декабрь 2013 г. на базе УО «Зельвенская государственная санаторная школа-интернат» Зельвенского района, Гродненской области. В эксперименте участвовали 80 старшеклассников, первая группа – 40 учащихся из полной семьи и 40 подростков из неполной семьи.

Результаты и их обсуждение.

Таблица 1 – Рейтинг привлекательности ценностей для старшеклассников из полных семей

Название сферы	Среднее значение показателя Ц для этой сферы
Счастливая семейная жизнь	8,79
Наличие хороших и верных друзей	8,24
Материально-обеспеченная жизнь	7,57
Любовь	7,28
Свобода как независимость в поступках и действиях	6,67
Активная деятельная жизнь	6,17
Уверенность в себе	5,94
Интересная работа	4,68
Познание	4,35
Здоровье	3,15
Творчество	2,17
Красота природа и искусства	1,93

Как следует из таблицы, наиболее высокое среднее значение имеют сферы «Счастливая семейная жизнь», «Наличие хороших и верных друзей», «Материально обеспеченная жизнь», наиболее низкое – «Красота природы и искусства», «Творчество», «Здоровье».

У старшеклассников из неполных семей наиболее высокое среднее значение имеют сферы «Счастливая семейная жизнь», «Здоровье», «Любовь», наиболее низкое – «Активная деятельная жизнь», «Красота природы и искусства», «Творчество» (таблица 2).

Таблица 2 – Рейтинг ценностей для старшеклассников из неполных семей

Название сферы	Среднее значение показателя Ц для этой сферы
Счастливая семейная жизнь	8,55
Здоровье	7,35
Любовь	6,85
Наличие хороших и верных друзей	6,84
Материально-обеспеченная жизнь	6,21
Уверенность в себе	6,05

Познание	5,55
Свобода как независимость в поступках и действиях	4,45
Интересная работа	4,32
Творчество	4,25
Красота природа и искусства	2,65
Активная деятельная жизнь	2,55

Заключение. Таким образом, счастливая семейная жизнь, наличие хороших и верных друзей, материально-обеспеченная жизнь и любовь являются ценностями высшего порядка как для старшеклассников из полных, так и неполных семей. «Красота природы и искусства», «Творчество» занимают низкие ранговые места и в том, и в другом случае. Неоднозначное отношение к здоровью у старшеклассников из полных и неполных семей: более значимым оно является для детей из неполных семей.

Литература:

1. Титаренко, Л.Г. Ценностный мир современного белорусского общества: гендерный аспект / Л.Г. Титаренко. – Минск: БГУ, 2004. – 205 с.
2. Ковалев, С.В. Психология современной семьи: учеб. пособие / С.В. Ковалев. – М.: Образование, 2003. – 208 с.

10. РАЗРАБОТКА НАУЧНО-МЕТОДИЧЕСКОГО ОБЕСПЕЧЕНИЯ ПРОФЕССИОНАЛЬНОЙ ПОДГОТОВКИ СПЕЦИАЛИСТОВ СОЦИАЛЬНОЙ СФЕРЫ В УСЛОВИЯХ ВУЗА

СПЕЦИФИКА ПРИНЦИПОВ ВОЛОНТЕРСКОЙ ДЕЯТЕЛЬНОСТИ

Бодрицкая Г.И.,

студентка 1 курса ВГУ имени П.М. Машерова, г. Витебск, Республика Беларусь
Научный руководитель – Семкина И.А., ст. преподаватель

Ученые и исследователи сходятся во мнении о том, что современное подрастающее поколение все чаще выбирает в качестве приоритетов карьеру, выгоду, деньги. Формирование вечных ценностей: добро, бескорыстие, милосердие – основа волонтерской деятельности. Однако для выстраивания научной концепции деятельности волонтерского движения «Свет» на факультете социальной педагогики и психологии необходимо более подробно разобрать теоретико-методологическую основу данного вида деятельности.

Цель нашего исследования: изучить специфику методологических принципов волонтерской деятельности.

Материал и методы. Материалом исследования выступают все виды документации волонтерского движения «Свет» факультета социальной педагогики и психологии. Для реализации цели исследования используется терминологический метод и метод изучения и обобщение психолого-педагогического опыта.

Результаты и их обсуждение. Волонтерство – это неоплачиваемая, сознательная, добровольная деятельность на благо других, оказываемая человеком или группой людей обществу в целом или отдельным людям, основана на идеях бескорыстного служения гуманным идеалам человечества, которая не преследует целей извлечения прибыли, получения оплаты или карьерного роста [1]. Существуют различные формы: от традиционных видов взаимопомощи до совместных усилий тысяч людей, направленных на преодоление последствий стихийного бедствия, урегулирование конфликтных ситуаций, искоренение бедности. По мнению Л.Е. Сикорской, волонтерство – это не что иное, как способ сохранения и укрепления человеческих ценностей, таких как доброта, безвозмездная помощь любому человеку независимо от его положения в обществе, культурных и этнических особенностей, религии, возраста, пола [2, с. 17].

В нашем исследовании мы хотели бы отметить, что к основным принципам волонтерской деятельности относятся принцип безвозмездности и принцип солидарности, таким образом, мотивы деятельности кроются не в материальном вознаграждении, а в удовлетворении социальных и духовных потребностей. В связи с этим волонтеры участвуют в научно-исследовательских, социальных, благотворительных программах, которые сами по себе прибыли не приносят. Не мене значимы принципы:

- принцип добровольности и добросовестности, который не отрицает наличие определенных обязательств;
- принцип безвозмездности (бескорыстности) – помощь другим людям и личностное, нравственное совершенствование через оказание такой помощи;
- принцип социальной значимости – определяется ее актуальностью, своевременностью и эффективным результатом;
- принцип уважения индивидуальности и внутреннего мира каждого человека и принятие его как неповторимой личности;
- принцип объединения людей, выполняющих миссию добра и служения другим;
- принцип предоставления равных возможностей для духовного, физического и интеллектуального развития всем людям, независимо от их пола, физического состояния, вероисповедания и финансового положения;
- принцип воспитания в молодых людях лидерских качеств и нравственных ценностей. Добровольческая деятельность является не только ресурсом общественного разви-

тия, но и возможностью, которую общество предоставляет гражданам для их полноценного личностного роста;

- принцип повышения гражданской активности путем привлечения молодежи к решению социальных проблем общества, а также предоставления ей возможности брать на себя ответственность на всех уровнях работы волонтерской организации;

- принцип законности, деятельность волонтера не должна противоречить законодательству Республики Беларусь.

Заключение. Принципы волонтерской деятельности способствуют формированию таких важных качеств как, гражданская позиция, милосердие, ответственность за себя и порученное дело, толерантное отношение к другим и т.д. Хотелось отметить, что студенческая молодежь представляет собой тот потенциал, для которого волонтерство не только возможность помочь другим, но реализовать свои личностные качества, а в случае нашего исследования и проверить профессиональные умения и навыки.

Литература:

1. Истоки милосердия. Методические рекомендации / Авт.-сост. О.В. Махния, Л.И.Шевцова, Д.В. Махния. – Витебск: Издательство УО «ВГУ им.П.М.Машерова», 2003. – 35 с.
2. Толмачева, Л.П. Социализация личности начинается с добровольчества / Л.П. Толмачева. – Новосибирск: Новосибирск, 2009. – 56 с.

МЕДИКО-СОЦИАЛЬНАЯ КОРРЕКЦИЯ ПРОЯВЛЕНИЙ РАЗЛИЧНЫХ ВИДОВ АГРЕССИВНОСТИ У ПОДРОСТКОВ

Вабищевич З.И.,

студентка 5 курса ВГУ имени П.М. Машерова, г. Витебск, Республика Беларусь
Научный руководитель – Прищепа И.М., доктор биол. наук, профессор

В подростковой жизни нередко встречаются формы насильственного поведения, определяемого в терминах «задиристость», «драчливость», «озлобленность», «жестокость». У детей в подростковом возрасте проявляется агрессия различных видов – «доброкачественная» (настойчивость, напористость, спортивная злость, мужество, смелость, храбрость, отвага, воля, амбиции), агрессия «злокачественная» (насилие, жестокость, наглость) и собственно агрессивный, деструктивный тип агрессии.

Агрессивные проявления могут являться средством достижения цели, способом психологической разрядки, самоцелью, способом удовлетворения потребности в самореализации и самоутверждении. Если агрессия и не является средством защиты, то она используется как средство нападения, чтобы доказать свою силу, значимость.

Однако попытки объяснения агрессивных действий молодых людей затрудняются тем, что не только в обыденном сознании, и в профессиональных кругах и во многих теоретических концепциях, явление агрессии получает весьма противоречивые толкования, мешая как его пониманию, так и возможности предупреждения и коррекции агрессивного поведения.

Следовательно, актуальность данной проблемы бесспорна, так как агрессивное поведение подростков приводит к нарушениям общественного порядка, провоцируя социальную нестабильность общества. Данная работа так же актуальна и ценна в практическом плане, так как предполагает разработку конкретных методов коррекции проявлений агрессивного поведения подростков.

Цель – снизить уровень проявлений агрессивного поведения подростков. Для решения цели исследования были поставлены следующие задачи:

- изучить особенности проявлений агрессивного поведения подростков;
- подобрать методики диагностики агрессивного поведения подростков и провести эмпирическое исследование проявлений агрессивности подростков;
- разработать практические рекомендации по коррекции агрессивного поведения подростков;
- проанализировать полученные результаты исследования.

Материал и методы. Исследование проводилось в УЗ «Минская областная детская клиническая больница» в октябре–ноябре 2013 г. В нем приняли участие 27 подростков 13–17 лет. Из ГУО «Боровлянская гимназия» была взята группа учащихся 8–9 классов в количестве 23 человек. Исследование проводилось в 2 этапа. На первом этапе проводилось исследование агрессивности у подростков по методике Басса–Дарки. На втором этапе исследования нами была использована методика диагностики межличностных отношений Т. Лири.

После общего обследования подростков из стационара по указанным выше методикам, с повышенным уровнем агрессивности были выявлены шесть девочек. С данной группой подростков и использовалась предложенная программа по коррекции агрессивного поведения, цель которой помочь подросткам осознать и научиться управлять проявлением враждебной агрессии. Коррекция проводилась индивидуально для каждой девочки с учетом заболевания, возрастных и личностных особенностей, акцент программы был направлен на поиск ресурсов для личностного развития. По возможности проводилась работа с родителями, активное включение их в работу по коррекции поведения ребенка. Часть занятий из программы проводилась в групповых занятиях. Занятия проводились 2–3 раза в неделю по 45 минут.

Результаты и их обсуждение. После проведенного исследования подростков из стационара анализ данных показал, что в этой группе испытуемых 22,2% подростков имеют повышенные индексы агрессивности и враждебности. Наибольшее проявление имеют вербальная агрессия, чувство вины и подозрительность.

Среди детей из гимназии 39,1% подростков имеют повышенные индексы агрессивности и враждебности. Наибольшее проявление имеют вербальная агрессия, чувство вины, обида и физическая агрессия.

Были проанализированы полученные результаты по типам отношений к окружающим. Исходя из полученных результатов можно утверждать, что у подростков из гимназии преобладают авторитарный, эгоистический, агрессивный и альтруистический тип межличностных отношений, а у подростков из стационара – подозрительный, подчиняемый зависимый и дружелюбный.

По признакам доминирования–дружелюбие у подростков были получены следующие результаты: доминирование преобладает у подростков из гимназии, а дружелюбие – у подростка из стационара.

Проведя обследование подростков в двух группах, проанализировав результаты ответов можно сделать вывод, что в группе подростков из гимназии повышенные показатели проявлений агрессивности связаны с постоянным присутствием и общением в одном коллективе со своими сформировавшимися нормами поведения. Наибольшее проявление агрессивности в этой группе имеют вербальная агрессия, чувство вины, обида и физическая агрессия. Побеседовав в этой группе, выяснили, что агрессивность обусловлена влиянием средств массовой информации, компьютерных игр, общения со сверстниками, семейными факторами.

Коррекционная работа по профилактике отклоняющегося поведения с подростками имеет свои особенности. На начальных этапах не показаны групповые формы. Не говоря уже о практически неизбежной отрицательной консолидации подростков в группе, индивидуальная работа с подростком является более эффективной. С самого начала необходимо начинать работу с семьей. После диагностики семейных отношений и степени их дисгармоничности должна следовать психокоррекционная работа как индивидуальная, так и групповая. Но основной акцент следует делать на индивидуальной работе с подростком. Совершенно неэффективными оказываются общие беседы о необходимости «хорошо себя вести».

Особое место в коррекционной работе следует уделять формированию круга интересов подростка также на основе особенностей его характера и способностей. Необходимо стремиться к максимальному сокращению периода свободного времени подростка – «времени праздного существования и безделья» за счёт привлечения к положительно формирующим личность занятиям: чтение, самообразование, занятие музыкой, спортом, и т.д.

Заключение. После общего обследования подростков из стационара по указанным выше методикам, с повышенным уровнем агрессивности были выявлены шесть девочек. В этой группе подростков была реализована программа по коррекции агрессивного поведения. В рамках программы были проведены индивидуальные занятия с каждой девочкой, встречи и консультирование родителей психологом по вопросам снижения уровня агрессивности.

После реализации программы была проведена повторная диагностика, которая показала, что удалось добиться снижения уровня агрессивности. Подростки научились контролировать свои эмоции, они стали спокойнее. У некоторых улучшились взаимоотношения с близкими, были решены проблемы взаимоотношений между детьми в семье. Подростки, с которыми проводилась работа, снизив уровень агрессивности, не потеряли умения настаивать на своей точке зрения, а стали делать это конструктивными способами.

ДОПОЛНИТЕЛЬНОЕ ОБРАЗОВАНИЕ ВЗРОСЛЫХ

Вишневская Т.Н.,

студентка 5 курса ВГУ имени П.М. Машерова, г. Витебск, Республика Беларусь

Научный руководитель – Вакушенко Т.Д., ст. преподаватель

С развитием научно-технического прогресса все большее значение приобретает дополнительное образование взрослых. Актуальными становятся вопросы формирования компетентности личности во всех сферах жизнедеятельности. В результате активизировались процессы освоения людьми различного возраста новыми профессиями в форме традиционного получения второго диплома, и в виде неформального образования, предполагающего обучение определенным видам деятельности.

Нами было проведено исследование, целью которого являлось изучение приоритетных направлений дополнительного образования взрослых в Витебском регионе.

Материал и методы. В исследовании приняло участие 100 человек: жители города Витебска, г. п. Шумилино и Шумилинского района, из которых: 8% опрошенных – мужчины, 92% – женщины; возраст 16% респондентов составляет 18-25 лет, 74% – 26-55 лет, и лишь 11% опрошенных жителей витебского региона имеют возраст 55 лет и старше.

Результаты и их обсуждение. Исследование позволило установить, что востребованность дополнительного образования взрослых в Витебском регионе напрямую взаимосвязана с процессами и изменениями, которые происходят в настоящее время в обществе.

Как показывают исследования большинство респондентов информированы в достаточной степени о предоставляемых в нашем регионе образовательных услугах – 40%; скорее информированы, чем нет – 37%; не информированы – 23%. Из них 64% получают информацию из традиционных СМИ; 37% – из Интернета; 24% – от коллег, друзей, родственников; 23% – от компетентных лица (специалисты администрации района). Опираясь на результаты исследования, необходимо отметить, что респонденты имеют представление о необходимости получения дополнительного образования, но не каждый респондент готов преодолевать большое расстояние для получения образования, а также отсутствует желание самостоятельно оплачивать переподготовку либо повышение квалификации.

На вопрос: «Что было для Вас наиболее важным при прохождении обучения?» респонденты ответили следующим образом: приобретение компетенций – 53%, карьерный рост – 22%, удовлетворение потребности в саморазвитии, получение свидетельства, диплома, сертификата, иного документа – по 42% соответственно. Из 67 опрошенных, которые желают учиться, 15% наиболее приемлемой формой получения образования для себя считают курсы, тренинги, семинары в системе неформального образования взрослых, по 14% опрошенных выбирают для себя занятия с репетитором и интернет-образование соответственно, 14% респондентов наиболее приемлемой для себя формой получения дополнительного образования считают образовательные программы повыше-

ния квалификации, переподготовки; и только 10% наиболее благоприятной находят систему формального образования: ВУЗ, ССУЗ, ПТУ и др.

Результаты исследования показали, что 33% опрошенных хотели бы учиться, но не знают, где это можно сделать; 34% – хотят учиться и знают, где это можно сделать, другие 33% утверждают, что у них нет потребности в получении новых знаний.

Наиболее значимыми причинами, по которым 30% респондентов воспользовались бы образовательными услугами, являются: повышение шансов на рынке труда, приобретение современных знаний и овладение функциональной грамотностью (экономической, экологической, информационной, правовой, бытовой, организационно-технической и др.), необходимых для повышения качества жизни, повышение шансов на успех в личной жизни, обретение, формирование новых связей, знакомств, приобретение знаний, необходимых для смены профессии, 24% – приобретение новых знаний, необходимых для успеха в профессии, требование работодателя, получение диплома, свидетельства, сертификата, смена обстановки, 10% – для участия в предпринимательской деятельности, а также для того, чтобы получить возможность оказывать влияние на социальную, экономическую, социокультурную, экологическую и др. ситуации в регионе.

Заключение. Исследование показало, что население, как субъект дополнительного образования, имеет определенные социальные ожидания относительно услуг непрерывного образования. Население связывает свои образовательные траектории с такими видами получения неформального образования, как кружки и секции по индивидуальным интересам (вязание, вождение автомобиля, иностранный язык и др.); обучение личностному развитию (психологические тренинги и семинары); освоение правовых, экономических, экологических, валеологических и других технологий.

Литература:

1. Дополнительное образование взрослых: опыт программно-методического обеспечения: сборник программ дополнительного образования взрослых / сост. С. И. Тарарышко. – Минск: Проппеи, 2012. – 222 с.

СМИ КАК ФАКТОР СОЦИАЛИЗАЦИИ СТАРШИХ ШКОЛЬНИКОВ

Воеводова М.Ю.,

студентка 4 курса ВГУ имени П.М. Машерова, г. Витебск, Республика Беларусь
Научный руководитель – Матюшкова С.Д., ст. преподаватель

В современном обществе одним из наиболее влиятельных институтов являются средства массовой информации. Это наиболее доступный, распространённый и популярный способ информирования и развлечения школьников.

Данная тема особенно актуальна, так как в Беларуси действуют и развиваются печатные и электронные средства массовой информации (в дальнейшем СМИ) различной тематики. По состоянию на 1 января 2013 года в Беларуси издавалось 692 газеты и 739 журналов, осуществляли вещание 166 радиопрограмм и 89 телепрограмм плюс безграничные возможности сети Интернет. Особое беспокойство вызывает факт воздействия современных СМИ на школьников.

Согласно закону Республики Беларусь «О средствах массовой информации» СМИ – это форма периодического распространения массовой информации с использованием печати, телевизионного вещания и радиовещания, сети Интернет, с помощью которых осуществляется распространение информации (знаний, духовных ценностей, моральных и правовых норм и т.п.) на количественно большие рассредоточенные аудитории.

Особый интерес в рассматриваемой нами области представляют работы Э. Гидденса, Ю. Хабремаса, Н. Лумана, П. Бергера, в которых с разных теоретико-методологических позиций исследуется проблематика социальной роли СМИ [3, с. 209–212].

Цель исследования: выявить, какими средствами массовой информации пользуются старшеклассники.

Материал и методы. Материалом исследования выступили ответы учащихся старших классов средней школы № 28 г. Витебска. Методами исследования являются анкетирование, анализ, математическая обработка.

Результаты и их обсуждение. В рамках социализации школьников происходит усвоение социальных норм, умений, стереотипов, социальных установок, принятых в обществе форм поведения и общения, вариантов жизненного стиля. Кроме воспитания, условием становления личности являются некоторые внешние источники информации, такие как СМИ.

СМИ оказывают интенсивное воздействие, суждения, представления о происходящем у школьников. Любая передаваемая информация имеет элемент субъективности (оценки мнения передающего), с другой стороны, восприятие также зависит от мировоззрения, ценностных ориентаций воспринимающего. Кроме того, передаваемая информация может быть недостоверной, может неадекватно отражать действительность, искажать её. Поэтому необходимо, какие используют школьники СМИ и для чего [1, с. 22–24].

Нами было проведено анкетирование, в котором приняли участие учащиеся старших классов в количестве 59, из них 58% мальчики, 42% девочки. По результатам данного анкетирования можно сделать вывод о том, что над всеми видами СМИ преобладает сеть Интернет (99,9%). По использованию школьники на первое место ставят общение в социальных сетях (51%), на второе место онлайн игры (36%) и на третье использование в учебных целях (13%). Последний вопрос анкеты служил выявлению приоритетного использования интернета на конкретных сайтах: чаты и форумы, сайты содержащие музыку и фильмы, сайты с готовыми докладами и рефератами, игровые сайты, поисковые системы. Данный вопрос в последующем может стать темами классных часов, которые были бы интересны школьникам.

Подводя итоги вышесказанного можно сказать о том, что воздействие СМИ существует и оно достаточно существенное. Школьники – это такая группа, которая очень сильно поддаётся влиянию масс-медиа. Также перед нами был выдвинут важный вопрос, а именно, вопрос о характере влияния СМИ.

Педагог, обратившись к проблеме влияния СМИ на школьников должен изучать способы уменьшения влияния негативного рода информации. Иначе у школьников сформируются, неправильные ценностные установки и будет грустно смотреть на их образ жизни.

Заключение. СМИ сегодня представляет собой особый вид социального общения, который осуществляется в масштабах всего общества, в том числе и школьников, а роль такого общения в процессе социализации трудно недооценить. Через СМИ, особенно через Интернет, идет процесс усвоения определенной системы знаний, норма и ценностей, позволяющих школьникам ориентироваться в социальной действительности и чувствовать себя полноправным членом общества: желание быть в курсе событий общественной жизни, получить позитивные впечатления и выработать собственную общественную и гражданскую позицию.

Литература:

1. Брайант, Дженнингз, Томпсон, Сузан. Основы воздействия СМИ.: Пер. с англ. – М., 2004. – 432 с.
2. Воробьев, В. П. Система СМИ Беларуси / В. П. Воробьев. – Минск: Изд. центр БГУ. 2002. – 252 с.
3. Проблематика СМИ: Информационная повестка дня: Учеб. пособие для студентов вузов / Под ред. М.В. Шкодина, Г.С. Вычуба, Т.И. Фроловой. – М.: Аспект Пресс, 2008. – 316 с.

ДЕТСКАЯ СУБКУЛЬТУРА КАК ФАКТОР ФОРМИРОВАНИЯ ЛИЧНОСТИ РЕБЕНКА

Войтеховская И.А.,

студентка 4 курса ВГУ имени П.М. Машерова, г. Витебск, Республика Беларусь
Научный руководитель – Матюшкова С.Д., ст. преподаватель

Детская субкультура представляет собой автономную социокультурную реальность, которая обладает своим собственным языком, структурой, функциями и проявляется в детском фольклоре, играх, художественном творчестве, традициях.

Детство как субкультура сохраняло статус неизведанной области до конца XIX века. Только в последние 70-80 лет исследователи стали проявлять к ней серьёзный интерес. Про детей как особенное «племя» в 1930-е годы одним из первых писал выдающийся русский исследователь детской культуры Г.С. Виноградов.

Актуальность исследования определяется необходимостью более глубокого изучения особенностей детской субкультуры. Целью исследования приведенного в данной статье является изучение особенностей детской субкультуры на современном этапе.

Материал и методы. Практическое изучение особенностей детской субкультуры проводилось на базе ДОУ. Материалы к исследованию были разработаны на основе статьи Н. Михайленко, Н. Коротковой «К портрету современного дошкольника». Методы исследования: анализ психолого-педагогической литературы, проведение опроса детей, анализ продуктов жизнедеятельности детей.

Как отмечает С. Н. Щеглова, детская субкультура – это совокупность особенностей поведения, форм общения, деятельности самих детей, а также социокультурные инварианты, зафиксированные в детском языке, мышлении, игровых действиях, фольклоре [3, с. 143]. Одной из главных особенностей детской субкультуры является то, что, с одной стороны, в ней мир детства заявляет о своем отличии от мира взрослых, а с другой стороны, детская субкультура – это скрытое, диалогическое обращение к миру взрослых, самобытный способ освоения взрослого социального мира, способ самоутверждения в нём [1, с. 107].

Результаты и их обсуждение. Для реализации поставленной цели был проведён опрос детей старшего дошкольного возраста. Было опрошено 16 детей в возрасте 6-7 лет. Вопросы охватывали следующие темы:

1. Отношение ребёнка к сообществам взрослых, школьников и своему собственному, ориентация на переход в будущем в сообщества школьников и взрослых.
2. Характер детских проблем и круг лиц, которым ребёнок мог бы доверить свои проблемы.
3. Отношение к воспитателю дошкольного учреждения как представителю взрослого сообщества.
4. Предпочтения детей в сфере книг, музыки, телевидения, игр и общения со сверстниками.

Ответы детей на вопросы 1 темы дали следующие результаты: дети разделяют сообщества взрослых, школьников и маленьких детей, понимают их различия и уже применяют к себе ту или иную роль. Ответы на вопросы 2 темы показали следующие результаты – детские проблемы чаще возникают в отношениях с взрослыми, особенно с близкими людьми, но имеют место и проблемы взаимоотношения со сверстниками. Дети предпочитают для данных разговоров близких людей. Для большинства детей воспитатель не входит в число значимых для ребенка лиц. Ответы на вопросы 3 темы показали следующие результаты – в большей части общение детей и воспитателя носит формальный характер. Дети не видят в нем интересного собеседника. Ответы на вопросы 4 темы говорят о следующих результатах – на предпочтения детей в сфере книг, музыки, телепередач оказывает влияние та обстановка, которая окружает ребенка дома. Современные дети вынуждены принимать то, что слушают, смотрят взрослые, воспринимать те книги, которые предлагают родители своим детям.

Следует отметить, что среди любимых занятий современных детей стали появляться более «взрослые» занятия: походы в магазин, помощь родителям.

Заключение. Таким образом, можно сказать, что в детской субкультуре просматриваются некоторые изменения, так как меняется мир, окружающая среда, общество, меняются культурные ценности. Но многое остаётся неизменным, стабильным. Это ещё раз доказывает то, что детская субкультура с одной стороны динамична, а с другой стороны - постоянна, и часть её переносится из поколения в поколение, как и должно быть.

Литература:

1. Абраменкова, В.В. Социальная психология детства: развитие отношений ребенка в детской субкультуре: учебное пособие для вузов / В.В. Абраменкова. – М.: Московский психолого-социальный институт, 2000. – 416 с.
2. Осорина, М.В. Секретный мир детей в пространстве мира взрослых / М.В. Осорина. – СПб.: Питер, 2000. – 288 с.
3. Степанов, Е.Н. Педагогу о современных подходах и концепциях воспитания / Е.Н. Степанов, Л.М. Лузина. – М.: ТЦ «Сфера», 2002. – 289 с.

ЭМПИРИЧЕСКОЕ ИССЛЕДОВАНИЕ ПРОЦЕССА И ХАРАКТЕРА ВОСПИТАНИЯ ЕДИНСТВЕННОГО РЕБЕНКА В СЕМЬЕ

Гаврилюк Е.В.,

студентка 6 курса УО «БрГУ имени А.С. Пушкина», г. Брест, Республика Беларусь
Научный руководитель – Ковалевич М.С., канд. пед. наук, доцент

Несмотря на повышение рождаемости и увеличения количества детей на детских площадках, многие семьи ограничиваются одним ребенком. Некоторые родители, делая выбор в пользу одного ребенка, выходят из соображения о недостаточном материальном состоянии, другие, более обеспеченные – жалуются на недостаток времени. Родители единственного ребенка считают, что он не будет нуждаться ни в чем, будет лучше развиваться и не лишен их внимания, как дети из многодетных семей.

Целью констатирующего этапа эксперимента является сбор информации о процессе и характере воспитания единственного ребенка в семье.

Материал и методы. Для достижения поставленной цели использовались методика В. Щура и С. Якобсона «Лесенка», опросник стиля родительского воспитания «Анализ внутрисемейных отношений» (АВС) Э.Г. Эйдемиллера и В.В. Юстицкиса, беседы с родителями и учителями.

Эмпирическое исследование проводилось на базе Государственного учреждения образования «Глушковичская средняя школа» Лельчицкого района Гомельской области. Объем выборочной совокупности составил 20 детей (ученики 1–4 классов), которые являются единственными в семье.

Результаты и их обсуждение. В процессе исследования установлено, что у большинства единственных детей начальных классов (60%) сформирована завышенная самооценка. Становление самооценки младшего школьника зависит не только от его успеваемости и особенностей общения учителя с классом. Большое значение имеет стиль семейного воспитания, принятые в семье ценности. Дети с завышенной самооценкой рассчитывают только на успех и вместе с мамой или бабушкой переживают низкую оценку как трагедию. Дети с низкой самооценкой не претендуют на многое ни в настоящем, ни в будущем. Они не ставят перед собой высоких целей и постоянно сомневаются в своих возможностях, быстро смиряются с тем уровнем успеваемости, который складывается в начале обучения.

Почти половина родителей (45%) используют такой стиль воспитания как гиперпротекция. Этот стиль выражается в стремлении родителей окружать ребенка повышенным вниманием, защищать даже при отсутствии реальной опасности, постоянно удерживать около себя, «привязывать» детей к своему настроению и чувствам, обязывать их поступать определенным, наиболее безопасным для родителей способом. При этом ребенок избавлен от необходимости разрешения проблемных ситуаций, поскольку решения либо предлагаются ему в готовом виде, либо достигаются без его участия. В результате ребенок лишается возможности не только самостоятельно преодолевать трудности, но даже

их трезво оценить. Он теряет способность к мобилизации своей энергии в трудных ситуациях, он ждет помощи от взрослых, прежде всего от родителей, развивается так называемая выученная беспомощность.

В процессе беседы с учителями начальных классов было установлено, что интеллектуальное развитие единственного ребенка идет в ускоренном темпе и родители хотят быстрее отдать своего ребенка в школу. Но далеко не всем детям полезно рано садиться за парту. А для единственного ребенка, который привык быть центром внимания в кругу семьи, это может оказаться слишком большим испытанием. Ведь школа это не только учеба, но и отношение к сверстникам, выстраивать которые, он может оказаться не готов. Кроме того, успешность в младших классах зависит не столько от знаний, сколько от умения сидеть за партой, внимательно слушать учителя. Единственные дети неусидчивы, они требуют к себе много внимания, хотят быть лучше всех, привлекают к себе внимание выкрикиванием на учебных занятиях, часто конфликтуют с другими детьми.

Вместе с тем, интеллектуальное развитие единственного ребенка опережает сверстников, он не только раньше начинает говорить, но и читать, поскольку ему родители уделяют много внимания и стараются развить его способности [1]. Обычно, такой ребенок рано «взрослеет», умеет на равных общаться со взрослыми и выражать свое мнение. У таких детей довольно высокая самооценка. В процессе воспитания единственного ребенка, родители сталкиваются с такими трудностями как: гиперопека, ограничение взаимодействия со сверстниками, завышенные ожидания, принятие слишком многих решений за ребенка [2].

Заключение. Подводя итог, нельзя сказать, что быть единственным ребенком это хорошо или плохо – главное родителям воспитать ребенка «правильно», способствовать его общению с другими детьми и сверстниками. Иногда бывает тяжелее воспитать одного ребенка, чем двоих или троих детей. Если родители понимают своего ребенка, он растет не хуже других детей и может быть более развитым, ответственным и внимательным к родителям.

Литература:

1. Межличностные отношения ребенка от рождения до семи лет / Под ред. Е.О. Смирновой. – М.: НПО «МОДЭК», 2007. – 217 с.
2. Сухарь, Е. Ошибки семейного воспитания / Е. Сухарь // Воспитание школьников – 2005. – 118 с.

КОМПЬЮТЕРНАЯ ЗАВИСИМОСТЬ В ПОДРОСТКОВОМ ВОЗРАСТЕ

Канчер В.А.,

студентка 4 курса ВГУ имени П.М. Машерова, г. Витебск, Республика Беларусь

Научный руководитель – Матюшкова С.Д., ст. преподаватель

В последнее время термин «компьютерная зависимость» определяется как патологическое пристрастие человека к работе или проведению времени за компьютером. Впервые о компьютерной зависимости заговорили в начале 1980-х годов американские ученые. В наше время термин «компьютерная зависимость» все еще не признан многими учеными занимающимися психическими расстройствами. Однако сам феномен формируется патологической связью между подростком и компьютером.

Одной из актуальных на сегодняшний день является взаимодействие подростка и компьютера. Научно-технический прогресс способствовал активному развитию информационно-компьютерных технологий, ставших неотъемлемой частью жизни современного человека, что и стало мотивом активизации изучения данной проблемы [4, с. 17].

Целью исследования является изучение психологических аспектов влияния компьютерной зависимости на личность подростка.

Материал и методы. Материалом исследования выступили ответы подростков в возрасте 13-15 лет, из них 40% мальчиков и 60% девочек. Основными методами исследования являются: анализ литературы, анкетирование, математическая обработка данных; Тест-опросник для установления зависимости от компьютерных игр, интернета.

Результаты и их обсуждение. Проведенный нами анализ исследований ученых Р.М. Грановской, Е.Е. Лысенко, К. Янг и других, позволил выявить, что компьютерные игры овладевают сознанием подростка. По некоторым данным, 11-15% (живущих в городах) увлекаются ими серьезно, уделяя много времени этому занятию, часто в ущерб учебе и личностному развитию. Это подтверждается результатами выборочных опросов: 75% учащихся 6-8 классов городских общеобразовательных школ увлекаются компьютерными играми, а дети в возрасте 12-14 лет имеют «игровой опыт» от 6 до 8 лет.

Результаты проведенного нами эмпирического исследования показали, что у подростков большая привязанность к играм, интернету.

Было опрошено 20 подростков. Провожение за компьютером подростки ответили меньше 2 часов 10%; 2-4 часа 23%; 4-6 часов 27%; больше 6 часов 40 %.

Результаты исследования свидетельствуют о компьютерной зависимости у подростков.

Занятия с компьютером – это своего рода зависимость, которая выражается в таких психопатологических симптомах, как неспособность подростков переключаться на другие развлечения, чувство мнимого превосходства над окружающими [1, с. 24].

Проблеме «компьютер и подросток» уделяется все еще мало внимания, особенно на фоне возрастающих возможностей компьютера в процессе обучения. Подростки пытаются использовать возможности компьютерной техники максимально, так как их стремление к разнообразию контактов и расширению информационного пространства соответствует особенностям возраста. Наряду с положительными моментами при взаимодействии подростка с компьютером возникают проблемы, связанные, прежде всего, с психологическими нагрузками [2, с. 36].

Как правило, компьютерная зависимость вызывает возмущение и осуждение со стороны окружающих, что еще более углубляет конфликт, а, следовательно, усиливает пристрастие к проведению времени за компьютером.

Заключение. Таким образом, интенсивное занятие с компьютером ведет к нарушению психики подростка, обособлению личности и нарушению контактов с окружающими. Компьютерная зависимость рассматривается как вид аддиктивной реализации и приравнивается к наркотической и алкогольной зависимостям. Для предотвращения возможной компьютерной зависимости у подростков, социальному педагогу, работающему в школе, необходимо применять профилактические меры.

Литература:

1. Мещеряков, Б.Г. Большой психологический словарь / Б.Г. Мещеряков, В.П. Зинченко. – М.: Прайм-Еврознак, 2003. – 672 с.
2. Регущ, Л. Педагогическая психология / Л. Регущ, А. Орлова. – СПб, 2008. – 413 с.
3. Батракова, С.Н. Основы профессионально-педагогического общения / С.Н. Батракова. – Ярославль, 1989. – 256 с.
4. Панов, С. «Интернет-зависимость»: причины и последствия / С.Панов // Учитель. – 2007. – №12 – С.12-16.

МЕДИКО-СОЦИАЛЬНАЯ РАБОТА С ПОЖИЛЫМИ ЛЮДЬМИ В РЕСПУБЛИКЕ БЕЛАРУСЬ НА ПРИМЕРЕ ГУ «БЫХОВСКИЙ РЦСОН» МОГИЛЕВСКОЙ ОБЛАСТИ

Лопаткова А.А.,

студентка 5 курса ВГУ имени П.М. Машерова, г. Витебск, Республика Беларусь
Научный руководитель – Прищепа И.М., доктор биол. наук, профессор

В современном развитом обществе долголетие становится нормой жизни, причем основная проблема заключается в качестве долголетия. У человека, по мере старения, изменяется не только его состояние здоровья, но и происходит определенная переориентация жизненных интересов, потребностей, меняется социальный статус в обществе, семье. К старости человек приобретает целый ряд заболеваний, преимущественно хронического течения с частыми обострениями, поэтому лица пожилого и старческого возраста испытывают повышенную потребность в медицинской и социальной помощи.

Неблагоприятные факторы жизнедеятельности старшего поколения предъявляют высокие требования к их адаптационным возможностям. Условия современной жизни

заставляют искать новые подходы по отношению к людям третьего возраста. Выходом из сложившейся ситуации может быть комплекс консолидированных реабилитационных мероприятий с участием государства, общества и самих пожилых людей.

Поэтому проблемы их общественного, социального положения, роли и места в семье, медико-социальной реабилитации, социального обслуживания и обеспечения, социального попечительства над пожилыми людьми имеют исключительно важную теоретическую и еще в большей мере практическую значимость.

Цель данной работы – изучить соотношение медицинских и социальных компонентов геронтологической помощи и сформулировать рекомендации по использованию полученных данных в медико-социальной работе с пожилыми людьми.

Материал и методы. Исследование проводилось на базе Быховского районного центра социального обслуживания населения Могилёвской области. Осуществлялось наблюдение за клиентами (пожилыми людьми) данного учреждения, а также анкетирование и обработка полученных результатов.

Выборка составила пятьдесят человек пожилого возраста, из которых двадцать пять пользуются услугами ГУ «РЦСОН» г. Быхова и Быховского района (экспериментальная группа) и двадцать пять человек – за помощью в центр не обращались (контрольная группа).

Клиенты «РЦСОН» г. Быхова и Быховского района опрашивались непосредственно в центре и на дому, а работа с пожилыми людьми проводилась в поликлинике УЗ «Быховская ЦРБ» – кабинет гериатра. Клиенты, опрашиваемые в центре, имели возможность воспользоваться электронным вариантом опросника.

В качестве основного метода было выбрано тестирование, дополненное беседой и наблюдениями.

Результаты и их обсуждение. Проведенное исследование показало, что качество жизни выше у пожилых людей, пользующихся услугами РЦСОН, чем у пожилых людей, не обращающихся за помощью.

Если рассматривать результаты анкетирования, то большинство респондентов положительно оценили качество своего жилья (66% респондентов ответили «полностью устраивает»). В свою очередь, оценка качества зависит от того, насколько жилье оборудовано разными средствами, техникой и сантехникой, когда был сделан последний ремонт и т.д. Но учитывая тот факт, что практически 38% опрошенных не имеют каких-либо удобств в доме, можно смело отметить, что данная категория лиц старается продлить своё пребывание в привычной для него обстановке настолько, насколько это возможно, и поэтому они максимально адаптированы к среде жилищных условий.

По результатам исследования проблемы, с которыми чаще всего сталкиваются семьи пожилых и старых людей, распределены следующим образом. На первом месте – это актуальная проблема одиночества (66%), и проблемы, связанные с состоянием здоровья и низкой мобильности данной категории граждан. Второе и последующие заняли – непонимание со стороны родственников (18%), низкое материальное обеспечение – (8%), и другие. Это говорит о том, что каждая семья пожилого человека сталкивается с целым рядом социальных проблем. Они порождены экономическими трудностями, неразвитостью социальной инфраструктуры, включая систему социального обслуживания, наличием проблем в медицинской сфере, что в свою очередь затрудняет социально-психологическую адаптацию в обществе.

Учитывая основную проблему старости, выявленную выше, то первым показателем из общего числа предложенных, являются показатели спокойного, размеренного образа жизни пожилых людей (52%). Огород, ведение подсобного хозяйства (42%), озабоченность своим здоровьем и помощь своим детям и внукам стоят на третьем месте и составляют 26–24%.

Оценка образа жизни пожилых людей имеет корреляционные связи с тем, занимаются ли они общественной работой и теми требованиями, которые к ним предъявляют семья, родственники, друзья, и социальное окружение. Примечание: на этот вопрос респонденты давали несколько ответов, перечисляя разные виды занятий, поэтому общее количество больше 100%.

Учитывая тот факт, что большая половина граждан пожилого возраста ведут спокойный, размеренный образ жизни, в тоже время им есть чем себя занять (на этот вопрос респонденты давали несколько ответов, перечисляя разные виды занятий, поэтому общее количество больше 100%). Таким образом, большую часть свободного времени респонденты посвящают просмотру телевизора (100%), приготовлению пищи (96%), чтению молитв и книг (86–28%), ведению подсобного хозяйства (54%) и др. Следовательно, проследив их занятость, можно с уверенностью сказать, что прошлый опыт трудовой жизни накладывает свой отпечаток и не мотивирует людей поколения 40–50-х гг., к стремлению разнообразить свой быт и свободное время. Смена привычного уклада жизни дезадаптирует их личностные особенности характера. Культурно-досуговый отдых составил всего лишь 14% от общего числа ответов, а занятие спортом и встречи с друзьями и вовсе не набрали ни одного. Эти показатели заставляют задуматься наше поколение о проблемах старости и новых моделях социальной работы с пожилыми людьми.

Респонденты низко оценили степень участия пожилых людей в общественной жизни и их представленность в обществе и политике. Получается противоречие – пожилых людей в обществе много, но они не участвуют в жизни общества. Их образ жизни слишком пассивный, в основном связан с домом и хозяйством. Примерно треть пожилых граждан не занимаются чем-либо из-за того, что «пропало желание», «не хочется ничем заниматься», а также плохого здоровья.

Результаты проведенного исследования позволили выявить круг наиболее актуальных социально-психологических проблем одиноких пожилых людей, среди которых были отмечены проблемы материального и бытового характера, неорганизованность досуга и коммуникативные затруднения. Решение обозначенных проблем должно стать перспективным результатом любой модели к медико-социальному обслуживанию.

Заключение. Т.о., специалистам по социальной работе необходимо оказывать пожилым людям помощь в освоении новых и актуализации старых ролей, организуя группы самопомощи, клубы пожилых людей, издавая специализированные газеты, журналы и т.п. Именно клубы пожилых людей могут стать эффективным средством возрождения групп самопомощи. Вовлечение пожилых людей в деятельность клуба, которая осуществляется под воздействием социального работника, может, бесспорно, принести оздоровительный эффект, поскольку в процессе общения восстанавливаются навыки и интерес, создается определенная социальная среда, изменяются личностные установки, возникает более оптимистичное восприятие себя и других.

Основной целью социальной поддержки пожилых людей должно стать обеспечение им возможности войти в новую систему социальных связей и отношений, сохраняя и используя их интеллектуальный, трудовой, социальный и личностный потенциал.

СОЦИАЛЬНАЯ ИНТЕГРАЦИЯ ЛИЦ С ОГРАНИЧЕННЫМИ ФУНКЦИОНАЛЬНЫМИ ВОЗМОЖНОСТЯМИ: ПУТИ РЕШЕНИЯ ПРОБЛЕМЫ В БЕЛАРУСИ

Лях Л.Ю.,

студент 4 курса ВГУ имени П.М. Машерова, г. Витебск, Республика Беларусь
Научный руководитель – Моторов С.А., канд. ист. наук, доцент

Актуальность проблемы включения людей с ограниченными возможностями в общество объясняется многими обстоятельствами, сложившимися в Беларуси, в т.ч. тенденцией роста численности инвалидов среди населения страны. Так, в настоящее время в Беларуси численность инвалидов состоящих на учете в органах по труду и социальной защите составляет свыше 500 000 чел., из них, дети-инвалиды в возрасте до 18 лет - около 26 тыс. чел. Физически ослабленные лица зачастую не могут вести полноценный образ жизни из-за социальных, физических барьеров, препятствующих их полноценному участию в общественной жизни.

Результаты и их обсуждение. Современная стратегия социальной политики в отношении лиц с ограниченными возможностями в большинстве стран мира строится на основе концепции нормализации и внедрения модели «интеграции», согласно которой ограниченные возможности понимаются как следствие того, что социальные условия сужают возможности самореализации инвалидов (общественная мораль, психологический климат, социальная организация, инфраструктура). Следовательно, инвалиды скорее рассматриваются как притесняемая группа, чем как аномальная. Суть инвалидности, согласно данной модели, заключается в неравенстве возможностей при провозглашенном равенстве прав, что актуализирует вопрос создания условий для реализации каждой личностью, в том числе и с ограниченными возможностями своих интересов и потребностей.

Став инвалидом, человек должен привыкнуть к своим измененным, уменьшенным возможностям, новым условиям своего существования, научиться жить, а в целом ряде случаев – и трудиться в ином качестве, и, кроме того, стремиться по возможности максимально восстановить свой социальный, семейный и профессиональный статус.

Статусная позиция людей с ограниченными возможностями определяется наличием социальных барьеров со стороны общества, замедляющих процесс их социализации и включения в социум, маргинализацией этой группы населения. В этой связи актуальной является проблема адаптации людей с ограниченными возможностями к реалиям современной жизни.

Чтобы помочь людям с различными нарушениями адаптироваться к окружающему миру, важно проанализировать сущность социальных ограничений, рассмотреть те барьеры, которые воздвигает перед человеком инвалидность. Социальные ограничения, порожденные дефектами здоровья, носят комплексный характер и поэтому особенно трудно поддаются компенсации. В первую очередь можно говорить о физическом ограничении, или изоляции инвалида, - это обусловлено либо физическими, либо сенсорными, либо интеллектуально – психическими недостатками, которые мешают ему самостоятельно передвигаться и/или ориентироваться в пространстве. С другой стороны, факторы внешней среды могут усугубить либо, наоборот, компенсировать влияние этих индивидуальных недостатков. В этом аспекте принято говорить не только о безбарьерной среде для инвалида, но также о дружественной или недружественной среде.

Второй барьер - это трудовая сегрегация, или изоляция, инвалида: из – за своей патологии индивид с ограниченными возможностями имеет крайне узкий доступ к рабочим местам или не имеет его вовсе.

Социальная уязвимость инвалидов как специфической группы населения отчетливо прослеживается и по такому показателю, как малообеспеченность, которая является следствием социально – трудовых ограничений. Лица с социальной недостаточностью вынуждены существовать либо на невысокую заработную плату, либо на пособие или пенсию (которые не могут быть достаточными для обеспечения достойного уровня жизни инвалида). Так, средний размер пенсии по инвалидности в феврале 2012 г. составил в Беларуси 1 115 750 руб. (примерно 230\$).

Важным и труднопреодолимым барьером для инвалида является пространственно – средовой. Даже в тех случаях, когда лицо с физическими ограничениями имеет средства передвижения (протез, кресло – коляска, специально оборудованный автомобиль), сама организация жилой среды и транспорта не является пока дружественной к инвалиду. В 2009 г. удельный вес объектов различной социальной инфраструктуры, учитывающих требования безбарьерной среды в республике составлял около 35%. В соответствии с Государственной программой по созданию безбарьерной среды жизнедеятельности физически ослабленных лиц на 2011-2015 годы, принятой в Беларуси, предполагается увеличить долю объектов, приспособленных к доступу физически ослабленных лиц до 50%.

Вероятно, для всех типов инвалидов важное препятствие представляет информационный барьер, который имеет двусторонний характер. Инвалиды затруднены в получении информации, как общего плана, так и имеющей непосредственное значение для них (исчерпывающие сведения о своих функциональных нарушениях, о мерах государственной поддержки инвалидов, о социальных ресурсах их поддержки). Это вызвано и экономическими причинами (например, невозможность купить или отремонтировать телевизионный

или радиоприемник, выписать газету), и дефицитом специальных носителей информации (телепередачи с сурдопереводом, книги брайлевского шрифта, кассеты и диски для слепых и т. д.).

С другой стороны, существует информационный барьер, который отгораживает общество от инвалида: лицам с ограниченными возможностями гораздо труднее презентовать свои взгляды и позиции, донести до общества свои нужды и интересы. Поэтому могут возникать искаженные представления о потребностях инвалидов, особенностях их личности. На основе таких искаженных представлений возникают предрассудки и фобии, что затрудняет коммуникации между инвалидом и социумом.

Эмоциональный барьер также является двусторонним, то есть он может складываться из непродуктивных эмоциональных реакций окружающих по поводу инвалида – любопытства, насмешки, неловкости, чувства вины, гиперопеки, страха и т. д. – и фрустрирующих эмоций инвалида: жалость к себе, недоброжелательство по отношению к окружающим, ожидание гиперопеки, стремление обвинить кого – то в своем дефекте, стремление к изоляции и т. д. Подобный комплекс затрудняет социальные контакты в процессе взаимоотношений инвалида и его социальной среды. И само лицо с ограниченными возможностями, и его ближайшее окружение остро нуждаются в том, чтобы эмоциональный фон их взаимоотношений был нормализован.

Наконец, комплексный характер имеет коммуникативный барьер, который обусловлен кумуляцией действия всех вышеперечисленных ограничений, деформирующих личность человека. Расстройство общения, одна из наиболее трудных социальных проблем инвалидов, является следом и физических ограничений, и эмоциональной защитной самоизоляции, и выпадения из трудового коллектива, и дефицита привычной информации. Поэтому закономерно, восстановление нормальных для возраста и социального статуса коммуникаций является одной из наиболее нагруженных целей социальной реабилитации инвалида.

Заключение. Таким образом, для повышения эффективности решения социальных проблем инвалидов необходим пересмотр подходов к явлению инвалидности, согласно сложившейся в регионах ситуации, с учетом их индивидуальных потребностей, видов инвалидности и других факторов. Формирование и развитие социального и трудового потенциала людей с ограниченными возможностями, их активное участие в жизни общества могли бы способствовать дальнейшему развитию экономики страны и ее стабильному функционированию.

Литература:

1. Комплексная реабилитация инвалидов: Учеб пособие для студ. высш. учеб. заведений / Т.В. Зовуля, Е.Г. Свистунова, В.В. Чешихина и др.; Под ред. Т.В. Зовули. – М.: Изд. центр «Академия», 2005. – 304 с.
2. Холостова, Е.И. Социальная реабилитация: Учебное пособие / Е.И. Холостова, Н.Ф. Дементьева – М.: Издательско-торговая корпорация «Дашков и К», 2003 – 340 с.

ВОВЛЕЧЕНИЕ НЕСОВЕРШЕННОЛЕТНИХ В ДЕСТРУКТИВНЫЕ СЕКТЫ КАК СОЦИАЛЬНО-ПЕДАГОГИЧЕСКАЯ ПРОБЛЕМА

Путькова К.В.,

студентка 3 курса ВГУ имени П.М. Машерова, г. Витебск, Республика Беларусь
Научный руководитель – Качан Г.А., канд. пед. наук, доцент

Изменения во всех сферах белорусского общества обострили социальные проблемы населения, особенно молодежи. К числу перемен, негативно сказывающихся на воспитании подрастающего поколения, относятся переоценка традиционных ценностных ориентиров и норм поведения, социальные стрессы и утрата смысла жизни, деморализация личности и дегуманизация отношений, изменение взаимоотношений в семье, этнополитические и религиозные конфликты. Особую тревогу вызывает то, что в Беларуси в последнее десятилетие четко прослеживается тенденция распространения нетрадиционных религиозных сект, последователями которых чаще всего становятся молодые люди,

как правило, не способные противостоять механизмам социального контроля и психологического воздействия на личность.

Цель исследования – изучение проблемы вовлечения несовершеннолетних в деструктивные секты.

Материал и методы. Для достижения цели исследования использовались теоретические методы: анализ и обобщение литературных источников, анкетирование. В эмпирическом исследовании приняло участие 50 респондентов (из них – 25 девушек и 25 юношей). Исследование проводилось на базе ГУО «СШ №6 г. Витебска».

Результаты и их обсуждение. В научной литературе имеет место неоднозначность в определении понятий «секта», «деструктивная секта». Различная трактовка данных понятий порождена сложностью самого объекта исследования.

В нашем исследовании мы будем опираться на определение данных терминов, предложенное известным российским сектоведом А.Л. Дворкин. Так, под сектой он понимает закрытую религиозную группу, противопоставляющую себя основной культурообразующей религиозной организации страны или региона. Деструктивный культ (деструктивная секта, или секта-убийца) – это разновидность культа, разрушительная по отношению к естественному гармоническому состоянию личности: духовному, психическому и физическому, а также разрушительная к созидательным традициям и нормам, сложившимся социальным структурам, культуре, порядку и обществу в целом [1, с. 44].

На современном этапе в Беларуси, по данным Госкомитета по делам религии и национальностей Республики Беларусь, существует 11 организаций, деятельность которых признана противоречащей законам Республики Беларусь. Отличительной особенностью таких организаций является их деструктивная направленность, критериями которой являются: требование разрыва социальных связей с ближайшим окружением, прежде всего родственниками, друзьями и близкими, не разделяющими учение секты; отвержение рационального, критического мышления у адептов религиозной организации; провозглашение исключительной мудрости, божественности лидера и непререкаемой абсолютной истинности учения; культивирование зависимости у последователей секты и создание препятствий для свободного выхода из числа адептов; искаженная интерпретация идей гуманизма.

Участие в деструктивных культах не только разрушает психику человека, но и отрицательно сказывается на физическом здоровье членов сект. Многие сектантские группы используют экспериментально непроверенные медицинские препараты или предлагают псевдонаучные методики по избавлению от различных видов зависимости.

С целью изучения представлений несовершеннолетних о характере деятельности деструктивных сект, нами было проведено эмпирическое исследование. Данные анкетного опроса показали, что 68% от общего числа респондентов проблему вовлечения несовершеннолетних в деструктивные секты рассматривают как реально существующую. Имеют представление о деятельности деструктивных сект 32% опрошенных подростков, 68% - ничего не знают деструктивных сектах. Результаты анкетирования свидетельствуют, что о негативном влиянии сект на личность знают хорошо 10% респондентов; знают в общих чертах - 36%. Основными причинами вовлечения подростков в деструктивные секты участники опроса назвали: личные кризисы (32%), желание почувствовать свою значимость – (20%); конфликты с родителями (20%). Примечательно то, что 58% респондентов отметили необходимость проведения профилактической работы по вовлечению несовершеннолетних в деструктивные секты. Наиболее эффективными формами были названы: индивидуальная беседа (46%), просмотр и обсуждение видеофильмов (24%), индивидуальная консультация психолога, социального педагога (22%).

Заключение. Таким образом, очевидно, что проблема вовлечения несовершеннолетних в деструктивные секты реально существует. В свою очередь это требует проведения систематической профилактической и разъяснительной работы в данном направлении.

Литература:

1. Дворкин А.Л. Сектоведение. Тоталитарные секты. Опыт систематического исследования. – Н. Новгород: Издательство братства во имя св. князя Александра Невского, 2003.

ПРОБЛЕМЫ ГАРМОНИЗАЦИИ ОТНОШЕНИЙ МЕЖДУ МОЛОДЫМИ ЛЮДЬМИ И ЛИЦАМИ ПОЖИЛОГО ВОЗРАСТА И СПОСОБЫ ИХ РЕШЕНИЯ

Речихина Н.С.,

студентка 4 курса УО «БрГУ имени А.С. Пушкина», г. Брест, Республика Беларусь
Научный руководитель – Казаручик Г.Н., канд. пед. наук, доцент

Проблема взаимоотношений между поколениями, или как говорят, конфликт поколений, был во все времена. Однако в каждую эпоху «содержание проблемы, острота противоречий, формы конфликтного взаимодействия носили особенный конкретно-исторический характер и формировали свои социальные нормы отношений между поколениями» [1, с. 32]. Одним из основных условий урегулирования такого конфликта является гармонизация отношений между людьми разных поколений. «Гармонизация направлена на устранение препятствий для всех участников конфликта, создание условий для благоприятного разрешения той или иной ситуации» [2, с. 33]. В своем исследовании мы поставили цель: изучить проблемы в отношениях между молодыми людьми и лицами пожилого возраста и определить способы гармонизации этих отношений.

Материал и методы. В процессе исследования использовались следующие методы: анализ философской, психологической, педагогической литературы по обозначенной проблеме; обобщение; интерпретация; анкетирование беседа. В эмпирическом исследовании приняли участие студенты БрГУ имени А. С. Пушкина второго и четвертого курсов в количестве сорока человек, возраст студентов составляет 18–20 лет, также 10 пожилых людей в возрасте 60–80 лет.

Результаты и их обсуждение. Исследование позволило установить, что наиболее значимыми проблемами современного общества, по мнению респондентов пожилого возраста, являются: коррупция (80 %), наркомания (80 %), алкоголизм (60 %), высокая смертность и низкая рождаемость (50 %), новые болезни (СПИД, атипичная пневмония и др.) (40 %), состояние экономики (20 %), угрозы общественной безопасности (10 %). То, что пожилые люди очень обеспокоены наркоманией, алкоголизмом, распространением СПИДа, говорит об их тревоге за будущее общества и его настоящее – молодежь, ведь именно молодые люди в большей степени подвержены перечисленным заболеваниям. Вместе с тем, у 50 % пожилых респондентов положительное отношение к современной молодежной субкультуре (опрошенные ничего против увлечений молодых людей не имеют), у 30 % – нейтральное и только у 20 % – отрицательное. Больше всего, по мнению пожилых людей, молодым людям не хватает: уважения к обществу (70 %), трудолюбия (60 %), нравственного воспитания (50 %), желания приносить пользу (30 %), целеустремленности (10 %). Некоторые респонденты в ходе беседы отмечали, что современная молодежь «грубая, неуважительная и наглая, а другие подчеркивали, что «молодежь умная, интересная, правильная, которая все знает».

Исследование позволило установить, что практически у 100 % молодых людей, как и у пожилых, главной ценностью является семья. Также и студенты ценят в людях доброту, жизнерадостность, оптимизм, воспитанность и хорошие манеры. То есть взгляды молодых и пожилых людей в определенной степени совпадают. Исследование с молодыми людьми показало, что большинство молодых людей часто общаются с пожилыми людьми, считая их опытнее и мудрее, что очень радует, ведь для пожилых людей очень важно и необходимо общение. Нельзя не отметить тот факт, что молодые люди считают, что заботиться о пожилых людях должны в первую очередь они, а только после государство. В целом исследование показало, что отношения между молодыми и пожилыми людьми стабильно положительные. Большинство ответов несут позитивный характер. Однако это не говорит о том, что конфликтных ситуаций не возникает. Все опрошенные пожилые люди отмечали, что молодые люди часто вступают в конфликтные ситуации, но на мирные переговоры не идут.

С учетом выявленных проблем нами была разработана программа поддержки молодых людей и лиц пожилого возраста в гармонизации отношений между ними путем

привлечения молодежи, пожилых людей в активную совместную деятельность. Программа рассчитана на 3 месяца и включает в себя проведение: тренинговых занятий, бесед, конкурсов, диспутов, дискуссий, ролевых игр с пожилыми людьми; молодежных акций, тренингов, кураторских часов, ролевых игр со студентами; а также совместных конкурсов, выставок, вечеров отдыха, в которых принимают участие одновременно и молодые, и пожилые люди.

Заключение. Реализация данной программы содействует привлечению внимания молодежи к проблемам пожилых людей, созданию условий для реализации их внутреннего потенциала и поддержания их достоинства; повышению самооценки пожилых людей, приобщению их к активной жизни в обществе; преодолению негативного отношения молодых людей к старости и такого же отношения пожилых людей к молодым, их увлечениям; повышению заинтересованности молодежи к жизни пожилых людей; урегулированию конфликтов и сложных взаимоотношений между поколениями.

Литература:

1. Альперович, К.В. Проблемы старения: Демография, психология, социология / К.В. Альперович. – М.: ООО «Издательство Астрель», 2004. – 108 с.
2. Василенко, Н.Ю. Социальная геронтология / Н.Ю. Василенко. – Владивосток: Изд-во Дальневосточного университета, 2003. – 215 с.

СОЦИАЛЬНЫЕ УСЛУГИ В СИСТЕМЕ СОЦИАЛЬНОГО ОБСЛУЖИВАНИЯ НАСЕЛЕНИЯ

Соколовская А.И.,

студентка 5 курса ВГУ имени П.М. Машерова, г. Витебск, Республика Беларусь
Научный руководитель – Вакушенко Т.Д., ст. преподаватель

В Республике Беларусь на протяжении 2012–2013 годов полностью обновлено законодательство по социальному обслуживанию, которым регламентированы права и обязанности граждан в области социального обслуживания, определены основные условия и порядок оказания социальных услуг, а также значительно расширен перечень бесплатных и общедоступных социальных услуг, оказываемых государственными учреждениями социального обслуживания.

Цель статьи является изучение стратегии развития социальных услуг в системе социального обслуживания населения.

Материал и методы. Методы исследования: изучение и анализ нормативных документов, изучение и обобщение практики работы учреждения социального обслуживания по предоставлению социальных услуг населению, анкетирование, анализ и интерпретация данных.

Результаты и их обсуждение. Социальные услуги гражданам и семьям, находящимся в трудной жизненной ситуации предоставляют территориальные центры социального обслуживания населения. Наиболее востребованной формой работы ТЦСОН является социальная помощь на дому. Пользуются популярностью разовые социально-бытовые услуги, оказываемые отделениями срочного социального обслуживания. В современных условиях активно развиваются новые формы и методы социального обслуживания, основанные на предоставлении гражданам необходимого комплекса социальных услуг, такие как социальный патронаж, услуги няни, «кризисные комнаты», бригады социального обслуживания на мобильной основе, реабилитационно-трудовые мастерские, социальная передышка, социальное сопровождение. Развивается служба сиделок, предоставляющая услуги гражданам, не имеющим физической возможности обслужить себя самостоятельно. С целью создания условий для поддержания активного образа жизни и здоровья пожилых людей, молодых инвалидов создаются кружки (клубы) по интересам, проводятся культурно-массовые мероприятия.

Проведенное исследование позволило разработать ряд рекомендаций в целях повышения качества предоставления социальных услуг:

- Государству необходимо принять комплекс мер по развитию кадрового потенциала отделений социального обслуживания на дому.

- В ходе осуществления профессиональной подготовки и переподготовки социальных работников нестационарных учреждений социального обслуживания необходимо уделять особое внимание расширению объема геронтопсихологических и геронтопсихиатрических знаний, а также повышению психологической компетентности сотрудников в построении эффективной коммуникации, разрешении межличностных проблемных ситуаций, управлении конфликтами.

- Большая психоэмоциональная нагрузка, которую испытывают сотрудники сферы социального обслуживания, оказывает неблагоприятное воздействие на состояние их здоровья. С целью стабилизации положения социальных работников в служебной обстановке необходимо обратить особое внимание на повышение их стрессоустойчивости посредством обучения применению средств самозащиты (например, организация и проведение консультаций специалистов-психологов, групповых социально-психологических тренингов и др.).

- Повышение качества предоставляемых гражданам социальных услуг, должны определяться не возможностями социальных служб, а индивидуальными потребностями людей. Поэтому в современных условиях особую значимость приобретает конструирование социального обслуживания с учётом потребностей и интересов нуждающихся, улучшения качества предоставляемых услуг.

- Администрации учреждения должна проводить мониторинг изучения качества предоставляемых услуг, а также сравнительный анализ в целях непрерывного осуществления систематического контроля полноты и результативности предоставляемых учреждений социальных услуг.

- В целях совершенствования работы и расширения спектра предоставления услуг необходимо внедрение различных инновационных форм социального обслуживания (дома совместного проживания, дома сезонного проживания, дома самостоятельного проживания, «гостевая семья», «приемная семья» для граждан пожилого возраста, группы взаимопомощи и др.).

- Активно информировать общественность в СМИ о предоставляемых территориальным центром социального обслуживания населения социальных услугах.

Заключение. Новое изложение закона Республики Беларусь «О социальном обслуживании» послужило толчком для дальнейшего развития сферы социального обслуживания, повышения эффективности внедрения новых технологий и инноваций в практику работы учреждений, оказывающих социальную поддержку пожилым людям.

Литература:

1. Закон Республики Беларусь от 22 мая 2000 г. № 395-З «О социальном обслуживании» (с изменением и дополнением 2013 года) // Национальный реестр правовых актов Республики Беларусь. – 24 мая 2000 г. – № 2/170.

ВЫЯВЛЕНИЕ УРОВНЯ АГРЕССИВНЫХ ТЕНДЕНЦИЙ И СТЕПЕНИ КОНФЛИКТНОСТИ ПОДРОСТКОВ

Тетерюкова О.И.,

студентка 4 курса УО «МГУ имени А.А. Кулешова», г. Могилев, Республика Беларусь
Научный руководитель – Анищенко О.А., канд. пед. наук, доцент

Повышенная агрессивность детей является одной из наиболее острых проблем не только для врачей, педагогов и психологов, но и для общества в целом. Актуальность темы несомненна, поскольку число детей с таким поведением стремительно растет. Это вызвано целым рядом неблагоприятных факторов: ухудшением социальных условий жизни детей; кризисом семейного воспитания; невниманием школы к нервно-психическому состоянию детей; увеличением доли патологических родов, оставляющих по следствия в виде повреждений головного мозга ребенка. Свою долю вносят и средства массовой информации, кино- и видео индустрия, регулярно пропагандирующие культ

насилия. В последнее время тема детской агрессивности приобретает особую актуальность в связи с ростом детской и подростковой преступности, различных проявлениях агрессивности, жестокости в детской и подростковой субкультурах и семьях.

Проблемой агрессивного поведения занимались такие авторы как Л.И. Лесун, Л.В. Шклярова, В.И. Миросанова, М.Д. Гаралева, Ю.Б. Можгинский, Л.М. Семенюк, А.А. Реан, А.А. Артамонова, Р.М. Масагутов, А.А. Бодалев, Д.И. Фельдштейн, Л. Кудрявцева, В.Т. Кондрашенко, А.Е. Личко и др.

Целью нашей работы является разработка мер профилактики агрессивного поведения в подростковом возрасте. Однако до проведения коррекционных мероприятий, необходимо было провести диагностику.

Материал и методы. Диагностическая работа проводилась нами в ГУО «Учебно-педагогический комплекс детский сад – средняя школа № 42 г. Могилева». Нашими испытуемыми были учащиеся 9 классов в количестве 36 человек. Возрастные параметры данной группы - от 14 до 15 лет.

Для изучения особенностей данной группы подростков мы проводили диагностику с использованием опросника уровня агрессивности Басса-Дарки, целью которого являлось определение степени выраженности агрессивных тенденций у подростков, и опросника «Конфликтная ли вы личность?», направленного на определение степени конфликтности личности [1, с. 332-335; 2, с. 51-53].

Результаты и их обсуждение. Анализ результатов проведенной диагностики позволил нам сделать вывод: большая часть мальчиков (61,1%) и девочек (72,2%) в двух исследуемых классах имеют средний уровень эмоционально-волевых реакций, недоверие и подозрительность к окружающим людям для них не характерны. У остальной части испытуемых 38,9% мальчиков и 27,8% девочек наблюдается повышенная враждебность, которая проявляется в обиде и подозрительности, зависти к окружающим, недоверии и осторожности по отношению к людям и даже убеждения в том, что другие люди планируют и приносят вред. Для большинства мальчиков (72,2%) и чуть более половины девочек (55,6%) не характерно проявление физической и вербальной агрессии, негативные чувства наблюдаются только при очень сильном раздражении. А у 27,8% мальчиков и 44,4% девочек показатели агрессивности находятся ниже нормы. Для 55,6% мальчиков и 61,2% девочек присуща нормальная степень конфликтности, вступают в конфликт исходя из ситуации: если конфликт не затрагивает их прямых интересов, то они стараются его обойти. Настойчиво отстаивают свое мнение, невзирая на то, как это может повлиять на служебные или личные отношения. У 38,8% мальчиков и девочек конфликтность находится ниже нормы, нерешительность повышенная. Они стремятся быть приятными для окружающих, но когда окружающим требуется помощь, то не всегда ее оказывают. Поэтому могут потерять их уважение. Повышенная конфликтность характерна для 5,6% мальчиков.

Заключение. Таким образом, мы можем сделать вывод, что для определенной части учащихся в двух исследуемых классах есть трудности в социализации, что обусловлено низким уровнем эмоционально-волевых реакций, которые выражаются в враждебности к окружающим (обида, подозрительность, чувство вины). А ярко выраженная склонность к физической агрессии, вербальной агрессии и негативизму практически отсутствует. Для большинства девочек и мальчиков в двух классах характерна нормальная степень конфликтности. А повышенная степень конфликтности наблюдается у одного мальчика.

Мы предполагаем, что коррекционную работу необходимо будет начинать с тщательного изучения личностей подростков и их ближайшего окружения. Особое внимание следует уделить формированию круга их интересов на основе особенностей их характера и склонностей, проведению тренингов, направленных на снижение уровня враждебности, а также на развитие умений бесконфликтного общения и повышения решительности в конфликтных ситуациях.

Литература:

1. Практикум по возрастной психологии: учеб. пособие / Л. А. Головей [и др.]; под общ. ред. Л.А. Головей, Е.Ф. Рыбалко. – 2-е изд. – Санкт-Петербург: Речь, 2002. – 694 с.
2. Рева, В.Е. Деловое общение: учеб. пособие / В.Е. Рева – Пенза: ПГУ, 2003. – 240 с.

МЕДИКО-СОЦИАЛЬНАЯ ПОМОЩЬ В БЕЛАРУСИ ЛИЦАМ С ПСИХИАТРИЧЕСКИМИ ПРОБЛЕМАМИ: ИСТОРИЯ И СОВРЕМЕННОСТЬ

Тишкевич А.И.,

студентка 5 курса ВГУ имени П.М. Машерова, г. Витебск, Республика Беларусь
Научный руководитель – Прищепа И.М., доктор биол. наук, профессор

Важнейшей составляющей нации является психологическое и духовное здоровье. Самую незащищенную и уязвимую категорию нашего общества составляют психиатрические больные. В настоящее время вопросы психического здоровья приобрели исключительное значение. Нервно-психические заболевания являются одной из самых серьезных социальных, медицинских и экономических проблем.

Психические и поведенческие расстройства в любое время наличествуют у 10% взрослого населения. Около 20% всех пациентов, получающих медицинскую помощь у врачей первичной медико-санитарной помощи, страдают каким-либо психическим расстройством. В каждой четвертой семье имеется хотя бы один член семьи, страдающий психическим или поведенческим расстройством.

Люди, страдающие психическими заболеваниями, должны пользоваться теми же правами и свободами, что и все другие граждане. Они не должны быть подвержены дискриминации на почве психического заболевания. Психически больные имеют право на профессиональную помощь. Они должны быть защищены от эксплуатации, плохого обращения и унижения в соответствии с этическими стандартами.

Целью исследования является обоснование определяющей роли психиатрической помощи в осуществлении социальной защиты лиц, страдающих психическими расстройствами. Задачи данной работы:

- рассмотреть социальную защиту лиц, страдающих психическими расстройствами;
- проанализировать медико-психиатрическую помощь и ее значение в преодолении социального риска лиц, страдающих психическими расстройствами;
- охарактеризовать актуальные проблемы оказания медицинской и социальной помощи лицам с психическими расстройствами и пути их решения.

Материал и методы. Нормативную основу исследования составляют международно-правовые акты в области прав человека, Конституция Республики Беларусь, законодательство в сфере социальной защиты населения. Работа включает в себя результаты обследования пациентов, находящихся на лечении в УЗ «Витебский областной клинический центр психиатрии и наркологии» на предмет возможности их независимого проживания.

Метод сбора данных – индивидуальная беседа, в ходе которой были собраны сведения о том, какой именно вид помощи нужен каждому конкретному пациенту.

Исследование проводилось с помощью «Опросник для оценки социального функционирования и качества жизни психически больных».

Результаты и их обсуждение. В результате исследования было выявлено, что неспособность к ведению быта наблюдается у 25% пациентов, интерес к проведению социально-бытового тренинга выявлен у 35%.

Прежде чем приступать к обучению пациентов, целесообразно уточнить их исходный уровень функционирования и потребности. Полученные результаты способствуют выявлению непосредственных задач, на решение которых направлено обучение в конкретной группе больных. Кроме того, повторная оценка социальных навыков после проведения тренинга позволяет составить представление об его эффективности.

Для определения уровня самостоятельности и способности ведения быта самостоятельно, было проведено анкетирование.

Ввиду проведенного опроса, были выявлены следующие показатели:

Физическая работоспособность

- 1 – ничем не может заниматься
- 2 – может с трудом выполнять только простейшие виды домашнего труда (5%)
- 3 – выполняет элементарную домашнюю работу, однако более сложные виды деятельности затруднены, может их выполнять только «через силу», снижена продуктивность (10%)
- 4 – работает без принуждения, но снижена продуктивность (60%)

5 – работоспособность восстановлена полностью (25%)

Интеллектуальная продуктивность (в скобках указаны баллы для количественной оценки показателей в процессе терапии)

1 – ничем не может заниматься (5%)

2 – ограничена возможность элементарных действий: смотреть ТВ, читать «легкую» литературу

3 – сохранена возможность элементарных действий, однако выполняет их с трудом, «через силу», снижена продуктивность

4 – способность к интеллектуальной деятельности восстановлена, однако снижена ее продуктивность, отсутствует возможность к творчеству (60%)

5 – восстановлена полностью (35%)

Занятие домашним хозяйством

1 – обслуживается родственниками, нуждается в уходе

2 – выполняет только самые необходимые действия, требуемые для поддержания жизнедеятельности, все делает «через силу», при первой возможности все виды деятельности перекладывает на родственников (5%)

3 – самостоятельно либо по инициативе окружающих выполняет несложные виды домашней работы (25%)

4 – обслуживает себя и окружающих, но не в полном, меньшем, чем ранее объеме (30%)

5 – полностью обслуживает себя и окружающих (40%)

Проведя обследование пациентов, проанализировав результаты ответов можно сделать вывод, что в исследованной группе есть проблемы социального характера. Проведя беседы с пациентами было установлено, что большинству необходимы социально-бытовые навыки, которые можно восполнить занятиями в тренинге независимого проживания.

Участниками тренинга являются люди с серьезной психической патологией, главным образом с шизофренией, нуждающиеся в социально-психологической помощи. Противопоказаниями к участию в тренинге служат острое психотическое состояние, высокий уровень тревожности, неспособность контролировать свое поведение.

Методической основой тренинга являются принципы групповой психологической работы, которые одновременно представляют собой правила для участников тренинга.

Было выявлено, что наибольший интерес был связан с социально-бытовым тренингом и темой хранения продуктов и пищевым отправлением. Было принято решение проведения данного тренинга с применением наглядного материала в виде брошюры и демонстрацией видеопрезентации.

Заключение. После проведенного обследования была выявлена группа пациентов, нуждающиеся в социально-бытовых навыках. С ними и проводились тренинги независимого проживания. Тренинги имели групповой характер, с учетом заболевания, эмоционально-психического состояния, состояния здоровья. Занятия проводились 4 раза в неделю.

Пациенты, которые участвовали в тренинговых занятиях, после проведения заключительного занятия, показали высокие знания и умения в ведении быта. Практика показала, что очень большое значение в профилактике потери умений играет повышение уровня социальной активности. По результатам проведенных реабилитационных мероприятий значительно улучшились показатели более длительного внегоспитального периода у пациентов.

СОЦИАЛЬНЫЕ АСПЕКТЫ РЕАБИЛИТАЦИИ ИНВАЛИДОВ

Ткачева А.Н.,

студентка 5 курса ВГУ имени П.М. Машерова, г. Витебск, Республика Беларусь

Научный руководитель – Вакушенко Т. Д., ст. преподаватель

В современных условиях решение проблем инвалидности и инвалидов становится одним из приоритетных направлений социальной политики Республики Беларусь и предполагает заботу о материальных и духовных условиях их жизни. Перспективная цель этой политики может быть успешно реализована путем системы реабилитации и создания инвалидам, неспособным без посторонней помощи обеспечивать в полной мере или частично свои жизненные по-

требности, достойных условий жизни, насыщенной активной деятельностью и приносящей удовлетворение, осознание себя органической частью общества.

Проблема реабилитации инвалидов является актуальной и остаётся одной из самых сложных, так как она является не только лечением и улучшением состояния здоровья, но и процессом, направленным на достижение человеком максимальной самостоятельности и готовности к независимой и равноправной жизни в обществе.

Нами было проведено исследование, целью которого являлось выявление проблем инвалидности и реабилитации инвалидов.

Материал и методы. Методы исследования: изучение и анализ литературы, нормативных документов, изучение и обобщение практики работы учреждения социального обслуживания по реабилитации инвалидов, анкетирование, анализ и интерпретация данных.

Результаты и их обсуждение. Результаты исследования показали, что в общественном сознании сформирован позитивный образ инвалидности. Видно, что идея о «неготовности общества», существовавшая длительное время потеряла свою актуальность и значимость. Большинство респондентов считают людей с ограниченными физическими возможностями полноценными членами общества, но делая больше акцент на отличиях, чем на интеграции равных прав и возможностей. Мы считаем, что необходимо усилия общества и государства направлять на создание условий для полноценной, максимально независимой жизни людей с инвалидностью в обществе. В настоящее время и здоровые члены общества, и люди со стойкими нарушениями здоровья находятся под воздействием противоречивых социальных ожиданий определения места людей с ограниченными возможностями. Нам кажется, что важным шагом и предпосылкой на пути толерантности общества по отношению к инвалидам является принятие социальной модели инвалидности во всем мировом сообществе, которая направлена на создание безбарьерной среды в общении, обучении и профессиональной подготовке инвалидов. В целом представители нового поколения, могут и должны относиться к проблемам людей с ограниченными возможностями по-другому, должны отказаться от собственных стереотипов по отношению к инвалидам. На рубеже 21 века инвалиды становятся частью культурного и людского разнообразия и рассматриваются как категория социальной нормы.

Исследование позволило установить, что на реализацию процесса реабилитации и интеграции инвалидов в общество деструктивно влияют различные элементы социальной среды. К числу деструктивных элементов социальной среды, ограничивающих интеграционный потенциал или блокирующих саму возможность интеграции, препятствующих нормативному существованию инвалидов, относятся так называемые «барьеры инвалидности»: пространственно-средовой, трудовая изоляция и отсутствием трудовой мотивации со стороны инвалидов, информационный, а также эмоциональный барьер, который складывается из негативных или позитивных реакций, направленных на инвалида: любопытство, безразличие, заинтересованность, равенство, неловкость, вина, жалость, сострадание, доброта и т.д. Стоит выделить отдельно коммуникативный барьер, поскольку часто действие всех вышеперечисленных ограничений вызывает расстройство общения и, как следствие, невозможность адекватно общаться в своей социальной среде.

Заключение. Результаты теоретического и эмпирического исследования позволяют сделать вывод, что для повышения эффективности реабилитации инвалидов и для решения проблем инвалидов на современном этапе необходимо изменить отношение общества к инвалидам, продолжить создание безбарьерной среды, обеспечить тесное взаимодействие с семьей, имеющей в структуре инвалида, снабжать инвалидов необходимыми техническими средствами, содействовать социальной интеграции инвалидов в общество.

Литература:

1. Дементьева, Н.Ф. Социальная реабилитация / Н.Ф. Дементьева, Е.И. Холостова. – М., 2004. – 300 с.
2. Холостова, Е.И. Социальная работа с инвалидами: Учебное пособие / Е.И. Холостова. – М.: Издательско-торговая корпорация «Дашков и К°», 2006. – 240 с.

11. ИСКУССТВО И ДИЗАЙН: ПРОБЛЕМЫ ОБРАЗОВАНИЯ, ИСТОРИИ, ТЕОРИИ И ПРАКТИКИ

АСНОЎНЫЯ ПРЫНЦЫПЫ ЖЫВАПІСНАЙ СІСТЭМЫ ІМПРЭСІЯНІЗМУ

Аніська В.В.,

магістрант ВДУ імя П.М. Машэрава, г. Віцебск, Рэспубліка Беларусь

Навуковы кіраўнік – Цыбульскі М.Л., канд. мастацтв., дацэнт

Да гэтага часу ідуць спрэчкі аб узаемаадносінах імпрэсіянізму з усёй папярэдняй мастацкай культурай. У супрацьлегласць акадэмічнаму мастацтву, якое абапіралася на каноны класіцызму, імпрэсіяністы вылучылі ўласныя прынцыпы адлюстравання навакольнага свету, і ў першую чаргу адмовіліся ад акадэмічнага спосабу яго бачання і адлюстравання [1]. Аб'ектам для жывапісу з гэтага часу мог стаць абсалютна любы прадмет. Імпрэсіяністы адмовіліся ад апавядальнасці, спрасціўшы сюжэт. Мастакі адкінулі традыцыйныя размежаванні эцюда і карціны. Яны пачыналі і завяршалі твор на пленэры, паколькі праца ў майстэрні не давала магчымасці перадаць светапаветраную атмасферу, якая ахутвае прадметы.

Мэта дадзенага артыкула – прааналізаваць асноўныя прынцыпы жывапіснай сістэмы імпрэсіянізму у кантэксце яго сучаснага даследавання

Матэрыял і метады. Асноўныя метады даследавання: храналагічны, параўнальна-супастаўляльны, структурна-семіятычны. Аналіз жывапіснай сістэмы імпрэсіянізму грунтуецца на разглядзе творчасці асноўных яго прадстаўнікоў. Імпрэсіяністы пераносяць на палатно толькі тое, што знаходзіць сваё адлюстраванне ў спантаным, не кіруемым свядомасцю акце сузірання. «Наіўнасць погляду» імпрэсіяністаў, адмаўленне ад прадметнай дэталізацыі на карысць жывапіснасці, дазваляюць захаваць непасрэднасць ўражанняў.

Вынікі і іх абмеркаванне. У значнай ступені ўяўленне пра «наіўнасць погляду» змагло рэалізавацца ў тэхніцы імпрэсіянісцкага мазка. Гэтая тэхніка была распрацавана ў пачатку сямідзесятых гадоў XIX ст. З яе дапамогай мастак раскладае колеры, «аптычнае змешванне» якіх павінна ажыццяўляцца гледачом [2, с. 197]. Кароткі мазок, утварае рытмічную структуру карціны, нібыто “размягчае” субстанцыю кожнага асобнага прадмета, злівае яго з каляровым асяроддзем. Мазкі маюць свой ўласны рытм і не суадносяцца са структурай і з тэкстурай адлюстраванага прадметнага свету. Таксама імпрэсіяністы адмовіліся ад змешвання фарбаў на палітры; яны сталі накладваць іх на палатно паасобку, малюсенькімі мазкамі, ці хуткімі ўдарамі пэндзля, каб перадаць гульню святла і каляровых ценяў, гарманізуючы канфлікт лініі і колеру. Колеру заўжды надавалася цэнтральнае значэнне. Часам знікала розніца паміж пярэднім і заднім планами, знікалі межы паміж небам і зямлёй, паміж рэчамі і іх ценямі.

Мастацкі метады імпрэсіяністаў заключаўся ў раскладанні складаных колераў на чыстыя колеры спектру. Атрымліваліся каляровыя цені і светлы жывапіс. Сонечны прамень расшчапляецца на складнікі: фіялетава, сіні, блакітны, зялёны, жоўты, аранжавы, чырвоны, але паколькі сіні - разнавіднасць блакітнага, то іх лік зводзіцца да шасці. Дзве пакладзеныя побач фарбы ўзмацняюць адна адну і наадварот, пры змешванні яны страчваюць інтэнсіўнасць. Замест ўласцівага прадмету лакальнага колеру мастакі спрабавалі зафіксаваць зменлівы рух святла.

Своеасаблівым адкрыццём імпрэсіянізму з'явілася выява горада. Горад як мастацкі аб'ект быў вядомы і раней, але ў сваім сацыяльным аспекце, як адлюстраванне чалавечых узаемаадносін [3, с. 168]. Тое, што раней было прэрагатывай сельскага ландшафту і звязана было з прыроднымі стыхіямі - паветрам, святлом, вадой і сонцам, цяпер стала здабыткам гарадскога асяроддзя. Імпрэсіяністы звярнуліся да разнастайнага свету буйных гарадоў, адкрылі для сябе шумнае жыццё парызскіх бульвараў, святочную атмасферу забаўляльных паркаў і сціплую чароўнасць пейзажу гарадскіх прадмесцяў.

Заклучэнне. Жывапіс ўсведамляецца імпрэсіяністамі як сфера асаблівых каштоўнасцяў, у якой цэнтральнае месца займае колер. Найбольш характэрныя жанры імпрэсіяністычнага жывапісу - гэта пейзажы і сцэны з гарадскога жыцця. Асаблівым зменам у імпрэсіяністаў быў падвержаны і партрэт. Мастакі прыходзяць да новага разумення гэтага жанру, асноўную ролю у якім пачынае выконваць не столькі паглыбленае і грунтоўнае раскрыццё ўнутранага свету чалавека, колькі яго знешняя характарыстыка. Мастакі знаходзяць гэтую характарыстыку ў паводзінах мадэлі, ва ўласцівай толькі ёй звычайцы, якую перадаюць экспрэсіўным жэстам, нечаканым паваротам галавы, кожны раз адкрываючы нейкую істотную грань асобы.

Літаратура:

1. Дмитриева, Н.А. Передвижники и импрессионисты / Н.А. Дмитриева // Из истории русского искусства второй половины XIX – начала XX. Сборник исследований и публикаций. Всесоюзный научно-исследовательский институт искусствознания Министерство культуры СССР. – М.: Искусство, 1978.
2. Хофман, В. Основы современного искусства. Введение в его символические формы / Пер. с нем. А. Белобратова; Ред. И. Чечот и А. Лепорк – СПб.: Академический проект, 2004 – 560 с.
3. Сарабянов, Д.В. Русская живопись XIX века среди европейских школ / Д.В. Сарабянов. – М.: Советский художник, 1980. – 259 с.

МЕТРОПОЛИТЕН – КОМПЛЕКСНЫЙ ОБЪЕКТ АРХИТЕКТУРНО-ДИЗАЙНЕРСКОГО ПРОЕКТИРОВАНИЯ

Варчэня В.В.,

студент 2 курса ВГУ имени П.М. Машерова, г. Витебск, Республика Беларусь
Научный руководитель – Кулененок В.В., канд. пед. наук, доцент

Исторически сложилось так, что станций метрополитена – ключевые точки городов и принято было делать их не просто скучными помещениями, а придавать им индивидуальность, оформлять их так, чтобы человек, спустившийся под землю, был окружен красотой, а не мраком и унынием.

Конечно, в наши дни далеко не каждая станция метро обладает уникальным дизайном, поэтому тема метрополитена, как комплексного объекта архитектурно-дизайнерского проектирования очень актуальна [1].

Целью исследования является определение роли оригинальных идей, новаторского декора и нестандартных решений в стилистике станций метро и в создании комфортной атмосферы. Сделанный на высоком уровне дизайн метро может стать визитной карточкой города и страны. Задача исследования - провести анализ литературы и определить значение метрополитена, как комплексного объекта архитектурно-дизайнерского проектирования на примере различных стран мира.

Материал и методы. В основу данной работы положен формально-стилистический анализ образцов станций метрополитенов различных стран. В основной части исследования был проведен сравнительно-сопоставительный анализ ведущих художественных методов и их специфического преломления в практике проектирования различных станций. В результате этого анализа была установлена объективно существующая общность между принципами формообразования и средствами художественной выразительности, используемыми в архитектуре и дизайне. Географические границы исследования ограничиваются станциями Стокгольмского, Лондонского, Барселонского метрополитена, станциями метрополитена Дубаи, Тайбэя, Неаполя, Шанхая, Парижа, Мюнхена, Токио, Бильбао, Сингапура и определяются тем обстоятельством, что оригинальность архитектурно-дизайнерской мысли получила наиболее яркое выражение в практике проектирования данных архитектурных сооружений.

Помимо изучения формообразования, авторских приемов, техники исполнения в работе проводится исследование синтеза архитектуры и элементов интерьера.

Результаты и их обсуждение. Современный мир архитектурно-дизайнерского проектирования комплексных объектов, в том числе и метрополитена делает основной упор на многофункциональность. Данный подход позволяет полнее учесть социальные,

утилитарно- функциональные, эстетические требования. Естественно, что при таком подходе задача создания комфортной городской среды, имеющей свой индивидуальный, запоминающийся художественный образ, выходит на первый план.

Первая линия метрополитена длиной 6 км была построена в Лондоне. Запущена 10 января 1863 года [2]. Строительство осуществляла компания «Metropolitan Railways» (англ. «Столичные железные дороги»). От этого названия произошло собственно слово «метрополитен», употребляемое сейчас во многих странах. Изначально первая линия в Лондоне эксплуатировалась на паровой тяге, которая начиная с 1890 года заменялась на электрическую.

В Стокгольмском метро представлены скульптуры классической архитектуры, оригинальные граффити и мозаики, настенные рельефы, видео-инсталляции, здесь часто проходят различные выставки. 140 художников создавали арт-объекты, чтобы украсить тоннели.

Метрополитен Лондона считается одним из самых лучших в мире. Построенная на месте вест-индского дока станция Canary Wharf-самая большая и просторная на ветке Jubilee Line Extension. Ее крыша полностью скрыта парковой зоной, и видны только огромные стеклянные козырьки трех входов, благодаря которым на платформу проникает много дневного света. Станция сделана в стиле хай-тек из бетона, стали, стекла и лишена какого бы то ни было намека на декоративность.

Все станции метро Дубаи выполнены в одном стиле – своеобразные купола покрывают внутренние помещения. Самые современные технологии, неоновая подсветка, блеск стекла – все это создает ощущение, что перед нами картина будущего. Дизайн станций воплощает идею четырех стихий – воды, земли, воздуха и огня.

Над интерьером одной из самых глубоких в мире станций метро Неаполя работал испанский архитектор Oscar Tusquets Blanca (Оскар Тускетц Бланка) и южноафриканский художник William Kentridge (Уильям Кентридж). Стены и потолок станции покрыты рисунками света и воды, а изумительная подсвеченная мозаика разных оттенков создает впечатление падающего снега или погружения под воду.

В метро Шанхая с помощью световых и 3D-эффектов, чарующей музыки, маленьких паровозиков с панорамным остеклением пассажиры могут мысленно перенестись совсем в другой мир. В тоннеле длиной в 646,7 метров размещены тысячи ламп, проекторов и экранов, которые постоянно меняют цвет тоннеля и создают движущиеся узоры.

Открытое в 1900 г. Парижское метро является одним из наиболее известных во всем мире. Мир высокого искусства начинается прямо на входе: он у любой станции выполнен в классическом стиле арнуво.

Большое внимание в работе уделяется московскому метрополитену, как самому яркому представителю метрополитенов на постсоветском пространстве.

Уникальным объектом комплексного архитектурно-дизайнерского проектирования стал Московский метрополитен, с самого начала задуманного как единый архитектурно-транспортный комплекс [2]. 44 станций из 190 признаны объектами культурного наследия, то есть историческими памятниками [3].

Заключение. Рассмотрев примеры метрополитена различных стран, как комплексного объекта архитектурно-дизайнерского проектирования на примере различных стран можно сделать вывод:

- главная роль отводится дизайну пространства метро, интерьеры станций разрабатывались, используя в отделке новейшие материалы и технологии;
- разработанные интерьеры не только красивы, но максимально удобны для пребывания и передвижения пассажиров.
- анализ, освоение и развитие наиболее важных композиционных закономерностей и связей в дизайне, могут быть весьма полезны для совершенствования проектирования станций метро в нашей стране.

Литература:

1. Лиманов, Ю.А. Метрополитены / Ю.А. Метрополитены. – М., 1971.
2. Архитектура московского метро. – М.: изд-во Всесоюзной Академии архитектуры, 1936.
3. Полевой, В. Вчера и сегодня московского метро / В. Полевой // Декоративное искусство СССР, 1986. – № 3. – С. 36

ТЕМА ВОЙНЫ В СОВРЕМЕННОМ ИЗОБРАЗИТЕЛЬНОМ ИСКУССТВЕ. ПРОБЛЕМЫ СОЗДАНИЯ ХУДОЖЕСТВЕННОГО ОБРАЗА

Васильев П.А.,

студент 5 курса ВГУ имени П.М. Машерова, г. Витебск, Республика Беларусь
Научный руководитель – Цыбульский М.Л., канд. искусств., доцент

Любая война – это глубочайшая драма, пережитая человечеством, которая оставляет неизгладимые раны. Это то клеймо, которое остаётся в памяти людей, которое заставляет порой гордиться пережитым, порой наоборот является позором и непомерным грузом, непосильным крестом на душе человека. Сформировать такой образ только посредством глубокого и серьёзного анализа исторических событий, мемуаров участников военных конфликтов без разделения на «своих и чужих», без анализа творчества художников предыдущих поколений, в том числе переживших данные события или прошедших через войны, удастся не всегда. В работе же молодого художника созданный образ может быть воспринят либо как плакат либо, хуже того, как дешёвая карикатура, оставляя зрителя совершенно равнодушным к данному произведению, а значит и к данной теме. Эмоциональная выразительность художественного произведения, в котором представлена тема войны, должна быть основана на искренних чувствах и впечатлениях самого автора, отражая всю остроту психологического восприятия художником событий военных лет. То что беспокоит художника и заставляет содрогнуться духовный мир творца, должно заставить сопереживать и зрителя, который рассматривая произведение, на мгновение становится невольным участником отображённых в картине порой ужасающих военных событий. Отсутствие наигранности и излишнего пафоса – вот то, что может вызвать этот глубокий отклик в душе зрителя.

Цель исследования - проанализировать основные проблемы создания выразительного художественного образа в рамках отображения темы войны.

Материал и методы. Были использованы сопоставительный метод, анализ искусствоведческой и учебно-методической литературы, посвященной вопросам выразительности художественного образа в произведениях изобразительного искусства о войне. Отправной точкой для рассмотрения данной темы можно считать начало работы автора данной статьи над эскизом живописной композиции на тему войны, в рамках выполнения им дипломной работы. Поиски различных вариантов решения художественного образа и композиции в результате привели к созданию живописной работы, в основе которой отражение трагедийности военных событий через тему памяти о войне.

Результаты и их обсуждение. Как бы не были чисты идеи, творческий замысел, побудительные мотивы, сподвигнувшие художника на решение темы войны, как бы не было высоко его профессиональное мастерство, творцу далеко не всегда удаётся справиться с осмыслением этой темы и уж тем более, найти удачное решение художественных образов. Нередко результатом становится создание псевдоэмоциональной пафосной пустышки, которая оказывается очередным повтором извечного штампа, бездушным продуктом конвейера рынка искусства [1, с. 25].

Выразительность образа войны не должна основываться только лишь на простой ассоциативности, возникшей в сознании художника. Художественный образ – явление многоликое и многогранное, по своей природе он обладает эмоционально-эстетическими и целостными качествами, умелое использование которых и ведёт к тому чувственному апогею, поистине запредельному душевному состоянию, которое должно найти отражение в картине, а в дальнейшем найти отклик в сознании зрителей, заставить их воочию «увидеть» все те ужасы военных конфликтов, через которые только в последнее столетие прошло человечество.

В образе войны, создаваемом искусством, должна ясно прослеживаться устремленность художника от подражания и простого копирования военных событий, до создания абсолютно самостоятельного произведения о войне, основанного на законах жанра. Необходимость в подобных образах в рамках темы войны сегодня очевидна. Желание художника оставить свой след в истории должно быть направлено на предотвращение ужа-

сов, которые несёт за собой всадник войны, оставляющий на земле и в душах человеческих лишь опустошённость. Художественный образ войны в произведениях есть отображение того зла, той обратной стороны победы и господства над всем миром, той роли Всевышнего, которую простые смертные желают так рьяно заполучить. [2]

Заключение. Таким образом, притча о войне, рассказанная в картине, тема и образ войны, все вместе должны явиться результатом глубоких психологических переживаний художника, сопереживаний всем жертвам военных действий. В торе сказано: «Кто спасёт одну жизнь, тот спасёт весь мир, всё человечество». Возможно, именно такой образ войны и должен сегодня послужить ковчегом спасения всех нас.

Литература:

1. Медведев, Л.Г. Формирование графического художественного образа на занятиях по рисунку: учебное пособие для студентов худож.-граф. фак. пед. институтов. / Л.Г. Медведев. – М.: Просвещение, 1986. – 159 с.
2. Гончарова Наталья. Мистические образы войны. 14 литографий / Издание В.Н.Кашина. – М., 1914.

ТРАДИЦИОННЫЙ НАЦИОНАЛЬНЫЙ КОСТЮМ КОСТЮКОВЩИНЫ НАЧАЛА XX ВЕКА

Волкова И.Г.,

студентка 3 курса ВГУ имени П.М. Машерова, г. Витебск, Республика Беларусь
Научный руководитель – Сысоева И.А., канд. техн. наук, доцент

Традиционный национальный костюм наиболее ярко отражает особенности народной культуры. В нем прослеживается многовековой опыт народа, его история, материальная и духовная ценность. У всех, кто стремится познать культуру народа, история костюма всегда вызывает особый интерес. Костюковичский район относится к Мстиславско-Климовичскому строю. Народная одежда этой территории формировалась на основе древних культур кривичей и родимичей. Значительное влияние на этот процесс оказала особенность одежды восточных соседей (русских).

Материал и методы. Была проведена научная экспедиция по Костюковичскому району в деревни, где сохранились исторические материалы по данной теме. Проведена работа с литературными источниками для представления о белорусских традициях и костюмах 20-30 годов 20 века. Были использованы такие методы исследования, как экспедиция, беседа, изучение литературы, теоретический анализ.

Результаты и их обсуждение. Костюм прошел этап формирования и достиг расцвета в совершенстве своих форм. Крестьянское население Беларуси наиболее продолжительное время сохраняло традиции в костюме, что придает ему особую ценность с точки зрения этнической характеристики культуры.

При внешнем эстетическом многообразии женского костюма состав его основных предметов довольно устойчив. Предметы эти просты и не очень отличаются по своему крою в различных регионах Беларуси. Одинакова и технология изготовления костюма. В основе кроя – прямоугольные куски материи различных размеров, которые сшивались вручную. В конце XIX – начале XX в. В швейном деле стали более широко использоваться швейные машины, поэтому изменились приемы украшения женского костюма [1, с. 14].

Экспедиция по Костюковичскому району Могилевской области в деревни Тупичино и Демидовичи принесла более полное представление о традиционном костюме этого строя. Здесь крой и каноны женского национального костюма сохраняются, но в то же время есть некоторые отличительные особенности. Так, например, женская сорочка по низу рукава присборена и образует пышную фальбону (оборку по низу), андарак с кабатом однотонный, фартух есть и трехполковый, вышивка на женских сорочках в основном «крестом». Во время экспедиции было проведено исследования о способах ношения платков. Так как волосы стричь было нельзя, плелись две косы, веночком укладывались и закреплялись на голове. Поверх завязывали ситцевый или льняной платок. Завязывался платок сзади, не оборачиваясь вокруг шеи. При выходе из дома на этот платок повязывался еще один больших размеров с набивным рисунком. В основном это были цветы.

В ходе экспедиция в деревню Мурин Бор были найдены тканые ручники, женская сорочка, вязанная крючком скатерть и вышиванные скатерти. От жительниц этой же деревни были получены сведенья о поясах. Носили их и мужчины, и женщины. Мужские – более широкие и длинные до трех метров, женские – узкие до пяти сантиметров шириной, длиной до 2,5 м. Цветовая гамма поясов – красно-сине-желтая, либо красно-белосиняя. В основном носили лапти из лыка. Праздничной обувью являлись лапти из льняных веревок.

Заключение. Белорусский костюм конца XIX – начала XX века имел свои этнические способности и не утратит их в будущем. Это направленно на сохранение особенностей национальной культуры, народных художественных ремесел. Выводы, сделанные на основе анализа исследовательских материалов, дают многочисленные примеры характерных отличий в костюмах различных слоев населения Беларуси.

Литература:

1. Маленко, Л.И. Белорусский костюм XIX –XX вв./ Л.И. Маленко. – Минск: Бел. наука, 2006. – 142 с.

СТИЛЬ «МИНИМАЛИЗМ» В ДИЗАЙНЕ ИНТЕРЬЕРОВ

Держинская П.А.,

студентка 2 курса ВГУ имени П.М. Машерова, г. Витебск, Республика Беларусь

Научный руководитель – Кулененок В.В., канд. пед. наук, доцент

Минимализм – стиль в дизайне, характеризующийся лаконичностью выразительных средств, простотой, точностью и ясностью композиции. Отвергая классические приемы творчества и традиционные художественные материалы, минималисты используют промышленные и природные материалы простых геометрических форм, нейтральных цветов (черный, серый) и малых объемов. Истоки минимализма лежат в конструктивизме и функционализме.

Цель работы - рассмотреть стиль минимализм от его возникновения и как сейчас он применяется в дизайне интерьеров.

Материал и методы. Материалами для проведения научного исследования послужили теоретические положения о стилеобразовании в дизайне, а именно иллюстративный материал, который изучался на занятиях по истории дизайна и творческие работы по дизайн-проектированию. Методологическим ориентиром исследования являются классификационный и типологический подходы, использование метода сопоставительного анализа классического и современного стилеобразования в дизайне.

Результаты и их обсуждение. «Аскетический» дизайн, максимальная рациональность и предельная лаконичность форм. В минимализме не столько форма следует функции, сколько функция приспособляется к форме и это делает минимализм одним из самых универсальных современных стилей. Современный минимализм в интерьере можно охарактеризовать как создание пространства и света с использованием только необходимых предметов и форм.

Минимализм в дизайне интерьера это моделирование пространства и освещения с использованием только необходимых предметов мебели, оборудования и т.д. а так же простых геометрических форм в отделке помещения. Наибольшее значение в минимализме в интерьере играет правильно спланированное пространство. Главным отличием от других стилей – наличие мягкого, рассеянного освещения, ощущение простора, минимум внутренних перегородок, большое количество и площадь окон. Задача минимализма в интерьере – это максимально соединение жилого пространства с окружающим миром [1].

Основная идея минимализма в интерьере – это функциональность. Многопрофильность мебели, оборудования, освещения позволяет избавиться от лишних предметов и освободить пространство для воздуха. Признаки минимализма в интерьере:

1. Минимальное количество мебели, оборудования, аксессуаров.
2. Рассеянное освещение, источники света скрыты.
3. Светильники отсутствуют или простой формы.

4. Основные цвета – белый, серый. Дополнительные цвета – полутона, натуральный цвет дерева, кирпича, металла.
5. Множество светопрозрачных конструкций.
6. Натуральные отделочные материалы, зачастую необработанные, с грубой фактурой: камень, кирпич, бетон, дерево или штукатурка.
7. Простые геометрические формы, минимальное количество или отсутствие декора.

Основоположник минимализма в интерьере - японская культура. Основа стиля - сочетание света и тени. Композиция японского минимализма в интерьере стремилась к максимальной простоте, основными материалами были дерево, камень и бумага. Мебель в привычном понимании отсутствовала, вещи хранились в специальных нишах. Перегородки были выполнены из бумаги на деревянном каркасе или ткани [2].

С самого начала, европейский минимализм брал за основу японский дизайн интерьера. Квартиры освобождали от крупногабаритной мебели, что позволяло делать пространство более свободным. Убирали декор (различные картины и панно). Цель таких манипуляций - организовать единое пространство в своём жилище.

Японская культура принесла в западные страны простые формы, открытые пространства и функциональность. Философия созерцательности, на которой основывался минимализм, оказалась по душе европейцам, и постепенно этот стиль стал очень популярным.

Заключение. Минимализм – один из самых модных и современных стилей в интерьере, конкуренцию ему составляют хайтек и лофт. Есть мнение, что этот стиль наиболее популярен у молодёжи. Минимализм это движение к совершенству посредством простой геометрической формы, аскетизм и сдержанность в цветовых решениях. Минимализм это свобода от условностей и стереотипов

Литература:

1. Минимализм и современный интерьер [Электронный ресурс]. – Режим доступа: <http://www.designrules.ru/index.php/dint/502-minimalism-v-interiere>. – Дата доступа: 25.12.2013.
2. Японский минимализм [Электронный ресурс]. – Режим доступа: http://yutvdome.blogspot.com/2013/06/blog-post_28.html. – Дата доступа: 25.12.2013.

ОСНОВНЫЕ ПРИНЦИПЫ ГАРМОНИЗАЦИИ ЦВЕТОТОНОВЫХ ОТНОШЕНИЙ В ЖИВОПИСИ

Евтуховская Е.В.,

магистрант ВГУ имени П.М. Машерова, г. Витебска, Республика Беларусь

Научный руководитель – Климович В.П., канд. пед. наук, доцент

Цветовая гармония – важнейшее средство художественной выразительности в живописи наряду с композицией, рисунком, перспективой, светотенью, пространством, фактурой и так далее. Живопись считается фундаментальной дисциплиной в области обучения изобразительному искусству и «цветному изображению».

Одной из важнейших проблем системы обучения живописи является проблема развития у студентов восприятия цветоновых отношений, способности к его воспроизведению в учебно-творческих работах. В настоящее время остаются нерешенными вопросы, связанные с выявлением и систематизацией основных принципов гармонизации цветоновых отношений, способствующих формированию восприятия цвета в процессе овладения студентами живописной грамоты. Цель исследования состоит в выявлении основных принципов гармонизации цветовых отношений, обеспечивающих формирование чувства цвета и его восприятия у студентов в структуре учебного процесса.

Материал и методы. Сравнительно-сопоставительный анализ, анализ педагогической, философской, учебно-методической и искусствоведческой литературы для художественных специальностей.

Результаты и их обсуждение. Как общие, так и частные вопросы гармонизации цветоновых отношений в живописи нашли свое отражение в исследованиях и учебно-методических рекомендациях Г.В. Беды, Э.И. Кубышкиной, А.А. Унковского, А.П. Яшухина, В.С. Кузина, Н.Н. Волкова и других, что, безусловно, является значительным вкладом

дом в методику обучения живописи. Гармонизация живописного произведения должна основываться на нормативных теориях цветовой гармонии, основных принципах цвето-тоновых отношений [3, с. 29].

Термин «гармония» в переводе с греческого означает созвучие, согласие, противоположность хаосу и является философско-эстетической категорией, означающей «высокий уровень упорядоченного многообразия, оптимальное взаимосоответствие различного в составе целого, отвечающее эстетическим критериям совершенства, красоты» [1, с. 28].

В процессе обучения студентов необходимо учитывать следующие основные принципы гармонизации цветотонных отношений в произведениях изобразительного и декоративно-прикладного искусства:

- первый принцип основывается на согласованности, связанности и единстве элементов; стремлению к уравновешенности и покою. Связующими факторами могут быть: монохромность (единство цветового тона), ахроматичность (отсутствие цветового тона), добавление белого, серого, черного, сдвиг к одному цветовому тону (мерохромия), тени;

- второй принцип базируется на гармонии, построенной по принципу контраста. Различают несколько видов контрастов: по яркости или светлоте (светлое, темное), по насыщенности или чистоте, по цветовому тону (дополнительные или контрастные цвета);

- третьим принципом считается умеренность использования цветов. Гармоничные цветовые системы избегают слишком больших или неощутимо малых контрастов. Здесь предпочтительнее средний контраст;

- четвертым принципом является пропорциональность. В живописном произведении, построенном грамотно, площадь цветowych пятен обратно пропорциональна их яркости;

- пятым принципом считается цветовое равновесие. Левая и правая части композиции должны содержать одинаковое количество зрительной информации; яркость и чистота цветowych пятен справа и слева приводятся к равенству, а симметрия дает нам уравновешенность.

Последние два принципа играют существенную роль в гармонизации цветотонных отношений, но не являются основными, а лишь усиливают взаимовлияние цвета, обеспечивая более тесную гармоническую связь между ними. Чем больше различные цвета отличаются по светлоте, насыщенности и цветовому тону, тем труднее они гармонизируются. Исключение могут составить дополнительные цвета. Гармоничность дополнительных цветов подтверждается многочисленными примерами в живописи. Применяя представленные принципы можно постичь общее в закономерностях цветowych отношений [2].

Заключение. Анализ результатов проведенной экспериментальной работы показывает, что вследствие повышения у студентов познавательного интереса к теоретическим знаниям закономерностей цвета активно формируются индивидуальные особенности восприятия природы и способы передачи ее цветowych отношений.

Литература:

1. Живопись: учеб. пособие для студ. высш. учеб. заведений / Н.П. Бесчастнов [и др.]. – М.: Владос, 2001. – 224 с.
2. Унковский, А.А. Живопись: вопр. колорита. учеб. пособие для студентов худож.-граф. фак. пед. ин-тов / А.А. Унковский – М.: Просвещение, 1980. – 128 с.
3. Яшухин, А.П. Живопись: учеб. пособие для учащихся пед. уч-щ по спец. «Преподавание черчения и изобразит. искусства» / А.П. Яшухин. – М.: Просвещение, 1985. – 288 с.

ШРИФТ В БЕЛОРУССКОМ ТЕЛЕДИЗАЙНЕ

Ковалева О.Ю.,

магистрант УО «БГТУ», г. Минск, Республика Беларусь

Научный руководитель – Токарь О.В., канд. техн. наук

Теледизайн – род деятельности, который еще формируется на белорусском рынке, но на международном существует уже десятилетия. Фестивали в этой области проводятся во всем мире уже более 50 лет (ROMAX & BDA, OMNI INTERMEDIA AWARD и др.). В нашей стране только в 2004 году постановлением Министерства информации Республики Беларусь был утвержден Национальный телевизионный конкурс «Телевершина», одной из номинаций которого является «Лучший телевизионный дизайн».

Цель работы – с помощью опроса зрителей оценить шрифтовое оформление в белорусском теледизайне. В качестве материал использовались заставки популярных белорусских телепередач.

Результаты и их обсуждение. Особое место при оформлении телепередачи занимает дизайн заставки. Ее длительность составляет 5 до 15 секунд, а специалист по теледизайну должен сделать ее такой, чтобы зритель с первого мгновения или звука узнавал не только передачу, но и телеканал в целом. Каждая заставка заканчивается пэкшотом (англ. «rackshot, rack shot») – неподвижным или динамичным изображением рекламируемого продукта.

Один из самых интересных моментов в дизайне эфира – шрифты. Невозможно делать все одной гарнитурой, иначе получается локальное телевидение, на центральных каналах представлены все телевизионные жанры, сделать их универсально – невозможно, иначе появится ощущение чего-то абсолютно не живого.

Шрифт надписи и стиль ее представления может сделать многое для того, чтобы предвосхитить «историю», о которой рассказывается в телевизионной программе. В постоянных поисках очередной гарнитуры необходимо помнить о функциональной роли шрифтов и преимуществах, которыми обладают универсальные, многоцелевые и гибкие дизайн-системы.

Текстовая информация в пэкшоте может быть представлена несколькими блоками. В этом случае различное стилевое оформление поможет разграничить разнородную по функциональности информацию. Сочетание шрифтов должно создавать некоторое напряжение и пробуждать интерес. Однако не следует использовать слишком непохожие шрифты. Добиться гармонии в типографике – не самое легкое дело, тем более, если несоответствие высот строчных букв приходится компенсировать их различным размером. Поэтому необходимо комбинировать шрифты с совпадающей высотой строчных знаков. Сравнение шрифтов в одном кегле покажет, смогут ли сосуществовать надписи, набранные разными гарнитурами. Хорошим сочетанием является комбинация шрифтов одного автора, так как они имеют общие пропорции, рисунок, ширину и угол наклона штрихов.

Шрифты заставок однотипны по своему начертанию. В один ряд можно поставить заставки к белорусским телепередачам «Актуальное интервью», «Клуб редакторов», «Наши», «Знай наших», «Перезагрузка», «Тайны следствия» и другие, в которых используются стандартные и однотипные шрифты. Ниже приводятся характеристики, полученные при опросе зрителей: «можно было бы поиграть с буквами, сделать надпись более выразительной», «довольно банальный шрифт», «стандартный», «слишком заезженный», «стоило бы больше уделить вниманию при выборе разных шрифтов, а то они не совсем сочетаются», «мелкий шрифт, неброский вид», «шрифт нужно лучше выделить», «фон не соответствует шрифту и наоборот».

На фоне всех заставок выделяется пэкшот к программе «БеларусьLIFE»: «он сделан на самом деле стильно», «современен», «3D графика придает живость», «дизайн заинтересовал, и теперь я даже как-нибудь посмотрю эту передачу». Во многих остальных заставках Белтелерадиокомпании «буквы выглядят плоскими», «нереальными», «нарисованными», «мало привлекают внимание».





Рисунок 1 – Примеры дизайнерской обработки текстовых элементов

В большинстве своем названия передач не подвергаются дизайнерской обработке. Редко можно встретить шрифтовые композиции (например, программы «Зона Х», «Мастацтва»), проработку одной из букв (передача «Командировка», «Вокруг планеты», в обоих случаях буква «о» стилизована под земной шар) (рисунок 1).

Заключение. Создание телевизионного дизайна подчиняется тем законам, по которым работает большое кино, применяются те же технологии и приемы, с той лишь разницей, что время создания продукта очень ограничено. Чем более цельно выполнено оформление телепередачи, чем точнее оно отражает ценности конкретного канала, тем более эффективно теледизайн работает на создание и поддержание уникальной среды для потребителей.

ВОСПРИЯТИЕ ПРОИЗВЕДЕНИЙ ИЗОБРАЗИТЕЛЬНОГО ИСКУССТВА И ПРОБЛЕМЫ ИХ АНАЛИЗА

Колосовская В.В.,

студентка 5 курса ВГУ имени П.М. Машерова, г. Витебск, Республика Беларусь
Научный руководитель – Цыбульский М.Л., канд. искусств., доцент

Наше общение с художественным произведением – сложный психологический процесс вживания в созданный художником мир, в иной, и нередко глубоко чудный зрителю, характер восприятия жизни. Произведения изобразительного искусства являются носителями системы человеческих знаний и ценностей. Но умение понимать, разбираться, анализировать произведения искусства отнюдь не являются неотъемлемым качеством любого зрителя. Это требует конкретных знаний и навыков, детерминированности мышления, и, в конце концов определённого внимания и терпения. Увидеть произведение бесстрастным взглядом, воспринимать его непосредственно, уметь абстрагироваться, вычленять те или иные моменты восприятия и элементы формы и содержания помогает аналитическая работа с произведением живописи.

Искусство не является прямой трансляцией реальной действительности, а характер воздействия его произведений находится в зависимости от заложенного в нем художественного образа и специфики изображения формы, которая может быть выполнена с различной степенью условности.[1, с.61]

Цель данной работы – рассмотрение основных положений теории и практики анализа произведений живописи для раскрытия их содержательных, композиционно-структурных и колористических особенностей.

Материал и методы. Были использованы сравнительно-сопоставительный описательно-аналитический, структурно-семиотический методы. В раскрытии данной темы, автор опирался на труды отечественных и российских искусствоведов. Различные подходы к анализу произведений искусства предпринимались философами, культурологами, искусствоведами. В русле многочисленных теорий анализа произведений искусства кажется интересным подход Н.А.Яковлевой который отражён в её книге «Анализ и интерпретация произведения искусства» [2]. Яковлева считает что, всё множество подходов, приемов, способов анализа укладываются в несколько сложных действий: 1) раскодиро-

вание информации, заключенной в ткани самого произведения, 2) аналитическое исследование процесса и обстоятельств создания произведения искусства, помогающее углубить и обогатить его понимание, 3) изучение исторической динамики художественного образа произведения в индивидуальном и коллективном восприятии.

Результаты и их обсуждение. Анализ художественного произведения искусства – сложная работа интеллекта, требующая специальных знаний и умения. В процессе анализа произведения искусства выделение явления лежащего в основе художественного образа, его свойств и качеств, а так же рассмотрение строения и структуры художественного образа помогают разобраться в смысле произведения искусства, в том, какова его сущность.

Анализ и интерпретация произведений изобразительного искусства тесно связана с восприятием как особым видом творческого познания, являющегося важным этапом процесса понимания. Восприятие картины есть ее познание, а образ, возникающий в голове у зрителя – это творческая реконструкция образа, задуманного и воплощенного художником в картине. Творчество зрителя есть, познание произведения искусства, проникновение в его действительную суть.

Процесс восприятия зависит не только от уровня подготовленности, общей культуры, ассоциативных способностей и жизненного опыта. Одним из основных моментов анализа произведения изобразительного искусства является выделение и систематизация элементарных форм внутри картины, способствующих прояснению «смыслового поля» произведения изобразительного искусства.

Заключение. Произведения живописи являются объектом наивысшей сложности, поэтому для их изучения требуются знания теоретических основ многих научных дисциплин. В работе отмечено важное значение анализа произведения изобразительного искусства, главная задача которого – развитие визуального мышления, помогающего целостно воспринимать художественный образ, выделять главное, подчеркивать характерное. На основе представленных теоретических сведений о композиционной структуре произведений изобразительного искусства можно выявить особенности художественного образа, который является контекстом произведения и составляет его сущность. В работе изучена роль композиции в создании художественного образа, влияние ее структурных элементов на целостность восприятия произведения живописи.

Литература:

1. Гречук, Ю.А. Основы художественной грамоты: Язык и смысл изобразительного искусства: Учебное пособие / Ю.А. Гречук. – М.: Учебная литература, 1998. – 208 с.
2. Анализ и интерпретация произведения искусства. Художественное сотворчество: учебное пособие для студ. пед. вузов / Под ред. Н.А.Яковлевой. – М.: Высшая школа, 2005.

ПРОЕКТИРОВАНИЕ И МОДЕЛИРОВАНИЕ ЖИЛОГО МИКРОРАЙОНА СРЕДСТВАМИ ДИЗАЙНА АРХИТЕКТУРНОЙ СРЕДЫ

Ленева С.И.,

студентка 5 курса ФГБОУ ВПО «СмолГУ», г. Смоленск, Российская Федерация
Научный руководитель – Ткаченко В.В., доцент

Рост строительства в современном обществе диктует свои правила. В наших городах возводятся новые микрорайоны, проектированию которых уделяется огромное значение.

Покупая квартиру, люди всё чаще задумываются о том, что вместе с квадратными метрами они приобретают вид из окна, парковку для автомобиля, комфортабельный двор, возможность отдать ребенка в детский сад, доступность транспорта и возможность быстро добраться в любой конец города.

Микрорайон является первичным звеном жилого района – основной структурной единицей селитебной территории. Он проектируется как комплекс, изолированный от основного городского движения, с полным повседневым бытовым обслуживанием где для населения созданы наиболее здоровые и удобные условия проживания.

Цели работы – выявить особенности жилого микрорайона, найти его отличия от жилого района и квартала, разобраться в составе селитебных территорий; изучить основные принципы проектирования жилого микрорайона, провести анализ, на основании которого сформулировать последовательность выполнения работ при разработке проектов планировки микрорайона; создать модель жилого микрорайона средствами дизайна архитектурной среды.

Материал и методы. Изучены и проанализированы особенности проектирования и моделирования жилого микрорайона. Методы исследования представлены описательно-аналитическим способом. Изученная информация обобщена и систематизирована.

Результаты и их обсуждение. В работе проанализированы основные принципы проектирования жилого микрорайона. Разработана последовательность его планировки. Первоначально проанализирована модель конкретного жилого микрорайона, на примере которого был произведен расчет численности населения и жилого фонда. В процессе работы над проектом подобраны типовые жилые здания, рассчитаны сети обслуживающих учреждений, спроектированы схемы функционального зонирования территории микрорайона, схема размещения жилых зданий, разработано размещение зданий детских учреждений, решены схемы проездов и пешеходных связей микрорайона. Установлены радиусы доступности учреждений повседневного обслуживания населения, их вместимость. Рассчитаны основные технико-экономические показатели, характеризующие планировку и застройку микрорайона. В результате проведенной работы показатели и характеристики проектируемого микрорайона значительно отличаются от существующих в лучшую сторону.

Заключение. В процессе выполнения работы было проведено исследование, которое заключалось в изучении структуры микрорайона, реальной градостроительной ситуации, в выявлении опорной последовательности проектирования планировки жилого микрорайона средствами дизайна архитектурной среды. В результате создана модель жилого микрорайона. Таким образом, данная работа обогатила опыт в предпроектном и проектном исследовании, что очень важно в дальнейшей профессиональной деятельности.

Литература:

1. Курсовое проектирование по градостроительству / Под ред. Г.Ф. Богатского. – К.: Будивленик», 1968. –17с.
2. СНиП 2.07.01-89*. Градостроительство. Планировка и застройка городских и сельских поселений. – М.: Стройиздат, 1999. – 64 с.
3. Аникин, В.И. Архитектурное проектирование жилых районов: Учеб. пособие для вузов / В.И. Аникин. – М.: Высшая школа, 1987. – 208 с.
4. Справочник проектировщика. Градостроительство / Госстрой СССР. – М.: Стройиздат, 1963. – 367 с.
5. Тосунова, М.И. Планировка городов и населенных мест / М.И. Тосунова. – М.: Стройиздат, 1975. – 206 с.

СТИЛЕВЫЕ ОСОБЕННОСТИ ДИЗАЙНА ИНТЕРЬЕРОВ В США

Ляшкович В.В.,

студентка 2 курса ВГУ имени П.М. Машерова, г. Витебск, Республика Беларусь

Научный руководитель – Шерикова М.П., ст. преподаватель

США – это страна, которая за короткий период времени, смогла достичь невероятных достижений, к которым многие страны Европы шли столетиями. Американцы достигли успеха в тяжелой, легкой промышленности, в научной деятельности, а всё это дало большой толчок к развитию дизайна в этой стране.

На данный момент тема исследования американского дизайна очень актуальна, т.к. США находится на пике своего развития и влияет на страны Европы во всех сферах, в том числе и дизайне интерьеров.

Цель работы состоит в том, что бы рассказать о стилевых особенностях дизайна интерьера США, а так же показать стили, существующие в этой стране. Как они развивались на протяжении последнего века и как преобразовались за этот период. Задачи исследования:

- изучить историю возникновения и развития дизайна в США;
- разобрать особенности дизайна интерьеров США.

- проанализировать существующие стили в США и дать им оценку.

Материал и методы. Материалами для проведения научного исследования послужили теоретические положения, принципы и творческие работы дизайнеров в области дизайна интерьеров, а именно иллюстративный материал, который изучался на занятиях по истории дизайна. Методологическим ориентиром исследования являются классификационный и типологический подходы, использование метода сопоставительного анализа классического и современного наследия дизайнеров США в области дизайна интерьеров.

Результаты и их обсуждение. Стил кантри в домашнем интерьере объединяющее название для «деревенского» стилистического оформления внутреннего пространства, которое не теряет актуальность для людей старающихся избежать «урбанизации» хотя б в своем доме. Естественно стилистика кантри может быть диаметрально противоположной в зависимости от национальных традиций, особенностей уклада жизни. Например, американский стиль кантри это классическое ранчо, с детства знакомое нам по вестернам, жители средиземноморья видят стиль кантри в светлом каменном доме на берегу ласкового моря, для жителей скандинавского полуострова это затерянный среди соснового бора уютный деревянный коттедж, а наш соотечественники традиционно представляют стиль кантри в виде бабушкиного дома в деревне, то есть классической русской избой [1].

Стил лофт – это настоящее детище современного индустриального века. Многие называют его чердачным стилем, который любое нежилое помещение может превратить вполне пригодное для жилья, и не только сносное для житья-бытья, а и довольно модное, одно из самых популярных в последние несколько лет. Возможно стил лофт в интерьере – это писк привередливой моды. Но он очень активно вошел в современную жизнь, и пусть в нашей стране он в чистом виде не представлен, пока, но его элементы встречаются в интерьерах домов достаточно часто и очень активно используется в оформлении не просто жилья, а элитного жилья.

Стил поп-арт в интерьере зародился в 50-60-х годах прошлого века. Этот стил был создан, чтобы удивлять и поражать. Радужные цвета и броские формы, обилие пластика и активная эксплуатация образов продукции массового потребления — характерные черты поп-арта. Чем еще характеризуется стил поп-арт в интерьере? Обычные бытовые предметы в стиле поп-арт приобретают значение произведений искусства, в интерьере ценятся большие рисованные и фотографические изображения знаменитостей. Еще в стиле поп-арт используются повторяющиеся мотивы, абстрактные рисунки, кричащие расцветки, глянец.

Колониальный стил в интерьере – описание интерьеров ранних американских стилей. Ранний колониальный стил в интерьере начинает серию дизайнерских стилей, развивавшихся в колониальной Америке под прямым влиянием устоявшихся стилей Европы. Ранние американские иммигранты были из таких стран, как Англия, Франция и Германия. Эти страны имели свои собственные широко используемые и хорошо развитые стили интерьерного дизайна. Эти региональные стили были привнесены в Америку и объединены с новыми домами в новой местности.

Колониальный стил в интерьере сформировался под влиянием многих культур. Большинство колониальных домов были отражением британского влияния, хотя культуры других стран также имели на них сильное воздействие. Испанские поселенцы, например, создавали характерные дома во Флориде и американском южном западе [2].

Заключение. Из всего выше сказанного можно сделать вывод, что дизайн США существует, развивается, а также имеет всю собственную историю. Американский дизайн позволяет, развивается только зародившимся в Европе стилям, что они (стили) становятся частью Американской культуры. Американский дизайн имеет большое влияние на страны Европы, Азии. Беларусь не является исключением. В последние время, стало модно строить и обустраивать дома на американский манер, т.к. многие дизайнеры считают, что американский дом практичен, сделан со вкусом, а так же, что немало важно, не дорогостоящий.

Литература:

1. Ковешникова, Н.А. Дизайн: история и теория / Н.А. Ковешникова. – М., 2001
2. Лаврентьев, А.Н. История дизайна / А.Н. Лаврентьев. – М., 2001

СОВРЕМЕННАЯ ИНТЕРПРЕТАЦИЯ ПОНЯТИЯ «ИКОНА»

Петько А.Г.,

студентка 5 курса ВГУ имени П.М. Машерова, г. Витебск, Республика Беларусь
Научный руководитель – Цыбульский М.Л., канд. искусств., доцент

Определение термина «икона», «возрождение» которой началось лишь в конце 1980-х годов, после практически полувекового забвения церковного искусства, сегодня является важным вопросом не только в области искусствоведения. Правильное и объективное понимание и определение этого термина, значения и предназначения иконы в современном социуме представляется одной из актуальных на сегодняшний день проблем.

Современная интерпретация этого понятия, хотя и является весьма разнообразной, не несёт полного представления относительно самой сущности иконы. Между тем проникновение в её сущностные и функциональные механизмы даёт немало полезной информации, связанной прежде всего ролью иконы в социокультурном пространстве.

Цель данного исследования – определить характер, стилистику и значение иконы в её современном понимании, опираясь на существующие точки зрения на эту проблему.

Материал и методы. В искусствоведении иконами обычно называются изображения, выполненные в рамках восточнохристианской традиции на твёрдой поверхности (преимущественно на липовой доске, покрытой левкасом) и снабжённые специальными надписями и знаками.[1] Однако данная трактовка иконы не несёт в себе исчерпывающего смысла. В таком контексте смысл и содержание иконы в сознании человека теряет всю свою сакральную полноту. Очевидно, что икона не является в первую очередь произведением искусства. Она, используя художественные формы, по сути есть Духовная реальность, предназначенная для молитвенного общения человека с Горнем Миром. Методы исследования: описательно-аналитический, сравнительно-сопоставительный, структурно-семиотический.

Результаты и их обсуждение. Известный русский философ и эстетик Виктор Васильевич Бычков, выделяя некоторые функции иконы, приводит своё объяснение её сути: "Здесь (в иконе) на первый план выступают повествовательная и экспрессивно-психологическая функции образа: не только доходчиво и полно рассказать о прошлых и значимых для каждого христианина событиях, но и возбудить в зрителе целую гамму чувств – жалости, сострадания, умиления, восхищения, преклонения и т. п. Отсюда нравственная функция иконы – формирование в созерцающем ее чувства любви, воспитание человека в духе гуманного отношения к ближнему, смягчение душ человеческих, погрязших в бытовой суете и очерствевших. Икона поэтому – выразитель и носитель главного принципа христианства – человечности, всеобъемлющей любви к людям" [2, с. 475]. В данной фразе сформулировано понимание иконы как обычного произведения искусства, которое способно привести человека к катарсису.

В то же время Валерий Владимирович Лепяхин, профессор Сегедского университета в Венгрии, автор книги «Значение и предназначение иконы», отдавая должное сторонникам эстетического подхода к интерпретации иконы, не выделяет его как первостепенный. А считает необходимым говорить об эстетических достоинствах иконы только после того, как определилась духовно молитвенная, богочеловеческая ценность иконы, её способность быть моленным образом.[4, с. 264] Итак, для В. Лепяхина икона – прежде всего церковный литургический образ, занимающий важное место в православном мире.

Интересны позиции, рассмотренные С. В. Алексеевым в книге «Зримая истина». Здесь при анализе иконы он, помимо богословской и стилистической позиции, значительное внимание уделяет восприятию иконы человеком и его отношению к ней: «Знание о предназначении предмета, оценка его функциональной принадлежности, напрямую зависит от того, какие чувства и эмоции вызовет у человека этот предмет. Конечно, внешней красоты предмета без ярко выраженного его предназначения, просто не может быть. Внутреннее в предмете активно влияет на внешнее»[3, с. 237]. Таким образом, автор показывает, как важно стремление глубже понять сакральный смысл иконы, чтобы в полной мере оценить её художественный уровень.

Заключение. Итак, рассмотрев и проанализировав некоторые точки зрения на данную проблему, можно сделать вывод, что в период активного «возрождения» современной иконописи чрезвычайно важно правильно определить значение, которое несёт в себе понятие «икона». Принципиально важно, рассматривая и оценивая икону, не исказить её понимание в современном социуме, так как это может привести к частичной или полной утрате её сакральной сущности.

Литература:

1. Власов, В. Г. Большой энциклопедический словарь изобразительного искусства: т. 1 / В.Г. Власов. – Санкт-Петербург: Лита, 2000–2001.
2. Бычков, В.В. Русская теургическая эстетика / В.В. Бычков. – М.: Ладомир, 2007.
3. Алексеев, С.В. Зримая Истина. Энциклопедия православной иконы / С.В. Алексеев. – М.: Нева, ОЛМА-ПРЕСС Образование, 2003. – 413 с.
4. Лепехин, В.В. Значение и предназначение иконы / В.В. Лепехин. – М.: Паломник, 2003. – 512 с.

РАЗВИТИЕ ТВОРЧЕСКИХ СПОСОБНОСТЕЙ УЧАЩИХСЯ В УСЛОВИЯХ КРУЖКОВОЙ РАБОТЫ ПО ДЕКОРАТИВНО-ПРИКЛАДНОМУ ИСКУССТВУ

Сергеев А.А.,

магистрант ВГУ имени П.М. Машерова, г. Витебск, Республика Беларусь
Научный руководитель – Альхименок А.А., канд. пед. наук, доцент

Творческие способности – далеко не новый предмет исследования. Проблема человеческих способностей вызывала огромный интерес людей во все времена. Жизнь в эпоху научно-технического прогресса становится все разнообразнее и сложнее и требует от человека не шаблонных, привычных действий, а подвижности, гибкости мышления, быстрой ориентации и адаптации к новым условиям, творческого подхода к решению больших и малых проблем. Если учесть тот факт, что доля умственного труда почти во всех профессиях постоянно растет, а все большая часть исполнительской деятельности перекладывается на машины, то становится очевидным, что творческие способности человека следует признать самой существенной частью его интеллекта и задачу их развития – одной из важнейших задач в воспитании современного человека. Все культурные ценности, накопленные человечеством – результат творческой деятельности людей. И то, насколько продвинется вперед человеческое общество в будущем, будет определяться творческим потенциалом подрастающего поколения.

Цель исследования – изучить возможности и интересы детей на кружковых занятиях. Задачи исследования: изучить и проанализировать педагогико-психологическую литературу, выявить сущность понятий «способности», «творческие способности»; определить условия благоприятствующие развитию интереса и творческих способностей на кружковых занятиях у учащихся по декоративно-прикладному искусству; апробировать современные технологии обучению декоративно-прикладному искусству.

Материал и методы. Базой исследования является образцовая студия Декоративно-прикладного искусства «Радуга» Мстиславского районного Дома ремёсел.

Методы исследования:

- теоретический анализ философской, психологической, искусствоведческой, педагогической литературы, освещающей состояние изучаемой проблемы.
- изучение учебных программ и методической литературы по трудовому обучению;
- изучение передового педагогического опыта;
- наблюдение за процессом трудового обучения в кружке.

Результаты и их обсуждение. Когда мы пытаемся понять и объяснить, почему разные люди, поставленные в примерно одинаковые ситуации, достигают различных успехов, мы обращаемся к понятию «способности».

Теплов Б.М. рассматривает «способности» прежде всего как особенности индивидуально-психологического развития человека.

Перед руководителями кружков нередко встают вопросы: с чего начать занятия? Какие упражнения дать учащимся на первых порах? Как повышать сложность задания? Какие рисунки рекомендовать детям для перевода на материал? Как убедить своих воспитанников в том, что все видимые предметы и явления, прежде чем они будут воплощены в материале, должны пройти творческую декоративную переработку? Чаще всего ребята стремятся сразу начать работать в материале. Поэтому их, особенно тех, кто «не силен в рисунке», влечет к случайным, маловыразительным картинкам, которые они переводят на материал. Воспитание эстетического вкуса в кружках декоративно-прикладного искусства должно идти через понимание учащимися художественных и технологических возможностей обрабатываемых материалов, что накладывает свой отпечаток на решение образа. В процессе творческой деятельности в области декоративно-прикладного искусства учащиеся должны понять, что каждый материал требует лишь ему присущей декоративной трактовки и обобщения.

Задача руководителя – направлять процесс отбора возможных композиций для перевода в материал. Дети должны усвоить, что и как можно сделать в той или иной технике. Для этого необходимы наглядные пособия – образцы. Работа по образцам позволяет на начальном этапе освоить технологию, познать декоративные и технологические возможности того или иного материала. Даже замечательные люди из области искусства в начале своей творческой деятельности не могли обойтись без следования образцу. Учащиеся особо нуждаются в помощи учителя, в противном случае их самостоятельность превратится в бесплодное оригинальничание или в непосильное «творчество» без знания путей и средств выполнения творческих замыслов.

Руководитель кружка должен иметь в виду, что на задания общего характера, выполняемые учащимися по одному и тому же образцу, у каждого из них потребуется разное время. Пока один едва завершит первую композицию, другой успеет сделать две – три работы. В этом специфика индивидуально-творческой деятельности в кружке.

С самого начала надо приучать кружковцев к самостоятельной работе. Получив от учителя рисунок первого задания, ученик должен самостоятельно перевести его на выбранный материал и приступить к работе. Использование образцов возможно на стадии общего знакомства со спецификой того или иного вида декоративно-прикладного искусства. В дальнейшем главной становится самостоятельная творческая работа учащихся.

Для реализации путей развития творческих способностей мы должны таким образом организовать кружковые занятия, чтобы учащиеся постоянно находились в ситуации решения творческих задач, то есть создавать проблемные ситуации. Проблемные ситуации возникают в результате побуждения учащихся к выдвижению гипотез, предварительных выводов, обобщений.

Создание проблемных ситуаций в процессе обучения обеспечивает постоянное включение учеников в самостоятельную поисковую деятельность, направленную на разрешение возникающих проблем. Это неизбежно ведет к развитию стремления к познанию и творческой активности учащихся и требует от ребенка выведения такого уровня, на основе имеющегося, которым он еще обладал, то есть решение творческой задачи.

Заключение. В результате проведенного эксперимента на базе образцовой студии декоративно-прикладного искусства «Радуга» Мстиславского районного Дома ремёсел. Мы пришли к выводу о том, что:

- кружковая работа в значительной степени способствует развитию индивидуальных способностей учащихся;
- вызывает у них стремление овладевать знаниями и умениями сверх обязательных программ;
- занятия не только вооружают детей умениями и навыками, но и помогают осознать свою силу творца;
- пробуждается творческая активность учащихся;
- появляется стремление вносить изменения в технологию изделия, осуществлять собственные замыслы. В результате этого каждая работа имеет свою индивидуальную неповторимость

ПРЕДСТАВИТЕЛИ ЗАРУБЕЖНОГО ДИЗАЙНА. ЛЕ КОРБЮЗЬЕ

Станкевич С.В.,

студент 2 курса ВГУ имени П.М. Машерова, г. Витебск, Республика Беларусь

Научный руководитель – Коваленко В.И., канд. пед. наук, доцент

Архитектура и дизайн Ле Корбюзье привлекают к себе неуклонно растущий интерес, как со стороны исследователей, так и архитекторов и дизайнеров. Таким образом, актуальность исследования определяется современным высоким потенциалом развития проектной культуры. Архитекторы, дизайнеры и исследователи испытывают необходимость в теоретическом и практическом освоении исторического наследия великого новатора [1].

Цель настоящей работы – исследование процесса становления и развития творчества Ле Корбюзье, как уникального явления в истории мировой архитектуры и дизайна XX в. Цель работы определила основные задачи исследования:

- исследовать теоретические принципы Ле Корбюзье и выявить хронологические этапы его творчества;
- собрать иллюстративный материал по заданной теме.

Материал и методы. Материалами для проведения научного исследования послужили теоретические положения, принципы и творческие работы Ле Корбюзье в дизайне, а именно иллюстративный материал, который изучался на занятиях по истории дизайна. Методологическим ориентиром исследования являются классификационный и типологический подходы, использование метода сопоставительного анализа классического и современного наследия Ле Корбюзье.

Результаты и их обсуждение. Творчество знаменитого французского архитектора, вначале живописца Шарля-Эдуарда Жаннере, а с 1925 года Ле Корбюзье, отличала последовательность разработки проблем новой архитектуры на основе технократической утопии. Взаимодействие реального и утопического определяло целостность творческой личности архитектора и его популярность как провозвестника новых идей.

В 1918 году вместе с А. Озанфаном Корбюзье опубликовал манифест "После кубизма", утверждая начало машинной цивилизации, в которой экономические законы, подобно законам естественного отбора, приведут к чистоте форм простых стандартных вещей [2].

В следующей книге "Урбанизм" (1925 г.), выпущенной уже под псевдонимом Ле Корбюзье, он перешел к конкретизации утопического идеала. Здесь приведен "Проект современного города на 3 млн. жителей". Население архитектор делит на категории, закрепляя за ними определенное пространство. Деловой центр состоит из 24 центральных башен, расставленных по модульной сетке вокруг терминала всех видов транспорта. С кустом небоскребов делового центра соприкасались жилые кварталы, заполненные прямоугольными меандрами 12-этажных корпусов. Первичной клеткой" их была двухэтажная ячейка, с которой Корбюзье связывал надежды на массовое производство, назвав ее "Дом Ситроен" - по модели автомобиля.

В 1925 году, во время работы над Павильоном "Эспри Нуво", Корбюзье обратился к дизайну мебели. Он создал несколько эскизов мебели и на осеннем салоне в 1929 году показал несколько моделей, включая кресло LC2 и шезлонг LC4.

В области построек общественного назначения наиболее крупным реализованным проектом Корбюзье стало здание Центросоюза в Москве (1928-1931 г.) Но при проектировании городов Корбюзье никогда не включал в систему элементы, предназначенные для общественной жизни. Город в его понимании предназначен для четырех функций: жить, работать, отдыхать, передвигаться. Рациональное зонирование должно было основываться на этих элементах. В своих утопиях Корбюзье видел альтернативу разрушительной силе революций. Но сам он строил радикальные схемы нового устройства не только среды обитания общества, и самого этого общества. Такой ход мыслей подсказывал путь развития идей тоталитаризма и автократической власти, распространявшихся по

миру, - не уповать на красоту, а предложить эстетизированный порядок, подкрепленный силой.

Произведения монументального искусства, здания и сооружения наиболее функционального направления в разных точках земного шара, что позволило Ле Корбюзье сформировать и продемонстрировать идею собственного международного стиля, многочисленные труды (К архитектуре (Vers une architecture, 1923); Урбанизм (Urbanisme, 1925); Когда соборы были белыми. Три человеческих установления (Les Trois Etablissements humains, 1945) и постоянные увлечения новыми инженерными технологиями позволили выдающемуся архитектору двадцатого века воплотить эстетические и градостроительные идеи в жизнь.

Однако признание Ле Корбюзье в это время принесла работа с простыми геометрическими формами и белой цветовой гаммой. Вилла Штейн в Гарш (1927), вилла Ла Рош (1924), вилла Савой (1929). Проектирование построек основывалось исключительно на «пяти отправных точках современной архитектуры» сформулированных Ле Корбюзье и принятых за основной свод правил в модернистской архитектуре двадцатого века: опоры-столбы, плоские крыши, свободная планировка, ленточные окна и свободный фасад.

С 1950 по 1965 архитектор структурирует авангардный стиль – «новый пластицизм». Сбалансированные строгие здания заменяются пластическими живыми формами. На протяжении десяти лет (1950–1960) Ле Корбюзье работал над самым большим проектом в своей карьере [2].

Заключение. В XX столетии одним из гениев стал Ле Корбюзье, сформулировавший «Пять отправных точек современной архитектуры». Ко всем этим приёмам разные архитекторы прибегали неоднократно, но именно Ле Корбюзье объединил их в целостную систему.

Проекты Ле Корбюзье дали большой опыт для следующих поколений архитекторов и дизайнеров. Его работы опережали время. Используя весь его накопленный опыт, и добавив современных тенденций можно добиться значимых результатов в области архитектуры и дизайна.

Черты его личности неоднозначны: это и человек открытого сознания, и мистик, это и общественный лидер, организатор Международных Конгрессов современных архитекторов. Знаменитый архитектор оказал влияние на современную архитектуру не только идеями, но и педагогической деятельностью. В числе его учеников – известные архитекторы: Маэкава, Колли, Фрай, Сакакура, Кандилис и многие другие.

Литература:

1. Лаврентьев, А.Н. История дизайна: учеб. пособие / А.Н. Лаврентьев. – М.: Гандарики, 2006.
2. Ле Корбюзье – художник, архитектор и дизайнер [Электронный ресурс]. – Режим доступа: <http://do.gendocs.ru/>. – Дата доступа: 27.12.2013.

РАЗВИТИЕ ТВОРЧЕСКИХ СПОСОБНОСТЕЙ СТУДЕНТОВ НА ЗАНЯТИЯХ ПО ХУДОЖЕСТВЕННОЙ КЕРАМИКЕ

Труш Н.В.,

студентка 6 курса ВГУ имени П.М. Машерова, г. Витебск, Республика Беларусь
Научный руководитель – Сысоева И.А., канд. техн. наук, доцент

Изменения, происходящие в Республике Беларусь в экономической и социальной сферах на современном этапе развития, затрагивают культурную жизнь и оказывают влияние на формирование мировоззрения молодежи и, следовательно, на систему образования. В условиях развития высшего образования встает проблема подготовки образованного, творческого, профессионально-грамотного, информационно-коммуникабельного специалиста, способного активно участвовать в жизнедеятельности общества.

Целью исследования является повышение эффективности процесса обучения студентов художественно-графического факультета декоративно-прикладному искусству в области керамики.

Материал и методы. Для достижения поставленной цели было проведено анкетирование студентов 1 курса специальности «Декоративно-прикладное искусство (керамика)» для определения уровня подготовленности студентов обучению данной дисциплине.

Для организации образовательного процесса по дисциплине «Работа в материале» на художественно-графическом факультете специальности «Декоративно-прикладное искусство (изделия из керамики)» были разработаны упражнения с заданиями различного уровня сложности. Проведена опытно-экспериментальная работа по организации учебных занятий студентов 1 курса в мастерских по керамике ХГФ. В эксперименте участвовали 10 студентов дневной формы обучения. В процессе проведения исследования были использованы методы: опрос студентов, анкетирование, наблюдение за творческой деятельностью в процессе выполнения заданий по художественной керамике, анализ работ студентов.

Результаты и их обсуждение. Профессиональная подготовка специалиста по декоративно-прикладному искусству в области керамики зависит от творческого потенциала личности педагога в области художественной керамики. В связи с этим, на формирование профессиональных качеств педагога-художника большое влияние оказывает изучение предметов специальных дисциплин. Успешность работы будущего преподавателя декоративно-прикладного искусства определяется уровнем потребностей в изобразительной и прикладной деятельности, общении и видении прекрасного [1].

В настоящее время в ВГУ имени П.М. Машерова на кафедре декоративно-прикладного искусства и технической графики организация учебно-воспитательного процесса по специальности «Декоративно-прикладное искусство (изделия из керамики)» в системе непрерывного образования строится с учетом соответствия потребности специалистов высшей квалификации. Предлагаемые разноуровневые задания разработаны в виде ряда упражнений способствующих лучшему усвоению навыков работы в материале. Задания составлены с учетом основных принципов педагогики; доступность излагаемого материала, связь теории с практикой, последовательность изложения материала (от простого к сложному), учет индивидуальных особенностей студентов, прочность усвоения знаний, умений и навыков работы с материалом.

На практических занятиях по дисциплине «Работа в материале» выполняются творческие работы, которые включают несколько этапов: разработка эскиза, выполнение отдельных элементов, изготовления конкретного изделия в материале. Упражнения способствуют раскрытию художественно-творческих способностей студентов, осуществляя постепенный переход от простого к сложному, к творческой деятельности.

Заключение. Развитие художественно-творческих способностей студентов осуществляется при условии формирования положительной мотивации, органического сочетания научно-теоретической подготовки с практической самостоятельной работой и получением конечного положительного результата. Это достигается посредством воспитания трудолюбия, усидчивости, работоспособности при выполнении заданий оптимальной трудности, дозированием с высоким уровнем творческих требований со стороны педагога.

Творчество в любом виде деятельности способствует приобщению студентов к материальной культуре, художественным ценностям. Создание творческих работ базируется на созидательном уровне, а также возвышает и облагораживает личность. Наиболее эффективно художественные потребности и способность эмоционально воспринимать окружающую действительность, ценить прекрасное и развиваться в области изобразительного и декоративного искусства.

Литература:

1. Боголюбов, Н.С. Формирование творческих способностей учащихся средней школы средствами изобразительного искусства с учетом индивидуального подхода / Н.С. Боголюбов: Автореф. дис. докт. пед. наук. – М., 1993. – 32 с.

ПРОБЛЕМА ВЫРАЗИТЕЛЬНОСТИ РИСУНКА ПОРТРЕТА

Фурик Д.М.,

студент 5 курса ВГУ имени П.М. Машерова, г. Витебск, Республика Беларусь

Научный руководитель – Климович В.П., канд. пед. наук, доцент

В современной педагогике разработаны и апробированы методы, средства и приемы формирования художественного образа в академическом рисунке, в том числе: схемы-планы устного анализа произведений всемирно известных мастеров, учебных и творческих работ студентов, последовательность и методика работы над ними; средства создания педагогической установки на восприятие и выделение главного в образе портретируемого. Однако недостаточно полно решены вопросы умения соотносить выбор выразительных средств и графических материалов с художественно-образными задачами портрета, а также методы обучения студентов работе над выразительностью рисунка, что впоследствии в определенной степени определяет индивидуальные особенности творческой деятельности студента.

Цель исследования – проанализировать проблему выразительности рисунка, способствующую формированию художественного образа в рисунке портрета.

Материал и методы. В качестве методов исследования использовался системно-структурный анализ литературных источников учебно-методической литературы по проблеме выполнения рисунка.

Результаты и их обсуждение. В результате проведенного исследования, в ходе анализа учебных работ студентов 1–2 курсов выяснилось то, что некоторые студенты имеют довольно слабое поверхностное представление о методе рисования тоном, о методе сравнения в рисунке. Часто студентам не хватает теоретических знаний по проблемам светотени, о представлении природы тона, о закономерностях определения формы объектов. Большое количество вялых, скучных, серых в тоне рисунков свидетельствуют о неумении студентов грамотно использовать возможности тона для достижения выразительности рисунка.

Поэтому есть необходимость обеспечения планомерного, поэтапного целенаправленного развития профессионально-художественного восприятия и мышления студентов, формирования у них четкого понимания принципов решения тональной проработки рисунков.

Основой для раскрытия темы проблемы выразительности рисунка послужили труды ведущих отечественных психологов и педагогов, работающих в системе художественного образования и воспитания.

Рассмотрим что такое выразительность. Выразительность – одно из качеств художественного произведения, связанное с умением художника заострить, подчеркнуть характерное в изображаемом явлении, сконцентрировать материал с целью усиления его воздействия для зрителя. Часто предстает обобщающим понятием и нередко используется для обозначения наивысшей степени совершенства художественного произведения. При этом выразительность рисунка – это раскрытие некоторых характерных сторон отраженного предмета или явления действительности, передача активного эмоционального отношения к нему [2, с. 15].

Как и любое другое искусство рисунок имеет свой образный язык и выразительные средства. Это позволяет ему небольшим количеством линий передать дыхание жизни, динамику движения и позы натурщика, передать его внутренний мир средствами выразительности.

Можно выделить основные средства выразительности: тон и тоновое пятно, различные виды линий, штрихов, контуров. Значение тона в том, что он дает характер освещенности объектов изображения и их соотношения между собой. Линии передают объем и форму объекта, его перспективное сокращение. Штрихи дают тональную характеристику пятна. Контур подчеркивает и усиливает границу форм в завершающей стадии рисунка. Кроме того, выразительность зависит от факторов:

- эмоционально-образного восприятия изображаемого;
- передачи характерных физических и психологических особенностей модели, ее экспрессивных проявлений (жест, мимика, поза, ракурс).

- анализа освоения структуры пластики, форма и объема модели.
- композиционного решения изображаемого (организация элементов, выбор горизонта, обобщенность и детализация) [1, с. 73];
- художественно-образного замысла рисунка;
- владение графическими материалами и различными техническими приемами в процессе выполнения рисунка[3, с. 48].

Заключение. Освоение проблемы выразительности в рисунке как одного из главных средств выражения чувств и мыслей в учебной и композиционно-творческой работе, дают основу для дальнейшего более глубокого развития творческой деятельности студентов художественных специальностей высших учебных заведениях.

Литература:

1. Медведев, Л.Г. Формирование графического художественного образа на занятиях по рисунку: учеб. пособие для студ.худож.-граф. фак. пед. институтов/ Л. Г. Медведев. – М.: Просвещение, 1986. – 159 с.
2. Ростовцев, Н.Н. Академический рисунок: учеб. пособие для студ.худож.-граф. фак. пед. институтов / Н.Н. Ростовцев. – М.: Просвещение, Владос, 1995. – 239 с.
3. Ростовцев, Н.Н. Учебный рисунок: учеб. пособие для пед. училищ / Н.Н. Ростовцев. – М.: Просвещение, 1976. – 287 с.

НАБІВАНКА ЯК ВІД АРНАМЕНТАЦЫІ НАРОДНАГА ТЭКСТЫЛЮ

Цыганкова Я.І.,

студэнтка 3 курса ВДУ імя П.М. Машэрава, г. Віцебск, Рэспубліка Беларусь
Навуковы кіраўнік – Бабровіч Г.А., ст. выкладчык

Мастацкае афармленне ільняных і баваўняных тканін мае вялікае мінулае. У сучасных умовах баваўняныя тканіны афармляюцца на друкаваных машынах з валамі спосабам механічнага друку. Гэтым прыёмам афармлення папярэднічала ручная набіванка, якая на працягу многіх стагоддзяў ўдасканальвалася і да XIX ст. дасягнула вялікай мастацкай выразнасці [1].

Мэта даследавання – аб'яднанне існуючых выкарыстаных матэрыялаў па тэме даследавання, прыняцця стварэння набойкі для наступнага прымянення.

Матэрыял і метады. Даследаванне праведзена на базе літаратурных крыніц, выкарыстанні інтэрнэт-рэсурсаў, з якіх былі ўзяты тэарэтычныя пункты дадзенай працы і прыклады практычнага прымянення.

Вынікі і іх абмеркаванне. Сярод розных відаў арнаментцыі беларускага народнага тэкстылю набіванка застаецца найменш даследаванай. Набіўны арнамент наносіўся з дапамогай спецыяльных дошак-кліше на паверхню самых тонкіх ільняных, баваўняных, ваўняных тканін, якія часам не могуць доўга захоўвацца. Многія ўзоры зніклі бязследна, не маючы магчымасці быць перанесенымі на новыя тканіны.

У этнаграфічным адзеле пры Дзяржаўным Рускім музеі ў Санкт-Пецярбургу ў калекцыі Е. Раманава за 1903 г. пад нумарам 554 з усходняй Беларусі пазначана квадратная набойная дошка с раслінным і геаметрычным арнаментам. Знамянальным з'яўляецца, што першы манаграфіямі, прысвечанымі гэтаму віду народнага мастацтва, былі працы І. Фурмана “Крашаніна” (Віцебск, 1925) і А. Шлюбскага “Крашаніна (Набіванка)” (Віцебск, 1925).

Крашанінаю завецца мастацтва друкавання малюнкаў на тканінах пры дапамозе асобных драўляных дошчак, што маюць на сваёй паверхні рэльефны малюнак. Набітае палатно ішло на жаночыя спадніцы („сыяны”), на хусткі (“шмоткі”), на коўдры (“дзяругі”), а да 80-х гадоў XIX ст. і на мужчынскія сарочкі і нагавіцы. У апошнія гады набітыя тканіны ўжываліся выключна на жаночыя убory [2].

Майстроў крашаніны ў павеце называлі „сіпельнікамі”, “красільнікамі”, або гэтымі тэрмінамі поўнасю характэрызаваліся майстры гэтае справы. Набіваліся і фарбаваліся: 1) вясковыя саматканыя палотны; 2) фабрычныя крамніны ўсіх відаў. Адпаведна гэтаму майстры крашаніны дзяліліся на дзве катэгорыі: 1) набіваючыя па саматканаму палатну, напр.: Селядцоў; 2) набіваючыя па фабрычным крамнінам: напр. Лосеў. Лік працаваўшых у крашанінных майстэрнях быў невялікі.

Крашаніна – сваеасаблівая галіна сялянскае творчасці, што імкнецца вырашаць графічныя мэты і малюнак крашаніны павінен быць дэкарацыйным, ухіляючыся рэалістычнай трактоўкі і разам з тым падкрэсліваючы двумернасць паверхні тканіны.

А. Шлюбскі распрацаваў у 1927 г. метадычныя парады з 16 пунктаў збірання яшчэ “бытных” тады ўзораў набіванкі, а таксама ўсяго комплексу звесткаў, з ёю звязаных.

Дзякуючы сваечасовай ініцыятыве ў шэрагу друкаваных выданняў набіванка ў 1920-ых гг. атрымала яшчэ адну арыгінальную форму свайго далейшага існавання: ў малюнках з дошак-клішэ, якімі мастакі Я. Мінін, А. Тычына, М. Філіповіч аздаблялі тэксты згаданых даследчыкаў.

Нельга абысці ўвагаю ў кантэксце вобразатворчых уздыянняў сімвалічны твор віцебляніна Марка Шагала “Купанне дзіцяці” (1916). Віцебшчына на пачатку 1920-ых гг. стала асяродкам наватарскага мастацтва з сусветным рэвалюцыйным памкненнем. Прыклад гэтаму – праекты Казіміра Малевіча, створаныя ім у 1919 г. Гэта – эскізы арнаментальнай тканіны сродкамі набіванкі ва ўласцівым яму супрымастым стылі.

Але, доўгія дзесяцігоддзі арнаментальная тканіна не выходзіла за межы дэкаратыўных імітацый і здабыткі даследчыкаў і мастакоў былі забытыя. Толькі ў 1970-ых гг. мастацтвазнаўцы М. Раманюк і Я. Сахута пачалі актыўны зварот да вывучэння народных традыцый. Яны прпанавалі ў 1980 г. як самастойную тэму аспіранцкіх даследаванняў Яўгену Шунейка. На шчасце, прагрэс у вытворчасці пісьмовых прылад даў магчымасць перазняць з рэльефнай паверхні дакладныя абрысы арнаментальнага, капілярнымі, а потым і гелевымі ручкамі, якія дапамагаюць прыводзіць драбноткія дэталі. Значна лепш сканіраваць рэканструкцыі набіванак, а потым цераз камп’ютэр адлюстроўваць. Першыя каляровыя ўзоры камп’ютэрнай адноўленай набіванкі былі выкарастаны Я.Шунейка ў новым выданні Беларускай Энцыклапедыі.

Заклучэнне. Такім чынам, прыклад выдатных творцаў-папярэднікаў інспіруе неабмежаваныя эксперыменты на глебе вывучэння народных традыцый. Вялікі патэнцыял вобразных ідэй, якія выявіла арнаментальная набіванка, дзякуючы паслядоўнай даследчыцкай працы вядомых навукоўцаў і мастакоў, не страчвае сваёй актуальнасці ў наш час разнастайных эстэтычных пошукаў, патрабумга ўсвядомленага выкарыстання ў шырокім кантэксце сучаснага дэкаратыўнага мастацтва, прыкладной графікі, тэкстыльная вытворчасці. Старыя набіўныя тканіны пакінулі ў гісторыі нашага мастацтва свае жывыя адбіткі.

Літаратура:

1. Даденко, Л.М. Роспись тканей и набойка / Л.М. Даденко. – Л.: Гос. уч.-пед. изд-во, 1961.
2. Фурман, І.П. Крашаніна: матэрыялы да гісторыі яе ў Віцебшчыне / І.П. Фурман. – Віцебск: Т-ва крэацыйнага мастацтва, 1925.

12. ТЕОРЕТИКО-МЕТОДОЛОГИЧЕСКИЕ ПРОБЛЕМЫ ФОРМИРОВАНИЯ ПРАВОВОЙ КУЛЬТУРЫ МОЛОДЕЖИ НА СОВРЕМЕННОМ ЭТАПЕ

СУРРОГАТНОЕ МАТЕРИНСТВО И ЕГО КОНСТИТУЦИОННО-ПРАВОВОЕ РЕГУЛИРОВАНИЕ В РЕСПУБЛИКЕ БЕЛАРУСЬ И ЗАРУБЕЖНЫХ СТРАНАХ

Бисягин И.С.,

студент 2 курса ВГУ имени П.М. Машерова, г. Витебск, Республика Беларусь
Научный руководитель – Ивашкевич Е.Ф., канд. пед. наук, доцент

В последние годы мир охвачен поиском новых возможностей решения проблемы бесплодия, и суррогатное материнство стало одним из методов решения этой проблемы. Так, суррогатное материнство – это вспомогательная репродуктивная технология, при применении которой женщина добровольно соглашается забеременеть, с целью выносить и родить биологически чужого ей ребёнка, который будет затем отдан на воспитание генетическим родителям. Они и будут юридически считаться родителями данного ребёнка, несмотря на то, что его выносила и родила суррогатная мать. Цель исследования – сравнительно-правовой анализ законодательного регулирования суррогатного материнства в Республике Беларусь и зарубежных странах.

Материал и методы. Работа основана на анализе конституционного законодательства Республики Беларусь и стран на постсоветском пространстве. Методы исследования: сравнительно-правовой и формально-юридический.

Результаты и их обсуждение. Впервые вопросы суррогатного материнства в нашей стране были урегулированы статьёй Кодекса Республики Беларусь о браке и семье (КоБС) в 2006 году. Согласно статье, реализация суррогатного материнства в Республике Беларусь допускается только в том случае, если, во-первых, суррогатной матери имплантируется эмбрион, зачатый из яйцеклетки другой женщины (генетической матери), а во-вторых, если вынашивание и рождение ребёнка генетической матерью физиологически невозможны или связаны с риском для жизни генетической матери и (или) ребёнка (ч.1 ст.53 КоБС) [1]. Очевидно, что воспользоваться правом на участие в программе суррогатного материнства может только женщина, у которой существуют проблемы с репродуктивным здоровьем. Эта же норма закреплена в Законе Республики Беларусь «О вспомогательных репродуктивных технологиях» от 7 января 2012 года. В данном законе определены условия, при наличии которых женщина вправе воспользоваться услугой суррогатного материнства, и конкретизированы требования, предъявляемые к суррогатной матери. Женщина, желающая стать суррогатной матерью, помимо отсутствия медицинских противопоказаний к вынашиванию и рождению ребёнка, должна состоять в браке, иметь возраст от 20 до 35 лет, иметь ребёнка и соответствовать иным требованиям (ст.22). Важное значение имеет то, что законом определён статус генетических родителей и суррогатной матери. Согласно Закону после рождения ребёнка суррогатная мать обязана передать, а генетическая мать – принять родившегося ребёнка (ст.23) [2]. То есть, генетическая мать юридически является матерью ребёнка, а суррогатная мать прав на ребёнка не имеет. Первой данное положение закрепила законодательно Украина.

В зарубежных странах суррогатное материнство легализовано в Азербайджане (ст.46.4,46.5,47.4 Семейного Кодекса); в Армении (ч.3 ст.39 Семейного Кодекса, Закон «О репродуктивном здоровье и репродуктивных правах человека»); в Грузии (ст.143 Закона «О здравоохранении»); в Казахстане (п.7 и п.17 ст.1, ч.4 ст.49, ч.3 ст.50 Закона «О браке и семье», п.10 ст.1, ст.17 Закона «О репродуктивных правах граждан и гарантиях их осуществления»); в Кыргызстане (ст.2, ч.4 ст.54, ч.3 ст.55 Семейного Кодекса, ст. 1,18 Закона «О репродуктивных правах граждан и гарантиях их реализации»); в России (ч.4 ст.51 и ч.3 ст.52 Семейного Кодекса, п.7 Приказа Министерства здравоохранения «О примене-

нии вспомогательных репродуктивных технологий (ВРТ) в терапии женского и мужского бесплодия»); в Узбекистане (ч.6 ст.207 Семейного Кодекса); и в Украине (ст.123 Семейного Кодекса, п.10 Приказа Министерства юстиции «Об утверждении Правил регистрации актов гражданского состояния в Украине») [3, с.101].

В законодательстве Молдовы, Таджикистана и Туркменистана суррогатное материнство прямо не разрешено, но и не запрещено (исключения составляют случаи принудительного использования женщины в качестве суррогатной матери, что рассматривается как одна из возможных форм эксплуатации человека в контексте торговли людьми).

Заключение. Таким образом, в последние десятилетия институт суррогатного материнства юридически оформлен практически во всех странах постсоветского пространства. Основными вопросами, подлежащими правовому урегулированию, являются основания для суррогатного материнства, отношения между суррогатной матерью и генетическими родителями, права и обязанности обеих сторон, требования, предъявляемые к суррогатной матери и другие.

Литература:

1. Кодекс Республики Беларусь о браке и семье: принят Палатой представителей 3 июня 1999 г.: одобр. Советом Республики. 24 июня 1999 года: текст Кодекса по состоянию на 17 марта 2013 года [Электронный ресурс] // Консультант плюс: Беларусь: Технология 3000 / ООО «ЮрСпектр», Нац. Центр правовой информ. Респ. Беларусь. – Минск, 2014.
2. О вспомогательных репродуктивных технологиях: Закон Президента Республики Беларусь, 7 января 2012 года, №341-3 // Эталон – Беларусь [http://www.tamby.info/zakon/zakon-341_2012.html] / Нац. центр правовой информ. Респ. Беларусь. – Минск, 2014.
3. Байбороша, Н.С. Гармонизация законодательства государств-участников СНГ в сфере суррогатного материнства: теоретические аспекты // Юридический журнал. – 2009. – №4. – С.101–109.

ФРАНЧАЙЗИНГ КАК ОСОБЫЙ СПОСОБ ВЕДЕНИЯ БИЗНЕСА

Богданович Е.О.,

магистрант 2 курса АУПРБ, г. Минск, Республика Беларусь
Научный руководитель – Шелков О.В., канд. юрид. наук, доцент

Субъекты хозяйствования в процессе подготовки или осуществления предпринимательской деятельности рано или поздно сталкиваются с проблемой выбора сферы деятельности. Не каждый из них может легко выбрать наиболее выгодный вид предпринимательства. Ведь для начала любой деятельности необходимы стартовый капитал, реклама, выбор торговой марки и способа ее продвижения.

Организация собственного дела традиционными методами в наши дни усложняется большими рисками, бюрократическими преградами и нестабильностью экономики. Предприниматели все активнее ищут новые способы и модели осуществления хозяйственной деятельности. Франчайзинг, в данном случае, такой способ ведения бизнеса, который способен решать такие проблемы быстрее и с наименьшими рисками.

Результаты и их обсуждение. Франчайзинг, как особый способ ведения бизнеса, завоевывает все большие территории, получая признание во всем мире. Популярность франчайзинга во многом объясняется более высокой эффективностью и устойчивостью вновь созданных предприятий. Франчайзинг полезен как для желающих организовать собственное дело, так и для тех, кто уже достиг успеха в бизнесе и стремится быстро расширить его без существенных дополнительных финансовых вложений.

Наиболее сильной стороной франчайзинга является то, что он позволяет расширить рынок сбыта товаров и услуг, при этом способствует сохранению независимости предпринимателей.

В соответствии с п. 1 ст. 910 Гражданского кодекса Республики Беларусь, по договору комплексной предпринимательской лицензии (франчайзинга) одна сторона (правообладатель) обязуется предоставить другой стороне (пользователю) за вознаграждение на определенный в договоре франчайзинга срок либо без указания срока лицензионный комплекс, включающий право использования фирменного наименования правообладателя, других объектов интеллектуальной собственности, предусмотренных договором

франчайзинга, а также нераскрытой информации в предпринимательской деятельности пользователя.

В рамках франчайзинга одна сторона передает другой на возмездной основе имидж, репутацию на рынке, товары, методы оказания услуг, товарный знак, фирменный стиль, технологии ведения бизнеса. Используя этот набор инструментов, пользователь, в свою очередь, содействует росту и надежному закреплению на рынке правообладателя.

Франчайзинг предполагает длительные, стабильные отношения партнеров, обеспечивающие предсказуемость развития бизнеса и возможность установления длительных перспективных целей.

Используя такую модель ведения бизнеса, предприниматель наделяет собственное предприятие особенным и сложившимся имиджем, хорошо налаженной системой ведения коммерческой деятельности, имеет возможность применять специфические логистические и маркетинговые методы, разработанные правообладателем. Продукция или услуги, которые предлагаются потребителю, по умолчанию обеспечены стабильным массовым спросом. Прибыль, получаемая от хозяйственной деятельности, в рамках франчайзинга, как правило, выше той, которую мог бы получить предприниматель, работая автономно. Правообладатель неизбежно раскрывает все секреты своей бизнес-технологии пользователю.

Правообладатель вынужден защищать пользователя, помогать его старту, представлять рекомендации, обучающие программы, решать насущные проблемы.

Заключение. Подводя итог, можно сделать вывод, что сущность франчайзинга заключается в непрерывном сотрудничестве и доверии, хорошо налаженной системе связей, поддержки сторон, то есть, это схема, изначально ориентированная на долгосрочный коммерческий успех.

Наиболее широкое распространение франчайзинг получил в международной торговле. Он позволяет вести свое дело и использовать поддержку известного лица [2, с. 205]. Несмотря на всеобщее признание и огромную популярность во всем мире, использование франчайзинга как особого способа ведения бизнеса в Беларуси остается незначительным. Сложившуюся ситуацию отчасти можно объяснить "молодостью" данного договорного института. Однако большинство исследователей объясняют нераспространенность франчайзинга в Беларуси правовыми проблемами - недостаточной правовой регламентацией франчайзинговых отношений, отсутствием специального закона о франчайзинге.

Литература:

1. Гражданский кодекс Республики Беларусь: Кодекс Респ. Беларусь, 07 декабря 1998 г., № 218-3: Принят Палатой представителей 28 окт. 1998 г.: Одобрен Советом Респ. 19 нояб. 1998 г.: В ред. Закона Респ. Беларусь от 08.01.2014 г., № 128-3 // КонсультантПлюс: Беларусь [Электронный ресурс] / ООО «ЮрСпектр», Нац. центр правовой информ. Респ. Беларусь. – Минск, 2013.
2. Сидорчук, И.П. Гражданское право. Особенная часть: краткое изложение курса / И.П. Сидорчук, Ю.Н. Гайдук. – Минск: Амалфея, 2008. – 344 с.

ПРОФИЛАКТИКА НАРКОМАНИИ В ОБРАЗОВАТЕЛЬНОЙ СРЕДЕ

Болонина Л.В.,

студентка МЮИ, г. Астрахань, Российская Федерация

Научный руководитель – Пчелкина Е.В., канд. юрид. наук, доцент

Глобальной угрозой здоровью населения и национальной безопасности в нашей стране и во всем мире на рубеже XX–XXI вв. стали такие негативные социальные явления, как наркопреступность, наркотизм и наркомания. Если не принять самые решительные меры к нейтрализации этой угрозы, то, по мнению Александрова Р.А., в перспективе человечество может прекратить свое существование как биологический вид [1]. Цель: разработать комплекс мер направленных на профилактику наркомании молодежи в образовательной среде.

Результаты и их обсуждение. Официальные статистические сведения, представленные осенью 2012 г. Советом Безопасности России, плачевны. В частности отмечено, что в стране 2,5 миллиона наркоманов, (7.8 % от всего населения РФ), причем 2/3 из них – молодежь до 30 лет. За последние 10 лет употребление наркотиков выросло в 10 раз: ко-

личество взрослых наркоманов увеличилось за 10 лет в 8 раз, наркоманов-подростков – в 18 раз, детей – в 24,3 раза. Ежедневно в стране умирает 82 наркомана, ежегодно – до 30 тысяч [1]. Кроме того, в 2011 г. в России специализированными наркологическими учреждениями зарегистрировано более 17 тысяч детей и свыше 122 тысяч подростков, страдающих наркологическими расстройствами [2].

Особенно важная роль в антинаркотическом воспитании принадлежит школе, ведь педагогическая профилактика в большинстве зарубежных стран уже давно рассматривается в качестве приоритетного направления борьбы с наркотизмом.

Антинаркотическую профилактику целесообразно продолжать и со студентами, которая должна быть системной, комплексной, предусматривающей научно обоснованное исследование проблем наркозависимости.

Потому в антинаркотические программы, на наш взгляд, должны быть включены:

1) проведение комплексного социологического исследования по проблемам наркотизации студенческой молодежи;

2) мероприятия по антинаркотическому всеобучу студентов и преподавателей в форме лекций, семинаров, спецкурсов; встречи студентов со специалистами правоохранительных органов и органов здравоохранения, занимающихся антинаркотической работой; использование видео- и кинофильмов для антинаркотической пропаганды среди студентов вуза;

3) осуществление индивидуально-профилактической работы с учащимися пристрастившимся к курению табака, или алкогольных напитков. Ведь результаты мониторинга показали что курение и раннее потребление спиртных напитков - «прелюдия» приобщения к потреблению наркотических средств;

4) рекомендации студентам по написанию курсовых и дипломных работ, тематика которых направлена на профилактику наркомании;

5) открытие в студенческой газете постоянной рубрики по указанной тематике; увеличение потока информации, пропагандирующей здоровый образ жизни, независимость от наркотиков (рекламные щиты, кабинеты профилактики, телефоны доверия, круглые столы с участием студентов - бывших наркоманов, диспуты и т.д.);

6) формирование навыков здорового образа жизни, введение на всех факультетах вуза спецкурсов антинаркотической направленности, а на юридических факультетах - комплексного спецкурса «Противодействие незаконному обороту наркотических средств и психотропных веществ». В который должно входить не только изучение правового аспекта наркотизма и противодействия этому явлению, но и содействие индивидуальному осознанию трагедии и тупика наркомании, формированию установки на жизнь без наркотиков, решимости противодействовать наркотизму, самостоятельно вовлекать в противодействие незаконному распространению наркотиков и злоупотреблению ими сверстников, способствовать созданию общественных формирований (студенческих оперативных отрядов, волонтерского движения).

В программу профилактики наркомании среди студентов необходимо задействовать и систему студенческого самоуправления. Студенческий совет должен стать инициатором акций антинаркотической направленности (например, «Студенчество - за жизнь без наркотиков»), организовывать круглые столы, встречи с наркологами и психологами, творческой интеллигенцией, представителями религиозных конфессий, медицинских и правоохранительных учреждений.

Заключение. Таким образом, наркомания стала глобальной проблемой всего мира, но превенция возможна. Для этого необходимо начать реальную заботу о детях, направлять их на правильный путь с самого рождения, и помогать идти им по этому пути в детском саду, школе, в ВУЗе. О детях должны заботиться как родители, так и государство. Забота о детях будет залогом процветания государства и общества, ведь преступность порождается и подпитывается именно социальными и экономическими факторами и меры по ее предотвращению должны носить комплексный и наступательный характер.

Литература:

1. Официальный сайт Совета Безопасности РФ. – Режим доступа: <http://www.scrf.gov.ru/>. – Дата доступа: 12.02.2014.
2. Наркомания [Электронный ресурс] – Режим доступа: <http://narcomaniac.ru/file/star.htm>. – Дата доступа: 12.02.2014.

КОНСТИТУЦИОННЫЕ ОСНОВЫ ВЗАИМНОЙ ОТВЕТСТВЕННОСТИ ГОСУДАРСТВА И ГРАЖДАНИНА В РЕСПУБЛИКЕ БЕЛАРУСЬ

Бошукова Ю.А.,

студентка 4 курса ВГУ имени П.М. Машерова, г. Витебск, Республика Беларусь
Научный руководитель – Петров А.П., канд. юрид. наук, доцент

Еще в XIX веке непреложным догматом считался принцип безответственности государства. В начале XX века в юриспруденции все более и более утверждается общий принцип ответственности государства как существенный признак правового государства.

В статье 1 Конституции Республики Беларусь определено, что Республика Беларусь – унитарное демократическое социальное правовое государство.

Однако данная норма во многом носит программный характер. Правовое государство избрано в качестве цели, к которой мы стремимся, с достижением которой связано нынешнее и последующее развитие Республики Беларусь. Формирование правового государства – это довольно сложный процесс, который в юридическом аспекте непосредственно связан с утверждением в законодательстве и деятельности всех субъектов права таких принципов как: приоритет прав и свобод личности, верховенство права, разделение властей, взаимная ответственность государства и гражданина и др. Только их полное соблюдение и исполнение дадут положительные результаты, соответствующие декларированным конституционным положениям.

Вопрос взаимоотношения государства и конкретной личности представляет значительный интерес для исследования, ведь от того, как будут строиться данные отношения, зависит не только достойная жизнь личности, но и существование самого государства.

Материал и метод. В данной работе используются нормативные и литературные источники. Для исследования были использованы общенаучные методы познания: анализ нормативной правовой базы и литературных источников, а также следующие частнонаучные методы: системно-структурный, сравнительно-правовой, формально-юридический.

Результаты и их обсуждение. Неотъемлемый признак правового государства – взаимная ответственность государства и личности. В недемократическом государстве признается только ответственность гражданина перед государством, в правовом же государстве, напротив, делается акцент на ответственности государственных органов и должностных лиц перед гражданами за посягательство на их права и свободы. Ответственность государства перед гражданином – это своеобразный способ ограничения политической власти в отношениях между государством как носителем политической власти и гражданином.

Об ответственности государства перед личностью и личности перед обществом и государством в Конституции Республики Беларусь говорится в различных аспектах. В одних случаях речь идет о социальной, моральной и политической ответственности, в других – о строго юридической. Правовое государство гарантирует права личности, защищает их от любого беззакония и произвола со стороны государства, однако вместе с тем, осуществляется надежная защита государственной власти от посягательства на нее со стороны граждан. Устанавливая в законодательной форме свободу личности, само государство не свободно от ограничений в собственных действиях, оно должно брать на себя обязательства, обеспечивающие справедливость и равенство в своих отношениях с гражданином.

Подчиняясь праву, государственные органы не могут нарушать его предписания и несут ответственность за нарушения или невыполнение этих обязанностей. Обязательность закона для государственной власти обеспечивается системой гарантий, которые исключают административный произвол: ответственность правительства перед представительными органами; дисциплинарная, гражданско-правовая или уголовная ответственность должностных лиц государства любого уровня за нарушение прав и свобод конкретных лиц, за превышение власти, злоупотребление служебным положением; импичмент.

Содержание ответственности личности перед обществом и государством отражается в обязанностях граждан. Основные обязанности граждан закреплены в ст. 52-57 Конституции Республики Беларусь.

В свою очередь гражданин несет ответственность за свои незаконные действия перед государством. Личность соглашается на определенные ограничения со стороны государства и обязуется подчиняться общим требованиям государства. Виды юридической ответственности по отношению к личности, нарушившей правовые нормы: уголовная, административная, гражданская, дисциплинарная, материальная. Однако применение государственного принуждения должно носить правовой характер, не нарушать меру свободы личности, соответствовать тяжести совершенного правонарушения.

Заключение. Таким образом, принцип взаимной ответственности граждан, государства и иных субъектов общественных отношений является основой баланса конституционных ценностей и свидетельствует об утверждении и развитии конституционной демократии. Только демократическое государство, основанное на принципе верховенства права, создает условия для взаимной ответственности личности и государства при приоритете прав и свобод человека и гражданина.

НЕСООТВЕТСТВИЕ РАБОТНИКА ЗАНИМАЕМОЙ ДОЛЖНОСТИ ИЛИ ВЫПОЛНЯЕМОЙ РАБОТЕ: ПРОБЛЕМЫ УВОЛЬНЕНИЯ

Викторович Е.Н.,

студентка 3 курса ВГУ имени П.М. Машерова, г. Витебск, Республика Беларусь
Научный руководитель – Михайлова О.П., преподаватель

В трудовом праве проблема соотношения требований работы и способностей ее выполнения конкретным работником находит свое выражение через категорию «несоответствие работника занимаемой должности или выполняемой работе». Анализ судебной практики показывает, что увольнения по данному основанию производятся крайне редко. Но это ни в коей мере не означает, что данной проблемы вообще не существует. Представляется, что истиной причиной редкого использования этого основания увольнения является отсутствие в законе четких и понятных обеим сторонам трудового отношения правил его применения.

Цель – рассмотреть основания для расторжения трудового договора, которые содержатся в пп. 2 и 3 ст.42 Трудового кодекса Республики Беларусь.

Материал и методы. Нормативную базу составили Трудовой кодекс Республики Беларусь, постановление Пленума Верховного суда Республики Беларусь. Методологическую основу исследования составляют общенаучные и специальные методы познания: диалектический, логический, системного анализа, сравнительно-правовой, формально-юридический.

Результаты и их обсуждение. Пункт 3 ст. 42 Трудового кодекса Республики Беларусь предусматривает расторжение трудового договора по инициативе нанимателя в случае «несоответствия работника занимаемой должности или выполняемой работе вследствие недостаточной квалификации, препятствующего продолжению данной работы».

Каждый работник должен выполнять свои трудовые функции в соответствии с трудовым договором, для этого работник должен обладать соответствующим уровнем профессиональной подготовки, который в свою очередь позволит выполнять работу определенной сложности.

На практике существуют некоторые ограничения для увольнения. Так, недопустимо увольнение молодых специалистов по данному основанию, так как у них недостаточно практического опыта [3]. Достижение работником пенсионного возраста само по себе не может являться основанием для признания его несоответствующим занимаемой должности или выполняемой работе. Не является основанием для увольнения и отсутствие диплома о специальном образовании, за исключением тех случаев, когда

законодательство требует наличие соответствующего образования. Так в п.29 Постановлении Пленума Верховного Суда Республики Беларусь № 2 «О некоторых вопросах применения судами законодательства о труде» предусмотрена недопустимость расторжения трудового договора по мотиву отсутствия специального образования, если оно согласно законодательству не является обязательным условием при заключении трудового договора [2].

Расторжение трудового договора по п.3 ст.42 Трудового кодекса Республики Беларусь может быть реализовано, если работник из-за недостаточной квалификации не соответствует занимаемой должности и перевод на другую работу либо невозможен, либо работник отказался от него. Наниматель должен предпринять попытки перевести работника на соответствующую его квалификации работу либо предложить пройти переобучение, но только с согласия работника.

Заключение. Таким образом, автором были сделаны следующие выводы. Показателями, свидетельствующими о несоответствии работника занимаемой должности или выполняемой работе, могут быть систематическое невыполнение норм выработки, ошибки при выполнении порученных обязанностей, брак в работе. Данные показатели должны быть не единичными случаями, а систематическими. Неудовлетворительное выполнение работником трудовых обязанностей по вине нанимателя не может квалифицироваться как «несоответствие работника занимаемой должности или выполняемой работе вследствие недостаточной квалификации, препятствующего продолжению данной работы».

Достоверными доказательствами и объективными данными недостаточной квалификации служат: материалы аттестации работника, акты списания бракованной продукции, служебные и докладные записки, акты проверок. В случае если на работника налагались дисциплинарные взыскания за ненадлежащее выполнение работы, мы можем говорить о вине работника. В таком случае п.3 ст.42 Трудового кодекса Республики Беларусь не применяется. Законодательством Республики Беларусь не установлена обязанность нанимателя письменно предупреждать работника о предстоящем увольнении по п. 3 ст.42 Трудового кодекса Республики Беларусь.

Литература:

1. Трудовой Кодекс Республики Беларусь от 26 июля 1999 г. № 296-3 в ред. Закона Республики Беларусь от 30 декабря 2010 г. // Консультант Плюс: Беларусь. Технология 3000 [Электрон, ресурс] / ООО «ЮрСпектр», Нац. центр правовой информ. Респ. Беларусь. – Минск, 2013.
2. О некоторых вопросах применения судами законодательства о труде: Постановление Пленума Верховного суда Республики Беларусь от 29 марта 2001 г. № 2: с изменениями и дополнениями: текст по состоянию на 26 июня 2008 г. // Национальный правовой Интернет-портал Республики Беларусь [Электронный ресурс] / Национальный центр правовой информации Республики Беларусь. – Минск, 2013. – Режим доступа: <http://www.pravo.by>. – Дата доступа: 05.01.2013.
3. Гритченко, Е. Расторжение трудового договора по п.3 ст. 42 Трудового кодекса Республики Беларусь и аттестация работников // Главный бухгалтер. – 2008. – № 27. – С. 32–35.

ЖЕРТВА И ПОТЕРПЕВШИЙ В КРИМИНОЛОГИИ

Дыско И.Г.,

студентка 1 курса ВГУ имени П.М. Машерова, г. Витебск, Республика Беларусь

Научный руководитель – Бочков А.А., канд. филос. наук, доцент

Виктимология – относительно новое ответвление криминологии, изучающее проблемы жертвы преступления. Однако ее истоки можно найти в мифах древнего мира, устном народном творчестве, в религиозной (Библия) и художественной (Ф. Достоевский «Преступление и наказание») литературе, а так же в древнем праве (Законы 12 таблиц, Законы Ману). Одна из основных идей виктимологии состоит в том, что человек своим поведением может спровоцировать против себя преступление, будучи неосмотрительным, провокационным, неосторожным. *Цель* исследования состоит в определении понятий «жертва» и «потерпевший» в криминологии.

Материал и методы. Данная работа основана на анализе Уголовно-

процессуального Кодекса Республики Беларусь, анализе специальной литературы. Методы исследования: формально-юридический, метод толкования норм права.

Результаты и их обсуждение. Этимологический аспект термина «виктимология» происходит от двух слов: от лат. *viktima* – жертва и греч. *logos* – учение, что в буквальном переводе – наука о жертве.

Кажется парадоксальным, но на сегодняшний день нет четкого и однозначного понятия «жертва». Существует более 200 определений данного термина. Часть из них рассматривают его как жертвоприношение богам. Когда люди в дар богам, приносили жертву. Это были как предметы, животные так и человек. Например, по словарю Ожегова, в религиозном отношении, понятие жертвы – это приносимое в дар божеству предмет или живое существо, убиваемое при этом [3, с. 176]. Таким образом, можно видеть четкую связь понятия с религиозными традициями и ритуалами.

Кроме того, выделяются жертвы автомобильных катастроф, мести, преступления. Существует понятие жертвы политической, идеологической борьбы, жертвы обмана, шантажа и т.д. Жертвой тоже называют добровольный отказ от привилегии, богатства, власти. Это также жизнь во блага людей, дела, Отчизны. От термина жертва существенно отличается термин жертвенность, то есть бескорыстный подарок, пожертвование кому-либо. Часто используется выражение жертвовать жизнью, здоровьем во имя Родины, любви, семьи, друзей, человечества, идеи. Жертвой так же называют животное, за которым охотится хищный зверь. Жертвой может быть человек, который погиб или пострадал в результате катастрофы, эпидемии, стихийного бедствия, военных действий.

Юридический аспект жертвы имеет свою специфику. Под термином «жертва» понимаются лица, которым индивидуально или коллективно был причинен вред, включая телесные повреждения или моральный ущерб, эмоциональные страдания, материальный ущерб или существенное ущемление их основных прав в результате действия или бездействия, нарушающего действующие национальные уголовные законы государственных членов, включая законы, запрещающие преступное злоупотребление властью [1, с. 510].

В правоведении наряду с понятием «жертва» широко употребляется понятие «потерпевший». Потерпевший – гражданин, которому преступлением причинен моральный, физический или имущественный вред. Чтобы стать участником уголовного процесса, гражданин, которому причинен вред преступлением, должен быть признан потерпевшим определением суда или постановлением прокурора, судьи, следователя либо дознавателя [4, с. 289]. Уголовно-процессуальный кодекс Республики Беларусь содержит определение потерпевшего. Так, согласно ст. 49 УПК Республики Беларусь потерпевший – это физическое лицо, которому предусмотренным уголовным законом общественно опасным деянием причинен физический, имущественный или моральный вред и в отношении которого орган, ведущий уголовный процесс, вынес постановление (определение) о признании его потерпевшим [2].

Заключение. Следует отграничивать понятие жертвы от понятия потерпевший, так как потерпевший – это лицо обладающее определенной правосубъектностью. Таким образом, можно сказать что потерпевший – это более узкое понятие, чем жертва. Потерпевший рассматривается только как жертва в рамках какого-либо криминального преступления.

Литература:

1. Декларация основных принципов правосудия для жертв преступлений и злоупотреблений властью. Принята резолюцией 40/34 Генеральной Ассамблеи ООН от 29 ноября 1985 года. – В кн. Права человека: международно-правовые документы и практика их применения: в 4 т. / Сост. Е.В. Кузнецова. – Минск: Амалфея, 2009. – Т.1. – 815 с.
2. Уголовно-процессуальный кодекс Республики Беларусь от 16 июля 1999 года №295-3 (в ред. от 13.07.2012 года №417-3) // КонсультантПлюс: Беларусь. Технология 3000 [Электронный ресурс] / ООО «ЮрСпектр», Нац. центр правовой информ. Респ. Беларусь. – Минск, 2014.
3. Ожегов, С.И. Толковый словарь русского языка / С.И. Ожегов, Н.Ю. Шведова. – М.: Азбуковник, 2000. – 176 с.

УЧАСТИЕ СПЕЦИАЛИСТА ПРИ ОСМОТРЕ МЕСТА ПРОИСШЕСТВИЯ ПО ДЕЛАМ, СВЯЗАННЫМ С НЕЗАКОННЫМ ОБОРОТОМ НАРКОТИКОВ

Ерш В.С.,

студентка 4 курса ВГУ имени П.М. Машерова, г. Витебск, Республика Беларусь
Научный руководитель – Дмитриева Т.Ф., преподаватель

Осмотр места происшествия является важнейшим следственным действием, поскольку от качества, оперативности и объективности его проведения зависит результат всего предварительного расследования. Эффективность осмотра места происшествия (ОМП) находится в прямой зависимости от соблюдения тактических правил его проведения, а также применяемых следователем технико-криминалистических средств. Однако дела, связанные с незаконным оборотом наркотиков, имеют свою специфику, которая составляет определённые трудности в работе следователя. Для преодоления таких трудностей к участию в ОМП привлекается специалист-криминалист, а в ряде случаев и иные специалисты. Участие последних при ОМП позволяет сделать его более результативным, что способствует расследованию преступлений и, наконец, изобличению виновных, что говорит об актуальности темы исследования.

Целью данного исследования является установление значимости участия специалиста при ОМП по делам, связанным с незаконным оборотом наркотиков.

Материал и методы. Вопросы обнаружения, фиксации и изъятия следов преступления при ОМП рассматриваются в трудах Т.В. Аверьяновой, Р.С. Белкина, А.Ф. Волинского, Г.И. Грамовича, А.И. Дворкина, А.В. Дулова, В.А. Образцова и др. В ходе изучения рассматриваемой темы использовались общенаучные, частнонаучные и специальные методы.

Результаты и их обсуждение. Обнаружение и изъятие материальных объектов, имеющих доказательственное значение, производится в ходе ОМП, а также обысков по месту жительства подозреваемых. Объектами осмотра по делам, связанным с незаконным оборотом наркотиков, могут быть места задержания по непосредственно возникшему подозрению в совершении преступления, места посевов наркотикосодержащих растений, помещения, используемые для нелегального изготовления наркотиков, места хранения наркотического сырья, помещения притонов. Также подлежат осмотру поддельные рецепты и иные документы, дающие право на получение наркотиков, сильнодействующих или психотропных веществ. Целью осмотра и обыска является выявление фактов, свидетельствующих о незаконном обороте наркотиков, совершенном определёнными лицами.

При ОМП, где могут быть обнаружены наркотические средства, сырьё для их переработки или изготовления, а также предметы, используемые для употребления наркотиков, необходимо участие сотрудников Государственного комитета судебных экспертиз Республики Беларусь. Это обусловлено тем, что участие специалиста позволит более качественно произвести ОМП, не повредив, не нарушив и не уничтожив обнаруженные предметы, и, кроме того, специалист достоверно знает какие средства и методы необходимо использовать, чтобы выявить и зафиксировать следы в конкретной ситуации. Также следователь может получить от специалиста консультационную информацию по интересующим его вопросам в кратчайший срок, что позволит оперативно принять решения о проведении того или иного следственного действия, а возможно и раскрыть преступление по «горячим следам».

Участие специалиста положительно влияет и на сохранность доказательной базы, поскольку при ОМП может возникнуть ситуация, когда необходимо изъять неустановленные вещества, и именно специалист, предполагая природу данных веществ, укажет следователю на надлежащую упаковку. Важность соблюдения правил упаковки невозможно переоценить, это касается упаковки наркотических средств в особенности, так как данные вещества могут улетучиваться, растворяться или терять свои свойства.

Для повышения эффективности ОМП по отдельным видам преступлений данной категории привлекаются не только криминалисты, но и специалисты в области органики, агрономии, специалист-кинолог.

Специалист-агроном приглашается для участия в ОМП по делам о незаконном посеве и выращивании запрещённых к возделыванию растений и грибов, содержащих наркотические средства и психотропные вещества. Осмотры и обыски по делам, связанным с незаконным оборотом синтетических наркотиков, их изготовлением в подпольных лабораториях или на подпольном производстве, необходимо производить с обязательным участием специалиста химика-органика. Это связано, в первую очередь, с тем, что в таких помещениях могут находиться взрыво- или пожароопасные, легковоспламеняющиеся и (или) ядовитые вещества, также специалист укажет на меры, которые необходимо принять для обеспечения безопасности, окажет содействие в обнаружении, изъятии и сохранении обнаруженных веществ и предметов.

Заключение. Таким образом, несмотря на то, что ч. 5 ст. 204 УПК Республики Беларусь закрепляет лишь право, а не обязанность привлекать специалиста к участию в осмотре, участие специалиста при ОМП по рассматриваемой категории дел является необходимостью и значительно повышает качество данного следственного действия.

ПРАВОВАЯ КУЛЬТУРА КАК УСЛОВИЕ ДЕВИКТИМИЗАЦИИ НАСЕЛЕНИЯ

Зайцева К.Н.,

студентка 1 курса ВГУ имени П.М. Машерова, г. Витебск, Республика Беларусь
Научный руководитель – Бочков А.А., канд. филос. наук, доцент

Опасность преступности в стране вынуждает органы власти принимать меры по её предотвращению. На уровень преступности влияет, среди прочих факторов, уровень правовой культуры в обществе. Понятие правовой культуры многогранно и многоаспектно. Она существует на государственном, групповом и индивидуальном уровне. Правовая культура в юридическом аспекте – это правовые ценности, включающие в себя право, правовые отношения, правовые процедуры, правовое воспитание, законность, правомерное поведение, правопорядок и правосознание. Правовая культура подразумевает, прежде всего, регулирование общественных отношений с помощью права. Цель исследования: выявить влияние правовой культуры на девиктимизацию населения.

Материал и методы. Методы исследования: метод анализа, синтеза литературы, нормативных правовых актов, правового сравнения.

Результаты и их обсуждение. Правовая культура личности – это восприятие ею права, сочетающееся с внутренним убеждением в его объективной справедливости, важности, гуманистической направленности, предопределяющее активность индивида в реализации правовых ценностей. Правовая культура личности включает в себя:

- знание права;
- представление о праве как справедливом и законном регуляторе общественных отношений;
- позитивное отношение к праву, основанное на глубокой внутренней убежденности в его полезности и прогрессивности;
- практические навыки правомерного поведения.

Любой человек, живущий в обществе, имеет определенный уровень правовой культуры со знаком плюс или минус. Правовая культура представляет собой необходимое условие девиктимизации общества. Девиктимизация – это совокупность мер и способов виктимологической профилактики, применяемых различными субъектами для ресоциализации потерпевших от преступлений, снижения их виктимности, предотвращения «вторичной» виктимизации и восстановления социальной справедливости. Уровень правовой культуры жертв определяет их виктимность. Выделяют следующую типологию жертв преступлений по степени виктимности:

- 1) случайная жертва;
- 2) жертва с незначительными качествами риска;
- 3) жертва с повышенными качествами риска;

4) жертва с очень большими качествами риска.

Случайная жертва может иметь как высокий так и низкий уровень правовой культуры, который практически не влияет на уровень ее виктимизации.

Самый низкий уровень правовой культуры имеет жертва с очень большими качествами риска. Очень «гибко» можно говорить о правовой культуре 2-ой и 3-ей типах жертв преступлений т.к. их виктимность обусловлена неким вынужденным нахождением потенциальной жертвы в определенном положении (профессия, состояние здоровья, удовлетворение необходимых потребностей).

Первый тип жертв преступлений практически не будет подвержен девиктимизации, т.е. виктимологической профилактике, потому как риск стать жертвой преступления крайне невелик. Такой тип жертв никак не провоцирует преступника, т.е. жертва практически не находится в виктимных местах и в виктимное время и не имеет нравственно-правовой деформации. Ко второму типу отнесены лица, ставшие жертвами преступлений, не имеющие, как правило, возможностей противодействовать грозящей им опасности. Они никоим образом не провоцируют преступника. Девиктимизация как виктимологическая профилактика в этом случае выступает на уровне государственно-правоохранительных мероприятий, направленных на соблюдение законности и правопорядка.

Третий тип жертв преступлений может быть как с высокой, так и с низкой правовой культурой. Некоторые лица становятся жертвами при неосторожных преступлениях. Девиктимизация будет играть роль устранения неосторожности, и направлена на убеждение лиц быть бдительными и внимательными, в интересах сохранения своей жизни. Большую виктимологическую группу составляют здесь работники милиции, инкассаторы, таксисты, банкиры, бизнесмены, работники охраны, чья профессиональная деятельность делает их потенциальными жертвами. Девиктимизация здесь реализует их право на защиту своего здоровья и жизни и должна проводиться тщательно и всесторонне, требуя государственных и личных действий.

Лица четвертого типа с низким уровнем правовой культуры характеризуются явной асоциальностью или антисоциальностью: алкоголики, бомжи, наркоманы, проститутки, члены организованных преступных формирований, бандиты. Многие из них ранее были судимы за различные преступления. Девиктимизация здесь будет выступать в основном в выработке у этих лиц обыденного уровня правовой культуры, элементарных навыков правомерного поведения и способности адаптации к жизни в социуме.

Заключение. Таким образом, правовая культура существенно влияет на уровень виктимности населения. Её рост, особенно на поведенческом уровне, способствует девиктимизации, профилактике преступности и создает условия для гармоничного развития личности и общества.

ПРОБЛЕМА АБОРТОВ В РЕСПУБЛИКЕ БЕЛАРУСЬ

Зяц К.С.,

студентка 2 курса ВГУ имени П.М. Машерова, г. Витебск, Республика Беларусь

Научный руководитель – Преснякова Т.В., ст. преподаватель

В современном обществе проблема абортов весьма актуальна. Так, Абортом называют прерывание беременности до того времени, когда зародыш или плод был бы способен выжить вне матки. Аборт бывает самопроизвольным, когда беременность прерывается в результате каких-то нарушений в организме матери или плода, или искусственным, когда плод извлекают из матки намеренно.

Материал и методы. Работа основана на анализе законодательства Республики Беларусь. Методы исследования: системный и сравнительно-правовой.

Результаты и их обсуждение. Сегодня проблема абортов горячо обсуждается с различных позиций. Сторонники «права на жизнь» считают аборт недопустимым, выступая в защиту неродившегося человека, а сторонники «права на выбор» считают, что

женщине должна быть предоставлена возможность самой решать свое будущее. Общественное мнение по этим вопросам расходится.

В Республике Беларусь согласно п.1 Инструкции о порядке проведения операции искусственного прерывания беременности от 5 апреля 1994 года №71, аборт разрешается при сроке беременности 12 недель и менее всем женщинам, желающим прервать беременность и не имеющим противопоказаний. При беременности сроком свыше 12 недель искусственное прерывание беременности разрешается производить при наличии медицинских, медико-генетических и немедицинских показаний.

При отсутствии этих оснований произведенный аборт является незаконным и должен влечь уголовную ответственность. Кроме того, производство аборта признается незаконным и в том случае, когда оно совершено вне лечебно-профилактического учреждения или амбулаторных условий методом вакуум-аспирации.

В действующем Уголовном кодексе Республики Беларусь предусмотрено наказание за незаконное производство абортотв как врачей, имеющих высшее медицинское образование соответствующего профиля (ч.1 ст.156), так и любых иных лиц, не имеющих указанного образования (ч.2 ст.156).

Не следует также забывать, что проведение подобной операции не только убивает зародыш человека, но и несет опасность причинения серьезного вреда здоровью женщины, прерывающей беременность. Тем серьезней обстоит дело, когда аборт производится против воли женщины. В таком случае ответственность должна наступать по ст.147 (Умышленное причинение тяжкого телесного повреждения), а в случае смерти женщины, по ст.139 (Убийство) УК Республики Беларусь.

Следует добавить, что проблема абортотв - это проблема не только права, но также и проблема морали и нравственности. И эту проблему невозможно решить исключительно запретами. Требуется также и духовное совершенствование людей.

Заключение. Таким образом, нет единой точки зрения, когда начинается жизнь человека, и соответственно сложно определить с какого момента человек имеет право на жизнь. Этим вызвана полемика относительно легализации абортотв. Законодательство в области производства абортотв является довольно мягким. Это является предпосылкой распространенного проведения подобных операций, что непосредственно негативно сказывается как на демографической проблеме в нашей стране, ведет к сокращению ее населения, так и на общем отношении к праву на жизнь. При запрете операции, законодатель опирается на состояние здоровья женщины, не учитывая при этом моральные и нравственные ценности, возможное право эмбриона на жизнь. Жизнь еще не родившегося ребенка, по сути, находится в полном распоряжении его матери. Именно ей решать имеет ли ее ребенок право на жизнь.

Литература:

1. Конституция Республики Беларусь от 15 марта 1994 года (с изменениями и дополнениями, принятыми на республиканских референдумах 24 ноября 1996 года и 17 октября 2004 года.). – Минск: Амалфея, 2007.
2. Уголовный кодекс Республики Беларусь: с изм. и доп. по состоянию на 24 окт. 2013 г. – Минск: Нац. центр правовой информ. Респ. Беларусь, 2013. – 304 с.
3. О порядке проведения операций искусственного прерывания беременности: Приказ Мин. здравоохранения Респ. Беларусь, 5 апр. 1994 г. № 71: с изм. и доп. // Консультант Плюс: Беларусь. Технология 3000 [Электронный ресурс] / ООО "ЮрСпектр", Нац. центр правовой информ. Респ. Беларусь. – Минск, 2010.

ПРАВОВОЙ СТАТУС ИНОСТРАННЫХ АДВОКАТОВ В РЕСПУБЛИКЕ БЕЛАРУСЬ

Калина О.Л.,

студентка 5 курса ВГУ имени П.М. Машерова, г. Витебск, Республика Беларусь
Научный руководитель – Ястреб Д.С., ст. преподаватель

Целью настоящего исследование является изучение места и определение роли иностранных адвокатов в правовой системе Республики Беларусь, в частности, в гражданском процессе, что, несомненно, является актуальным ввиду процессов интеграции и глобализации нашей страны в мировое сообщество. В настоящее время в научном сооб-

ществе ведется активная дискуссия, направленная на выработку единого подхода о возможности представления иностранными адвокатами интересов граждан принимающей страны и граждан государства, адвокатами которого они являются.

Материал и методы. Методологическую основу исследования составляют как общенаучные методы (функциональный, сравнительный, системный), так и частнонаучные (формально-юридический, сравнительно-правовой) методы.

Результаты и их обсуждение. На наш взгляд, позиция по допуску иностранных адвокатов к представлению интересов граждан Республики Беларусь должна формироваться следующим образом: коллегия адвокатов должна стоять на защите интересов адвокатов, являющихся членами данной коллегии. Это обусловлено, в первую очередь, направленностью на защиту рынка отечественных юридических услуг от недобросовестной конкуренции, когда адвокатом отправляющей страны будет предоставлено право представлять интересы граждан принимающего государства, а адвокаты Республики Беларусь, в свою очередь, в отправляющем государстве не будут иметь никаких преференций. Таким образом, данное предложение целесообразно рассматривать лишь на условиях взаимности, когда отправляющая страна допускает к участию в правосудии белорусских адвокатов, а Республика Беларусь, в свою очередь, допускает к правосудию адвокатов отправляющей страны.

Особый интерес представляют собой положения частей 5,6 статьи 2 Закона «Об адвокатуре и адвокатской деятельности в Российской Федерации», в соответствии с которыми адвокаты иностранного государства могут оказывать юридическую помощь на территории Российской Федерации по вопросам права данного иностранного государства. При этом адвокаты иностранных государств, осуществляющие адвокатскую деятельность на территории Российской Федерации, регистрируются федеральным органом исполнительной власти в области юстиции в специальном реестре, порядок ведения которого определяется уполномоченным федеральным органом исполнительной власти. Закон «Об адвокатуре и адвокатской деятельности в Республике Беларусь» аналогичного положения не содержит, хотя его закрепление могло бы способствовать и привлечению иностранных инвесторов на территорию нашей страны. К тому же одним из условий вступления во Всемирную торговую организацию является отсутствие ограничений участия иностранных адвокатов в юридической деятельности на территории любой страны – члена организации, с признанием их статуса.

Что касается второго подхода, в настоящее время сформировано две основные позиции: 1) направлена на отсутствие возможности допуска к участию в гражданском процессе адвокатов отправляющего государства (например, Украина); 2) направлена на возможность участия иностранных адвокатов при представлении интересов на территории другого государства, но при соблюдении процедуры имплементации его на территории принимающего государства с соблюдением определенных условий, которыми должны быть: соблюдение условия взаимности, заключение двухсторонних договоров о правовой помощи, а также условий, законодательно закрепленных в нормативном правовом акте, регламентирующем адвокатскую деятельность, принимающего государства (данный порядок тщательно регламентирован в США).

Согласно ст. 551 Гражданского процессуального кодекса Республики Беларусь: При ведении дел в судах Республики Беларусь иностранные граждане и юридические лица вправе свободно и беспрепятственно пользоваться услугами как иностранных представителей, в том числе и адвокатов, так и представителей, в том числе и адвокатов, Республики Беларусь. Иностранные представители, в том числе и адвокаты, пользуются в гражданском судопроизводстве такими же правами и несут такие же обязанности, как и представители, в том числе и адвокаты, Республики Беларусь. Анализируя статью, необходимо отметить, что законодатель пошел на расширительное применение положений статьи, так как для представления интересов иностранных граждан допускаются не только адвокаты, которые оказывают юридическую помощь квалифицированно, но и представители, которые могут и не обладать специальными юридическими знаниями при представлении интересов иностранного гражданина. Таким образом, при отсутствии в белорусском праве института обязательного судебного представительства, представлять

интересы иностранных граждан в суде могут как белорусские граждане, так и иностранцы, при условии наличия надлежащим образом оформленной доверенности.

Заключение. В настоящее время в Республике Беларусь назрела необходимость в более тщательной регламентации правового положения иностранных адвокатов при представлении интересов как иностранных граждан, так и граждан принимающего государства.

ПРОБЛЕМЫ ПРЕКРАЩЕНИЯ ТРУДОВОГО ДОГОВОРА ПО ИНИЦИАТИВЕ НАНИМАТЕЛЯ В СЛУЧАЕ НЕЯВКИ РАБОТНИКА НА РАБОТУ ВСЛЕДСТВИЕ ВРЕМЕННОЙ НЕТРУДОСПОСОБНОСТИ

Киршанкова Ю.М.,

студент 3 курса ВГУ имени П.М. Машерова, г. Витебск, Республика Беларусь
Научный руководитель – Михайлова О.П., преподаватель

Актуальностью данной работы является то, что в соответствии с Трудовым кодексом Республики Беларусь за работниками, утратившими трудоспособность в связи с трудовым увечьем или профессиональным заболеванием, место работы (должность) сохраняется до восстановления трудоспособности или установления инвалидности, однако в некоторых случаях наниматель имеет право уволить такого работника по своей инициативе.

Цель исследования состоит в комплексном теоретико-правовом анализе проблем прекращения трудового договора по инициативе нанимателя в случае неявки работника на работу в течение более четырех месяцев подряд вследствие временной нетрудоспособности.

Материал и методы. Нормативную базу составили Конституция Республики Беларусь, Трудовой кодекс Республики Беларусь и др. Методологическую основу исследования составляют общенаучные и специальные методы познания: диалектический, логический, системного анализа, сравнительно-правовой, формально-юридический.

Результаты и их обсуждение. Пункт 6 ст.42 Трудового Кодекса предусматривает увольнение по инициативе нанимателя в случае неявки на работу в течение более четырех месяцев подряд (не считая отпуска по беременности и родам), если законодательством не установлен более длительный срок сохранения места работы (должности) при определенных заболеваниях. Из данной нормы следует, что временная нетрудоспособность является основанием для увольнения работника при условии, если она длится непрерывно более 4 месяцев.

Трудовой договор по названному основанию может быть расторгнут в период нетрудоспособности работника. Работник, приступивший к работе после выздоровления, даже если временная нетрудоспособность продолжалась более четырех месяцев, не может быть уволен с работы по указанному основанию. Если например лицо, временно нетрудоспособное, 10-11 месяцев в году, не может быть уволено с работы по п. 6 ст. 42, если каждый из периодов болезни не превышает четырех месяцев подряд.

Таким образом, увольнение по п.6 ст.42 возможно только в период временной нетрудоспособности, но не после выздоровления работника, даже если он болел более четырех месяцев [4, с. 130].

Отсутствие работника по болезни, продолжающееся более четырех месяцев, но с перерывами, не является основанием для увольнения работника по п.6 ст.42 Кодекса, поскольку выход на работу прерывает течение указанного срока.

По трудовому договору возможность увольнения работника при неявке на работу по болезни, длящейся более четырех месяцев, ставится в зависимость от наличия производственной необходимости в расторжении трудового договора. Обоснование наличия или отсутствия производственной необходимости является прерогативой нанимателя.

В случае, если суд придет к выводу, что увольнение не вызывалось производственной необходимостью, то работник подлежит восстановлению на прежнее место работы. При определенных заболеваниях установлен более длительный срок сохранения места работы (должности).

Расторгая трудовой договор по п.6 ст.42 Трудового кодекса Республики Беларусь, наниматель обязан принять меры к переводу работника на другую работу, а также не позднее, чем за 2 недели до увольнения уведомить профсоюз. Не допускается расторжение трудового договора по инициативе нанимателя с инвалидами, проходящими медицинскую, профессиональную, трудовую и социальную реабилитацию в соответствующих организациях независимо от срока пребывания в них. [2, с.9].

Заключение. Не является основанием для увольнения работника его отсутствие на работе в течение более четырех месяцев подряд, вызванное уходом за больным членом семьи. Расторгая трудовой договор по п. 6 ст. 42 с работниками моложе 18 лет допускается, помимо соблюдения общего порядка, только с согласия районной (городской) комиссии по делам несовершеннолетних. Экспертиза временной нетрудоспособности граждан осуществляется в учреждениях здравоохранения врачом или врачебно-консультационной комиссией.

Литература:

1. Трудовой Кодекс Республики Беларусь от 26 июля 1999 г. №296-3 в ред. Закона Республики Беларусь от 30 декабря 2010 г. // Консультант Плюс: Беларусь. Технология 3000 [Электронный ресурс] / ООО «ЮрСпектр». Нац. центр правовой информ. Респ. Беларусь. – Минск, 2013.
2. О социальной защите инвалидов в Республике Беларусь: Закон Республики Беларусь от 11 ноября 1991 г. № 1224-ХП: с изменениями и дополнениями: текст по состоянию на 16 ноября 2010 г. // Национальный правовой Интернет-портал Республики Беларусь [Электронный ресурс] / Национальный центр правовой информации Республики Беларусь. – Минск, 2013. – Режим доступа: <http://www.pravo.by>. – Дата доступа: 16.05.2013.
3. О здравоохранении: Закон Республики Беларусь 18 июня 1993 г. № 2435ХП: с изменениями и дополнениями: текст по состоянию на 10 июля 2012 г. // Национальный правовой Интернет-портал Республики Беларусь [Электронный ресурс] / Национальный центр правовой информации Республики Беларусь. – Минск, 2013. – Режим доступа: <http://www.pravo.by>. – Дата доступа: 16.05.2013.
4. Кеник, К.И. Увольнение в связи с состоянием здоровья, препятствующим продолжению работы / К.И. Кеник // Отдел кадров. – 2011. – №11. – С. 130

ПРАВА И ОБЯЗАННОСТИ УПОЛНОМОЧЕННОГО ПО ПРАВАМ ПРЕДПРИНИМАТЕЛЕЙ

Криволап В.А.,

студент 4 курса ВГУ имени П.М. Машерова, г. Витебск, Республика Беларусь
Научный руководитель – Ястреб Д.С., ст. преподаватель

На современном этапе развития государства требуются различные решения для создания благоприятных условий для тех или иных групп населения. Для этого постоянно исследуется и совершенствуется законодательство всех сфер жизнедеятельности человека, создаются новые институты права. Так в некоторых странах уже появился институт, который предназначен охранять и защищать права и интересы субъектов предпринимательства.

В Российской Федерации во всех областях уже в полную силу функционирует институт уполномоченного по защите прав предпринимателей, подкрепленный законом «Об Уполномоченном по защите прав предпринимателей». Институт Уполномоченного по правам предпринимателей гарантирует государственную защиту прав и свобод субъектов предпринимательской деятельности, их соблюдение и уважения государственными органами, органами местного самоуправления, должностными лицами и государственными служащими, а также является одним из важнейших элементов механизма защиты прав бизнесменов и занимает особое место в системе органов государственной власти.

Материал и методы. В Российской Федерации Уполномоченный по правам предпринимателей в целях выполнения возложенных на него задач имеет право:

1) запрашивать в установленном порядке от органов государственной власти, органов местного самоуправления, их должностных лиц, организаций необходимые сведения, материалы и разъяснения по вопросам, связанным с защитой прав и законных интересов субъектов предпринимательства;

2) привлекать в установленном порядке для осуществления экспертных и научно-аналитических работ в области защиты прав и законных интересов субъектов предпринимательства научные и иные организации, а также ученых и специалистов;

3) направлять в органы государственной власти Челябинской области, государственные органы Челябинской области, органы местного самоуправления муниципальных образований Челябинской области замечания и предложения, относящиеся к обеспечению прав и законных интересов субъектов предпринимательства;

Результаты и их обсуждение. Так же Уполномоченный по правам предпринимателей в целях выполнения возложенных на него задач обязан: 1) вести личный прием субъектов предпринимательства; 2) разъяснять обратившимся к нему субъектам предпринимательства формы и способы защиты их прав и законных интересов; 3) принимать меры по фактам нарушения органами государственной власти, их должностными лицами прав и законных интересов субъектов предпринимательства

Уполномоченному по защите прав предпринимателей так же может быть подана жалоба субъектом предпринимательства, полагая что его права и законные интересы были нарушены органами государственной власти, которая в свою очередь должна быть рассмотрена в определенном законодательством порядке, а также должны быть приняты меры по решению сути жалобы.

Следует учесть и тот факт, что Республика Беларусь входит в состав Единого экономического пространства. Единое экономическое пространство (ЕЭП) – это пространство, состоящее из территорий Сторон (Республики Беларусь, Российская Федерация, Республика Казахстан), на котором функционируют однотипные механизмы регулирования экономики, основанные на рыночных принципах и применении гармонизированных правовых норм, существует единая инфраструктура и проводится согласованная налоговая, денежно-кредитная, валютно-финансовая, торговая и таможенная политика, обеспечивающие свободное движение товаров, услуг, капитала и рабочей силы.

Заключение. Из этого стоит вывести то, что на территории союзных государств функционируют однотипные механизмы регулирования экономики, а как известно, рыночная экономика без предпринимательства – явление невозможное. Следовательно, защита прав и интересов субъектов предпринимательства в Республике Беларусь должна находиться на должном уровне. Это означает, что настало время позаимствовать еще одну немаловажную идею у Российской Федерации.

Поэтому мы считаем, что настало время пойти в ногу со временем и создать в Республике Беларусь институт Уполномоченного по защите прав предпринимателей, позаимствовав опыт союзного государства.

Литература:

1. Конституция Республики Беларусь от 15 марта 1994 года (с изменениями и дополнениями, принятыми на республиканских референдумах 24 ноября 1996 года и 17 октября 2004 года.). – Минск: Амалфея, 2014.
2. Федеральный закон «Об уполномоченных по защите прав предпринимателей в Российской Федерации» (в ред. Федерального закона от 02.11.2013 N 294-ФЗ).

ИНТЕГРАЦИЯ БЕЖЕНЦЕВ В БЕЛОРУССКОЕ ОБЩЕСТВО НА СОВРЕМЕННОМ ЭТАПЕ

Крючкова Д.В.,

студентка 3 курса ВГУ имени П.М. Машерова, г. Витебск, Республика Беларусь

Научный руководитель – Ивашкевич Е.Ф., канд. пед. наук, доцент

Проблема вынужденной миграции давно уже перешла из категории национальных проблем в категорию международных из-за уровня остроты и масштабности проблемы. Несмотря на то, что международное сообщество принимает всевозможные меры для борьбы с вынужденной миграцией, количество беженцев постоянно растет. Основываясь на вышеизложенном, можно утверждать, что данная тема является актуальной на сегодняшний день. Целью исследования является определение способов решения социально-экономических проблем беженцев.

Материал и методы. Основным материалом для написания тезисов служили доклады Верховного комиссара Организации Объединенных Наций по делам беженцев за

2012 год. Методологическую основу научного исследования составил метод сравнительно-правового анализа.

Результаты и их обсуждение. Интеграция, по мнению Представителя УВКБ ООН в Республике Беларусь Шоле Сафави, представляет собой сложный длительный процесс, требующий сотрудничества, взаимопонимания между органами власти и международными организациями. Только совместными усилиями можно действительно создать условия для успешной интеграции беженцев в Беларуси [2, с.76].

Республика Беларусь ратифицирует и становится активным участником многих международных проектов, направленных на обеспечение помощи и защиты беженцам. Одним из наиболее важных документов в данной сфере на 2011-2015 гг. является международный проект «Интеграция беженцев в Беларуси, Молдове, Украине». Представитель УВКБ ООН в Республике Беларусь на семинаре, проводимом 3 мая 2012 года в рамках реализации проекта международной технической помощи ЕС – УВКБ ООН «Интеграция беженцев в Беларуси, Молдове, Украине (фаза I, этап 2)» назвала основной целью данного проекта – разрешение сложившихся проблем. К проблемам были отнесены: неизвестные ранее для беженцев язык и культура чужой страны, сложность доступа к образованию, медицинской помощи, вопросы обеспечения жильем и трудоустройства [1, с. 76].

Деятельность всех стран-участниц данного Международного проекта направлена на разрешение выявленных проблем. Республика Беларусь не является исключением.

Языковая подготовка беженцев на территории Республики Беларусь осуществляется на базе филологического факультета Белорусского государственного университета и Витебского государственного университета имени П.М. Машерова. Классы, в которых проходят занятия для беженцев из Афганистана, Египта, Ирана, Кот-д’Ивуара и Эритрея, предполагается оснастить современным лингафонным оборудованием [3, с. 23]. Обучение языку детей беженцев осуществляется в общеобразовательных школах (средняя школа №136 г. Минска, средняя школа №19 г. Витебска). Дети, обучаясь в специализированных классах, изучают основы языка, компьютерной грамотности и домоводства [2, с. 8]. Также интеграции способствуют проходящие на базе школ культурно-массовых мероприятий в честь национальных праздников беженцев.

Вопросы, связанные с предоставлением жилья решаются местными исполнительными и распорядительными органами. Как правило, в областных центрах и городах создаются соответствующие жилые помещения. Так, например, в Витебске в 2002 году открылся первый в стране пункт временного размещения иностранных беженцев. Здесь беженцы вправе находиться на протяжении времени, в течение которого будет принято решение о предоставлении ему статуса беженца. Появление такого пункта очень значимо, так как процесс рассмотрения ходатайств занимает несколько недель. Медицинскую помощь беженцы вправе получать по месту временного проживания. Для этого им необходимо предъявить удостоверение, подтверждающее статус беженца в регистратуру соответствующего учреждения здравоохранения.

Заключение. Деятельность Республики Беларусь в рамках реализации Международного проекта «Интеграция беженцев в Беларуси, Молдове, Украине» очень значима для всех беженцев. Однако останавливаться на достигнутом нельзя. Необходимо дальше осуществлять мероприятия, которые способствовали бы интеграции беженцев в белорусское общество: создание специализированных классов, обеспечивающих получение образования; создание мест временного проживания; направление деятельности СМИ по формированию толерантной обстановки в обществе а также принятие иных мер, способствующих интеграции.

Литература:

1. Интеграция беженцев в Беларуси, Молдове, Украине (Материалы семинара) // Журнал международного права и международных отношений. – 2012. – №2. – С.76–81.
2. Карпас, Е. Школа, где учатся эмигранты // Знамя юности. – 2007. – 9 февр. – С. 8.
3. Пантелеева, Е. А, Б, В для иностранцев: в Витебском государственном университете открыли языковой класс для беженцев / Екатерина Пантелеева // Республика. – 2012. – 3 кастр. – С. 23.

АКТУАЛЬНЫЕ ПРОБЛЕМЫ ПРОФИЛАКТИКИ ПРЕСТУПНОСТИ НЕСОВЕРШЕННОЛЕТНИХ НА СОВРЕМЕННОМ ЭТАПЕ

Матвеева К.О.,

студентка 3 курса ВГУ имени П.М. Машерова, г. Витебск, Республика Беларусь
Научный руководитель – Новик О.О., преподаватель

Проблемы борьбы с преступностью несовершеннолетних всегда отличались актуальностью. Это обусловлено высокой преступной активностью подростков. Несовершеннолетние быстрее реагируют на позитивные и негативные изменения, происходящие в обществе. Преступность, в т. ч. подростковую, трудно искоренить, однако нужно стремиться к тому, чтобы таких проявлений было как можно меньше. Для того чтобы добиться желаемого результата, необходимо с раннего детства уделять внимание вопросам воспитания, в т.ч. правового. Целью исследования данной работы являются проблемы профилактики преступности несовершеннолетних.

Материал и методы. Методологическую основу данной работы составил метод анализа.

Результаты и их обсуждение. Профилактика правонарушений среди несовершеннолетних – составная часть более общей проблемы предупреждения преступности. Она осуществляется на основе долговременных взаимосвязанных комплексных профилактических мер, направленных на минимизацию факторов подростковой преступности. Это деятельность специализированных и неспециализированных субъектов профилактики, к которым относятся учреждения образовательной системы, инспекции по делам несовершеннолетних органов внутренних дел, комиссии по делам несовершеннолетних и суды общей юрисдикции [1].

Профилактика преступлений несовершеннолетних предполагает наличие у должностных лиц, осуществляющих эту функцию, глубоких знаний об особенностях психики несовершеннолетних, о развитии их противоправного поведения.

Однако правовая неурегулированность отношений общественных организаций, призванных осуществлять профилактическую деятельность среди подростков и молодежи приводит к тому, что каждый из них, оценивая в первую очередь свою работу как удовлетворительную, пытается переложить ответственность за общие упущения на представителей других ведомств. Например, бесконтрольность и безнадзорность подростков вне школы учителя и милиция относят каждый к компетенции своих оппонентов. Многие педагоги считают, что работа с «трудными» подростками является уделом работы инспектора по делам несовершеннолетних.

Современное состояние системы образования в государстве не только не устраняет, но и зачастую усугубляет проблему преступности несовершеннолетних, связанную с недостатками семейного воспитания, что способствует отклонениям в поведении детей и подростков. Обычная общеобразовательная школа сегодня не в состоянии компенсировать ошибки семейного воспитания.

Одним из факторов, влияющих на рост числа подростков с отклоняющимся поведением, является то, что в средних школах смирились с курением, сквернословием, хулиганскими выходками, прогулами учащихся, ставшими нормой поведения школьного коллектива. С другой стороны, продолжается процесс сокращения воспитательно-профилактической работы государственными учреждениями и организациями, занимающимися организацией досуга и воспитанием детей, подростков и молодежи. Вышесказанное позволяет сделать вывод о том, что неспособность семьи и школы справиться с задачей воспитания личности подростка ставит его в зависимое положение перед различными трудностями и противоречиями в обществе [2].

Заключение. Эффективность предупреждения преступлений несовершеннолетних может быть достигнута на основе комплексного подхода, объединения усилий субъектов профилактики на всех уровнях управления, постоянного сочетания мер общего и индивидуального предупреждения. Для достижения этих целей необходимо больше внимания уделять проблемам подростковой преступности, в частности, педагоги, одни или совме-

стно с правоохранительными органами, должны проводить открытые уроки на соответствующие темы, вести беседы по поводу правового воспитания молодежи. Это будет иметь смысл, так как именно в школе дети проводят большую часть времени и закладываются основы их формирования как личности.

Литература:

1. Уголовно-процессуальные гарантии прав несовершеннолетних обвиняемых [Электронный ресурс]. – Режим доступа: http://mir.pravo.by/library/section_1/childrenrights/guarantee-the-right. – Дата доступа: 01.02.2014.
2. Актуальные проблемы профилактики преступности несовершеннолетних [Электронный ресурс]. – Режим доступа: <http://www.jourclub.ru/6/115>. – Дата доступа: 01.02.2014.

ПРОБЛЕМЫ ПРИМЕНЕНИЯ БИПАТРИЗМА КАК КОНСТИТУЦИОННО-ПРАВОВОГО ИНСТИТУТА

Мацаковская Е.А.,

студентка 4 курса ВГУ имени П.М. Машерова, г. Витебск, Республика Беларусь

Научный руководитель – Ивашкевич Е.Ф., канд. пед. наук, доцент

В условиях мирового экономического кризиса, локальных политических и этнорелигиозных конфликтов неуклонно растут потоки легальных и нелегальных мигрантов, которые испытывают языковые, социально-экономические, ментально-психологические, иногда физические трудности в новых условиях существования. *Целью* исследования была характеристика путей совершенствования правового режима гражданства в европейских странах с целью сокращения лиц без гражданства, бипатридов и беженцев является бесспорно актуальной.

Материал и методы. В процессе работы над темой были изучены конституционное законодательство и примеры из судебной практики ФРГ. При выполнении работы был использован метод конкретного правового анализа.

Результаты и их обсуждение. Бипатризм, или множественное гражданство, представляет собой сложное правоотношение, оформляющее социально-политическое, экономико-правовое взаимоотношение субъектов права, предоставляющих гражданства (государств и их объединений), и личности по ответственному обладанию гражданином комплексом прав и обязанностей граждан соответствующих категорий гражданств. Бипатризм затрагивает значительные группы населения практически всех стран, включая Республику Беларусь, в которых число бипатридов указать трудно по причине постоянной миграции, несогласованности норм законов о гражданстве, отсутствии официального системного учета полиполидов. Множественное гражданство ставит весьма широкий круг межотраслевых вопросов, оказывая влияние на мораль, право, политику, экономику, демографическую ситуацию. Отдел народонаселения Департамента по экономическим и социальным вопросам Организации Объединенных Наций провел исследование, согласно которому сегодня в мире с населением 7 млрд. человек по крайней мере 214 млн. проживают за пределами стран, где они родились. Если бы все международные мигранты создали свое государство, то по количеству населения оно заняла бы шестое место в мире [1].

Анализ практики многих стран (Великобритании, Германии, Франции) показывает, что неконтролируемое развитие бипатризма угрожает нестабильностью. Для предотвращения неблагоприятных последствий вводят ограничения в сфере бипатризма, закрепляя конституционно механизмы ограничения участия биполидов в политической жизни, занятия ими важных политических должностей (Болгария, Индия, Португалия, Россия), а также устанавливая барьеры для реализации их прав в других жизненно важных сферах. Такие ограничения влекут весьма нежелательные последствия в обществе и государстве. Так, согласно немецкому законодательству, родившиеся в ФРГ дети мигрантов, обладающих бессрочным видом на жительство, наряду с гражданством той страны, откуда прибыли их родители, получают немецкий паспорт. Однако существует так называемый принудительный выбор гражданства, когда лица в возрасте от 18 до 23 лет должны отказаться от паспорта одной страны в пользу другой. Германия – единственная европейская

страна, практикующая принудительный выбор гражданства. Таким образом, если число лиц, которые не являются гражданами ФРГ, продолжит расти, то увеличится пропасть между общим населением страны и гражданами, обладающими правом голоса.

Проблемными также являются случаи, касающиеся разного гражданства членов одной семьи. Рассмотрим пример из судебной практики ФРГ. Немецкий суд отклонил апелляцию российской гражданки Елены Бершинг и оставил ее 3-летнюю дочь с отцом, немецким бизнесменом. Елена в 2008 году вышла замуж и уехала в Германию. В 2011 году, не выдержав побоев, моральных, психологических издевательств со стороны мужа, она ушла из дома вместе с дочкой. Поддержало ее учреждение для женщин, оказавшихся в трудной жизненной ситуации в городе Трире. Однако развод с гражданином Германии повлек за собой процесс определения правообладания ребенком. 29 июля 2013 года суд в Трире рассмотрел апелляцию Елены, но остался при своем – 3-летней дочери Алисе будет лучше с отцом. У Елены Бершинг стойкое убеждение, что суд не берет во внимание ни одного ее довода. По словам Елены, суд разрешил разговаривать по телефону с Алисой, однако график встреч суд не установил. Единственное, о чем решено, что все встречи матери с ребенком будут проходить обязательно в присутствии психолога и отца девочки. По мнению Елены, решение суда претенциозно, у отца есть все права, а у нее – никаких. Это противоречит законам, существующим правам человека, правам ребенка [2].

Заключение. Многие подобные случаи остаются нераскрытыми. Гражданство напрямую затрагивает процессы реализации жизненных планов людей, а, следовательно, и человеческие судьбы. В связи с этим проблемы, связанные с ним, на наш взгляд, необходимо вывести на первый план.

Литература:

1. Иммиграция населения: Википедия свободная энциклопедия [Электронный ресурс]. – Режим доступа: http://ru.wikipedia.org/wiki/Иммиграция_населения. – Дата доступа: 22.02.2014.
2. Калининградка, у которой в Германии отобрали ребенка: «Все права у немецкого папы. Мамы просто нет» / Комсомольская правда [Электронный ресурс]. – Режим доступа: <http://www.kp.ru/daily/26114.4/300876/>. – Дата доступа: 01.02.2014.

К ВОПРОСУ ОБ ОТЛИЧИИ СОВОКУПНОСТИ ПРЕСТУПЛЕНИЙ ОТ СОВОКУПНОСТИ ПРИГОВОРОВ

Новик О.О.,

магистрант АУПРБ, г. Минск, Республика Беларусь
Научный руководитель – Юрашевич Н.М., канд. юрид. наук, доцент

Согласно главе 7 УК Республики Беларусь, совокупность приговоров не относится к формам множественности преступлений и с точки зрения содержания она не охватывается ни повторностью преступлений, ни их совокупностью или рецидивом. Отсутствие законодательного определения понятия совокупности приговоров в УК, может повлечь за собой неоднозначный подход судов к выбору правил назначения наказания в такого рода случаях. В связи с чем совокупность преступлений следует отличать от совокупности приговоров.

Материал и методы. В качестве методов исследования были использованы как общелогические методы (анализ, аналогия, индукция, дедукция), так и частные методы исследования (формально-юридический, сравнительно-правовой).

Результаты и их обсуждение. По совокупности приговоров назначается наказание в случае, если лицо совершает новое преступление, отбывая ранее назначенное наказание. В этом случае нет совокупности преступлений, но может быть рецидив, если оба преступления умышленные.

Поскольку совершение во время отбывания наказания нового преступления представляет повышенную опасность, УК предусматривает более строгие правила назначения наказания по совокупности приговоров, чем по совокупности преступлений, которые выражены в следующем.

Если при совокупности преступлений складываются наказания, за все совершенные преступления, то при совокупности приговоров складывается назначенное наказание с неотбытой **частью** ранее назначенного наказания, **а не с ранее назначенным наказанием.**

При совокупности преступлений максимальный срок лишения свободы не может превышать 25 лет (ч. 3 ст. 72 УК), при совокупности приговоров – 30 лет (ч. 3 ст. 73 УК).

При назначении наказания по совокупности преступлений допускается поглощение менее строгого наказания более строгим (ч. 1 ст. 72 УК), при назначении наказания по совокупности приговоров поглощение не допускается (ч. 1 ст. 73 УК). Однако исходя из содержания ч. 5 ст. 73 УК можно сделать вывод о том, что по совокупности приговоров поглощение возможно только в исключительном случае: когда за одно из преступлений назначено пожизненное заключение или смертная казнь.

В случае назначения наказания по совокупности приговоров, суд к наказанию, назначенному по новому приговору, полностью или частично присоединяется неотбытую часть наказания по предыдущему приговору (ч. 1 ст. 73 УК). При этом, согласно пункту 16 постановления Пленума Верховного Суда Республики Беларусь 26 марта 2002 г. № 1 «О назначении судами уголовного наказания», неотбытой частью наказания по предыдущему приговору признаются:

- при осуждении с отсрочкой исполнения наказания (ст. 77 УК) и при осуждении с условным неприменением наказания (ст. 78 УК) - весь срок наказания, за исключением срока содержания под стражей и срока домашнего ареста, которые применялись в качестве мер пресечения и подлежат зачету по правилам ст. 75 УК;

- при условно-досрочном освобождении от наказания (ст. 90 УК или ст. 119 УК) - часть наказания, от отбывания которой осужденный освобожден;

- при замене неотбытой части наказания более мягким (ст. 91 УК или ст. 120 УК) - фактически неотбытая часть более мягкого наказания;

- при отсрочке отбывания наказания беременной женщине или женщине, имеющей детей в возрасте до трех лет (ст. 93 УК), - весь срок лишения свободы или фактически неотбытая часть этого наказания;

- при условном освобождении от наказания в порядке амнистии или помилования (ст. 95 УК или ст. 96 УК) - фактически неотбытая часть наказания;

- при замене неотбытой части наказания в порядке амнистии или помилования (ст. 95 УК или ст. 96 УК) более мягким наказанием - фактически неотбытая часть более мягкого наказания. [2]

В практике, иногда, суды ошибочно назначают наказания по правилам совокупности приговоров в случае, когда после вынесения приговора по делу будет установлено, что осужденный виновен ещё и в другом преступлении, образующем совокупность с преступлением, за которое он осужден (ч. 5 ст. 72 УК). Однако в данной ситуации имеет место совокупность преступлений, а не совокупность приговоров. Поэтому важно установить время совершения преступления – до или после вынесения приговора.

Согласно ч. 1 ст. 9 УК временем совершения деяния признаётся время осуществления общественно опасного действия (бездействия) независимо от времени наступления последствий.

Из содержания ч. 1 ст. 73 УК следует, что совокупность приговоров имеет место в случае, если осужденный **после провозглашения приговора**, но до полного отбытия наказания совершит новое преступление. УК не дает определения понятию «провозглашение приговора». Процедура же провозглашения приговора регламентирована ст. 365 Уголовно процессуального кодекса Республики Беларусь.

Исходя из принципа законности уголовного закона, согласно которому нормы УК подлежат строгому толкованию, видится целесообразным, под провозглашением приговора понимать не вступление его в законную силу, а именно провозглашение его в процессе. Провозглашение приговора есть публичное оглашение вводной, описательно-мотивировочной и резолютивной частей приговора в судебном заседании. [3, с. 198] Именно поэтому, если во время провозглашения приговора виновный совершит преступление, то будет иметь место совокупность преступлений, а не совокупность приговоров.

Заключение. Таким образом, проведенное сравнение двух институтов уголовного права – совокупности преступлений и совокупности приговоров позволяет сделать следующие основные выводы. Критерием разграничения совокупности преступлений и совокупности приговоров является факт осуждения лица. Правила назначения наказания по совокупности приговоров являются более суровыми по сравнению с правилами назначения наказания по совокупности преступлений. Это обусловлено, тем, что факт совершения лицом нового преступления после провозглашения приговора свидетельствует о повышенной опасности виновного, а также о том, что мера наказания за первое преступление была определена недостаточной для предупреждения совершения со стороны виновного нового преступления.

Литература:

1. Уголовный кодекс Республики Беларусь 9 июля 1999 г., № 275-3: в ред. Закона Респ. Беларусь от 12.07.2013 г. // Консультант Плюс: Беларусь. Технология 3000 [Электронный ресурс] / ООО «ЮрСпектр», Нац. центр правовой информ. Респ. Беларусь. – Минск, 2014.
2. О назначении судами уголовного наказания: постановление Пленума Верховного Суда Респ. Беларусь, 26 марта 2002 г., № 1 // Консультант Плюс. Технология 3000 [Электронный ресурс] / ООО «ЮрСпектр», Нац. Центр правовой информ. Респ. Беларусь. – Минск, 2014.
3. Научно-практический комментарий в Уголовному кодексу Республики Беларусь / Н.Ф. Ахраменка [и др.]; под ред. А.В. Баркова, В.М. Хомича. – 2-е изд., с изм. и доп. – Минск: ГИУСТ БГУ, 2010. – 1064 с.

ГОСУДАРСТВЕННОЕ РЕГУЛИРОВАНИЕ ЭКОНОМИКИ РЕСПУБЛИКИ БЕЛАРУСЬ НА СОВРЕМЕННОМ ЭТАПЕ

Плоскунов Д.В.,

студент 4 курса ВГУ имени П.М. Машерова, г. Витебск, Республика Беларусь
Научный руководитель – Ястреб Д.С., ст. преподаватель

Актуальность рассматриваемой темы определяется необходимостью государственного воздействия на экономику адекватно процессам построения белорусской экономической модели и интеграции экономики и права. Цель исследования – определить приоритетные направления развития государственного регулирования экономики на современном этапе.

Материал и методы. При подготовке работы использовались исследования отечественных и зарубежных специалистов в области экономики и права и законодательная база. Методологическую основу работы составляют как общенаучные (логический, анализ, сравнение), так и специальные методы (формально-юридический, сравнительного правоведения).

Результаты и их обсуждение. Стратегической целью развития национальной экономики Беларуси является преобразование ее в экономику социально ориентированного рыночного характера. В складывающихся условиях постепенное снижение роли государственных органов в прямом регулировании экономики предопределяет возможности смещения акцентов на косвенные и индикативные инструменты государственного регулирования, перехода к стратегическому планированию, формирования и реализации отраслевых инновационных стратегий и государственной научно-технической политики [1, с. 15]. Соблюдая объективные пределы государственного вмешательства в экономическую сферу, следует отметить, что при переходе к рынку роль государства в управлении указанной сферой не только не снижается, а во многих отношениях даже возрастает. Данное положение является одной из характерных черт белорусской экономической модели: в национальной экономике сделана ставка на сочетание государственного и частного секторов при активном участии государства в регулировании социально-экономических процессов [2, с. 69]. Эти направления развития находят свое отражение в Программе социально-экономического развития Республики Беларусь на 2011 – 2015 гг., НСУР до 2020 г. и т.д.

Заметим, что даже такая сравнительно новая отрасль, как спортивное право, закрепляет в качестве одного из своих принципов принцип государственного регулирования рыночных отношений. Автор справедливо отмечает, что рыночная экономика, в том чис-

ле сфера физической культуры и спорта может функционировать лишь в условиях определенного государственного регулирования [3, с. 144]. При этом указанный принцип соседствует с принципом свободной экономической деятельности.

Государственное регулирование и, в частности экономические преобразования, требуют правовой регламентации. Еще в Программе социально-экономического развития Республики на 1996 – 2000 гг. предлагалось вести оперативное правовое обеспечение реформ главным образом на основе указов Президента с их незамедлительной реализацией, а впоследствии – с законодательным оформлением и внесением, при необходимости, изменений и дополнений. По нашему мнению, такой порядок воздействия на экономику остается актуальным и сегодня, учитывая длительность правотворческого процесса и определенные сложности принятия законодательных актов. При этом также следует обратить внимание на важность издаваемых министерствами и ведомствами актов подзаконного характера. Последние, однако, должны соответствовать законам и не подменять их.

Существенным результатом правотворческой работы стала разработка проекта Закона «О государственном индикативном планировании социально-экономического развития Республики Беларусь». Индикативное планирование как форма государственного планирования носит целевой рекомендательно-стимулирующий характер. Его целями являются систематизация информации о деловой конъюнктуре предлагаемых инвестиций государства и расходов государственного бюджета, а также разработка системы показателей (индикаторов) экономической деятельности, достижение которых определяет меру государственного воздействия на социальные и экономические процессы. Однако объективно складывающиеся обстоятельства пока не позволяют ввести указанный закон в действие.

Главная проблема, которой необходимо избежать при проведении реформ в экономической сфере, – отведение государственным органам в области воздействия на указанную сферу второстепенного значения по принципу «свобода – как правило, регулирование – как исключение из нее». Таким образом, действия органов государственной власти будут направлены на корректировку уже сложившихся общественных отношений, путем применения санкций к правонарушителям, а не первоначального определения линии поведения субъектов правоотношений и его результатов.

Заключение. Таким образом, государственное регулирование экономики Республики Беларусь и его правовое обеспечение требует дальнейшего поэтапного совершенствования на основе объективно складывающихся социально-экономических процессов.

Литература:

1. Янчук, В.А. Белорусская экономическая модель: формирование, социальная ориентация, основные признаки: пособие для учителей общеобразовательных школ. В 3-х ч. Ч. 3. – Витебск: ГУО «ВО ИРО», 2011. – 66 с.
2. Лемешевский, И.М. Национальная экономика Беларуси: основы стратегии и развития / И.М. Лемешевский. – Минск: «ФУАинформ», 2012. – 560 с.
3. Спортивное право России: учебник / С.В. Алексеев; под ред. П.В. Крашенинникова. – 4-е изд., перераб. и доп. – М.: ЮНИТИ, 2013. – 695 с.

ПРАВОВЫЕ ПРОБЛЕМЫ ЗАЩИТЫ ТРУДОВЫХ ПРАВ РАБОТНИКОВ

Прысь П.А.,

студент 3 курса ВГУ имени П.М. Машерова, г. Витебск, Республика Беларусь

Научный руководитель – Михайлова О.П., преподаватель

Актуальность защиты трудовых прав работников обусловлена изменениями в социально-экономическом устройстве страны и связанным с этим реформированием трудового законодательства. С переходом к рыночным отношениям увеличилось число нарушений трудовых прав работников. В то же время построение правового социального государства невозможно без совершенствования юридических гарантий осуществления трудовых прав работников и форм их защиты.

Цель исследования состоит в комплексном теоретико-правовом анализе проблем защиты трудовых прав работников с позиции реализации права, уяснении ее места в механизме правового регулирования, в исследовании эффективности правовых средств за-

щиты на современном этапе с учетом особенностей объекта защиты и субъектов трудовых правоотношений и отношений, непосредственно связанных с трудовыми.

Материал и методы. Нормативную базу составили Конституция Республики Беларусь, Трудовой кодекс Республики Беларусь и др. Методологическую основу исследования составляют общенаучные и специальные методы познания: диалектический, логический, системного анализа, сравнительно-правовой, формально-юридический.

Результаты и их обсуждение. Наиболее распространенными формами защиты трудовых прав и законных интересов работников являются: защита профессиональными союзами путем создания комиссии по трудовым спорам; государственный контроль и надзор за соблюдением трудового законодательства. зачастую, профсоюз не может защитить права работника ввиду своей неосведомленности об ущемлении таковых, так как большая часть трудящихся считают профсоюз средством предоставления путёвок на отдых, но не в каком случае не является гарантом их правовой защиты, до сей поры имеются мнения, что профсоюз находится в постоянном подчинении у нанимателя и действует в его интересах, именно из-за этой причины работник не обращается в профессиональные организации. Несмотря на такие утверждения, защита прав работников профсоюзами очень важна для лиц, работающих у нанимателя. Отсюда следует, что нужно в законе «О профессиональных союзах» Ст. 20 «Право профсоюзов на информацию» отнести данную статью не в права профсоюзов, а в их обязанности.

Одной из главных форм защиты трудовых прав работников является прокурорский надзор за соблюдением законодательства о труде.

Прокуроры реализуют надзор за соблюдением законности регламентации трудовых отношений при рассмотрении судами гражданских дел, что следует из самих трудовых правоотношений как таковых, участвуют в судебных заседаниях по наиболее сложным из них.

Заключение. Значение защиты прав, свобод и законных интересов трудно переоценить. Между тем современные условия характеризуются наличием серьезных проблем, возникающих, как в ходе реализации права на защиту, так и при осуществлении» собственно защиты.

Одной из основных проблем защиты трудовых прав работников является недостижение ее цели. Когда формально право на защиту реализовано, однако правонарушение осталось не устраненным, а нарушенное право работника - не восстановленным. Это обусловлено рядом причин.

Недостижение целей защиты в ходе осуществления права на защиту (включая право на судебную защиту) связано с правоприменением, которое осуществляется на основе принципов, свойственных частному праву, без учета особенностей объекта защиты (прав, свобод и законных интересов), специфики объекта охраны права (охраняемых правоотношений), а также качеств такого субъекта, как наниматель. Между тем, будучи властным субъектом, наниматель осуществляет правоприменение, охрану права субъектов, состоящих с ним в договорных отношениях.

Это предопределяет, необходимость, установления; особых, дополнительных средств, как охраны права, так и защиты прав, свобод и законных, интересов в случае их нарушения, в том-числе по вине нанимателя. Для этого нужно, во-первых, акцентировать внимание правоприменительных; органов (включая судебные органы власти) на недопустимость использования частнопроводного принципа «дозволено все, что не запрещено законом». Во-вторых, следует обеспечить действенный надзор; и контроль за деятельностью нанимателя, как за любым субъектом; осуществляющим правоприменение.

Литература:

1. Конституция Республики Беларусь от 15 марта 1994 года (с изменениями и дополнениями, принятые на республиканских референдумах 24 ноября 1996 года 17 октября 2004 года). – Минск: Национальный центр правовой информации Республики Беларусь, 2010. – 48 с.
2. Трудовой Кодекс Республики Беларусь от 26 июля 1999 г. № 296-3 в ред. Закона Республики Беларусь от 30 декабря 2010 г. // Консультант Плюс: Беларусь. Технология 3000 [Электронный ресурс] / ООО «ЮрСпектр», Нац. центр правовой информ. Респ. Беларусь. – Минск, 2013.

ПРЕКРАЩЕНИЕ ТРУДОВОГО ДОГОВОРА ПО ИНИЦИАТИВЕ НАНИМАТЕЛЯ В СЛУЧАЕ ПРОГУЛА БЕЗ УВАЖИТЕЛЬНЫХ ПРИЧИН

Семенова Т.И.,

студентка 3 курса ВГУ имени П.М. Машерова, г. Витебск, Республика Беларусь
Научный руководитель – Михайлова О.П., преподаватель

Актуальность исследования заключается в том, что трудовая дисциплина, выступающая в виде обязанности соблюдать установленные на предприятии, в учреждении, организации правила поведения, является объективной необходимостью. Обязанности работников и нанимателя, участвующих в производственном процессе, составляют конкретное содержание трудовой дисциплины.

Цель исследования состоит в комплексном теоретико-правовом анализе проблем прекращения трудового договора по инициативе нанимателя в случае прогула (в том числе отсутствия на работе более трех часов в течении рабочего дня) без уважительных причин.

Материал и методы. Нормативную базу составили Конституция Республики Беларусь, Трудовой кодекс Республики Беларусь (далее ТК), Постановления Пленума Верховного Суда Республики Беларусь от 29.03.2001 № 2 "О некоторых вопросах применения судами законодательства о труде», и др. Методологическую основу исследования составляют общенаучные и специальные методы познания: диалектический, логический, системного анализа, сравнительно-правовой, формально-юридический.

Результаты и их обсуждение. В соответствии с п. 5 ст. 42 ТК трудовой договор может быть расторгнут нанимателем в случае прогула (в том числе отсутствия на работе более трех часов в течение рабочего дня) без уважительных причин.

Прогул является серьезным нарушением трудовой дисциплины, за которое нанимателю предоставлено право не только применить дисциплинарное взыскание в виде выговора или замечания, но и произвести увольнение с работы. Согласно действующему законодательству наниматель вправе уволить работника даже за единичный случай прогула, независимо от того, применялись ли к работнику ранее меры дисциплинарного взыскания.

Согласно п. 32 Типовых правил внутреннего трудового распорядка, утвержденных постановлением Министерства труда Республики Беларусь от 05.04.2000 № 46 (с изм. и доп. по состоянию на 26.01.2008), прогулом считается неявка на работу без уважительной причины в течение всего рабочего дня. Равным образом считаются прогульщиками работники, отсутствовавшие на работе более трех часов в течение рабочего дня без уважительных причин. Отсутствие на работе ровно три часа не может являться основанием для увольнения по п. 5 ст. 42 ТК. За такое нарушение трудовой дисциплины работник, может быть, подвергнут дисциплинарному взысканию. На практике возникал вопрос о том, как исчислять время отсутствия работника более трех часов в течение рабочего дня. Данный вопрос разъяснен в п. 34 Постановления Пленума Верховного Суда Республики Беларусь от 29.03.2001 № 2 "О некоторых вопросах применения судами законодательства о труде" (с изм. по состоянию на 08.07.2008) (далее - Постановление № 2), где указано, что при разрешении споров о восстановлении на работе лиц, уволенных по п. 5 ст. 42 ТК, судам следует учитывать, что по указанному основанию могут быть уволены работники в случае их отсутствия на работе без уважительных причин в течение всего рабочего дня либо более трех часов в течение всего рабочего дня непрерывно или суммарно как на территории организации, так и на объекте вне территории организации, где они в соответствии с трудовыми обязанностями должны выполнять порученную работу. Например, если работник опоздал на работу на 40 мин, в течение дня отлучался с работы на 1 ч 30 мин и ушел с работы раньше на 1 ч, то наниматель вправе уволить такого работника по п. 5 ст. 42 ТК.

Прогулом является отсутствие на работе без уважительных причин в рабочее время, т.е. время, в течение которого работник в соответствии с правилами внутреннего трудового распорядка, графиком сменности, коллективным и трудовым договором должен находиться на рабочем месте и выполнять свои трудовые обязанности. Для работников, работающих по режиму гибкого рабочего времени, прогулом является отсутствие их на работе в фиксированное время.

Отсутствие работника более трех часов на своем рабочем месте (в кабинете, у своего станка) при нахождении его в это время на территории предприятия, в других структурных подразделениях без выполнения своих трудовых обязанностей не может рассматриваться как прогул. В данном случае имеет место нарушение трудовой дисциплины, за которое работник может быть привлечен к дисциплинарной ответственности.

Трудовым законодательством Республики Беларусь не установлен перечень уважительных причин неявки на работу. Этот вопрос решается в каждом конкретном случае нанимателем, а при возникновении разногласий - судом.

На практике к уважительным причинам отсутствия на работе относят болезнь самого работника, непредвиденную необходимость ухода за заболевшим членом семьи, отсутствие с разрешения соответствующих должностных лиц нанимателя и т.д.

Заключение. При увольнении за прогул следует помнить, что: - не допускается увольнение работника в период временной нетрудоспособности и в период пребывания работника в отпуске (часть вторая ст.43 ТК); - увольнение за прогул производится после предварительного, но не позднее, чем за 2 недели, уведомления соответствующего профсоюза, а в случаях, предусмотренных коллективными договорами, соглашениями, трудовой договор может расторгаться только с предварительного согласия соответствующего профсоюза (ст.46 ТК); - расторжение трудового договора с работниками моложе 18 лет по основанию, предусмотренному п.5 ст.42 ТК, допускается, помимо соблюдения общего порядка, только после предварительного, но не менее чем за 2 недели, уведомления районной (городской) комиссии по делам несовершеннолетних (ст.282 ТК).

Литература:

1. Трудовой Кодекс Республики Беларусь от 26 июля 1999 г. № 296-3 в ред. Закона Республики Беларусь от 30 декабря 2010 г. // Консультант Плюс: Беларусь. Технология 3000 [Электрон, ресурс] / ООО «ЮрСпектр», Нац. центр правовой информ. Респ. Беларусь. – Минск, 2013.
2. О некоторых вопросах применения судами законодательства о труде: Постановление Пленума Верховного суда Республики Беларусь от 29 марта 2001 г. № 2: с изменениями и дополнениями: текст по состоянию на 26 июня 2008 г. // Национальный правовой Интернет-портал Республики Беларусь [Электронный ресурс] / Национальный центр правовой информации Республики Беларусь. – Минск, 2013. – Режим доступа: <http://www.pravo.by>. – Дата доступа: 05.01.2013

МЕСТНОЕ УПРАВЛЕНИЕ И САМОУПРАВЛЕНИЕ В РЕСПУБЛИКЕ БЕЛАРУСЬ

Талыбова А.А.,

студентка 3 курса УО «ВГАВМ», г. Витебск, Республика Беларусь
Научный руководитель – Котова С.Н., ст. преподаватель

Ведение (актуальность, цель). Согласно Указу Президента Республики Беларусь от 16 декабря 2013 года № 557 назначены выборы в местные Советы депутатов двадцать седьмого созыва и актуальными становятся вопросы, касающиеся становления и организации местного управления и самоуправления. Цель данной работы – осмыслить основные становление теорий местного самоуправления и выявить характерные черты местного управления и самоуправления в Республике Беларусь.

Материал и методы. Работа построена на анализе основных теорий, юридических документов Республики Беларусь, касающихся местного управления и самоуправления. Впервые теория, объясняющая сущность местного самоуправления, возникла в середине XIX века в Бельгии и Франции. Это теория свободной (естественной) общины. Ее представители считали, что право общины на заведование своими делами является естественным и неотчужденным, как права человека. Община является первичной по отношению к государству, поэтому последнее должно уважать свободу общинного управления. Община имеет право на самостоятельность и независимость от центральной власти по самой своей природе. Государство не создает общину, а лишь признает её. Эту теорию сменила хозяйственная теория. Её представители (Р. Моль, А. Васильчиков) сделали упор не только на признание самоуправляющейся общины в качестве самостоятельного субъекта права, но и на содержание коммунальной деятельности. Местное самоуправление считалось чуждым политике, но имеющим свою особую сферу хозяйственной деятельности.

Одновременно появилась государственная теория самоуправления, основные положения ее сформулировали Л. Штейн, Р. Гнейст. Сторонники этой теории рассматривали местное управление как часть государства. Практика, показала, что природа местного самоуправления не может быть однозначно определена, затруднительно четко выделить собственно местные дела, отличные от общегосударственных.

Результаты и их обсуждение. В современных странах централизованное управление делами государства сочетается с местным управлением и самоуправлением. Понятие и принципы местного самоуправления изложены в Европейской Хартии о местном самоуправлении. В соответствии с Хартией под местным самоуправлением понимается право и реальная способность органов местного самоуправления регламентировать значительную часть государственных дел и управлять ими, действуя в рамках закона, под свою ответственность и в интересах местного населения.

Согласно ст. 2 Закона «О местном управлении и самоуправлении в Республике Беларусь» местное самоуправление – это форма организации и деятельности граждан для самостоятельного решения непосредственно или через избираемые ими органы социальных, экономических, политических и культурных вопросов местного значения исходя из интересов населения и особенностей развития административно-территориальных единиц на основе собственной материально-финансовой базы и привлеченных средств. Основным звеном местного самоуправления являются местные Советы депутатов – представительные органы государственной власти на территории соответствующих административно-территориальных единиц. Местные Советы призваны обеспечивать согласованную деятельность органов территориального общественного самоуправления.

Для успешного решения общегосударственных задач в Республике Беларусь создана единая система местных Советов депутатов, которую составляют сельские, поселковые, городские, районные, областные Советы депутатов. В Республике Беларусь установлены три территориальных уровня местных Советов: первичный, базовый и областной. К первичному территориальному уровню относят сельские, поселковые, городские (городов районного подчинения) Советы; к базовому – городские (городов областного подчинения), районные Советы; к областному – областные Советы. Минский городской Совет обладает правом базового и областного Совета. В соответствии со ст. 118 Конституции местные Советы депутатов избираются гражданами соответствующих административно-территориальных единиц сроком на четыре года.

Заключение. Местное управление – форма организации и деятельности местных исполнительных и распорядительных органов для решения вопросов местного значения исходя из общегосударственных интересов населения, проживающего на соответствующей территории.

Литература:

1. Конституция Республики Беларусь 1994 года (с изменениями и дополнениями, принятыми на республиканских референдумах 24 ноября 1996 г. и 17 октября 2004 г.). – Минск: Амалфея, 2007. – 48 с.
2. Закон Республики Беларусь от 4 января 2010 г. № 108-З «О местном управлении и самоуправлении в Республике Беларусь» // с изменениями и дополнениями, внесенными Законом Республики Беларусь от 4 января 2014 г. № 130-З // Национальный правовой Интернет-портал Республики Беларусь, 23.01.2014, 2/2128.

К ВОПРОСУ О ТЕОРЕТИЧЕСКИХ ОСНОВАХ ПРОФИЛАКТИКИ ПРАВОНАРУШЕНИЙ НЕСОВЕРШЕННОЛЕТНИХ

Тумашевич Л.Б.,

студентка 3 курса ВГУ имени П.М. Машерова, г. Витебск, Республика Беларусь
Научный руководитель – Ястреб Д.С., ст. преподаватель

Целью настоящего исследования является изучение теоретических основ профилактики правонарушений среди несовершеннолетних.

Материал и методы. Методологическую основу исследования составляют как общенаучные методы (функциональный, сравнительный, системный), так и частнонаучные (формально-юридический, сравнительно-правовой) методы.

Результаты и их обсуждение. Проблема подростковой правонарушаемости в настоящее время является одной из актуальнейших социальных проблем. Зачастую молодые люди не имеют достаточного жизненного опыта и навыков, которые позволили бы сохранить свою индивидуальность в современном обществе. Особенно дети и подростки, находясь под воздействием различных стрессовых ситуаций, не готовы к их преодолению и страдают от их негативных последствий. На первое место, в данной ситуации, вышла наркотизация подростков, различные виды злоупотреблений психотропных веществ и алкоголя. Поэтому на общество возложена огромная ответственность за воспитание подрастающего поколения страны.

Именно вовремя замеченные отклонения в поведении несовершеннолетних и правильно организованная помощь могут сыграть важнейшую роль в пресечении правонарушений со стороны подростков и предотвращении вовлечения их в преступную деятельность. Поэтому профилактика правонарушений несовершеннолетних является неотъемлемой частью борьбы с неправомерным поведением подростков.

Профилактика правонарушений - система социальных, правовых, педагогических и иных мер, направленных на выявление и устранение причин и условий, способствующих правонарушениям и антиобщественным действиям несовершеннолетних, осуществляемых в совокупности с индивидуальной профилактической работой с несовершеннолетними и семьями, находящимися в социально опасном положении.

В соответствии с Законом Республики Беларусь от 31 мая 2003 г. № 200-З «Об основах системы профилактики безнадзорности и правонарушений несовершеннолетних» органами, осуществляющими профилактику безнадзорности и правонарушений несовершеннолетних, являются: комиссии по делам несовершеннолетних; органы опеки и попечительства; Министерство образования Республики Беларусь; Министерство здравоохранения Республики Беларусь; Министерство труда и социальной защиты Республики Беларусь; Министерство внутренних дел Республики Беларусь, территориальные органы указанных министерств.

В основе профилактических мер лежит деятельность, направленная на:

- ✓ создание оптимальных психолого-педагогических и социально-психологических условий для нормального осуществления процесса социализации личности;
- ✓ осуществление психолого-педагогической и социальной помощи семье и подросткам;
- ✓ обеспечение, в случае необходимости, мер социально-правовой защиты ребенка (принудительное изъятие ребенка из семьи, лишение родительских прав и т.п.)

Различают следующие виды профилактической деятельности:

1) Первичная профилактика – комплекс мер, направленных на предотвращение негативного воздействия биологических и социально-психологических факторов, влияющих на формирование отклоняющегося поведения. Именно этот уровень профилактики по своей сути предусматривает решение еще не возникших проблем, то есть ряд мер принимается до их возникновения. Основную профилактическую функцию на этом уровне выполняют институты семьи и школы (родители, учителя, социальные педагоги и психологи школы.)

2) Вторичная профилактика – комплекс медицинских, социально-психологических, юридических и прочих мер, направленных на работу с несовершеннолетними, имеющими девиантное и асоциальное поведение (пропускающими уроки, систематически конфликтующими со сверстниками, имеющими проблемы в семье и т.п.). Основными задачами вторичной профилактики являются недопущение совершения подростком более тяжелого проступка, правонарушения, преступления; оказание своевременной социально-психологической поддержки подростку, находящемуся в сложной жизненной ситуации.

3) Третичная профилактика – комплекс мер социально-психологического и юридического характера, имеющих целью предотвращение совершения повторного преступления подростком, вышедшим из мест лишения свободы. Примером мероприятий данного уровня может служить система патронажного сопровождения несовершеннолетних, вышедших из мест лишения свободы, оказание им помощи в вопросах обеспечения жильем, трудоустройства, психологического консультирования.

Заключение. основополагающим в решении проблемы профилактики безнадзорности и правонарушений несовершеннолетних должно стать понимание социальной значимости проблемы, в центре которой находится личность ребенка, его будущее

ЗЛОУПОТРЕБЛЕНИЕ ПРАВОМ: ПРОБЛЕМЫ ПРОТИВОДЕЙСТВИЯ

Филимонова Д.О.,

студент 3 курса ВГУ имени П.М. Машерова, г. Витебск, Республика Беларусь

Научный руководитель – Преснякова Т.В., ст. преподаватель

Осуществление гражданских прав связано с так называемой проблемой «злоупотребления правом». Она имеет многовековую историю, начало которой относится к римскому праву. При рассмотрении проблем осуществления гражданских прав, этот вопрос необходимо особенно тщательно осветить.

Материал и методы. Методологической основой исследования является диалектический метод познания правовой действительности.

Результаты и их обсуждение. Как следует из самого термина, злоупотребление правом означает осуществление (применение) своего права одним субъектом во зло (в противоречии) интересам другого субъекта или общества.

Второе очевидное положение состоит в том, что для злоупотребления правом необходимо, как минимум, обладать им, поскольку всякое иное злоупотребление при отсутствии права является поведением вопреки праву и, следовательно, подпадает под обычное правонарушение, снимая таким образом проблему. Запрещение злоупотребления правом должно означать установление определенных юридических пределов, очерчивающих границы допустимого поведения субъектов при реализации права; в этом можно рассмотреть третье исходное положение рассматриваемой проблемы.

Противники концепции злоупотребления правом отмечают. Первое состоит в том, что во многих случаях осуществление права одним субъектом приводит к умалению имущественной или личной сферы другого. Такое положение возникает, например, при взыскании денежного или имущественного долга, неустойки (штрафа, пени) во всех видах договорных обязательств, при возмещении вреда, причиненного жизни, здоровью или имуществу, в спорах о праве наследования имущества или праве на авторство, при виндикации имущества и др. Здесь обязанное лицо лишается или не получает какое-либо имущественное или личное благо (причиняется “вред”, “зло”) вследствие того, что управомоченное лицо осуществляет свое право в соответствии с законом. Однако такие случаи невозможно объявить злоупотреблением правом, поскольку очень многие нормы права пришлось бы объявить подпадающими под эту категорию.

Второе обстоятельство заключается в том, что за причинение зла, вреда обществу, организациям и гражданам в конкретных нормах закона установлены уголовно- административно- гражданско-правовые санкции и поэтому такие случаи также не имеют отношения к рассматриваемой проблеме, поскольку являются элементарными правонарушениями. Например, право на иск в процессуальном смысле при соблюдении формальных требований не ограничено, и практически можно подать в суд необоснованный иск сознательно (удачный пример для сторонников концепции злоупотребления правом). Однако в ходе рассмотрения дела в иске будет отказано, и на проигравшую сторону будут отнесены судебные расходы.

Однако, несмотря на все вышеперечисленные противоречия и разногласия такая проблема все-таки существует. И то, что эта формулировка прочно закрепилась в законодательстве (например, ст. 9 ГК Республики Беларусь), лишней раз доказывает, что вопросы злоупотребления правом довольно часто встречаются в процессе осуществления субъективных гражданских прав [1].

Злоупотребление правом – особый тип гражданского правонарушения. Оно совершается управомоченным лицом при осуществлении принадлежащего ему права и связано с использованием недозволенных конкретных форм в рамках дозволенных ему законом общих форм поведения. В этом и можно усмотреть сущность и содержание ст. 9 ГК Республики Беларусь, которая может применяться как в качестве общего принципа гражданского права, так и в качестве конкретной нормы к отдельным случаям злоупотребления правом [1].

Заключение. Таким образом, мы еще раз убеждаемся в справедливости концепции злоупотребления правом и в том, что монополистическая деятельность (точнее, некоторые ее формы) является типичным примером данного понятия в реальной жизни. «Злоупотребление правом» может носить как противоправный, так и правомерный характер, но при этом принципиально отличается от правонарушения и правомерного поведения, что позволяет выделить изученное явление как особый вид правового поведения.

Литература:

1. Гражданский кодекс Республики Беларусь: принят Палатой представителей 28 октября 1998 г.: одобрен Советом Республики 19 ноября 1998 г.: текст по состоянию на 28.02.2013 г. // Консультант Плюс: Беларусь. Технология 3000 [Электронный ресурс] / ООО «ЮрСпектр», Нац. центр правовой информ. Респ. Беларусь. – Минск, 2013.

ВОПРОСЫ УВОЛЬНЕНИЯ МОЛОДЫХ СПЕЦИАЛИСТОВ С ОПРЕДЕЛЕННЫМ ПРАВОВЫМ СТАТУСОМ

Цымбалов А.А.,

студент 3 курса ВГУ имени П.М. Машерова, г. Витебск, Республика Беларусь
Научный руководитель – Михайлова О.П., преподаватель

Конституция Республики Беларусь закрепляет право каждого человека на труд, этим правом обладают и молодые специалисты [1]. Стоит отметить, что на молодых специалистов наряду с общими правовыми гарантиями распространяются дополнительные гарантии, определенные специальными нормативными актами. Эти нормативные акты, устанавливая дополнительные гарантии охраны права на труд при расторжении трудового договора с молодыми специалистами [4]. Данная тема актуальна для государства, молодых специалистов и нанимателей. Актуальность выражается в том, что при увольнении молодых специалистов эти стороны сталкиваются с определенными вопросами и сложностями, на многие из которых отсутствуют объективные ответы в законодательстве Республики Беларусь.

Цель исследования состоит в комплексном теоретико-правовом анализе вопросов увольнения молодых специалистов с определенным правовым статусом.

Материал и методы. Нормативную базу составили Конституция Республики Беларусь, Кодекс Республики Беларусь об образовании, Трудовой кодекс Республики Беларусь и Постановление Совета Министров Республики Беларусь «О некоторых вопросах распределения, перераспределения, направления на работу, последующего направления на работу выпускников, возмещения затраченных государством средств на их подготовку и целевой подготовки специалистов, рабочих, служащих». Методологическую основу исследования составляют общенаучные и специальные методы познания: диалектический, логический, системного анализа, сравнительно-правовой, формально-юридический.

Результаты и их обсуждение. Согласно постановлению Совета Министров Республики Беларусь от 22 июня 2011 г. № 821, молодой специалист может быть уволен только по основаниям, предусмотренным в пункте 33 данного постановления [5]. Однако в этом пункте не указаны лица, которые обладают определенным перечнем льгот и относящимся к определенным категориям, такие как: дети-сироты и дети, оставшиеся без попечения родителей, а также лиц из числа детей-сирот и детей; детей-инвалидов в возрасте до восемнадцати лет, инвалидов I или II группы; лиц, имеющих одного из родителей, или мужа (жену) инвалида I или II группы, или ребенка-инвалида; лиц, имеющих медицинские противопоказания к работе по полученной специальности; беременных женщин, матерей (отцов), имеющих ребенка в возрасте до трех лет и других лиц имеющих льготы и относящихся к определенным категориям граждан [3].

Сложность и проблема увольнения заключается в том, что данные обстоятельства могут возникнуть уже при непосредственной работе молодого специалиста. Так, например, лицо может остаться без попечительства родителей или у молодого специалиста появляется ребенок до трех лет и так далее. Эти основания не указаны ни в пункте 33 постановления Совета Министров Республики Беларусь от 22 июня 2011 г. № 821, ни в

статьях Трудового Кодекса, которые данное положение распространяет на молодых специалистов. Однако то, что необходимо произвести увольнение этих лиц, прописано в Кодексе об образовании. Так, в ст. 88 данного кодекса указаны категории молодых специалистов, которые освобождаются от возмещения средств затраченных на их обучение, в случае их досрочного увольнения. В данной статье говорится о выпускниках как направленных на работу по распределению (перераспределению), так и уже работающих [3]. Но наниматель и молодой специалист сталкиваются с определенными трудностями, так как уволить работника можно только ссылаясь на статью ТК Республики Беларусь. По этой причине нанимателю и молодому специалисту нужно выполнить определенный перечень действий, без которых невозможно уволить молодого специалиста своевременно. Так, увольнение при таких обстоятельствах нужно согласовать с учреждением образования или соответствующим министерством. При согласовании молодой специалист получит либо справку о самостоятельном трудоустройстве либо справку о перераспределении. Далее если молодым специалистом получена справка о самостоятельном трудоустройстве, он обязан предоставить ее нанимателю и уже только тогда наниматель будет вправе расторгнуть договор на общих правилах установленных законодательством (например, по ст. 40, либо 41 ТК Республики Беларусь). Но, если получена справка о перераспределении, то правомернее расторгнуть трудовой договор по п. 4 ст. 35 Трудового Кодекса Республики Беларусь.

Стоит отметить, что лишних действий и возникающих вопросов можно избежать, если молодому специалисту не нужно будет обращаться в министерство образования или учебное заведение.

Заключение. В данной работе были рассмотрены особенности увольнения молодых специалистов, обладающими определенным правовым статусом. Наши предложения заключаются в следующем: во-первых, в ТК Республики Беларусь должны присутствовать нормы, которые будут непосредственно регулировать расторжение трудового договора с молодыми специалистами. Это упростит задачу, как нанимателю, так и молодому специалисту. Так, например, статью, в которой бы указывались основания из статей 35,41,42,44. В нее должны быть включены и льготы, которые обладают определенными правами и гарантиями; во-вторых, в пункт 33 постановления Совета Министров Республики Беларусь № 821 должны быть внесены особенности расторжения трудового договора с лицами, которые пользуются определенными льготами, то есть тот перечень лиц, который присутствует в Кодексе об Образовании.

Эти изменения не только закрепят права данной категории лиц в ТК Республики Беларусь, но и значительно упростят увольнение молодых специалистов обладающих определенным правовым статусом.

Литература:

1. Конституция Республики Беларусь от 15 марта 1994 года (с изменениями и дополнениями, принятыми на республиканских референдумах 24 ноября 1996 года и 17 октября 2004 года). – Минск: НЦПИ Республики Беларусь, 2011.
2. Трудовой кодекс Республики Беларусь от 26 июля 1999 года №296-з (в ред. от 30.12.2010 года №225-з) // КонсультантПлюс: Беларусь. Технология 3000 [Электронный ресурс] / ООО «Юрспектр» / НЦПИ Республики Беларусь. – Минск, 2013.
3. Кодекс Республики Беларусь об образовании от 13 января 2011 года №243-3, 2/1795 (в ред. от 01.09.2011) // КонсультантПлюс: Беларусь. Технология 3000 [Электронный ресурс] / ООО «Юрспектр» / НЦПИ Республики Беларусь. – Минск, 2013.
4. Комментарий к Трудовому Кодексу Республики Беларусь / К 63 под общ. ред. Г.А. Василевича – 4-е изд., перераб. и доп. – Минск : Амалфея, 2008. – 1232 с.
5. Подгруша В.В. Молодой специалист (по состоянию на 10.06.2010) // КонсультантПлюс: Беларусь. Технология 3000 [Электронный ресурс]. – Минск, 2013.
6. О некоторых вопросах распределения, перераспределения, направления на работу, последующего направления на работу выпускников, возмещения затраченных государством средств на их подготовку и целевой подготовки специалистов, рабочих, служащих Постановление Совета Министров Республики Беларусь от 22.06.2011 N 821 (в ред. от 07.07.2011, N 76, 5/34029) // КонсультантПлюс: Беларусь. Технология 3000 [Электронный ресурс] / ООО «Юрспектр» / НЦПИ Республики Беларусь. – Минск, 2013.

МЕЖДУНАРОДНАЯ РЕГЛАМЕНТАЦИЯ ПРАВОВОГО СТАТУСА ЖЕНЩИН

Чудикова Т.П.,

студентка 1 курса ВГУ имени П.М. Машерова, г. Витебск, Республика Беларусь

Научный руководитель – Ивашкевич Е.Ф., канд. пед. наук, доцент

Идея равенства людей – основа прав человека. Эта идея провозгласила наступление эры прав человека. Однако в действительности женщина обладает лишь некоторыми правами, что свидетельствует о дискриминации по отношению к ним. Актуальность темы заключается в том, что о роли прав женщин в мире проводится много дискуссий и выдвигается масса предположений. К сожалению, эти дискуссии приобретают негативный характер. Целью данной работы является исследование международной регламентации правового статуса женщин.

Материал и методы. Материалом нашего исследования был комплекс международно-правовых актов, защищающих права и свободы женщин, а именно Всеобщая декларация прав человека 1948 года, Международный пакт о гражданских и политических правах 1966 года, Конвенция о ликвидации всех форм дискриминации в отношении женщин 1979 года, Конвенция о гражданстве замужней женщины 1957 года. Основным методом исследования был метод конкретного правового анализа.

Результаты и их обсуждение. В Уставе ООН, Всеобщей декларации прав человека закреплен принцип равенства всех людей, мужчин и женщин. Принцип равенства, борьба с дискриминацией является основополагающими в принятой ООН в 1979 году Конвенции «О ликвидации всех форм дискриминации в отношении женщин». В данной конвенции определяются сферы, в которых наиболее явно выражена дискриминация по половому признаку и содержатся положения по таким вопросам, как участие женщин в общественной жизни страны, равные права в отношении гражданства, равный доступ к образованию, борьба с проституцией, торговлей женщинами и др.

Конвенция о правах женщин является значительным прогрессом в плане обеспечения правовых гарантий прав женщин. Она была ратифицирована во многих странах. Не менее проблемной областью нормативного правового регулирования прав женщин являлось и гражданство замужних женщин. Необходимость пересмотра юридического статуса женщины по вопросу гражданства была подчеркнута в статье 15 Всеобщей декларации прав человека, которая провозгласила, что «каждый человек имеет право на гражданство» и что «никто не может быть произвольно лишен своего гражданства или права изменить свое гражданство» [1, с. 13–14].

Следует отметить, что защита права женщины на гражданство обуславливает реализацию ею политических прав, так как являясь гражданкой того или иного государства, женщина может реализовать свои политические права.

Актуальность вопроса о гражданстве замужних женщин объясняет особое внимание Комиссии по положению женщин к решению данной проблемы уже с давних пор. Неравноправное положение женщин в области брачно-семейных отношений обусловило необходимость разработки специальной конвенции, регулирующей права женщин в данной сфере. Такие условия как пользоваться одинаковыми правами в отношении вступления в брак, во время состояния в браке и во время его расторжения послужили основой для разработки специальной Конвенции о согласии на вступление в брак, брачном возрасте и регистрации браков [2, с. 1055–1086]. Именно Конвенции о согласии на вступление в брак, брачном возрасте и регистрации браков установила, что мужчина и женщина пользуются одинаковыми правами в отношении вступления в брак, во время состояния в браке и при его расторжении.

Заключение. Таким образом, процесс гуманизации общества и утверждение равноправия женщин в политике, в экономике и в семье позволит создать гуманное демократическое общество, в котором мужчина и женщина будут иметь действительно равные права и возможности.

Литература:

1. Всеобщая декларация прав человека: принята и провозглашена резолюцией 217 А (III) Генеральной Ассамблеи ООН от 10 дек. 1948 г. // Права человека: сб. междунар.-правовых док. / сост. В.В Щербов. – Минск, 1999. – С. 13–14.
2. Конвенция о согласии на вступление в брак, брачном возрасте и регистрации браков // Защита прав человека: сб. док., 1998-2000 / под общ. ред. О.О. Миронова. – М., 2001. – С. 1055–1086.

К ВОПРОСУ О ПРАВОВОМ РЕГУЛИРОВАНИИ ВНЕСЕНИЯ НЕДЕНЕЖНОГО ВКЛАДА В УСТАВНЫЙ ФОНД КОММЕРЧЕСКОЙ ОРГАНИЗАЦИИ

Шахалай Н.В.,

магистрант АУПРБ, г. Минск, Республика Беларусь
Научный руководитель – Шелков О.В., канд. юрид. наук, доцент

Развитие рыночной экономики требует совершенствования правового регулирования общественных отношений, связанных с созданием и деятельностью юридических лиц. Так, законодательством Республики Беларусь предусмотрена возможность формирования уставного фонда коммерческой организации путем внесения неденежного (имущественного) вклада. Однако при выполнении данной процедуры учредители зачастую сталкиваются с коллизиями законодательства.

Поэтому основной целью данного исследования является изучение проблем правового регулирования процесса формирования уставного фонда юридических лиц.

Материал и методы. Методологическую основу исследования составляют общенаучные, частные и специальные методы научного познания (комплексный анализ, синтез и др.).

Результаты и их обсуждение. В настоящее время существует коллизия нормы ч. 4 ст. 29 Закона Республики Беларусь от 9 декабря 2009 г. № 2020-ХІІ «О хозяйственных обществах» (далее – Закон) и нормы абзаца 3 пункта 24 Положения об оценке стоимости объектов гражданских прав в Республике Беларусь, утвержденного Указом Президента Республики Беларусь от 13 декабря 2006 г. № 615 «Об оценочной деятельности в Республике Беларусь» (далее – Положение).

Так, согласно ч. 4 ст. 29 Закона оценка стоимости неденежного вклада в уставный фонд хозяйственного общества подлежит экспертизе и проводится в порядке, установленном законодательством. В случае проведения независимой оценки стоимости вносимого в уставный фонд хозяйственного общества неденежного вклада экспертиза достоверности этой оценки не проводится [1].

В соответствии с п. 23 Положения, экспертиза достоверности внутренней оценки и экспертиза достоверности независимой оценки может быть обязательной или инициативной [3]. Согласно абз. 3 п. 24 Положения обязательная экспертиза достоверности оценки проводится в случае внесения неденежного вклада в уставный фонд юридического лица [3]. Следовательно, Положение устанавливает, что при внесении неденежного вклада в уставный фонд юридического лица независимо от вида проведенной оценки (внутренняя или независимая) такая оценка подлежит обязательной экспертизе ее достоверности.

В Декрете Президента Республики Беларусь от 24.01.2013 г. № 2 сделана попытка разрешить коллизию норм права и проблемы, которые существуют на практике в порядке проведения оценки и экспертизы оценки стоимости неденежного вклада в уставный фонд коммерческой организации.

Так указанным нормативным актом установлено, что при формировании уставного фонда путем внесения неденежного вклада должна быть проведена оценка стоимости неденежного вклада. В случае проведения независимой оценки стоимости вносимого в уставный фонд коммерческой организации неденежного вклада экспертиза достоверности этой оценки не проводится [2].

Заключение. Таким образом, правовое регулирование внесения неденежного вклада в уставный фонд коммерческой организации не лишено коллизий. Несмотря на то, что данные коллизии являются разрешимыми в свете белорусского законодательства, сложившаяся ситуация не способствует последовательности правоприменительной практики.

Проведение экспертизы достоверности независимой оценки, является нецелесообразным и половинчатым решением, не отражающим интересы субъектов хозяйствования, которые желают вносить в свой уставный фонд неденежные ценности. Вместо этого представляется возможным ввести лицензирование оценочной деятельности. Данная мера, с одной стороны, упростит формирование уставного фонда для коммерческих организаций, с другой, повысит уровень ответственности организации, которая проводит оценку.

Литература:

1. О хозяйственных обществах: Закон Респ. Беларусь, 9 декабря 1992 г., № 2020-ХП: с изм. и доп.: текст по состоянию на 15 июля 2010 г. // Консультант Плюс: Беларусь. Технология 3000 [Электронный ресурс] / ООО «ЮрСпектр», Нац. центр правовой информ. Респ. Беларусь. – Минск, 2014.
2. О внесении дополнений и изменений в Декрет Президента Республики Беларусь от 16 января 2009 г. № 1: Декрет Президента Респ. Беларусь, 24 января 2013 г., № 2// Консультант Плюс: Беларусь. Технология 3000 [Электронный ресурс] / ООО «ЮрСпектр», Нац. центр правовой информ. Респ. Беларусь. – Минск, 2014.
3. Об оценочной деятельности в Республике Беларусь: Указ Президента Респ. Беларусь, 13 октября 2006 г., № 615: с изм. и доп.: текст по состоянию на 14 июня 2013 г. // Консультант Плюс: Беларусь. Технология 3000 [Электронный ресурс] / ООО «ЮрСпектр», Нац. центр правовой информ. Респ. Беларусь. – Минск, 2014.

13. ДОШКОЛЬНОЕ И НАЧАЛЬНОЕ ОБРАЗОВАНИЕ. КОРРЕКЦИОННОЕ ОБРАЗОВАНИЕ. МУЗЫКАЛЬНОЕ ОБРАЗОВАНИЕ

ПРОФИЛАКТИКА НАРУШЕНИЙ ДЕТСКО-РОДИТЕЛЬСКИХ ОТНОШЕНИЙ В УЧРЕЖДЕНИИ ДОШКОЛЬНОГО ОБРАЗОВАНИЯ

Аланина Ю.Н.,

студентка 5 курса УО «БрГУ имени А.С. Пушкина», г. Брест, Республика Беларусь
Научный руководитель – Горностай Т.Л., канд. пед. наук, доцент

В современном мире семья, допускающая нарушения детско-родительских отношений, представляет собой опасность как для развития общества в целом, так и для всестороннего развития личности ребенка в частности. В этой связи требуется своевременная профилактика нарушений детско-родительских отношений на уровне деятельности педагогов учреждения дошкольного образования.

Объектом нашего исследования является профилактика нарушений детско-родительских отношений. Предмет – содержание профилактики нарушений детско-родительских отношений в деятельности педагога учреждения дошкольного образования.

Цель исследования – теоретически обосновать и раскрыть содержание профилактики нарушений детско-родительских отношений в деятельности педагога учреждения дошкольного образования.

Анализ научной литературы показал, что проблема профилактики нарушений детско-родительских отношений в учреждениях дошкольного образования отчасти рассматривалась в работах А.Я. Варга, И.Ю. Ильиной, В.С. Мухиной, Е.О. Смирновой, М.В. Соколовой, В.В. Чечета и др. В.С. Мухина трактует детско-родительские отношения как систему межличностных установок, ориентаций, ожиданий в вертикальном направлении по возрастной лестнице: снизу вверх («ребенок – родители») и сверху вниз («родители – ребенок»), определяемых совместной деятельностью и общением между членами семейной группы [1, с. 24].

В старшем дошкольном возрасте развитие личности и деятельности характеризуется появлением новых качеств и потребностей, поэтому выбранный родителями стиль, тип семейного воспитания, особенности взаимодействия между членами семьи, родительские установки и определяют характер полноценного развития ребенка. Социальный опыт приобретается ребенком в общении и зависит от разнообразия социальных отношений, которые ему предоставляются ближайшим окружением. Именно на данном возрастном этапе родителям необходимо оптимизировать детско-родительские отношения, чтобы ребенок рос в атмосфере любви, уважения, бережного отношения к его индивидуальным особенностям, заинтересованности в его делах и занятиях, уверенности в его достижениях.

Материал и методы. Эмпирическое исследование по выявлению проблем профилактики нарушений детско-родительских отношений проводилось в ГУО «Ясли-сад № 81 г. Бреста» (25 семей). На констатирующем этапе педагогического эксперимента было проведено анкетирование («Какой вы родитель?»), тестирование («Тип детско-родительских отношений» А.Я. Варга), анализ документации педагогов, беседы, наблюдение.

Результаты и их обсуждение. В ходе исследования определены следующие проблемы профилактики нарушений детско-родительских отношений: преобладание неблагоприятного для развития ребенка типа детско-родительских отношений; доминирование подавляющих личность ребенка стилей семейного воспитания; средний уровень нарушений детско-родительских отношений.

Риск нарушения детско-родительских отношений выявлен в 12 семьях (48 %). Из данных семей 15 детей посещают учреждение дошкольного образования. С учетом выделенных проблем на формирующем этапе педагогического эксперимента разработана программа «Дружная семья» по профилактике нарушений детско-родительских отношений в

деятельности педагога учреждения дошкольного образования. Цель программы: содействовать успешной профилактике нарушений детско-родительских отношений в деятельности педагога учреждения дошкольного образования. Задачи: 1) сформировать педагогические знания у родителей для успешной социализации и всестороннего развития ребенка; 2) активизировать педагогические знания у родителей для гармонизации детско-родительских отношений; 3) снизить уровень нарушений детско-родительских отношений в семье.

Разработанная программа была частично апробирована. В ней использовались разнообразные методы и формы работы: консультации, беседы, семинары-практикумы, лекции, тренинги для родителей, сочинение на тему «Мой ребенок самый лучший», организация с детьми сюжетно-ролевой игры «Семья», патронаж семей, обсуждение промежуточных результатов и др.

Заключение. Контрольный срез показал некоторые положительные изменения. Так, тип детско-родительских отношений «Спокойная мама» вырос на 33 %, а среди отцов появился тип «Папа-мама» (17 %), что свидетельствует об эффективности проведенных мероприятий. Таким образом, целенаправленная деятельность педагогов учреждения дошкольного образования, использование разнообразных форм и методов работы способствуют успешной профилактике нарушений детско-родительских отношений.

Литература:

1. Мухина, В.С. Возрастная психология: феноменология развития, детство, отрочество: учебник для студ. вузов / В.С. Мухина. – 4-е изд. – М.: Издательский центр «Академия», 1999. – 456 с.

ПЕДАГОГИЧЕСКИЕ УСЛОВИЯ ФОРМИРОВАНИЯ ПОЛОЖИТЕЛЬНЫХ ОТНОШЕНИЙ СО СВЕРСТНИКАМИ У ДЕТЕЙ СТАРШЕГО ДОШКОЛЬНОГО ВОЗРАСТА

Бесценная А.А.,

студентка 5 курса УО «МГУ имени А.А. Кулешова», г. Могилев, Республика Беларусь
Научный руководитель – Анищенко О.А., канд. пед. наук, доцент

Начальным периодом интенсивного нравственного развития человека является дошкольный возраст. Уже в семь лет достаточно ясно прослеживается нравственная направленность личности ребенка, складываются устойчивые формы нравственного поведения.

Исследования В.Г. Нечаевой, Т.А. Марковой, Р.И. Жуковской, Л.А. Пенъевской показали, что доброжелательные и дружеские взаимоотношения, отзывчивость, заботливое отношение к товарищам, чувство гордости за их успехи, стремление оказать им помощь и поддержку определяют положительные взаимоотношения в группе, что такая обстановка вызывает волевые положительные поступки, что в силу этого создается детский коллектив, где каждый заботится об общем добре, бережно относится к вещам. Их исследования доказывают, что положительные качества выступают не изолированно, в них отчетливо выявляется общественная направленность личности ребенка.

Проведенный нами анализ психолого-педагогической литературы позволил также предположить, что существует взаимосвязь между детско-родительскими и коллективными взаимоотношениями старших дошкольников, которая в свою очередь может иметь как положительное, так и отрицательное влияние на развитие качества общения ребенка.

Целью нашей работы является разработка эффективных педагогических условий, способствующих формированию положительных взаимоотношений детей и коррекция их негативных проявлений в группе.

Мы рассматриваем педагогические условия как совокупность мер педагогического процесса, направленного на повышение его эффективности. В связи с этим предполагаем, что наиболее успешно формирование положительных взаимоотношений будет проходить при соблюдении следующих условий:

- 1) комплексного воздействия на личность ребенка в единстве формирования его представлений, поведения и отношений.

2) создания эмоционально-положительной атмосферы сотрудничества, пробуждения интереса дошкольников к совместной деятельности и общению с помощью коррекционных занятий и в процессе организации совместной игровой деятельности (игровые упражнения, игры-инсценировки, режиссерские игры, сюжетно-ролевые игры).

3) при наличии благоприятных детско-родительских отношений.

Материал и методы. В качестве испытуемых была отобрана старшая группа детей в возрасте 5-6 лет и их родителей, всего 40 человек (20 детей и 20 родителей).

На констатирующем этапе мы использовали методики, позволяющие выявить особенности межличностных отношений дошкольников и особенности детско-родительских отношений. Для изучения характера внутрисемейных детско-родительских отношений мы использовали методику «Рисунок семьи» К. Маховера и Ф. Гудинафа, направленную на выявление определенных тенденций в развитии отношения ребенка к сверстникам, к самому себе, к родителям [1, с. 115–126]. Для выявления детских взаимоотношений мы использовали методику «Два домика» И. Вандвика и П. Экблада, направленную на определение круга значимого общения ребенка, особенности взаимоотношений в группе, выявление симпатий к членам группы [2, с. 68–69].

Результаты и их обсуждение. В результате было выявлено, что больше всего детей отнесено к категории «непринятых» (5 детей), 13 детей оказались в категории «принятых» и 2 – в категории «изолированных». В благоприятных статусных категориях оказались 13 человек, оказавшихся в неблагоприятных статусных категориях было 7 детей, это позволило нам сделать вывод, что в данной группе средний уровень благополучия взаимоотношений.

Анализ результатов по методике «Рисунок семьи» показал, что конфликтность проявляется во всех семьях, но наиболее высокий уровень этот параметр имеет в 4 семьях. В 16 семьях – в процентном выражении наиболее высок уровень тревожности.

Всего по параметру тревожности было выявлено 16 детей, по параметру конфликтности – 4 ребенка, по параметру враждебности детей выявлено не было. Отметим, что из 20 обследованных детей 4 оказались обладателями повышенного и высокого уровня тревожности и 16 детей со средними показателями тревожности.

В связи с полученными данными на формирующем этапе эксперимента мы приступили к реализации коррекционной программы, направленной на проверку выдвинутой гипотезы.

Литература:

1. Тейлор, К. Психологические тесты и упражнения для детей. Книга для родителей и воспитателей / К.Тейлор. – М.: Апрель Пресс, 2005. – 224 с.
2. Ткачева, В.В. Технологии психологического изучения семей / В.В. Ткачева. – М.: УМК "Психология", 2006. – 320 с.

ИГРУШКА КАК СРЕДСТВО РАЗВИТИЯ ДЕТЕЙ ДОШКОЛЬНОГО ВОЗРАСТА

Бумаженко А.И.,

студентка 1 курса ВГУ имени П.М. Машерова, г. Витебск, Республика Беларусь

Научный руководитель – Бумаженко Н.И., канд. пед. наук, доцент

Игрушка – неизменный спутник ребенка с первых дней рождения. Ее специально создает взрослый в воспитательных целях, чтоб подготовить малыша к вхождению в общественные отношения. Хорошая игрушка побуждает ребенка к размышлениям, ставит перед ним различные игровые задачи. А это способствует развитию познавательных процессов [2].

Цель – теоретически обосновать влияние игрушки на развитие ребенка дошкольного возраста.

Материал и методы. Методами исследования выступили: теоретический (анализ литературы, выдвижение гипотезы); социальный (анкетирование, беседа, консультация); эмпирический (наблюдение); обработка и анализ собранного материала.

Результаты и их обсуждение. Игрушка во все исторические эпохи была связана с игрой – ведущей деятельностью, в которой формируется типичный облик ребенка: ум,

физические и нравственные качества. В каждом возрасте ребенку нужны различные по своей тематике и назначению игрушки: сюжетные (куклы, фигурки животных, мебель, посуда); технические (транспортные, конструкторы, технические агрегаты); игрушки – «орудия труда» (совочек, сачок, молоток, отвертка, щетка, игрушки имитирующие простейшие средства труда взрослых); игрушки-забавы; театральные, музыкальные, спортивные игрушки для детей всех возрастов [1].

Изучение игрового поведения детей связанного с выбором игрушек, показало, что наибольшим успехом у малышей 1,5-2,5 лет пользуются игрушки – животные. Их выбрали 74% детей, участвовавших в эксперименте. Малыши очень любят изображения домашних животных, знакомых персонажей сказок, героев веселых потешек: собачку, кошечку, петушка и курочку, коровку и лошадку, свинку и овечку, уточку.

Дети более старшего возраста от 2,5 до 3 лет любят играть с плоскостными моделями, изображающими животных. Теперь ребенок отдает предпочтение диким животным – «зверюшкам» (волк, лиса, медведь, кабан, заяц, тигр и т.д.). Привлекают и экзотические животные: слон, крокодил, бегемот и пр.

При отборе игрушек должны учитываться возрастные закономерности развития игровой деятельности. Не все дети имеют возможность увидеть живых зверей и птиц. В результате манипуляций с игрушками, у дошкольников формируются первые простейшие знания о животных. Дети замечают, что у всех животных имеются глаза, уши, рот, лапы; они перемещаются в пространстве, едят и пьют; они живые.

Дети четырёх-пяти лет осуществляют игровые действия чаще всего с помощью игрушек, но их игровые действия могут быть уже обозначены жестом и словом. В этом возрасте особенное значение приобретают те предметы, которые в практической педагогике принято именовать атрибутами: всевозможные шапочки, бусы, фартуки, халаты. В этот период необходимы игрушки, отражающие специфику той или иной профессии.

Крупногабаритные игрушки, такие как самокаты, детские автомобили, тракторы, большие легко трансформирующиеся конструкторы для строительства способствуют борьбе с гиподинамией, учат ребёнка движениям и ориентировке в пространстве. Сидя за столом ребёнку удобнее играть маленькими игрушками, хорошо обозримыми со всех сторон. Для игр на полу нужны более крупные игрушки, соразмеримые с ростом ребёнка в положении сидя и стоя. Подвижные игры во дворе требуют игрушек крупных, мелкие не годятся. Отбор игрушек тесно связан с задачами эстетического, а также нравственного воспитания ребёнка, с его стремлением к игре коллективной, в которой всеми игрушками он пользуется совместно со всеми детьми.

Следует помнить, что никакое обилие игрушек, позволяющее, казалось бы, развернуть самые интересные игры, не заменит ребёнку товарищей по игре. Игра в одиночку, может привести к перевозбуждению нервной системы ребенка из-за необходимости реализации множества взятых на себя ролей. Естественно, после окончания игры ребенок будет излишне подвижным и раздражительным. Но такая же игра в коллективе сверстников не вызывает у ребёнка подобной реакции.

Заключение. Игра развивает и радует ребёнка, делает его счастливым. В игре ребёнок совершает первые открытия, переживает минуты вдохновения. В игре развивается его воображение, фантазия, а, следовательно, создаётся почва для формирования инициативной, пытливой личности. Игра для ребёнка верное средство от безделья, приводящего к вялости, бесцельности поведения. Для хорошей, весёлой игры ребёнку нужна хорошая игрушка. Необходимо выбирать её обдуманно и в соответствии с возрастом ребенка.

Литература:

1. Дошкольная педагогика: развитие дошкольника в деятельности: методические рекомендации / авт.-сост. Н.В. Амасович. – Витебск: ВГУ имени П.М. Машерова, 2013. – 49 с.
2. Игра в жизни дошкольника: пособие для педагогов учреждений дошк. образования / Е.А. Панько [и др.]; под ред. Я.Л. Коломинского, Е.А. Панько. – Минск: Нац. ин-т образования, 2012. – 184 с.

РАЗВИТИЕ ПОНИМАНИЯ ЭМОЦИОНАЛЬНЫХ СОСТОЯНИЙ МЛАДШИМИ ШКОЛЬНИКАМИ С ИНТЕЛЛЕКТУАЛЬНОЙ НЕДОСТАТОЧНОСТЬЮ НА УРОКАХ ЧТЕНИЯ

Гадобенко Е.В.,

студентка 5 курса ВГУ имени П.М. Машерова, г. Витебск, Республика Беларусь
Научный руководитель – Швед М.В., ст. преподаватель

Проблемой изучения эмоциональной сферы занимались такие выдающиеся отечественные и зарубежные психологи и нейрофизиологи: П.К. Анохин, Л.С. Выготский, Ч. Дарвин, У. Джеймс, К. Изард, А.Н. Леонтьев, А.Р. Лурия, А.Е. Ольшанникова и др. В коррекционной педагогике проблемой изучения эмоциональной сферы детей с интеллектуальной недостаточностью занимались: Л.С. Выготский, И.М. Головина, С.Д. Забрамная, Л.В. Занков, Ю.Н. Кислякова, К.С. Лебединская, В.Г. Петрова, И.М. Соловьёв, О.Е. Шаповалова и др.

Материал и методы. С целью определения особенностей эмоциональной сферы детей с интеллектуальной недостаточностью было проведено экспериментальное исследование понимания эмоциональных состояний по мимике человека и в рамках определённой ситуации учащимися 1-го и 2-го отделения вспомогательной школы на базе УО «Витебская государственная вспомогательная школа № 26». В качестве методик экспериментального изучения были использованы: методика С.Д. Забрамной, О.В. Боровик на выявление понимания эмоциональных состояний по мимике человека, методика Л.Б. Фесюковой на выявление понимания эмоциональных состояний в рамках определённой ситуации.

Содержание уроков основывается на научно-методических разработках авторов (Дубовец С., Гармаева Т.В., Голикова О.Ю., Горлачёва М.В., Карпекина Н.И., Карпова Н.В., Кривуть Л.М., Матвеева Е.М., Набойкина Е.Л., Леонтьева И.Г., Попова Л.В., Прозорова М., Тарасова Т.А., Фопель К. и др.) и апробируется на базе ГУО «Вспомогательная школа № 26 г. Витебска» с октября 2013 г. по апрель 2014 г. (формирующий эксперимент продолжается).

Результаты и их обсуждение. Изучение понимания эмоциональных состояний по мимике человека учащимися 1-го отделения показало, что 58% учащихся младших классов правильно определили и назвали эмоцию «радость», 75% – эмоцию «грусть», 33% – эмоцию «страх», 42% – эмоцию «гнев». Изучение понимания эмоциональных состояний в рамках определённой ситуации учащимися 1-го отделения показало, что 75% учащихся младших классов правильно определили и назвали эмоцию «радость», 83% – эмоцию «грусть», 67% – эмоцию «гнев», 17% – эмоцию «удивление», 42% – эмоцию «страх». Как видно из полученных результатов, большинство детей 1-го отделения вспомогательной школы правильно понимают эмоциональные состояния по мимике человека и в рамках определённой ситуации. Следует отметить, что дети данной категории лучше определили эмоциональные состояния в рамках определённой ситуации, чем по мимике человека.

Исходя из полученных в результате констатирующего эксперимента данных, нами были разработаны конспекты уроков по чтению, содержащие методы и приёмы, способствующие развитию эмоциональной сферы младших школьников с интеллектуальной недостаточностью. При разработке содержания формирующего эксперимента учитывалось положение Л.С. Выготского о единстве аффекта и интеллекта, опосредованности и произвольности высших психических функций, положение о деятельностной природе психических явлений (Леонтьев А.Н., Рубинштейн С.Л.), представления отечественных психологов об общих и специфических закономерностях нарушенного развития (Выготский Л.С., Лубовский В.И. и др.), представления о формировании эмоциональной сферы в условиях дизонтогенеза и возникновении эмоциональных нарушений у детей (Лебединская К.С., Лебединский М.М., Семаго М.М., Семаго Н.Я., Шаповалова О.Е. и др.), а также результаты, полученные в констатирующем эксперименте, особенности изучаемого материала.

Остановимся на некоторых аспектах развития эмоциональной сферы на отдельных этапах урока чтения.

1. Этап развития интереса к эмоциональному миру окружающей среды. На начальном этапе урока учитель должен заинтересовать учеников богатством чувств и эмоций окружающего мира, используя при этом интересные игры, упражнения.

2. Этап обучения эмоциональному реагированию на чувства, переживания и поступки героев литературных произведений. Важную роль играет развитие умения распознавать, называть, сравнивать эмоции героев литературных произведений.

3. Этап завершения урока. Важно, чтобы урок вызвал положительные эмоции, чтобы в конце урока возникла положительная установка на дальнейшее учение.

Заключение. Таким образом, можно сделать вывод о том, что учащиеся вспомогательной школы испытывают затруднения при определении эмоциональных состояний по мимике человека и в рамках определённой ситуации.

Развитие эмоциональной сферы детей с интеллектуальной недостаточностью можно осуществлять на уроках чтения, используя различные задания, упражнения, игры и презентации, где учащимся необходимо распознавать, называть, сравнивать эмоции и показывать их социально приемлемым способом.

ФОРМИРОВАНИЕ УМЕНИЯ ОТБОРА ЯЗЫКОВЫХ СРЕДСТВ КАК СОСТАВНАЯ ЧАСТЬ РАЗВИТИЯ РЕЧИ МЛАДШИХ ШКОЛЬНИКОВ

Гандель А.С.,

магистрант ВГУ имени П.М. Машерова, г. Витебск, Республика Беларусь

Научный руководитель – Кунтыш М.Ф., канд. филол. наук, доцент

Работа по развитию речи учащихся строится с учетом того, что речь – это реализация языка в конкретной речевой ситуации. Значит, научить правильной речи – формировать умение отбора языковых средств исходя из условий ситуации общения. В силу возрастных психологических особенностей у младших школьников не сформировано умение комплексного решения учебной задачи по русскому языку, включающего анализ речевой ситуации, учет позиции собеседника, выбор языковых средств для адекватной передачи мысли. Формирование этого умения у учащихся начальной школы остается актуальной задачей. Цель нашего исследования – показать необходимость организованной целенаправленной работы по формированию умения у младших школьников отбирать языковые средства адекватные ситуации общения.

Материал и методы. Материалом для исследования послужило наблюдение за процессом обучения на уроках русского языка в третьих классах ГУО «Гимназии №5 г. Витебска». Использовались методы наблюдения, анализа, интерпретации.

Результаты и их обсуждение. В результате наблюдения за речью младших школьников, становится очевидно, что учащиеся осознают: в школе, на уроке следует говорить иначе, нежели дома с родными. Они способны отличить художественную книгу от учебника. Однако, обучаясь творить собственный текст, учащиеся на первых шагах обучения не замечают пропусков главного в содержании высказывания, нарушений логической последовательности в изложении, неоправданных повторений одних и тех же слов, однообразных конструкций. Нужна систематическая, целенаправленная работа, чтобы выработать у детей привычку к сознательному контролю над качеством своей речи, привить им умение использовать языковые средства адекватные ситуации. Исходя из этого, программой предусмотрена работа учащихся с текстом, его жанрово-ситуативными особенностями [1]. Читая, анализируя, пересказывая тексты учебника, художественных книг, детских газет, журналов, ребенок привыкает в своей речи дифференцировать языковые средства в зависимости от содержания высказываний и ситуации. Такие наблюдения (без использования теории) имеют целью выработать у детей внутреннюю установку на отбор языковых средств, наиболее целесообразных для текста данного типа и стиля. Организуя наблюдение над стилистическими особенностями текстов, следует позаботиться о том, чтобы они не навязывались учащимся искусственно, а естественно вытекали из задач и обстоятельств высказывания. Учебный процесс не может провести учащихся через все

возможные, реально существующие ситуации общения, поэтому умения говорения должны формироваться в условиях учебных коммуникативных ситуаций, моделирующих и имитирующих реальное речевое общение. Учебная ситуация представляет собой совокупность условий, побуждающих учащихся к выражению мыслей и использованию определённого языкового материала.

Обучать школьников выбирать, оценивать и уместно использовать языковые средства в собственной речи нужно в процессе выполнения различного вида грамматико-стилистических упражнений. К ним относятся: определение типа речи по типологическим признакам; поиск, анализ и сопоставление текстов, принадлежащих к разным речевым жанрам; построение плана и композиционной схемы текстов всех типов речи; определение темы и основной мысли текста; выделение микротем текста; анализ и выбор соответствующих изобразительно-выразительных средств, характерных для текстов типа описания, повествования и рассуждения, определение их роли в тексте; построение текста определённого типа в соответствии с его типологическими признаками, композиционной структурой и языковым оформлением; анализ, редактирование и рецензирование текстов.

Заключение. Таким образом, формированию умения отбора адекватных языковых средств для оформления высказывания способствует организованная целенаправленная работа. Она включает знакомство с текстами разных жанров и их анализ, а также выполнение определённых грамматико-стилистических упражнений. В ходе этой работы учащиеся могут правильно и осознанно отбирать необходимые языковые средства. При составлении текстов, в частности, описательного характера в художественном стиле учащиеся учатся использовать эмоционально-оценочные средства, нестандартные эпитеты и сравнения, метафоры и синонимы.

Литература:

1. Учебные программы для учреждений общего среднего образования с рус. языком обучения 1-4 классы. – Минск: Национальный институт образования, 2012. – 210 с.

РАЗВИТИЕ УЧЕБНОЙ МОТИВАЦИИ СТАРШИХ ШКОЛЬНИКОВ С ИНТЕЛЛЕКТУАЛЬНОЙ НЕДОСТАТОЧНОСТЬЮ В ПЕДАГОГИЧЕСКОЙ ДЕЯТЕЛЬНОСТИ УЧИТЕЛЯ-ДЕФЕКТОЛОГА

Голубева М.А.,

студентка 5 курса ВГУ имени П.М. Машерова, г. Витебск, Республика Беларусь

Научный руководитель – Швед М.В., ст. преподаватель

Учебная мотивация – это частный вид мотивации, включенный в определенную деятельность, в данном случае в учебную (Л.И. Божович). Проблема развития учебной мотивации получила свое отражение в трудах Ю.К. Бабанского, Л.И. Божович, А.Н. Леонтьева, А.К. Марковой, Н.Ф. Талызиной, В.В. Давыдова и др. Проблемой развития учебной мотивации детей с интеллектуальной недостаточностью занимались А. Кинг, Е.А. Корнейчук, О.В. Лишин, М.В. Лузик, Т.А. Процко, Н.В. Слепова, А.Л. Чепкасова, Г.И. Щукина и др.

В настоящее время проблема учебной мотивации детей с интеллектуальной недостаточностью, в большей степени, чем когда-либо, рассматривается в специальной психологии и коррекционной педагогике. Низкая успеваемость, неадекватная самооценка, фрагментарность и полнота знаний, неумение анализировать собственную деятельность, малый опыт общения вне школы и своеобразии личностных проявлений мешают развитию адекватной учебной мотивации, тем самым препятствует созданию условий для реализации успешной социальной адаптации выпускников.

Материал и методы. С целью экспериментального изучения особенностей учебной мотивации старших школьников с интеллектуальной недостаточностью нами было проведено исследование на базе УО «Витебская государственная вспомогательная школа №26» апреле 2012 года, в котором приняло участие 13 человек старших школьников с интеллектуальной недостаточностью (1 отделение). В качестве методов экспериментального изучения

особенностей учебной мотивации старших школьников с интеллектуальной недостаточностью была использована методика «Мотивация учения» (М.Р. Гинзбург) и методика по определению особенностей проявления познавательной активности (Т.А. Процко). При разработке содержания формирующего эксперимента учитывалось положение Л. С. Выготского о единстве основных закономерностей развития нормальных и аномальных детей; положение о единстве подходов в обучении и воспитании нормальных и аномальных детей (Л.С. Выготский, В.И.Лубовский, Ж.И. Шиф); положение о формировании высших психических функций под влиянием условий социальной среды, воспитания и обучения в течение всей жизни (Л.С. Выготский, М.С. Певзнер, В.Г. Петрова, Ж.И. Шиф и др.); положение о мотивации как личностном образовании, детерминируемым условиями обучения (А.К. Маркова, М.В. Матюхина, Н.Ф.Талызина и др.), а также результаты, полученные в констатирующем эксперименте, особенности изучаемого материала.

Результаты и их обсуждение. Изучение уровня мотивации учения старших школьников с интеллектуальной недостаточностью показало, что у старших школьников с интеллектуальной недостаточностью встречаются разные уровни учебной мотивации. Наиболее преобладает 4 уровень, который характеризуется в основном положительным отношением к обучению, но степень осознания у детей с интеллектуальной недостаточностью мотивов обучения низкая. Преобладают мотивы подражания или случайные мотивы. Все эти признаки у детей данной категории обусловлены и их индивидуальными особенностями и структурой дефекта.

Для формирования положительного отношения к учению можно выделить следующие направления работы: - забота о создании общей положительной атмосферы на уроке, снижение тревожности детей, исключение всех оттенков отрицательного подкрепления; - создание у ребёнка ситуации успеха в учебной деятельности, формирующей удовлетворенность, уверенность в себе, высокую самооценку и радость; - опора на игру; целенаправленное эмоциональное стимулирование детей на уроке.

На уроках в старших классах вспомогательной школы применяются следующие психолого-педагогические приемы по развитию учебной мотивации и познавательной активности: 1) применение современных информационных технологий; 2) необходимо отмечать достижения ребенка; 3) изменять методы и приемы обучения; 4) стараться интегрировать знания, связывая темы одного предмета с другими учебными дисциплинами, расширяя кругозор учащихся; 5) создание ситуации успеха, через выполнение заданий повышенной сложности для всех учащихся.

Заключение. Таким образом, дети с интеллектуальной недостаточностью выражают положительное отношение к учебной деятельности, но осознание мотивов обучения у них низкое. Для формирования позиции школьника необходимо активизировать у ребёнка состояние субъекта учебной деятельности при помощи следующих приёмов: - организация ситуации личного выбора задачи, упражнения; - создание ситуации активного влияния в совместной деятельности или в игре «Я - учитель», - внедрение различных вариантов взаимоконтроля, взаимопомощи; - выбор партнёра для совместной учебной деятельности.

ИЗУЧЕНИЕ СЛОВЕСНО-ЛОГИЧЕСКОГО МЫШЛЕНИЯ ДЕТЕЙ С ИНТЕЛЛЕКТУАЛЬНОЙ НЕДОСТАТОЧНОСТЬЮ В СПЕЦИАЛЬНОЙ ПСИХОЛОГИИ

Грицкевич И.А.,

студентка 4 курса ВГУ имени П.М. Машерова, г. Витебск, Республика Беларусь
Научный руководитель – Швед М.В., ст. преподаватель

Мышление является главным инструментом познания. Оно протекает в форме таких операций, как анализ, синтез, сравнение, обобщение, абстракция, конкретизация. Как показывают исследования (В.Г. Петрова, Б.И. Пинский, И.М. Соловьев, Н.М. Стадненко, Ж.И. Шиф и др.), все эти операции у детей с интеллектуальной недостаточностью плохо сформированы и имеют своеобразные черты.

Словесно-логическое мышление — это мышление, оперирующее понятиями. Оно представляет собой генетически позднее формирующийся вид мышления. У большинства школьников с интеллектуальной недостаточностью даже к концу обучения отмечается существенное недоразвитие этой высшей формы мыслительной деятельности.

Материал и методы. Важность исследования особенностей развития мышления учащихся с интеллектуальной недостаточностью определяется ведущей ролью, которую играет мышление как в общем интеллектуальном развитии детей, так и в их социальной адаптации. Исследование психологических закономерностей развития мышления у учащихся с различными вариантами структуры дефекта позволяет дифференцировано подойти к построению педагогических условий формирования их мыслительной деятельности.

Понятийное мышление исследуется с помощью наборов реальных предметов или их изображений, предъявляющихся для классификации. Особенности понятийного мышления выявляются также в тех случаях, когда больные дают определения разным понятиям (транспорт, жидкость, мебель и т. п.). Эти опыты позволяют также выявить способность к суждениям и умозаключениям.

Результаты и их обсуждение. Мышление детей с интеллектуальной недостаточностью формируется в условиях неполноценного чувственного познания, речевого недоразвития, ограниченной практической деятельности. Такие дети отличаются большой конкретностью мышления и слабостью обобщений. Тугоподвижность, инертность, недостаточная гибкость и конкретность мышления детей с интеллектуальной недостаточностью приводит к тому, что каждая вещь и каждое событие получают для них свое особое значение, что они даже при незначительном изменении условия за дачи, воспринимают ее как новую, а усвоенный опыт затрудняются использовать в новых условиях [1].

Исследование проблемы формирования понятийного мышления у школьников с интеллектуальной недостаточностью выявило недостаточно свободное владение ими. Обобщающее значение понятий, существенные их признаки с трудом улавливаются такими детьми. Они усваивают понятия на низком уровне обобщения, иногда чисто механически заучивая их определения. Ученики с интеллектуальной недостаточностью могут усвоить некоторое (ограниченное, неполное) количество существенных признаков, определяющих то или иное понятие. В этом случае понятия оказываются расплывчатыми, неопределенными, диффузными, взаимоуподобляемыми. Например, к частям света школьники с интеллектуальной недостаточностью причисляли «экватор», «север», «юг». Однако качество усвоения понятий этой категорией детей зависит не только от особенностей их психического развития, но и от тех методов, которые использует учитель в процессе формирования этих понятий.

Рассматривая особенности формирования словесно-логического мышления школьников с интеллектуальной недостаточностью, Петрова В.Г. анализирует то, как они используют имеющиеся у них знания при высказывании различных суждений и умозаключении. Установлено, что у многих учеников научные понятия, получаемые в школе, полностью не вытесняют существующие у них ошибочные представления. В высказываниях учащихся часто отсутствуют последовательность, логичность, что, в свою очередь, ведет к неправильным суждениям и умозаключениям [2]. Существенные связи между понятиями подменяются наглядно-ситуативными или случайными, не соответствующими поставленной задаче, поэтому суждения учащихся с интеллектуальной недостаточностью малодостоверны, а иногда и совсем неверны.

Заключение. Важность исследования особенностей развития мышления учащихся с интеллектуальной недостаточностью определяется ведущей ролью, которую играет мышление как в общем интеллектуальном развитии детей, так и в их социальной адаптации. Исследование психологических закономерностей развития мышления у учащихся с различными вариантами структуры дефекта позволяет дифференцировано подойти к построению педагогических условий формирования их мыслительной деятельности.

Литература:

1. Мастюкова, Е.М. Ребенок с отклонениями в развитии: Ранняя диагностика и коррекция / Е.М. Мастюкова. – М.: Просвещение, 1992. – 95 с.
2. Петрова, В.Г. Психология умственно отсталых школьников: Учебное пособие / В.Г. Петрова, И.В. Белякова. – М.: Академия, 2002. – 160с.

ПАТРЫЯТЫЧНАЕ ВЫХАВАННЕ ДЗЯЦЕЙ ДАШКОЛЬНАГА ЁЗРОСТУ ПРАЗ КАЗКУ

Дубянецкая А.А.,

навучэнка 1 курса Аршанскага каледжа ВДУ імя П.М. Машэрава,
г. Орша, Рэспубліка Беларусь
Навуковы кіраўнік – Суднічэнка Т.А, выкладчык

У кожнага народа свае казкі, і ўсе яны перадаюць ад пакалення да пакалення асноўныя маральныя каштоўнасці: дабро, сяброўства, узаемадапамогу, працавітасць. Даследчыкі гэтай тэмы бачаць ў фальклорных творах нацыянальную самабытнасць народа, багаты матэрыял для выхавання любові да Радзімы. Сёння тэма патрыятычнага выхавання дзцяці з’яўляецца вельмі актуальнай, таму што любоў да родных мясцін, гонар за свой народ, жаданне захоўваць і памнажаць багацце сваёй краіны з’яўляецца адной з задач выхавання сапраўднага грамадзяніна нашай краіны. Беларускія народныя казкі не толькі выходзяць любоў да традыцый свайго народа, але і спрыяюць развіццю асобы ў духу патрыятызму.

Матэрыял і метады: для рэалізацыі мэты даследавання выкарыстаны метады аналізу навуковай літаратуры, вуснай народнай творчасці, апрацоўкі матэрыялаў, абагульнення.

Вынікі і іх абмеркаванне. Асаблівасці дзіцячага мыслення і ўспрымання тонка ўлічаны ў казках, складзеных спецыяльна для дзяцей трох – пяцігадовага ўзросту: “Пшанічны каласок”, “Верабей і былінка”, “Сыноч з кулачок”, “З рога ўсяго многа” і інш. Дзякуючы нескладанаму сюжэту, дакладнасці мовы, а таксама зрокавай выразнасці вобразаў казкі гэтыя даступныя і цікавыя. Яны непрыкметна накіроўваюць пачуцці і думкі дзіцяці ў рэчышча маральных вывадаў і абагульненняў, дапамагаюць зразумець сутнасць добрага і злага ў жыцці. У казках зямальна, даступна, у адпаведнасці з узростам і асаблівасцямі дзіцячага ўспрымання, падаюцца звесткі пра навакольны свет. Так, пяці-шасцігадовым слухачам няцяжка зразумець маральна-павучальны сэнс казак “Іван-рыбак”, “Як Сцёпка з панам гаварыў”, “Лёгкі хлеб” і інш. Героі беларускіх народных казак – звычайныя людзі, надзеленыя незвычайнымі асаблівасцямі дзеля аказання дапамогі добраму, барацьбы светлага з цёмным, дзеля дасягнення мэты, якая першапачаткова акрэсліваецца. Як правіла, у казках перамагаюць светлыя сілы і пазітыўныя героі, якія любяць сваю Радзіму, свой народ, і гатовы на любыя ахвяры ў імя перамогі светлага над змрочным, добрага над злым. Часта беларускія народныя казкі вызначаюцца вострым сацыяльным зместам. Іх героі – бедны селянін, работнік ці салдат, якія не надзелены чароўнымі сіламі, але гатовы вырашаць любыя жыццёвыя канфлікты ў любых абставінах у імя любові да роднага краю, родных людзей, суседзяў ці незнаёмых людзей. Герой сустракаецца са складанымі жыццёвымі абставінамі, з якіх ён выходзіць дзякуючы нечаканаму шчасліваму павароту падзей або ўласнай вынаходлівасці. (“Піліпка”, “Музыка-чарадзеі”, “Залаты птах” і інш.).

У свеце казачнай фантастыкі дзеці дашкольнага ўзросту добра адчуваюць рэалістычны пачатак: яны ўсведамляюць сацыяльную сутнасць канфліктаў. Маленькім слухачам адкрываецца веліч станоўчага казачнага героя, у якім увасоблены лепшыя духоўныя і фізічныя якасці народа. У беларускім казачным эпасе створаны непаўторныя па сваёй мастацкай сіле вобразы мужных герояў-асілкаў: Удовін сын, Хвёдар Набілкін, Іван Світаннік, Тром-сын Безыменны. Перамогі станоўчыя героі дабіваюцца цаной вялікага напружання сіл і волі, дзякуючы сваёй кемлівасці, мудрасці. Народныя казкі знаёмяць дзяцей дашкольнага ўзросту з жыццём працоўнага чалавека ў мінулым, дапамагаюць усвядоміць сілу, веліч, высокія маральныя якасці народа, яго таленавітасць. Эпоха касмічных палётаў, аўтаматыкі, камп’ютарызацыі не прынізіла ролі казак, а наадварот павысіла цікавасць да мінулага народа, яго гісторыі, таму што ў казках апаэтызаваны святы абавязак чалавека – абарона Радзімы. Казкі, якія слухаюць дзеці дашкольнага ўзросту, аказваюць вялікі ўплыў на фарміраванне іх светапогляду.

Заклучэнне. На календары вечнасці XXI стагоддзе, эпоха навукова-тэхнічнай рэвалюцыі. Узброены ведамі чалавек ужо абганяе самую смелую казачную фантазію. Беларуская народная казка, як ні дзіўна, не старэе, у нябыт не адыходзіць, таму што цікавасць да яе абумоўлена высокімі ідэйна-мастацкімі якасцямі і непаўторнай нацыянальнай своеасаблівасцю. Глыбокая народная мудрасць, высокая паэтычнасць вобразаў, нязломная і светлая вера ў чалавека, маральная чысціня, прастата і даступнасць зместу – тое, што прываблівае да беларускай народнай казкі ўдзячных чытачоў і слухачоў дашкольных адукацыйных устаноў, тое, што дапамагае выходзіць патрыятычныя пачуцці ў дзіцяці.

Літаратура:

1. Беларуская дзіцячая літаратура: вучэб. дапам. / А.М. Макарэвіч [і інш.]; пад агул. рэд. А.М. Макарэвіч, М.Б. Яфімавай. – Мінск: Выш. шк., 2008. – 688 с.
2. Марціновіч, А. Свято чароўнага ліхтарыка. Выбраныя старонкі гісторыі беларускай дзіцячай літаратуры: у 2 кн. / А. Марціновіч. – Мінск, 1997–1998.
3. Фядосік, А.С. Фальклор у фарміраванні нацыянальнай самасвядомасці беларусаў / А.С.Фядосік // Адукацыя і выхаванне. –1994. – № 10.

ОСОБЕННОСТИ РАЗВИТИЯ РЕЧИ ДЕТЕЙ С РАННИМ ДЕТСКИМ АУТИЗМОМ

Иванова П.К.,

студентка 4 курса ВГУ имени П.М. Машерова, г. Витебск, Республика Беларусь
Научный руководитель – Швед М.В., ст. преподаватель

В настоящее время ранний детский аутизм рассматривают в круге дизонтогенеза, одним из кардинальных проявлений которого являются нарушения развития речи. По мнению Т.Shapiroua и G.Ginsberga (1971), наиболее характерным для речи детей с аутизмом является одновременное сочетание «жаргона», «неполной» и «зрелой речи» [2]. К.Гилберг и Т.Питерс считает, что при аутизме нарушены речь и язык, но не в той форме или не вследствие тех причин, какие имеются при афазии или дисфазии. В основании афазии или дисфазии лежит нарушение способности говорить. Основная проблема – ограниченная способность человека понимать значение коммуникации, а именно: обмена информацией (знаниями, чувствами) между двумя людьми. Эта способность обычно является ограниченной при дисфазии [2].

Материал и методы. Изменения речи у детей с РДА весьма разнообразны, включают в себя нарушения различного генеза и разного патогенетического уровня:

- нарушения речи как следствие задержанного развития (косноязычие, физиологическая эхолалия, бедность запаса слов и др.);
- речевые нарушения в связи с задержанным становлением сознания Я в виде неправильного употребления местоимений и глагольных форм;
- речевые нарушения кататонической природы (эхолалии, внутренняя речь затухающая, мутизм, скандирование, растянутое или ускоренное звукопроизношение, нарушения тональности, темпа, тембра речи и др.);
- психического регресса (появление речи довербального фонематического уровня);
- расстройства речи, связанные с патологией ассоциативного процесса (нарушения смысловой стороны речи в виде незавершенных, непоследовательных ассоциаций и др.).

Результаты и их обсуждение. По мнению К.С.Лебединской и О.С.Никольской, уже начальные «доречевые», проявления речи нередко указывали на неблагополучие ее коммуникативной функции. Гуление появляется вовремя, но нередко звуки лишены интонирования фаза лепета слабо выражена либо отсутствует вообще – от гуления ребенок сразу переходил к произнесению слов.

Нередко, фразовая речь не развивалась вообще, однако, в аффекте такой ребенок мог неожиданно произнести короткую фразу. У некоторых детей отчетливо выступают нарушения звукопроизношения: невнятность, скомканность, «свернутость» слова, произнесение лишь определенных его слогов.

Таковы особенности развития речи и речевых расстройств аутичных детей. При всем их разнообразии можно выделить четыре основные особенности:

- некоммуникативность речи;
- ее искаженность: сочетание недоразвития различных компонентов, служащих взаимодействию с окружающим и акселерация аффективной речи, направленной на аутистимуляцию;
- часто наличие своеобразной вербальной одаренности;
- мутизм или распад речи [1].

Основными этапами работы по развитию речи детей с РДА могут быть:

1. Первичный контакт (ребенок должен почувствовать “неопасность” ситуации и быть готовым находиться с педагогом в одном помещении).

2. Первичные учебные навыки (организация рабочего места, разложение дидактического материала, минимальное использование речевых инструкций, установление зрительного контакта, работа с картинками, фиксация взгляда ребенка на картинке).

3. Работа над указательным жестом и жестами «да», «нет».

4. Обучение чтению (побуквенное, послоговое, глобальное) [1].

Растормаживание речи у таких детей идет одновременно в трех направлениях:

1. Провоцирование ребенка на произвольное подражание действию, мимике, интонации взрослого.

2. Провоцирование ребенка на эхолалии и произвольные словесные реакции.

3. Повторение за ребенком и обыгрывание его звуковых реакций, в том числе и вокальной аутистимуляции.

Заключение. Речевые расстройства, будучи в значительной мере следствием нарушений общения, усугубляют затруднения в контакте с окружающим, поэтому работа по развитию речи должна начинаться как можно в более раннем возрасте. Особая речевая терапия является одной из важнейших в коррекции аутистического поведения, эмоционального и психического недоразвития у больных с ранним детским аутизмом.

Литература:

1. Детский аутизм. Хрестоматия / сост. Л.М. Шипицина – СПб., 1997. – 254 с.
2. Нуриева, Л. Г. Развитие речи у аутичных детей: Методические разработки – М.: Тервинф, 2003. – 160 с.

СПОСОБЫ НРАВСТВЕННОГО ВОСПИТАНИЯ МЛАДШИХ ШКОЛЬНИКОВ ИЗ НЕБЛАГОПОЛУЧНЫХ СЕМЕЙ

Карпук Е.В.,

студентка 5 курса УО «БрГУ имени А.С. Пушкина», г. Брест, Республика Беларусь

Научный руководитель – Казаручик Г.Н., канд. пед. наук, доцент

Проблема нравственного воспитания детей младшего школьного возраста из неблагополучных семей является весьма актуальной, поскольку наличие того или иного вида семейного неблагополучия может приводить к отклонениям в поведении детей от общепринятых норм морали [1]. Несмотря на наличие большого количества работ по нравственному развитию младших школьников, нельзя не отметить дефицит современных психолого-педагогических исследований по нравственному воспитанию детей из неблагополучных семей. Учитывая актуальность и недостаточную изученность данной проблемы, в своем исследовании мы поставили цель: определить способы нравственного воспитания детей младшего школьного возраста из неблагополучных семей.

Материал и методы. В процессе исследования использовались следующие методы: анализ философской, психологической, педагогической литературы по обозначенной проблеме; контент-анализ документации; анкета «Диагностика нравственной воспитанности»; методика «Как поступать». Выборку составили 20 младших школьников из неблагополучных семей.

Результаты и их обсуждение. Диагностика нравственной воспитанности показала, что для большинства младших школьников из неблагополучных семей характерен высо-

кий уровень нравственной воспитанности, но у некоторой части детей имеются существенные проблемы в нравственном воспитании: неумение ладить со сверстниками, грубость, замкнутость, потеря авторитета старших, неуважение к ним; озлобленность, неумение эмоционально откликаться на ту или иную ситуацию. На решение обозначенных выше проблем направлен проект нравственного воспитания младших школьников из неблагополучных семей.

Цель проекта: психолого-педагогическая поддержка детей младшего школьного возраста из неблагополучных семей в нравственном развитии.

Задачи проекта:

1. Сформировать правильную систему нравственных понятий и суждений у младших школьников.

2. Обучить младших школьников из неблагополучных семей коммуникативным навыкам и взаимодействию с взрослыми и сверстниками.

3. Создать условия для развития нравственного сознания у младших школьников из неблагополучных семей.

4. Развить нравственные чувства детей младшего школьного возраста из неблагополучных семей.

5. Сформировать педагогическую грамотность родителей младших школьников из неблагополучных семей.

6. Повысить профессиональное мастерство педагогов, работающих с младшими школьниками из неблагополучных семей.

Основными принципами реализации данного проекта являются: 1) принцип сотрудничества – единство взаимодействия семьи и школы; 2) принцип гуманизма в воспитании – опора на положительные задатки, которые есть в человеке; 3) принцип следования нравственному примеру – модель выстраивания отношений ребенка с другими людьми и с самим собой, и возможность следования идеалу в жизни.

Проектом предусмотрено проведение циклов классных часов, коррекционных занятий, игр, конкурсов, бесед с учащимися 1–4 классов; организация семинаров, круглых столов, тренингов с педагогами; собраний, тренинговых занятий, круглых столов с родителями. Реализация данного проекта рассчитана на один год.

Включение проекта нравственного воспитания детей младшего школьного возраста из неблагополучных семей в образовательный процесс начальной школы способствует: усвоению учащимися нравственных понятий и суждений, формированию навыков вежливого общения, навыков и умений взаимодействия в коллективе, приобретению навыков по налаживанию взаимопонимания и взаимопомощи; улучшению эмоционального состояния детей; формированию адекватной самооценки, способности преодолевать трудности; снижению уровня тревожности; развитию устойчивости к негативному социальному влиянию. В процессе реализации проекта педагоги осваивают методики диагностики нравственной воспитанности учащихся из неблагополучных семей и специфики детско-родительских отношений; овладевают умением устанавливать эффективную коммуникацию с учащимися из неблагополучных семей и их родителями, что в итоге содействует успешной социализации младших школьников и усвоению ими нравственных норм и правил.

Заключение. Проект нравственного воспитания младших школьников из неблагополучных семей нацелен на самих детей, родителей и педагогов. Большую роль в этом проекте играют, конечно же, родители и педагоги. Все будет зависеть от них, как они справятся с возложенными на них обязанностями, как они смогут сформировать сознание детей, дать правильную установку на нравственное воспитание детей.

Литература:

1. Ганишина, И.С. Неблагополучная семья и девиантное поведение несовершеннолетних: учебное пособие / И.С. Ганишина, А.И. Ушатиков. – М.: Издательство Московского психолого-социального института; Воронеж: Издательство НПО «МОДЭК», 2006. – 288 с.

СКАЗОЧНЫЕ СЮЖЕТЫ В УЧЕБНОЙ ПРОГРАММЕ ПО ПРЕДМЕТУ «МУЗЫКА»

Лю Хуэй,

магистрант ВГУ имени П.М. Машерова, г. Витебск, Республика Беларусь
Научный руководитель – Сусед-Виличинская Ю.С., канд. пед. наук, доцент

Сказка – уникальный метод воспитания, обучения и коррекции, ведь сказка несёт в себе знания о духовном развитии, о социальной реализации человека и о взаимодействии между персонажами в различных ситуациях. Из сказки можно узнать не только о возможных ситуациях и их последствиях, но и о том, какие варианты действий существуют и какие из них эффективные, а какие нет, сказки учат чувствовать и проявлять эмоции, а также понимать чувства и эмоции другого. Чаще всего это происходит на бессознательном уровне, что делает сказку мощным терапевтическим методом.

Взаимодействия сказочных героев можно проецировать на собственные взаимоотношения с окружающими. Сказка напоминает о моральных и социальных нормах, о том, что такое «хорошо» и что такое «плохо». Кроме того, сказка задевает некие шаблоны восприятия или поведения, которые ребёнком не осознаются [3]. Исходя из вышеизложенного, целью нашего исследования является составление списка музыкальных сказок и их литературных аналогов, предусмотренных программой по предмету «Музыка».

Материал и методы. Методологической основой исследования являются работы отечественных учёных по музыкальному воспитанию школьников (Королёва Т.П., Полякова Е.С., Яконюк В.Л.). Были использованы методы анализа, сопоставления, систематизации.

Результаты и их обсуждение. Современные дети почти не читают волшебные сказки – старые, обычные и традиционные, которые читали их бабушки, дедушки и родители. Современные дети уже почти с этим не знакомятся, они смотрят комиксы, мультики, их интересует Чип и Дэйл, охотники за привидениями, походжения динозавра Дэнвера, вечный спор Тома и Джерри. Конечно, Чип и Дэйл интересное зрелище, но Чипа и Дэйла нельзя идентифицировать с собой, а Иванушку-дурачка можно.

К первому классу ребёнок обладает определённым багажом знаний сказок и литературных произведений: русская народная сказка «Козлятки и волк» (обр. К. Ушинского); сказки братьев Grimm «Заяц и ёж», «Бременские музыканты» (пер. с нем. А. Введенского); Ш.Перро «Красная Шапочка» (пер. с нем. А.Введенского); К. Чуковского «Федорино горе», «Тараканище», «Теелфон»; А.С. Пушкина «Сказка о царе Салтане, о сыне его, славном и могучем богатыре князе Гвидоне Салтановиче и о прекрасной царевне Лебеди»; Г.-Х. Андерсена «Дюймовочка», «Принцесса на горошине», «Стойкий деревянный солдатик», «Снежная королева» (пер. А. Ганзен); братьев Grimm «Госпожа Метелица», «Бременские музыканты» (пер. с нем. А.Введенского); Ш.Перро «Золушка», «Фея», «Синяя борода», «Кот в сапогах» (пер. с фр. Г. Габбе) [2].

Но в программе начальной школы только в 4 классе упоминаются сказки Г.Х.Андерсена «Ромашка» и «Штопальная игла», сравниваются названия сказок А.С.Пушкина и русских народных сказок, предлагается вспомнить название сказки К.Чуковского «Муха-цокотуха» по приведённому отрывку [1].

Анализируя программу по музыке для начальной школы [4] мы видим, что учащийся должен познакомиться с музыкальными произведениями, не зная их литературного аналога. Это – фрагменты сказок Э.Т.А. Гофмана «Щелкунчик и мышиный король», Ш.Перро «Спящая красавица» и «Золушка», А.С. Пушкина «Руслан и Людмила», «Сказка о царе Салтане, о сыне его славном и могучем богатыре князе Гвидоне Салтановиче и о прекрасной царевне Лебеди» и «Сказка о золотом петушке», старинной немецкой легенде, повествующей о прекрасной принцессе Одетте, превращённой в лебедя проклятием злого колдуна – рыцаря Ротбарта, романа А. де Сент-Экзюпери «Маленький Принц» и т.д.

Заключение. Для качественного восприятия музыкальных сказок в начальной школе, осознания не только их сюжетов, но и музыкальных особенностей, учителю музыки необходимо продумать, каким образом он сможет познакомить учащихся с соответствующей информацией. Для этого целесообразно использовать не только наглядные методы, но и разнообразные формы проектной деятельности

Литература:

1. Воропаева, В.С. Литературное чтение: учебник для 4-го кл. учреждений общ. сред. образования с рус. яз. обучения. В 2 ч. Ч.1 / В.С.Воропаева, Т.С. Куцанова. – 2-е изд., испр. и доп. – Минск: Адукацыя і выхаванне, 2013. – 144 с.
2. Пралеска: программа дошкольного образования / Е.А. Панько [и др.]. – Минск: НИО; Аверсев, 2007. – 320 с.
3. Сказка. Волшебство сказкотерапии / Психология и жизнь. Блог психолога Светланы Морозовой [Электронный ресурс]. – Режим доступа: <http://www.psytalk.spb.ru/mamam/psihologiya-skazka-v-terapii/>. – Дата доступа: 16.12.2013 г.
4. Учебная программа для учреждений общего среднего образования с русским языком обучения. Музыка 1-IV классы. – Минск: НИО, 2012. – 31 с.

КУЛЬТУРА СЛУШАНИЯ МУЗЫКИ: ТЕОРЕТИЧЕСКИЕ АСПЕКТЫ

Лян Сяовэнь,

магистрант ВГУ имени П.М. Машерова, г. Витебск, Республика Беларусь
Научный руководитель – Сусед-Виличинская Ю.С., канд. пед. наук, доцент

Одним из видов деятельности на уроках музыки в начальной школе является слушание музыки. Задача учителя – помочь ребёнку понять сложный мир музыкальных звуков, создать предпосылки для его эстетического развития, заложить основы культуры слушания и дальнейшего освоения и приобщения к музыкальному искусству. Очень важно увлечь, заинтересовать ребёнка, сделать процесс слушания ярким эмоциональным переживанием.

Педагогами-музыкантами не раз поднимался вопрос о важности того, чтобы каждый школьник мог почувствовать уверенность в возможности постичь смысл музыки, вступить с ней в духовный диалог. Приблизить учащихся к пониманию сложных музыкальных сочинений возможно посредством формирования у них опыта способов осмысления музыки, выявления заключённых в ней смыслов [1].

Целью данной статьи является изучение опыта работы по формированию культуры слушания у учащихся начальной школы на примере ГУО «Гимназия №1 г. Витебска».

Материал и методы. Научное осмысление вопросов воспитания и развития учащихся средствами слушания музыки берёт свое начало в российской педагогике в первой половине прошлого столетия в трудах Б.Л.Яворского, Б.В.Асафьева, Л.А.Авербуха, Н.Я.Брюсовой, А.А. Шеншина и других учёных, продолжено такими выдающимися учёными и педагогами-исследователями, как В.Н. Шацкая, Н.Л. Гродзенская, Д.Б. Кабалецкий, Т.Е. Вендрова, В.Д. Остроменский, Л.М. Кадцын, Ю.Б. Алиев, Э.Б. Абдуллин, Л.Г. Арчажникова и др, отражено в работах Л.В. Школяр, Е.Д.Критской, М.С.Красильниковой, Л.А.Ежовой и др. Были использованы следующие методы: изучение действующих программ по музыке для общеобразовательных учреждений, анализ, синтез и обобщение.

Результаты и их обсуждение. Не все дети одинаково хорошо могут петь и играть на музыкально-шумовых инструментах. Но слушание музыки, как вид деятельности, доступен каждому.

Поэтому за период работы на должности учителя музыки высшей категории в УО «Средняя школа №15» г. Витебска и ГУО «Гимназия №1 г.Витебска» (1989-2011) кандидатом педагогических наук Ю.С. Сусед-Виличинской была создана система формирования культуры слушания учащихся.

В первый класс учащиеся приходят в основном с минимальным опытом восприятия музыки и отсутствием культуры слушания как таковой. Для того, чтобы учащийся смог и в будущем достаточно легко ориентироваться в сложном мире музыки, ему необходимо, прежде всего, познакомиться со звуками (музыкальными и немзыкальными). Знакомство с немзыкальными звуками на уроках музыки целесообразно проводить, опираясь на опыт английских коллег, которые считают, что «эффективность слушания находится в прямой зависимости от информации ... которую мы собираем с помощью всех наших анализаторов. Любая деятельность, способствующая развитию слуха, также развивает двигательную координацию ребенка, более того, стимулирует воображение ... как результат предшествующего опыта» [3, с. 16].

Следующей ступенью в формировании слушателя является ступень «знаток жанров». Как показал опыт, освоение музыкальной жанровой терминологии учащимися про-

исходит довольно тяжело. Часто в словаре учащихся присутствуют ранее выученные танец, песня и марш, сленговые названия («медляк», «металл», «попса» или «гопота») и т.д.) и просто «музыка». Последнее понятие заменяет «концерт», «пьесу», «балет» и т.д., которые не воспринимаются учащимися как музыкальный жанр.

На третьей ступени («знаток музыкальных форм») предполагается изучение музыкальных форм (одно-, двух-, трехчастных, рондо и др.) и структур (интонация и др.) на примере музыкальных произведений различных музыкальных жанров.

Если первые три ступени формирования слушателя предполагают уровень «знатока...», то на четвертой ступени уровень «знатока музыкального фольклора и композиторского творчества» завершается становлением «ценителя музыкального творчества» [2, с. 20–21].

Заключение. Можно утверждать, что данные ступени формирования культуры слушания музыки позволяют развить эмоциональность, отзывчивость на музыкальные звуки, способность выразить свои впечатления от музыки словами, что в конечном итоге способствует духовному совершенствованию ребенка и развитию его интеллекта.

Литература:

1. Ломакина, Н.С. Формирование слушательской музыкальной культуры школьников-подростков: автореф. ... дис. канд. пед. наук: 13.00.02 / Н.С. Ломакина; Московский гос. гуманитар. ун-т им. М.А.Шолохова. – М., 2006. – 26 с.
2. Моисеенко, В.И. Методические рекомендации в форме расширенного интервью для учителей музыки (в вопросах и ответах) / В.И. Моисеенко, Ю.С. Сусед-Виличинская. – Витебск: УО «ВОГ ИПК и ПРР и СО», 2008. – 24 с.
3. Whisbey Audrey S. Teaching through Music. – Lancaster, 1980. – 84 p.

ЭКОЛОГИЗАЦИЯ РАЗВИВАЮЩЕЙ ПЕДАГОГИЧЕСКОЙ СРЕДЫ КАК ФАКТОР ФОРМИРОВАНИЯ ЭКОЛОГИЧЕСКОЙ ЛИЧНОСТИ

Макаева В.Д.,

учащаяся 3 курса Оршанского колледжа ВГУ имени П.М. Машерова,
г. Орша, Республика Беларусь

Научный руководитель – Данилевич Т.А., преподаватель

Роль педагогической среды как фактора формирования развивающейся личности подчеркивалась рядом выдающихся педагогов прошлого (К.Д. Ушинский, Я. Корчак, А.С. Макаренко, В.А. Сухомлинский и др.) успешность школьного обучения, положительные сдвиги в развитии учащихся, их благополучное эмоциональное состояние в процессе учебной деятельности связаны с общим укладом школьной жизни, с созданием благоприятной обстановки, стимулирующей различные формы активности детей. Интерьер, в который органично включается мир природы, сам по себе оказывает на личность сильное психолого-педагогическое воздействие [2, с. 70].

Цель нашего исследования – изучить условия для формирования у младших школьников основ экологического сознания, элементов экологической культуры через создание развивающей предметной среды.

Материал и методы. На основе анализа научно-методической литературы, изучения опыта работы учителей-практиков нами были использованы методы: наблюдение, анализ, сравнение, методы проектирования и моделирования.

Результаты и их обсуждение. Насыщение педагогической среды соответствующими стимулами не сводится к реализации широко известного в педагогике принципа наглядности, который предписывает демонстрацию объектов в целях формирования более полного и точного понятия о нем. Экологизация педагогической среды, т.е. включение в эту среду природных объектов и их комплексов, обуславливает постоянное воздействие на школьников всей совокупности психологических релизеров (ключевых стимулов): естественных (в том числе и поведенческих), создает возможности для вступления в контакт с природными объектами и, следовательно, возможности получения «ответов» от них. Экологизированная педагогическая среда является условием и средством формирования экологической личности [1, с. 360]. С точки зрения экологического образования педагогическая среда должна создавать условия для: познавательного и эколого-

эстетического развития учащихся; из оздоровления; формирования нравственных качеств учащихся; формирования экологически грамотного поведения; экологизации различных видов деятельности учащихся. Любая развивающая педагогическая среда состоит из разнообразных элементов, каждый из которых выполняет свою функциональную роль: экологическая комната (класс), комната природы; живой уголок; зимний сад; экологическая тропинка; территория школы (ландшафтные, архитектурные объекты); музей, картинная галерея; театральная студия (экологический театр); изостудия (художественная студия), дизайн-студия; музыкальный зал; коридоры, холлы; дополнительные помещения (аква-центр, комната космоса, планетарий, туристско-краеведческая комната); уголки в классах (экспериментальные, природы, выставочные). Экологизация педагогической среды является важнейшим условием эффективности процесса экологического образования. Для того, чтобы растения и животные в школе действительно могли осуществлять свою воспитательную функцию, они должны не просто находиться «в нужное время и в нужном месте», они непременно должны радовать глаз, то есть их размещение в интерьере необходимо рассматривать с эстетической точки зрения [1, с. 364]. На практике наиболее оптимальной формой экологического дизайна школьного интерьера являются так называемые зеленые уголки. Современной тенденцией экологического дизайна является создание объемно-пространственных композиций; в слабо освещенных холлах, коридорах можно размещать флорарии – стеклянные теплички большого размера; в них можно создать «уголок тропического леса» или разместить коллекцию фиалок. Наиболее совершенной формой экологического дизайна, совмещающей аквариум, флорариум и террариум, можно считать «тропикарий».

Территория школы обычно включает в себя «пришкольный участок», газоны, клумбы. Размещая на пришкольной территории растения, камни, коряги, необходимо добиваться их соотношения «приятного глазу», т.е. вызывающего состояние гармонии. В этих целях можно устроить рокарий – альпийская горка; иридарий – ирисовые мини-садики и т.д.

Заключение. Таким образом, экологизация развивающей предметной среды (как школьных интерьеров, так и пришкольных территорий) является необходимым условием экологического образования в целом и фактором формирования экологической личности в частности. Сегодня школа усилиями всех педагогов должна показывать пример реальной экологизации своей среды, без чего любые методы и приемы останутся не более, чем аудиторными упражнениями на фоне всеобщего равнодушия к среде своей жизни.

Литература:

1. Дерябо, С.Д. Экологическая педагогика и психология / С.Д. Дерябо, В.А. Ясвин. – Ростов-на-Дону: Издательство «Феникс», 1996. – 480 с.
2. Николаева, С.Н. Теория и методика экологического образования детей / С.Н. Николаева. – М., 2002. – 336 с.

ПОДХОДЫ К РАЗВИТИЮ ПАМЯТИ ДЕТЕЙ С ИНТЕЛЛЕКТУАЛЬНОЙ НЕДОСТАТОЧНОСТЬЮ

Матуйзо Е.В.,

студентка 4 курса ВГУ имени П.М. Машерова, г. Витебск, Республика Беларусь
Научный руководитель – Швед М.В., ст. преподаватель

Проблемой развития памяти у детей с интеллектуальной недостаточностью в отечественной и зарубежной психолого-педагогической литературе занимались: И.И. Мамайчук, Е.Л. Инденбаум, А.Н. Отечественные психологи определили условия, способствующие лучшему запоминанию материалу. Ими была показана зависимость запоминания материала от поставленной перед ребенком задачи, их собственной активности (Б.И. Пинский, П.И. Зинченко) и предварительной инструкции (Г.М. Дульнев)

Материал и методы. Процессы памяти у лиц с интеллектуальной недостаточностью имеют свои особенности, обусловленные спецификой формирования в нарушенном развитии. Так, у данной категории школьников отмечаются нарушения логической и ме-

ханической памяти, сужен их объем. Недостаточность отмечается в процессах произвольного и произвольного запоминания, воспроизведения и припоминания. Все это обуславливает трудности в усвоении и воспроизведении новых знаний, получаемых на уроках во вспомогательной школе, и требует от учителя-дефектолога проведения систематической работы по развитию памяти и других психических процессов.

Результаты и их обсуждение. Мамайчук И.И., учитывая особенности памяти лиц с интеллектуальной недостаточностью, определила следующие важные направления психокоррекции памяти:

- формирование объема памяти в зрительной, слуховой и осязательной модальностях;
- развитие приемов ассоциативного и опосредованного запоминания предметов в процессе различных видов деятельности: игровой, учебной, трудовой [2, с. 76].

При обучении мнемическому действию классификации успех достигается, если его формирование осуществляется с теорией поэтапного формирования умственных действий П.Я. Гальперина. Основные этапы такой работы:

1. Этап практического действия. Дети используют материально – практические действия – обучаются раскладывать картинки по группам.
2. Этап речевого действия. После предварительного ознакомления с картинками ребенок должен рассказать, какие из них он отнесет к той или группе.
3. Этап умственного действия. На этом этапе распределение картинок по группам осуществляется ребенком в уме, а затем он называет группы.

Когда дети научатся выделять в предъявленном материале определенные группы, относить каждую картинку к определенной группе или обобщающей картинке, подбирать отдельные элементы, тогда переходят к формированию умения применять группировку в целях запоминания. Левченко И.Ю. предлагает для развития памяти детей с интеллектуальной недостаточностью следующие задания: найти предъявленные фигуры, предметы в числе других (ребенку показывают 4 – 5 предметов, а затем он должен выбрать их из 8 – 10 предметов); запомнить расположение предъявленных предметов, а затем сказать, что изменилось. Рекомендуется выкладывать узоры по памяти, повторять слова, цифры, а также тренировать преднамеренное запоминание, учить приемам запоминания.

Во вспомогательной школе в качестве способа развития памяти используют приемы рационального заучивания, содержание которых заключается в следующем:

1. Приведение материала в систему, удобную для запоминания и сохранения в памяти.
2. Чтобы запоминаемый материал хранился памятью в определенной системе, надо провести некоторую работу над его содержанием, т.е. к изучаемому тексту необходимо составить план или конспект, который образует как бы «скелет» изложения.
3. Затем можно заняться усвоением каждой отдельной части текста, перечитывая ее и стараясь тут же воспроизводить прочитанное.
4. Огромное значение для запоминания имеет повторение материала. (Ф.Н. Гоноболин) [1].

Заключение. Таким образом, процесс развития и коррекции памяти весьма сложен и трудоёмок, требует насыщенного разнообразными событиями и впечатлениями образа жизни, эмоциональной окраски запоминаемого материала, а так же соблюдение принципов успешного запоминания.

Литература:

1. Гоноболин, Ф.Н. Психология / Ф.Н. Гоноболин. – М.: Просвещение, 1973. – 240 с.
2. Мамайчук, И.И. Психокоррекционные технологии для детей с проблемами в развитии / И.И. Мамайчук. – СПб.: Речь, 2006. – 400 с.
3. Мозговой, В.М. Основы олигофренопедагогики : учеб. пособие для студ. сред. учеб. заведений / В.М. Мозговой – М.: Издательский центр «Академия», 2006. – 224 с.

ЭКОЛОГИЧЕСКОЕ ВОСПИТАНИЕ МЛАДШИХ ШКОЛЬНИКОВ НА УРОКАХ ФИЗИЧЕСКОЙ КУЛЬТУРЫ И ЗДОРОВЬЯ

Обухова О.А.,

учащаяся 3 курса Оршанского колледжа ВГУ имени П.М. Машерова,
г. Орша, Республика Беларусь

Научный руководитель – Данилевич Т.А., преподаватель

Формирование экологической культуры личности – сложный и продолжительный процесс, именно поэтому начинать его необходимо с детства. Важнейшим этапом интенсивного накопления знаний, становления мировоззрения человека является начальная школа. Особенная любознательность, эмоциональность младших школьников способствуют возникновению у них интереса к людям, самому себе, своему здоровью, к состоянию природной и социальной среды, что является хорошей основой для экологического образования именно в этом возрасте. Однако экологические знания основываются на системе научных знаний по биологии, химии, физике и т.д., которые в начальных классах не изучаются. Такие несоответствия вызывают большие сложности в воспитании правильного экологического сознания и поведения у младших школьников.

Цель нашего исследования – изучение принципа междисциплинарности в экологическом воспитании младших школьников.

Материал и методы. На основе анализа научно-методической литературы, изучения опыта работы учителей-практиков педагогической практики нами были использованы методы: наблюдение, анализ, сравнение, методы проектирования и моделирования.

Результаты и их обсуждение. В формировании ответственного отношения личности к природе следует исходить, прежде всего, из общих принципов воспитания и обучения ребенка, наполняя их соответствующим эколого-образовательным содержанием. Экологическое образование наряду с общепедагогическими принципами подчиняется целому ряду специфических, особенных принципов, которые необходимо учитывать и последовательно реализовывать в процессе формирования у учащегося ответственного отношения к природе. Принцип междисциплинарности в экологическом образовании представляет собой вариант педагогической модификации и практической реализации идей системного подхода и направлен на согласованное изучение тех или иных экологических проблем в содержании и средствами различных учебных предметов [2, с. 91]. Данный принцип, в частности, может быть реализован во взаимосвязи учебных предметов «Человек и мир» и «Физическая культура и здоровье». У младших школьников необходимо формировать экологические знания о закономерностях двигательной деятельности, физиологической и социальной сущности физических упражнений и особенностей их влияния на организм, гигиенических требований к занятиям физическими упражнениями и т.д. именно на уроках физической культуры и здоровья учащиеся могут получить элементарные экологические знания, установить причинно-следственные связи экологических изменений, которые оказывают влияние на здоровье человека [1, с. 12–14]. Одним из наиболее используемых факторов взаимосвязи между предметами «Человек и мир» и «Физическая культура и здоровье» являются экологические эстафеты и подвижные сюжетно-ролевые игры. При проведении эстафет можно закрепить материал, который изучается в курсе «Человек и мир». В этих целях в качестве неспецифического спортивного инвентаря используется природный материал (шишки, желуди, каштаны), пластиковые прозрачные бутылки с образцами почвы, полезных ископаемых. Подбор эстафет осуществляется с учетом темы и цели урока «Человек и мир», который имеет экологическую направленность. Например, изучая растения леса в разделе «Растительный и животный мир Беларуси» можно провести следующие игры и эстафеты на уроках физической культуры и здоровья: игра «Найди нужную шишку»; эстафета «Самый ловкий», эстафеты «Хищники и травоядные», «Эстафету зверей» можно провести при изучении темы «Животные леса».

При изучении темы «Вода» из раздела «Неживая природа» в курсе «Человек и мир» на уроках физической культуры и здоровья можно провести эстафеты: «Скакуны», «Ми-

шень на полу». При изучении темы «Песок и глина» на уроках физкультуры и здоровья целесообразно провести эстафеты: «Кто быстрее», «Носильщики».

Заключение. Таким образом, использование на уроках физкультуры и здоровья игр и эстафет с экологической направленностью способствует повышению у учащихся интереса как к урокам «Человек и мир», так и физкультуры и здоровья; отмечается более высокий эмоциональный уровень учащихся на занятиях, более успешное, творческое усвоение программного материала по курсу «Человек и мир». Все это указывает на необходимость включения в учебные программы по физкультуре и здоровью начальной школы теоретического и практического материала по экологическому воспитанию, которое оказывает положительное влияние на гармоничное развитие младших школьников.

Литература:

1. Антуфьев, Д.А. Реализуя межпредметные связи на уроке / Д.А. Антуфьев // Физкультура в школе. – 2011. – № 2. – С. 12–14.
2. Каропа, Г.Н. Экологическое образование школьников: ведущие тенденции и парадигмальные сдвиги. – Минск: НИО, 2001. – 209 с.

ОСОБЕННОСТИ ФОРМИРОВАНИЯ РЕПЕРТУАРА МУЖСКОГО ХОРА (НА ПРИМЕРЕ НАРОДНОГО МУЖСКОГО ХОРА ПРЕПОДАВАТЕЛЕЙ И СТУДЕНТОВ ВГУ ИМЕНИ П.М. МАШЕРОВА)

Оруп Т.В.,

магистрант ВГУ имени П.М. Машерова, г. Витебск, Республика Беларусь
Научный руководитель – Сусед-Виличинская Ю.С., канд. пед. наук, доцент

В Витебском Государственном университете имени П.М. Машерова с 2000 года существует мужской хор. В 2003 году ему было присвоено звание «Самодетельный народный коллектив». Его репертуар составляют музыкальные произведения различных жанров, стилей и эпох. Исполнение репертуара осуществляется как *a cappella*, так и в инструментальном сопровождении (фортепиано, гитары, баян, ансамбль скрипачей и т.д.) В связи с тем, что участники хорового коллектива не являются профессиональными певцами, особое внимание следует уделять формированию репертуара в контексте личностно ориентированного подхода [1].

Поэтому целью данного исследования является определение позиций, составляющих особенности формирования репертуара коллектива.

Материал и методы. Методологической основой исследования являются работы учёных по постановке голоса и хороведению (Дмитриев Л.Б., Дмитревский Г.А., Зданович А.П., Краснощеков В.И., Левандо П.П.). Были использованы методы отбора и анализа аудио- и видеозаписей, сравнительно-сопоставительного и статистического анализа.

Результаты и их обсуждение. В работе с хоровым коллективом необходимо осознавать перспективу его развития, не пытаясь решать все задачи сразу. В ежедневной работе руководитель не только занимается решением конкретных проблем, но и закладывает фундамент для дальнейшей работы [2, с. 117].

Репертуар Народного мужского хора преподавателей и студентов ВГУ имени П.М. Машерова, наряду с классическими музыкальными произведениями, представлен белорусскими кантами «Ціхая ноч», «Неба і зямля», «Скінія златая»; белорусской народной песней «Ой, да прадай, бабушка, бычка»; «Дражнілка» из хорового цикла «Ладачки» В.Кузнецова (представляет своеобразный ритмический канон на народные слова, основанный на декламации и использовании природных тембров голосов [3]); «Тодар і Тадора» и т.д. Песня «Тодар і Тадора» (сл. В.Витки, муз. Я.Косолапова) связана с белорусским народным творчеством мелодичностью, свежестью гармонического языка, открытостью эмоционального высказывания [4, с. 15].

«Полонез» М. Радзивилла для фортепиано был переложен для мужского хора в сопровождении скрипок и фортепиано. Поэтический текст, созданный студенткой 4 курса (специальность «Музыкальное искусство») Е. Камович, помогает исполнителям глубже

проникнуть в содержание произведения и создать образ эпохи Радзивиллов. Тембр мужских голосов придаёт «Полонезу» торжественное и праздничное звучание.

В репертуар мужского хора также включены произведения на латинском, английском и итальянском языках. Сохранение стилистических особенностей соответствующей эпохи при исполнении произведений «O, Sole!» (неаполитанская народная песня), «Panis Angelicus» (С.Франк), «Gloria» (А. Вивальди), «Every time» (спиричуэлс) способствует формированию высокой музыкальной культуры и эстетического вкуса.

Заключение. Формирование репертуара требует конкретизации позиций, составляющих особенности коллектива. Прежде всего, это предполагает замену звучания музыкальных инструментов вокалом при исполнении произведений и использование в выступлениях элементов хореографии. Большое значение имеет личность руководителя-хормейстера и вокальные особенности участников мужского хорового коллектива.

Литература:

1. Оруп, Т.В. Сравнительный анализ деятельности мужских вокальных ансамблей / Т.В. Оруп // Наука – образованию, производству, экономике: материалы XVIII (65) Региональной научно-практической конференции преподавателей, научных сотрудников и аспирантов, Витебск, 13-14 марта 2013 г. / Вит.гос.ун-т; редкол.: А.П.Солодков (гл.ред.) [и др.]. – Витебск: ВГУ имени П.М. Машерова, 2013. – Т.2. – С. 323–325.
2. Осенева, М.С. Хоровой класс и практическая работа с хором: Учеб.пособие для студентов муз. фак. высш. пед. учеб. Заведений / М.С. Осенева, В.А Самарин. – М.: Издательский центр «Академия», 2003. – 192 с.
3. Оруп, Т.В. Влияние занятий в хоровом коллективе на подготовку будущих учителей начальных классов / Т.В. Оруп // Подготовка учителя начальных классов: проблемы и перспективы: материалы III Междунар. науч.-практ. конф., г. Минск, 14 нояб. 2013 г./ Бел. гос. пед. ун–т им. М. Танка; редкол.: Н.В. Жданович, О.В. Азарко, В.Г. Игнатович и др. – Минск: БГПУ, 2013.– С. 310–311.
4. Сусед-Виличинская, Ю.С. Музыкально-педагогический проект «Белорусский композитор Яков Егорович Косолапов»: методические рекомендации: в 2 ч. / Ю.С. Сусед-Виличинская. – Витебск: ВГУ имени П.М. Машерова, 2013. – Ч.1: Теоретические методы музыкального воспитания учащихся в педагогической системе Я.Е.Косолапова. – 53 с.

СОСТОЯНИЕ СФОРМИРОВАННОСТИ НАВЫКОВ САМООБСЛУЖИВАНИЯ У ДОШКОЛЬНИКОВ С ТЯЖЕЛЫМИ И МНОЖЕСТВЕННЫМИ НАРУШЕНИЯМИ РАЗВИТИЯ

Петросян Л.А.,

студентка 5 курса УО «БГПУ имени М. Танка», г. Минск, Республика Беларусь
Научный руководитель – Мамонько О.В., канд. пед. наук, доцент

Самообслуживание – вид бытового труда, включающий гигиенический уход за собой, уход за своей одеждой, вещами, жилищем и т.д. У детей с тяжелыми и (или) множественными нарушениями развития (ТМНР) формирование умений и навыков самообслуживания самопроизвольно не происходит. Обучение составляет одно из направлений работы специалистов и родителей, что и обуславливает актуальности темы исследования [1].

Целью исследования является – выявление уровня сформированности навыков самообслуживания у дошкольников с ТМНР.

Материал и методы. В ходе экспериментального исследования использовались методы изучения медико-психолого-педагогической документации, педагогическое наблюдение, методы математической статистики с использованием критерия Манна-Уитни (U-критерия).

Для выявления уровня сформированности навыков самообслуживания у дошкольников с ТМНР нами были разработаны диагностические карты, в которые вошло 44 критерия оценки состояния данных навыков у детей.

Результаты и их обсуждение. Покажем уровень сформированности навыков самообслуживания на примере раздела «Участие в процессе приема пищи». Изучаемые критерии: захватывание чашки, питье из чашки, захватывание ложки, зачерпывание ложкой из тарелки пищи, размешивание жидкости, разворачивание несложных упаковок, отвинчивание пробки, очистка фруктов от кожуры, мытье овощей перед употреблением в пищу, использование салфетки. Количественные данные представлены на рис. 1.



Рисунок 1 – Раздел «Участие в процессе приема пищи»

В результате количественного и качественного анализа всех полученных результатов мы пришли к выводу, что высокий уровень сформированности навыков самообслуживания у детей с ТМНР не выявлен. Средний уровень выявлен у 40% детей, низкий - у 60% детей.

Заключение. Таким образом, становится очевидной необходимость осуществления специально организованной коррекционной работы по формированию навыков самообслуживания у детей данной категории в условиях Центра коррекционно-развивающего обучения и реабилитации и в семье.

Особо следует выделить роль родителей в определении реального вклада в обучение ребенка, в выборе «шагов» в формировании того или иного навыка, заинтересованного обсуждения проблем и трудностей, возникающих при закреплении навыка в домашних условиях. Здесь можно выделить несколько направлений работы: заинтересованность родителей в формировании навыков самообслуживания; заполнение родителями анкет, выявляющих уровень сформированности навыков самообслуживания; инструктирование по отработке дома определенного навыка; практическое занятие в присутствии родителей по обучению ребенка данному навыку самообслуживания; совместный поиск индивидуального пути формирования навыка самообслуживания у каждого ребенка.

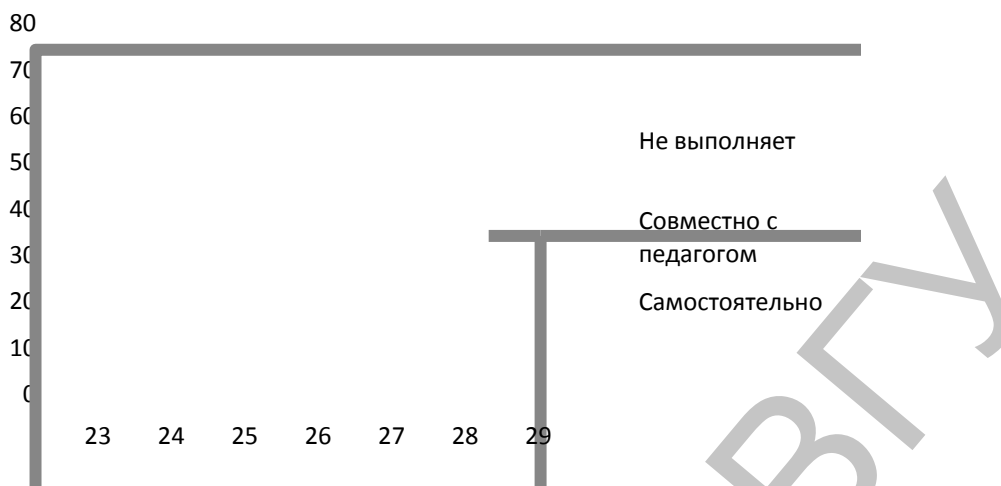
Литература:

1. Таболина, Л.В. Особенности организации предметно-пространственной среды в центрах коррекционно-развивающего обучения и реабилитации / Л.В. Таболина // Дефектология. – 2006. – № 2. – С. 48–53.

ДИДАКТИЧЕСКАЯ ИГРА КАК СРЕДСТВО РАЗВИТИЯ У ПЕРВОКЛАССНИКОВ МОТИВОВ УЧЕНИЯ

Петручик Е.Г.,

студентка 5 курса УО «БрГУ имени А.С. Пушкина», г. Брест, Республика Беларусь
Научный руководитель – Мельничук И.А., канд. пед. наук, доцент

Важным условием успешной адаптации в школе является готовность первоклассников к обучению – «совокупность морфофизиологических и психологических особенностей ребенка старшего дошкольного возраста, обеспечивающая успешный переход к систематическому школьному обучению» [1, с. 101].

Ученые (Л.И. Божович, Н.И. Гуткина, Д.Б. Эльконин и др.) исследуют готовность к обучению как многокомпонентное образование. Хотя единого мнения по поводу состава и уровня развития отдельных составляющих не существует, как правило, выделяют следующие компоненты: мотивационная готовность, волевая, интеллектуальная, коммуни-

кативная, речевая. Так, мотивационная готовность характеризует отношение ребенка к учению, его стремление к приобретению знаний. Целенаправленное развитие мотивации учения приобретает особую значимость в период адаптации к обучению. Ребенок, готовый к школе, стремится учиться, во-первых, потому что у него уже есть потребность занять определенную позицию, открывающую доступ в мир взрослых (социальный мотив учения), во-вторых, потому, что у него есть познавательная потребность, которую он не может удовлетворить дома. Сочетание указанных потребностей способствует возникновению нового отношения ребенка к окружающей среде, названного Л.И. Божович «внутренней позицией школьника». Данное новообразование возникает на рубеже дошкольного и младшего школьного возраста и позволяет ребенку включиться в образовательный процесс в качестве субъекта учебной деятельности.

Цель исследования состояла в теоретическом обосновании и методическом обеспечении процесса развития у первоклассников мотивов учения посредством реализации вариативной системы дидактических игр.

Материал и методы. Диагностическая программа исследования мотивации учения первоклассников включала следующие методики: «Опросник оценки школьной мотивации» (Т.А. Ратанова), методика исследования мотивации учения первоклассников (М.Р. Гинзбург), «Мотивационная готовность» (Т.Д. Марцинковская). Исследование проведено в первом классе ГУО «Залеская средняя школа Кобринского района». Как показали результаты исследования мотивация учения первоклассников (методика М.Р. Гинзбурга), познавательный мотив выявлен у 23% учащихся, игровой мотив – у 19%, позиционной – у 4%, социальный мотив – у 4%, мотивы учения не сформированы у 50% первоклассников.

Результаты и их обсуждение. Эффективным средством развития у школьников мотивов учения является дидактическая игра, организуемая педагогом для решения обучающей задачи. Дидактическая игра, как и другие виды игр, характеризуется следующими признаками: дидактическая цель ставится перед учащимися в форме игровой задачи; учебная деятельность подчиняется правилам игры; учебный материал используется в качестве средства игры; успешное выполнение задания связывается с игровым результатом.

Представляет интерес опыт реализации дидактических игр в образовательной практике. Так, на уроках математики использовались дидактические игры, ориентированные на включение первоклассников в преобразующую деятельность («Числа-перебежчики», «Собери круговые примеры», «Цепочка» и др.); игры, способствующие формированию вычислительных навыков («Определи путь», «Математическая рыбалка», «Лабиринт», «Как добраться до вершины», «Заполни окошечко», «Определи курс корабля», «Составим поезд» и др.); игры, развивающие навыки самоконтроля («Контролеры», «Я – учитель», «Найди ошибку» и др.). В процессе реализации дидактических игр учитывалась последовательность таких этапов, как подготовка к проведению (ознакомление со сценарием, объяснение игровых заданий, распределение ролей, обеспечение процедур управления игрой); проведение игры (педагог контролирует последовательность действий, оказывает необходимую помощь, фиксирует результаты); обсуждение итогов игры (педагог характеризует выполненные участниками действия, совместно с учащимися анализирует положительные и отрицательные моменты игры). Данный алгоритм дидактической игры содействовал активизации познавательной деятельности первоклассников, развитию позитивного отношения к учению.

Заключение. Анализ практики показывает, что дидактические игры содействуют развитию мотивов учения, если выполняются следующие педагогические условия: игровая деятельность мотивированна, то есть учащиеся испытывают потребность в игре; дидактическая игра имеет личностный смысл и значима для каждого из участников; обстановка, в которой происходит игровое действие, располагает к общению, взаимопониманию; игровое действие завершается достижением определенного результата, представляющего для участников ценность.

Литература:

1. Рапацевич, Е.С. Золотая книга педагога / Е.С. Рапацевич; под общ. ред. А.П. Астахова. – Минск: Современная школа, 2010. – 720 с.

ЗНАЧЕНИЕ ОБУЧЕНИЯ ЧТЕНИЮ В ДОШКОЛЬНЫЙ ПЕРИОД

Потетюнькина Н.В.,

учащаяся 1 курса Оршанского колледжа ВГУ имени П.М. Машерова,

г. Орша, Республика Беларусь

Научный руководитель – Григорович Н.П., преподаватель

Современная методика обучения грамоте, в частности современный звуковой аналитико-синтетический метод, предполагает учёт дошкольной подготовки детей. Пятилетние дети сегодня участвуют в работе по адаптации к школьной жизни. В результате в первом классе обучаются дети, которые освоили звуко-буквенный состав и могут читать, а также дети, читающие в некоторой степени. Как показало данное исследование, в двух из пяти первых классов все ученики практически читали. Всё это выдвигает на первый план актуальную проблему: дошкольный период в настоящее время становится важным этапом жизни дошкольника, в этот период осваиваются знания в области фонетики и графики, лежащие в основе формирования техники чтения, осознания детьми его механизмов [1, с. 232].

Вместе с тем дошкольный период следует рассматривать и с других позиций. Чтение в жизни дошкольников – это мощное средство его развития. Отсюда совершенно необходимой видится следующая цель работы: выявление роли чтения в дошкольном возрасте как средства коммуникативно-речевого, коммуникативно-познавательного развития ребёнка.

Материал и методы. В ходе исследования мы опирались на анализ теоретико-методической литературы, тематическое собеседование с работниками ДУО «Детский центр развития №1 г. Орши», сравнительный анализ чтения поступивших в первые классы учеников.

Результаты и их обсуждение. Многие исследователи отмечают, что дошкольное обучение чтению имеет важное значение в первую очередь для развития личности ребёнка, поскольку расширяет сферу его общения через овладение новым видом коммуникативно-речевой практики [2, с.11]. И это так, поскольку чтение – тот вид речевой деятельности, который обеспечивает письменную форму общения. В структуре чтения как деятельности выделяются *мотив, цель, условия, результат*. *Мотив* – общение или коммуникация с помощью печатного слова. *Цель* – получение необходимой информации. *Условия* – овладение графической системой языка и приёмами извлечения информации. *Результат деятельности* – понимание прочитанного как источник развития интеллекта.

Чтение необходимо рассматривать как средство коммуникативно-познавательного развития, так как оно связано с восприятием и пониманием информации, закодированной графическими знаками (буквами). Следует помнить, что в чтении выделяют два плана: *содержательный* (о чём текст), *процессуальный* (как прочитать и озвучить текст). Результат деятельности чтения в содержательном плане – понимание прочитанного (что будет проверяться уже на подготовительном этапе обучения грамоте), а в процессуальном плане – сам непосредственный процесс чтения, узнавание букв, их звуков и осмысление звуко-буквенное. Это находит выражение в медленном и быстром чтении, вслух и про себя, с полным пониманием прочитанного или с общим усвоением смысла. Эти стратегии будут формироваться тем успешнее, чем раньше начинается обучение чтению.

На наш взгляд, важна и следующая позиция: общение с книгой выступает средством эмоционально-чувственной стороны сознания, воссоздающего и творческого воображения. Пятилетки восприимчивы, например, к лексическим оттенкам слов: *сверкает, сияет, блистает, переливается; старательный, ответственный, терпеливый, трудолюбивый*. Можно сделать также вывод, что через чтение наводится мост между разговорным и книжным языком, формируются культурно-речевые ориентации. Ведь речь дошкольника носит ситуативный характер, включает бытовой язык, нередко с просторечием и диалектизмами, жаргонизмами. Благодаря чтению речь нормируется, развивается как речь литературная.

Очень важен и тот факт, что в современных условиях возрастает и воспитательная роль книги. Из литературных произведений дошкольники получают представление о духовных традициях и нравственных ценностях, помогающие, например, усвоить суть добра и зла, суть «плохих» черт характера, суть взаимоотношений.

В речевой деятельности выделяют: *чтение–письмо, слушание-говорение*. Чтение очень тесно связано с говорением. Чтение вслух («громкое говорение») положительно сказывается на развитии речи дошкольников, на ее звукопроизводительной стороне, интонационной выразительности. Значение обучения чтению архиважно для формирования умений грамотного письма. Феномен «природной грамотности» составляет достаточно универсальный и прочный орфографический навык, когда пишут «не по правилам», а «по памяти». В основе его – не следование алгоритму правила, а следование хранящимся в речедвигательной памяти образам слов, выражений, словосочетаний. Как видим, «природное чутье», природная грамотность формируются не за счёт механического усвоения алгоритма данной орфограммы (иногда эти шаги довольно громоздки), а за счёт особой орфографической ориентировки в тексте, включённой в структуру чтения. Это значит, что орфографическая зоркость развивается не столько в процессе специального обучения орфографии, сколько в процессе чтения. Умение видеть орфограмму совершенствуется в результате развития зрительной памяти, которая является мощнейшим фактором формирования грамотного письма. И чем раньше современные дети овладеют чтением, причём и всеми его качествами, тем больше у них возможности стать грамотными.

Заключение. Названные положения призваны привлечь внимание в методике обучения грамоте к его дошкольному этапу, что способствует реализации принципа преемственности между дошкольным и начальным образованием. Многозначность роли чтения значительной степени способствует развитию личности ребёнка: расширяет сферу его общения, в том числе и письменную, обеспечивает коммуникативно-познавательное развитие, развитие творческого воображения, даёт образцы нормированной речи, орфографической грамотности.

Литература:

1. Макеева, С.Г. Как учить грамоте в дошкольный период / С.Г. Макеева // Подготовка учителя начальных классов: проблемы и перспективы: Материалы II Междуна. научно-практ. конф. – Минск, 2011. – С. 232–234.
2. Бондарева, И.А. Педагогические условия развития детей старшего дошкольного возраста / И.А. Бондарева // От идеи – к инновации: Материалы XX Республиканской научно-практ. конф. – Мозырь, 2013. – С.11–13.

РОЛЬ МЕРОНИМИИ В РАЗВИТИИ МЫШЛЕНИЯ ДОШКОЛЬНИКА

Пятница Е.В.,

студентка 5 курса ВГУ имени П.М. Машерова, г. Витебск, Республика Беларусь

Научный руководитель – Оксенчук А.Е., канд. филол. наук, доцент

Меронимия сегодня играет существенную роль во многих предметных областях. В самом широком смысле под меронимией следует понимать отношение «часть и целое». Актуальность описания этого отношения возникает при создании таких разных ресурсов как информационно-поисковые тезаурусы, лингвистические ресурсы для компьютерной обработки текстов, онтологии, в объектно-ориентированном программировании.

Специфической особенностью этого отношения является его разнообразие: отношение может быть установлено между сущностями различных семантических типов: физическими объектами, процессами и действиями, географическими регионами, свойствами и состояниями, коллекциями и множествами, абстрактными сущностями. Названия этих сущностей были материалом нашего исследования.

Цель нашей работы – выделить классы наименований – меронимов.

Результаты и их обсуждение. Первый класс меронимов–(класс наименований неотчуждаемых частей)- характеризуется следующим идентифицирующим значением паритивности:

1) «часть как структурный элемент объекта, существующий только в составе целого» - единицы этого класса обозначают абсолютно неотчуждаемые части, которые выполняют свои функции только в составе целого, а вне этого целого теряют свое функциональное предназначение. Целое же, лишившись своих неотчуждаемых частей, становится в той или иной степени дефективным, «ущербным». Например: «рука», «нос», «лист», «вершина», «утро» и др.

Классу наименований отчуждаемых частей свойственно значение партитивности в следующем понимании:

2) «часть, отделенная или оставшаяся в результате отделения от определенного целого и получившая свою номинацию вследствие отделения».

Меронимы этого класса являются наименованиями частей объектов, не имеющих тесной связи с целым и существующих отдельно от целого, выполняя при этом все свои функции.

Сложность природы языковой категории меронимии, в основе которой лежит гносеологическое отношение «часть – целое», обуславливает, прежде всего, неоднозначное определение границ данной категории.

Второй класс - гиперонимы, которые являются частью общего целого и могут сами выступать в качестве меронимов. Так, названия животных лев, лошадь являются меронимами по отношению к группе названий теплокровных животных, к названиям «животных» вообще. Животные - теплокровные животные – «лев», «лошадь» – «хвост», «ухо», «грива», где лексема животные - это гипероним для всех остальных перечисленных меронимов, а меронимы «хвост», «лапа», «грива» являются меронимами по отношению к каждой, перечисленной ранее лексической единице. Лев, лошадь являются одновременно и гиперонимами, и меронимами.

Этот класс соотнесен со следующими лексико-семантическими группами:

1) наименования лиц, профессий, представителей различных социальных групп: «юноша», «девочка», «адвокат», «учитель», «врач», «пенсионер», «студент» и др. К этой же группе относятся названия частей тела человека: «рука», «нос», «горло», «сердце», «голова» и т.д.

2) названия представителей фауны. В рамках данной лексико-тематической группы могут быть выделены следующие подгруппы: «названия птиц», «названия речных рыб», «названия морских обитателей» и др. Например, «корова», «заяц», «змея», «паук», «муха», «журавль» и др.

3) названия растений. Данная группа также может быть дифференцирована следующим образом: «названия деревьев», «названия цветов», «названия ягод», «названия частей растений» и т.д.;

4) наименования единиц одежды, обуви, ткани. Например, «куртка», «пальто», «юбка», «платье», «шляпа», «ботинок». В эту же группу входят наименования частей одежды, обуви, ткани: «носок ботинка», «каблук», «пуговица», «рукав»;

5) наименования частей объектов, относящихся к сфере космос, земля и природные образования: «вершина», «устье», «рукав реки»;

6) названия мебели и сооружений, а также их частей: «стол», «диван», «стул», «подлокотник», «ножка»;

7) названия частей временного континуума. Например, «утро», «ночь», «час», «минута», «мгновение, миг» и т.д.;

Заключение. Итак, названия частей могут входить в состав различных целых. Меронимы включают класс наименований неотчуждаемых частей и класс гиперонимов. Усвоение меронимических отношений способствует эффективному развитию образного мышления детей и последующего их аналитического мышления.

Литература:

1. Артемова, А.Ф. Значение фразеологических единиц и их прагматический потенциал: дис. д-ра филол. наук: 10.02.04 / А.Ф. Артемова; Ленинград. гос. ун-т им. А.С. Пушкина. – СПб., 1991. – 308 с.
2. Бондарко, А.В. Теория морфологических категорий / А.В. Бондарко. – СПб: Наука, 1976. – 624 с.

РАЗВИТИЕ ПОЗНАВАТЕЛЬНЫХ ИНТЕРЕСОВ СТАРШИХ ДОШКОЛЬНИКОВ В ПРОЦЕССЕ ИХ ПОДГОТОВКИ К ШКОЛЕ

Слепцова Д.В.,

студентка 5 курса УО «МГУ имени А.А. Кулешова», г. Могилев, Республика Беларусь
Научный руководитель – Анищенко О.А., канд. пед. наук, доцент

В связи с существующими процессами и изменениями, неизбежно происходящими в мире и отражающими все более возрастающие требования общества относительно воспитания и обучения подрастающего поколения, меняется подход к определению содержания, целей и принципов организации обучения и воспитания детей.

Подготовка детей к школе – задача комплексная, многогранная, охватывающая все сферы жизни ребенка, его соматическую и психологическую готовность. К числу наиболее значимых параметров психологической готовности большинство исследователей относят достаточный уровень развития интеллектуальной активности, познавательных интересов, готовность к изменению социальной позиции, желание учиться.

Познавательный интерес – это нужда, потребность, связанная с мотивом познавательной деятельности. Психолого-педагогические исследования Б.Г. Ананьева, Л.И. Божович, Л.С. Выготского, Л.А. Венгера, А.В. Запорожца, Т.А. Куликовой показывают, что в дошкольном возрасте познавательный интерес проявляется как стремление ребенка проникать во все многообразие окружающего мира, отражать в сознании причинно - следственные связи и отношения, закономерности. В связи с этим целью нашей работы является разработка форм и методов работы, направленных на развитие познавательных интересов у детей старшего дошкольного возраста и выявление их влияния на формирование мотивационной готовности к обучению в школе.

Результаты и их обсуждение. Выдвигая гипотезу, мы опирались на положение Н.Н. Подьякова, согласно которому познавательное развитие ребенка будет успешнее при воздействии на личность в целом, т.е. на его эмоциональную, интеллектуальную и деятельностно - практическую сферу. Поскольку одним из условий развития познавательных интересов является включение детей в активный поиск способов решения поставленных задач, к наиболее эффективным формам и методам работы мы отнесли следующие:

- проблемные ситуации, связанные с поиском и решением поставленных задач, загадки, головоломки;
- несложные опыты и элементы экспериментирования с естественными природными материалами и измерительными приборами;
- игровые задания и упражнения, направленные на развитие любознательности и мышления

Мы также предположили, что развитие познавательных интересов будет способствовать развитию мотивационной готовности к дальнейшему обучению в школе.

В ходе констатирующего этапа эксперимента мы использовали следующие методики: «Персонализация мотивов» М. В. Гинзбурга [1, с. 3–11], методику изучения познавательной потребности Э. А. Барановой [2, с. 110] и методику «Дерево желаний» В.С. Юркевич, целью которой является изучение познавательной активности детей. [2, с. 113]

По методике «Дерево желаний» мы получили следующие результаты: в экспериментальной группе высокий уровень познавательной потребности был выявлен у 15% детей, средний – у 62 % и низкий уровень – у 23% детей. Результаты контрольной группы следующие: высокий уровень познавательной потребности выявлен у 38% детей, средний уровень – у 48% и низкий уровень – у 14% детей, т.е. значительно выше результатов экспериментальной группы.

По методике М. В. Гинзбурга мы установили, что в экспериментальной и контрольной группах преобладают следующие мотивы: мотив оценки (19% в экспериментальной и 17% – в контрольной группе), учебный мотив (16% в экспериментальной и 18% – в контрольной группе) и социальный мотив (13% в экспериментальной и 17% – в контрольной группе). Эти данные были получены на основании ответов детей по поводу мотивов дальнейшего обучения в школе. У многих обучение в школе связано с полу-

чением высоких отметок и, как следствие, похвалы педагогов, родителей и ближайшего окружения. Для некоторых главным является дальнейшее обучение, развитие и получение знаний по различным предметам. И, наконец, многие указывают на то, что без образования невозможно найти хорошую работу и свое место в жизни.

Заключение. Мы установили также, что у детей с низким уровнем познавательных интересов наблюдается и низкая мотивационная готовность к обучению в школе. Полученные результаты указывают на необходимость проведения дальнейшей работы. Нами был разработан план мероприятий, согласно которому и осуществляется экспериментальная деятельность, направленная на развитие познавательных интересов и повышение уровня готовности старших дошкольников к обучению в школе.

Литература:

1. Гинзбург, М.В. Диагностика мотивов учения у детей 6-летнего возраста / М.В. Гинзбург // Проблемы психодиагностики, обучения и развития школьников: сб. науч. тр. – М., 1985
2. Практическая психология: уч.-мет. Пособие / под ред. С.В. Кондратьевой. – Минск, 1997. – 211 с.

РАЗВИТИЕ ТВОРЧЕСКИХ СПОСОБНОСТЕЙ ДЕТЕЙ СТАРШЕГО ДОШКОЛЬНОГО ВОЗРАСТА АРТ-ТЕРАПЕВТИЧЕСКИМИ СРЕДСТВАМИ

Ходанович О.Г.,

магистрант УО «БрГУ имени А.С. Пушкина», г. Брест, Республика Беларусь
Научный руководитель – Казаручик Г.Н., канд. пед. наук, доцент

Старший дошкольный возраст – возраст, в котором активное воображение, творческие способности ребенка приобретают самостоятельность, отделяются от практической деятельности и начинают ее предварять. Одним из эффективных средств развития творческих способностей является арт-терапия. Существует множество частых форм арт-терапии: изотерапия, сказкотерапия, игротерапия, музыкотерапия, кинотерапия и др. Изобразительное творчество (с использованием преимущественно нетрадиционных выразительных техник и средств) рассматривается в арт-терапии как основной прием, применяемый с целью развития личности. Оно обладает также функцией развития творческих способностей, гармонизации внутреннего мира и раскрытия творческого потенциала субъектов педагогического взаимодействия (А.И. Копытин [1]), способствует развитию воображения, творческой активности, гибкости и быстроты мышления, оригинальности и индивидуальности каждого ребенка. Исходя из этого, в своем исследовании мы поставили цель: научно обосновать и экспериментально апробировать методику развития творческих способностей детей старшего дошкольного возраста арт-терапевтическими средствами.

Материал и методы. В процессе исследования использовались следующие методы: анализ философской, психологической, педагогической литературы по обозначенной проблеме; обобщение; интерпретация; педагогический эксперимент. Выборку составили 80 детей старшего дошкольного возраста, воспитанников ГУО «Ясли-сад № 27 г. Бреста» и «Ясли-сад № 62 г. Бреста».

Результаты и их обсуждение. Разработанная нами методика развития творческих способностей дошкольников арт-терапевтическими средствами, направлена на решение следующих задач: развитие мотивации к творчеству; развитие творческого воображения; развитие творческого (дивергентного) мышления, активизация познавательного интереса и мыслительных процессов; развитие символических представлений, креативности; развитие рефлексии, самопринятия, проявления истинных чувств; развитие коммуникативных навыков, умения свободно и ясно выражать свои мысли, отстаивать точку зрения.

Основной формой работы является занятие (по рисованию, аппликации, лепке) с использованием изо-терапевтических средств (рисование ладошкой, пальчиками, сухими листьями, сыпучими материалами и продуктами; рисование на стекле и песке; набрызг и др.). На каждом занятии происходит активизация интересов дошкольников к собственным чувствам и эмоциям через познание выразительных возможностей изобразительных

материалов; обеспечение дошкольников возможностью самостоятельно анализировать и сравнивать себя со сверстниками; развитие способности к самопринятию и адекватной оценке себя и творческих продуктов; формирование потребности в реализации и выражении своих индивидуальных особенностей в созидательной коллективной и индивидуальной творческой деятельности.

Структура занятий состоит из четырех основных этапов. Первый этап – это настрой на творчество, вхождение в свой внутренний мир, поднятие настроения, актуализация визуальных, аудиальных, кинестетических ощущений, подготовка к изобразительной деятельности и внутригрупповой коммуникации (используются игры, двигательные и танцевальные упражнения, несложные изобразительные приёмы, например, «каракули тела»). Второй этап – изобразительно-творческая работа. Приемы этого этапа способствуют обогащению знаний и представлений детей о предметах и их использовании, материалах, способах действия с ними (рисование клеем, на мокрой бумаге, использование в рисунках и аппликации ниток, пуговиц, кружев, лепка из теста, кляксография и др.). У детей развивается способность переносить усвоенные знания в новые условия, что положительно сказывается на развитии творческого воображения, творческого мышления, а также выражать свои уникальные черты, чувства, преодолевать робость, страх перед неизведанным. Третий этап – активизация вербальной и невербальной внутригрупповой коммуникации. Приемы диалогического взаимодействия (обсуждение работ), стимулируют осознание существующей уникальности и творческую активность в ее совершенствовании, преобразовании. Каждому ребенку предлагается показать свою работу и рассказать о тех мыслях, чувствах, ассоциациях, которые возникли у него в процессе изобразительной деятельности. Можно предложить сочинить историю про свой рисунок и придумать для него название. Если ребенок по каким-то причинам отказывается от высказываний, не следует настаивать. Четвертый этап – рефлексивный анализ, предполагающий доброжелательные высказывания и поддержку. Атмосфера эмоциональной теплоты, эмпатии, заботы позволяет каждому ребенку пережить ситуацию успеха.

Заключение. Эффективность разработанной методики будет определена на контрольном этапе педагогического эксперимента. Вместе с тем, результаты промежуточной диагностики, проведенной в середине учебного года, показали результативность проделанной работы в экспериментальной группе.

Литература:

1. Практикум по арт-терапии / под ред. А.И. Копытина. – СПб.: Питер, 2000. – 448 с.

ОСОБЕННОСТИ ЭМОЦИОНАЛЬНО-ЛИЧНОСТНОЙ СФЕРЫ ДЕТЕЙ С ТРУДНОСТЯМИ В ОБУЧЕНИИ, НАХОДЯЩИХСЯ В УЧРЕЖДЕНИИ ЗАКРЫТОГО ТИПА

Черняева А.Ю.,

студентка 5 курса ВГУ имени П.М. Машерова, г. Витебск, Республика Беларусь

Научный руководитель – Лауткина С.В., канд. психол. наук, доцент

На фоне изучения детей, которые испытывают трудности в социальном, интеллектуальном, межличностном развитии выделяются группы детей, у которых причины личностных и интеллектуальных проблем вызываются депривационными условиями воспитания и развития. «Депривация» означает лишение или ограничение возможностей удовлетворения жизненно важных потребностей [1].

Цель – изучить особенности развития эмоционально-личностной сферы детей, воспитывающихся в учреждении закрытого типа.

Материал и методы. Объект исследования: личность детей с трудностями в обучении. Предмет исследования: особенности эмоционально-личностной сферы детей с трудностями в обучении, находящихся в учреждении закрытого типа. Методы исследования: анализ литературы и нормативно-правовой документации по проблеме исследова-

ния; изучение и обобщение отечественной и зарубежной практики; сравнение; интервьюирование; теоретический анализ и синтез; эмпирическое исследование.

В эмпирическом исследовании приняли участие 24 ребёнка в возрасте от 6 до 8 лет: 12 детей, трудности в обучении (экспериментальная группа – ЭГ); 12 детей, имеющих нормальное психофизическое развитие (контрольная группа – КГ).

Результаты и их обсуждение. У воспитанников детских домов с трудностями в обучении отмечается недоразвитие всех сторон личности, при этом существенно страдает эмоциональная сфера. Для этих детей характерным является своеобразие эмоционального развития: чрезмерно завышенная или заниженная эмоциональная возбудимость, частая смена настроения, нестабильность чувств, снижение самоорганизованности, целеустремленности, недостаточное развитие самостоятельности, неадекватная самооценка [2].

Для изучения эмоционально-личностной сферы детей использовалась графическая методика М.А. Панфиловой «Кактус» [3, с.154]. Качественный и количественный анализы проведенного обследования позволили сделать следующие выводы. Почти всем детям присуще чувство агрессии. У детей обеих групп сильно развито стремление к одиночеству. В двух группах дети проявляют «эксцентричность» в 100% случаев; «экстравертированность» – в 20%; «интровертированность» в 100% в ЭГ и в 80% в КГ. Детей, стремящихся к домашней защите, у которых присутствует чувство семейной общности, 90%. Детей, испытывающих эмоциональный дискомфорт и напряжение, – 90% в ЭГ и 50% в КГ, проявляющих демонстративность в поведении, – 12% в ЭГ и 45% в КГ. По наблюдениям, дети ЭГ более застенчивы, малообщительны, более импульсивны, не уверены в себе, зависимы от окружающих, менее открыты, тревожны, однако более оптимистичны, чем их сверстники КГ (таблица).

Таблица 1 – Результаты состояния эмоциональной сферы детей ЭГ и КГ (%)

№	Критерии анализа	ЭГ	КГ
1	Агрессия	90	90
2	Импульсивность	60	20
3	Эгоцентризм	100	100
4	Зависимость, неуверенность	10	-
5	Демонстративность, открытость	12	45
6	Скрытность, осторожность	-	12
7	Оптимизм	90	50
8	Тревога	90	50
9	Женственность	20	40
10	Экстравертированность	-	20
11	Интровертированность	100	80
12	Стремление к домашней защите	90	90
13	Стремление к одиночеству	10	10

Заключение. На сегодняшний день проблема эмоционально-личностного развития детей, воспитывающихся в учреждении закрытого типа, является актуальной. Взрослые ориентируют воспитанников на строгую дисциплину, оставляя мало места для проявления собственной инициативы и активности, которые, если и проявляются, то вызывают недовольство неприемлемыми формой и содержанием. В дальнейшем планируется разработка программы по коррекции выявленных недостатков эмоционально-личностной сферы, внедрение данной программы в учебный процесс детского дома и проведение контрольных срезов по результатам внедрения обучающей программы.

Литература:

1. Скларова, Т.В. Развитие личности в условиях депривации/ Т.В. Скларова. [Электронный ресурс]. – Режим доступа: <http://hpsy.ru/authors/>. – Дата доступа: 28.12.2013.
2. Шипицына, Л.М. Развитие личности ребёнка у условиях материнской депривации / Л.М. Шипицына, Е.С. Иванов, А.Д. Виноградова. – М.: 1997. – 159 с.
3. Калягин, В.А. Энциклопедия методов психолого-педагогической диагностики лиц с нарушением речи / В.А. Калягин, Т.С. Овчинникова. – М.; СПб., 2004. – 430 с.

ТВОРЧЕСТВО МЛАДШИХ ШКОЛЬНИКОВ НА УРОКАХ МУЗЫКИ

Чэнь Цзы Сюань, Юй Ликунь,

магистранты 1 курса ВГУ имени П.М. Машерова, г. Витебск, Республика Беларусь

Научный руководитель – Якубенко О.И., магистр искусствоведения

Известно, что у младших школьников ярко проявляется творческое начало, они чрезвычайно изобретательны в передаче интонации, подражании, легко воспринимают образные содержания сказок, историй, песен, музыкальных пьес, им свойственна природная активность, вера в свои творческие возможности. Всё это является ценным источником творческого развития младших школьников. Творчество активизирует память, мышление, наблюдательность, целеустремленность, интуицию, что необходимо во всех видах деятельности.

В музыкальном творчестве ведущую роль играет синтез эмоциональной отзывчивости с мышлением, абстрактного и конкретного, логики и интуиции, творческого воображения, активности, способности быстро принимать решение. Процесс музыкального познания в атмосфере творчества приобретает развивающий характер. Цель работы – творческое развитие младших школьников на уроках музыки.

Детское творчество на уроках музыки не искусство, оно представляет собой познавательно-поисковую музыкальную практику. Творчество учащихся тем и ценно, что они сами открывают что-то новое. Музыкальное развитие оказывает моральное воздействие на общее развитие: формируется эмоциональная сфера, совершенствуется мышление, чуткость в искусстве и в жизни.

Материал и методы. П. Волков и Л. Казанцев в своей статье «Развитие творческого начала у младших школьников» пишут, что, ребенок наделен живой фантазией и потребностью творить. О реальности и даже необходимости раннего творческого развития детей говорят не только психологи (П. Блонский, Л. Выготский, Б. Теплов), но и многие педагоги. В частности, эксперименты Н. Ветлугиной показали, что дети 5-6 лет способны к импровизации, любят сочинять небольшие мотивы, ответные фразы на предложения и слова, заданные ритмические рисунки. Эти выводы подтверждает наблюдение М. Картавцевой, отмечающей уже у детей первых-вторых классов успешное развитие способностей к переживанию музыки. На природных творческих задатках детей основывают свои методики Г. Шатковский, Б. Шеломов, С. Мальцев и другие. Важно, чтобы имеющиеся предпосылки дали возможность творчеству на уроке стать нормой.

Фактически воспитание потребности превращается в «открытие» ребенку его «зоны ближайшего развития» (Л.Выготский) и перспектив дальнейшего развития. Строго говоря, потребность — это подлинное осознание ребенком необходимости достижения нового, оно и есть константа всякого творческого развития.

В качестве основной методической позиции, обеспечивающей реализацию идей развивающего образования на уроках музыки (вообще на уроках искусства), должно выступать *моделирование художественно-творческого процесса*, когда школьники ставят себя в позицию творца-композитора, творца-поэта, творца-художника, как бы заново создающих произведения искусства для себя и для других людей.

Результаты и их обсуждение. В связи с методом моделирования художественно-творческого процесса уместно поставить вопрос о пересмотре отношения к детскому музыкальному творчеству. Традиционно в музыкальном воспитании творчество рассматривалось как отдельный вид деятельности учащихся, связанный прежде всего с импровизацией, с элементами сочинения музыки. Однако это «творчество» в практике сводилось к усвоению детьми традиционных «общемусыкальных» ритмических и мелодических формул, интонационных схем, когда мышление, внутреннее слышание детьми музыки движется по заранее определенному пути. Такой подход к творчеству неправилен.

Критерием творчества выступает не обязательно что-то законченное (например, заключительная фраза попевки, которая «досочиняется», но не требует ничего кроме поиска «мелодических штампов» в своем опыте), а та *предуготовленность* к творчеству, когда ученик хочет и готов постичь смысл своей деятельности, когда у него появляется

ощущение необходимости сравнить, соотнести, выбрать и найти то, что лучшим образом может выразить его слышание и видение того или иного явления, события, факта, его собственное художественное отношение в целом. Результат может выразиться иногда всего в одной интонации, в одной поэтической фразе, движении, линии, а может поначалу даже и не проявиться вообще. Смысл подготовленности к творчеству в том, что внутри школьника может звучать музыка, что он может иметь четкое представление о том, какая это должна быть музыка, однако его музыкальные мысли могут пока не материализоваться в четкой форме, в конкретной мелодии. Именно эта *внутренняя работа ученика*, процесс мысленного экспериментирования с выразительными средствами для нас гораздо важнее законченного результата, особенно на начальных этапах вхождения в музыку.

Заключение. Таким образом, творческое начало должно пронизывать процесс общения с музыкой. При этом необходимо помнить, что активизация творческой фантазии и творческой деятельности учащихся зависит в первую очередь от подготовленности к этой работе самого учителя, от уровня его собственного творческого развития, музыкального вкуса, теоретической подготовки (Д. Б. Кабалевский).

ФОРМИРОВАНИЕ ЭКОНОМИЧЕСКИХ ЗНАНИЙ У УЧАЩИХСЯ В УСЛОВИЯХ ИНФОРМАЦИОННО-ОБРАЗОВАТЕЛЬНОЙ СРЕДЫ ВСПОМОГАТЕЛЬНОЙ ШКОЛЫ

Шаматульская Е.С.,

студентка 4 курса ВГУ имени П.М. Машерова, г. Витебск, Республика Беларусь
Научный руководитель – Лышко О.П., преподаватель

Экономическое образование стало предметом исследования применительно к детям с интеллектуальной недостаточностью сравнительно недавно. Этому есть объяснение. Хотим мы того или нет, но рыночные отношения вошли в нашу жизнь, общественную, школьную, семейную. В результате чего у детей с интеллектуальной недостаточностью возникает много трудностей при адаптации к самостоятельной жизни и социализации [1, с. 32].

Цель исследования – определение возможности формирования у учащихся с интеллектуальной недостаточностью экономических знаний и умений на уроках математики посредством обучающей компьютерной программы «Экономическое воспитание на уроках математики».

Материал и методы. Общее количество привлеченных к исследованию лиц составило 20 учащихся с диагнозом F70 по МКБ-10 двух классов первого отделения вспомогательной школы 9^{”А”} и 9 класса интегрированного обучения (экспериментальная группа) и 10^{”А”} (контрольная группа КГ). Возрастной диапазон обследуемых – 15–16 лет.

Для достижения цели исследования нами использовались методы, относящиеся к теоретическому (анализ научной и методической литературы по изучаемой проблеме; дидактические и деловые игры с элементами экономического содержания; проблемно-поисковые дидактические методы) и экспериментально-эмпирическому (формирующий, констатирующий эксперименты; разработка компьютерной программы с элементами экономики, количественный и качественный анализ полученных фактических данных; математические и статистические методы обработки данных исследования (G критерий знаков, T – критерий Вилкоксона); невключенное наблюдение; беседы с учителями, учащимися) уровням.

Результаты и их обсуждение. Результаты проведенного констатирующего эксперимента показали, что экономические знания и умения учащихся с интеллектуальной недостаточностью основываются на информации, полученной от значимых взрослых. Учащиеся не используют экономические знания в быту, не дифференцируют основные экономические понятия, не соотносят экономические понятия с конкретной деятельностью людей, не понимают смысла некоторых экономических терминов, допускают ошибки при употреблении экономических понятий в собственной речи, что свидетельствует о «размытости» экономических знаний, отсутствии их четкой структуры.

В связи с этим в рамках совместной научной работы студентов педагогического и математического факультетов ВГУ имени П. М. Машерова была разработана обучающая компьютерная программа «Экономическое воспитание на уроках математики». Она состоит из 38 заданий, направленных на поэтапное формирование и развитие экономической грамотности учащихся. Каждое задание включает: область, содержащую условие задания (находится вверху); поле для ответов; поле, отображающее номера заданий и наглядный материал.

Основу программы составляют задачи, примеры, дидактические игры, загадки, пословицы, стихи с экономическим содержанием. Все задания разбиты на два блока: «Задачи и примеры» и «Дидактические игры». Определение блока заданий и выбор формы работы осуществляет учитель с учетом особенностей и специфики развития учащихся.

Созданный программный продукт аккумулирует в себе дидактический и методический материал, актуальность и правильность информационного наполнения которого основаны на требованиях образовательного стандарта.

Апробация программы осуществлялась в рамках формирующего эксперимента, который включал четыре этапа: 1) предварительного-диагностического (изучение и уточнение особенностей формирования экономических знаний и умений у учащихся с интеллектуальной недостаточностью); 2) коррекционно-развивающий (проведение уроков математики с использованием обучающей компьютерной программы «Экономическое воспитание на уроках математики», основной целью которой являлось формирование у учащихся экономических знаний и умений); 3) итогово-диагностический (изучение сформированности экономических знаний и умений учащихся с интеллектуальной недостаточностью); 4) заключительно-обобщающий (систематизация полученных данных, качественно-количественная обработка результатов исследования, формулирование выводов).

Заключение. Рассмотрев сущность экономического воспитания, мы считаем целесообразным при формировании экономической грамотности детей с интеллектуальной недостаточностью активно использовать информационно-образовательную среду вспомогательной школы. Исследование показало, что предложенный методический инструментарий не только положительно влияет на развитие элементарной компьютерной грамотности учащихся с интеллектуальной недостаточностью, но и помогает организовать эффективную работу по экономическому воспитанию.

Литература:

1. Башина, Е.В. Некоторые подходы к экономическому воспитанию учащихся с особенностями психического развития / Е.В. Башина, Ю. К. Шарук // Дефектология. – 2006. – №4. – С. 31–34.
2. Гордейко, В.В. Проблема разработки и внедрения информационных технологий в специальном образовании / В.В. Гордейко // Специальная адукацыя. – 2008. – №1. – С. 32–35.
3. Кукушин, В.С. Экономическое воспитание / В.С. Кукушин. – Ростов-на-Дону: МарТ, 2002. – 329 с.

ВОСПИТАНИЕ ОСНОВ ЗДОРОВОГО ОБРАЗА ЖИЗНИ У ДЕТЕЙ МЛАДШЕГО ШКОЛЬНОГО ВОЗРАСТА

Шелег М.П.,

студентка 6 курса УО «БрГУ имени А.С. Пушкина», г. Брест, Республика Беларусь
Научный руководитель – Ковалевич М.С., канд. пед. наук, доцент

Здоровый образ жизни является предпосылкой для развития разных сторон жизнедеятельности человека, достижения им активного долголетия и полноценного выполнения социальных функций, для активного участия в трудовой, общественной, семейно-бытовой, досуговой формах жизнедеятельности. Вместе с тем вариативность форм современного школьного образования сопровождается непрерывным увеличением учебной нагрузки в условиях дефицита учебного времени, интенсификацией учебного процесса, расширением спектра изучаемых предметов и практики введения факультативных занятий. Таким образом, возникают *противоречия* между реальными возможностями учащегося и теми требованиями, которые предъявляет к учащемуся школа.

Именно поэтому проблема воспитания основ здорового образа жизни у детей младшего школьного возраста средствами здоровьесберегающих программ и технологий на данном этапе развития школьного образования очень *актуальна* и является первостепенной задачей школы [1].

Цель исследования – теоретически обосновать, разработать и экспериментально апробировать программу воспитания основ здорового образа жизни у детей младшего школьного возраста.

Материал и методы. Методы исследования: теоретический анализ источников, косвенное, включенное наблюдение; анкетирование, тестирование; педагогический эксперимент; анализ, сопоставление и обобщение полученных данных. Исследования проводились на базе ГУО «Муляровский детский сад – начальная школа» Гомельской области в п. Муляровка.

Результаты и их обсуждение. В результате теоретического и эмпирического исследования установлено:

1. Воспитание основ здорового образа жизни у детей младшего школьного имеет свои особенности. Применение здоровьесберегающих образовательных технологий и программ в процессе обучения способствует развитию коммуникативных навыков, двигательной активности, концентрации внимания, воображения, познавательных способностей, снижает психоэмоциональное напряжение, повышает интерес к урокам.

2. В качестве *критериев* сформированности основ здорового образа жизни выступают: уровень знаний о здоровом образе жизни; соблюдение правил личной гигиены; соблюдение режима дня; выполнение правил культуры здорового питания; отношение к своему собственному здоровью и профилактика заболеваний; наличие или отсутствие вредных привычек у членов семьи; отношение к физической культуре и спорту; закаливание.

3. Применение в воспитательно-образовательном процессе специально разработанной программы воспитания основ здорового образа жизни у детей младшего школьного возраста в процессе использования здоровьесберегающих программ и технологий обучения имело положительные результаты.

Во-первых, нам удалось сформировать положительное отношение к здоровому образу жизни у детей младшего школьного возраста: 35 учащихся, или 92 % показали достаточный уровень знаний о составляющих понятия «здоровый образ жизни»; 33 учащихся (87 %) имеют высокий уровень знаний о проявлениях здорового и плохого самочувствия, а также о приемах профилактики заболеваний и сохранении здоровья, и еще 5 учащихся (13%) – достаточный уровень.

Во-вторых, нам удалось воспитать у учащихся начальных классов желание заботиться о своем здоровье, потребность в положительных привычках: все учащиеся (100 %) проводят на свежем воздухе не менее 2-х часов в день. 9 учащихся (24 %) закаляется каждый день, 23 учащихся (60 %) закаляется несколько раз в неделю. 36 учащихся (94 %) имеют достаточный уровень знаний личной гигиены и правил пользования средствами гигиены. 37 учащихся (97 %) ежедневно придерживаются режима дня и столько же учащихся ежедневно соблюдают правила личной гигиены. 36 учащихся (94 %) придерживаются здорового разнообразного питания.

Уровень воспитанности здорового образа жизни у младших школьников существенно повысился: до разработки и реализации программы 10 учащихся (26.5 %) имели высокий уровень воспитанности ЗОЖ, 18 учащихся (47 %) – средний уровень, и 10 учащихся (26.5 %) – низкий уровень. После реализации программы 32 учащихся (84 %) имеют высокий уровень воспитанности ЗОЖ, 5 учащихся (13 %) – средний уровень, 1 учащийся (3 %) – низкий уровень.

Заключение. Поставленная нами цель достигнута: у учащихся экспериментальных классов воспитаны основы здорового образа жизни в процессе использования здоровьесберегающих образовательных программ и технологий.

Литература:

1. Ковалько, В.И. Здоровьесберегающие технологии в начальной школе. 1–4 классы / В.И. Ковалько. – М.: Вако, 2004. – 296 с.

РАЗВИТИЕ ТВОРЧЕСКОГО МЫШЛЕНИЯ МЛАДШИХ ШКОЛЬНИКОВ НА ОСНОВЕ ИСПОЛЬЗОВАНИЯ ИГРОВЫХ МЕТОДОВ ОБУЧЕНИЯ

Шкутко Л.Л.,

студентка 3 курса УО «МГУ имени А.А. Кулешова», г. Могилев, Республика Беларусь
Научный руководитель – Чумакова С.П., канд. пед. наук, доцент

Современная школа особое внимание уделяет развитию творческого потенциала личности учащегося. Развивать творческие способности личности необходимо с детства, когда психика пластична, восприимчива к внешним воздействиям, когда развит познавательный интерес и потребность в творческом самовыражении. В младшем школьном возрасте к тому же активно развиваются психические процессы, играющие важную роль в творческой деятельности, - творческое воображение, образное и логическое мышление, речь.

Цель нашего исследования состоит в определении теоретических и методических основ развития творческого мышления младших школьников с помощью игры.

Материал и методы. Достижение цели осуществлялось с помощью следующих методов: анализ научной и методической литературы, анкетирование, тестирование, анализ результатов деятельности учащихся, педагогическое наблюдение, педагогический эксперимент, методы математической обработки экспериментальных данных.

Результаты и их обсуждение. Анализ психолого-педагогической литературы показал, что творческое мышление – это мышление, результатом которого является открытие принципиально нового или усовершенствование уже известного решения проблемы. Основными показателями творческого мышления являются беглость (способность человека давать большое количество ответов за единицу времени); гибкость (способность человека к быстрому переключению от одной категории ответов к другой); оригинальность (способность давать необычные ответы); разработанность (выдвижение идей, отличающихся от очевидных, привычных).

Новизна, как отличительная особенность результатов творческого мышления, в младшем школьном возрасте имеет субъективный характер. Ограниченный жизненный опыт, доминирование мотивации подражания, недостаточная произвольность мыслительной деятельности и неразвитая критичность относительно результатов своей деятельности определяют особенности творческого мышления младших школьников [1].

Диагностика творческого мышления на этапе констатирующего эксперимента показала, что у большинства учащихся первых классов гибкость, оригинальность и разработанность мышления развиты в соответствии с возрастной нормой. Хуже всего развито такое качество мышления, как беглость.

Качественное своеобразие мышления учащихся во многом зависит от используемых в образовании педагогических технологий. Наибольшим потенциалом развития творческого мышления младших школьников обладают технология ТРИЗ, проблемное обучение, развивающее обучение, проектная технология, технология мастерских, технология КТД, игровая технология и др. В арсенале профессиональных средств учителя начальных классов должны присутствовать методы активизации творческого мышления учащихся. Известные сегодня инструментальные и личностные методы способны существенно повысить эффективность творческого процесса за счет оптимизации реализуемого способа деятельности и усиления личностной составляющей творчества.

Наиболее успешно, на наш взгляд, развивать творческое мышление младших школьников позволяет игра. Это обусловлено как интересом младших школьников к игре, так и спецификой самой игры, ее адекватностью творчеству. Игра активизирует воображение, так как всегда содержит элемент неопределенности, импровизации. Для игры характерна эмоциональная приподнятость. Играющие испытывают положительные эмоции удовольствия, восторга, радости, которые необходимы для творческой деятельности. А коллективная или групповая форма организации игры обеспечивает действие эффекта «взаимозаражения» - передачи от одного игрока к другим эмоций азарта, увлеченности.

Игра также снимает все ограничения (за исключением правил игры) с действий учащихся и таким образом стимулирует мотивацию творчества, созидания.

На уроках языка и чтения включить учащихся в творческую деятельность позволяют игры «Ассоциации», «Угадай-ка», «Одно слово», «Изобретатель», «Хорошо-плохо», «Кляксы» и др. [2].

Творческая деятельность учащихся в процессе игры должна быть организована в соответствии с принципами доступности (подбор заданий с учетом возможностей учащихся); преемственности (использование определенной последовательности постепенно усложняющихся заданий); творческого обучения (самостоятельное открытие учащимися способа выполнения задания); творческого сотрудничества (использование коллективной и групповой формы творческой деятельности); обратной связи (организация рефлексии творческой деятельности).

Литература:

1. Чумакова, С.П. Развитие творческих способностей младших школьников: метод. рекомендации / С.П. Чумакова. – Могилев: МГУ им. А.А. Кулешова, 2006. – 34 с.
2. Чумакова, С.П. Творить играя: развивающие игры по русскому языку / С.П. Чумакова // Печатковане навучанне: сям'я, дзіцячы сад, школа. – 2010. – №1. – С. 20–22.

РЕФЛЕКСИВНОЕ ОСОЗНАНИЕ ПРОЕКТНОЙ ДЕЯТЕЛЬНОСТИ МЛАДШИМИ ШКОЛЬНИКАМИ НА УРОКАХ МУЗЫКИ И ВО ВНЕКЛАССНОЙ ДЕЯТЕЛЬНОСТИ

Яцко Е.Ф.,

студентка 4 курса ВГУ имени П.М. Машерова, г. Витебск, Республика Беларусь
Научный руководитель – Сусед-Виличинская Ю.С., канд. пед. наук, доцент

Рефлексивное осознание проектной деятельности и её становление как самостоятельной позиции у младших школьников является одной из сложных, многогранных и активно разрабатываемых проблем. Рефлексия рассматривается как значимое качество личности; способность, обеспечивающая успешность и результативность деятельности [2, с. 112].

На современном этапе в образовании проектная деятельность используется в различных областях. Это требует умения выделять и решать уникальные задачи, что предполагает способность структурировать составные элементы, прогнозировать результаты деятельности с ориентацией на субъектов, актуализировать прошлый опыт для получения новых знаний, использовать ранее усвоенные способы деятельности в новых условиях, различать задачи и проблемы [1, с. 152].

Разработка и реализация учебного музыкально-педагогического проекта «Зов Полесья», являющегося зеркальным отражением Второго Республиканского фестиваля этнокультурных традиций «Зов Полесья» (2012 г.) осуществляется в ГУО «Средняя школа №8 г. Светлогорска». Учащиеся, посещающие занятия фольклорного коллектива, проявили интерес к данному проекту [4, с. 410].

В связи с этим, целью данного исследования является рефлексия учебного музыкально-педагогического проекта «Зов Полесья», разработанного и внедренного в начальной школе.

Материал и методы. Методологической основой исследования являются работы отечественных и зарубежных учёных по педагогическому проектированию (Масюкова Н.А., Пальчешский Б.В., Полякова Е.С., Полат Е.С.). Были использованы следующие методы: теоретические (логический метод, анализ, обобщение); эмпирические методы (наблюдение, обобщение собственного опыта преподавания в начальных классах); методы математической статистики

Результаты и их обсуждение. Рефлексивные способности относятся к общим способностям и помогают человеку самоопределиваться в окружающем мире, совершенствоваться, преодолевать возникающие трудности. Организовать процесс грамотной рефлексии

сии определенного действия возможно за счет включения в образовательный процесс активных методов обучения, а также групповой работы учащихся [3, с. 272].

Учащимся были предложены следующие вопросы для обсуждения:

1. Понравился ли тебе проект «Зов Полесья»? Сравни свои чувства с цветом, погодой или растением.
2. Хотел бы ты выучить одну из песен, которые прозвучали в проекте «Зов Полесья»? Поясни, какая песня тебе понравилась больше всего и почему.
3. Твои родители любят петь белорусские народные песни? Приведи пример, если это так.
4. Ты бы хотел принять участие в новом проекте и исполнить белорусскую народную песню? Предложи свой вариант.
5. Является ли белорусская народная музыка основной темой проекта «Зов Полесья»? Почему ты так считаешь?

Данные вопросы предполагают рефлексии настроения и эмоционального состояния, деятельности и содержания учебного материала. Из пяти вопросов каждый учащийся мог ответить только на один вопрос. Следует отметить, что ответы не всегда были исчерпывающими. Тем не менее, можно отметить следующие результаты: рефлексия настроения и эмоционального состояния проведена 45% учащихся, рефлексия содержания учебного материала – 30 %, рефлексия деятельности – 25%.

Заключение. Анализ и обсуждение учебного проекта «Зов Полесья» были проведены на уроках музыки и факультативных занятиях. Рефлексия была направлена на осознание предложенного материала и вовлечение учащихся в новую деятельность. С учениками, которые ответили на вопросы предельно лаконично, была проведена индивидуальная работа и оказана помощь в становлении его как субъекта учения, способного самостоятельно осуществлять учебную деятельность.

Литература:

1. Масюкова, Н.А. Проектирование в образовании / Под ред. профессора Б.В.Пальчевского. – Минск: Технопринт, 1999. – 288 с.
2. Полат, Е.С. Новые педагогические и информационные технологии в системе образования. – М: Омега-Л, 2004. – 215 с.
3. Полякова, Е.С. Педагогические закономерности становления и развития личностно-профессиональных качеств учителя музыки: монография / Е.С.Полякова. – Минск: ИВЦ Минфина, 2009. – 542 с.
4. Яцко, Е.Ф. Концептуальные основания учебного музыкально-педагогического проекта «Зов Полесья» // VII Машеровские чтения: материалы международной научно-практической конференции студентов, аспирантов и молодых ученых, Витебск, 24-25 сентября 2013 г. / Вит. гос. ун-т; редкол.: А.П.Солодков (гл. ред.) [и др.]. – Витебск: ВГУ имени П.М. Машерова, 2013. – С. 410–411.

14. ФИЗИЧЕСКАЯ КУЛЬТУРА И СПОРТ

ОСОБЕННОСТИ ДВИГАТЕЛЬНОГО ОПЫТА УЧАЩИХСЯ ВТОРОГО ОТДЕЛЕНИЯ ВСПОМОГАТЕЛЬНОЙ ШКОЛЫ

Анисимова А.В.,

магистрант ВГУ имени П.М. Машерова, г. Витебск, Республика Беларусь

Научный руководитель – Новицкий П.И., канд. пед. наук, доцент

Дети с умеренной и тяжелой степенью интеллектуальной недостаточности, обучающиеся во втором отделении вспомогательной школы (ВШ), относятся к числу наиболее сложного для образовательного процесса контингента. Наряду с очень низким уровнем познавательных возможностей эти дети значительно отстают от своих здоровых сверстников из общеобразовательных школ и по показателям развития физических качеств, а также по уровню сформированности двигательных умений и навыков. Изучение и анализ, связанных с этим условий и причин, имеют важное научное и практическое значение. Вместе с тем, исследований посвященных этим вопросам еще очень мало.

Цель – изучение степени владения разнообразными двигательными умениями и навыками, составляющими школу движений у детей с умеренной и тяжелой степенью интеллектуальной недостаточности.

Материал и методы. В исследовании приняли участие школьники 7–10 лет 1–2 классов второго отделения (умеренная и тяжелая умственная отсталость) ВШ № 26 г. Витебска (n=9, из них 5 мальчиков и 4 девочки). Дети не имели ограниченных способностей передвижения или выраженных форм ДЦП. Проводилось тестирование и наблюдение выполнения учащимися умений и навыков общей моторики (анализировалось 21 двигательное действие, умения, пробы), 8 действий, связанных с мелкой моторикой и столько же – с бытовой деятельностью и самообслуживанием. Уровни развития двигательных умений и навыков определялись и оценивались в баллах: 0 баллов (нулевой, неадекватный уровень) – ученик не умеет это делать или воспроизводит совсем другое; 1 балл (очень низкий, сопроводительный) – деятельность осуществляется благодаря постоянной физической помощи взрослого; 2 балла (низкий, неудовлетворительный) – деятельность выполняется благодаря подключению физической помощи и инструктирования со стороны взрослого, многочисленные ошибки (75%) абсолютно преобладают над рациональным выполнением (25%); 3 балла (средний, удовлетворительный) – знает и умеет выполнять почти сам с затруднениями, остановками и многими (до 50%) ошибками; 4 балла (выше среднего, хороший) – знает и умеет выполнять самостоятельно, рациональная и результативная сторона деятельности абсолютно преобладает (75% от иррационального); 5 баллов (высокий уровень) – самостоятельное, уверенное, без существенных ошибок выполнение [1].

Результаты и их обсуждение. Из числа контрольных заданий по общей моторике наиболее часто невыполнимыми навыками (0 баллов) для 33,3% учащихся оказались броски мяча двумя руками из-за головы, попадание мячом в цель на полу, удары ногой по мячу в направлении цели, передвижение по скамье с помощью рук, наклон вперед за мячом из положения сидя; выполнение стойки на 1 ноге без зрительного контроля, прыжки на одной ноге на месте, приседание и вставание на двух ногах, участие в состязательных играх оказалось недоступным 44,4% детей и прыжки на одной ноге с продвижением вперед – 66,6% учащихся, принявших в исследовании.

Наиболее труднодоступными умениями, связанными с мелкой моторикой, у 33,3% учащихся были копирование по образцу квадрата и круга, обводка по контуру ромба; у 44,4% - разрезание листа ножницами по начерченной линии; 66,6% учащихся не смогли справиться с копированием по образцу треугольника, креста со стрелками на концах.

В числе бытовых умений и навыков самообслуживания у 33,3% учащихся оказались невыполнимыми освобождение продуктов от упаковки, уборка посуды и вытирание стола, чистка зубов и причесывание; у 66,6% учащихся - расстилание и застилание постели.

Большинство учащихся смогли воспроизвести от 22 до 34 (индивидуально) исследуемых умений и навыков, при этом у половины из них от 29,7% до 40,5% двигательных действий сопровождались физической помощью взрослого.

Заключение. Учащиеся 1-2 классов второго отделения ВШ, в целом воспроизводят основные способы передвижения (ходьба, ползание, бег), могут управлять базовыми положениями тела (садиться, вставать, ложиться, подниматься и др.), совершать ряд элементарных манипуляций с предметами, учебным инвентарем, личными вещами. Однако, самостоятельное воспроизведение (на уровне 3-5 баллов) большинства этих действий, как и их разновидностей для детей остается недоступным. В онтогенезе дети без нарушений в развитии владеют этими действиями уже в дошкольном возрасте. Все это может указывать, что двигательный опыт обследованных детей, обусловлен дефицитом двигательной активности и ее разнообразия в дошкольном периоде жизни.

Литература:

1. Новицкий, П.И. Адаптивная физическая культура во втором отделении вспомогательной школы: учеб.-метод. пособие для педагогов / П.И.Новицкий. – Минск: Адукацыя і выхаванне, 2011. – 200 с.

ВЗАИМОСВЯЗЬ ИНТЕЛЛЕКТУАЛЬНЫХ СПОСОБНОСТЕЙ И СПОРТИВНЫХ РЕЗУЛЬТАТОВ У СТУДЕНТОВ ФАКУЛЬТЕТА ФКиС

Борщ Д.С.,

магистрант ВГУ имени П.М. Машерова, г. Витебск, Республика Беларусь
Научный руководитель – Шацкий Г.Б., канд. пед. наук, доцент

Магистральное направление работы факультета физической культуры должно быть в нынешних условиях нацелено на совершенствование содержания образования, форм и методов обучения, активизирующих познавательную деятельность студентов [1]. Такой аспект рассмотрения профессиональной подготовки не получил еще достаточного обоснования, что и определило актуальность темы данного исследования.

Цель работы – совершенствовать технологию обучения студентов факультета физической культуры и спорта на основе учета их интеллектуальных способностей.

Материал и методы. Были проведены педагогические наблюдения, анализ документов учета успеваемости, измерение коэффициента умственного развития, методы математической статистики. В исследовании приняли участие 25 студентов 2-4 курса дневной и заочной формы обучения факультета физической культуры и спорта ВГУ имени П.М. Машерова.

Результаты и их обсуждение. Представители различных видов спорта несущественно различались по всем исследуемым показателям. Исключение составили пары «спортивные игры – бокс, шорт-трек, плавание, биатлон» – по величине IQ и «сложнокоординационные виды – бокс, шорт-трек, плавание, биатлон» – по среднему баллу аттестата.

Представители старших разрядов и мастера спорта по сравнению со спортсменами массовых разрядов имеют более высокий коэффициент интеллектуального развития ($p < 0,05$).

По успеваемости в школе все группы различались недостоверно.

По успеваемости в университете достоверные отличия отмечены только при сравнении первокурсников и КМС со спортсменами, не имеющими разряда. У первых средний балл был выше на 1,5-1,6.

Анализ тесноты связи спортивной специализации, спортивной квалификации и интеллектуальных способностей у студентов факультета физической культуры и спорта с использованием коэффициента ранговой корреляции Спирмена показал следующее.

Для выборки в целом существует умеренная достоверная взаимосвязь спортивной квалификации испытуемых и коэффициента интеллектуального развития ($p < 0,05$).

У специализирующихся в спортивных играх достоверно связанными были также спортивная квалификация и результаты текущей аттестации, коэффициента интеллектуального развития и средний балл аттестата.

У студентов, не имеющих спортивного разряда, как и у специализирующихся в спортивных играх отмечена высокая взаимосвязь между спортивной квалификацией и результатами текущей аттестации, коэффициентом интеллектуального развития и средним баллом аттестата. Однако величина коэффициента ранговой корреляции была несколько ниже критической. Аналогичная ситуация отмечена у мастеров спорта по взаимосвязи между средним баллом аттестата и результатами текущей аттестации.

Практически отсутствовала связь:

IQ – текущая аттестация, у выборки в целом, специализирующихся в спортивных играх и у второразрядников;

IQ – средний балл аттестата, у легкоатлетов и второразрядников;

спортивная квалификация – текущая аттестация, у легкоатлетов и второразрядников;

средний балл аттестата – текущая аттестация, у специализирующихся в спортивных играх.

В остальных случаях выявлена умеренная недостоверная связь по всем сравниваемым признакам.

Обнаружена прямая зависимость между величиной коэффициента интеллектуального развития и спортивной квалификацией у студентов факультета ФКиС.

Данные подтверждают, что более высоких результатов в спорте как правило добиваются люди с высоким уровнем интеллектуальных способностей. Это может объясняться тем, что чем выше и сложнее соревновательная деятельность, тем сильнее происходит мобилизация не только физических, но и психических процессов. В тоже время, не обнаружено у студентов факультета физической культуры и спорта значительного соответствия измеренного коэффициента интеллекта школьной успеваемости, а взаимосвязь величины IQ и успеваемости в университете очень слабая, либо имеет обратный характер. Это может объясняться тем, что индивидуальные различия в IQ объясняют только четверть вариаций в достижениях в учебе, а тесты интеллекта, измеряющие способности, отличаются от тестов достижений, измеряющих знания, которые получены в школе.

Литература:

1. Войнар, Ю. Тенденции и проблемы профессионального образования в сфере физической культуры / Ю. Войнар // Теория и практика физической культуры. – 2000. – №5. – С. 36–41.

ОЦЕНКА МОТИВАЦИОННОГО ПРОФИЛЯ ТРЕНЕРОВ-ПРЕПОДАВАТЕЛЕЙ НА ОСНОВЕ ТЕОРИИ УДОВЛЕТВОРЕННОСТИ РАБОТОЙ Ф. ГЕРЦБЕРГА

Волк А.С.,

магистрант 1 курса «ГрГУ имени Я. Купалы», г. Гродно, Республика Беларусь

Научный руководитель – Барков В.А., доктор пед. наук, профессор

Педагогическую деятельность в сфере физической культуры и спорта вправе осуществлять лица, имеющие среднее специальное или высшее образование в сфере физической культуры и спорта, а также допущенные к такой деятельности в порядке, установленном Министерством спорта и туризма Республики Беларусь» [1]. Основную массу специалистов в этой сфере деятельности представляют тренерские кадры, осуществляющие подготовку спортсменов разного возраста, пола, спортивной квалификации.

Мотивация тренеров-преподавателей в детско-юношеских школах является одним из наиболее существенных факторов повышения конкурентоспособности современных спортивных школ, подготовки спортсменов высокого класса. В то же время, теоретические аспекты построения механизмов мотивации их труда нуждаются в глубоком изучении и комплексной разработке. Далеки от совершенства практические шаги организаций по управлению персоналом (тренерами-преподавателями) как совокупности воздействий

на коллектив и отдельных работников с целью оптимального формирования и эффективного использования в процессе подготовки спортсменов их возможностей и способностей. Поэтому проблему мотивации труда тренеров-преподавателей следует признать весьма актуальной для спортивной отрасли.

Цель исследования – оценить удовлетворенность трудовой деятельностью тренеров-преподавателей спортивной школы

Материал и методы. Исследование было основано на анализе научно-методической литературы по проблеме исследования и тестировании тренеров-преподавателей женского и мужского отделения спортивной гимнастики, художественной гимнастики и отделения прыжков на батуте УСУ СДЮШОР №3 г. Гродно (n = 30). В качестве тестирования была применена традиционная методика оценки мотивации Ф. Герцберга «Тест по определению двухфакторной мотивации» [2]. Каждый вопрос теста содержал два варианта ответа, на каждый из которых предстояло ответить цифрой так, что бы в сумме получилось 5 баллов: 5:0; 4:1; 3:2; 2:3; 1:4 или 0:5;

В тесте представлены следующие мотивы:

- А) финансовые мотивы – гигиенический фактор;
- Б) общественное признание – гигиенический фактор;
- В) ответственность работы – мотиватор;
- Г) отношение с руководством – гигиенический фактор;
- Д) карьера, продвижение по службе – мотиватор;
- Е) достижение личного успеха – мотиватор;
- Ж) содержание работы – мотиватор;
- З) сотрудничество в коллективе – гигиенический фактор.

Результаты и их обсуждение. Анализ научной литературы указал на то, что в области физической культуры и спорта недостаточно внимания уделяется вопросам организации как объекта управления сложной, многогранной педагогической деятельностью тренеров-преподавателей, маркетинговому подходу в управлении физической культурой и спортом, развитию функции мотивации труда тренеров-преподавателей в практике менеджмента, инновационному менеджменту, управлению трудовыми ресурсами (педагогическими кадрами, особенно работающих на этапах отбора и начальной спортивной подготовки), управлению качеством как фактором конкурентоспособности.

В результате проведенного тестирования тренеров-преподавателей, на основе теории удовлетворенности работой Ф. Герцберга было установлено, что наибольшим мотивирующим значением для них является фактор «достижение личного успеха», (22 балла), затем – «финансовые мотивы» и «содержание работы» (20 и 19 баллов), что следует принять к сведению управленческому персоналу спортивной школы. Распределив перечисленные мотивы по группам факторов, мы получили следующий результат: факторы-мотиваторы 71 балл, гигиенические факторы 65 баллов.

Заключение. Таким образом, для поддержания удовлетворенности трудовой деятельностью тренеров-преподавателей, необходимо осуществлять материальное стимулирование их труда в виде различных доплат, премий, поддерживать благоприятный климат в коллективе путем создания комфортных условий труда, поощрений за хорошие результаты работы.

Литература:

1. Закон Республики Беларусь о физической культуре и спорте Принят Палатой представителей 5 декабря 2013 года. Одобрен Советом Республики 19 декабря 2013 года. Опубликовано 4 января 2014 г. № 125-3
2. Психология управления: учебно-методическое пособие для студентов бухгалтерского, экономического факультетов и высшей школы управления / И. Н. Дорошевич [и др.]. – Гродно: ГГАУ. – 2009. – С. 31–36.

ИЗУЧЕНИЕ ПСИХОЛОГИЧЕСКОГО КЛИМАТА В СПОРТИВНОМ КОЛЛЕКТИВЕ

Горлачева А.Ю.,

студентка 4 курса ВГУ имени П.М. Машерова, г. Витебск, Республика Беларусь

Научный руководитель – Пугачев М.Д., ст. преподаватель

Тренерская работа для достижения высокого спортивного результата требует от спортсменов высокой степени психологической подготовки, особенно это сказывается в спортивных играх. Поэтому огромное значение сегодня приобретает подготовка и повышение квалификации тренеров – педагогов, способных творчески совершенствовать систему психологической подготовки и реализации на этой основе рациональных режимов тренировки с использованием различных заданий.

Изучение взаимоотношений спортсменов и осуществления специального психолого-педагогического контроля, особенно в игровых видах спорта, связана с тем, что тренер постоянно сталкивается с различными ситуациями, в которых нужно быстро и правильно оценить реакцию спортсмена, объяснить смысл его поведения, определить, достаточен ли уровень отношений, сложившийся в коллективе. Этот вопрос изучен на недостаточном уровне, т.к. эти процессы по-разному протекают в спортивных коллективах с различным психологическим климатом.

Цель работы – изучение психологического климата спортсменок – волейболисток 1 и 2 спортивных разрядов в ДЮСШ – 4 г. Витебска.

Материал и методы. В исследовании приняло участие 18 человек, средний возраст – 18 лет активно занимающихся физической культурой и спортом, имеющие 1 и 2 взрослый разряд по волейболу. Период занятий спортом – 7 лет. При организации исследования применялись анализ научно – методической литературы, педагогическое наблюдение, тест «экспресс – методика» по изучению социально – психологического климата в спортивном коллективе, методы математической статистики. Данная методика позволяет выявить эмоциональный, поведенческий и когнитивный компоненты отношений в коллективе. Автором методики является В.С. Михалюк. Методика разработана на кафедре социальной психологии факультета психологии Санкт-Петербургского университета.

Результаты и их обсуждение. В качестве существенного признака эмоционального компонента рассматриваются критерии привлекательности на уровне понятий «нравится – не нравится», «приятный – неприятный». При конструировании вопросов, направленных на измерение поведенческого компонента, выдерживался критерий «желание – нежелание работать в данном коллективе», «желание – нежелание общаться с членами коллектива в среде досуга».

Основной критерий когнитивного компонента – «знание – незнание особенностей членов коллектива».

Таким образом, эмоциональный компонент – был выявлен как противоречивый; когнитивный – был выявлен как неудовлетворительный компонент, так на поставленные вопросы ответили, что у них нежелание работать в данном коллективе, незнание особенностей членов коллектива; поведенческий – был выявлен как благоприятный, т.к. у девушек есть желание общаться с членами коллектива в сфере досуга.

В результате проведенного нами исследования было выявлено, что:

1. Психологический климат в исследуемом коллективе оценивается как неопределенный, т.е. имеются факторы, мешающие эмоционально положительным проявлениям и свободному общению. Это подтверждается средним коэффициентом, который равен 0,42 и средний эмоциональный коэффициент 0,14.
2. Наиболее положительные моменты выделены в среднем поведенческом коэффициенте 0,42, т.е. девушек сборной команды устраивает субординационные дисциплинарные структуры и традиции команды, а также режим работы.
3. Для стабильного и успешного выступления команды необходима своевременная диагностика и регуляция предсоревновательного состояния волейболисток с введением и приближением их к зоне индивидуальных оптимумов.

4. Замечено, что тревожность у девушек можно объяснить особенностями психофизиологического развития этого возраста и их подверженности воздействию различных внешних и стрессогенных факторов. Учет этих особенностей необходим в работе с данными компонентами.

5. В работе с волейболистками важное значение приобретает динамический характер деловых и межличностных отношений между тренером и спортсменами, который зависит от многих факторов, таких как: успешность работы тренера по организации учебно-тренировочной деятельности, оперативность в решении вопросов материально – технического снабжения, заинтересованности его личными, учебными и бытовыми сторонами жизни спортсменов.

Заключение. Результаты исследования указывают на необходимость тренеру команды вводить в тренировочный процесс:

- мероприятия, сплачивающие коллектив (дни рождения, экскурсии, походы, и т.д.);
- беседы, диспуты по различным молодежной тематике;
- более тщательную индивидуальную работу со спортсменами.

ДИНАМИКА И ТЕМПЫ ПРОЯВЛЕНИЯ СКОРОСТНЫХ СПОСОБНОСТЕЙ ШКОЛЬНИКОВ В ВОЗРАСТЕ 6–17 ЛЕТ

Ермолик А.В.,

магистрант 1 курса УО «БрГУ имени А.С. Пушкина», г. Брест, Республика Беларусь

Научный руководитель – Шукевич Л.В., канд. пед. наук, доцент

В школьные периоды обучения по предмету «Физическая культура и здоровье» учителями физической культуры должно уделяться значительное внимание развитию скоростных способностей у детей.

На современном этапе развития общества выявление закономерностей проявления скоростных способностей в возрастном аспекте имеет особо важное значение, так как уже в детском и юношеском возрасте формируется двигательный аппарат, закладывается фундамент будущих спортивных достижений.

Вопросы, связанные с развитием физических качеств, в том числе и скоростных, освещены достаточно широко в литературных источниках [1, с. 30; 2, с. 55]. Однако, несмотря на большое значение этих работ, их еще явно недостаточно для решения в целом проблемы двигательной подготовленности и в частности скоростных способностей школьников так как:

- часть работ выполнено по изучению скоростных способностей фрагментарно, на одном или нескольких возрастных уровнях;
- в последнее время прослеживается ухудшение двигательной активности детей, что сказывается на развитии скоростных способностей;
- занятия по физической культуре и здоровью носят оздоровительный характер без тренирующегося компонента в процессе учебы.

С учетом современных, определенных требований к уровню физической подготовленности детей школьного возраста, с новыми жизненными условиями возрастает необходимость специального исследования развития скоростных способностей у детей школьного возраста Брестского региона, так как двигательная активность является одной из главных индикаторов здоровья и хорошей работоспособности.

Целью исследования является определение состояния развития скоростных способностей школьников 6–17 лет.

Материал и методы. Анализ литературных источников, педагогическое наблюдение, тестирование, математико-статистическая обработка результатов.

Исследование проводилось на базе УО «Средних общеобразовательных школ» Брестского региона. В участии тестировании показателей бега на 30 м приняли участие – 903 школьника.

Результаты и их обсуждение. Как показали исследования (таблица) наиболее интенсивные темпы роста показателей скоростных способностей наблюдаются в младшем школьном возрасте.

Таблица 1 – Возрастная динамика развития скоростных способностей школьников (по данным бега на 30 м школьников Брестского региона)

Возраст, лет	Бег на 30 м (с)		Сдвиги в результатах каждой последующей группы по сравнению с предыдущей				Рост результатов (%) по отношению к 6–7 летним
		σ	Абсолютная разница (с)	Относительная разница (%)	t	p	
6–7	7,00	0,41	–	–	–	–	100,0
7–8	6,80	0,35	0,20	2,94	2,061	<0,05	97,0
8–9	6,40	0,29	0,40	6,24	4,531	<0,01	91,4
9–10	6,30	0,32	0,10	1,58	1,102	>0,05	90,1
10–11	6,10	0,25	0,20	3,27	2,736	<0,05	87,1
11–12	5,70	0,30	0,40	6,99	5,284	<0,01	81,5
12–13	5,50	0,21	0,20	3,61	2,746	<0,05	78,8
13–14	5,40	0,25	0,10	1,84	1,954	>0,05	77,1
14–15	5,30	0,30	0,10	1,87	1,295	>0,05	75,8
15–16	5,10	0,31	0,20	3,90	2,453	<0,05	73,0
16–17	5,00	0,31	0,10	2,00	1,442	>0,05	71,4

Результаты в беге на 30 м школьников с 6–7 до 16–17-летнего возраста увеличились на 28,6 %. Изменение результатов происходит неравномерно. Так в период с 6–7 до 7–8 лет они улучшаются на 2,94 %, от 7–8 до 8–9 на 6,24 %, с 8–9 до 9–10 лет – на 1,58 %.

В среднем школьном возрасте у школьников наибольший прирост скоростных способностей находится в пределах от 1,84 до 6,99 % (в 11–12 лет). В старшем школьном возрасте – от 3,90 до 2,00 %.

Заключение. Полученные результаты в беге на 30 м у школьников 6–17 лет свидетельствуют, что уровень развития скоростных способностей у них постепенно повышается на протяжении всего школьного периода. Проведенное исследование позволило определить возрастные зоны наиболее выраженного роста скоростных способностей школьников 6–17 лет.

Литература:

1. Гужаловский, А.А. Развитие двигательных качеств школьников / А.А. Гужаловский – Минск: Народная Асвета, – 1978.
2. Захаров, Е.Н. Энциклопедия физической подготовки: методические основы развития физических качеств / Е.Н. Захаров, А.В. Карасев, А.А. Сафонов; под общей ред. А.В. Карасева – М.: Лентос, 1994.

ПОКАЗАТЕЛИ ПЕДАГОГИЧЕСКОГО КОНТРОЛЯ СПЕЦИАЛЬНОЙ ФИЗИЧЕСКОЙ ПОДГОТОВЛЕННОСТИ ЮНЫХ ХОККЕИСТОВ

Жидков А.В.,

студент 4 курса УО «БрГУ имени А.С. Пушкина», г. Брест, Республика Беларусь
Научный руководитель – Шукевич Л.В., канд. пед. наук, доцент

Хоккей с шайбой относится к числу наиболее сложных многокомпонентных видов спорта требующих мгновенной оценки и сложного выбора действия при дефиците времени. Хоккей с шайбой является сейчас одним из самых популярных и развивающимся видом спорта, как в нашей стране, так и за рубежом.

Для развития этого вида спорта в нашей стране создаются самые благоприятные условия, что способствует постоянному его совершенствованию. В Республике Беларусь на сегодняшний день насчитывается 29 ледовых арен.

Стремительный прогресс в мировом хоккее требует от наших специалистов постоянного поиска эффективных средств обучения хоккеистов уже в юном возрасте. Особо важное значение приобретают вопросы подготовки юных хоккеистов в возрасте 8–10 лет, когда в организме их происходят существенные морфофункциональные изменения. Своевременно полученная информация об показателях специальной физической подготовленности юных хоккеистов позволит тренерам прогнозировать при планировании учебно-тренировочного процесса в годичном цикле тренировок.

Целью исследования является определение показателей специальной физической подготовленности в годичном цикле тренировки хоккеистов в возрасте 9 лет.

Материал и методы. Методы исследования: анализ литературных источников, педагогическое наблюдение, контрольное тестирование, математико-статистическая обработка полученных результатов.

Для оценки уровня специальной физической и технической подготовленности применялись тесты, используемые в литературе. Ю.В. Никонов [1, с. 87] считает, что управление учебно-тренировочным процессом не может быть эффективным без получения своевременной объективной информации о развитии различных физических качеств, технической подготовленности юных хоккеистов. Исследование проводилось в сентябре 2012 года и в апреле 2013 года на базе ДЮСШ по хоккею с шайбой и фигурному катанию г. Бреста.

В исследовании принимали участие 14 юных хоккеистов группы начальной подготовки третьего года обучения в возрасте 9 лет.

Результаты и их обсуждение. Полученные в исследовании показатели специальной физической подготовленности юных хоккеистов в возрасте 9 лет к концу учебно-тренировочного года улучшились на: 0,3 с в беге на коньках 36 м лицом вперед, 0,2 с в беге на коньках 36 м спиной вперед, в челночном беге на коньках 9 м + 18 м + 9 м на – 0,4 с, в беге по «восьмерке» вправо и влево с шайбой – 0,6 с (таблица).

Таблица 1 – Сравнительные показатели специальной физической подготовленности юных хоккеистов в возрасте 9 лет

Тесты	Начало года			Конец года				
	Статистические параметры							
	\bar{X}	σ	v	\bar{X}	σ	v	t	p
Бег на коньках 36 м лицом вперед, с	6,3	0,31	4,9	6,0	0,22	3,60	3,629	<0,05
Бег на коньках 36 м спиной вперед, с	7,9	0,21	2,6	7,7	0,23	2,90	2,403	<0,05
Челночный бег на коньках 9 м + 18 м + 9 м, с	9,0	0,42	4,6	8,6	0,31	3,60	3,286	<0,05
Бег по «восьмерке» влево с шайбой, с	13,8	0,34	2,4	13,2	0,25	1,80	5,319	<0,05
Бег по «восьмерке» вправо с шайбой, с	13,9	0,44	3,1	13,3	0,31	2,3	4,170	<0,05

Заключение. Полученные результаты специально-технической подготовленности юных хоккеистов за учебно-тренировочный цикл улучшились, достигая статистических достоверных значений. Мы не можем претендовать на совершенный комплекс показателей специальной физической подготовленности, однако, видим причины для их использования, как при отборе, так и прогнозированию при планировании учебно-тренировочной работы.

Литература:

1. Никонов, Ю.В. Подготовка юных хоккеистов: учебное пособие / Ю.В. Никонов. – Минск: Асар, 2008.

ОБОСНОВАНИЕ КИНЕЗИОЛОГИЧЕСКОГО ПОДХОДА В ФОРМИРОВАНИИ МОТИВОВ ФИЗКУЛЬТУРНОЙ ДЕЯТЕЛЬНОСТИ СТУДЕНТОВ

Жукова В.В.,

студентка 5 курса, ВГУ имени П.М. Машерова, г. Витебск, Республика Беларусь
Научный руководитель – Кривцун-Левшина Л.Н., канд. соц. наук, доцент

Основным фактором здоровья человека является физическая активность. В учебном процессе студентов она обеспечивается дисциплиной «Физическая культура», одной из задач которой является развитие их мотивов к занятиям физическими упражнениями (ФУ). В этой связи цель исследования – разработать методику формирования мотивов физкультурной активности студентов на основе кинезиологического подхода.

Материал и методы. Теоретической базой исследования стали психологические, социологические, педагогические и кинезиологические концепции мотивации. Методы исследования - анализ литературных источников, анкетный опрос, последовательный эксперимент.

Результаты и их обсуждение. В научной литературе выделяют две стороны в формировании мотивов деятельности: 1) структуру и содержание ее мотивов; 2) способы и условия их формирования [1, с. 88.]. Мотив - это определенное отношение личности к объекту деятельности и ее результату, к своим возможностям осуществить необходимые действия. В качестве мотива выступают потребности, интересы, цели, убеждения личности, обусловленные системой общественных отношений и стимулов социальной реальности [2, с. 10–91]. Формирование мотивов или мотивация - процесс возникновения, формирования, развития и коррекции мотивов [3, с. 69–78]. Пути и средства мотивации личности в области физической культуры многообразны. Интегративную роль здесь играют факторы ориентации: обоснование и содержание занятий ФУ (подбор средств физической культуры; физкультурно-спортивные традиции; организация занятий в по физкультурно-спортивным предпочтениям занимающихся; чувственно-эмоциональные компоненты действий); гласность деятельности (контроль, стимулирование, агитация и пропаганда) [4, с. 131–134].

Среди факторов мотивации находится и кинезиологический подход (kinesis – движение и logos – слово, речь, понятие, учение). Его методы построены на знаниях о взаимосвязи трех уровней: восприятия мира (представлениях человека о самом себе, его убеждениях); эмоциях, которые он испытывает; физической памяти и информации тела о пережитых событиях своей жизни (П. Деннисон, Г. Деннисон, 1998). В кинезиологическом подходе в мотивации занятий ФУ выделяются два направления: медицинское и образовательное. В последнем находятся теоретико-методологическая и методическая линии. Первая – обосновывает зависимость физкультурной деятельности и когнитивной сферы на принципах детерминации (учет консервативных и лабильных компонентов морфофункциональной организации человека в физической подготовке); адекватности (ориентация на тренирующие действия с учетом готовности организма к восприятию обучающей информации); фазового акцента (распределение во времени тренировочной нагрузки различной направленности). Вторая линия базируется на чувственно-

рациональной модели: словесном и иллюстрированном описании техники; постановке целей и задач деятельности, двигательного действия и каждой из его фаз [5, с. 5–12].

Апробация данного подхода в физическом воспитании студентов осуществлялась на базе 4 и 5 курса Полоцкого госуниверситета в 2012-2013 уч. г. Структуру выборочной совокупности составили 210 человек (60 мужчин и 50 женщин). 25,9% из них относились к специальной медицинской группе. Опрос выявил, что устойчивые положительные мотивы к занятиям ФУ имеют 7,2%, неустойчивые – 9,4%, не устойчивые нейтральные – 26,2%, устойчивые отрицательные – 57,2 % испытуемых. Экспериментальная программа мотивации студентов к ФУ включала 5 этапов: 1. Побуждение к деятельности. 2. Постановка цели и задач, выбор деятельности. 3. Реализация задач с созданием эмоциональных условий ее осуществления. 4. Выбор предпочтительных форм и видов занятий ФУ, их реализация. 5. Анализ достигнутых целей и удовлетворенности деятельностью. Экспериментальным фактором явился фитнес: фитбол-гимнастика для мужчин, фитбол-аэробика у женщин.

Заключение. В результате проведенного исследования получены следующие данные: 1) у 31,6 % студентов выявлены устойчивые положительные мотивы к занятиям ФУ по данной программе; 2) у испытуемых улучшились показатели сердечно-сосудистой (ЧСС, ЧД, АД) и нервной системы.

Литература:

1. Ильин, Е.П. Мотивация и мотивы / Е.П. Ильин. – СПб.: Питер, 2008. – 88 с.
2. Здравомыслов, А.Г. Потребности. Интересы. Ценности / А.Г. Здравомыслов. – М.: Политиздат, 1986. – С. 10–91.
3. Антонян, Ю.М. О сущности мотивов/ Ю.М. Антонян // Философские науки. – 2009. – №5. – С. 69–78.
4. Кривцун-Левшина, Л.Н. Социология физической культуры и спорта: Учебное пособие / Л.Н. Кривцун-Левшина, И.В. Котляров. – Витебск: Изд-во УО «ВГУ им. П.М. Машерова», 2009. – С. 131–134.
5. Бальсевич, В.К. Оптокинезиология человека / В.К. Бальсевич. – М.: Теория и практика физической культуры, 2000. – С. 5–12.

РАЗВИТИЕ МЕЛКОЙ МОТОРИКИ У МЛАДШИХ ШКОЛЬНИКОВ С НАРУШЕНИЯМИ ЗРЕНИЯ НА УРОКАХ АДАПТИВНОЙ ФИЗИЧЕСКОЙ КУЛЬТУРЫ

Карпович Т.Я.,

магистрант УО «ГрГУ имени Я. Купалы», г. Гродно, Республика Беларусь
Научный руководитель – Барков В.А. доктор пед. наук, профессор

Мелкая моторика представляет собой важную составляющую многообразной двигательной деятельности человека (учебной, бытовой, трудовой). Низкий уровень ее развития является серьезным препятствием в овладении значимыми для человека умениями и навыками. Особенно она важна для людей с нарушенной зрительной функцией. У детей с нарушением зрения затруднены дифференцированные движения рук и пальцев, они часто не соизмеряют усилия при действиях с предметами (сильно сжимают, роняют), темп выполнения упражнения замедлен, пальцы малоподвижны, движения не точны [1].

Поэтому актуальным следует признать поиск рациональных путей для ее развития у детей младшего школьного возраста, имеющих зрительную депривацию. Цель нашей работы состояла в теоретическом и экспериментальном обосновании методики развития мелкой моторики у младших школьников с нарушениями зрения на уроках адаптивной физической культуры.

Материал и методы. Исследовались младшие школьники с нарушением зрения. Методы: анализ литературы, наблюдение и тестирование.

Результаты и их обсуждение. Анализ научно-методической литературы по данной проблеме исследования указал на недостаточное количество методик, направленных на развитие мелкой моторики у детей с нарушениями зрения в процессе уроков адаптивной физической культуры.

Следует отметить, что в этом возрасте у нормально развивающихся детей успешно формируются мышечно-двигательные ощущения, улучшается зрительный и осязатель-

ный контроль за выполнением движений, совершенствуется координация между зрительными ощущениями и выполнением движений.

Человеком при выполнении различных видов деятельности используются в основном движения первых трех пальцев (кроме безымянного и мизинца), составляющих «социальную зону руки», поэтому для гармоничного развития двигательной функции кисти необходима следующая тренировка: сжатия (напряжения), растяжения и расслабления и изолированные движения каждым пальцем. Гризик Т.И. считает, что основной формой организации детей по развитию мелкой моторики является пальчиковая гимнастика – система специальных упражнений и игр, объединенных в комплексы [1].

Учитывая вышеизложенное, в качестве средств для развития мелкой моторики верхних конечностей были использованы специально составленные комплексы физических упражнений, основанные на применении массажеров, разработанных нами конструкций, в сочетании с традиционными методическими подходами: различного рода манипуляции с участием рук и пальцев, пальчиковая гимнастика. Как известно, массаж при целенаправленном подходе к его применению способствует успешному развитию и укреплению различных функций организма [2]. Он ведет к улучшению крово- и лимфообращения, трофики, обмену и регенерации тканей, повышению тонуса и сократительной функции мышц.

На каждом уроке адаптивной физической культуры, с учащимися 3–4 классов Гродненской специализированной общеобразовательной школы-интернат для детей с нарушениями зрения, в конце основной его части 5–6 минут отводилось выполнению составленных нами комплексов упражнений для развития мелких мышечных групп кисти. Количество повторений упражнений – до 10. После выполнения традиционных упражнений на сжатие или растяжение, напряжение, расслабление каждым учащимся выполнялись задания в виде самомассажа в такой последовательности: упражнения для кончиков пальцев, отдельных пальцев кисти и в целом для всех пяти, для ладони и ее тыльной стороны.

Заключение. В результате проведенных 26 уроков с экспериментальным коррекционным компонентом развития мелкой моторики кисти рук, с помощью научно обоснованных тестов было установлено повышение подвижности двигательной способности кистей рук, чувствительности пальцев и их моторной функции. Благодаря самостоятельным действиям у детей появилась целенаправленность и осмысленность производимых манипуляционных двигательных действий.

Литература:

1. Гризик, Т.И. Ловкие пальчики: пособие для воспитателей / Т.И. Гризик – М.: Просвещение, 2011. – 56 с.
2. Васичкин, В.И. Энциклопедия массажа: практ. рук-во / В.И. Васичкин. – М.: Пресс кн., 2003. – 287 с.

ЗНАЧЕНИЕ УРОВНЯ ИНТЕЛЛЕКТА В СПОРТИВНОЙ ДЕЯТЕЛЬНОСТИ

Качевский А.И.,

студент 4 курса ВГУ имени П.М. Машерова, г. Витебск, Республика Беларусь

Научный руководитель – Минина Н.В., канд. пед. наук, доцент

Сегодня успехов в большом спорте могут достичь лишь те спортсмены, у которых высокий уровень физической, технической, тактической, моральной и волевой подготовленности сочетается с достаточно высокой теоретической подготовленностью.

Воспитание интеллектуальных способностей, необходимых в избранном виде спорта, а также приобретение знаний, позволяют спортсменам правильно оценивать социальную значимость спортивной деятельности и определять свое отношение к ней, понимать объективные закономерности спортивной тренировки как педагогического явления, осознанно относиться к занятиям, выполнению заданий тренера, в большей степени проявлять самостоятельность и творчество на тренировках и соревнованиях [1].

С каждым годом уровень требований к интеллекту спортсмена возрастает. Интеллектуальные способности влияют как на учебно-тренировочный процесс (особенно процесс обучения технике движений, овладения тактическими приемами и т.д.), так и на результаты выступлений в соревнованиях. Поэтому глубокую теоретическую подготовку,

направленную на развитие интеллекта, надо рассматривать как одну из важных составных частей подготовки спортсмена [2].

Цель работы – выявить роль интеллектуальной подготовки спортсменов.

Материал и методы. Объект исследования – спортсмены 14-17 лет. Предмет – интеллектуальные способности. В работе использовались следующие методы исследования: анализ и обобщение литературных источников, методы математической статистики.

Результаты и их обсуждение. На современном этапе подготовленность ведущей группы спортсменов находится приблизительно на одинаковом уровне. Каждый из них технически готов к оказанию высокого результата. Однако далеко не каждый задумывается о значении интеллектуальной подготовки. Так как именно в процессе интеллектуальной подготовки очень важно получать как количественную, так и качественную информацию, адекватную тем условиям, в которых будет протекать спортивная деятельность. Полная и своевременная информация в ходе тренировок необходима спортсмену, потому что во время соревнований, как правило, возникает дефицит времени на принятие определенного правильного решения, соответствующего эмоциональному состоянию и ситуации. Поэтому одним из важнейших аспектов интеллектуальной подготовки является своевременный сбор информации, которая позволит в модельных учебно-тренировочных и соревновательных занятиях проиграть ход рассуждений и действий. Накопленная информация, а также опыт ее использования в дальнейшем помогут определить выбор того или иного типа решения для своих действий во время соревнований.

Многие виды спортивной деятельности характеризуются быстрой сменой тактических ситуаций, большой физической нагрузкой, высокой эмоциональной насыщенностью. В процессе спортивной подготовки к психике спортсмена предъявляются повышенные требования, так как процессы мышления протекают, обычно, в условиях жесткого дефицита времени. Мышление спортсмена, как правило, носит наглядно-действенный характер, его внимание максимально сосредоточено на заранее определенной деятельности, а сам он находится в состоянии наивысшей готовности к различным возникающим ситуациям. В процессе соревновательной и тренировочной деятельности спортсмену необходимо воспринимать и перерабатывать получаемую информацию, оценивать складывающуюся обстановку, предугадывать возможные изменения, принимать оптимальные решения в каждом отдельном случае.

Мы провели исследование успеваемости 20 спортсменов, занимающихся стрелковым спортом и их уровня спортивных достижений. Установлено, что учащиеся имеющие более высокий балл успеваемости (таких оказалось 63%) в школе, имели более высокие спортивные результаты на соревнованиях (57%) против плохо успевающих (37% и 20% соответственно).

Заключение. Интеллектуальный уровень спортсмена является одним из факторов, определяющих его успешность в условиях тренировки и соревнований.

Литература:

1. Коваленко, В.С. История пулевой стрельбы в Беларуси / В.С. Коваленко, В.В. Коваленко. – Минск: Бонем, 2008. – 216 с.
2. Платонов, В.Н. Система подготовки спортсменов в олимпийском спорте. Общая теория и ее практические приложения: учеб. издание / В.Н. Платонов. – Киев: Советский спорт, 2006. – 820 с.

ФУНКЦИОНАЛЬНОЕ СОСТОЯНИЕ ЮНЫХ СПОРТСМЕНОК-ТЕННИСИСТОК В ГРУППАХ НАЧАЛЬНОЙ ПОДГОТОВКИ ПЕРВОГО ГОДА ОБУЧЕНИЯ ПОСЛЕ ТРЕНИРОВОЧНОЙ НАГРУЗКИ

Козлова Ю.А.,

магистрант 1 курса ВГУ имени П.М. Машерова, г. Витебск, Республика Беларусь
Научный руководитель – Шпак В.Г., канд. пед. наук, доцент

Целью исследования являлась оценка функционального состояния организма юных спортсменок после тренировочного занятия (без фазы восстановления) на основе врачебно-педагогического контроля в группах начальной подготовки первого года обучения по теннису с использованием программы «Омега М».

Материал и методы. Статистическая обработка данных осуществлялась с применением компьютерных программ «Excel» и «Statistica» (V.6.0). Результаты выражены медианой и средней статистической ошибкой.

В исследовании приняли участие юные спортсменки ДЮСШ №7 г. Витебска группы начальной подготовки 1го года обучения (НП-1) в возрасте 6-9 лет, имеющие физическую нагрузку 6 часов в неделю и отобранные на основе сдачи контрольных нормативов.

Результаты и их обсуждение. В сентябре 2013г. на первом месяце занятий теннисом проводился первичный врачебно-педагогический контроль с помощью программно-аппаратного комплекса «Омега-М». После обследования спортсменов в состоянии покоя сидя, проводилось тренировочное занятие с интенсивной физической нагрузкой длительностью 1,5 ч с последующей регистрацией показателей непосредственно после нагрузки (без восстановительного периода).

Через 2 месяца занятий проводился повторный контроль с последующей регистрацией показателей непосредственно после разминки (в период наибольшей двигательной активности) и в конце занятия (без восстановительного периода).

В результате анализа полученных данных первичного контроля выявлено, что после тренировочной нагрузки наблюдается снижение функционального состояния организма – интегральный показатель состояния Health снизился на 38,3%. Это может быть обусловлено снижением показателей уровня адаптации к физическим нагрузкам «А» на 42,2%; уровня тренированности организма «В» на 50,0%; уровня энергетического обеспечения «С» на 41,3%; психоэмоционального состояния «D» на 27,3%; ЧСС – частота сердечных сокращений увеличивается на 15,7%.

Показатели вариационного анализа ритма сердца, которые отражают состояние вегетативной нервной системы и позволяют сделать заключение об активности симпатического и парасимпатического отдела: ИВР – индекс вегетативной регуляции увеличился на 53,8% (увеличилось влияние симпатического отдела); ПАПР – показатель адекватности процессов регуляции увеличился на 41,1%; ИН – индекс напряженности увеличился на 60,2%. Показатели энергетической пирамиды: резервы регуляции снились на 23,5%; уровень регуляции уменьшился на 50%.

Анализ результатов обследований вторичного контроля показывают, что после разминки наблюдается снижение функционального состояния организма – интегральный показатель состояния Health снизился на 53,5%. Также видно снижение показателей уровня адаптации к физическим нагрузкам «А» на 59%; уровня тренированности организма «В» на 64%; уровня энергетического обеспечения «С» на 43%; психоэмоционального состояния «D» на 45%; ЧСС – частота сердечных сокращений увеличивается на 14,5%.

Показатели вариационного анализа ритма сердца: ИВР – индекс вегетативной регуляции увеличился на 57,8% (увеличилось влияние симпатического отдела); ПАПР – показатель адекватности процессов регуляции увеличился на 71,4%; ИН – индекс напряженности увеличился на 63,2%. Показатели энергетической пирамиды: резервы регуляции снились на 39,7%; уровень регуляции уменьшился на 64,1%.

По окончании тренировки по сравнению с исходным состоянием наблюдается снижение функционального состояния организма – интегральный показатель состояния Health снизился на 37,2%. Снижение уровня адаптации к физическим нагрузкам «А» на 44,3%; уровня тренированности организма «В» на 46,8%; уровня энергетического обеспечения «С» на 26,6%; психоэмоционального состояния «D» на 32%; ЧСС – частота сердечных сокращений увеличивается на 13,8%.

Показатели вариационного анализа ритма сердца отражают увеличение активности симпатического отдела вегетативной нервной системы; ИН – индекс напряженности увеличился на 58,3%. Показатели энергетической пирамиды: резервы регуляции снились на 64,1%; уровень регуляции уменьшился на 22,7%.

Заключение. Анализ результатов обследования спортсменов в первые 3 месяца адаптации к регулярным занятиям теннисом свидетельствует о снижении функционального состояния после интенсивного тренировочного занятия длительностью 1,5 часа при сравнении обследований первичного и повторного врачебно-педагогического контроля разница в показателях функционального состояния организма оказалась незначительной.

Отмечаются объективные признаки утомления: небольшое покраснение кожных покровов, незначительное потоотделение, дыхание учащенное ровное, жалоб на плохое самочувствие не поступало, ЧСС в конце занятия по отношению к исходному в среднем увеличилось на 15%. На этом фоне сохраняется хорошая координация движений, безошибочное внимание. Это свидетельствует об оптимальной дозировке тренировочной нагрузки, которая была постепенной, систематичной и адекватной в соответствии с индивидуальными функциональными возможностями организма занимающихся.

Литература:

1. Баевский, Р.М. Ритм сердца у спортсменов / Под ред. Р.М. Баевского и Р.Е. Мотылянской. – М.: Физкультура и спорт, 1986. – 143 с.
2. Питкевич, Ю.Э. Алгоритм диагностического применения программно-аппаратного комплекса «Омега-С» в спортивной медицине: монография / Ю.Э. Питкевич [и др.]. – Гомель: учреждение образования «Гомельский государственный медицинский университет», 2010. – 160 с.

ЭФФЕКТИВНОСТЬ ПОДАЧ В СОРЕВНОВАТЕЛЬНОЙ ДЕЯТЕЛЬНОСТИ ВОЛЕЙБОЛИСТОК КОМАНДЫ «ПРИБУЖЬЕ»

Кононович В.И.,

студентка 4 курса УО «БрГУ имени А.С. Пушкина», г. Брест, Республика Беларусь
Научный руководитель – Шукевич Л.В., канд. пед. наук, доцент

Волейбол – один из наиболее эмоционально насыщенных видов спорта. Содержание и характер игры требует от спортсмена умения быстро и правильно реагировать в сложной игровой обстановке, определенной организации внимания, сложной аналитико-синтетической мыслительной деятельности при решении технических, тактических задач, а также высокого развития волевых качеств.

Целью исследования является определение эффективности подач в игре волейболисток команды «Прибужье» г. Бреста.

Материал и методы. В исследовании применялись следующие методы: анализ литературных источников, педагогическое наблюдение, тестирование технических приемов, математико-статистическая обработка полученных результатов.

Исследование было проведено во время игр Чемпионата Республики Беларусь в сезоне 2011–2012 г. Волейболистки команды «Прибужье» соревновались с командами «Атлант» (г. Барановичи), «Жемчужина Полесья» (г. Мозырь), «Неман» (г. Гродно) и «Коммунальник» (г. Могилев). Для фиксирования количественных показателей соревновательной деятельности технического элемента под названием «подача мяча» использовалась методика, предложенная В.Я. Буниным [1, с. 24–36].

Результаты и их обсуждение. Анализ соревновательной деятельности волейболисток команды «Прибужье» в игре с волейболистками команды «Атлант» показал, что соревновательная борьба между обеими командами проводилась почти на одинаковом уровне технической эффективности, независимо от того, в какой день проводилась игра. Доля, отводимая подаче мяча, в общем арсенале технических приемов составляет 50%, что не свидетельствует о ее преимущественном положении (таблица).

Анализ данных таблицы позволил определить количественные и качественные характеристики подач мяча волейболистками команды «Прибужье» с командой-соперницей «Жемчужина Полесья». Так в первый день было выполнено 99,0 подач мяча, а во второй – 90.

В игре с командой «Коммунальник» выиграно поровну количество очков, как в первый, так и во второй день (по 3,0).

В игре с командой «Неман» количество технических действий связанных с подачей мяча, проведенных в соревновательной деятельности волейболистками команды «Прибужье» во второй день игры незначительно превосходят.

Таблица 1 – Показатели подач мяча в игре волейболистками команды «Прибужье» г. Бреста

Показатели подач	Команды							
	«Жемчужина Полесья» (Мозырь)				«Атлант» (Барановичи)			
	1 день		2 день		1 день		2 день	
	К-во очков	%	К-во очков	%	К-во очков	%	К-во очков	%
Выиграно очков с подачи	10,0	10,2	4,0	4,2	2,0	4,0	0	0
Усложненная подача	41,0	41,4	47,0	52,6	24,0	48,0	29,0	45,8
Неэффективная подача	41,0	41,4	33,0	36,6	20,0	40,0	3,0	49,2
Проиграна подача	7,0	7,0	6,0	6,6	4,0	8,0	59,0	5,0
Количество подач за игру	99,0	100,0	90,0	100,0	50,0	100,0	59,0	100,0
	«Коммунальник» (Могилев)				«Неман» (Гродно)			
Выиграно очков с подачи	3,0	3,7	3,0	3,3	10,0	10,6	7,0	7,2
Усложненная подача	43,0	52,4	44,0	44,2	38,0	40,4	39,0	39,8
Неэффективная подача	29,0	35,4	43,0	46,1	39,0	41,5	43,0	43,8
Проиграна подача	7,0	8,5	6,0	6,4	7,0	7,5	9,0	9,2
Количество подач за игру	82,0	100,0	93,0	100,0	94,0	100,0	98,0	100,0

Заключение. Приведенные в работе данные подтверждают необходимость контроля за многими сторонами соревновательной деятельности команды «Прибужье» г. Бреста.

Литература:

1. Бунин, В.Я. Количественная оценка соревновательной деятельности в волейболе / В.Я. Бунин // Педагогический контроль за специальной физической и технической подготовленностью квалифицированных волейболисток: методические рекомендации / Э.К. Ахмеров, В.Я. Бунин, В.Я. Ивановский. – Минск, 1985. – С. 24–36.

ОСОБЕННОСТИ РАЗВИТИЯ ГИБКОСТИ У ЮНЫХ ДЗЮДОИСТОВ

Котович Е.В.,

магистрант УО «БрГУ имени А.С. Пушкина», г. Брест, Республика Беларусь

Научный руководитель – Шукевич Л.В., канд. пед. наук, доцент

Одной из главных задач, решаемых в процессе физического воспитания, является обеспечение многостороннего и гармонического уровня развития физических качеств. Одним из ценных физических качеств человека является гибкость. Ученые и исследователи в области физической культуры [1, с. 144; 2, с. 48] ставят гибкость по степени важности на второе место после выносливости, называя упражнения на растягивание эффективным средством оздоровления и гармоничного физического развития.

Гибкость – это рациональная работа мышц человека, это способность выполнить двигательное действие с максимальной амплитудой [2, с. 48]. Если запас подвижности отсутствует, трудно выполнять амплитудные двигательные действия, это снижает потенциальные возможности занимающихся. Оптимальный уровень развития гибкости позволяет спортсмену выполнять более широкий арсенал приемов наиболее эффективно и результативно.

Цель работы – выявление особенностей проявления гибкости у дзюдоистов в возрасте 10–11 лет.

Материал и методы. Для достижения поставленной цели использовались следующие методы: анализ литературных источников, педагогическое наблюдение, контрольно-педагогические испытания, математико-статистическая обработка результатов.

Исследование проводилось в сентябре 2013 года. Базой эксперимента являлась спортивная детско-юношеская школа олимпийского резерва № 1 г. Бреста. В исследовании приняло участие 33 юных дзюдоиста. Для оценки исходного уровня и особенностей развития гибкости юных дзюдоистов в возрасте 10–11 лет применялись контрольные испытания, используемые в практике научных исследований [3, с. 72, 4, с. 128–129].

Результаты и их обсуждение. Анализируя исходные показатели развития гибкости у юных дзюдоистов, следует констатировать, что дзюдоисты имеют низкий уровень ее развития (таблица), абсолютно по всем изучаемым показателям, несмотря на то, что по темпам прироста, наиболее эффективными периодами для ее совершенствования по исследованиям Л.В. Волкова являются возраста: 9–10, 10–11 лет [1, с. 144]. Эти данные являются одним из факторов, позволяющих тренеру достаточно точно определить избирательную направленность средств физического воспитания, осуществить на практике принцип единства возрастного развития и методов педагогического воздействия.

Таблица 1 – Уровень развития гибкости у дзюдоистов в возрасте 10–11 лет

Контрольные испытания (тесты)	Статистические параметры		
	\bar{x}	σ	v
Наклон вперед из и.п. сидя на полу, см	+ 5,0	2,21	44,2
«Выкрут» рук с гимнастической палкой, см	+ 78,8	18,14	23,0
«Гимнастический мост» (высота моста), см	+ 36,0	10,25	28,4
«Гимнастический мост» (длина моста), см	+ 67,4	14,2	21,0
«Шпагат» поперечный, см	+ 36,8	8,8	23,9
«Шпагат» продольный, см	+ 29,1	6,4	24,5
Гибкость позвоночного столба (по Ф.Л. Доленко), см	+ 28,0	9,4	33,5

Заключение. Предварительный контроль, позволяющий определить исходный уровень развития гибкости является важным компонентом в подготовке юных дзюдоистов. Учет особенностей показателей развития гибкости у юных дзюдоистов необходим при планировании этапов целенаправленного развивающего режима развития гибкости.

Литература:

1. Волков, Л.В. Физическое воспитание учащихся: учебно-методическое пособие / Л.В. Волков. – К.: Рад. Шк., 1988.
2. Гужаловский, А.А. Развитие двигательных качеств у школьников / А.А. Гужаловский. – Минск: Народная асвета, 1978.
3. Лях, В.И. Тесты в двигательном воспитании школьников: пособие для учителя / В.И. Лях. – М.: ООО «Фирма «Издательство АСТ», 1998.
4. Холодов, Ж.К. Теория и методика физического воспитания с спорта: учеб. пособие для студ. высш. учеб. заведений / Ж.К. Холодов, В.С. Кузнецов. – М.: Издательский центр «Академия», 2000. – С. 128–129.

ПРОГНОЗИРОВАНИЕ СПОСОБНОСТЕЙ НА ЭТАПЕ СПОРТИВНОЙ ОРИЕНТАЦИИ И ОТБОРА

Круглик И.И.,

магистрант НГУФКСиЗ имени П.Ф. Лесгафта, г. Санкт-Петербург, Российская Федерация
Научный руководитель – Курамшин Ю.Ф., доктор пед. наук, профессор

Современный спорт обусловлен высокой конкуренцией на крупнейших соревнованиях (Чемпионатах Европы, Мира и Олимпийских игр), он характеризуется неуклонным ростом высших спортивных достижений во многих спортивных державах (Ю.Ф. Курамшин, 2005) [1]. В современном спорте невозможно достижение спортивных результатов без специализированного спортивного отбора и предварительной ориентации спортсменов.

Цель исследования: изучить основные операции при прогнозировании способностей на этапе спортивной ориентации и отбора.

Материал и методы. Теоретический анализ проблемы прогнозирования способностей спортсменов.

Результаты и их обсуждение. Достижение цели спортивной ориентации и отбора включает в себя выполнение следующих управленческих операций: определение комплекса качеств, обуславливающих спортивные успехи – создание модели способного спортсмена; их измерение и оценка – контроль; определение возможного уровня развития этих качеств в будущем – прогнозирование; поэтапное сравнение прогнозируемых, моделируемых и фактических характеристик способностей; принятие решения об одаренности спортсменов в избранном виде спорта; оценка эффективности спортивной ориентации и отбора, выработки коррективных мер по ее совершенствованию. Из этого следует, что в качестве прогнозируемых показателей выступают те, которые обеспечивают достижение высоких результатов в конкретных видах спорта. Их обычно называют модельными (заданными, нормативными). Они разрабатываются, исходя из цели спортивной ориентации и отбора, требований, которым должен соответствовать в будущем спортсмен, и выступают в качестве эталонных величин, относительно которых можно судить о потенциальных спортивных способностях юных спортсменов.

Разработка прогноза способностей осуществляется на основе данных комплексного измерения и оценки наиболее значимых качеств у каждого индивида. Роль прогнозирования заключается в создании целостной картины возможного развития индивидуальных качеств в будущем.

Такая информация необходима для разработки педагогических воздействий на различных этапах многолетней подготовки с учетом индивидуальных особенностей, одаренности детей и подростков.

Путем сравнения прогнозируемых характеристик способностей с нормативными (моделируемыми) делается заключение о потенциальной одаренности конкретного спортсмена в данном виде спорта, о его возможностях в достижении определенных спортивных результатов.

На основе анализа результатов прогноза и реальных спортивных возможностей детей и подростков можно определить обоснованность принятия решения об одаренности каждого подростка и эффективности всей системы ориентации, а, следовательно, вносить соответствующие коррективы для ее совершенствования.

Необходимо отметить, что процесс разработки прогноза спортивных способностей предполагает, в свою очередь, совокупность определенных операций. Все эти операции определенным образом взаимосвязаны между собой и представляют не что иное, как отдельные стадии (этапы) в разработке прогнозов: сбор информации об прогнозируемых характеристиках, выбор методов и приемов прогнозирования, определение целей задач, объекта прогнозирования, составление прогнозной модели спортивных способностей, прогноз ожидаемого развития способностей, сравнение модельных и прогнозируемых характеристик способностей, принятие решений о спортивной одаренности.

Заключение. Прогнозная модель способностей – это модель прогнозируемого показателя как системы показателей, характеризующих какие-либо компоненты способно-

стей, исследование которой позволяет получить информацию о возможных состояниях способностей в будущем и путях достижения этих состояний.

Таким образом, цель прогнозной модели – получение информации не о каком-либо компоненте способностей вообще, а о его будущих состояниях (Ю.Ф. Курамшин, 2006).

Литература:

1. Курамшин, Ю.Ф. Спортивная рекордология: теория, методология, практика: Монография / Ю.Ф. Курамшин. – М.: Советский спорт, 2005. – 408 с.

ВЫЯВЛЕНИЕ ПСИХОМОТОРНОЙ ОДАРЕННОСТИ У ДЕТЕЙ ДОШКОЛЬНОГО ВОЗРАСТА

Науменко О.П.,

магистрант ВГУ имени П.М. Машерова, г. Витебск, Республика Беларусь
Научный руководитель – Новицкий П.И., канд. пед. наук, доцент

Проблема одарённости в настоящее время становится всё более актуальной. Для современного спорта характерен стремительный рост рекордов, значительная интенсификация тренировочных и соревновательных нагрузок, острая борьба равных по силе соперников. Чтобы добиться высоких спортивных результатов, необходимо подчас 8-10 лет напряжённых занятий. Поэтому очень важно своевременно выявить спортивные способности у детей для обнаружения действительно талантливых в двигательном отношении детей [1, с. 23].

Целью работы являются выявление талантливых детей и создание информационной базы доступной для тренеров – преподавателей. Это должно осуществляться в рамках комплексной и индивидуализированной программы идентификации талантливого ребенка. Диагностика одарённости должна служить не целям отбора, а средством для наиболее эффективного обучения и развития одаренного ребенка.

Материал и методы. В работе использован комплекс взаимосвязанных и взаимодополняющих методов: теоретический анализ, психологической и педагогической литературы, тестирование, анкетирование, педагогический эксперимент и наблюдение. Исследование охватывало детей дошкольного возраста.

Результаты и их обсуждение. Мы провели анкетирование среди тренеров – преподавателей спортивных школ различных видов спорта. Целью анкетирования было выяснить, нужна ли единая информационная база об одарённых детях. В анкетировании приняли участие тренера различного возраста, с различным опытом работы. По результатам анкетирования 90% тренеров ответили, что единая информационная база содействовала бы поиску и набор в группы одарённых детей и формированию отлаженной системы их подготовки. Так же это помогло бы новичку найти тот вид спорта, к которому у него имеется больше задатков, и тем самым наиболее полно раскрыть свои потенциальные возможности.

Раннее выявление, а так же обучение и воспитание одаренных и талантливых детей составляет одну из главных проблем системы образования. Существует мнение, что одаренные дети не нуждаются в помощи взрослых, в особом внимании к ним и руководстве. Однако в силу своих особенностей такие дети наиболее чувствительны к оценке их деятельности, поведения и мышления, они более восприимчивы к мнению окружающих.

Этапы сопровождения развития психомоторной одаренности ребенка.

1-й этап работы – диагностический – предполагает открытие, констатацию в развитии ребенка его интересов, одаренности. Педагоги и воспитатели с родителями определяют индивидуальные особенности каждого ребенка. Воспитатели, используя пакет диагностических методик, определяют уровень психомоторной одарённости детей

Тесты, собранные в эту программу, не требуют больших временных затрат и специальных условий для их проведения. Они просты, понятны детям, нормативны, т. е. в комплексе дают представление об уровне развития психофизических качеств и психомоторного развития.

Результаты, полученные в процессе педагогического контроля, несут в себе объективную информацию. После систематизации результатов приступают к их анализу, на основании которого делаются выводы.

2-й этап – создание условий для развития одаренных детей: проведение развивающей работы с ребенком в кружке, консультативной и другой работы с родителями, воспитателями.

Заключение. Можно сказать, что в целом одаренные дети обладают преимуществами почти по всем параметрам развития. Они более высокие и здоровые, чем средний ребенок, они легче учатся и лучше усваивают материал. Такие дети более склонны к соревновательности, отличаются высокими социальными идеалами, более цельны, любознательны, изобретательны, упорны, более расположены к творчеству и чутки к настроениям окружающих. Такие дети не только достигают уровня, характерного для более старшего возраста, но и сам процесс их развития, и результаты их деятельности имеют уникальный характер. Мало просто выявить таланты, надо сохранить каждого, помочь выстроить путь дальнейшего развития выявление талантливых детей. Получив результаты диагностических исследований, можно каждый год рекомендовать одаренных детей тренерам спортивных школ.

Литература:

1. Бочарова, Н.И. Физическая культура дошкольника в ДОУ / Н.И. Бочарова. – М., 2007. – 176 с.

ИСПОЛЬЗОВАНИЕ УЧЕБНЫХ НАГЛЯДНЫХ ПОСОБИЙ В «АДАПТИВНОЙ ФИЗИЧЕСКОЙ КУЛЬТУРЕ» УЧАЩИХСЯ С ИНТЕЛЛЕКТУАЛЬНОЙ НЕДОСТАТОЧНОСТЬЮ

Олейникова Т.Н.,

студентка 4 курса ВГУ имени П.М. Машерова, г. Витебск, Республика Беларусь
Научный руководитель – Новицкий П.И. канд. пед. наук, доцент

Полноценное освоение человеком ценностей физической культуры (знаний, двигательных способностей, уровня здоровья) обусловлено качеством физкультурного образования получаемого в процессе обучения и воспитания в дошкольном и школьном возрасте. Однако при решении задач физкультурного образования во вспомогательной школе (ВШ) возникают многочисленные сложности, главным образом, связанные с восприятием и усвоением физкультурных знаний умственно отсталым учеником (имеющим, как известно, ограниченные возможности в познавательной деятельности, нарушения в приеме, переработке и использовании любой получаемой информации). Особенно остро эта проблема касается учащихся второго отделения ВШ.

Цель исследования: совершенствование технологии формирования представлений и основ физкультурных знаний во втором отделении ВШ.

Материал и методы. Объектом исследования являются учащиеся второго отделения ВШ имеющие умеренную и тяжелую умственную отсталость. Получение и обработка данных осуществлялись посредством анализа научной, учебной и методической литературы, а также учебных программ для второго отделения вспомогательной школы, педагогических наблюдений в образовательном процессе, бесед с педагогами и психологом школы, социометрии учащихся, методов математической статистики.

Результаты и их обсуждение. Анализ литературы, наблюдения и беседы с учителями ВШ с многолетним опытом педагогической деятельности с учащимися второго отделения свидетельствуют, что несмотря на паспортный возраст, в течение всего школьного периода по своему психическому развитию и особенностям познавательной деятельности остаются, большинство из них остаются на уровне детей дошкольного возраста. Даже в средних и старших классах ведущим, на протяжении всего школьного обучения, остается наглядно-действенное мышление (познание с помощью манипулирования предметами, муляжами). От того, как на уроках реализуются возможности именно этого вида

мышления, практически полностью, зависят результаты образовательного процесса по учебным предметам во втором отделении.

Для того что бы организовать и ускорить познавательную и мыслительную деятельность, педагоги ВШ активно используют учебные наглядные пособия почти во всех образовательных областях: по элементам арифметики, социальной ориентировке, предметно-практической деятельности и мн. др. Практический опыт педагогов убеждает, что коррекция развития учащихся с умеренной умственной отсталостью, особенно младшего школьного возраста, должна осуществляться преимущественно в тех видах деятельности, которые характерны для детей раннего и дошкольного возраста: на всех уроках умственно отсталых детей должна быть предметно – практическая деятельность [1]. В равной степени это убеждение относится и к обучению детей с тяжелой интеллектуальной недостаточностью, также входящих в состав второго отделения ВШ. Однако в преподавании «Адаптивной физической культуры» применения учителями наглядных пособий практически не наблюдается (возможно, из-за их отсутствия).

Осуществляемый нами отбор и систематизация наглядных материалов по основам знаний предмета «Адаптивная физическая культура», адекватно воспринимаемых учащимися второго отделения указывает на целесообразность их использования в образовательном процессе. Разработанный нами вариант учебного наглядного пособия для усвоения основ знаний по «Адаптивной физической культуре» учащимися с интеллектуальной недостаточностью (Новицкий П.И., Олейникова Т.Н.), заполняет еще один пробел в необходимости исчерпывающего «примеривания» и использования всех методических приемов и средств, существующих в обширном опыте образовательной практики. Последнее рассматривается как основной путь и условие эффективной реализации индивидуализации и адаптивности образовательной среды в физкультурно-оздоровительной работе с учащимися второго отделения ВШ [2].

Заключение. Использование специально разработанных наглядных материалов с учетом восприятия и особенностей мышления учащихся с умеренной и тяжелой умственной отсталостью, создает необходимые (адаптивные) условия для повышения качества решения задач их знаниевой и практической подготовки по предмету «Адаптивная физическая культура».

Литература:

1. Костина, И.О. Формирование мышления у детей с умеренной умственной отсталостью / И.О.Костина // Социальная сеть работников образования [Электронный ресурс]. – 2012.– Режим доступа: nsportal.ru.– Дата доступа: 17. 09. 2013.
2. Новицкий, П.И. Адаптивная физическая культура во втором отделении вспомогательной школы: учеб.-метод. пособие для педагогов / П.И.Новицкий. – Минск: Адукацыя і выхаванне, 2011. – 200 с.

РАБОЧАЯ ТЕТРАДЬ ПО ФИЗИЧЕСКОЙ КУЛЬТУРЕ И ЗДОРОВЬЮ ДЛЯ УЧАЩИХСЯ ПЕРВЫХ КЛАССОВ

Павроз В.И.,

студентка 4 курса ВГУ имени П.М. Машерова, г. Витебск, Республика Беларусь

Научный руководитель – Новицкий П.И., канд. пед. наук, доцент

Неотъемлемым компонентом в формировании физической культуры школьника являются знания о значении и необходимости физической культуры в жизни человека и сформировавшиеся на их основе убеждения. Несмотря на важность знаниевой (теоретической) подготовки школьников по предмету «Физическая культура и здоровье», проблема формирования физкультурных знаний постоянно подчеркивается в научной печати [1].

Именно поэтому разработка новых технологий, форм и методов теоретической подготовки в школьной физкультуре остается на сегодняшний день актуальным научным направлением. Отсюда целью нашей работы является оптимизация и повышение эффективности теоретической подготовки школьников по предмету «Физическая культура и здоровье».

Материал и методы. Для решения поставленной цели осуществлялся анализ литературы по вопросам теоретической подготовки школьников в процессе физического воспитания. Сбор материала наблюдений, опроса и анкетирования проводился среди учащихся 1-2 классов двух общеобразовательных школ.

Результаты и их обсуждение. Анализ литературы показал, что одним из эффективных средств формирования знаний у младших школьников является использование в преподавании учебных предметов рабочих тетрадей. Она значительно упрощает применение визуальных средств, включает задания на самостоятельную работу, что позволяет сэкономить время, для решения большего числа различных задач и, как следствие, положительно сказывается на качестве подготовки, упрощает материально-техническое обеспечение занятий.

Последующий анализ литературы и образовательной деятельности учителей физической культуры в школе показал: что в процессе теоретической подготовки учащихся потенциальные возможности рабочей тетради не реализуются. Опрос и анкетирование младших школьников 2 класса выявили, что у значительной части респондентов (75%) по вопросам ЗОЖ и олимпийского движения ответы были неправильны, остальные 25% ответили правильно. Это обусловило постановку гипотезы исследования заключавшейся в том, что специально разработанные наглядные материалы (тетради), с учетом особенностей восприятия и мышления младших школьников позволят существенно повысить качество и эффективность формирования у данного контингента знаний школьной программы по предмету «Физическая культура и здоровье».

Разработка рабочей тетради по предмету «Физическая культура и здоровье» базировалась на общих подходах и рекомендациях специалистов, подготовивших рабочие тетради по другим учебным предметам начальной школы. Тетрадь должна отражать все темы школьного курса учебной дисциплины; быть понятной, доступной и интересной каждому ученику; стать «настольной книгой» школьника по данной дисциплине, сочетающей в себе краткий справочник по теории и др. [2]. Содержание разработанной нами (Новицкий П.И., Павроз В.И.) рабочей тетради для учащихся 1 класса соответствовало тематике знаний учебной программы по вопросам ЗОЖ и олимпийского образования. По каждой теме предлагались задания (в рисунках, кроссвордах, вопросах, и др.) с предоставлением правильных ответов. Использование тетради в процессе изучения первоклассниками этих знаний сопровождалось активностью и заинтересованностью детей в работе с таким материалом, повышением результативности запоминания сообщаемых знаний. Наглядные материалы рабочей тетради (рисунки, фотографии, схемы), демонстрируемые на экране ноутбука с успехом использовались в процессе сообщения новых знаний на уроке, их проверки и закрепления на последующих уроках. Тетрадь на бумажном носителе выступала для обучающихся эффективным средством самостоятельной работы над усвоением знаний дома.

Заключение. Разработанная нами рабочая тетрадь для формирования у учащихся первых классов знаний учебной программы по вопросам ЗОЖ и олимпийского образования подтвердила верность гипотезы о целесообразности ее использования в теоретической подготовке школьной физкультуры. Рабочая тетрадь создает благоприятные условия для более успешного усвоения базовых знаний на начальном этапе их формирования; привлекает каждого ученика в активную работу, в том числе самостоятельную; повышает быстроту и прочность усвоения учебного материала.

Литература:

1. Чепелева, Т.В. Отношение к здоровому образу жизни студентов-первокурсников / Т.В. Чепелева, П.И.Новицкий /Оздоровительная физическая культура молодежи: актуальные проблемы и перспективы: тезисы докладов Международ. науч.-практ. конф. / редкол.: Е. С. Григорович [и др.]. – Минск: БГМУ, 2013. – С. 240–242.
2. Методика разработки листов рабочей тетради. Листы рабочей тетради по дисциплине «Экология» [Электронный ресурс]. – 2013. – Режим доступа: <http://www.do.gendocs.ru/docs/index-82733.html>. – Дата доступа: 12.01.2013.

ВЛИЯНИЕ ИЗМЕНЯЮЩИХСЯ ПАРАМЕТРОВ НА ОВЛАДЕНИЕ ТЕХНИКОЙ СПОРТИВНЫХ СПОСОБОВ ПЛАВАНИЯ

Передриенко С.В.,

магистрант ВГУ имени П.М. Машерова, г Витебск, Республика Беларусь
Научный руководитель – Халанский Ю.Н., канд. пед. наук, доцент

И в современном мире плавание – один из наиболее популярных и массовых видов спорта, не говоря о том, что умение плавать, имеет огромное прикладное значение и является жизненно необходимым навыком. На сегодняшний день, плавание переживает спад и не используется в полной мере на занятиях физической культуры как в школе, так и в подготовке студенческой молодежи. Занятия плаванием развивают физические и двигательные способности, создают условия для формирования волевой и эмоциональной сферы, то есть происходит целостное формирование личности человека, что является главной задачей для любого педагогического процесса. В древности умение плавать считалось одним из основных признаков культуры человека [1].

На сегодняшний день существует целый ряд различных концепций обучения плаванию, которые предоставляют тренерам новые возможности и огромный выбор средств, форм и методов проведения занятий в воде.

Актуальность исследуемой темы определяется тем, что большая часть предлагаемых методик обучения плаванию ориентированы на специально отобранный контингент спортивных школ и имеет спортивную направленность. Механический перенос методики обучения, используемый в спортивных школах, на процесс обучения студентов, в рамках учебных занятий, не обеспечивает должного уровня овладения техникой спортивных видов плавания в силу недостаточного учета специфики и степени физической подготовленности студентов, кратковременности курса обучения.

На освоение техники спортивного плавания оказывают влияние различные параметры, как постоянные, так и меняющиеся. Которые в большей или меньшей степени влияют на рациональную систему движений, форму, характер движений и их внутреннюю структуру. Индивидуальная техника студента неразрывно связана с развитием его двигательных и функциональных возможностей.

Цель исследования заключается в определении изменяющихся факторов, влияющих на овладение техникой спортивного плавания.

Материал и методы. Исследования проводились в два этапа на базе учреждения образования Витебский государственный университет имени П.М. Машерова.

На первом этапе (поисковые исследования), используя методы анализа научно – методической литературы, сопоставление и сравнение, были обобщены имеющиеся данные и выбраны показатели физического развития и подготовленности, от которых в наибольшей степени зависит освоение техники спортивного плавания [2].

Второй этап исследований предполагал педагогическое, морфологическое тестирование. Использовались следующие методы: антропометрические измерения (длина, масса, ЖЕЛ), развитие координационных способностей определяло при помощи позы Ромберга. Так же, исследовались показатели плавучести (длина скольжения на груди, спине и боку). Для оценки техники плавания была разработана шкала, по которой выставлялась итоговая оценка за технику плавания кролем на груди и кролем на спине, учитывалась так же техника выполнения старта и поворота.

Используя методы математической статистики, определялись взаимосвязи исследуемых параметров с целью поиска тех индивидуальных параметров, в достаточной степени влияющих на усвоение техники спортивного плавания, и которые можно изменить в процессе обучения.

Результаты и их обсуждение. В результате проведенных исследований были получены некоторые характеристики индивидуального развития и физической подготовленности студентов. При обработке полученных результатов можно отметить, что достоверное влияние на оценку техники плавания кролем на груди оказывает уровень развития

координационных способностей ($P \leq 0,05$), тогда как другие исследуемые параметры не оказывают существенное влияние на степень усвоения техники плавания ($P \leq 0,05$).

Заключение. Анализируя полученные данные можно предположить, что для достижения эффективности в процессе обучения техники спортивным способам плавания необходимо в большей мере учитывать, степень развития координационных способностей, которые можно развить, правильно подобранной методикой, выявив уровень развития координации каждого студента до начала занятий плаванием. Реализация принципа индивидуализации - одного из условий повышения качества работы в вузе и максимальной реализации возможностей обучающихся.

Литература:

1. Булгакова, Н.Ж. Плавание / Н.Ж. Булгакова. – М.: Физ. и спорт, 1999. – 184 с.
2. Макаренко, Л.П. Подготовка юных пловцов / Л.П. Макаренко. – М.: Физ. и спорт, 1974. – 285 с.

ОЗДОРОВИТЕЛЬНАЯ ЭФФЕКТИВНОСТЬ ЗАНЯТИЙ МОДИФИЦИРОВАННЫМИ ДЫХАТЕЛЬНЫМИ УПРАЖНЕНИЯМИ А.Н. СТРЕЛЬНИКОВОЙ И К.П. БУТЕЙКО У ЛИЦ МОЛОДОГО ВОЗРАСТА

Рогач О.Ю.,

студентка 4 курса ВГУ имени П.М. Машерова, г. Витебск, Республика Беларусь
Научный руководитель – Кривцун В.П., канд. пед. наук, доцент

По данным многочисленных исследований наиболее эффективными средствами укрепления здоровья и профилактики заболеваний являются регулярные занятия физическими упражнениями в сочетании с дыхательной гимнастикой. Дыхательная гимнастика усиливает клеточный метаболизм, стабилизирует обменные процессы в клетках легких, укрепляет и развивает сами легкие, диафрагму и капилляры, что очень важно для полноценного насыщения организма кислородом. Многие виды дыхательной гимнастики основаны на задержке дыхания. С помощью дыхания можно вводить организм в состояние возбуждения и максимального расслабления. Приоритетность процесса дыхания для жизни весьма велика.

Цель исследования – выявить оздоровительную эффективность воздействия на организм лиц молодого возраста дыхательных упражнений А.Н. Стрельниковой и К.П. Бутейко в модификации В.П. Кривцуна.

Материал и методы. Для проведения данного исследования были использованы следующие методы: анализ литературных и интернет источников; проба Штанге; проба Генчи; пульсометрия; сумма вдохов трёх модифицированных упражнений; педагогические наблюдения.

Результаты и их обсуждение. В настоящее время парадоксальное дыхание по А.Н. Стрельниковой и поверхностное дыхание по К.П. Бутейко являются весьма популярными. Особенностью дыхательной гимнастики А.Н. Стрельниковой является использование короткого, резкого, шумного вдоха через нос с последующим пассивным выдохом через рот. Одновременно с вдохом выполняются движения, вызывающие сжатие грудной клетки.

Главная особенность метода К.П. Бутейко заключается в волевой ликвидации глубокого дыхания, что будет снижать вымывание углекислоты из организма и в соответствии с эффектом Вериге-Бора улучшаются условия перехода кислорода от гемоглобина к тканям.

Дыхательная гимнастика в модификации В.П. Кривцуна представляет собой совокупность методик А.Н. Стрельниковой и К.П. Бутейко. Отличительной особенностью модифицированных дыхательных упражнений (МДУ) от дыхательной гимнастики А.Н. Стрельниковой является то, что после резких и коротких вдохов выдох не делается, а продолжают повторные такие же вдохи пока легкие не наполнятся воздухом, после чего выполняется длинный выдох. Из методики К.П. Бутейко было взято обоснование необходимости выполнения поверхностного дыхания, с периодами задержки для повышения содержания углекислого газа в крови, что рефлекторно приведет к насыщению крови кислородом.

Для определения оздоровительной эффективности занятий дыхательной гимнастикой в модификации В.П. Кривцуна был проведен с 1 ноября 2013 г. по 1 февраля 2014г. педагогический эксперимент. В экспериментальную группу вошли лица молодого возраста, студенты факультета ФК и С, средний возраст которых составил 21 год. Все участники эксперимента самостоятельно в свободное время выполняли МДУ 2-6 раз в неделю, в зависимости от желания и мотива. Два раза в месяц группа испытуемых выполняла пробы, результаты которых фиксировались в протоколе, с помощью чего отслеживалась эффективность таких занятий. Положительные сдвиги были отмечены у всех испытуемых, но у каждого они были выражены в разной степени. Изменения представлены в таблице.

Таблица 1 – Динамика исследуемых показателей в процессе педэксперимента

Проба Штанге (сек)			Проба Генчи (сек)			Сумма вдохов 3-х упражнений (кол-во раз)			Жизненная емкость легких (мл)			ЧСС после 20 присед. за 30сек (уд/мин)		
Max	Min	X	Max	Min	X	Max	Min	X	Max	Min	X	Max	Min	X
188	37	86	135	21.5	69	53	24	36	4600	2900	3600	135	85	111

Это связано с тем, что частота занятий в неделю была у всех разной. Те, кто занимался 4–6 раз имели более высокие результаты, чем те кто занимался 2–3 раза в неделю.

Заключение. Результаты данного исследования показали, что данная дыхательная гимнастика несёт в себе положительный эффект, так как улучшения наступили у всех испытуемых. Но разница в результатах, свидетельствует о том, что для достижения наибольшего эффекта необходимо занимать не менее 5–6 раз в неделю.

ОСОБЕННОСТИ СИСТЕМНОЙ ГЕМОДИНАМИКИ СПОРТСМЕНОВ В ЗАВИСИМОСТИ ОТ ТИПА САМОРЕГУЛЯЦИИ КРОВООБРАЩЕНИЯ

Савченко О.Г.,

студент 2 курса УО «ГГМУ», г. Гомель, Республика Беларусь
Научный руководитель – Мельник С.Н., канд. биол. наук

Состояние здоровья и успешность выступлений спортсмена на соревнованиях в значительной степени определяется его общей и специальной работоспособностью, а способы укрепления здоровья базируются на сознательном воздействии на функциональное состояние организма. В этом плане целесообразность индивидуального подхода при выборе средств и методов воздействия имеет свою актуальность [1].

Цель исследования – оценить особенности системной гемодинамики спортсменов в зависимости от типа саморегуляции кровообращения.

Материал и методы. Обследование спортсменов проводилось на базе УЗ «Гомельский областной диспансер спортивной медицины». В состоянии физиологического покоя обследовано четырнадцать высоко квалифицированных спортсменов юниорской сборной команды РБ по академической гребле, имеющие звания кандидата и мастера спорта, средний возраст которых составил $19,71 \pm 2,33$ года. Методом компьютерной осциллометрии определяли следующие показатели центральной гемодинамики: диастолическое артериальное давление (ДАД, для определения типа саморегуляции кровообращения, в норме 60-89 мм. рт. ст.), частоту сердечных сокращений (ЧСС, в норме= 60–80 ударов/мин), ударный объем (УО, в норме 58–86 мл), сердечный выброс (СВ, в норме 4,4–6,1 л/мин), сердечный индекс (СИ, в норме: $2,3\text{--}3,2$ л/(мин \times м²)), объемную скорость выброса (ОСВ, в норме 160-150 мл/с).

Так как данные подчинялись закону нормального распределения, согласно критериям Колмогорова-Смирнова и Шапиро-Уилка, они были представлены в формате средней арифметической \pm стандартное отклонение, а при сравнении 2-х независимых групп использовался критерий Стьюдента (t-test). Статистическую обработку полученного ма-

териала осуществляли с использованием пакета прикладных программ «STATISTICA» 6.0. Результаты анализа считались статистически значимыми при $p < 0,05$ [2].

Результаты и их обсуждение. Тип саморегуляции кровообращения (ТСК) дает возможность оценивать уровень напряжения в регуляции сердечно-сосудистой системы. ТСК определяется по формуле $TCK = (ДАД/ЧСС) \times 100$. В зависимости от значения ТСК были выделены 3 типа: сердечно-сосудистый (ТСК от 90 до 110), сосудистый (ТСК > 110), сердечный (ТСК < 90) [3].

В результате исследований было установлено, что сердечно-сосудистым и сердечным ТСК характеризовалось одинаковое количество спортсменок, встречаемость данных ТСК составила 28,6%. У девушек с сердечно-сосудистым и сердечным ТСК все изучаемые показатели центральной гемодинамики колебались в пределах нормальных значений и были соответственно равны: ЧСС = $64,75 \pm 2,87$ и $75,00 \pm 6,38$ ударов/мин, УО = $83,25 \pm 3,20$ и $77,25 \pm 8,26$ мл, СВ = $5,35 \pm 0,29$ и $5,83 \pm 0,25$ л/мин, СИ = $2,75 \pm 0,26$ и $3,13 \pm 0,15$ л/(мин \times м²), ОСВ = $238,75 \pm 8,50$ и $214,25 \pm 18,57$ мл/с. Однако, при сравнении исследуемых показателей у спортсменок этих групп были выявлены значимые различия следующих показателей: у девушек с сердечным ТСК значимо увеличено в 1,2 ЧСС ($p < 0,03$), СВ ($p < 0,05$) и снижено СИ ($p < 0,05$) по сравнению с девушками с сердечно-сосудистым ТСК.

Сосудистый ТСК у спортсменок, занимающихся академической греблей, наблюдался чаще всего, его встречаемость была равна 42,8%. Девушки с сосудистым ТСК характеризовались более низкой ЧСС ($57,67 \pm 4,13$ ударов/мин) и высоким УО ($90,00 \pm 5,87$ мл) по сравнению с нормальными значениями, другие исследуемые показатели у них соответствовали возрастным нормативам. Тем не менее, по сравнению со спортсменками с сердечно-сосудистым ТСК у спортсменок с этим типом ТСК были значимо низкая в 1,2 раза ЧСС ($p < 0,02$) и высокая в 1,2 раза ОСВ ($p < 0,01$); по сравнению со спортсменками с сердечным ТСК – наблюдались значимые различия всех исследуемых показателей: снижение в 1,3 раза ЧСС ($p < 0,001$), снижение в 1,2 раза СВ ($p < 0,003$) и СИ ($p < 0,001$), увеличение в 1,2 раза УО ($p < 0,02$) и в 1,3 раза ОСВ ($p < 0,001$).

Заключение. Установлено, что у обследуемых спортсменок, профессионально занимающихся академической греблей, в состоянии физиологического покоя преобладал сосудистый ТСК, показатели которого свидетельствуют об экономизации, повышении функциональных резервов сердечно-сосудистой системы.

Литература

1. Структурно-функциональные изменения сердечно-сосудистой системы при занятиях спортом / Н.В. Махарова [и др.] // Якутский медицинский журнал. – 2007. – № 3. – С. 44–46.
2. Платонов, А.Е. Статистический анализ в медицине и биологии: задачи, терминология, логика, компьютерные методы / А.Е. Платонов. – М.: Изд-во РАМН, 2000. – 52 с.
3. Калюнов, В.Н. Практикум по физиологии человека и животных: учебное пособие / В.Н. Калюнов, Т.А. Миклуш. – Минск: БГПУ, 2004. – 152 с.

ОТНОШЕНИЯ СТУДЕНТОВ К ЗАНЯТИЯМ ПО ДИСЦИПЛИНЕ «ФИЗИЧЕСКАЯ КУЛЬТУРА» В ВУЗЕ

Сетько Д.С.,

студент 2 курса УО «БГАТУ», г. Минск, Республика Беларусь
Научный руководитель – Сонина Н.В., канд. пед. наук, доцент

Формирование здорового образа жизни у студенческой молодежи – важнейшая социальная задача государства. Ведение здорового образа жизни – это самый эффективный способ, чтобы сохранить и улучшить здоровье на протяжении всего времени обучения в вузе.

Стоит отметить, что УО «БГАТУ» имеет хорошую спортивную базу для полноценных занятий физической культурой и спортом, но, тем не менее, имеет место негативное отношение студентов к дисциплине «Физическая культура». Уровень ценностей физической культуры определяется знаниями человека в области физического совершенствования, социально-психологическими установками, возможностями человека к самоорганизации здорового образа жизни, ориентацией на занятия физкультурно-спортивной дея-

тельностью [1]. Значительная часть студентов имеет низкие знания по физической культуре, что негативно сказывается на их отношении к возможности формирования своего здоровья средствами физической культуры [1, 2].

Цель – определить причины, влияющие на формирование ценностей студентов в сфере физической культуры и спорта.

Материал и методы. Проводился опрос и анкетирование студентов 1-4 курсов УО «БГАТУ». В анкетировании участвовало 560 студентов (1-2 курсов 340, 3-4 курсов 220). Исследование проводилось с сентября по декабрь 2012-2013 учебного года.

Результаты и их обсуждение. Анализ результатов выявил, что на формирование устойчивого положительного отношения к систематическим занятиям физическими упражнениями оказывают значительное влияние преподаватели физической культуры, организация процесса физического воспитания, методика проведения занятий. Позитивное отношение студентов зависит от преподавательского состава кафедры, от его педагогического мастерства (28%), от формального (соблюдение положений базовой программы) и неформального (творческого, вариативного, инновационного) отношения преподавателей к своей деятельности (42%). Проведённое анкетирование (исследование) показало, что 72% студентов ходят на занятия физической культурой исключительно, чтобы получить зачёт. Но есть и 14% студентов, которые равнодушны к собственной физической подготовленности. Студенты 3-4 курсов отмечают необходимость в систематических занятиях один-два раза в неделю, но с условием отсутствия контроля в виде зачётов (68%).

Сравнительный анализ изучаемых показателей личностных ориентаций в области физической культуры и спорта имеет отличия у студентов, занимающихся и не занимающихся в спортивных секциях.

В группах студентов, не занимающихся спортом, выделяется ряд причин, относящихся к разным факторам, ограничивающих формирование ценностных ориентаций студентов в сфере физической культуры и спорта. Ими являются: недостаток внимания преподавателя (отсутствие индивидуального подхода); низкая социальная активность студентов; неадекватная оценка собственного физического состояния.

Заключение. При организации процесса физического воспитания необходимо учитывать потребности, мотивы, эмоциональное состояние и низкий уровень двигательной и социальной активности студентов, предоставляя возможность прохождения данной дисциплины в самых разнообразных формах.

В учебно-воспитательном процессе преподаватель должен уметь находить и эффективно использовать методы и средства педагогического воздействия на занимающихся для формирования их личной заинтересованности в укреплении здоровья, а для этого необходимо знать физическое развитие и двигательную подготовленность, особенности психологической сферы обучающихся, их потребности, интересы.

Литература:

1. Виленский, М.Я. Физическая культура и ЗОЖ студента: Учебное пособие / М.Я. Виленский, А.Г. Горшков.– М.: Гардарики, 2007 г. – 218 с.
2. Григорович, Е.С. Физическая культура [Текст]: учеб. пособие для вузов / Е.С. Григорович, В.А. Переверзев, К.Ю. Романов [и др.]; под. общ. ред. Е.С. Григоровича, В.А. Переверзева. – Минск: Выш. шк., 2011. – 350 с.

ОСОБЕННОСТИ ОРГАНИЗАЦИИ ФИЗКУЛЬТУРНО-СПОРТИВНЫХ МЕРОПРИЯТИЙ ПО ФУТБОЛУ

Скитов А.А.,

студент 5 курса ВГУ имени П.М. Машерова, г. Витебск, Республика Беларусь
Научный руководитель – Кривцун-Левшина Л.Н., канд. соц. наук, доцент

В оздоровительно-рекреативной физической культуре (ОРФК) среди различных средств и форм физических упражнений находится и футбол. Его оздоровительно-рекреативный характер обеспечивается бегом с изменением направления движений и быстрыми ускорениями, прыжками, а общий объем беговой нагрузки за игру может достигать 5–8 км. Футбол оказывает комплексное воздействие на организм человека: форми-

руются скоростно-силовые качества, общая и специальная выносливость, сложные двигательные действия. Однако большая нагрузка на опорно-двигательный аппарат, резко меняющаяся скорость и направления движений, контакты в противоборстве с соперником предъявляют повышенные требования к функциональному состоянию мышц, связок, сухожилий и суставов, что определяет возрастные ограничения применения футбола в ОРФК [1, с. 297–299]. Привлекательность футбола связана и с его соревновательным компонентом, эмоциональностью, атмосферой соперничества. Ведущей формой его соревновательной составляющей являются физкультурно-спортивные мероприятия (ФСМ).

В этой связи целью исследования является изучение особенностей организации соревнований по футболу с физкультурно-оздоровительной направленностью.

Материал и методы. Теоретической основой исследования явилась теория и методика оздоровительной физической культуры. В качестве эмпирической базы использован опыт автора в организации ФСМ по футболу. Методы исследования: анализ литературных источников, обобщение и описание эмпирических данных.

Результаты и их обсуждение. Физкультурно-спортивные мероприятия – это состязательная деятельность людей, направленная на достижение определенного результата в конкретных видах физических упражнений для демонстрации и оценки своих двигательных, физических и психических возможностей, развитых в результате физкультурно-оздоровительной или физкультурно-спортивной тренировки [2, с. 105–127]. По целевой направленности различаются агитационно-пропагандистские, учебно-тренировочные и спортивные ФСМ. Организация ФСМ – это совокупность управленческих и исполнительских действий организаторов состязания, направленных на его эффективное проведение. К ее принципам относятся: соответствие ФСМ его задачам и виду; доступность по времени и месту проведения; посильность упражнений возрасту и уровню физической подготовленности соревнующихся; безопасность участников, зрителей и судей; зрелищность, эстетичность. К числу действий организаторов ФСМ относятся: ♦ создание оргкомитета по подготовке и проведению соревнования, ♦ составление необходимых документов; ♦ подбор, утверждение судейской коллегии и оборудование мест ее работы; ♦ решение вопросов размещения и питания участников соревнования; ♦ подготовка спортивных сооружений и инвентаря, красочное их оформление; ♦ обеспечение информирования и помещений для работы судей-информаторов, представителей телевидения и др.; ♦ обеспечение противопожарной и технической безопасности, медицинского обслуживания, охраны общественного порядка в месте соревнования; ♦ решение вопросов награждения его победителей [3, с. 69–87].

Заключение. С учетом принципов и правил организации ФСМ на базе футбольного клуба «Витебск» было организовано соревнование по футболу агитационно-пропагандистской направленности среди учащихся среднего школьного возраста общеобразовательных школ №№ 40 и 45 Первомайского района. В нем приняло участие 40 человек мужского пола. Оргкомитетом соревнований и судейской бригадой были распределены обязанности между их членами; подготовлены, утверждены и разосланы участникам соревнований документы: положение о соревновании, план подготовки и план-сценарий его проведения, смета расходов. Место соревнований было оборудовано флагами, эмблемами известных футбольных клубов, необходимыми мерами безопасности и пунктами технической информации, медицинским обслуживанием и др. Между игровыми мероприятиями были организованы показательные выступления футболистов клуба «Витебск» с элементами техники владения и передач мяча, музыкальное сопровождение футбольной и спортивной тематики. В результате организации и проведения ФСМ были решены задачи агитационно-пропагандистской направленности: из 40 участников соревнования 15 обратились в футбольный клуб «Витебск» с желанием записаться в спортивную секцию, 12 – были отобраны тренерами для обучения этому виду спорта. Все участники и представители команд отметили четкость, организованность и эмоциональность проведенного состязания.

Литература:

1. Фурманов, А.Г. Оздоровительная физическая культура: учебник для студентов вузов / А.Г.Фурманов, М.Б. Юспа. – Мн.: Тесей, 2003. – С. 297–299.

2. Вилькин, Я.Р. Организация работы по массовой физической культуре и спорту: учеб. пособие для ин-тов физ. культуры / Я.Р. Вилькин, Т.М. Каневец. – М.: Физкультура и спорт, 1985. – С. 105–127.
3. Теория оздоровительной физической культуры: курс лекций/ авт.-сост. В.П. Кривцун, Л.Н. Кривцун-Левшина. – Витебск: Изд-во УО «ВГУ им. П.М. Машерова», 2007. – С. 69–87.

МЕТОДИКА РАЗВИТИЯ ФУНКЦИОНАЛЬНЫХ ВОЗМОЖНОСТЕЙ СТОПЫ У ДЕТЕЙ С НАРУШЕНИЯМИ ЗРЕНИЯ

Харазян Л.Г.,

магистрант УО «ГрГУ имени Я. Купалы», г. Гродно, Республика Беларусь
Научный руководитель – Барков В.А., доктор пед. наук, профессор

Одним из основных направлений государственной политики в сфере образования являются обеспечение его доступности. Данное направление непосредственно касается лиц с особенностями психофизического развития, создания для них специальных условий для получения образования, интеграции в общество и социализации, а так же оказание этим лицам коррекционно-педагогической помощи с учетом особенностей их психофизического развития [1, с. 5].

Для эффективной реализации данного направления, в частности разработки инновационных методик обучения, необходимо тщательное изучение закономерностей и особенностей психофизического развития детей с различными видами отклонений.

В ходе исследования детей с нарушениями зрения, нами было установлено, что они практически по всем показателям физического здоровья и физического развития уступают своим сверстникам из массовой школы. Так же исследования показали, что такие дети имеют более низкий уровень развития двигательных способностей [2].

В частности, низкий уровень функциональных возможностей стопы у детей с нарушениями зрения является серьезным препятствием в овладении бытовыми, трудовыми и школьными навыками. Для таких детей стопа выполняет не только функцию удержания массы тела и перемещения его в пространстве, но и контроля, оценки и координации большинства выполняемых движений, что на фоне имеющегося дефекта здоровья становится еще более значимо. С учетом того, что кожно-механический и двигательный анализаторы являются доминирующими в процессе восприятия окружающей среды, у слепых и слабовидящих детей роль функциональных возможностей стопы возрастает.

Цель работы – разработать экспериментальную методику развития функциональных возможностей стопы у детей с нарушениями зрения.

Материал и методы. На основе анализа научно-методической литературы и проведенных нами исследований была теоретически разработана методика развития двигательной способности стопы у детей с нарушениями зрения.

Результаты и их обсуждение. Разработанная методика направлена на развитие функциональной способности стопы у детей 6–11 лет с тяжелыми нарушениями зрения, а так же на укрепление связочно-мышечного аппарата стопы и на содействие профилактики её нарушений.

Основными средствами физического воспитания в эксперименте выступают:

- упражнения, выполняемые сидя без предметов и с предметами;
- упражнения, выполняемые стоя и держась за опору;
- упражнения в движении (ходьбе, беге, прыжках);
- упражнения с напряжением и расслаблением мышц стопы.

Экспериментальная методика включает в себя 8 комплексов по 8 упражнений в каждом. Сложность упражнений изменяется по возрастающей к каждому последующему комплексу, так же каждый комплекс включает в себя 50% новых заданий.

Методика предусматривает реализацию на уроках адаптивной физической культуры. Комплекс упражнений проводится в третьей части основной части урока в течение 5–6 мин. Рекомендуемая форма организации занимающихся – индивидуально-групповая.

Заключение. Описанная методика разработана с учетом психофизических особенностей детей с нарушениями зрения и направлена на развитие у них двигательной способности стопы. В настоящее время данная экспериментальная методика проходит апробацию на базе Гродненской специальной общеобразовательной школы-интерната для детей с нарушениями зрения.

Литература:

1. Кодекс Республики Беларусь об образовании: принят Палатой представителей 2 декабря 2010 г.: одобрен Советом Респ. 22 декабря 2010 г.: текст по состоянию на 20 марта 2013 г. – Минск: Национальный центр правовой информации Республики Беларусь, 2013 г. – 398 с.
2. Барков, В.А Особенности развития скоростно-силовых способностей у учащихся с нарушениями зрения / В.А. Барков, Л.Г. Харазян // Современные проблемы и перспективы развития адаптивной физической культуры: сб. науч. ст. / ГрГУ им. Я. Купалы; редкол.: А.И. Навойчик, А.И. Шпаков, А.М. Полещук; под науч. ред. В.А. Баркова. – Гродно, 2012. – С. 14–19.

ЭТАПЫ МНОГОЛЕТНЕЙ ПОДГОТОВКИ ЮНЫХ ПЛОВЦОВ

Чернявская Г.Д.,

студентка 4 курса ВГУ имени П.М. Машерова, г. Витебск, Республика Беларусь
Научный руководитель – Медвецкая Н.М., канд. мед наук, доцент

Выявление одаренности юных спортсменов затруднено из-за многих причин, но известны наиболее значительные критерии, существенно влияющие на достижение результата. К ним относят специфические качественные и количественные показатели специальных способностей, которые представлены в довольно значительном объеме и не всегда доступны в проведении первичного отбора. Актуальной задачей является определение минимума комплексной оценки одаренности в процессе начального отбора на этапе предварительной спортивной подготовки [1].

Цель данного исследования – изучение критериев для начального спортивного отбора и прогнозирования одаренности юных пловцов 7–8 лет

Материал и методы. Исследования включали оценку физического развития, функционального состояния спортсменов на базе областного диспансера спортивной медицины на этапе предварительной спортивной подготовки. Изучены медицинские карты стандартного образца после прохождения первичного и повторного обследования детей в возрасте 7–9 лет.

Результаты и их обсуждение. Данные исследования физического развития юных пловцов стандартной методикой антропометрии (рост, масса тела, масса-ростовой индекс Кетле, окружность грудной клетки на вдохе, выдохе, паузе, жизненная емкость легких методикой спирометрии, динамометрия) не выявили значительной информативности. Из расчетных показателей индекс Пинье (показатель крепости телосложения), показатель пропорциональности физического развития для данной группы обследованных отразили увеличение наглядности и динамики в процессе занятий спортивными тренировками.

Как подтвердили наши исследования, для первой ступени многолетнего отбора пловцов представляется существенным дополнением измерение незначительно подверженных возрастным изменениям морфологических признаков: кроме обычного измерения длины тела, необходимо и соотношение верхних и нижних конечностей; длина туловища, плеча и предплечья; ширина плеч и таза; окружность шеи, плеча, предплечья, бедра, голени. Данные измерения проведены спортсменам при первичном осмотре согласно инструкции.

Для проведения функционального исследования спортсменам новичкам (не имеющим разрядов) рекомендованы и проведены пробы Штанге, Генчи (задержка дыхания на вдохе и выдохе), что является простым и доступным критерием отборе в водные виды спорта. В инструкции для первичного отбора предусмотрен достаточно простой и информативный показатель как жизненный индекс (жизненная емкость легких на массу тела). Там же приведена норма для мальчиков и девочек 7–10 лет, причем, и в 7 и 10 лет

значения одинаковые, что является примером неграмотного подхода к оценке важных критериев отбора.

Как показали результаты исследований спортсменов на начальном этапе заключения о пригодности и возможностями роста связано с трудностями их трактовки, полученных при применении различных методов отбора (оценки физического развития и функционального состояния без сложных методик определения максимального потребления кислорода).

В тоже время изучался и информативный показатель функционирования системы кровообращения-систолический индекс (отношение минутного объема крови к массе тела), но его трактовка не была проведена при первичном исследовании юных спортсменов. Так, очень низкие величины не явились показанием для отстранения от дальнейших тренировок, на что указано в рекомендациях для спортивных врачей.

Заключение. В основу отбора способных и одаренных детей в спортивной практике положены морфофункциональные предпосылки. Для плавания как спортивной дисциплины характерно раннее начало занятий, и становление спортивного мастерства совпадает с одним из важнейших периодов жизни - половым созреванием. Становится очевидным, что отличительная особенность отбора в плавании - необходимость поиска спортивно одаренных спортсменов до завершения происходящих в их организме биологических процессов роста и развития, а поиск эффективных критериев для отбора - одна из важнейших задач, определяющих конечный спортивный успех.

Несмотря на то, что плавание является одним из самых эффективных средств развития общей выносливости, широкое использование его для этой цели в младших возрастных группах в связи с однообразием движений не позволяет решить задачу приобретения разносторонних двигательных навыков, необходимых в дальнейшем.

Литература:

1. Булгакова, Н.Ж. Плавание / Н.Ж. Булгакова // Физкультура и спорт. – 2009. – № 5. – С. 23–28.

15. ГУМАНИТАРНОЕ СОПРОВОЖДЕНИЕ ИДЕОЛОГИЧЕСКОГО ОБЕСПЕЧЕНИЯ ВОИНСКОЙ ДЕЯТЕЛЬНОСТИ

РОЛЯ БЕЛАРУСКОЙ ВАЕННОЙ ЛИТАРАТУРЫ Ў ПАТРЫЯТЫЧНЫМ ВЫХАВАННІ СТУДЭНТАЎ НА ВАЕННОЙ КАФЕДРЫ

Арцыяменак А.Г.,

студэнт 4 курса ВДУ імя П.М. Машэрава, г. Віцебск, Рэспубліка Беларусь
Навуковы кіраўнік – Жукаў А.В.

Мастацкая літаратура як спецыфічная форма мастацтва слова, адна з праяў духоўнай самасвядомасці народа заклікана ўплываць на светапогляд чытача, спрыяць фарміраванню яго эстэтычных густаў і этычных якасцей, а таксама выхаванню духоўна багатай асобы на агульнапрынятых чалавечых каштоўнасцях. У вайсковай сферы літаратура павінна садзейнічаць развіццю духу патрыятызму, любові да Радзімы, пачуцця адказнасці за свае дзеянні, іх гуманістычную накіраванасць. Так, згодна з загадам міністра абароны Рэспублікі Беларусь ад 3 жніўня 2005 г. № 609 “Аб зацвярджэнні Палажэння аб галоўным упраўленні ідэалагічнай работы Міністэрства абароны” адной з асноўных задач галоўнага ўпраўлення ідэалагічнай работы з’яўляецца арганізацыя вытворчасці мастацкіх твораў, кінафільмаў, тэле-, радыёпрадукцыі, інфармацыйных (інфармацыйна-рэкламных) матэрыялаў аб дзейнасці Узброеных Сіл. У гэтай сувязі падаецца актуальным разгледзець прадмет “Ідэалагічная работа ва Узброеных Сілах Рэспублікі Беларусь” праз прызму твораў на ваенную тэму ў беларускай літаратуры, а менавіта – абгрунтаваць мэтазгоднасць выкарыстання тэкстаў з гісторыі беларускай літаратуры ў ваеннай падрыхтоўцы афіцэраў малодшага саставу, што і з’яўляецца мэтай нашага даследавання.

Матэрыял і метады. Матэрыял, абраны для дадзенага даследавання, падзяляецца на дзве групы: мастацкія крыніцы і афіцыйныя дакументы, зацверджаныя Міністэрствам абароны Рэспублікі Беларусь. Метад ідэйна-эстэтычнага аналізу літаратурных твораў дазваляе вызначыць іх асноўны тэматычны змест, галоўную праблематыку, сувязь з ідэалагічным выхаваннем будучых вайскоўцаў.

Вынікі і іх абмеркаванне. Пакутніцкі лёс беларускага народа ў часы Вялікай Айчыннай вайны даў падставу цэлай плеядзе пісьменнікаў для стварэння пераканаўчых малюнкаў партызанскага руху, барацьбы за вызваленне Беларусі ад захопнікаў. Тут асабліва яркая вылучаецца творчасць такіх пісьменнікаў, як Іван Навуменка, Алесь Адамовіч, Іван Шамякін, Васіль Быкаў, Іван Мележ, Аркадзь Куляшоў і многіх іншых, што ваявалі або з’яўляліся ваеннымі карэспандэнтамі. Літаратура яшчэ і сёння мае вострую патрэбу ў тым, каб узнаўляць сапраўднае аблічча вайны і яе цяжкі побыт, бо само паглыбленне асэнсавання характару і велічы подзвігу народа не можа адбывацца без усё больш маштабнага звароту людскай памяці да новых жывых сведчанняў пра падзеі таго часу. Праз мінулае пазнавай сучаснае – такі адзін з галоўных дэвізаў для сённяшніх навучэнцаў і заўтрашніх афіцэраў.

Будучы напачатку партызанам, а затым і баявым салдатам Чырвонай Арміі, Іван Навуменка дамінантай сваёй творчасці зрабіў тэму партызанскага руху на тэрыторыі Беларусі. У рамане “Смутац белых начэй” пісьменнік засяроджвае ўвагу на тым, што героі твора ўключыліся ў змаганне з ворагам не таму, што да гэтага іх абавязваў існуючы афіцыйны распарадак ці загад, як, напрыклад, воінская павіннасць, а нешта іншае. Гэтае “нешта” павінны высветліць для сябе ў дадзеным выпадку чытачы. Пачуццё адказнасці за сябе і сваіх блізкіх, здольнасць ахвяраваць сабой дзеля краіны, ахвота да вайсковага навучання і ўдасканалення адпаведных навыкаў – вось галоўныя рысы герояў у рамане. Даследчыкі творчасці пісьменніка адзначаюць: “стаўшы салдатамі, савецкія юнакі і дзяўчаты застаюцца гуманістамі” [2, с. 135]. Нянавісць да ворагаў не дае падставаў да

звярынх адносінаў да іх. Паказаныя ў раманах якасці герояў павінны цалкам зразумець і ўспрыняць будучыя афіцэры, бо такое ўсведамленне паспрыяе паспяховаму засваенню ваеннай справы, выпрацуе высокамаральныя патрыятычныя якасці студэнтаў.

Аўтабіяграфізм, а менавіта адлюстраванне партызанскага мінулага, характэрна і для творчасці Алеся Адамовіча. У яго прозе паказаны боль, распач, пакуты, выжыванне, гібель і падрабязнасці жахаў вайны, да якіх не кожны чытач гатовы. Дылогія “Партызаны”, раманы “Карнікі” і “Хатынская аповесць” – літаратурная энцыклапедыя барацьбы і перамог, творы пра тое, што было і паўтарыцца ні ў якім разе не павінна. Будучы яшчэ і літаратурным крытыкам, пісьменнік адзначае: “Роля літаратуры ў жыцці вызначаецца значэннем і глыбінёй грамадскіх праблем, якія ўзнімае яна” [1, с. 74].

Заклучэнне. Праз літаратуру мы пазнаём псіхалогію і гісторыю свайго народа. Веданне нацыянальнай гісторыі вядзе да фарміравання ўласнага светапогляду, самасвядомасці, выпрацоўкі здольнасці абараняць свае і дзяржаўныя інтарэсы. Неабходнасць увядзення літаратурнага кампанента ў вайсковую навучальную сферу адпавядае рашэнням Міністэрства адукацыі і Міністэрства абароны Рэспублікі Беларусь і, безумоўна, будзе спрыяць ідэалагічнаму і патрыятычнаму выхаванню будучых абаронцаў Радзімы.

Літаратура:

1. Адамовіч, А. Літаратура, мы і час : Літ.-крыт. артыкулы / А. Адамовіч. – Мінск : Мастацкая літаратура, 1979. – 384 с.
2. Каваленка, В. Покліч жыцця: Літ. крытыка / В. Каваленка. – Мінск : Мастацкая літаратура, 1987. – 230 с.

ПСИХОЛОГИЧЕСКОЕ СОПРОВОЖДЕНИЕ ДЕЯТЕЛЬНОСТИ СОТРУДНИКОВ ОРГАНОВ ПОГРАНИЧНОЙ СЛУЖБЫ

Брухан М.В.,

магістрант УО «БрГУ имени А.С. Пушкина», г. Брест, Республика Беларусь

Научный руководитель – Медведская Е.И., канд. психол. наук, доцент

Основной особенностью органов пограничной службы (опс), отличающей их от других воинских структур и образований, является то, что они в своей повседневной деятельности выполняют боевые задачи. В то время как остальные, за исключением войск противовоздушной обороны, главной задачей имеют обучение личного состава тому, что им будет необходимо на войне. Такое принципиальное свойство опс определяет особенности в идеологическом обеспечении, и вызывает необходимость психологического сопровождения деятельности их сотрудников.

Современные условия, в которых опс обеспечивают нерушимость границ, их непрозрачность для преступных устремлений, терроризма, незаконной миграции, контрабандной деятельности и множества других внешних угроз наряду, к примеру, с физической подготовленностью, юридической и технической грамотностью, диктуют и такие требования, предъявляемые к пограничнику, как высокая стрессоустойчивость, исключительная работоспособность, готовность противостоять психологическому давлению и манипулированию, умение вести эффективное психологическое наблюдение, распознавать признаки лжи, иметь развитые внимание и память, умение концентрироваться и вести взрывной характер деятельности, при значительной цене ошибки и в условиях нехватки времени на принятие значимого решения, вплоть до применения оружия.

Материал и методы. Масштаб влияния психологии на результативность деятельности сотрудников опс. Примеры их положительных действий и упущений в службе по охране государственной границы в пунктах пропуска.

Процесс пересечения границы гражданами, как психотравмирующий фактор. Его влияние на личность на основании наблюдений, психологического консультирования, личного участия в разрешении конфликтных ситуаций, опроса.

Общая психология служебного поведения сотрудника опс. Основные типологические признаки, влияющие на модель профессионального поведения.

Результаты и их обсуждение. Психологическое сопровождение деятельности сотрудников опис находится в прямой взаимосвязи с практическими событиями на государственной границе. Изменение в порядке и способах действий военнослужащих, введение новых, более современных способов пограничного контроля, диктует, с одной стороны, необходимость оперативного и деятельного воздействия на личность сотрудника как объекта управления, а, с другой, требует обязательной психопрофилактики негативных проявлений, внутриличностных конфликтов и состояний.

Формирование психологической готовности контролерского состава к безупречному несению службы на государственной границе находится в прямой взаимосвязи с его психологическим просвещением и грамотностью, а так же, в большой степени, от психологической образованности и психологических управленческих умений офицерского состава.

Заключение. Профессиональная подготовка сотрудников опис, строгая регламентация образа, порядка и последовательности всех, без исключения, их действий направлены на исключение профессиональных ошибок и негативных последствий. Вместе с тем, сегодняшний пограничник абсолютно безоружен без знания психологии, без умения психологического противостояния негативным профессиональным воздействиям на его психику, не защищен от профессиональных психологических деформаций и выгорания. Совершенствование психологического сопровождения службы по охране государственной границы является необходимым условием современного функционирования опис.

ОСОБЕННОСТИ НЕРВНО-ПСИХИЧЕСКОЙ НЕУСТОЙЧИВОСТИ И ПСИХОЛОГИЧЕСКОЙ АДАПТАЦИИ ВОЕННОСЛУЖАЩИХ СРОЧНОЙ СЛУЖБЫ

Вербицкая Т.В.,

студентка 5 курса ВГУ имени П.М. Машерова, г. Витебск, Республика Беларусь
Научный руководитель – Стреленко А.А., канд. психол. наук, доцент

Как известно, военная служба является таким видом человеческой деятельности, которая обладает высокой социальной значимостью. Помимо этого она зачастую связана с особыми условиями. Молодые люди, проходящие срочную военную службу, вынуждены менять свое поведение, отказываться от привычных стереотипов. Это связано с определенными особенностями несения воинской службы. Например, осуществление принципа единоначалия предполагает осознанное подчинение своей воли, желаний воле другого человека – командира, что в социально-психологическом плане сопровождается ограничением степени личной свободы и активности выбора. Другой особенностью деятельности военнослужащих является постоянная готовность выполнять свое профессиональное предназначение в любое время и в любых условиях, в том числе и при непосредственном риске для жизни, что само по себе вызывает определенное психологическое напряжение. По сути, военно-профессиональная деятельность в мирное время – это деятельность, связанная с подготовкой к участию в боевых действиях [1, с. 151–152]. Различные авторы занимались и занимаются проблемой нервно-психической устойчивости /неустойчивости. Среди них можно выделить В.В. Юсупова, Н.П. Татьянченко, А.Г. Маклакова, Т.Н. Берга, В.Ю. Рыбникова, С.В. Чермянина, В.А. Корзунина и др. Они пришли к выводу, что нервно – психическая устойчивость является необходимым ресурсом, который позволяет сохранять физическое и психическое здоровье людей, обеспечивает успешность социально – психологической адаптации. Мы считаем, что изучение нервно-психической устойчивости / неустойчивости является актуальным вопросом среди лиц призванных на прохождение срочной военной службы.

Материал и методы. Нами было проведено эмпирическое исследование с целью выявления особенностей нервно-психической неустойчивости и социально-психологической дезадаптации военнослужащих срочной службы.

В качестве базы для проведения эмпирического исследования выступила 103-я гвардейская отдельная мобильная бригада ВС РБ. В исследовательскую группу входило 48 военнослужащих 357 гвардейского аэромобильного отдельного батальона в возрасте 18–23 лет.

Нами были использованы следующие методы: метод теоретического анализа и синтеза (для изучения психолого-педагогической литературы);

тестирование (Личностный опросник «Нервно-психическая неустойчивость – акцентуации» – НПН-А (К.Н. Поляков, А.Н. Птушко, 1985); Многоуровневый личностный опросник «Адаптивность» (МЛО-АМ) А.Г. Маклакова и С.В. Чермянина (1993)); систематизация полученных данных.

Результаты и их обсуждение. Незначительная выраженность нервно-психической неустойчивости присуща 21% испытуемых. В свою очередь 60% от всего количества обследуемых, в соответствии с результатами по шкале «НПН», можно отнести к лицам, у которых наблюдается значительная выраженность признаков нервно-психической неустойчивости. Для большинства (62,5%) военнослужащих срочной военной службы присущи признаки дезадаптационных нарушений. У остальной части обследуемых, а это 37,5% наблюдаются незначительные дезадаптационные проявления. Проанализировав полученные результаты, мы пришли к выводу о том, что у лиц со значительной выраженностью признаков нервно – психической неустойчивости возникают проблемы в период адаптации. У 60% испытуемых наблюдается значительная выраженность признаков нервно – психической неустойчивости. Этим же испытуемым присущи признаки дезадаптационных нарушений. Исходя из этих данных, можно выделить группу лиц, которые требуют особого внимания. Их адаптация к новым условиям затруднена. В эту группу можно включить 60 % испытуемых, военнослужащих срочной службы первого периода 103 – ей гвардейской отдельной мобильной бригады ВСРБ, принявших участие в нашем исследовании.

Нервно-психическая неустойчивость накладывает особый отпечаток на процесс адаптации молодых солдат, она не равнозначна психическому заболеванию, а является временным, обратимым явлением. На протяжении жизни каждого человека степень переносимости психических нагрузок колеблется подобно тому, как изменяется способность переносить физические нагрузки. Психотравмирующие факторы, в том числе и трудности привыкания к условиям воинской службы, могут уменьшать и «запас прочности» психики, создавая тем самым предрасположенность к нервному срыву.

Заключение. Полученные данные являются предпосылкой для дальнейшего детального изучения проблемы нервно-психической неустойчивости в условиях ВС РБ.

Литература:

1. Психология и педагогика. Военная психология: учебное пособие для вузов / под ред. А.Г. Маклакова. – СПб.: Питер, 2007. – 467 с.
2. Дорофеев, И.И. Состояние нервной системы у военнослужащих с признаками нервно-психической неустойчивости на начальном этапе военно-профессиональной адаптации: дис. кн. биол. наук: 03.00.13 / И.И. Дорофеев. – Саратов, 2008. – 175 с.

ДОСТОВЕРНОСТЬ УТВЕРЖДЕНИЯ О ТОМ, ЧТО В БЕЛАРУСИ В ГОДЫ ВЕЛИКОЙ ОТЕЧЕСТВЕННОЙ ВОЙНЫ ПОГИБ КАЖДЫЙ 3-й ИЛИ КАЖДЫЙ 4-й ЖИТЕЛЬ РЕСПУБЛИКИ

Галыня Э.С.,

студент 3 курса ВГУ имени П.М. Машерова, г. Витебск, Республика Беларусь
Научный руководитель – Осмоловский А.А., ст. преподаватель

Оценка потерь белорусского народа в ВОВ принадлежит к числу не только очень важных, но и одной из самых трудных, многослойных и запутанных проблем нашей истории, что связано с наличием ряда объективных трудностей изучения военных лет. За почти 70 лет, что прошло с момента окончания ВОВ выдвигалось множество мнений относительно цифры людских потерь белорусского народа. Это касается как официальных заявлений от высокопоставленных лиц, так и самостоятельных исследований историков. Поэтому сейчас, анализируя работы, в которых затрагивается данная проблема, можно

говорить если не о точных данных, то, как минимум о цифре, близкой к истине. Актуальность данной работы объясняется тем, что ВОВ оставила большой след в истории нашего государства, но при этом сегодня, спустя много лет, в научной среде нет единого мнения на тему потерь, которые понёс белорусский народ. Между тем отсутствие достоверных данных в данной области даёт повод недружелюбно настроенным лицам и государствам всячески занижать значение и ценность вклада белорусов в общую победу.

Цель данной работы – анализ официальных источников по количеству людских потерь белорусского народа в Великой Отечественной войне. Задачи: исследовать работы историков по данной тематике, сравнить официальную статистику и исследования историков.

Результаты и их обсуждение. Подсчётом людских потерь в СССР занималась созданная ещё в 1942 году Чрезвычайная государственная комиссия (ЧГК) по установлению и расследованию злодеяний немецко-фашистских захватчиков и их сообщников. Два года спустя в БССР была создана республиканская комиссия содействия ЧГК. По итогам работы ЧГК было установлена цифра в более 2,2 млн. советских граждан и военнопленных, уничтоженных на территории БССР, а акты ЧГК послужили судебными доказательствами на судах в отношении нацистских военных преступников [1]. Однако точность данных цифр и методика их получения остаётся под большим вопросом, так как зафиксированы расхождения в актах, которые представляли районные комиссии и итоговых протоколах ЧГК. Тем самым есть основание поставить под сомнение общие данные ЧГК. При этом советские граждане, погибшие на территории БССР, не обязательно были её жителями, да и жителей Беларуси погибших на фронтах, в немецком рабстве и плену статистика ЧГК также не учитывала.

Анализ данных довоенной и послевоенной переписей населения затруднителен из-за того, что за период с 1939 по 1944 границы и областное деление БССР постоянно менялись. В этом направлении работал белорусский демограф Андрей Раков. По его расчётам за годы войны БССР потеряла почти 3 млн. жителей, т.е. каждого третьего. К схожим цифрам в своём исследовании пришёл доктор исторических наук Эммануил Иоффе. Но и противников у версии «каждого третьего» было не мало. Например, профессор А. Литвин говорит о том, что общая численность погибшего белорусского населения равна примерно 2 млн. А почти 900 тыс. человек, которые отсутствовали на территории БССР в 1945 (согласно переписи), это те, кто служил в Красной Армии или не вернулся из эвакуации или немецкого рабства. Более радикальных позиций в своих исследованиях придерживались Ю. Туронок и В. Деружинский, из работ которых следовало, что потери белорусов явно завышены. Однако работы данных историков порождают больше вопросов, чем ответов.

Таким образом, на сегодняшний день мы имеем значительное количество работ посвящённых данной тематике, но ни одно из исследований нельзя считать единственно верным. На мой взгляд, основная проблема в том, что ученые, используя разные методы и способы подсчётов, всё же ориентируются на одни и те же данные, хотя и по-разному их интерпретируют. По мнению А. Литвина для наиболее точного подсчёта всех жителей, погибших в годы войны, необходим тщательный поименный подсчёт всех погибших, на основе создания электронной базы данных [2].

Заключение. Для того чтобы получить объективные данные о людских потерях Беларуси, необходимо наличие ряда достоверных сведений, без которых на данный момент невозможна точная оценка человеческих потерь белорусского народа. В тоже время если брать во внимание наиболее аргументированную статистику, то со скидкой на погрешности в вычислениях, наиболее близка к реальности версия о том, что погиб каждый четвертый житель Беларуси.

Литература:

1. Андреев Е.М. Людские потери СССР во Второй мировой войне: методика оценки и результаты / Е.М. Андреев, Л.Е. Дарский, Т.Л. Харьковца // Людские потери СССР в Великой Отечественной войне. – СПб., 1995.
2. Литвин, А.М. К вопросу о количестве людских потерь Беларуси в годы великой отечественной войны (1941-1945 гг.) / А.М. Литвин // «Беларусь у XX стагоддзі» [Электронный ресурс]. – 2002. – № 1. – Режим доступа: <http://www.homoliber.org/ru/xx/indexxx.html>. – Дата доступа: 18.12.2012.

РАЗВИТИЕ НРАВСТВЕННОЙ КУЛЬТУРЫ СТУДЕНТОВ ВУЗА ПРИ ОБУЧЕНИИ НА ВОЕННОЙ КАФЕДРЕ

Ковалев П.М.,

студент 4 курса ВГУ имени П.М. Машерова, г. Витебск, Республика Беларусь
Научный руководитель – Жуков А.В., преподаватель

Интерес к проблемам нравственной культуры в истории человеческой мысли всегда был велик. Довольно остро проблемы нравственной культуры, проблемы формирования нравственной личности стоят в наше время в силу условий, в которых оказались вся цивилизация и республика Беларусь в том числе. Вследствие перехода Беларуси в новый общественно-политический и экономический строй не остались нетронутыми морально-ценностные ориентации и нравственная культура нашего общества. Духовный кризис, наблюдаемый сегодня, в немалой степени разрушил сформированные ранее нравственные ориентиры, а новые, которые соответствовали бы тому, что принято называть нравственными, общечеловеческими, гуманными еще не выработаны в полной мере.

Анализ литературы по проблеме исследования позволил установить, что нравственная культура студента военной кафедры является незаменимой составляющей его профессиональной деятельности. Теоретическая и практическая значимость вышеназванной проблемы, недостаточная разработанность проблемы, необходимость обобщения и систематизации накопленного педагогического опыта в организации эффективного формирования нравственной культуры студентов военной кафедры, определили выбор темы исследования: «Развитие нравственной культуры студентов ВУЗа при обучении на военной кафедре».

Цель исследования: раскрыть теоретико-методологические аспекты нравственного формирования личности будущего офицера запаса и выявить практические подходы в решении данной проблемы, используя для этого нравственный потенциал воспитательного процесса в вузе.

Материал и методы. Были изучены и проанализированы теоретические источники по вопросам педагогики и психологии высшей школы, в частности, по проблеме формирования нравственной культуры студентов.

Результаты и их обсуждение. Воспитание коллективизма отличало и отличает традиционное военное образование от гражданского; в военном коллективе каждый способен взять управление, а значит – ответственность, на себя, и опереться в выполнении принятого решения на остальных. Кстати, движение строем, с песней – лишь один из методов такого воспитания, а управление строем дает начальные командирские навыки [1, с. 89].

Понятие «нравственная культура» в обыденной жизни нередко отождествляется с понятием «культура поведения». Оно выражает лишь внешне наблюдаемые действия человека, соответствующие общепринятым нормам поведения, такие как соблюдение правил хорошего тона, вежливость, порядочность, скромность во взаимоотношениях с людьми. Такое понимание нравственной культуры односторонне отражает ее истинный смысл и роль в жизни общества и личности. В научный оборот это понятие было введено в середине 70-х годов прошлого века.

Нравственная культура - это синтезирующая характеристика духовных качеств человека. Она охватывает все сферы человека, как духовную, так и волевою, а также проявление личности в поведении и деятельности, являясь, таким образом, интегральной характеристикой личности. Она, в определенной мере, определяет существование и функционирование человека в соответствии с системой моральных ценностей, принципов, норм, идеалов, способностей и потребностей.

Нравственная культура личности является подсистемой в структуре культуры личности наряду с другими фундаментальными подсистемами [2, с. 19].

Нравственная культура личности понимается учёными неоднозначно. Для демонстрации этого мы приведём несколько примеров. Л.М. Архангельский, В.А. Блюмкин и ряд других исследователей под нравственной культурой понимают единство, связь и взаимодействие сознания и поведения как гармоничной культуры нравственного сознания и моральных аспектов поведениями. Н.Е. Щуркова рассматривает нравственную

культуру как нравственную деятельность, которая включает нравственные отношения, нравственное сознание и нравственное поведение. Л.Гринберг раскрывает нравственную культуру как степень усвоенных прогрессивных нравственных ценностей и овладение навыками их реализации в духовной деятельности и нравственной практике [3].

Под нравственной культурой мы будем понимать этические знания моральных норм и принципов жизни, их проявления в сформированных нравственных чувствах, в личностных качественных отношениях, в системе деятельности, поведения, а также в наличии волевых качеств личности.

Мы считаем, что в структуре нравственной культуры студента военной кафедры, как и в структуре, предложенной Е.М. Рангеловой, можно выделить три компонента:

- 1) культура нравственного сознания;
- 2) культура нравственных чувств;
- 3) культура нравственного поведения.

Основная особенность нравственной культуры студента военной кафедры заключается в том, что студент должен не только знать о принятых правилах и традициях в обществе, но и должен осознавать себя будущим защитником государства.

На военной кафедре нравственная культура студентов воспитывается не только во время бесед и встреч с приглашёнными людьми, но и в процессе обучения.

Заключение. В нашей работе мы пришли к следующим выводам:

- понятие «нравственная культура», как многие другие спорные термины, имеет одно толкование;
- нравственная культура охватывает все сферы человеческой деятельности;
- в структуре нравственной культуры студента военной кафедры, как и в структуре, предложенной Е.М. Рангеловой, можно выделить три компонента;
- студент военной кафедры должен не только знать о принятых правилах и традициях в обществе, но и должен осознавать себя будущим защитником государства;
- воспитание нравственной культуры студентов военной кафедры проходит не только в специально отведённое для этого время, но и во время обучения.

Литература:

1. Военная школа Беларуси: традиции и современность / С.В. Бобриков и (и др.) редкол.: Т.В. Белова (гл. ред.); Военная академия Республики Беларусь. – Минск: Беларусь. Энциклапедия им. П.Бровки, 2010. – 376 с.
2. Зурба, А.С. Педагогические основы формирования культуры личности студента высшей школы: автореферат на соискание ученой степени доктора наук / А.С. Зурба. – Минск: Науч. инст. образования 1996. – 35 с.
3. Кашлев, С.С. Современные технологии педагогического процесса: пособия для педагогов / С.С. Кашлев. – Минск: Университетское, 2000. – 95 с.

УЧАСТИЕ 22-й АРМИИ ГЕНЕРАЛА А.В. КАТКОВА В ОСВОБОЖДЕНИИ ВЕРХНЕДВИНСКОГО, ОСВЕЙСКОГО, РОССОНСКОГО РАЙОНОВ

Маркевич А.С.,

студент 3 курса ВГУ имени П.М. Машерова, г. Витебск, Республика Беларусь

Научный руководитель – Осмоловский А.А., ст. преподаватель

Освобождение страны – немеркнущий подвиг народа. В преддверии 70-летия освобождения Беларуси от немецко-фашистских захватчиков особую актуальность и значимость приобретают исследования на данную тематику. Именно благодаря им могут быть открыты и популяризированы ранее неизвестные и малоизвестные страницы героизма и мужества белорусского народа, сохранена память о событиях Великой Отечественной войны.

Цель данной работы – определить роль 22-й армии из состава 2-го Прибалтийского фронта в освобождении Верхнедвинского, Освейского, Россонского районов в ходе операции «Багратион» и Режицко-Двинской операции.

Материал и методы. Основными источниками для написания работы послужили историко-документальные хроники Верхнедвинского и Россонского районов (книги «Память»), а также материалы из местной прессы.

Результаты и их обсуждение. 22-я армия была сформирована в июне 1941 г. на базе Уральского военного округа (УрВО). Значимую роль в её формировании сыграл генерал Катков Александр Васильевич, он проделал большую работу по подготовке резервных частей для действующей армии [1]. После формирования 22-я армия и ряд других подразделений УрВО были передислоцированы в Западный особый военный округ (ЗОВО).

Начало операции «Багратион» в июне 1944 г. ознаменовало завершающий этап освобождения Беларуси от немецко-фашистских захватчиков. К этому времени часть Россонского района уже была освобождена [4, с. 190]. 22-я армия вошла в состав 2-го Прибалтийского фронта и действовала севернее 4-й ударной армии из состава 1-го Прибалтийского фронта.

С 10 по 27 июля 1944 г. войсками 2-го Прибалтийского фронта была проведена Режицко-Двинская наступательная операция. В ходе именно этой операции были окончательно освобождены Верхнедвинский (в те времена Дриссенский), Освейский (ныне в составе Верхнедвинского) и Росонский районы. 12 июля были освобождены Россоны и Верхнедвинск, а 17 июля – Освея [3, с. 39]. Основные усилия 22-й армии были направлены на освобождение Освейского района. На подступах к Освее войсками противника был создан оборонительный рубеж под названием «Рейер», при взятии которого особенно отличился танковый корпус генерала Сахно [3, с. 27]. Войска 22-й армии штурмом овладели Освеей и 18 июля вступили на территорию Латвии [2].

Заключение. Таким образом, 22-я армия сыграла важную роль в освобождении северных регионов Витебской области, а также оказала необходимую поддержку войскам 1-го Прибалтийского фронта в ходе операции «Багратион» и Режицко-Двинской операции.

Литература:

1. Катков Александр Васильевич / Форум РККА.RU [Электронный ресурс]. – Режим доступа <http://vif2ne.ru/rkka/forum/archive/11/11846.htm>. – Дата доступа: 17.02.2014.
2. Сандаляў, Л. У баях за Верхнядзвінчыну / Л. Сандаляў // Дзвінская праўда (Верхнядзвінск). – 1974. – 6 ліп. – С. 2.
3. Память: ист.-докум. хроника Верхнедвинского района: в 2-х кн. – Минск: Полиграфоформление, 2000. – Кн. 2-я. – 395 с.
4. Память: ист.-докум. хроника Россонского района. – Минск: БелЭн, 1994. – 558 с.

СОТРУДНИЧЕСТВО С ВООРУЖЕННЫМИ СИЛАМИ РОССИЙСКОЙ ФЕДЕРАЦИИ

Фадеев А.К.,

студент 3 курса ВГУ имени П.М. Машерова, г. Витебск, Республика Беларусь
Научный руководитель – Машеро С.А., ст. преподаватель

Сотрудничество между Республикой Беларусь и Российской Федерацией в военной и военно-технической сферах осуществляется в интересах обеспечения военной безопасности Союзного государства и направлено на поддержание необходимого военного потенциала. Кроме этого сотрудничество обеспечивает качественную подготовку вооруженных сил, планирование и организацию совместных мер по предотвращению военной угрозы и отражению агрессии на общем оборонном пространстве как на двусторонней основе в рамках Договора о создании Союзного государства, так и на многосторонней – в форматах Организации Договора о коллективной безопасности и Содружества Независимых Государств.

Целью данной работы – определить основные направления развития военного сотрудничества между Республикой Беларусь и Российской Федерацией, а также оценить результаты данного сотрудничества.

Материал и методы. Материалом исследования послужили открытые источники в средствах массовой информации о результатах сотрудничества. Исследование проводилось с использованием методов общенаучного характера.

Результаты и их обсуждение. В ходе исследования были выявлены следующие вектора военного сотрудничества с Российской Федерацией:

-развитие нормативной правовой базы;

- обеспечение функционирования региональной группировки войск (сил) Республики Беларусь и Российской Федерации (далее – РГВ (С));
- сотрудничество в области ПВО;
- совместная военно-научная деятельность;
- сотрудничество по вопросам выполнения обязательств в области контроля над вооружениями;
- обучение белорусских военнослужащих в военно-учебных заведениях Министерства обороны Российской Федерации.

С Российской Федерацией заключено 35 международных договоров, реализация которых направлена на координацию совместной деятельности в военной сфере, области военно-воздушных сил и войск противовоздушной обороны, решение вопросов военно-технического сотрудничества, выполнение обязательств в областях контроля над вооружениями, военной разведки, совместное использование объектов военной инфраструктуры, обеспечение региональной безопасности, создание объединенных систем РГВ(С), в том числе системы информационного обеспечения военного сотрудничества Республики Беларусь и Российской Федерации и Единой региональной системы противовоздушной обороны Республики Беларусь и Российской Федерации. Таким образом, можно говорить, что данный вид сотрудничества на настоящий момент позволяет регулировать практически весь комплекс отношений в военной и военно-технической областях.

Также можно отметить сотрудничество в области ПВО, которое направлено на реализацию достигнутых договорённостей, как на двусторонней, так и многосторонней основе. Имеет положительную динамику и осуществляется с учетом взаимных интересов.

Стоит отметить и обучение белорусских военнослужащих в военно-учебных заведениях Министерства обороны Российской Федерации. В настоящее время в 23 военно-учебных заведениях (филиалах военно-учебных заведений) Министерства обороны Российской Федерации в интересах Вооруженных Сил обучаются 524 военнослужащих. В 2011 году направлено на безвозмездной основе на обучение в 12 вузов Министерства обороны Российской Федерации 127 курсантов. Всего же за период с 2000 по 2011 годы в военных учреждениях России прошли подготовку более 1000 белорусских военных [1].

Заключение. Таким образом, направления сотрудничества членов Союзного государства совершенствуются и способствуют укреплению обороноспособности как Республики Беларусь, так и Российской Федерации.

Литература:

1. Военное информационное агентство Вооружённых сил Республики Беларусь «Ваяр» [Электронный ресурс] / Сайт Министерства обороны Республики Беларусь. – Минск. – Режим доступа: http://www.mil.by/ru/military_policy/cooperation_RF.htm. – Дата доступа: 26.02.2014.

РОЛЬ СМИ В ПОВЫШЕНИИ ПРЕСТИЖА ВОЕННОЙ СЛУЖБЫ

Чернявский М.М.,

студент 3 курса ВГУ имени П.М. Машерова, г. Витебск, Республика Беларусь

Научный руководитель – Машеро С.А., ст. преподаватель

Изменения, произошедшие в общественно-политической и экономической жизни Республики Беларусь (далее – РБ) в конце XX века, а также последствия глобализации в XXI веке нашли отражение и в морально-психологической сфере жизни общества. Не стало исключением и отношение общества к воинской службе и работе в Вооруженных Силах (далее – ВС) РБ. Целью данного исследования является выявление причин негативного отношения молодых людей к ВС, нежелания связывать свою дальнейшую жизнь с воинской деятельностью, а также рассмотрение рекламной деятельности СМИ как одного из направлений деятельности по повышению престижа воинской службы.

Материал и методы. Материалом исследования послужили результаты социологических опросов. Исследование проводилось с использованием методов общенаучного характера.

Результаты и их обсуждение. В результате анализа социологических опросов и исследований, которые проводились в последние годы с целью выяснения отношения школьников и студентов к воинской службе и к выбору профессии военного, выявлены основные причины нежелания молодежи проходить воинскую службу:

- потеря времени для учёбы, возможности профессионального роста;
- страх перед физическими и психическими нагрузками, оторванность от дома и близких;
- неуставные отношения.

Большинство опрошенной молодежи называет СМИ основным источником знаний о том, что происходит в ВС на данный момент. Однако, несмотря на огромное количество предлагаемой информации, отношение к ней противоречивое: только каждый пятый опрошенный ей доверяет. Доверие определяется качеством подаваемой информации. Современная молодежь склонна не доверять множественной положительной информации о порядке дел в военной сфере, молодые люди воспринимают, как правило, больше отрицательного. Это, возможно, происходит потому, что СМИ предоставляют и достаточное количество негативной информации об армии, что ведет к путанице в сознании молодежи.

Можно отметить, что военные СМИ по сравнению с гражданскими имеют свою специфику в плане подаче информации: конкретное выражение политических ценностей, направленных на внедрение в сознание военнослужащих государственно-ориентированных установок, более глубокая информированность о проблемах армейской жизни и происходящих там событиях [1, с. 24]. Вследствие этого у молодежи имеется большее доверие к военным СМИ, чем к гражданской прессе и телевидению. Но военные СМИ нацелены на узкую аудиторию, поэтому они не вносят существенный вклад в формирование мнения большинства молодых людей о ВС.

Коммерческая деятельность СМИ (в первую очередь гражданских) состоит в сборе, обработке, производстве, хранении и реализации с целью получения прибыли такого «товара», как информация [2, с. 327]. В этом случае деятельность СМИ подчиняется законам рыночной экономики: они поставляют на рынок тот «товар», на который имеется спрос. Таким образом, СМИ могут сформировать в обществе как благоприятное отношение к армии, к воинской службе, к выполнению обязанностей гражданина по защите страны, так и подорвать в глазах общественного мнения авторитет ВС, престиж воинской службы.

По сравнению со странами постсоветского пространства в РБ достигнут наибольший успех в искоренении неуставных отношений в ВС. Зарплата военных заметно выросла, происходит переоснащение белорусской армии обмундированием, внедряются новая техника и военные технологии. Хорошо успевающие курсанты Военной академии получают денежное довольствие, превосходящее в разы стипендию среднестатистического студента из другого вуза. Поэтому особенно важно акцентирование внимания СМИ и на этих достижениях. Каждому гражданину должна быть понятна идея защиты Отечества, чему должны всяким образом способствовать СМИ.

Заключение. Как одно из направлений деятельности по повышению престижа воинской службы и профессии военного можно рассматривать активное использование рекламы воинской деятельности, как это давно делают в западных странах. СМИ, содействующие проведению данной рекламной деятельности и вносящие свой вклад в формирование положительного отношения молодежи к воинской деятельности, очевидно, получают большую поддержку государства.

Литература:

1. Бикбулатов, М.И. Военные средства массовой информации как фактор формирования политической культуры российских военнослужащих: автореф. ... дис. канд. полит. наук: 23.00.02 / М.И. Бикбулатов; Федеральное государственное бюджетное военное образовательное учреждение высшего профессионального образования «Военный университет» – М., 2012 – 26 с.
2. Мельник, В.А. Основы идеологии белорусского государства: учеб. пособие / В.А. Мельник. – 3-е изд., испр. – Минск: Выш. шк., 2013. – 343 с.

АЛФАВИТНЫЙ УКАЗАТЕЛЬ

Авраменко Р.В.	55	Вербицкая Т.В.	429
Аланина Ю.Н.	360	Вертий Н.С.	247
Алейников В.Ю.	4	Викторович Е.Н.	331
Андриевич В.С.	106	Винник С.С.	72
Анисимова А.В.	397	Виноградова М.А.	23
Аніська В.В.	304	Вишневская Т.Н.	285
Ануй Я.Г.	167	Воеводова М.Ю.	286
Аристова А.С.	126	Войтеховская И.А.	288
Арцяменяк А.Г.	427	Волк А.С.	399
Атрощенко Д.А.	127	Волкова И.Г.	308
Баран А.Г.	33	Волкович Д.И.	108
Баранава К.Ф.	169	Воробьева Е.В.	35
Барашкова Е.С.	56	Воскресенская А.В.	59
Беззубенко А.В.	168	Вышинская Я.А.	73
Безуглова Ю.В.	68	Габьева В.Л.	246
Белоусова В.А.	57	Гавриелок Ю.В.	21
Береза А.С.	170	Гаврилюк Е.В.	289
Береснева В.С.	35	Гадобенко Е.В.	364
Берина А.Д.	77	Гальния Э.С.	430
Беседа А.С.	21	Галькевич Е.И.	248
Бесценная А.А.	361	Гандель А.С.	365
Бисягин И.С.	326	Гардзей В.В.	134
Бобрикова Е.П.	129	Гаркуша Д.В.	7
Богатырева Я.В.	243	Гливанская О.И.	109
Богданович Е.О.	327	Голубева М.А.	366
Бодрицкая Г.И.	282	Горлачева А.Ю.	401
Болонина Л.В.	328	Грекова Н.В.	24
Боровая А.Ю.	69	Григорьев Д.А.	250
Боровкова Т.В.	5	Грицкевич И.А.	367
Борщ Д.С.	398	Гуринова Л.В.	36
Бошукова Ю.А.	330	Гучкова А.	251
Бояровская О.А.	22	Дегтярев Р.Л.	74
Брехун Н.Л.	244	Демидова Г.А.	37
Брухан М.В.	428	Дзержинская П.А.	309
Буйницкий С.А.	130	Дощенко М.С.	135
Бумаженко А.И.	362	Дубравец А.Л.	137
Бурая А.В.	246	Дубянецкая А.А.	369
Буцько М.И.	70	Дударева Е.И.	76
Буцель М.Ю.	172, 173	Дыбаль В.П.	252
Вабищевич З.И.	283	Дыско И.Г.	332
Валуй Т.Л.	174	Евтуховская Е.В.	310
Вансяцкая В.К.	107	Еленская А.А.	138
Варченя В.В.	305	Еремеева И.В.	77
Василевич Т.Б.	6	Ерёмов И.Д.	8
Василенко А.А.	131	Ермакович В.А.	60
Василицына Л.А.	133	Ермачэнка Н.С.	175
Васильев П.А.	307	Ермолик А.В.	402

Ерш В.С.	334	Коновальчик А.Ю.	87
Ершова Е.В.	177	Кононович В.И.	410
Жаворонков Е.А.	139	Коноплич Д.Д.	189
Жарикова Д.А.	178	Корниенко О.О.	42
Жгун С.К.	141	Королева О.Н.	56
Жидков А.В.	403	Косинец О.М.	114
Жук С.С.	78	Костючик Ю.И.	44
Жукова В.В.	405	Котович Е.В.	411
Жукова Д.В.	254	Кочергина О.Ю.	11
Жулева А.Я.	255	Криволап В.А.	340
Журов Д.О.	110	Круглик И.И.	413
Зайцева В.Д.	256	Крючкова Д.В.	341
Зайцева К.Н.	335	Кудрявцева Я.В.	115
Залесская С.В.	57	Кузьмин Е.Е.	116
Замбар А.У.	179	Кулеш Д.І.	190
Заяц К.С.	336	Кулякин Е.В.	61
Землякова Е.А.	80	Курьянова Е.В.	147
Зенькова О.А.	258	Курякова Е.С.	148
Золотая Ю.В.	180	Лакотко Н.В.	26
Зуева Н.М.	182	Левченко Н.П.	260
Иванова Е.С.	142	Ленева С.И.	314
Иванова Н.Н.	38	Леонова К.С.	88
Иванова П.К.	370	Леошко А.В.	262
Ивинская П.В.	39	Литвинова А.Ю.	263
Исаенко А.С.	27	Лопаткова А.А.	291
Иваніна К.А.	183	Луцевич А.П.	90
Калина О.Л.	337	Лю Хуэй	373
Калицкая А.Н.	185	Лян Сяовэнь	374
Кандеранда А.М.	81	Лях Л.Ю.	293
Канчер В.А.	290	Ляшкович В.В.	315
Карпович Т.Н.	82, 112	Ма Жуй	191
Карпович Т.Я.	406	Мазминова О.Э.	118
Карпук Е.В.	371	Макаева В.Д.	375
Катерюшкина К.В.	41	Маркевич А.С.	433
Качевский А.И.	407	Марудова А.С.	193
Качур Д.Д.	143	Маршалова Л.В.	12
Кирпиченок У.В.	144	Матвеева А.А.	119
Киршанкова Ю.М.	339	Матвеева К.О.	343
Клеменціёнак А.А.	186	Матуйзо Е.В.	376
Ковалев П.М.	432	Матулевская Н.С.	194
Ковалева М.В.	84	Матюшенко А.А.	120
Ковалева О.Ю.	311	Маханьков А.В.	14
Кожар Т.С.	146	Мацаковская Е.А.	344
Козлова Ю.А.	408	Мацкевич А.Л.	195
Колесников А.О.	10	Мидянка М.Ю.	91
Колесникова Е.С.	85	Миненок В.В.	197
Колосовская В.В.	313	Мицькавец В.А.	198
Колтуневич А.М.	259	Моисеенко К.В.	92
Кольско А.Н.	188	Морковко Ю.Н.	224
Конахович И.К.	113	Морозов А.А.	130

Мунаяр Х.Ф.	121	Романцов Д.Ю.	16
Мураўская В.А.	199	Рубчєня А.А.	27
Налётава Н.М.	201	Русанова Е.В.	17
Науменко О.П.	414	Рык А.И.	273
Наумчик Ю.М.	264	Рябцева Ю.С.	219
Нестеренко В.Н.	45	Ряснянский С.В.	274
Нєсцярвiч К.В.	202	Савченко А.В.	153
Нєсцярвiч Т.В.	203	Савченко О.Г.	420
Никитина А.П.	123	Самонова И.Ю.	96
Никитко Н.И.	36	Сапаев У.М.	220
Никифорова Е.В.	15	Сауть К.Ю.	97
Николаева О.А.	265	Себелева Д.С.	155
Новик О.О.	345	Семенов Д.И.	28
Новикова А.С.	93	Семенова Н.Н.	222
Нурьева Э.Б.	205	Семенова Т.И.	350
Ныязов А.	206	Сергеев А.А.	318
Обламская О.В.	266	Сермяжко Д.А.	156
Обухова О.А.	378	Сєтько Д.С.	421
Огнянчикова И.В.	268	Сечко Д.С.	48
Огурцова Л.В.	207	Скитов А.А.	422
Олейникова Т.Н.	415	Слемнева А.А.	157
Оруп Т.В.	379	Слєщова Д.В.	386
Осипович Л.С.	150	Смотровая Н.В.	275
Павроз В.И.	416	Соколовская А.И.	298
Панчошная О.В.	95	Соколовская Д.В.	277
Пачина А.Н.	209	Соловьев Я.О.	158
Передриенко С.В.	418	Станкевич С.В.	320
Петренко Е.А.	269	Старовойтов Д.П.	124
Петрова Р.С.	47	Степаненко Н.С.	160
Петросян Л.А.	380	Степоненко В.С.	49
Петручик Е.Г.	381	Стрєльчєнь Е.В.	99
Петухова Л.О.	210	Сыцько К.В.	161
Пєтько А.Г.	317	Сямєнава З.С.	223
Пилатова А.С.	211	Талыбова А.А.	351
Пискарева Я.И.	213	Твелєнев А.В.	30
Письмак Н.А.	270	Тємрюк Н.А.	15
Плоскунов Д.В.	151, 347	Тєрахович В.В.	224
Потєтєунькина Н.В.	383	Тєтєрюкова О.И.	299
Прушак А.П.	63	Тєтєева Н.С.	162
Прысь П.А.	348	Тимошков Е.Г.	100
Пусєнкова О.Д.	271	Тишкевич А.И.	301
Путькова К.В.	295	Ткачєва А.Н.	302
Пухначєва С.В.	214	Томко А.В.	93
Пуцькович А.Ю.	215	Троцкая С.В.	226
Пыжова А.В.	216	Труш Н.В.	321
Пэдэ Т.Я.	152	Тумашєвич Л.Б.	352
Пятница Е.В.	384	Урюпина А.А.	227
Рєчихина Н.С.	297	Усович А.И.	31
Рогач О.Ю.	419	Фадєев А.К.	434
Родзiна А.М.	218	Фахрудзiнава А.А.	228

Федченко А.С.	50	Чэнь Цзы Сюань	390
Филимонова Д.О.	354	Шабуня И.В.	102
Фирсова Л.Д.	39	Шайтор Е.С.	19
Фурик Д.М.	323	Шаматульская Е.С.	391
Харазян Л.Г.	424	Шахалай Н.В.	358
Хвашчэўская Л.У.	229	Шевеленко С.В.	53
Хиневич Н.В.	51	Шелег М.П.	392
Хоботова А.В.	230	Шкутко Л.Л.	394
Ходанович О.Г.	387	Шнер Н.О.	164
Хожамурадов Х.М.	232	Шпаков С.А.	20
Хомуськова Н.Ф.	233	Шпаковский А.А.	33
Хохлова И.Н.	101	Щерба Д.М.	114
Ціховіч А.В.	234	Эрсарыева А.Ч.	240
Цыганкова Я.І.	324	Юзефович Е.Б.	104
Цымбалов А.А.	355	Юй Ликунь	390
Чанчавік Н.І.	235	Юхновец А.С.	241
Чарнавокая Ю.М.	237	Язев С.П.	64
Чернова И.В.	278	Якимович А.Н.	271
Чернявская Г.Д.	425	Яцко Е.Ф.	395
Чернявский М.М.	435	Яцко М.В.	65
Черняева А.Ю.	388	Яцук А.А.	165
Чудикова Т.П.	357	Яцулевич И.Н.	279
Чучвага Г.М.	238		

Научное издание

МОЛОДОСТЬ. ИНТЕЛЛЕКТ. ИНИЦИАТИВА

Материалы II Международной научно-практической конференции
студентов и магистрантов

Витебск, 17–18 апреля 2014 г.

Подписано в печать 11.04.2014. Формат 60x84 ¹/₈. Бумага офсетная.
Усл. печ. л. 51,38. Уч.-изд. л. 41,01. Тираж 50 экз. Заказ 39.

Свидетельство о государственной регистрации в качестве издателя,
изготовителя, распространителя печатных изданий
№ 1/225 от 31.03.2014.

Отпечатано на ризографе учреждения образования
«Витебский государственный университет имени П.М. Машерова».
210038, г. Витебск, Московский проспект, 33.