

# ВЕСНІК

Віцебскага дзяржаўнага  
універсітэта



---

2008 № 4(50)

---

# **В Е С Н І К**

**Віцебскага дзяржаўнага  
універсітэта**

**НАВУКОВЫ ЧАСОПІС**

*Выдаецца з верасня 1996 года  
Выходзіць чатыры разы ў год*

---

**2008 № 4(50)**

---

## Рэдакцыйная калегія:

**А.У. Русецкі** (галоўны рэдактар),  
**А.Л. Гладкоў** (нам. галоўнага рэдактара),  
**Г.І. Міхасёў** (нам. галоўнага рэдактара),  
**А.І. Мацяюн** (адказны сакратар),  
**С.Л. Багамаз, В.М. Бібіла, А.В. Ванкевіч, М.Ц. Вараб'ёў,**  
**Г.А. Васілевіч, Я.А. Васіленка, Н.С. Віслабокава,**  
**В.І. Гідрановіч, В.П. Клімовіч, В.А. Космач, В.Я. Кузьменка,**  
**В.М. Куліева, І.Л. Лапін, С.А. Матораў, Г.М. Мезенка,**  
**В.М. Мінаева, П.І. Навіцкі, В.І. Несцяровіч, А.А. Несцярэнка,**  
**В.П. Пракапцова, І.М. Прышчэпа, М.М. Расолаў, Э.І. Рудкоўскі,**  
**Ю.А. Русецкі, М.А. Слямнёў, М.К. Талочка, Т.М. Тузова,**  
**І.А. Фурманаў, У.Л. Фядотаў, У.М. Хоміч, А.Г. Цікавенка,**  
**Ю.М. Чурко, І.І. Шматкоў, У.А. Янчук**

## Адрас рэдакцыі:

210038, Віцебск, Маскоўскі пр-т, 33,  
пакой 123, т. 22-33-79  
E-mail: [rio@vsu.by](mailto:rio@vsu.by)  
<http://www.vsu.by>

Рэдактар  
Камп'ютэрны набор  
Карэктар

**А.М. Фенчанка**  
**Г.У. Разбоева**  
**А.В. Говарава**

Рэгістрацыйны № 1313 ад 2.07.1999.  
Ліцэнзія ЛВ № 02330/0056790 ад 1.04.2004.  
Падпісана ў друк 12.12.2008. Фармат 70x108 1/8. Папера друкарская. Афсетны друк.  
Ум. друк. арк. 29,05. Ул.-выд. арк. 12,73. Тыраж 105 экз. Заказ 178.

---

Выдавец і паліграфічнае выкананне – установа адукацыі  
«Віцебскі дзяржаўны універсітэт імя П.М. Машэрава»  
210038, г. Віцебск, Маскоўскі праспект, 33.



# З М Е С Т

## Філасофія. Сацыялогія

- Голубев С.В.* Происхождение и сущность власти в свете современной науки и философии ..... 3
- Гащенко Л.А.* Методологические основания гражданско-патриотической социализации учащейся молодежи ..... 8

## Гісторыя

- Пушкін І.А.* Грамадска-палітычная і культурна-асветніцкая дзейнасць грамадскіх аб'яднанняў нацыянальных супольнасцяў Беларусі (1991–2005 гг.) ..... 15
- Космач П.Г.* Свобода совести и принятие Конституции США ..... 21

## Эканоміка

- Трацевская Л.Ф., Семенчукова И.Ю.* Социально-экономическая ситуация и тенденции развития экономики Витебской области в 2007–2008 гг. .... 28
- Побяржина Т.П., Салтанович Н.В.* Особенности демографической ситуации и пути ее стабилизации в Республике Беларусь на примере Витебской области ..... 34
- Ключников А.А., Ключников А.С.* Привлекательность Республики Беларусь для иностранных инвесторов ..... 38

## Права

- Хомич В.М., Сеница И.М.* Дифференциация мер уголовно-правового воздействия как социально-правовая основа построения социально ориентированной системы уголовной ответственности ..... 44
- Бочков А.А., Сухарев А.А., Янч В.В.* Особенности правовой культуры несовершеннолетних ..... 54
- Бобров Н.М.* Развитие законодательства об альтернативах лишению свободы ..... 61

## Педагогіка

- Горлачева И.И.* Ведущие факторы и тенденции медицинского образования в Республике Беларусь ..... 66
- Терещенко Е.В.* Содержательные основы экологического образования школьников ..... 74
- Булавко В.И.* Дидактические возможности компьютерных технологий в обучении изобразительному искусству ..... 78
- Бочкин А.И., Кузьмичев Д.Р.* О выборе второго языка программирования при изучении информатики ..... 82
- Васильков П.С.* Роль спортивных секций в активизации здорового образа жизни современного студенчества ..... 84
- Гулидин П.К.* Инструментальная методика оценки скоростно-силовых способностей отдельных групп мышц спортсменов ..... 89

## Псіхалогія

- Богомаз С.Л.* Разработка шкал оценки проявления механизмов психологической защиты личности ..... 93
- Данилова Ж.Л.* Исследование содержания понятий методом направленных ассоциаций ..... 99

## Мовазнаўства

- Арцямёнак Г.А.* Этнічная і культурная функцыі беларускай мовы ў дыяхраніі і сінхраніі ..... 104
- Буракова О.М.* Семантическое поле в кругу других групп лексики: сравнительный аспект ..... 107

## Мастацтвазнаўства

- Исаков Г.П.* Формирование и становление художественных школ на Витебщине (конец XIX в. – 1941 г.) ..... 112
- Субботняя А.Г.* Парадигмы семантических взаимодействий в музыке ..... 118

## Матэматыка

- Бородич Е.Н., Бородич Р.В.* Об одном обобщении подгруппы Фраттини в конечных разрешимых группах ..... 123
- Казанцева О.Г.* Об одной двумерной модели процентной ставки .... 127

## Біялогія

- Денисова С.И.* Способ повышения жизнеспособности культуры китайского дубового шелкопряда (*Antheraea pernyi G.-M.*) в Беларуси ..... 134
- Мушкина О.В., Гурина Н.С.* Количественное определение флавоноидов и динамика их накопления в листьях ольхи серой ..... 138

## Кароткія паведамленні

- Минаева В.М.* Природоведческое образование в современной начальной школе ..... 144
- Дубаневич Д.Т., Дубаневич Т.С.* Внешняя элективная дифференциация естественнонаучного образования в средней общеобразовательной школе ..... 147

**Хроніка** ..... 150

**Персаналіі** ..... 152

**Рэфераты** ..... 153

**Звесткі пра аўтараў** ..... 160

**Пэралік артыкулаў, змешчаных у часопісах «Веснік Віцебскага дзяржаўнага ўніверсітэта» (№№ 47–50)** ..... 162



## Происхождение и сущность власти в свете современной науки и философии

Исследование власти в настоящее время – одна из самых актуальных проблем социальной науки. Это проявляется, в частности, в том, что изучению власти уделяется весьма значительное внимание не только в политологии, но и в социологии, психологии, социальной психологии, антропологии. В рамках последней конституировалась даже самостоятельная дисциплина – политическая антропология, специально занимающаяся анализом происхождения и форм организации власти в примитивных обществах, общие результаты которого должны, очевидно, представлять немалый интерес для собственно философского осмысления феномена власти, во всяком случае, если исходить из принципа: сущность раскрывается в происхождении.

Стоит заметить однако, что для отечественного обществоведения, в особенности советского периода, характерна разобщенность философских и политантропологических исследований власти, когда первые осуществляются в рамках эмпирически не подтверждаемых, псевдотеоретических, по сути, построений, а вторые не имеют адекватного методологического и понятийного инструментария для соответствующей концептуализации собственных обобщений и выводов.

Что касается философского осмысления власти, то оно сегодня исходит, как правило, из весьма специфического круга понятий: сила, насилие, навязывание воли, господство, собственность и т.п. Соответственно, власть понимается как феномен, имеющий конфликтную природу и являющийся более или менее произвольным продуктом индивидуальной воли. Власть также оказывается *привилегией* (почему за нее и *борются*), средством «эксплуатации», а властные отношения дериватом «экономического базиса», отношений собственности.

Крайний случай подобных представлений – марксистская теория. Схожие, в принципе, взгляды развиваются и в либеральной версии происхождения и сущности власти. Наиболее известный пример – понимание власти как «возможности навязать свою волю», разработанное М. Вебером и служащее концептуальной основой для большей части предлагаемых в современной философской литературе определений этого феномена.

Но как бы ни было популярно подобное понимание власти, приходится констатировать, что необходимой эмпирической базы в данных политантропологической науки оно не имеет. Результаты, полученные политантропологами в ходе «полевых» исследований, вполне убедительно свидетельствуют об отсутствии в примитивных сообществах таких феноменов, как «господство», «навязывание воли» и т.п. Так, в африканском племени Ньямведи «вождь нес ответственность за все происходящее в жизни социума... раньше в случае засухи вождя били до тех пор, пока у него не начинали течь слезы, считая, что это должно способствовать выпадению осадков» [1].

У австралийских аборигенов так: «Прежде чем стать знахарем или главой общины, сын или племянник прежнего главы или знахаря должен был дока-

зять свою пригодность для соответствующей роли и получить признание в коллективе (подчеркнуто С.Г.), в противном случае искали другого преемника» [2]. Известный российский политантрополог Н.Н. Крадин говорит о взаимоотношениях между общиной и вождем в других племенах: «многие вожди банту были убиты за притеснения своих соплеменников. Если вождь не прислушивался к советам старейшин, пытался изменить традиции, нарушал табу или совершал убийства, его могли заменить (ашанти, йоруба и эмба). Многие из гавайских вождей также были убиты за то, что притесняли простых общинников. Последние признавали права своих вождей на некоторую долю произведенного продукта, однако настаивали на соблюдении «справедливости» в подобных отношениях» [3].

Приведем и некоторые исторические примеры, характеризующие отношение к носителям высшей власти в различных обществах. Т.Я. Елизаренкова, переводчик и знаток «Ригведы», пишет о соответствующих обычаях древних индоевропейских племен: «Во главе племени стоял царь... функции царя заключались в том, что он организовывал магические жертвоприношения... устанавливал и поддерживал общественный порядок внутри племени; защищал свою территорию и расширял ее пределы... царя могли и выбирать, неудобного царя могли сместить. Власть царя была ограничена собранием» [4]. Известно, что и у древних римлян власть царей была ограничена сенатом, то есть собранием старейшин, а затем вообще была устранена. У спартанцев цари были только выборными военачальниками, а вообще в Древней Греции высшим органом власти являлось народное собрание, то же у древних германцев. Конунги викингов также выбирались и даже могли быть принесены в жертву в случае тяжелых бедствий, постигавших общину [5]. Хорошо известно и летописное свидетельство о «призвании варягов» на Русь.

По поводу последнего стоит сказать, что вне зависимости от того, кто прав в дискуссии специалистов-историков о том, имел ли место сам факт «призвания», данное летописное свидетельство само по себе говорит о том, как понимали современники летописца происхождение и сущность власти, которую они *призывали* для установления *наряды* – *порядка*. Это понимание как раз и зафиксировано летописью в качестве непреложного эмпирического факта. Заметим также, что случаи принесения в жертву вождей, отмеченные и у африканских племен и у викингов, являются, по-видимому, крайними проявлениями общечеловеческого архетипа восприятия носителя власти как того, кто *несет ответственность* за состояние дел в группе.

Все это свидетельствует о том, что обладание властью воспринимается, более или менее осознанно, как тесно сопряженное с необходимостью «думать» (то есть, собственно говоря, *заботиться*) не только о себе, но и о группе в целом. Именно поэтому власти не только ищут, но и избегают, особенно тогда, когда обладание ею не связано непосредственно с получением материальных благ или престижем. Это едва ли не столь же распространенный эмпирический факт, как и перекладывание ответственности на «вышестоящего». Реальная жизненная практика знает немало примеров отказа от должности руководителя, как и примеров *принуждения* к занятию руководящего поста.

Факт «избегания» власти, если принять, что человек, по сути своей, стремится подчинять других своей воле и занимать господствующее социальное положение, приводит понимание власти как возможность «проводить свою волю», «господствовать» к противоречию с реальной жизнью и логикой. При таком подходе получается, что субъект, избегающий власти, направляет свою волю против «возможности проводить свою волю». На наш взгляд, этот факт сам по себе говорит о том, что власть в общем смысле не может быть понята как «господство», «навязывание воли» и т.п.

То, что власть воспринимается в сопряжении с ответственностью, приводит, поскольку понятие ответственности сопряжено с понятием обязанности, к пониманию власти не столько как привилегии *права*, сколько как *обязанности*. А обязанности как раз часто и избегают, поэтому *по справедливости* ее исполнение должно вознаграждаться. Неудивительно поэтому, что «простые общинники» на Гавайях «признавали права своих вождей на некоторую долю продукта». Это право вождя является необходимым следствием его обязанностей и соответствует общей диалектике прав и обязанностей, находящей свое выражение в практике народной мудрости «кому много дано, с того много и спросится», что предполагает и обратное: «тому, с кого много спросится, должно быть много и дано».

Эта диалектика делает вполне логически обоснованным предположение, что привилегии, связанные с исполнением руководящих обязанностей, изначально были не «завоеваны в борьбе за власть» субъектом (субъектами), «навязавшим свою волю» группе, а *предоставлены* группой. Необходимость такого предоставления была обусловлена сочетанием двух факторов: во-первых, объективной необходимостью осуществлять организационные, контролирующие и представительские, то есть руководящие, властные функции; и во-вторых, неизбежными трудностями с «замещением вакансий», возникающими в силу наличия у членов сообщества практического понимания того, что исполнение властных функций требует не только соответствующих способностей, но и затрат личного времени и сил на «общественные дела» в ущерб собственным. Другими словами, если бы исполнение властных обязанностей не вознаграждалось, то носитель власти был бы поставлен в заведомо худшие условия существования, чем другие члены сообщества, что неизбежно привело бы к ненадлежащему отправлению организационных и контролирующих функций в данном сообществе, и в итоге, к его неминуемому распаду.

То, что власть, в сущности своей, не является продуктом человеческой воли, изначально не имеет персонифицированного характера и выступает для своего носителя скорее в качестве обязанности, чем привилегии, проявляется и в том, что, по свидетельству Л.Е. Куббеля, в примитивных обществах правитель часто «оказывается как бы заложником общества», и «правильнее будет говорить о власти коллектива, реализуемой через авторитет индивида, выполняющего функции лидера в данной конкретной ситуации» [6].

Многочисленные эмпирические исследования политантропологов, проведенные в XX веке, убедительно показали также, что власть не конституируется в рамках «экономических», производственных отношений, не возникает, да, по существу, и не может возникнуть на основе собственности. Установлено, что «сложная иерархическая организация власти возникла задолго до появления частной собственности» [3, с. 85]. Это подтверждается многими конкретными фактами. По свидетельству Дж. Шапиро, «у южноафриканских банту вождь не имеет ничего своего, все, чем он владеет, принадлежит племени» [1, с. 118]. В.В. Бочаров отмечает, что у племен Восточной Африки собственность вождя «считалась общеплеменным достоянием и в случае необходимости использовалась в интересах всего общества» [1, с. 124].

Авторитетный российский политантрополог В.А. Попов в работе, специально посвященной анализу социально-экономического содержания главного ежегодного праздника в доколониальной Дагомее, пишет: «Естественно, что все доходы вождей и правителей рассматривались в качестве общественного достояния (или, чаще всего, как собственность предков) и поступали в общий фонд (казну) данного этнополитического организма, а сами вожди и правители не имели права полновластно распоряжаться казной, тем более в своих личных интересах. Казна расходовалась только на нужды этнополитического



организма в целом» [7]. И такое отношение к собственности было присуще довольно развитому обществу, находящемуся по квалификации политантропологов на предгосударственной или даже раннегосударственной стадии. Далее Попов говорит, что «традиционное мировоззрение общинников у всех народов Верхней Гвинеи негативно рассматривало экономическое превосходство отдельных членов общины над остальными. Их могли обвинить в колдовстве – самом серьезном преступлении перед традиционным обществом. Другими словами, социальный организм имел возможность свести на нет любую форму накопления и потребления вне рамок установленного порядка» и «конкретный механизм редистрибуции был так отрегулирован, что почти не зависел от воли вождя» [7, с. 325, 328].

То же самое показывает на австралийском материале О.Ю. Артемова: «Насколько нам известно... никогда обладание какими-либо материальными ценностями не давало высокого статуса. Социальные нормы, а также господствовавший в австралийских коллективах психологический климат жестко препятствовали накоплению отдельной личностью или группами людей с высоким статусом сколько-нибудь значительного количества вещей или пищи, даже когда *объективные условия* позволяли», и о дарах людям с высоким статусом: «обычно все эти подарки раздаривались» [2, с. 51, 50].

Весьма показателен в плане характеристики отношения к собственности в примитивном сообществе повсеместно распространенный в нем обычай «потлача». Во внутриобщинных отношениях «потлач» как обмен подарками фактически оказывается раздачей более богатыми членами общины части своего имущества менее состоятельным членам. Как пишет В.А. Попов, «один из основных принципов потлача – обязательность (для вождя и знати. – С.Г.) ответной, еще более щедрой акции» и далее «утвердилось также представление об обязанности (подчеркнуто С.Г.) богатых одаривать и о привилегии «нижестоящих» пользоваться щедрыми дарами. Без раздаривания подарков и других подобных акций невозможно сохранить авторитет и власть. Демонстративная щедрость – эталон социального поведения знатного лица и вождя» [7, с. 324]. Нередки в примитивном обществе, по наблюдениям антропологов, и случаи демонстративного уничтожения накопленных материальных благ, тоже являющиеся едва ли не обычаем [3, с. 78]. Поэтому вопреки «кабинетным» представлениям можно сказать, что не накопление, а демонстративная раздача и даже уничтожение имущества были важнейшим для архаического общества средством, помогавшим индивиду обрести престиж, а значит и власть. И дело здесь не только в том, что *справедливое* ( $\approx$  уравнилельное) распределение добычи было необходимым условием выживания группы и предотвращения конфликтов внутри нее, и не в том, что обладатель «богатства», не поделившись им, ставил под угрозу не только свое имущество, но и свою жизнь. Для любого примитивного сообщества фундаментальным условием существования является, очевидно, «вписанность» в определенную экосистему. Ясно, что для того, чтобы давление на эту систему не превысило допустимого, численность сообщества не должна выходить за определенные пределы. Но не менее ясно и то, что выход оказываемого группой давления на экосистему за допустимые пределы, может быть (и обязательно будет!) результатом не только роста численности группы, но и результатом роста потребления «вещества природы» ее членами, даже если численность группы не увеличивается (уменьшается). По существу, здесь чисто физическая зависимость – данная территория (экосистема) может предоставить данное количество пространства, «вещества и энергии», обеспечивающее «*прожиточный минимум*» для данного количества индивидов данного вида. Нарушение предельно допустимой концентрации индивидов не оставляет альтер-

нативы: их численность должна сократиться, либо путем миграции, либо... К той же альтернативе приводит и выход потребления за пределы «прожиточного минимума», даже при сохранении численности группы.

Соответственно, для архаического общества наличие механизмов, препятствующих накопительству, по сути, является необходимым условием существования.

Другими словами, общество изначально должно располагать эффективным средством предотвращения концентрации материальных благ в «частной собственности» и подавления того, что сегодня называется *потребительством*. В противном случае любое примитивное сообщество, даже не увеличивая свою численность, неизбежно выйдет за пределы допустимого давления на среду обитания. Общим средством стимулирования соблюдения «прожиточного минимума» является опирающаяся на религию мораль, специальным средством, характерным, в той или иной форме, для всех примитивных обществ, механизм – «потлача», раздаривание и даже уничтожение материальных благ.

В целом можно сказать, что единственно возможной, в прямом смысле слова, жизненно необходимой «формой собственности» в обществах традиционного типа, вплоть до относительно высоких стадий развития, могла быть только коллективная, общинная собственность. Не случайно, согласно представлениям традиционного общества, не только у примитивных племен, но и в античности, в средневековом обществе лицам высокого статуса, аристократии вменялась в обязанность демонстрация щедрости, если не презрительно-го, то равнодушного отношения к накоплению имущества.

Вообще говоря, рассуждения о происхождении и сущности власти, связывающие ее с собственностью и/или навязыванием воли, распространенные в социальной науке в отношении примитивных обществ, в значительной степени обусловлены, может быть, и неосознанной, но модернизацией, рассмотрением архаических общественных отношений и сознания с точки зрения современного западного менталитета и системы ценностей. Как говорит В.В. Бочаров, «наивный рационализм» и среди современных ученых имеет довольно широкое распространение» [1, с. 35]. По его мнению, в политантропологических исследованиях это часто приводит к «перекодировке» представлений, свойственных примитивным сообществам, на язык европейской культуры и, в результате, к «навязыванию» этим представлениям «содержания, которого у них попросту не могло быть» [1, с. 81].

Относительно власти не понятно, как она могла возникнуть на основе субъективных устремлений к «собственности» или «навязыванию воли», если коллектив, как установлено, «жестко пресекал» любые отклонения от общепринятых норм. Напротив, очевидно логически и, сколько можно судить по эмпирическим данным, примитивные общинники не стремились к «частной» собственности как таковой, да и не могли стремиться, потому что не имели о ней понятия, ее просто не существовало в их мире. Они хотели уважения, престижа, т.е. признания другими, группой, ценности их личных качеств – смелости, щедрости, знаний и т.п., и вряд ли хотели «навязывать свою волю», поскольку не обладали представлением о своей воле, а воспринимали себя как часть рода. И это без учета обязательной включенности каждого в сакральное, коренящееся в культе предков единство, что, в принципе, препятствовало личностному обособлению как таковому, не говоря уже о личном обогащении или произволе.

Таким образом, можно сделать вывод, что конфликтно-индивидуалистические трактовки происхождения и сущности власти, в свете новейших конкретно-научных исследований не только не находят эмпирического подтверждения, но и оказываются в принципе не адекватными, так как оперируют несоответствующими действительному положению дел понятиями средствами. Важнейшая задача собственно философского осмысления власти сего-

дня, следовательно, заключается, прежде всего, в том чтобы разработать понятийный аппарат, пригодный для ее объективного анализа.

## ЛИТЕРАТУРА

1. **Бочаров, В.В.** Власть. Традиции. Управление / В.В. Бочаров. – М., 1992. – С. 109.
2. **Артемова, О.Ю.** Первобытный эгалитаризм и ранние формы социальной дифференциации // Ранние формы социальной организации / О.Ю. Артемова. – М., 1993. – С. 51.
3. **Крадин, Н.Н.** Политическая антропология / Н.Н. Крадин. – М., 2001. – 133 с.
4. **Елизаренкова, Т.Я.** «Ригведа» – великое начало индийской литературы и культуры // Ригведа. Мандалы I–IV / Т.Я. Елизаренкова. – М., 1989. – С. 448.
5. **Джонс, Г.** Викинги / Г. Джонс. – М., 2004. – С. 29, 74, 145.
6. **Куббель, Л.Е.** Очерки потестарно-политической этнографии / Л.Е. Куббель. – М., 1988. – С. 106–116.
7. **Попов, В.А.** «Хождение в Абомей в сухое время года», или К вопросу об инверсиях полюдыя // Ранние формы политической организации / В.А. Попов. – М., 1995. – С. 321.

## S U M M A R Y

*With the help of the facts of political anthropology, the origin and essence of power are reviewed in this article. The conceptual inability of its conflict and individualistic interpretation is also shown.*

*Поступила в редакцию 17.05.2008*

УДК 316.614+37.013.42

Л.А. Гащенко

# Методологические основания гражданско-патриотической социализации учащейся молодежи

С особой остротой в сегодняшних геополитических реалиях звучит поставленный Президентом Республики Беларусь вопрос о необходимости формирования гражданско-патриотических ценностей учащейся молодежи, адекватных социально-экономическим, политическим и духовным условиям развития Беларуси. Пренебрежение к ним неизбежно ведет к деградации духовного пространства социума, а в конечном счете, к его распаду, о чем и свидетельствует развал первого в мире социалистического государства – СССР. «Начиная с рождения, через детский сад, школу, вуз, – подчеркнул на третьем Всебелорусском собрании Глава государства А.Г. Лукашенко, – каждый должен не просто понять умом, но и впитать душой такие категории, как Родина, патриотизм, свой народ, своя история, культура» [1]. Именно обозначенные факторы выступают в качестве необходимого основания гражданско-патриотической и идеологической социализации не только объектов воспитания, но и самих субъектов воспитательного процесса.

Социализация, под которой следует понимать процесс усвоения индивидом образцов поведения, необходимых для успешного его функционирования в данном обществе, она не только охватывает все процессы приобщения человека к культуре, по своей сути носит интегративный характер его социаль-

ную природу, его способность участвовать в социальной жизни [2]. Выделяют такие виды социализации, как политическая, гражданская, правовая, экономическая, экологическая, нравственно-этическая, патриотическая.

На определенных этапах развития общества, в зависимости от его исторических условий, доминируют те или иные виды социализации. В частности, после Октябрьской революции 1917 года в советском государстве актуальной была политическая социализация трудящихся масс. С разгромом нацистской Германии и утверждением социалистической системы в странах Восточной Европы в советском обществе доминирующей была нравственная социализация и ее ключевая составляющая – нравственное воспитание, которое было программным для всех субъектов воспитательного процесса (идеологов, ученых-методологов, обществоведов, преподавателей и учителей). Как подчеркивалось в программных документах правящей КПСС, «в процессе перехода к коммунизму все более возрастает роль нравственных начал в жизни общества, расширяется сфера действия морального фактора» [3].

С распадом Советского Союза, деидеологизацией и девальвацией его духовного пространства нравственное воспитание все больше и больше стало утрачивать свою актуальность и значимость. Сегодня в идеологической и идейно-воспитательной работе прослеживаются конкретные промахи и упущения: в повседневной жизнедеятельности молодых людей практически господствуют утилитарно-прагматические и потребительские ориентиры. Изученное нами гражданско-патриотическое мировоззрение учащейся молодежи показало, что абсолютное большинство старшеклассников не готово с полной отдачей работать на процветание своей Родины (опрашивались учащиеся 10 и 11 классов средних школ г. Витебска, районных центров и сельских школ Витебской области, общий массив которых составил 800 респондентов).

Одновременно исследовалось состояние гражданско-патриотического мировоззрения у субъектов воспитательного процесса – учителей средних школ. Было опрошено 602 респондента. Из них: учителя 23 (51%) средних школ г. Витебска и учителя 20 (95%) средних школ районов Витебской области. Анкетировались учителя различных специальностей (историки, физики, филологи, биологи, химики, географы, математики, учителя иностранных языков, начальных классов, физической культуры, социальные работники, психологи и др.) и разных поколений. Возрастные параметры последних составили: до 30 лет – 36%; от 31 до 45 лет – 50%; свыше 45 лет – 14%. Гендерная составляющая учителей такова: 80% – представители женской половины.

Результаты опрошенных (и старшеклассников, и субъектов воспитательного процесса) (в %) представлены в сводной таблице.

Таблица

**Готовы ли Вы работать на процветание своей Родины с полной отдачей?**

Варианты ответа	Школы г. Витебска		Школы Вит. обл.		В среднем	Учителя средних школ			В среднем
	10 кл.	11 кл.	10 кл.	11 кл.		До 30	31–45	Свыше 45	
1. Да, со всей определенностью	25,6	32,6	34,6	30,4	30,8	56	69,5	80	66
2. Нет, поскольку Родина обо мне недостаточно заботится	26,9	37,4	39,0	44,4	36,9	23	16	12	18
3. Затрудняюсь ответить	47,5	30,0	26,4	25,2	32,3	21	14,5	8	16

Предложенный материал обозначенной таблицы достаточно четко высвечивает негативную тенденцию в гражданско-патриотической социализации учащейся молодежи: социально значимые идеалы и ценности, доминировавшие в недалеком прошлом в мировоззрении предшествующих поколений, все больше и больше вытесняются потребительскими ориентациями. К сожалению, и 44% молодых учителей (суммарный показатель 2 и 3 индикаторов) индифферентно относятся к проблемам белорусского государства. Безусловно, с развалом Советского Союза в определенной мере ослабла социальная защищенность современной молодежи. Наша страна вынуждена тратить огромные средства на обустройство своих границ, реформирование белорусской армии, ликвидацию последствий Чернобыльской аварии, развитие экономики и многое другое. Тем не менее, и Глава государства А.Г. Лукашенко, и правительство Республики Беларусь делают все невозможное, чтобы создать молодежи необходимые условия для удовлетворения ее материальных и духовных потребностей.

Помимо указанных объективных причин следует обозначить и субъективные, которые, как нам думается, во многом определяют недостатки и упущения в формировании гражданско-патриотической позиции учащейся молодежи. Наши социологические замеры, проводимые уже на протяжении десяти лет, показали, что в процессе профессиональной социализации будущих специалистов очень слабо выражена их гражданско-патриотическая составляющая, что, несомненно, негативно сказывается на мотивации их общественной деятельности. Профессиональное и гражданско-патриотическое образование взаимосвязаны между собой лишь формально. Более того, гражданско-патриотическое образование как важная составляющая гражданско-патриотической социализации выпало из поля зрения субъектов воспитательного процесса [4–5]. Наша страна нуждается в высококвалифицированных специалистах, обладающих универсальными знаниями и способными адекватно отражать инновационные процессы, которые протекают в различных сферах жизнедеятельности общества. Причем, важно не только соответственно осмысливать происходящие перемены в социуме, но и принимать деятельное участие по его переустройству. А это, в свою очередь, предполагает подлинно зрелую систему детерминант человеческой активности, приоритетные позиции в которой должны занимать **гражданско-патриотические ценности, потребности, интересы, цели, идеалы, гражданско-патриотическая идеология и гражданско-патриотическая культура в целом**. Именно последние призваны стать предметом гражданско-патриотической социализации молодежи.

Отметим, что выделенные категории совершенно не разрабатывались в советской и не разрабатываются в постсоветской философско-социологической, политологической и психолого-педагогической литературе. Сложность исследования указанной проблемы заключается в том, что в теоретико-методологическом аспекте она не рассматривается. Не изучив как следует гражданско-патриотическую социализацию и ее ключевую составляющую – гражданско-патриотическое воспитание, эту проблему стали рассматривать как решенную, а сами категории превратили в дежурные понятия. Анализ осуществляется лишь на эмпирическом уровне, в научных материалах много публицистики и поверхностных рассуждений.

По нашему мнению, пробелы в исследованиях гражданско-патриотической социализации учащейся молодежи связаны с динамикой белорусского общества, которую не успевают изучить социально-гуманитарные науки. В итоге возникает разрыв между реальным состоянием социализационного процесса и его научным диагнозом. В отличие от советского общества, стабильность которого облегчала его анализ (хотя и тогда не все было прозрачно), указан-



ные дисциплины не успевают «схватывать» эту динамику. Ученые достаточно часто создают модели процессов, уже давно ушли вперед. В результате этого в трактовке категорий «гражданская социализация» и «патриотическая социализация» наблюдается большой разброс мнений.

Одни авторы исследуют их в качестве самостоятельных, ничем не связанных между собой понятий. Другие – гражданскую социализацию отождествляют с политической, либо с правовой, либо с социализационным процессом в целом: приобщением личности к материальным и духовным ценностям общества, традициям и культуры народа. В итоге, понятие «гражданская социализация» трактуется предельно широко.

Из известных нам дефиниций «гражданской социализации» мы отдаем предпочтение понятию, предложенному российским ученым С.И. Сергейчиком. По его мнению, гражданская социализация характеризует процесс усвоения каждым индивидом конкретной системы знаний, норм, ценностей и традиций в трудовой, политической и правовой сферах жизнедеятельности, позволяющих ему функционировать в качестве полноправного члена общества. Она является видовым понятием по отношению к родовому понятию «социализация». С.И. Сергейчик отмечает, что содержание гражданской социализации должны определять преимущественно три взаимосвязанных существенных элемента:

- 1) профессиональную социализацию, позволяющую человеку приобрести знания, освоить трудовые навыки и опыт в одной или ряде профессий;
- 2) правовую социализацию, направленную на устранение среди молодежи правового нигилизма, усвоения каждым молодым гражданином своих прав и обязанностей;
- 3) политическую социализацию, способствующую повышению активности каждого индивида в защите своих прав и свобод в управлении государственными и общественными делами [6].

Таким образом, по своему содержанию категория «гражданская социализация» является интегративной.

Ядром гражданской социализации является гражданское воспитание, которое, как и последняя, отождествляется либо с политическим, либо с правовым, либо с нравственно-трудовым воспитанием. На наш взгляд, обозначенные понятия нельзя рассматривать в качестве синонимичных, поскольку объем гражданского воспитания значительно шире объемов перечисленных категорий. По справедливому замечанию российского автора Н.А. Савотиной, оно представляет собой создание условий для формирования гражданственности как интегрального качества личности, позволяющей ей осознавать себя духовно, социально, юридически и политически дееспособной. Гражданское воспитание понимается как вид целенаправленной духовно-практической деятельности по формированию гражданской сознательности, активности, ответственности, других социально значимых качеств личности, ее готовности и способности к созидательному преобразованию действительности [7].

Что же касается понятия «патриотическая социализация», то и в советской, и постсоветской научной литературе его определение не рассматривалось даже в качестве рабочего. Как правило, патриотизм трактуется в качестве важных эмоционально-составляющих духовного мира субъекта: «как любовь к Отечеству, преданность ему, стремление своими действиями служить его интересам» [8]. В результате из поля зрения исследователей выпадают очень важные источники социальной активности учащейся молодежи: патриотические ценности, потребности, интересы, цели, идеалы, патриотическое сознание, патриотическое мировоззрение, патриотическая культура в целом, которые призваны стать предметом патриотической социализации.

Впервые понятие «патриотическая социализация» было введено автором настоящей статьи. Под ней следует понимать процесс усвоения каждым индивидом своей национальной культуры, истории, языка, традиций, обычаев, ценностей родных и ближайшего окружения. Поскольку ближайшее окружение неоднородно (оно, как правило, полиэтнично, включает в себя представителей других этносообществ), то патриотическая социализация способствует взаимопроникновению и взаимообогащению национальных культур. Следовательно, патриотическая социализация включает в себя две ключевые составляющие: национальную и интернациональную. Это диалектически взаимосвязанные категории, их нельзя как отождествлять между собой, так и противопоставлять друг другу. Из сопряжения национальной социализации и социализации интернациональной вытекает единая равнодействующая – патриотическая социализация. Как только эта равнодействующая начинает (осознанно или неосознанно) отождествляться с национальной социализацией, это неизбежно ведет к выработке у молодых людей ценностей национализма. И наоборот, подмена равнодействующей интернациональной социализацией будет способствовать формированию космополитических ценностей. И то и другое – крайности, оказывающие негативное влияние на патриотическую социализацию современного поколения. Именно в этом и состоит актуальность и значимость последней, ее интегративный характер.

Стержневой основой патриотической социализации выступает патриотическое воспитание, представляющее собой социально организованный процесс, посредством которого вырабатывается любовь к тому месту, где родился и вырос человек, задаются и легитимируются конкретные образы, эталоны, правила, социальные нормы, детерминанты патриотического поведения воспитуемых. Оно также носит интегративный характер: включает в себя национальное и интернациональное воспитание. Если первое призвано формировать у молодых людей национальную культуру, язык, традиции, обычаи, веру, знание своей истории и т.д., то второе обязано вырабатывать у них уважительное отношение к национальным ценностям представителей иного этноса, проживающим с ними на единой территории, неприязнь к национализму, шовинизму и космополитизму и умение вести борьбу с различными формами их проявления.

Длительный и сложный процесс социализации личности обусловлен целостной системой факторов социальной среды, представляющей собой окружающий человека социальный мир (социум), включающий в себя общественные (материальные и духовные) условия становления, существования, развития и деятельности людей, неразрывно связанные с общественными отношениями, в которые они вовлечены [9]. Она оказывает как стихийное, так и сознательное воздействие на личность, формирование ее социальных детерминант, включая и гражданско-патриотические.

В целом понятие «среда» имеет два смысловых значения. Одно из них – «то, что вокруг». В данном случае подразумевается место обитания некоего субъекта, им освоенное, обжитое и превращенное в его окружение. Другое значение – «то, что между, посреди». В этом случае подразумевается некое совместное поле, объединяющее индивидов, социальные группы в целостность; при этом оно обнаруживает особые свойства, каких может и не иметь каждый индивид, каждая социальная группа в отдельности. Оба эти значения не исключают, а предполагают и дополняют друг друга, и в первом и во втором случае речь идет об осознании особого микромира, «очеловеченных обстоятельств».

В условиях социальных трансформаций гражданско-патриотическая социализация является сложным процессом взаимодействия внутреннего и внешнего. Жизненная позиция человека, уже сформировавшаяся на данный

момент, стремится «отфильтровать» внешние воздействия в соответствии со сложившимися новыми ценностями. В результате в той или иной пропорции прежних и формирующихся социальных диспозиций осуществляется три процесса: макро- и полиэтническая среда изменяют человека, человек изменяет макро- и полиэтническую среду; в ходе этого диалектического взаимодействия происходит становление и развитие самого человека, воспитываются детерминанты его гражданско-патриотической деятельности.

Таким образом, три канала взаимодействия (влияние макро- и полиэтнической среды как разновидности микросреды целенаправленная гражданско-патриотическая социализация и самовоспитание) органично взаимообуславливают и взаимодополняют друг друга. Поэтому только постепенно изменяя всю систему взаимодействия, и, прежде всего, на уровне социальных групп, могут быть сформированы у учащейся молодежи гражданско-патриотические ценности.

Отметим, что если патриотическая социализация преимущественно связана с усвоением ценностей «малой Родины» (место, где человек родился и провел свое детство, родной дом, город, село, улица и т.п.), то гражданская социализация в основном ориентирована на присвоение ценностей «большой Родины» (страны в целом). При этом концепт «малая Родина» выступает в качестве «когнитивно-культурологического остова» для всей группы наименований Родина (Отечество, Отчизна) [10]. В силу обозначенных аспектов, гражданская социализация и патриотическая социализация находятся в тесной диалектической взаимосвязи и взаимозависимости. Их нельзя отождествлять, ни противопоставлять друг другу. Лишь в гносеологическом плане (в целях всестороннего познания) эти категории исследуются нами самостоятельно. В реальной жизни и гражданская социализация и патриотическая социализация – взаимосвязанные социализационные процессы. Следовательно, и гражданские детерминанты, и патриотические детерминанты должны формироваться одновременно: как гражданско-патриотические детерминанты социальной активности учащейся молодежи.

При этом понятие «гражданская социализация» нельзя отождествлять с понятием «гражданская культура», как это зачастую имело и имеет место в советской и постсоветской научной литературе. Ведь первое фиксирует процесс, а второе – уже выступает в качестве его итога. Гражданская культура, так же, как и гражданская социализация, является интегративной категорией, включающей в себя профессиональную, правовую и политическую культуры. Равно как нельзя отождествлять понятия «патриотическая социализация» и «патриотическая культура», поскольку здесь фиксируется и процесс, и результат двух взаимосвязанных составляющих социализационного процесса. Подлинно сформированная патриотическая культура у всех граждан общества является гарантом его полиэтнической стабильности, позволяет избежать межнациональных конфликтов и противоречий.

Таким образом, гражданско-патриотическая социализация является важной составляющей профессиональной социализации будущих специалистов, которыми в перспективе и призвана стать учащаяся молодежь. Поэтому гражданско-патриотическое образование должно быть одним из приоритетных направлений в учебно-воспитательном процессе.

## ЛИТЕРАТУРА

1. **Лукашенко, А.Г.** Государство для народа / А.Г. Лукашенко // Советская Белоруссия. – 2006. – 3 марта. – С. 9.
2. **Осипов, Г.А.** Социализация // Российская социологическая энциклопедия / под общ. ред. Г.А. Осипова. – М.: Издательская группа НОРМА-ИНФРА, 1998. – С. 479.

3. *Программа Коммунистической партии Советского Союза*. – М., 1976. – С. 119.
4. **Русецкий, А.В.** Патриотические ценности студенчества Беларуси на рубеже нового тысячелетия (на примере вузов г. Витебска): моногр. для науч. работников по спец. 22.00.06. – социология культуры, духовной жизни / А.В. Русецкий, Л.А. Гащенко. – Витебск: Изд-во УО «ВГУ им. П.М. Машерова», 2002. – 220 с.
5. **Гащенко, Л.А.** Методологические проблемы формирования патриотических ценностей современного студенчества: моногр. для науч. работников по спец. 22.00.01. – теория, методология и история социологии / Л.А. Гащенко. – Витебск: Изд-во УО «ВГУ им. П.М. Машерова», 2003. – 135 с.
6. **Сергейчик, С.И.** Факторы гражданской социализации учащейся молодежи / С.И. Сергейчик // Социологические исследования. – 2005. – № 5. – С. 107.
7. **Лутовинов, В.И.** Гражданско-патриотическое воспитание / В.И. Лутовинов // Педагогика. – 2006. – № 5. – С. 56.
8. **Философский энциклопедический словарь** / гл. ред.: Л.Ф. Ильичев [и др.]. – М.: Сов. энциклопедия, 1983. – С. 484.
9. **Социальная среда** // Социологический словарь / сост.: А.Н. Елсуков, К.В. Шулька; науч. ред. Г.Н. Соколова, И.Я. Писаренко; редкол.: Г.П. Давидюк [и др.]. – 2-е изд., перераб. и доп. – Минск: Университетское, 1991. – С. 259.
10. **Гащенко, Л.А.** Патриотизм и идеология (теоретико-методологический подход): моногр. для науч. работников по спец. 22.00.01. – теория, методология и история социологии / Л.А. Гащенко [и др.]. – Витебск: Изд-во УО «ВГУ им. П.М. Машерова», 2006. – С. 4–9.

#### S U M M A R Y

*This article deals with the idea of the necessity of civil and patriotic upbringing of students. The categories of social process are analyzed here and advised to be learnt in the dialectic unity.*

*Поступила в редакцию 28.04.2008*



УДК 947.6+323.15(476)

І.А. Пушкін

## Грамадска-палітычная і культурна-асветніцкая дзейнасць грамадскіх аб'яднанняў нацыянальных супольнасцяў Беларусі (1991–2005 гг.)

Праблемы нацыянальных узаемаадносін і ролі нацыянальных супольнасцяў у жыцці дзяржавы выклікаюць вялікую зацікаўленасць не толькі сярод навукоўцаў, але і закранаюць у цэлым шырокія колы грамадства. Асаблівую актуальнасць яны набываюць ва ўмовах сучаснага грамадска-палітычнага жыцця.

Прадметам дадзенага даследавання з'яўляліся нацыянальныя меншасці Беларусі (у Канстытуцыі Рэспублікі Беларусь замацаваны тэрмін – нацыянальныя супольнасці) і які ўдзел яны прымалі ў грамадска-палітычным і культурным жыцці нашай краіны ў перыяд 1991–2005 гг.

Найбольш выразнай і актыўнай формай удзелу з'яўлялася іх дзейнасць у грамадскіх арганізацыях (ГА) нацыянальных супольнасцяў. Пытанне гэта амаль не даследаванае. У некаторых сучасных публікацыях маюцца толькі пэўныя звесткі аб асобных накірунках дзейнасці ці аб мерапрыемствах, якія праводзіліся тымі ці іншымі нацыянальнымі грамадскімі аб'яднаннямі Беларусі [1–4]. Аналіз працы грамадскіх аб'яднанняў нацыянальных супольнасцяў нашай краіны дазваляе вызначыць накірункі іх дзейнасці і ролю ў жыцці айчыннага грамадства.

Нацыянальныя супольнасці складаюць каля 19% насельніцтва Рэспублікі Беларусь і праяўляюць сябе ва ўсіх сферах жыцця нашай дзяржавы. У якасці прыкладу варта прывесці некалькі фактаў, якія сведчаць аб сацыяльным статусе і ролі нацыянальных супольнасцяў у мясцовым самакіраванні ўсходняга і заходняга рэгіёнаў Беларусі. Згодна з дадзенымі аб нацыянальным складзе дэпутатаў Віцебскай вобласці на 29.01.1996 года, у 318 саветах вобласці з 4461 дэпутата прадстаўнікі нацыянальных супольнасцяў складалі 8,1%. У абласным савеце іх было 12,8%, раённых саветах – 9,03%, гарадскіх – 15,5%, сельскіх – 6,8%, пасялковых – 7,9%, гарадскіх саветах абласнога падпарадкавання – 26,4%, гарадскіх саветах раённага падпарадкавання – 7,6% [5]. У Гродзенскай вобласці ў органах выканаўчай улады больш за 20% складалі палякі, каля 30% іх сярод кіраўнікоў прадпрыемстваў і ўстаноў. Пад час выбараў у мясцовыя саветы дэпутатаў 24-га склікання дэпутатамі былі выбраны 687 прадстаўнікоў польскай нацыянальнай супольнасці (21,6% ад агульнай колькасці дэпутатаў) [6].

У 2004 годзе ў Беларусі дзейнічалі 122 грамадскія арганізацыі, якія прадстаўлялі 24 нацыянальныя супольнасці. Сярод арганізацый – 47 яўрэйскіх, 12 польскіх, 9 нямецкіх, па 8 рускіх і літоўскіх, па 5 азер-



байджанскіх, украінскіх і татарскіх, 3 армянскія, 4 цыганскія, па 2 грэчаскія і грузінскія. У Беларусі таксама былі і ёсць нацыянальныя арганізацыі арабаў, афганцаў, башкіраў, дагестанцаў, казахаў, карэйцаў, латышоў, малдаван, сірыйцаў, туркаў, чувашоў, эстонцаў [7].

На абшарах Віцебскай вобласці на 01.01.2005 г. былі створаны і дзейнічалі 18 нацыянальна-культурных аб'яднанняў, афіцыйна зарэгістраваных органамі юстыцыі, і яшчэ 6 структур раённага значэння, якія стаялі на ўліку ў мясцовых органах улады. Аб'яднанні прадстаўлялі 7 нацыянальнасцей і дзейнічалі ў Віцебску, Полацку, Оршы, а таксама ў Міёрскім, Глыбоцкім, Докшыцкім і Пастаўскім раёнах. Сярод іх: 8 – яўрэйскіх, 6 – польскіх, 3 – рускіх, 1 – украінцаў, 1 – латышоў, 1 – літоўцаў, 2 – нямецкіх. На тэрыторыі Віцебскай вобласці плённа працаваў цэнтр нацыянальных культур у Полацку [8].

Аналіз статутаў і справаздач шэрага грамадскіх аб'яднанняў нацыянальных супольнасцяў Беларусі з архіва аддзела нацыянальнасцей Камітэта па справах рэлігій і нацыянальнасцей пры Савеце Міністраў Рэспублікі Беларусь дазваляе прасачыць іх грамадскую і культурна-асветніцкую дзейнасць.

Адным з першых у Беларусі было зарэгістравана аддзелам культуры Мінскага гарвыканкама ў лютым 1990 г. таварыства «Палонія». У тым жа годзе быў утвораны Саюз палякаў Беларусі (СПБ). Самае масавае нацыянальнае грамадскае аб'яднанне краіны ставіла перад сабою мэты нацыянальнага адраджэння, фарміравання нацыянальнай самасвядомасці, грамадскай актыўнасці палякаў Беларусі, абароны іх нацыянальных і грамадзянскіх правоў, абуджэння грамадзянскай самасвядомасці.

У студзені 1998 года на тэрыторыі Беларусі меліся 10 «Дамоў паляка» (у якасці матэрыяльнай базы СПБ) і 14 польскіх бібліятэк. Грамадскае аб'яднанне мела структуры ў 6 абласцях, 51 раёне, 150 вясковых мясцовасцях, налічвала каля 30 тысяч членаў. СПБ аб'ядноўваў 65 польскіх самадзейных калектываў (з іх 40 у Гродзенскай вобласці): хары, вакальныя групы, ансамблі спеваў і танцаў, танцавальныя калектывы, вакальна-інструментальныя ансамблі, фальклорныя групы. У 1997 годзе ў Гродна быў заснаваны польскі тэатр [9].

Пад эгідай ГА «СПБ» дзейнічалі больш дзесяці структур, у тым ліку: маладзёжныя, студэнцкія, польскае навуковае таварыства, таварыства польскіх гісторыкаў, таварыства медыцынскіх сясцёр і акушэраў, таварыства народных майстроў, таварыства польскіх мастакоў, польскае таварыства ўрачоў на Гродзеншчыне, таварыства жаўнераў Арміі Краёвай, таварыства польскіх ветэранаў, таварыства палякаў – ахвяр палітычных рэпрэсій, спартыўны клуб «Баторы», гандлёва-прамысловая палата, камітэты памяці А. Міцкевіча і Э. Ажэшка і інш. ГА «СПБ» мае ўласны друкаваны орган – штотыднёвую газету «Głos znad Niemna».

У адпаведнасці з заканадаўствам Рэспублікі Беларусь на пачатак 2005 года органамі юстыцыі былі зарэгістраваны 8 грамадскіх аб'яднанняў, створаных польскай грамадскасцю Беларусі. У рэспубліцы на польскай мове выдаваліся 4 газеты і 2 часопісы, вялося выкладанне ў школах і спецыялізаваных класах.

У 2005 годзе польскую нацыянальную супольнасць у прадстаўнічых і заканадаўчых органах Беларусі складалі 687 (21,6% ад агульнай колькасці) дэпутатаў мясцовых саветаў, па 2 – у Палаце прадстаўнікоў і Савеце Рэспублікі [10].

У Віцебскай вобласці ўсе польскія арганізацыі аб'яднаны пад эгідаю ГА «СПБ». Асноўная мэта іх дзейнасці – адраджэнне польскай мовы і культуры ў асяродку палякаў вобласці, а таксама, згодна са сцвярджэннямі спецыялістаў абласнога савета па справах рэлігій і нацыянальнасцей, «падтрымка працэсу пашырэння сферы ўжытку беларускай мовы». Вывучэнне

польскай мовы было арганізавана ў Віцебску, Глыбоцкім, Браслаўскім і Міёрскім раёнах. За апошнія 5 год колькасць вывучаючых польскую мову ўзрасла больш за 2 разы. Удзельнікі вакальнай групы «Глыбачанка» прынялі актыўны ўдзел у фестывалі польскай песні ў Міёрах, сталі лаўрэатамі свята «Квітней, Глыбоччына». У Міёрскім раёне творча дзейнічаў ансамбль польскай народнай песні «Мерыца». Калектывы мастацкай самадзейнасці польскіх нацыянальных аб'яднанняў часта выступалі з канцэртамі ў Польшчы, а спартсмены ўдзельнічалі ў Паланійскіх гульнях у г. Сопаце [11].

Найбуйнейшая этнічная група Беларусі прадстаўлена рускімі. У сацыяльна-палітычным і нацыянальным аспектах для рускага насельніцтва адкрыты шырокія магчымасці і перспектывы для рэалізацыі этнічных і моўна-культурных патрэб. Руская мова з'яўляецца другой дзяржаўнай мовай Рэспублікі Беларусь. У краіне распаўсюджваецца расійская прэса, выходзяць мясцовыя рускамоўныя выданні, існуюць тэатры, на рускай мове вядуцца праграмы радыё і тэлебачання, ажыццяўляецца навучанне ў школах і ВНУ. Акрамя таго, зарэгістраваны і дзейнічаюць грамадскія аб'яднанні, якія аб'ядноўваюць асоб рускай нацыянальнасці. Найбуйнейшае – «Рускае таварыства», якое ставіць на мэце захаванне і прапаганду рускай культуры.

На тэрыторыі Віцебскай вобласці найбольш актыўныя Віцебская гарадская грамадская арганізацыя «Рускі культурны цэнтр «Русь» і ГА «Рускае таварыства». Іх дзейнасць была накіравана на ўмацаванне сувязей з славянскімі нацыянальна-культурнымі аб'яднаннямі Расіі, Украіны, Беларусі, былой Югаславіі. Паспяхова працаваў вучэбна-кансультатыўны пункт «Школа Расіі», вучні старшых класаў прымалі ўдзел у гуманітарных алімпіядах у Маскве. За інтэграцыю з іншымі дзяржавамі і выхаванне ўласнай нацыянальнай выключнасці выступае Віцебская грамадская арганізацыя «Руская абшчына», якая выдае газету «Истоки» [12].

У перыяд 1991–2005 г. у Беларусі дзейнічаў шэраг украінскіх грамадскіх арганізацый.

З 1995 года бярэ пачатак дзейнасць ГА «Цэнтр украінскай культуры «Січ». Аб'яднанне было створана з мэтай садзейнічання захаванню і развіццю ўкраінскай культуры, самаідэнтыфікацыі ўкраінскага этнасу ў Рэспубліцы Беларусь, стварэння ўмоў для нацыянальна-культурнага развіцця. Пры цэнтры «Січ» дзейнічаў хор украінскай песні «Крыніца», існаваў дзіцячы танцавальны ансамбль, функцыянавалі школа выхаднога дня і «Клуб сяброў Украіны». ГА «Січ» у 1999 і 2002 г. правяло V і VI рэспубліканскія фестывалі мастацтваў украінцаў Беларусі. У 1996 годзе быў створаны ў г. Брэсце Украінскі навукова-педагагічны саюз Беларусі «Берагіня». Мэта – яднанне педагагічных, навуковых і культурных дзеячаў Беларусі ў справе развіцця сістэмы ўкраінскай адукацыі, вывучэння ўкраінскай мовы, культуры, народнай творчасці і нацыянальных традыцый украінцаў [12, с. 101–103].

У 1990-х гадах у Брэсцкай вобласці былі створаны і дзейнічалі ГА «Прасвіта Берасцейшчыны» імя Т. Шаўчэнкі і Украінскае грамадска-культурнае аб'яднанне. Яны клапаціліся пра захаванне і развіццё мовы, культуры, традыцый і абрадаў украінскага насельніцтва. Аднак паступова іх дзейнасць набыла палітычны, прычым даволі радыкальны, не канструктыўны характар. Спецыялісты Камітэта па справах рэлігій і нацыянальнасцей пры Саўеце Міністраў Рэспублікі Беларусь у 1998 г. адзначалі, што з боку кіраўніцтва гэтых украінскіх аб'яднанняў гучалі зняважлівыя выказванні наконт тытульнага этнасу – беларусаў, іх мовы, заклікі да перагляду дзяржаўных межаў [12, с. 106–107]. У выніку абедзве грамадскія арганізацыі не прайшлі перарэгістрацыю.

Віцебская грамадская арганізацыя ўкраінцаў «Радзіслаў», якая ўваходзіла ў склад Асацыяцыі ўкраінцаў Беларусі «Ватра», займалася распаўсюджваннем ведаў па гісторыі і культуры Украіны і ўкраінцаў, папулярызаваннем у сваім этнічным асяродку ўкраінскай мовы. У сакавіку 2004 года былі праведзены мерапрыемствы, прысвечаныя 180-годдзю Т.Р. Шаўчэнкі. 16 ліпеня ў Віцебску адзначаўся «Дзень культуры Украіны», які быў прысвечаны 13-й гадавіне незалежнасці Украіны, у якім прыняў удзел пасол Украіны ў Беларусі. Ён перадаў для школы выхаднога дня ГА «Радзіслаў» бібліятэку вучэбнай і мастацкай літаратуры на ўкраінскай мове.

У Беларусі першыя татарскія культурна-асветныя таварыствы ўзніклі восенню 1989 г. у Мінску і Гродна. У 1993 г. мясцовыя таварыствы былі рэарганізаваны ў Беларускае аб'яднанне татар-мусульман «Аль-Кітаб» (з 2000 г. – «Зікр уль-Кітаб»). У 1991 г. актывісты «Аль-Кітаб» упершыню ў гісторыі татар Беларусі пачалі выдаваць на беларускай мове часопіс «Байрам. Татары на зямлі Беларусі». За час існавання часопіса да 2002 г. было выдадзена больш за 40 нумароў. Ён абуджаў самасвядомасць татарскага народа, асвятляў культурную і гістарычную спадчыну. Ад пачатку 1997 г. у Беларусі выдавалася газета «Жыццё» – штомесячнае выданне Мусульманскага рэлігійнага аб'яднання ў Рэспубліцы Беларусь і аб'яднання «Аль-Кітаб». Газета мела дадатак – бюлетэнь «Жыццё татарскае» і дзіцячую старонку [13].

3 мая 1994 г. у рэспубліцы дзейнічала Абшчына беларускіх літоўцаў. Асноўнымі мэтамі таварыства з'яўляліся пашырэнне сяброўскіх сувязяў паміж народамі Беларусі і Літвы, захаванне гістарычнай памяці, культуры, нацыянальнай самасвядомасці, мовы і звычаяў сярод літоўскага насельніцтва Рэспублікі Беларусь. Яно было заказчыкам будаўніцтва ў вёсцы Рымдзюны Астравецкага раёна Гродзенскай вобласці літоўскага нацыянальнага культурнага цэнтра на сродкі Літвы. У 1996 годзе было завершана будаўніцтва школы, 7 дамоў для настаўнікаў; 1997 г. – пабудаваны інтэрнат на 70 месцаў, сталоўка, дзіцячы сад; 1998 г. – кацельня, зроблена ацяпленне. У 2000 годзе было завершана будаўніцтва дома культуры [14].

У красавіку 1991 г. з мэтай адраджэння яўрэйскай Рэспублікі Беларусь як нацыянальнай, так і культурнай супольнасці, іх кансалідацыі было створана Беларускае аб'яднанне яўрэйскіх арганізацый і абшчын. Сюды ўвайшло звыш 135 арганізацый і суполак з 16 гарадоў краіны. За час свайго існавання аб'яднаннем адкрыты 14 нядзельных школ па вывучэнні мовы і культуры яўрэйскага народа, дзве агульнаадукацыйныя школы (у Мінску і Магілёве). Выдаваліся 4 яўрэйскія газеты і спецыяльная газета для моладзі. Працаваў яўрэйскі народны ўніверсітэт.

У Беларусі дзейнічаюць дабрачынныя цэнтры «Хэсэд-Рахамім» (Мінск), «Хасдэй Давід» (Віцебск), «Хэсэд-Эфраім» (Полацк), «Хэсэд-Бацяя» (Гомель), «Хэсэд-Барух» (Магілёў), а таксама асобныя групы міласэрнасці (Барысаў, Ліда, Мазыр, Орша, Рэчыца, Брэст), якія аказваюць дапамогу састарэлым і хворым. Створана шырокая сетка патранажнай службы. Сярод накірункаў дзейнасці – пракат медыцынскага абсталявання, дапамога адзінокім у быце, дагляд за хворымі, абеда на даму, дробны рамонт, медыцынскія кансультацыі, размеркаванне лекаў, праца клубу і гуртку, сумеснае правядзенне свят [15].

Яўрэйскія грамадскія аб'яднанні Віцебшчыны праяўлялі найбольшую актыўнасць у параўнанні з іншымі арганізацыямі вобласці. Так, напрыклад, ГА «Яўрэйскі культурны цэнтр «Мішпоха» выдаваў свой часопіс і газету. Па ініцыятыве аб'яднання «Лухот» працаваў Віцебскі яўрэйскі грамадскі ўніверсітэт гісторыі і культуры. ГА «Таварыства апекі яўрэйскіх могілак Беталам» выдадзены бібліяграфічны даведнік аб Халакосце, кніга-шляхавод

па Стара-Успенскіх могілках. Культура яўрэйскага народа адлюстроўвалася ў творчасці народнага ансамбля «Віцебскія дзяўчаты» і народнага тэатра песні і музыкі «Мерхавім» Віцебскага гарадскога цэнтра культуры, народнага яўрэйскага канцэртнага ансамбля «Блукаючыя зоркі» Цэнтра нацыянальных культур г. Полацка. У бібліятэках і музеях вобласці праводзіліся выставы «Культура і быт яўрэяў на зямлі Шагала», «Марк Шагал і яўрэйская культура» і інш. [11].

У Мінску зарэгістраваны і дзейнічаюць 1 міжнароднае і 2 рэспубліканскія грамадскія аб'яднанні цыганоў, у г.п. Ашмяны – раённае. У снежні 2004 года выйшаў першы нумар інфармацыйнага бюлетэня пад назвай «Романолав» («Цыганскае слова»). У нашай дзяржаве добра вядомы ансамблі цыганоў: «Джана Рома» з Ашмян, «Тэрнэ Бэрша» з Магілёва, «Гіля Ромэн» з Лельчыц [16].

За апошнія пяць год у абласцях Беларусі не было якіх-небудзь яўных сутыкненняў і канфліктаў на этнічнай, расавай і канфесійнай аснове, забяспечана прававая роўнасць як рэлігійных, так і нацыянальных груп. Паміж культурна-нацыянальнымі аб'яднаннямі Беларусі існавалі добрыя сяброўскія сувязі. Гэтае сцвярджанне варта адлюстраваць на прыкладзе Віцебскай вобласці.

Пачынаючы з 2001 года, адзін раз на два гады ў раённым цэнтры Міёры адбываўся абласны фестываль нацыянальных культур пад дэвізам «Нас аб'яднала зямля Беларусі». Яго мэтай з'яўлялася ўмацаванне творчых і дзелавых адносін паміж устаноўмаі культуры і грамадскімі нацыянальнымі арганізацыямі, азнаямленне насельніцтва з самабытнай культурай народаў, якія жывуць у вобласці. На фестывалях уласную творчасць прадстаўлялі беларусы, рускія, яўрэі, палякі, армяне, літоўцы, цыганы, узбекі, татары, комі. Рэгіянальнае свята «Браслаўскія бліскавіцы» мае на мэце адраджэнне спеўных, танцавальных, абрадавых, гульнявых традыцый і развіццё рамёстваў народаў-суседзяў: беларусаў, латышоў і літоўцаў. Свята дзіцячай творчасці «Дзвіна–Двина–Даугава» ўключае ў сябе тэатралізаванае шэсце, свята плятагонства, вадзяную феерыю, выставы і канцэрты самадзейных калектываў з Беларусі, Расіі і Латвіі. Святам яднання розных нацыянальных культур стаў «Узгорскі кірмаш» [11].

Неабходна адзначыць, што грамадскія аб'яднанні нацыянальных супольнасцяў не толькі спажыўцы з «кішэні» падаткаплацельшчыкаў альбо краін сваёй этнічнай радзімы. Яўрэйскія, польскія, нямецкія і іншыя аб'яднанні неаднаразова аказвалі гуманітарную дапамогу дзяржаўным установам, інтэрнатам Беларусі. Напрыклад, ГА немцаў з Бабруйска падаравала аргтэхніку савету па справах рэлігій і нацыянальнасцей Магілёўскага аблвыканкама, у 2003–2004 гадах Віцебскае гарадское ГА «Рускі культурны цэнтр «Русь» выступіла з дабрачыннай акцыяй – перадала ў фонды абласной і цэнтральнай бібліятэк г. Віцебска 440 асобнікаў новых кніг, якія былі выдадзены ў Расіі, пасля правядзення фестывалю «Усходні слодыч» у Мінску значныя сродкі былі пералічаны інтэрнатам Мінска, на пабудову Нацыянальнай бібліятэкі [17].

Зроблены аналіз міжнародных, рэспубліканскіх, рэгіянальных арганізацый (рускіх, татараў, палякаў, украінцаў, літоўцаў, цыганоў, азербайджанцаў, грузін, афганцаў, яўрэяў, немцаў, карэйцаў, грэкаў, казахаў) дазваляе зрабіць некаторыя высновы.

Пераважная большасць з іх займаецца захаваннем нацыянальных традыцый і прапагандай сваёй культуры шляхам стварэння калектываў мастацкай самадзейнасці, правядзення канцэртаў, конкурсаў, фестывалюў, выстаў і г.д. Значная частка прадстаўляе розныя інтарэсы сваіх сяброў (членаў) у дзяржаўных і іншых установах; займаецца захаваннем і прапагандай помнікаў гісторыі і культуры свайго народа; паставіла перад сабою мэту нацыянальнага адраджэння і развіцця культуры, каб захаваць самаатаысамленне і пазбег-

нуць асіміляцыі. Амаль палова імкнецца адстойваць сацыяльныя і эканамічныя правы, дапамагаць суайчыннікам; садзейнічаць фарміраванню нацыянальнай самасвядомасці. Трэцяя частка плануе абараняць нацыянальныя і грамадзянскія правы, годнасць; займаецца дабрачыннай дапамогай і ўшанаваннем памяці славытых асоб сваёй нацыянальнасці, ахвяр Халакосту і г.д. 15–20% – спрыяюць грамадскай актыўнасці асобам сваёй нацыянальнасці, ствараюць магчымасці для раскрыцця ўласнага творчага патэнцыялу. Такі ж працэнт грамадскіх арганізацый займаецца асветніцкай дзейнасцю (стварэннем нацыянальных школ, класаў па вывучэнні роднай мовы і г.д.); імкнецца да стварэння нацыянальных цэнтраў, каардынацыі намаганняў у справе захавання нацыянальнай самаідэнтыфікацыі; спрыяе вывучэнню ўласнай гісторыі, займаецца выдавецкай дзейнасцю. Каля 5% ГА садзейнічаюць грамадзянскай самасвядомасці, выступаюць за інтэграцыю з іншымі краінамі, выходзяць пачуццё сваёй нацыянальнай выключнасці. Толькі 2,7% арганізацый плануюць, для выканання статутных мэт і задач, выкарыстоўваць актыўныя метады грамадскіх дзеянняў: мітынгі, маніфестацыі, масавыя акцыі і г.д. [12, с. 98].

Можна сцвярджаць, што сярод нацыянальных супольнасцяў найлепш палітычна і культурна арганізаваным з'яўляецца польскае, яўрэйскае, украінскае насельніцтва. Яно больш актыўна ўключаецца ў грамадска-палітычныя працэсы. Латышкае, літоўскае, нямецкае, рускае, цыганскае насельніцтва больш пасіўнае, актывізуе працу пры ўмовах фінансавання з боку.

Галоўнай перашкодай для паспяховай дзейнасці аб'яднанняў нацыянальных супольнасцяў з'яўляліся значныя матэрыяльныя і фінансавыя цяжкасці.

Такім чынам, нацыянальныя супольнасці ў перыяд 1991–2005 гг. адыгрывалі даволі значную ролю ў грамадска-палітычным і культурным жыцці Беларусі, дзейнасць іх грамадскіх арганізацый садзейнічала працэсу фарміравання грамадзянскай супольнасці ў Рэспубліцы Беларусь.

## ЛІТАРАТУРА

1. *Нацыянальная палітыка і міжнацыянальныя адносіны на Беларусі ў XX стагоддзі*: зб. нав. арт. – Мінск: БДПУ імя М. Танка, 1997. – 170 с.
2. *Нацыянальныя пытанні: матэрыялы III Міжнар. кангрэса беларусістаў «Беларуская культура ў дыялогу цывілізацый»*, Мінск, 21–25 мая, 4–7 снеж. 2000 г. / рэдкал.: Э. Дубянецкі (гал. рэд.) [і інш.]. – Мінск: «Беларускі кнігазбор», 2001. – 224 с.
3. *Беларусь – Украіна: гістарычны вопыт узаемаадносін*: матэрыялы міжнар. навук. канф., Мінск, 18–19 сакавіка 2003 г. / рэдкал.: У.І. Навіцкі (гал. рэд.) [і інш.]. – Мінск: Інстытут гісторыі НАНБ, 2004. – 434 с.
4. *Этносоциальные и конфессиональные процессы в современном обществе*: материалы междунар. науч. конф., Гродно, 8–9 декабря 2005 г. / Гродн. гос. ун-т; отв. ред. проф. М.А. Можейко. – Гродно, 2006. – 480 с.
5. *Состав депутатов советов Витебской области* // Дзяржаўны архіў Віцебскай вобласці. – Ф. 1966. – Воп. 29. – Спр. 22. – Арк. 24–38.
6. *Тусевич, Е.* Живем без оглядки на национальность / Е. Тусевич // Советская Белоруссия. – 2005. – 16 августа. – С. 6.
7. *Абарона правоў асоб, якія належаць да нацыянальных супольнасцей Рэспублікі Беларусь*: даведнік / склад. Н.В. Ходар. – Мінск: «Энцыклапедыкс», 2004. – С. 235–245.
8. *О выполнении в Витебской области «Программы мер по регулированию этноконфессиональной ситуации в Республике Беларусь» и областной Программы работы с национальными общностями* // Архіў Камітэта па справах рэлігій і нацыянальнасцей пры Савеце Міністраў Рэспублікі Беларусь (АКСРН). – Спр. матэрыялы да калегі № 8 ад 30–31.10.2003 г.
9. *О материальной базе и состоянии работы СПБ* // АКСРН. – Фонд «Герапіска аддзела нацыянальнасцей». – Спр. 03–04, 1998. – Т. 1. – Арк. 54.



10. *К вопросу о белорусско-польских отношениях*: информационный материал / Институт социально-политических исследований при Администрации Президента Республики Беларусь. – Минск, 2005. – С. 7.
11. *Степаненко, Н.* Нас объединила земля Беларуси / Н. Степаненко // Віцьбічы. – 2002. – 27 чэрвеня. – С. 4.
12. *Нацыянальныя меншасці Беларусі: грамадска-палітычная дзейнасць і сацыяльна-прававы статус: справаздача аб НДП (заключ.)* / Маг. дзярж. унів. харчавання; кір. тэмы І.А. Пушкін. – Магілёў, 2005. – С. 108. – № Д. Р. 20041397.
13. *Орда, О.А.* Роль СМИ в возрождении культуры татар Беларуси / О.А. Орда // Этносоциальные и конфессиональные процессы в современном обществе: материалы междунар. науч. конф., Гродно, 8–9 декабря 2005 г. / Гродн. гос. ун-т; отв. ред. проф. М.А. Можейко. – Гродно, 2006. – С. 423–427.
14. *Информация об Республиканском общественном объединении «Белорусская община литовцев»* // АКСРН. – Спр. 03–04, 2000. – Т. 1.
15. *Иоффе, Э.* Джойнт в Беларуси / Э. Иоффе, Б. Мельцер. – Минск: ООО «Мэджик Бух», 1999. – 94 с.
16. *Информация об общественном объединении «Белорусская цыганская диаспора»* // АКСРН. – Спр. 03–04, 2003. – Т. 2; 2004. – Т. 2.
17. *Сообщение о проведении фестиваля «Усходні слодыч»* // АКСРН. – Спр. 03–04, 2004. – Т. 2.

#### S U M M A R Y

*This article is devoted to the problem of national minority groups' activity, their common features and their role in Belarusian society.*

*The purposes and main activity directions of voluntary organizations of national minority groups in Belarus are analyzed in this article. It also contains a conclusion about significant role of national minority groups in social, political and cultural life in Belarus and in forming of civil society.*

*Поступила в редакцию 23.03.2007*

УДК 973:2«1730/1791»

**П.Г. Космач**

## Свобода совести и принятие Конституции США

В американской научной литературе существуют два подхода к рассмотрению роли религии в создании Конституции США. Первый подход акцентирует свое внимание на светской составляющей мировоззрения отцов-основателей страны как ярких представителей эпохи Просвещения, радикально отделявших религию и государство и достаточно далеких от христианства. Типичным выражением этого направления является монография известного американского ученого Г.С. Коммейджера [1].

В рамках второго подхода разделение церкви и государства в США понимается как результат преимущественно эволюции собственно американской общественно-политической жизни, установленный для блага самой религии, не нуждающейся в помощи со стороны федерального правительства. Среди прочих работ авторов, придерживающихся данного подхода, следует отметить статьи Д. Дрейсбаха [2–3], специалиста по истории церковно-государственных отношений в США, а также книгу Д. Хатсона [4], заведующего отделом рукописей Библиотеки Конгресса США, посвященную в целом роли религии в истории

образования американского государства. Русскоязычные авторы в основном склонны принимать первый подход [5–6].

В качестве главной цели данной статьи выступает рассмотрение религиозного фактора в процессе выработки и ратификации Конституции США. Также затрагивается вопрос о влиянии религии на важнейшие принципы основного закона этой страны. Источниками служат документы Национального Конституционного конвента 1787 г., ратификационных конвентов штатов, Конституция США, федералистские и антифедералистские произведения. При написании статьи использовались материалы Национального архива США (Вашингтон).

К концу 1780-х гг. перед политической элитой США встал вопрос о дальнейшем упрочении союза. Потенциал «Статей конфедерации» был явно исчерпан, он только тормозил процесс дальнейшей социально-экономической и политической интеграции штатов, естественная близость которых определялась общими традициями, схожестью государственно-правового устройства, совместным успешным опытом отстаивания прав и свобод. Нарастание торгового и налогового кризисов, связанные с этим народные выступления, равно как и углубление противоречий между штатами, вызванное произвольными действиями их правительств, требовали принятия неотложных мер по укреплению союза. На Аннаполисской конференции (сентябрь 1786 г.), где присутствовали лишь 12 делегатов от пяти штатов, был принят документ, призывавший собраться представителей всех штатов в мае 1787 г. в Филадельфии на специальное совещание, призванное «привести в соответствие с насущными потребностями союза Конституцию федерального правительства» [7].

Национальный Конституционный конвент, проведенный с 25 мая по 17 сентября 1787 г. в Филадельфии, выработал проект нового основного закона союза штатов. Среди прочих проблем он должен был в той или иной степени затронуть противоречие, сложившееся на уровне абсолютного большинства штатов: провозглашение религиозной свободы совмещалось с актами исповедания при занятии государственных должностей или, как в случае со штатами Новой Англии, с наличием установленных церквей. Исповедание христианства, а в целом ряде случаев и его протестантской интерпретации, являлось условием для занятия государственной должности во всех штатах, за исключением Вирджинии и частично Нью-Йорка [2, p. 268].

Именно на это противоречие и указал Иона Филлипс в своем обращении от 7 октября 1787 г. к Конституционному конвенту: «Присягать и верить в то, что Новый Завет является боговдохновенным, полностью противоречит религиозным принципам иудея и против его совести давать любую подобную клятву. Указанным законом иудей лишен права занимать любую общественную должность или место в правительстве, что противоречит второму разделу Билля о правах [штата. – прим. П.К.]». Подобные настроения доминировали с самого начала среди делегатов. Уже в мае 1787 г. губернатор Южной Каролины Ч. Пинкни (1757–1824) предложил план государственного устройства США, где присутствовали слова, схожие по духу и букве с будущей первой поправкой к Конституции США. В документе отмечалось: «Законодательная власть Соединенных Штатов не должна принимать законов, относящихся к религии». Представляя свой план Конституционному конвенту, Ч. Пинкни, защищая данную статью, подчеркнул, что мир ожидает подобного шага, вытекающего из республиканских принципов и эпохи Просвещения.

Первоначально подобная статья членам Конституционного конвента не представлялась необходимой, т.к. считалось, что федеральное правительство не имеет делегированного права на вмешательство в религиозные дела вообще. К 20 августа 1787 г. Ч. Пинкни представил новый вариант статьи. Ее содержание стало более узким и касалось запрещения актов исповедания,

равно как и предъявления любых иных требований к религиозным взглядам должностного лица на федеральном уровне. 30 августа того же года в Конституционном конвенте обсуждался вопрос об условиях, предъявляемых к кандидатам, нанимаемым на службу федеральным правительством. К предложенному варианту статьи, где указывалось на необходимость принесения клятвы, были добавлены слова, разрешающие ограничиваться «торжественным заявлением» [8]. Таким образом учитывались интересы представителей различных сект, прежде всего квакеров, религиозные убеждения которых не позволяли присягать. После этого Ч. Пинкни внес свое предложение, касающееся запрещения актов исповедания. В материалах Конституционного конвента сохранилась следующая запись: «М-р Шерман (делегат от Коннектикута. – прим. Л.К.) считает ее ненужной, т.к. доминирующая широта взглядов является достаточной защитой против подобных актов». В защиту поправки выступили Гавернир Моррис от Пенсильвании и генерал Чарльз Коутсуорт Пинкни (троюродный брат Ч. Пинкни). Она была принята единогласно. За статью в целом проголосовали все, за исключением Северной Каролины, мнения же представителей от Мэриленда и Коннектикута разделились.

После внесения стилистических правок появился окончательный вариант текста, вошедшего в VI статью Конституции США. В ней (пункт 3) провозглашается: «Вышеупомянутые Сенаторы и Представители, равно как члены Законодательных собраний отдельных штатов, а также все должностные лица исполнительной и судебной властей Соединенных Штатов и отдельных штатов, обязываются присягой либо торжественным обещанием к соблюдению настоящей Конституции. При этом никогда не будет требоваться принадлежность к какой-нибудь религии в качестве условия для занятия какой-либо должности или исполнения какой-нибудь общественной обязанности в Соединенных Штатах». Вместе с тем текст Конституции сам по себе содержит два важных момента, непосредственно связанных с христианской религией. Статья 7 прямо говорит о том, что документ принят «в год нашего Бога одна тысяча семьсот восемьдесят седьмой» (ср. англ.: «... in the Year of our Lord one thousand seven hundred and Eighty seven») [9]. Пункт 7 статьи первой исключает воскресенье из числа рабочих дней: «Если билль не будет возвращен Президентом в течение десяти дней (не считая воскресных дней) после того, как он ему представлен, билль становится законом» [9, р. 112].

Представитель Мэриленда в Конституционном конвенте Л. Мартин в своем отчете перед законодательным собранием штата подвел следующий итог: «Часть системы, которая обеспечивает то, что религиозные проверки не требуются в качестве условия для любой должности или общественной обязанности на территории Соединенных Штатов, была утверждена абсолютным большинством конвента и без значительных дебатов; однако, были и лица, которые считали, что вера в существование Бога и будущее состояние воздаяний и наказаний будет определенной защитой хорошего образа действий наших правителей и что в христианской стране будет благопристойно по крайней мере указать на разницу между исповедующими христианство и открытым неверием или язычеством».

Во время периода ратификации штатами федеральной Конституции мнения по поводу ее явно светского характера разделились. Антифедералисты для усиления собственных позиций неоднократно указывали на отсутствие упоминания Бога в тексте Конституции. Их позиция по данному вопросу кратко формулировалась в письме к Д. Адамсу известного американского ученого того времени, одного из подписантов Декларации независимости, Б. Раша: «Множество верующих людей желает, чтобы упоминание о Высшем Существо было представлено где-либо в новой Конституции» [2, р. 281–282]. Ими

текст Конституции воспринимался как скрытое отрицание Высшего Существа, без Которого невозможно существование сколь-либо прочной государственной системы. В бостонской «Независимой хронике...» утверждалось: «Если гражданские правители не признают Бога, Он не признает их; и они будут вынуждены сойти с дороги» [10].

Вторым аргументом антифедералистов против проекта Конституции была убежденность в том, что религия обеспечивает высокую нравственность населения, особенно необходимую при республиканской форме правления, где гражданская власть избирается народом. Так, антифедералист из Массачусетса полковник Джонс отметил: «...лицо не может быть хорошим человеком, не будучи христианином». В «Массачусетской газете» (7 марта 1788 г.) подчеркивалось, что «не тяжелее построить красивый дом без инструментов, чем установить надежное правительство без государственной защиты религии».

Третьим аргументом было то, что VI статья Конституции открывает государственные должности для «иудеев, магометан и атеистов». В его основе была боязнь, что религиозная свобода может служить дополнительным стимулом для переселения в США лиц, чуждых англопротестантской культуре. Один из лидеров пресвитериан Южной Каролины Д. Колдвелл считал, что запрещение актов исповедания есть «приглашение иудеям и язычникам любых направлений жить среди нас, [что]... в будущем может угрожать характеру Соединенных Штатов».

Четвертый аргумент представлял собой логическое развитие предыдущего. Согласно ему установление клятвы при вступлении в государственную должность бессмысленно в случае присяги атеиста. Преподобный Г. Абот не без сарказма заметил по этому поводу: «Каждый человек, занятый в федеральном правительстве или правительстве штата, обязан принять присягу на верность ему. Некоторые интересуются, поскольку акты исповедания не требуются, как и кому они присягают, – присягают ли они Юпитеру, Юноне, Минерве, Прозерпине или Плутону?».

Сторонниками Конституции США была успешно осуществлена защита запрещения актов исповедания на федеральном уровне. Основным их контраргументом было то, что Конституция защищает религиозную свободу каждого человека. Поэтому, например, лидер баптистов Массачусетса И. Бакус подчеркивал, что «религия всегда воплощает собой отношения между Богом и индивидуумами, следовательно, ни один человек не может установить проверку религиозных убеждений без нарушения естественных прав нашего Господа Иисуса Христа». В представлении конгрегационалистского священника Ф. Пейсона из Массачусетса акты исповедания являются тщетными «попытками воздвигнуть мирские суды для людской совести [и] представляют собой нарушения Божественных прерогатив».

Вторым контраргументом было то, что федеральное правительство изначально не имеет право на вмешательство в религиозную сферу. Подобное право, как подчеркивал Д. Мэдисон, являлось бы «наиболее ужасной узурпацией». Оно открывало путь и к ущемлению всех прочих прав и свобод, ибо, как указывал И. Бакус, ссылаясь на примеры из истории, акты исповедания являлись «величайшим двигателем тирании в мире». Все вопросы, связанные с ними, авторами федеральной Конституции передавались на уровень компетенции отдельных штатов. Множественность сект, предполагающая множественность интересов, как указывалось в «Федералисте» № 51, служит дополнительной защитой против установления любой формы диктатуры.

В качестве третьего контраргумента выступало осознание того факта, что акты исповедания по определению не в состоянии выполнить свою задачу. Их результатом будет прохождение во власть лицемеров, готовых поступить-

ся своими принципами во имя собственного честолюбия. С. Спенсер, один из делегатов ратификационного конвента Северной Каролины, говорил, что акты исповедания «исключают из должностных лиц только добросовестных и действительно религиозных людей». Подобная мера представлялась многим делегатам ратификационных конвентов попросту вредной, ибо она лишала людей, твердо придерживавшихся своих религиозных взглядов, возможности реализовать собственные способности, которые могут быть полезны для общества. В свою очередь, лучшей защитой против беспринципных и неверующих правителей является не определенная законодательная мера, а бдительность и пронизательность самих избирателей. Поэтому сторонники запрещения актов исповедания часто оговаривали, что они не против ортодоксальных протестантов в правительстве страны, но против дискриминационной меры, с помощью которой предполагается обеспечить это.

Следует особо подчеркнуть, что граница между сторонниками и противниками Конституции США не совпадала с линией, отделявшей деистов и просветителей от ортодоксальных христиан. Не совпадала она и с деноминационными различиями. Основную роль в разделении на сторонников и противников Конституции сыграли экономические факторы. Те слои населения, которые были активно вовлечены в коммерческую деятельность, ориентировались на заграничные рынки сбыта, проживали в крупных городах, как правило, выступали на стороне федерализма. Те же, кто занимались мелким ремеслом, жители отдаленных районов и мелких поселков, не видели необходимости в изменении существующего порядка. Конгресс 28 сентября 1787 г. передал вопрос о ратификации Конституции исключительно на уровень штатов, уклонившись от какого-либо собственного решения. В местных законодательных учреждениях, после длительных дебатов, было решено согласиться с условием, что после утверждения девятью штатами основной закон вступит в силу. Этот процесс был завершен 21 июня 1788 г., когда конвент штата Нью-Гэмпшир ратифицировал Конституцию США.

Первым законодательным актом федерального Конгресса, собравшегося в Нью-Йорке в марте–апреле 1789 г., стало принятие «Акта, регулирующего время и способ приведения к присяге», подписанный президентом Вашингтоном 1 июня того же года. Первоначальная формулировка в резолюции Палаты Представителей от 6 апреля 1789 г. гласила: «Я, имярек, представитель Соединенных Штатов в этом Конгрессе, торжественно клянусь (или торжественно заявляю, как допускается) в присутствии Всемогущего Бога, что я буду поддерживать Конституцию Соединенных Штатов. Да поможет мне Бог» [11]. Глава юстиции штата Нью-Йорк 8 апреля 1789 г. привел к присяге спикера Палаты Представителей, а затем и остальных депутатов [11, р. 14]. 17 апреля 1789 г. было утверждено решение о необходимости избрания капелланов двух разных деноминаций для проведения церковных служб в обеих палатах Конгресса [11, р. 25]. Сенат 27 апреля 1789 г. поддержал резолюцию, в соответствии с которой после присяги президента США в часовне Св. Павла будет проведена капелланом Конгресса специальная служба [12]. Нижняя палата согласилась с таким решением 29 апреля [11, р. 40–41]. На следующий день Д. Вашингтон принял присягу и в последовавшем обращении к обеим палатам Конгресса подчеркнул расположенность Провидения к борьбе американского народа за свободу.

В процессе рассмотрения «Акта...» из него были исключены упоминания о Боге, равно как и слова «представитель Соединенных Штатов в этом Конгрессе». 27 апреля он был утвержден Палатой Представителей, 5 мая – Сенатом, а 1 июня 1789 г. подписан президентом США Д. Вашингтоном. «Акт...» стал первым законом, принятым после утверждения федеральной Конститу-

ции. Он не требовал вторичной присяги, признавая действительность клятвы и в формулировке от 6 апреля 1789 г. [13].

Следует отметить, что и во времена войны за независимость вместо присяги допускалось торжественное заявление. Таким образом учитывались религиозные убеждения членов различных сект, преимущественно квакеров. Также существовал как текст клятвы со словами «Да поможет мне Бог» и/или «В присутствии Всемогущего Бога...», так и без них [14]. Гражданин присягал на Священном Писании. Слова «Да поможет мне Бог» традиционно добавляются после произнесения основного текста клятвы президентом США. Кроме того, как пишет Д. Дрейсбах: «Эти слова были в дальнейшем добавлены федеральным правом к стандартным клятвам судей Верховного суда, федеральных служащих, лиц, обращающихся за натурализацией, и пр.» [2, р. 291]. Однако произнесение этих слов необязательно, они фигурируют лишь в качестве возможных (optional).

Подводя итоги, отметим, что разделение церкви и государства на федеральном уровне, к которому стремились отцы-основатели США, не означало радикального противопоставления религии и государственных институтов, непосредственно связанных с определенными традициями. В основе Конституции США лежала достаточно последовательная концепция человека, общества, государства. Из кальвинистского тезиса об испорченности человеческой природы выводилась необходимость как собственно государственной власти, так и ее ограничения, создания системы сдержек и противовесов. Принцип верховенства права предполагал наличие закона, имеющего трансцендентное основание, который и должны были «открывать» судьи и народные избранники [15].

Успех республиканской формы правления, подразумевающей реализацию позитивного потенциала человеческой природы, отцами-основателями США связывался с высоким уровнем нравственности, для поддержания которой считалось необходимым процветание религии. Последнее предполагалось достичь как за счет установления религиозной свободы на федеральном уровне, не исключавшей помощь христианству как религии большинства в рекомендательной, недискриминационной форме [4, р. 93], так и законодательной поддержки религиозных установлений на уровне абсолютного большинства штатов. В американской политической теории того периода естественно-правовые установки и теория общественного договора органично взаимодействовали с пуританской ковенантной традицией [16]. Определенную роль в защите федералистской доктрины играло положение о наличии единого американского народа, делу которого покровительствует Божественное Провидение.

## ЛИТЕРАТУРА

1. **Commager, H.** The Empire of Reason. How Europe Imagined and America Realized the Enlightenment / H. Commager. – Garden City, N. Y.: Anchor Press/Doubleday, 1977. – 633 p.
2. **Dreisbach, D.** The Constitution's Forgotten Religion Clause: Reflections on the Article VI Religious Test Ban / D. Dreisbach // Journal of Church and State. – 1996. – № 38. – P. 268.
3. **Dreisbach, D.** «Sowing Useful Truths and Principles»: The Danbury Baptists, Thomas Jefferson, and the «Wall of Separation» / D. Dreisbach // Journal of Church and State. – 1997. – № 39. – P. 455–501.
4. **Hutson, J.** Religion and the Founding of the American Republic / J. Hutson. – Washington: Library of Congress, 1998. – 136 p.
5. **Болховитинов, Н.** Американская цивилизация как исторический феномен / Н. Болховитинов // Американская цивилизация как исторический феномен. Вос-

- приятие США в американской, западноевропейской и русской общественной мысли. – М.: Наука, 2001. – С. 9–15.
6. **Конституция США: История и современность** / под ред. А.А. Мишина, Е.Ф. Язькова. – М.: Юрид. лит., 1988. – 320 с.
  7. **Становление Американского государства** / отв. ред. акад. А.А. Фурсенко. – СПб.: Наука, 1992. – 318 с.
  8. **National Archives and Records Administration**. Microfilm Publication M 866. Records of the Constitutional Convention of 1787. 1 Roll. – Washington, 1971. – P. 125.
  9. **The Constitution of the United States of America, 1787 // An American Primer** / Edited by D.J. Boorstin. – Ontario: Meridian Classic Printing, 1985. – P. 162.
  10. **Essay by Samuel (Boston)**. Independent Chronicle and Universal Advertiser. 10 January 1788 // The Complete Anti-Federalist / Edited, with Commentary and Notes by Herbert J. Storing. – V. 4: Massachusetts and New England. – Chicago and London: The University of Chicago Press, 1981. – P. 196.
  11. **National Archives and Records Administration**. Microfilm publication M 1264. Journals of the U.S. House of Representatives, 1789–1817. 17 Rolls. Roll № 1. March 1789 – March 1791. – Washington, 1989. – P. 7.
  12. **National Archives and Records Administration**. Microfilm publication M 1251. Journal of the Legislative Proceedings of the U.S. Senate 1789–1817. 14 Rolls. Roll № 1. First Congress, 1<sup>st</sup> Session: Journals, Mar.–Sept., 1789. Smooth Journal (part): 2<sup>nd</sup> Session: Jan.–June 1790. – Washington, 1983. – P. 45.
  13. **National Archives and Records Administration**. Microfilm Publication M 337. Enrolled Original Acts and Resolutions of the US Congress, 1789–1823. 17 Rolls. Roll № 1. 1<sup>st</sup> Congress, Jun. 1, 1789 – Mar. 3, 1791. – Washington, 1960. – № 1.
  14. **National Archives and Records Administration**. Microfilm Publication M 247. Papers of the Continental Congress, 1774–1789. In 204 Rolls. Roll № 201. Item 195, Oaths of Allegiance, 1776–1789. – Washington, 1959. – № 121, 173, 213, 244.
  15. **Kramnick, I.** The Godless Constitution: The Case Against Religious Correctness / I. Kramnick, L. Moore. – N. Y. / London: W.W. Norton & Company, 1997. – P. 88.
  16. **Lutz, D.** A Covenanted People: The Religious Tradition and the Origins of American Constitutionalism / Lutz D., Warren J. – Providence: The John Carter Brown Library, 1987. – 87 p.

#### S U M M A R Y

*The article is devoted to the analysis of the role of religion in the adoption of the U.S. Constitution. Its general conception was deeply influenced by the Calvinistic doctrine of the total corruption of the human nature, which played an important role in defending 1) the necessity of the state in general, 2) the separation of powers with checks and balances and church-state separation, and 3) the principle of the limited power of the state. The founding fathers acknowledged that a high level of public virtue was essential for the success of the republican form of government, and that in turn was connected with the prosperity of religion. The most effective means of insuring the prosperity of religion was the creation of the free «market» of religions at the federal level through the separation of church and state. This did not exclude the general, recommendatory support of Christianity in a non-discriminatory form. At the state level, even some legal provisions in some states protected religion. Generally, during that time in the American political process enlightenment views interacted with the puritan covenant tradition.*

*Поступила в редакцию 23.10.2007*



УДК 338(476.5)

Л.Ф. Трацевская, И.Ю. Семенчукова

## Социально-экономическая ситуация и тенденции развития экономики Витебской области в 2007–2008 гг.

Устойчивое развитие Республики Беларусь во многом определяется активным участием в этом процессе всех внутриреспубликанских регионов и административно-территориальных единиц. Решение социально-экономических проблем как страны в целом, так и ее отдельных структурных подразделений неразрывно связано с осуществлением научно обоснованной государственной региональной политики. Она направлена на мобилизацию территориальных факторов для достижения устойчивого экономического и социального роста, создание возможностей для социально-экономического развития регионов при минимально допустимой территориальной дифференциации условий проживания населения (уровень доходов, занятость трудовых ресурсов, доступность услуг, экологическая обстановка) [1–2].

В настоящее время основными объектами регионального управления на уровне страны являются шесть областей и г. Минск. Внутриреспубликанские регионы функционируют в определенных специфических условиях, имеют свои особенности социально-экономического, природно-географического и экологического характера. Регионы Беларуси существенно различаются как по уровню социально-экономического развития, так и по структуре своего хозяйства, неся определенную смысловую нагрузку во внутриреспубликанском разделении труда. Особое место в их ряду занимает Витебская область (табл. 1).

Как свидетельствуют данные этой таблицы, Витебская область, наряду с Гомельской и Минской, является одним из наиболее индустриальных регионов Беларуси с преобладанием в структуре промышленности энерго- и материалоёмких отраслей. Так, в 2007 г. здесь было произведено 18,5% промышленных и 10% потребительских товаров, выпускаемых в стране. Кроме того, в анализируемом периоде регион продолжил наращивать свой производственный потенциал, осуществив 10,3% общереспубликанских инвестиций в основной капитал. В то же время в 2007 г. уровень зарегистрированной безработицы в области составил 1,3%. Несмотря на то, что данный показатель был снижен по сравнению с прошлым годом на 0,3%, он является одним из самых высоких в республике. В связи с этим в Витебской области была активизирована работа по созданию новых рабочих мест, удельный вес которых составил 14,2% от общереспубликанского показателя. По этому направлению социально-экономической деятельности регион в анализируемом периоде занял четвертую позицию после г. Минска, Минской и Брестской областей. Тем не менее, доля населения, занятого в экономике, достигла в области лишь 12,4% от республиканского уровня. Меньше только в Могилевской (11,1%) и в Гродненской (11,0%) областях.



Таблица 1

**Региональные особенности социально-экономического развития  
Республики Беларусь в 2007 г.<sup>1</sup>**

Области	Удельный вес в стране (%)						
	территория	население, занятое в экономике	объем промышленного производства	производство потребительских товаров	инвестиции в ос-новной капитал	создано новых рабочих мест	уровень безработицы
Брестская	15,8	13,6	8,6	18,5	12,1	14,9	1,2
Витебская	19,3	12,4	18,5	10,0	10,3	14,2	1,3
Гомельская	19,5	14,5	21,1	11,0	15,5	13,1	1,2
Гродненская	12,0	11,0	8,7	14,4	11,1	12,1	1,3
Минская	19,3	14,4	13,6	15,8	15,7	15,4	0,9
Могилевская	14,0	11,1	8,7	8,5	10,0	11,8	1,1
г. Минск	0,1	23,0	20,8	21,8	25,3	18,5	0,4
Республика Беларусь	100,0	100,0	100,0	100,0	100,0	100,0	1,0

Исследование социально-экономического развития Витебщины в 2007 г. в отраслевом разрезе позволило выявить следующие его основные направления (табл. 2).

Таблица 2

**Основные показатели социально-экономического развития  
Витебской области в 2007 г.<sup>2</sup>**

Показатели	Темп роста в сопоставимых ценах (%)	
	задание на год	2007 г.
Продукция промышленности	102–103	102,6
Производство потребительских товаров	108–109	108,2
Продукция сельского хозяйства в хозяйствах всех категорий	106–107,5	106,2
Розничный товарооборот	109,5–110,5	114,4
Новые рабочие места, единиц	21500	21759 (101,2% от задания)
Платные услуги населению	108,5–109,5	111,2
Экспорт товаров	123,5–124,5	127,4
Импорт товаров	108,5–109,5	127,8
Сальдо внешней торговли товарами, млн долл. США	1100	827 (75,2% от задания)
Показатель по энергосбережению, %	–6	–6,2
Численность занятых в экономике, тыс. чел.	542,5	550,2 (101,4% от задания)

<sup>1</sup> Источник: Министерство статистики и анализа Республики Беларусь.

<sup>2</sup> Источник: Витебское областное управление статистики и анализа.

Из табл. 2 следует, что в 2007 г. удалось сохранить положительные тенденции в развитии отраслей регионального народнохозяйственного комплекса и обеспечить прогнозные уровни по большинству параметров. Так, в промышленности области темп роста производства продукции составил 102,6%, потребительских товаров – 108,2%. За два года текущего пятилетия эти показатели увеличились, соответственно, на 31,5 и 20,9 процентных пункта, превысив установленные на данный период задания. Прирост производства отмечался в большинстве промышленных отраслей, причем в мукомольно-крупяной и комбикормовой, лесной, деревообрабатывающей и целлюлозно-бумажной промышленности, а также в производстве строительных материалов он составил от 10 до 12 процентов. Следует отметить, что увеличение объемов промышленного производства достигнуто за счет роста производительности труда при уменьшении потребления топливно-энергетических ресурсов почти на 5%, или на 192 тыс. тонн условного топлива. В результате прогнозный показатель по энергосбережению был перевыполнен, составив –6,2% вместо –6%. Снизилась не только энергоемкость промышленного производства, но и его материалоемкость: на 6% уменьшились материальные затраты на 1000 руб. произведенной продукции.

В анализируемом периоде на промышленных предприятиях Витебской области продолжались техническое перевооружение, реконструкция и модернизация производства, внедрение новых технологий и реализация мероприятий по освоению выпуска конкурентоспособной продукции. На эти цели была направлена треть инвестиций, привлеченных в региональный народнохозяйственный комплекс. В 2007 г. улучшился ассортимент потребительских товаров. Так, около 120 видов хлебобулочных изделий, из которых более трети производилось по новым рецептурам, освоено РУПП «Витебскхлебпром». Свыше 400 новых наименований продукции стали производить предприятия региональной мясомолочной промышленности. Расценивая сертификацию как мощный фактор повышения своей конкурентоспособности и безусловного продвижения товаров на внутреннем и внешнем рынках, 135 предприятий области в анализируемом периоде аттестовали собственную продукцию на соответствие международным стандартам качества ИСО серии 9000. На 20 предприятиях пищевой промышленности внедрены системы управления качеством и безопасностью пищевых продуктов, на 9 – сохранения окружающей среды на базе международных стандартов ИСО серии 14000.

В то же время следует отметить, что в 2007 г. развитию промышленного комплекса Витебской области были свойственны не только положительные, но и отрицательные тенденции. Так, около четверти предприятий допустили снижение объемов производства продукции и потребительских товаров. Не вышли на утвержденные параметры по этим показателям, соответственно, 15 и 17 районов региона. Кроме того, область отстает от других регионов Беларуси по объемам производства фасованной продукции, качеству упаковки и уровню маркетинговой деятельности.

На усиление сложившихся позитивных и нивелирование обозначившихся негативных тенденций направлена производственно-хозяйственная деятельность промышленного комплекса Витебщины в 2008 г. К концу года здесь предполагается достичь общего прироста производства на уровне 6–9%, в том числе прироста производства потребительских товаров – на уровне 8,5–10%. Для достижения этих показателей предполагается дальнейшая реконструкция и модернизация действующих и создание новых производств, внедрение ресурсо- и энергосберегающих технологий. Развитие региональной про-

мышленности в данном направлении будет способствовать снижению себестоимости производимой продукции, улучшению ее качества, повышению конкурентоспособности предприятий. Особое внимание будет уделяться предприятиям пищевой промышленности, в результате чего к концу 2008 г. предполагается в 1,9 раза увеличить производство плодоовощных консервов, в 2,2 раза – производство продуктов из картофеля, значительно возрастет выпуск концентрированных соков.

Что же касается аграрного сектора экономики Витебской области, то для него в анализируемом периоде было характерно следующее. Темп роста валовой продукции в хозяйствах составил 106,2%, возросло производство продукции скотоводства и птицеводства, молока, было собрано около миллиона тонн зерна при урожайности в размере 30,5 центнера с гектара, вдвое увеличилась валовой сбор и заготовка маслосемян рапса. Это позволило в полном объеме выполнить государственный заказ по продаже продовольственного зерна, сортовых семян, пивоваренного ячменя, сформировать семенной фонд, выделить на корм сельскохозяйственным животным более 200 тыс. тонн зернового фуража. Кроме того, в 2007 г. было собрано 75 тыс. тонн картофеля, что на 17,9% выше прошлогоднего урожая.

Вместе с тем, темп роста валовой продукции значительно ниже среднего по области наблюдался в хозяйствах Ушачского, Городокского и Оршанского районов. Только уровня 2006 г. достигла продукция животноводства в Толочинском районе. Не обеспечили должного прироста объемов молока хозяйства Поставского, Витебского, Городокского и Сенненского районов. Во многих случаях падение производства сопровождалось и снижением уровня качества. В результате потери от продаж молока недостаточных потребительских свойств и товарности в целом по области превысили 10 млрд руб. и в отдельных районах составили от 47 до 66 тыс. руб. на тонну реализованной продукции.

На устранение обозначенных негативных тенденций нацелено функционирование сельского хозяйства Витебской области в 2008 г., для чего продолжается реализация мероприятий Государственной программы возрождения и развития села. В результате к концу года предполагается достичь во всех категориях хозяйств роста производства в размере не менее 107–108,5%. Предстоит повысить продуктивность молочного стада, что позволит довести производство молока до 910 тыс. тонн. Достижение среднесуточного привеса крупного рогатого скота до 800 г, свиней – до 500 г будет способствовать производству и реализации 171 тыс. тонн мяса. В растениеводческой отрасли ожидается сбор не менее 1 млн тонн зерновых и зернобобовых культур, 1,2 млн тонн картофеля, 49,5 тыс. тонн маслосемян рапса, 300 тыс. тонн овощей.

Важнейшей отраслью экономики Витебской области является торговля. На ее развитие в 2007 г. было направлено около 43 млрд руб., в результате чего на региональном потребительском рынке по большинству товарных позиций обеспечивалась сбалансированность спроса и предложения. Это достигалось, в основном, за счет продукции отечественного производства, доля продаж которой составила в общем объеме розничного товарооборота около 85%. Возросла реализация мяса и птицы, мясных и молочных консервов, яиц, масла растительного, сыров, цельномолочной продукции, ряда товаров непродовольственной группы. В результате объем розничного товарооборота в анализируемом периоде вырос на 14,4% при прогнозном показателе 9–10,5%. За два года текущего пятилетия его прирост в регионе составил около 40%. Вместе с тем, не выполнен прогнозный показатель по розничному товарообороту в Браславском, Дубровенском, Оршанском, Поставском и Толочинском районах.

До конца 2008 г. в сфере торговли предусматривается открыть 40 новых магазинов, продолжится работа по перепрофилированию вещевых рынков, их реконструкции и оснащению современным торговым оборудованием. В результате ожидается увеличение розничного товарооборота на 10,5–13%.

В анализируемом периоде в Витебской области продолжилась работа по улучшению качества услуг, предоставляемых населению в рамках нормативов государственных социальных стандартов. Это позволило сохранить и усилить тенденцию роста объемов реализации платных и бытовых услуг: они увеличились, соответственно, на 11,2 и 27,9 процента. В то же время в этой отрасли еще многое предстоит сделать. Установленные задания по темпам роста платных услуг не выполнялись в Оршанском, Россонском, Сенненском районах, городах Полоцк, Новополоцк и Орша. Особое внимание необходимо уделить повышению уровня и качества услуг в сельской местности. В настоящее время объем платных услуг на одного жителя колеблется от 527 тыс. руб. в Витебском районе до 254 тыс. руб. в Оршанском. По бытовым услугам – от 85 тыс. руб. в Лепельском до 51 тыс. руб. в Полоцком и Чашникском районах. К концу 2008 г. прирост объемов в сфере услуг должен составить, в среднем, 9,8–11,8%.

Большое значение для успешного функционирования экономики Витебской области имеет внешнеэкономическая деятельность. В 2007 г. она характеризовалась увеличением экспортных поставок продукции на 27,4%, что позволило обеспечить положительное внешнеторговое сальдо в сумме 827 млн долл. США. В анализируемом периоде сохранился опережающий рост продаж в страны дальнего зарубежья. Объемы поставок в данный сегмент внешнего рынка возросли как по нефтепродуктам, так и по мясной продукции, древесностружечным и древесноволокнистым плитам, кабельной продукции, текстилю. В то же время не были обеспечены прогнозные задания по экспорту товаров в Бешенковичском, Браславском, Городокском, Дубровенском, Миорском, Оршанском, Поставском районах, а также в городах Витебск, Полоцк и Орша. Уступили конкурентам позиции на внешнем и внутреннем рынках региональные консервные предприятия и заводы по производству пива. В результате в область ввозятся соки, напитки, соусы и другие продукты питания, выпуск которых при должной организации маркетинговой деятельности на соответствующих предприятиях можно было бы наладить в регионе. Тем более, что спрос на данные продукты питания есть и он достаточно устойчив. Это послужило одной из причин, по которым импорт товаров превысил прогнозные задание, составив 127,8%.

Что же касается 2008 г., то к концу данного периода темпы роста экспорта из области ожидаются на уровне 116–117%. Нарастивание экспортных поставок в страны дальнего зарубежья будет обеспечиваться за счет роста продаж стекловолокна, льняных тканей, полиэтилена, жгута акрилового и волокон синтетических. Кроме перечисленных товарных групп, на рынки стран СНГ предполагается экспортировать телевизоры, обувь, ковры, чулочно-носочные изделия, продовольствие. При этом для сохранения положительного внешнеторгового сальдо увеличение поставок по импорту не должно превысить 11–12%.

Положительные тенденции, обозначившиеся в народнохозяйственном комплексе Витебской области в анализируемом периоде, позволили сократить число убыточных организаций на 21,4%. Рентабельность продукции, работ и услуг составила в целом по экономике региона 7,6%, в том числе в промышленности – 7,3%. Вместе с тем, финансовое положение отдельных

предприятий области по-прежнему остается крайне сложным. На конец анализируемого периода убытки имели 173 организации (12,2% от количества учтенных), в том числе в промышленности – 79 предприятий, или каждое четвертое. Вследствие этого в 2008 г. особое значение приобретает совершенствование работы по повышению эффективности хозяйственной деятельности во всех отраслях экономики области. При оценке ее итогов предусматривается смещение акцента с количественных показателей на показатели качества. Кроме того, ужесточатся требования к эффективности мер по финансовому оздоровлению предприятий и выполнению ими параметров, предусмотренных бизнес-планами.

Одним из определяющих индикаторов социальной стабильности в регионе является состояние рынка труда. Так, средняя заработная плата по Витебской области в 2007 г. имела тенденцию к росту и к концу данного периода составила 627,4 тыс. руб. Самыми высокими заработками выделялись промышленность и строительство: 743,6 тыс. руб. и 830 тыс. руб. соответственно. В сельском хозяйстве уровень средней заработной платы достиг 413,4 тыс. руб., в торговле и общественном питании – 510 тыс. руб., здравоохранении – 569 тыс. руб., сфере образования – 506,8 тыс. руб. Реальная заработная плата выросла на 7,1%. На предприятиях и в организациях области были созданы 21759 рабочих мест. Это на 1,2% больше прошлогоднего показателя. Данная тенденция позволила увеличить численность занятых в экономике до 550,2 тыс. чел. и снизить уровень безработицы в регионе до 1,3%. Следовательно, в анализируемом периоде ухудшения положения на рынке труда не наблюдалось. Что же касается ситуации в этой важнейшей сфере региональной экономики в 2008 г., то целевым ориентиром является увеличение к концу данного периода средней заработной платы в целом по Витебской области до 740 тыс. руб., или на 10–13%. При этом рост средней заработной платы не будет опережать роста производительности труда. Уровень безработицы не превысит достигнутого показателя.

Таким образом, современному социально-экономическому развитию Витебщины свойственны как положительные, так и негативные тенденции. Только усилив первые и устранив вторые, можно придать ему поступательный и устойчивый динамизм, способствовать дальнейшему повышению доходов населения региона и его жизненного уровня.

## ЛИТЕРАТУРА

1. *Региональная социально-экономическая политика Республики Беларусь / Государственная комплексная программа развития регионов, малых и средних городских поселений на 2007–2010 годы.* – Минск: ОАО «Красная звезда», 2007. – 199 с.
2. *Национальная стратегия устойчивого социально-экономического развития Республики Беларусь на период до 2020 г.* / Национальная комиссия по устойчивому развитию Республики Беларусь; редкол.: Я.М. Александрович [и др.]. – Минск: Юнипак, 2004. – 200 с.

## S U M M A R Y

*In the paper the assessment of the present economic situation in Vitebsk region is considered. The place of Vitebsk region in the economy of Belarus as well as the factors and tendencies of its further economic development are revealed. The main priorities and target parameters of socio-economic development of Vitebsk region in 2007–2008 are characterized and analyzed.*

*Поступила в редакцию 16.08.2008*

## Особенности демографической ситуации и пути ее стабилизации в Республике Беларусь на примере Витебской области

Устойчивое развитие региональной социально-экономической системы является основополагающим условием сохранения государственного суверенитета и обеспечения национальной безопасности каждой страны, которая предполагает стабильность в политической, экономической, демографической, социальной, военной, экологической, информационной и других сферах. Основные задачи обеспечения демографической безопасности состоят в повышении уровня рождаемости, обеспечивающего нормальный режим воспроизводства населения, улучшении социально-экономических условий жизнедеятельности семьи, оптимизации внутренних и внешних миграционных процессов.

Известно, что как по Республике Беларусь в целом, так и на региональных уровнях, начиная с 1995 года, сложилась устойчивая тенденция к сокращению численности населения на 0,4% и 0,8%, соответственно. В абсолютном выражении на начало 2007 г. численность населения по Витебской области составляла 1283,2 тыс. чел., что меньше по сравнению с 1995 г. на 143,1 тыс. К основным факторам сокращения численности населения можно отнести процессы депопуляции и миграции населения.

Коэффициент депопуляции (отношение числа умерших к числу родившихся) по области составил в 2006 году 1,82 и значительно превысил предельно допустимое критическое значение, принятое во всей мировой практике, так как значение коэффициента выше 1 не обеспечивает простое воспроизводство населения [1]. Так, в 2006 году родилось 11371 человек, умерло 20730 человек (общий коэффициент рождаемости за 2006 г. составил 8,9 на 1000 человек). Причем, в сельской местности уровень смертности в три раза превысил показатель рождаемости, что связано с дисбалансом в половозрастной структуре. В соответствии с классификацией ООН, если в структуре населения категория лиц в возрасте 65 лет и старше составляет более 7%, то общество находится на стадии демографической старости. В Витебской же области в целом показатель старения равен 16%; по городскому населению – 13%, а по сельскому – 24%. Такая ситуация приводит к повышению государственных расходов на социальное обеспечение и оказание медицинской помощи пожилым людям, что снижает экономический потенциал страны.

Низкий уровень рождаемости обусловлен главным образом распространением малодетности и высоким уровнем разводимости. Так называемый суммарный коэффициент рождаемости (среднее число рождений в расчете на одну женщину) по Витебской области составил 1,2 в 2006 году. В то же время для простого воспроизводства населения он должен быть не менее 2,15. При сохранении тенденции перехода к модели однодетной семьи численность населения страны через 25–30 лет может сократиться почти вдвое [1]. Кроме того, по статистическим данным каждый второй брак заканчивается разводом.

На формирование численности и половозрастной структуры населения определенное влияние оказывают миграционные процессы. В Витебскую область в течение 2006 г. прибыло 35429 человек, а выбыло – 37585, т.е. миграционная убыль составила 2156 человек, или 18% общего сокращения количества населения области. Отрицательный миграционный прирост характерен для области в основном ввиду значительного числа выбывающего сельского населения. Молодежь по многим позициям и характеристикам не удовлетворяют условия жизнедеятельности в сельской местности, поэтому отмечается устойчивая тенденция миграции как в города области, так и за ее пределы. Критическая демографическая ситуация на селе усугубляется объективной особенностью Витебской области по сравнению с другими регионами республики. Здесь исторически сложилась мелкопоселенная система размещения населения, т.е. на территории в 40 тыс.км<sup>2</sup> находится 6529 мелких населенных пунктов, в то время как на такой же территории Гомельской области – 2608. В мелких поселениях сложно и экономически нецелесообразно развивать производственную и социальную инфраструктуру.

В целях стабилизации демографической ситуации в республике разработана и утверждена Национальная программа демографической безопасности Республики Беларусь на 2006–2010 годы, которая включает реализацию мероприятий по пяти основным направлениям:

- стимулирование рождаемости и укрепление семьи;
- охрана здоровья матери и ребенка;
- формирование здорового образа жизни и создание благоприятной среды обитания;
- укрепление здоровья и рост ожидаемой продолжительности жизни населения;
- оптимизация миграционных потоков [2].

Существенные шаги по реализации мер программы, связанные с материальным стимулированием рождаемости, повышением уровня поддержки семей с детьми, охраной материнства и детства, были предприняты уже в 2007 г.

Позапно увеличены на 9,3% государственные пособия для семей, воспитывающих детей в возрасте до 3 лет, а с 1 января 2009 г. их размер будет увеличен до бюджета прожиточного минимума, что предусмотрено президентской программой «Дети Беларуси» [3]. С 1 июня 2007 г. увеличен размер единовременного пособия в связи с рождением первого ребенка с 2 до 5 бюджетов прожиточного минимума (БПМ), второго – с 2 до 7, третьего и последующих – с 3 до 7 [4]. С начала 2007 г. вырос в два раза и поднят до четырех базовых величин стандартный налоговый вычет на каждого ребенка при исчислении подоходного налога для родителей, воспитывающих троих и более несовершеннолетних детей или детей-инвалидов [5]. С 1 сентября 2007 г. подписан Указ Президента № 414, существенно облегчающий молодым семьям их кредитное бремя за счет бюджетных средств, т.е. семья с тремя детьми может сейчас рассчитывать на пятидесятипроцентное погашение задолженности по выданным льготным кредитам, а при наличии четырех детей эта планка поднимается до 70 процентов [6]. С ноября 2007 г. семьям с детьми предоставляется поддержка в погашении задолженности по нелюбимым кредитам на строительство и приобретение жилых помещений. Так, семья с одним ребенком может получить дотации в размере 20 БПМ, с двумя детьми – 40 БПМ, с тремя – 50 БПМ [7]. Продолжается льготное кредитование молодых и многодетных семей на покупку и строительство жилья. С 2000 г. улучшили жилищные условия около 20 тыс. семей, жилищный фонд области увеличился на 2,5 млн м<sup>2</sup> [8].

О действенности мер программы в части охраны здоровья матери и ребенка свидетельствует сокращение уровня младенческой смертности. За 5 месяцев 2007 г. в Витебской области количество умерших в возрасте до одного года составило 20 человек и сократилось по сравнению с аналогичным периодом 2006 г. на 51%. Преобладающими причинами младенческой смертности являются состояния, возникающие в перинатальный период, и врожденные аномалии, то есть заболевания, тесно связанные со здоровьем матери. Поэтому основное внимание со стороны учреждений здравоохранения уделяется преждевременной диагностике врожденных и наследственных заболеваний у плода, что позволяет на 15% повысить выявляемость пороков развития и снизить детскую инвалидность на 10%.

Основными мерами, направленными на формирование здорового образа жизни и создание благоприятной среды обитания, являются: ограничение времени и мест продажи алкогольных, слабоалкогольных напитков и пива; пропаганда здорового образа жизни, ограничение рекламы и полный ее запрет на табачную и алкогольную продукцию; применение мер административного взыскания за курение в общественных местах; строительство объектов для занятий физкультурой и спортом. В течение 2006 г. по области было построено 2 стадиона с трибунами более чем на 1500 мест и 30 спортзалов. По данным ЮНЕСКО, 1 евро бюджетных средств, вложенный в развитие массового спорта, позволяет сэкономить 12 евро на медицинские расходы.

Демографический потенциал во многом определяется продолжительностью жизни людей. Для населения области в период 1990–2006 гг. максимальное значение этого показателя было в 1990 г. – 71 год. К 2006 г. продолжительность жизни снизилась до 68,6 лет, в том числе у мужчин она составила 63 года и 74,5 лет – у женщин. По этому показателю Беларусь занимает 89-е место в мире [1]. По имеющимся данным, продолжительность жизни и общественное здоровье на 49–53% зависят от образа жизни человека, на 18–22% – от наследственных факторов, на 17–20% – от влияния внешней среды и экологии, на 8–10% – от уровня медицинского обслуживания. Основными задачами развития здравоохранения области являются: интенсификация и сокращение сроков лечения, повышение качества медицинской помощи, внедрение и более широкое использование эффективных методов диагностики и лечения. Для этого ежегодно бюджетное финансирование здравоохранения увеличивается примерно на 20% по сравнению с предыдущим годом.

Значительные усилия государственные органы власти прилагают к снижению оттока населения из малых городов, с численностью населения до 50 тыс. человек, и сельской местности. В целях повышения уровня и качества жизни населения, выравнивания условий его жизнедеятельности, как в городской, так и сельской местности, расширения сфер приложения труда утверждена Государственная комплексная программа развития регионов, малых и средних городских поселений на 2007–2010 годы, в которую по Витебской области включено 40 населенных пунктов [9]. Для достижения этих целей потребуются обеспечить стабильную и эффективную работу действующих градообразующих организаций, а также стимулировать развитие новых производств как в целях наращивания объемов по выпуску конкурентоспособной продукции, так и создания новых рабочих мест. Для стимулирования привлечения инвестиций и развития производственной сферы в малых поселениях установлен льготный режим налогообложения. Так, для плателщиков, осуществляющих предпринимательскую деятельность в населенных пунктах, преобразованных в агрогородки, а также в поселках городского типа и городах районного подчинения снижены в два раза ставки налога по упрощенной системе налогообложения [10]. Коммерческие организации, которые



созданы после 31 марта 2008 г. в населенных пунктах с численностью населения до 50 тыс. человек, освобождаются в течение пяти лет со дня их создания от уплаты налога на прибыль и сбора в республиканский фонд поддержки производителей сельскохозяйственной продукции в части реализации товаров собственного производства [11]. В 2005 году разработана и утверждена Государственная программа возрождения и развития села на 2005–2010 годы [12], основными задачами которой являются:

- увеличение занятости и уровня доходов на селе;
- совершенствование инфраструктуры сельских населенных пунктов;
- развитие жилищного строительства и коммуникационного обустройства;
- стимулирование туризма на селе;
- улучшение бытового обслуживания.

Так, в целях реализации программы предусмотрено строительство по всей республике 1481 агрогородка на базе центров сельсоветов и не менее 50 тыс. жилых домов, в том числе по Витебской области запланировано построить 256 агрогородков. Учитывая приоритеты Национальной стратегии устойчивого социально-экономического развития Республики Беларусь на период до 2020 г. и сельскохозяйственную направленность мелких населенных пунктов, особое место отводится агроэкотуризму. В целях создания благоприятных условий для развития агроэкотуризма сбор за осуществление деятельности по оказанию услуг в этой сфере до 31 декабря 2010 г. уплачивается в размере одной базовой величины за календарный год [13]. На конец 2007 года официальный статус агроусадьбы в Витебской области уже имеют 50 субъектов хозяйствования. Туризм способствует повышению благосостояния не только людей, которые непосредственно обслуживают гостей, а также пунктов торговли, заправочных станций и иных сфер услуг, которые в лице туристов приобретают новых клиентов. Ускоряется развитие местной инфраструктуры: водоснабжения, канализации, дорог, телефонизации, прогулочных маршрутов. Все это, в конечном счете, улучшает качество жизни в сельской местности.

Таким образом, в результате реализации обозначенных мер в рамках общих демографических тенденций по республике в целом и по области в частности, будут созданы условия для повышения к 2010 г. общего коэффициента рождаемости до 10–11 на 1000 человек, суммарного коэффициента рождаемости – до 1,4–1,5 на одну женщину фертильного возраста. Кроме этого планируется добиться ежегодного прироста населения в стране в количестве 5 тыс. человек за счет внешней миграции [2].

## ЛИТЕРАТУРА

1. *Национальная экономика Беларуси: учебник / В.Н. Шимов [и др.]; под ред. В.Н. Шимова.* – 2-е изд., перераб. и доп. – Минск: БГЭУ, 2006. – 751 с.
2. *«Национальная программа демографической безопасности Республики Беларусь на 2007–2010 годы».* Указ Президента Республики Беларусь от 26.03.2006 г. № 135.
3. *Программа «Дети Беларуси».* Указ Президента Республики Беларусь от 15.05.2006 г. № 318.
4. *«Об усилении государственной поддержки семей при рождении детей».* Указ Президента Республики Беларусь от 08.06.2007 г. № 268.
5. *«О некоторых вопросах применения льгот и вычетов по подоходному налогу с физических лиц».* Указ Президента Республики Беларусь от 03.04.2007 г. № 162.
6. *«О внесении изменений и дополнений в некоторые Указы Президента Республики Беларусь по вопросам жилищного строительства».* Указ Президента Республики Беларусь от 07.09.2007 г. № 414.

7. *«О предоставлении молодым и многодетным семьям финансовой поддержки государства»*. Указ Президента Республики Беларусь от 22.11.2007 г. № 585.
8. *Программа социально-экономического развития Витебской области на 2006–2010 годы*. Утверждена решением Витебского областного совета депутатов 12.10.2006 г.
9. *«Государственная комплексная программа развития регионов, малых и средних городских поселений на 2007–2010 годы»*. Указ Президента Республики Беларусь от 07.06.2007 г. № 265.
10. *«Об упрощенной системе налогообложения»*. Указ Президента Республики Беларусь от 09.03.2007 г. № 119.
11. *«О стимулировании производства и реализации товаров (работ, услуг)»*. Декрет Президента Республики Беларусь от 28.01.2008 г. № 1.
12. *«Государственная программа возрождения и развития села на 2005–2010 годы»*. Указ Президента Республики Беларусь от 25.03.2005 г. № 150.
13. *«О мерах по развитию агротуризма в Республике Беларусь»*. Указ Президента Республики Беларусь от 02.06.2006 г. № 372.

## S U M M A R Y

*The article highlights the factors, activities and demographic trends in the Republic of Belarus by the example of Vitebsk region. The author analyses the measures of the public population policy leading to arranging conditions for preventing depopulation.*

*Поступила в редакцию 27.02.2008*

УДК 336

**А.А. Ключников, А.С. Ключников**

# Привлекательность Республики Беларусь для иностранных инвесторов

Экономика любой страны заинтересована в иностранных инвестициях, так как они наряду с экспортом продукции собственного производства позволяют расширить долю современных наукоемких технологий в валовом внутреннем продукте, создать новые рабочие места и в конечном итоге повысить уровень жизни населения.

Малый и средний бизнес (МСБ) пока не занял значительного объема валового внутреннего продукта (ВВП) в Беларуси. Однако, в отличие от распространенного в странах Евросоюза мнения о каких-либо особых условиях для бизнеса в Беларуси, авторы данной работы так не считают. Имеются примеры, на которые мы сошлемся ниже, успешного ведения бизнеса в нашей стране, как в рамках совместных предприятий, так и предприятий с иностранным капиталом.

Прежде всего, определимся с категориями и определениями. Если использовать общепринятые понятия макро- и микроэкономики, то в первом случае условия ведения бизнеса определяются государственным, и в частности, налоговым, таможенным законодательством, банковской системой государства. Во втором случае успех бизнеса определяют менеджмент предприятия (фирмы), трудовые ресурсы, социально-экономический и образовательный уровень общества, природно-экологические и климатические условия. Мы рассмотрим несколько иное понятие макро- и микроусловий бизнес-среды. Под первым

будем понимать отношение органов государственного управления к МСБ в плане создания благоприятных условий для его ведения или наоборот всевозможное противодействие его развитию. Под макроуровнем МСБ будем понимать готовность общества и частично органов муниципального управления к МСБ.

Если в странах с давно устоявшейся структурой органов государственного управления и сложившейся рыночной экономикой МСБ не ощущают резких перемен на макро- и микроуровне, то в постсоциалистических государствах имеются специфические особенности. Прежде всего исторически сформированный в XX веке в течение 80 лет (страны СССР) или 40 лет (страны Восточной Европы) менталитет населения по-разному отреагировал на назревшие политические и экономические реформы. С определенной степенью фактического подтверждения мы видим, что во втором случае МСБ развивается более быстрыми темпами, чем в первом. Это значит, что здесь на микроуровне МСБ более успешно преодолевает инерционность мышления граждан и общую реакцию общества на его развитие. Объяснение этому вполне понятно, так как за 40 лет население оказалось менее зомбированным утопической коммунистической идеологией.

В России переход к рыночной экономике произошел путем создания олигархической экономики с резким первоначальным ее развалом и катастрофическим обнищанием основной массы населения. Благодаря огромным природным ресурсам, особенно углеводородам, газу, цветным и драгоценным металлам и древесине, страна в короткие с исторической точки зрения сроки постепенно переходит к экономике, основанной на устоявшейся общепринятой мировой практике. Таким образом, Россия получила олигархический бизнес, но одновременно открыла широкие возможности и для МСБ. Тем не менее на микроуровне, по вышеуказанной причине, он получает признание очень и очень медленно, т.е. весьма эволюционно.

Можно по-разному относиться к ситуации с переходной экономикой в Республике Беларусь, однако большим положительным результатом деятельности органов государственного управления является отсутствие фактов тотального обнищания населения и массовой безработицы. Ради справедливости можно согласиться с тем, что в Беларуси пропорционально микроуровню (отношение населения к МСБ) строится его макроуровень (законодательная база). Дело в том, что менталитет нашего населения выработал понятие, что МСБ – это исключительно торговля, как оптовая, так и розничная, в соответствии с чем органы госуправления и регулировали условия для предпринимателей этой среды (ИП). Поэтапно создав им льготные условия путем введения фиксированного налога, получили следующий результат. Отдельные предприниматели, уплатив не весьма значительный фиксированный налог, открыли множество торговых точек и достигли оборотов и прибыли, значительно превышающих эти показатели для юридических лиц. Поэтому руководство республики постепенно исправляет подобный экономический перекос путем ограничения числа наемных работников до 3-х, а числа производственно-торговых объектов до 4-х у одного ИП (2005 г.). Несмотря на непопулярность данных мер у самих ИП, на микроуровне (большинством населения) и в сфере МСБ – юридических лиц эти меры поддерживаются.

На макроуровне до последнего времени, благодаря существовавшей ранее возможности получения из России дешевых энергоресурсов, обеспечивался устойчивый рост ВВП как в промышленности, так и в сельском хозяйстве, что, несомненно, поддерживало прохладное отношение населения к МСБ. Как следствие, опять же более 10 лет в республике не было социальных потрясений. Хотя есть отдельные отрицательные экономические последствия такого регулирования МСБ на макро- и микроуровнях, но шоковой терапии

и олигархической приватизации не допущено. Думается, что ценовые условия, которые поставила Россия в поставке энергоресурсов, дадут толчок к новому уровню баланса в Республике Беларусь по отношению к МСБ на макро- и микроуровне.

В качестве положительного аргумента от такого регулирования можно назвать постепенное привыкание населения к более ответственному отношению к труду в частных фирмах. Не секрет, что зачастую в постсоветских, да и в ряде новых стран-членов ЕС не искоренилась тенденция работать по старому, требуя более высокую зарплату без корпоративно солидарного ответственного отношения к качеству выполняемой работы. По мере роста уровня подготовленности населения на макроуровне постепенно к нему будет приближаться и макроуровень отношения к МСБ. Для подтверждения изложенных выше интересов приведем некоторые количественные оценки микроуровня МСБ в Беларуси средствами массовой информации:

- свой бизнес считают очень успешным 6%, а неуспешным 5,4% представителей МСБ, а остальные (60–70%) адаптировались к существующим условиям;

- 13,6% этих же представителей считают, что в ближайшие 2 года их положение ухудшится, а 65,5% считают, что оно улучшится;

- среди внутренних факторов, мешающих развитию МСБ, наиболее часто называются отсутствие хороших бизнес-идей, устаревшее оборудование и технологии, недостаток производственных мощностей для удовлетворения спроса, нехватка квалифицированных топ-менеджеров и средств для развития предприятия;

- в качестве внешних мешающих факторов – неразвитость белорусского рынка, несовершенство налоговой системы и бюрократизм при регистрации бизнеса, административное вмешательство в дела фирмы, сложность получения кредитов.

Последние два пункта ясно говорят, что возможности для ведения бизнеса в Беларуси для иностранцев, обладающих финансовыми средствами для инвестиций, новыми бизнес-идеями, оборудованием и технологиями, имеются.

До 40% представителей МСБ согласны с существующим на макроуровне его положением и считают, что часть малых предприятий должна находиться в государственности. В целом около половины представителей МСБ думают, что крупный бизнес целиком должен находиться в госуправлении, а 40% придерживаются такого же мнения и относительно банков. 45% считают, что в случае возобновления приватизации ее объекты должны продаваться отечественным покупателям без ограничений при введении ограничений для российского капитала. Последний результат спроса подтверждает сказанное выше об отрицательном опыте олигархической приватизации, проведенной в России. В целом делается вывод, что белорусский бизнес пока не готов к системным рыночным реформам, полагается на макроуровень, т.е. полностью отдал право принимать решения по его развитию органам государственного управления. Причиной этому является низкий уровень экономического образования населения, недостаточное количество в республике иностранных и совместных предприятий. Хотя из 27 белорусских банков в 23 есть иностранный капитал, 7 банков со стопроцентным иностранным капиталом, а в уставных фондах этих 23 банков доля иностранного капитала составляет около 60%.

Вышеизложенное подтверждается выводами и рекомендациями странового экономического меморандума (СЭМ), изложенными в отчете [1]. В нем отмечается поступательный высокодинамичный рост ВВП с 1996 года, значительное сокращение бедности при стабильном росте и умеренных показателях неравенства доходов. Современные тенденции в мировой экономике

и ситуация в стране оцениваются как благоприятные для ускорения темпов структурных реформ, привлечения инвестиций. Отмечается низкий государственный долг и мощный административный потенциал государства как буфер, существенно смягчающий негативный эффект рыночных реформ, который возможен в краткосрочном периоде их проведения.

Кроме республиканских органов управления активную экономическую политику по привлечению инвестиций ведут регионы и, в частности, Витебская область. Руководство и научная общественность региона большое внимание уделяют следующим проблемам:

- отслеживанию тенденций и стремлений европейских инвесторов и бизнесменов сотрудничать с белорусскими предпринимателями и государственными предприятиями;
- изучению социологической и профессиональной ориентации рынка труда, включая уровень и качество жизни населения;
- состоянию и уровню развития бизнес-предпринимательства в регионе;
- экономической обстановке, состоянию инфраструктуры, энергообеспечению и коммуникационным особенностям региона;
- квалификации и уровню административно-распорядительных органов управления, соблюдению общереспубликанского и местного законодательства (управление инвестиционной политикой региона);
- уровню общественной безопасности и коррупции в регионе;
- состоянию банковской системы и ее кредитоспособности;
- активности, прозрачности и предсказуемости работы контролирующих органов;
- миграционной привлекательности региона и структуре населения;
- особенностям таможенно-тарифного регулирования хозяйственной деятельности предприятий;
- динамике создания и банкротства предприятий, условиям их регистрации и ликвидации;
- наличие свободных площадей, зданий и сооружений и их стоимости, условиям купли-продажи, аренды недвижимости и земли;
- наличие и развитости сферы туризма, гостиничных, культурных и бытовых условий (уровню сервиса);
- географическому положению региона, наличие трансграничных переходов, таможенных органов;
- структуре и объему рынка потребления промышленных товаров и продовольствия;
- уровню инфляции и безработицы;
- состоянию технического перевооружения, развития науки и технологий, включая информационные;
- наличие государственного регулирования цен и услуг, жилищно-коммунальным тарифам.

Изложенное выше позволяет сделать следующие выводы:

1. Поскольку на микроуровне менталитет большинства населения и самого бизнеса по уровню своего развития не сформирован до цивилизованных стандартов, то вопросы его организации в Республике Беларусь следует решать на макроуровне, т.е. с органами государственного управления, региональными или центральными.

2. В стране существует достаточно много примеров успешного бизнеса с участием иностранного капитала, например, операторы сотовой связи, обувные производства известных брендов «Белвест», «Марко», ряд производств в свободных экономических зонах (СООЗ «Фортекс – водные технологии).

На макроуровне им предоставляются льготные налоговые условия и другие преференции.

3. Особый интерес для иностранного бизнеса представляют производство современных строительных материалов, оборудования для сохранения экологической чистоты воды и атмосферы, энергосберегающие технологии и технологии получения энергоресурсов из воспроизводимых природных материалов. По этим направлениям при наличии потребности нет достаточного количества бизнес-идей, современных технологий и практически отсутствует производство.

4. Прогноз на перспективу на применение отношения к бизнесу и, в частности, с участием иностранного капитала, в Беларуси в настоящее время весьма благоприятный по следующим обстоятельствам:

- во-первых, молодые люди стремятся получить современное экономическое образование как внутри страны, так и за рубежом, а люди среднего возраста желают получить его в качестве дополнительной переподготовки в области бизнеса;

- традиционно уровень образования в Беларуси в области фундаментальных естественных и технических наук в сочетании с маркетинговой и менеджерской переподготовкой только начинает приносить отдельные положительные результаты (эти два фактора улучшают микроуровень для МСБ). В качестве примера можно привести создание Белорусского парка высоких технологий, в котором в том числе и для иностранных инвесторов страны на макроуровне благоприятные налоговые условия;

- и, наконец, активность иностранных инвесторов-бизнесменов путем создания значительного числа успешных совместных фирм будет несомненно улучшать микро- и особенно макроуровень, тем самым вовлекая Беларусь в экономические реформы. Особого успеха можно ожидать от франчайзинга, т.е. возможности правообладателю по договорам за определенную плату предоставлять пользователю возможность продвигать свою фирменную продукцию, работы и услуги с сохранением фирменного бренда.

Несколько слов о готовности законодательной базы Республики Беларусь к привлечению инвестиций. Не будем рассматривать трудности переходного периода и известные социально-политические преобразования последних 15 лет, которые привели нас к научно-технологическому регрессу в отдельных отраслях промышленности и особенно электроники. Тем не менее для прогресса науки и образования сделаны важнейшие шаги с целью привлечения в страну инвестиций, высоких технологий и, самое главное, избегания «утечки мозгов». Это и создание парков высоких технологий, льготных условий для развития производства в малых городах и сельских регионах, развитие банковской инфраструктуры и компьютеризация образования и науки, но самое главное – создание во всех регионах республики свободных экономических зон. Перечислим хотя бы некоторые из преимуществ для иностранных инвестиций в этих зонах [2]:

- в течение 5 лет со дня получения реальной прибыли их резиденты освобождены от налогов на прибыль, с последующей ее уплатой в размере 50% от установленной общим законодательством;

- ввозимые резидентом СЭЗ научное и производственное оборудование и недвижимость не облагаются налогом;

- не платятся оборотные налоги, а ввозимые для производства материалы и оборудование освобождаются от таможенных пошлин;

- с 1 апреля 2008 года предусмотрен упрощенный вариант регистрации резидентов СЭЗ без дополнительных согласований в отраслевых министерствах и при фиксированном размере инвестиций.

Дополнительное преимущество Республики Беларусь в привлечении иностранных инвестиций перед другими странами СНГ заключается в прозрачности (легальности) бизнеса, его минимальной коррумпированности, наибольшей прозрачности и адаптированности к европейскому законодательству, наличию единого таможенного пространства с такими крупными странами СНГ, как Россия, Украина, Казахстан и др. Особую роль в стимулировании инвестиций и развитии МСБ несомненно сыграют последние прогрессивные и современные мероприятия, предусмотренные директивными документами Главы государства [3–5].

По этим причинам значительное число иностранных инвесторов предпочитают открытие совместных предприятий на территории Республики Беларусь. Особенно активны в этом плане инвесторы Российской Федерации, Германии, Литвы. По их примеру в последнее время значительно активизировались и инвесторы других стран Евросоюза.

## ЛИТЕРАТУРА

1. **«Беларусь: окно возможностей для повышения конкурентоспособности и обеспечения устойчивых темпов экономического развития».** Отчет № 32346 – ВУ страхового экономического меморандума Всемирного банка от 8.11.2005 г.
2. **«О некоторых вопросах деятельности свободных экономических зон на территории Республики Беларусь».** Указ Президента Республики Беларусь от 9.06.2005 г. № 262 (в последующих изданиях до 28.01.2008 г. № 42). Национальный реестр правовых актов Республики Беларусь 10.06.2005 г. № 1/6516.
3. **«О стимулировании производства и реализации товаров (работ, услуг)».** Декрет Президента Республики Беларусь от 28.01.2008 г. № 1.
4. **«О некоторых вопросах регулирования предпринимательской деятельности на территории сельских населенных пунктов».** Декрет Президента Республики Беларусь от 20.12.2007 г. № 9. Национальный реестр правовых актов Республики Беларусь 27.12.2007 г. № 1/9241.
5. **«О некоторых мерах по вовлечению в хозяйственный оборот неиспользуемого государственного имущества».** Указ Президента Республики Беларусь от 27.02.2007 г. № 108 (в ред. Указа Президента Республики Беларусь от 27.12.2007 г. № 667). Национальный реестр правовых актов Республики Беларусь 1.03.2007 г. № 1/8392.

## S U M M A R Y

*In the article the general estimation of the conditions for decision-making on business opening in a microeconomic and macroeconomic situation in Belarus is given. The tendencies in business dynamics during last years, some quantitative estimations and the legislation analysis are provided. On the basis of these estimations it is possible to make the decision on business opening with the minimal risk for the investor.*

*Поступила в редакцию 28.02.2008*



В.М. Хомич, И.М. Сеница

## Дифференциация мер уголовно-правового воздействия как социально-правовая основа построения социально ориентированной системы уголовной ответственности

Республика Беларусь в соответствии с Конституцией является демократическим, социальным и правовым государством. Все отношения, устанавливаемые, регулируемые и контролируемые государством, должны быть подчинены сформулированным в Конституции правовым положениям.

Указанные конституционные положения имеют непосредственное отношение к проблематике современного уголовного права и уголовно-правового знания. Выполнение государством возложенной на него функции по охране правопорядка, в том числе по охране прав и законных интересов граждан от преступных посягательств, напрямую связано с функциями уголовной ответственности, ее содержанием и формами реализации.

В уголовной ответственности, как ни в какой другой, проявляется дуалистическая концепция ограничения прав человека в целях обеспечения безопасности того же человека от преступных посягательств. Поэтому функциональное содержание уголовной ответственности все больше должно быть сориентировано на расширение ее социальных истоков или, как сказано в Европейских правилах по применению общих санкций и мер взыскания (1992 г.), – на применение общественных санкций и мер взыскания, ориентированных на усиление мер социального контроля над правонарушителями [1].

По целям, которые государство ставит перед собой, формируя систему мер уголовной ответственности, а также по конкретным мерам уголовно-правового воздействия, направленным на достижение этих целей, и готовности государства и общества реально проводить политику социальной реабилитации правонарушителей, можно судить о степени ценности человека для государства. Естественно, что уголовная ответственность как наиболее суровый и карательно-ориентированный вид юридической ответственности требует особого отношения и к ее законодательной регламентации, и к исполнительной реализации.

Уголовная ответственность – одна из фундаментальных категорий науки уголовного права, теоретическая разработка которой ведется как с позиции сущностного понимания данного феномена права, так и с позиции решения ряда теоретических и прикладных вопросов, касающихся построения и совершенствования системы уголовных санкций в законодательстве. Однако совершенно очевидно, что решение каких бы то ни было проблем практического характера, стоящих перед законодателем, невозможно без определения функционального содержания уголовной ответственности как базиса



для построения определенной и всесторонне регламентированной системы мер ее воздействия и порядка их осуществления. Следует согласиться с А.В. Барковым, что «современное уголовное право с его разнообразием средств воздействия на преступника может приобрести характер завершеной системы правового регулирования лишь тогда, когда определит юридическую сущность уголовной ответственности, ее содержание, основания и условия, формы реализации, моменты начала и прекращения» [2].

Научные поиски такой концепции, благодаря которой можно было бы всесторонне и полно сформулировать и теоретически обосновать смысл, содержание уголовной ответственности как социально увязанной и согласованной системы мер воздействия на правонарушителя, привели к возникновению ряда научно-правовых направлений. Их наличие связано и обусловлено сложностью внутреннего построения уголовной ответственности, ее тесной связью с иными составляющими механизма уголовно-правового регулирования.

Существенным достижением уголовно-правовой науки явилось преодоление сугубо наказательного понимания уголовной ответственности. Сегодня общепринято, что воздействующие факторы уголовной ответственности по своему содержанию не сводятся только к применению наказания, предусмотренного санкцией. Лежащий в основе санкции уголовно-правовой запрет не ограничивается только назначением и применением наказания, но предполагает необходимость порицания (осуждения) виновного в преступлении лица как преступника.

В настоящее время в уголовно-правовой доктрине широко представлена и обсуждается концепция **«ответственность – осуждение»**, в которой уголовная ответственность определяется как реальное уголовно-правовое воздействие, которому подвергается лицо, совершившее преступление [3]. При этом уголовная ответственность непосредственно связывается с фактом государственного осуждения лица как преступника.

В науке уголовного права в законченном виде концепция «ответственность – осуждение» была сформулирована белорусской школой уголовного права [4]. Именно эта концепция позволила построить адекватную систему мер индивидуального воздействия на преступника в рамках целостности института уголовной ответственности и сформулировать это посредством норм права.

Определение уголовной ответственности в УК Беларуси явилось результатом правового закрепления данной концепции. Впервые на нормативном уровне была построена система форм реализации уголовной ответственности, адекватная социально-правовому смыслу и назначению этого вида ответственности как правового средства поддержания правопорядка в обществе и государстве. Прежде всего, удалось предметно выразить суть и содержание данной ответственности в конкретных формах и мерах ее реализации, и сформулировать это на языке норм права.

В статье 44 УК Беларуси установлено, что уголовная ответственность выражается в осуждении от имени Республики Беларусь по приговору суда лица, совершившего преступление, и применении на основе осуждения наказания либо иных мер уголовной ответственности.

Таким образом, законодатель определяет уголовную ответственность сквозь призму концепции, называемой в качестве исходного начала такой ответственности *осуждение лица за совершенное им преступление*, которое создает правовое состояние судимости, а значит – возможность применения к осужденному наказания или иных мер уголовной ответственности в соответствии с приговором суда.

Официальное порицание (осуждение) виновного в преступном деянии лица по приговору суда само по себе *(без учета каких-либо иных мер уголовно-правового воздействия)* является тем специфическим правообразующим

свойством уголовной ответственности, необходимым для признания за осужденным состояния «обязанности быть порицаемым (неблагонадежным) в своем поведении» и в установленных законом пределах претерпевать назначенную меру исправительного воздействия, находясь под контролем государства в течение срока осуждения (судимости).

Принимая осуждение, во-первых, как основу уголовной ответственности и, во-вторых, как состояние подверженности этого лица контролю со стороны уполномоченных органов государства на основе официального акта, изменяющего правовой статус лица, признанного виновным в преступлении, нельзя считать, что содержание уголовной ответственности ограничивается только введением осужденного в таковой режим. Уголовная ответственность как объективная реальность есть «состояние осужденности (порочности) лица в связи с совершением им преступления, обуславливающее необходимость и, главное, правовую возможность принудительного воздействия на осужденного с целью его ресоциализации» [5]. Конкретные меры уголовно-правового воздействия на осужденного, которыми может наполняться режим осуждения, их комбинация и сочетание являются своеобразным содержанием содержимым «заряда» осужденности.

Осуждение же выступает в качестве той специфической базисной, собирательной конструкции правового характера, которая устанавливается через вынесение обвинительного приговора, определяет режим и пределы уголовной ответственности, предопределяет возможность применения на основе осуждения иных мер ответственности в соответствии с УК Беларуси.

Вместе с тем нельзя не увидеть, что осуждение традиционно рассматривается в качестве некоего абстрактного уголовно-правового понятия, существующего в «чистом» виде, если оно реально не выражает определенную систему мер уголовно-правового воздействия на осужденного. Государство вправе и обязано на основе осуждения определить лицу ту меру (систему мер уголовно-правового воздействия), которая является наиболее эффективной для достижения целей ответственности в каждом конкретном случае.

Цели, определенные на законодательном уровне в качестве приоритетных в поддержании правопорядка и на основе которых должны выстраиваться собственно цели уголовной ответственности, а также специальные правовые средства обеспечения социальной справедливости при осуществлении такой ответственности, являющиеся своего рода индикатором адекватного построения системы мер, реализующих уголовную ответственность.

Традиционно в юриспруденции говорили и продолжают говорить о целях наказания, отождествляя их с целями уголовной ответственности [6]. Однако между целями уголовной ответственности и целями наказания существует принципиальная разница.

Наказание является одним из возможных элементов содержания уголовной ответственности, который далеко не исчерпывает этот сложный и многоаспектный феномен. Уголовная ответственность, будучи более широким понятием, чем наказание, имеет и более развитую целевую установку. Поэтому уже по этой причине нельзя говорить об идентичности целей наказания и уголовной ответственности, поскольку наказание – только одна из форм реализации уголовной ответственности наряду с осуждением с отсрочкой исполнения назначенного наказания, осуждением с условным неприменением назначенного наказания, осуждением без назначения наказания, осуждением с применением принудительных мер воспитательного характера.

Конкретные меры уголовно-правового воздействия, применяемые на основе осуждения, направлены, прежде всего, на ограничение личного и имущественного статуса осужденного с тем, чтобы добиться реализации максимально необходимого воздействия на осужденного минимально возможными

и достаточными мерами штрафного воздействия. Так, цели уголовной ответственности при наказании достигаются главным образом карательно-возмездным воздействием. В то же время карательно-возмездное воздействие не свойственно альтернативным наказаниям формам уголовной ответственности, которые реализуются посредством ограничений профилактического, испытательного и контрольного характера.

Цели уголовной ответственности нельзя сводить к целям наказания не только потому, что первые гораздо шире и разнообразнее по содержанию (они включают и цели наказания, и цели иных форм (мер) уголовной ответственности), но и потому, что уголовная ответственность преследует в концентрированном виде цель урегулирования и поддержания охранительных общественных отношений, становления системы уголовно-правовой профилактики и ресоциализации правонарушителей [6, с. 89].

В современной правовой науке нет однозначного мнения и о целях уголовной ответственности. Можно констатировать некоторую сдержанность в том, что о целях уголовной ответственности как таковых или ничего не говорят, или говорят о функциях уголовной ответственности. Так, А.А. Иванов, формулируя цели ответственности, выделяет ее функции: защита правопорядка, правососстановительная, карательная, сигнализационная и функция исправления и перевоспитания преступника (частная и общая превенция) [7].

Функции и цели уголовной ответственности являются близкими, но не тождественными понятиями. Их соотношение можно выразить следующим образом: если функции уголовной ответственности – это деятельно-направляющая сторона реального уголовно-правового воздействия, то цели уголовной ответственности – это субъективная категория, тот результат, достижение которого преследует применение соответствующей меры уголовной ответственности с использованием ее функциональных возможностей. Посредством функционирования уголовной ответственности происходит переход субъективной категории цели в объективную реальность. Поэтому, рассуждая о функциях уголовной ответственности, неизбежно приходится обращаться к трактовке того, что является целями уголовной ответственности.

Д.А. Липинский, определяя в синтезированном виде цели уголовной ответственности, указывает на достижение предполагаемого состояния будущего развития правопослушного поведения субъектов и выделяет следующие цели: исправление правонарушителей и воспитание граждан; наказание (сужение имущественной сферы и личной неимущественной сферы); стабилизация темпов прироста преступности, снижение уровня преступлений (превенция); восстановление нарушенных общественных отношений; закрепление, упорядочивание общественных отношений и их совершенствование [8–9].

Что касается восстановительной цели уголовной ответственности, то наличие таковой разделяется далеко не всеми. Однако, как нам представляется, вопрос заключается в том, какое содержание (результат) вкладывать в восстановительную функцию (цель) уголовной ответственности. Если восстановительную цель уголовной ответственности определять ее способностью принуждать к возмещению материального, морального или физического вреда, причиненного преступлением, или способностью восстанавливать (нормализовывать) нарушенные общественные отношения, то восстановительная цель как будто свойственна уголовной ответственности. Именно в таком видении восстановительную функцию В.Д. Филимонов считает основной функцией уголовной ответственности [10]. Вместе с тем, понимая в некоторой степени известную упрощенность такого подхода к трактовке восстановительной функции и ее косвенную причастность к уголовной ответственности (*возмещение любого ущерба, причиненного преступлением, – это обязательство*

*из причинения вреда, которое подлежит исполнению, в том числе в принудительном порядке независимо от того, будет ли виновный привлечен к уголовной ответственности), автор далее указывает, что восстановительная функция уголовной ответственности направлена, прежде всего, на восстановление нарушенной социальной справедливости, что не исключает возмещения причиненного материального ущерба, и, более того, в рамках восстановительной функции уголовной ответственности он выделяет цель восстановления личности преступника [10, с. 181].*

Конечно, основой проявления восстановительной функции (цели) уголовной ответственности является исправление осужденного, в результате чего перед обществом предстает субъект с иными нравственно-психологическими качествами. Однако восстановительную цель следует рассматривать и в контексте реализации и обеспечения правоохранительной функции, которая является приоритетной и доминирующей для уголовного права как правовой отрасли, а следовательно, присущей и уголовной ответственности. Именно этим определяется социальная значимость и справедливость возлагаемой на преступника уголовной ответственности. В подобном контексте восстановительную цель уголовной ответственности допустимо рассматривать и как особую систему восстановления социальной справедливости посредством возложения на осужденного определенного рода компенсационных мер на обеспечение правоохранительной функции в связи с осуществлением уголовного преследования лица, совершившего преступление. Такого рода социальная компенсация в рамках возлагаемой на преступника уголовной ответственности должна внедряться в качестве условия замещения карательных мер воздействия уголовной ответственности некарательными мерами. При этом социальная компенсация как промежуточная ступень такой замены (индивидуализации) уголовной ответственности должна выстраиваться и внедряться по принципу материального возмещения вреда, что позволяет ей одновременно быть мерой уголовно-правового воздействия.

На этом теоретическом положении и была выдвинута идея уплаты осужденным социальной компенсации как одного из возможных условий освобождения от уголовной ответственности, а равно осуждения лица без назначения наказания, которое впервые совершило преступление, в том числе тяжкое.

В Республике Беларусь формулировка целей уголовной ответственности впервые дана на законодательном уровне в УК Беларуси, который воспроизводит их в традиционном духе, называя те же цели, которые стояли перед наказанием (УК Беларуси 1960 года).

Вместе с тем одного провозглашения целей уголовной ответственности недостаточно: важно то, каким образом общество реализует эти цели. Если приоритет в правоохранительной деятельности отдается целям общей превенции, то в уголовный закон вводятся строгие карательные санкции, если частной превенции – в уголовном законе предусматривается широкая система мер, обеспечивающих дифференциацию уголовной ответственности.

Можно согласиться с Н.М. Кропачевым, что общее предупреждение хотя и является самостоятельной, но не равновеликой специальному предупреждению целью уголовной ответственности [11]. Меры уголовно-правового воздействия, прежде всего, направлены на преступника – ни ограничивают его личные и имущественные права с тем, чтобы восстановить социальную справедливость, исправить осужденных и предупредить совершение новых преступлений. Общее предупреждение как цель уголовной ответственности «работает» и нравственно оправдано только тогда, когда адекватно и экономно осуществляется цель частного предупреждения преступления со стороны осужденного.

Дифференциация мер уголовной ответственности – это правовая основа социально ориентированной индивидуализации мер уголовной ответственности. В свою очередь, она предполагает расширение рамок уголовной ответственности за счет включения в нее таких мер ее реализации, которые не вкладываются в традиционные рамки, в том числе к осуждению без назначения наказания.

Определение на нормативном уровне целей уголовной ответственности само по себе предопределяет гораздо более широкий круг мер уголовной ответственности, чем формулировка целей наказания. Вряд ли можно развивать альтернативы наказанию, опираясь только на цели наказания и воспитательный эффект, который достигается карой.

УК Беларуси, признавая в качестве социально ориентированных (а не деструктивных) целей уголовной ответственности ресоциализацию осужденного, частную превенцию, а в целом – и общую превенцию преступлений, предопределяет систему мер государственного воздействия, направленных на защиту государства, общества и каждого конкретного гражданина от преступных посягательств. Известно, что современная доктрина уголовного права сталкивается с необходимостью преодоления веками складывавшегося карательного (возмездного) уклона уголовной ответственности, исходя при этом из того, что, с одной стороны, должны быть обеспечены неотвратимость и справедливость уголовной ответственности, а с другой – лица, совершившие преступления, должны быть приобщены к законопослушному образу жизни, что соответствует интересам как самих этих лиц, так и государства.

Со второй половины XX века в большинстве западноевропейских стран отчетливо осознается «кризис наказания», кризис уголовной политики и уголовной юстиции [12]. Наказание преступника в качестве пусть даже справедливого возмездия как реакция на преступность в большинстве случаев оказывается нерезультативным. Осознание неэффективности традиционных сугубо карательных средств контроля над преступностью породило «появление в науке и, как следствие, в позитивном праве новых идей, связанных с реакцией общества и государства на преступления, главным образом, небольшой тяжести» [13]. Все более отчетливо проявляется позиция, что «справиться с преступностью исключительно карательными мерами невозможно, необходимо развитие мер социальной превенции и обеспечение системности в воздействии на преступность» [14]. В этом смысле наказание, сохраняя свою значимость в решении общепредупредительной цели уголовной ответственности, все в большей степени демонстрирует низкую эффективность в ресоциализации осужденных. Это подтверждается высоким уровнем рецидивной преступности.

Главная идея современной уголовной политики, по нашему мнению, состоит в следующем: ее карательный характер должен быть изменен на восстановительно-ресоциализирующий [12, с. 21]. Приоритет должен отдаваться частному предупреждению, ресоциализации осужденного, оптимальному выбору наказания и мер испытания и сдерживания, а не фактору устрашения. Эффективная уголовная политика – это восстановление социальных и моральных качеств населения, укрепление правопорядка и т.д. Ее основой должны становиться адекватно-социализированные взаимоотношения общества с преступниками, опирающиеся на принципы возмещения вреда и удержания от новых преступлений [15]. Поскольку наказание не является самоцелью, а «ставит перед собой определенные воспитательные задачи и поскольку оно должно быть всегда целесообразно, постольку применение его отпадает, когда указанные задачи или уже достигнуты или могут быть достигнуты без применения наказания с помощью других мер уголовно-правового воздействия» [16].

Меры уголовно-правового воздействия, составляющие содержание уголовной ответственности, должны обеспечивать задачу восстановления безо-

пасной для общества социальной ориентации личности осужденного, а также индивидуальную превенцию совершения новых преступных посягательств. Расширение возможностей социальной адаптации правонарушителей становится одним из важнейших аспектов уголовно-правового воздействия на преступность. Эта тенденция, по существу, предопределяет процессы углубления дифференциации и индивидуализации уголовных санкций, реализующих и воплощающих содержание уголовной ответственности.

Тем не менее, вопрос о том, должен ли суд, ставя целью ресоциализацию преступника, учитывать в большей мере именно это обстоятельство и избегать по возможности суровых карательных мер воздействия либо он должен ориентироваться на цели общего предупреждения с помощью устрашения и неотвратимой реакции на аналогичное поведение таким же суровым образом, остается сложным и нерешенным для практики отечественного правосудия.

А.А. Нерсисян, исследуя вопросы ответственности в уголовном праве ФРГ, ссылается на австрийского ученого Ф. Листа, создателя социологической школы уголовного права, который считал, что цель частной превенции является одной из главных задач наказания, что если делается вывод о приоритете личности преступника по отношению к совершенному им деянию, рассматриваемому лишь как элемент характеристики его личности, то и превентивное воздействие уголовной ответственности не обязательно должно соответствовать общественной опасности им содеянного [17]. В таких условиях мировоззренческие взгляды преступника, отражающиеся в мотивах и целях его поведения, в способе совершения преступления могут и должны служить критерием при определении пределов мер уголовной ответственности даже в том случае, если это не соответствует опасности совершенного преступления. Именно социологическое направление в уголовном праве предопределило своеобразную «диверсию» на традиционную систему уголовных (карательных) санкций.

Несмотря на то, что при применении мер уголовной ответственности, ориентированных на частное предупреждение преступлений посредством исправительной ресоциализации и социальной адаптации осужденного, ослабляется общепредупредительная цель уголовной ответственности, этот недостаток полностью компенсируется позитивной ресоциализацией преступников.

Смысл индивидуализированного подхода к выбору меры (мер) уголовной ответственности лицу, совершившему преступление, заключается в том, что суд должен учитывать характер и степень общественной опасности совершенного преступления, особенности личности виновного и обстоятельства, смягчающие и отягчающие ответственность, и мотивировать избранную меру наказания в приговоре (ст. 62 УК Беларуси). Данный принцип считается базовым в уголовном праве, являясь «той основой, которая обеспечивает принятие справедливого решения в отношении виновного в каждом конкретном случае с учетом всех необходимых обстоятельств» [7, с. 68]. Как уже отмечалось, пределы индивидуализации уголовной ответственности зависят от уровня и степени дифференциации уголовной ответственности и мер, ее реализующих, которые выражены в законе.

Таким образом, для индивидуализации уголовной ответственности всегда нужна объективная предпосылка – дифференциация уголовной ответственности, то есть **установление различных форм ее реализации в законе**. В этом смысле дифференциация ответственности выступает как «осуществляемое законодателем разделение последней, дозировка с учетом определенного рода обстоятельств, целью которых является создание для правоприменителя желаемого режима при определении меры (вида и размера) ответственности за совершенное правонарушение» [18].

В юридической литературе отмечается, что законодательные нововведения, коснувшиеся принципа дифференциации наказания, выявляют недостаточно исследованные в уголовно-правовой науке эти проблемы [19]. Наиболее очевидным выходом из такого положения является **применение к некоторым категориям преступников мер уголовной ответственности, альтернативных наказанию.**

Уголовное законодательство в целом и его отдельные институты не являются статичными по своей сути. Как и общество, они находятся в постоянном развитии, меняясь и совершенствуясь. С увеличением действенности каждого института в отдельности совершенствуется все законодательство, в полной мере реализуя принципы социальной справедливости и индивидуализации уголовной ответственности.

Можно утверждать, что если ответственность индивидуализирована, то она справедлива и, более того, гуманна. Гуманное законодательство – это такое законодательство, которое предоставляет суду возможность выбора меры ответственности за совершенное противоправное деяние из максимально возможного круга санкций, от достаточно суровых до самых мягких, с учетом всех обстоятельств деяния и его последствий, личности преступника, его поведения и т.д.

Эффективность уголовной политики государства сегодня во многом зависит от того, насколько рационально и социально ориентирована дифференциация мер уголовной ответственности и выражающая ее система уголовных санкций и насколько адаптивно она применяется. Следовательно, эффективная уголовная политика:

- требует наличия на законодательном уровне развернутой по различным направлениям системы мер уголовной ответственности, несущей тот объем карательно-ресоциализационного воздействия, который необходим и достаточен в каждом конкретном случае;

- предполагает возможность выбора целесообразной и соразмерной (адекватной) преступлению и социальной системе мер уголовной ответственности на основе реализации преимущественно частно-предупредительной функции ответственности.

Установление систематизированного перечня таких мер – сложная социальная проблема, поскольку такая система должна, с одной стороны, обеспечить дифференциацию уголовной ответственности, а с другой – ее адекватность структуре преступности и возможностям общества эффективно применять меры ответственности, альтернативные наказанию. К сожалению, последний компонент, а именно организация исполнения альтернативных наказанию мер уголовной ответственности, менее всего освоено в отечественной практике.

Эффективная система мер уголовной ответственности представляет собой строгую «иерархию», в которой каждый элемент несет свою функциональную нагрузку, различающуюся по объему ограничения прав и свобод осужденного и тяжести налагаемых на него ограничений. При этом в такой системе не должно быть «пробелов», когда ощущается явный недостаток какой-либо промежуточной меры, а также лишних мер, носящих исключительно декларативный характер или вследствие их недоработки и надуманности не имеющих практической ценности. Такая система, в целом, всегда будет иметь своей целью «предупреждение преступности, исправление преступников, восстановление социальной справедливости» [20]. При этом каждая из таких мер должна быть:

- 1) не просто гуманной, а гуманно-социализирующей правонарушителя с учетом его социальной опасности, педагогической запущенности и антисоциальной пораженности;

2) реально воздействующей, т.е. реализующей уголовную ответственность, и определенной, то есть иметь четко установленные, реализующие уголовную ответственность объем ограничений прав и свобод осужденного и параметры, определяющие возможность контроля за их реализацией;

3) целесообразной и достаточно карающей или ограничивающей по своему содержанию, чтобы выступать в качестве определенного обременения, нежелательного для осужденного;

4) достаточно «экономной» (не требовать больших материальных затрат при исполнении) и реализуемой на основе самоконтроля.

В целом именно от содержания применяемой судом меры уголовной ответственности зависят возможности и результативность достижения провозглашаемых в законе целей уголовной ответственности.

Расширение системы мер уголовно-правового воздействия невозможно посредством усовершенствования только карательных мер. Продуктивное изменение системы мер, прежде всего, ресоциализационного характера, возможно только в рамках института уголовной ответственности, нормативную модель которой предстояло создать в ходе начавшейся в начале 90-х годов XX века реформы уголовного законодательства. Такая правовая модель уголовной ответственности была создана белорусскими учеными.

Круг имеющихся в распоряжении отечественных правоохранительных органов мер уголовно-правового воздействия на преступников достаточно обширен. При всех допустимых погрешностях система уголовных наказаний в сочетании с альтернативными наказаниями мерами уголовно-правового воздействия, которую ввел УК Беларуси 1999 года, позволяет проводить более взвешенную и дифференцированную уголовную политику в сфере борьбы с преступностью.

Опыт борьбы с преступностью в нашей стране показывает, что усиление исправительного воздействия на преступника произошло не за счет расширения конструктивных признаков наказания и увеличения его видов, а посредством создания в рамках уголовной ответственности альтернативных наказаний (уголовной каре) мер воздействия. Система дифференциации уголовной ответственности в соответствии со ст. 46 УК Беларуси представлена следующими формами ее реализации:

- осуждение с исполнением назначенного наказания;
- осуждение с отсрочкой исполнения назначенного наказания;
- осуждение с условным неприменением назначенного наказания;
- осуждение без назначения наказания;
- осуждение с применением в отношении несовершеннолетних принудительных мер воспитательного характера.

Следует отметить, что альтернативные наказания формы уголовной ответственности также четко разделяются на две группы, поскольку их уголовно-правовое воздействие основано на двух разных компонентах. Можно выделить альтернативные формы уголовной ответственности, связанные с использованием потенциала наказания (ст. 77, 78 УК Беларуси), и формы, построенные исключительно на основе осуждения и различных типах социального контроля и общественного воздействия (ст. 79, 118 УК Беларуси).

Кроме того, дифференциация уголовной ответственности имеет второй уровень. В рамках каждой из форм реализации уголовной ответственности, начиная от осуждения с применением наказания, допускается и предусмотрена внутривидовая дифференциация системно-конкретизированных мер. Наибольший уровень дифференциации – в рамках осуждения с исполнением назначенного наказания и осуждения с применением вместо наказания принудительных мер воспитательного характера.



Менее всего выражена внутренняя дифференциация при осуждении без назначения наказания, что и понятно, ибо это минимально допустимая мера обременительного характера для осужденного, реализуемая в рамках института уголовной ответственности. В какой-то степени это обусловлено абсолютной новизной данной конструкции уголовной ответственности, отсутствием аналога в уголовном законодательстве других стран. С этим связана и определенная осторожность судебной системы в отношении применения данной меры уголовной ответственности. И все-таки накопленный опыт позволяет оптимистически рассматривать и совершенствовать подобную форму реализации уголовной ответственности посредством включения в нее элементов социальной компенсации.

## ЛИТЕРАТУРА

1. *Рекомендация № R (92) 16 от 19.10.1992 г. Комитета министров Совета Европы государствам-членам: О Европейских правилах по применению общих санкций и мер взыскания.* Международно-правовые стандарты обращения с правонарушителями и осужденными / авт.-сост.: А.М. Клим, А.И. Подгруша. – Минск: Харвест, 2007. – С. 740–742.
2. *Барков, А.* Концептуальные основы Уголовного кодекса Республики Беларусь 1999 года / А. Барков // Юстыцыя Беларусі. – 1999. – № 4. – С. 23.
3. *Тарбагаев, А.Н.* Понятие и цели уголовной ответственности / А.Н. Тарбагаев. – Красноярск: Красноярск. ун-т, 1986. – С. 47.
4. *Хомич, В.М.* Формы реализации уголовной ответственности / В.М. Хомич. – Минск: Белгосуниверситет, 1998. – С. 5.
5. *Хомич, В.М.* Теоретические проблемы уголовной ответственности (Концепция и правовая модель института уголовной ответственности): автореф. ... дис. докт. юрид. наук: 12.00.08 / В.М. Хомич; Белорус. гос. ун-т. – Минск, 1997. – С. 18.
6. *Якушин, В.* Цели уголовной ответственности / В. Якушин, О. Тюшнякова // Уголовное право. – 2003. – № 2. – С. 88.
7. *Иванов, А.А.* Цели юридической ответственности, ее функции и принципы / А.А. Иванов // Государство и право. – 2003. – № 6. – С. 67.
8. *Липинский, Д.* Соотношение функций и целей уголовной ответственности / Д. Липинский // Уголовное право. – 2004. – № 2. – С. 41.
9. *Липинский, Д.* Восстановительная функция уголовной ответственности / Д. Липинский // Уголовное право. – 2003. – № 2. – С. 47.
10. *Филимонов, В.Д.* Уголовная ответственность по российскому законодательству. – М.: НОУ Институт Актуального образования «ЮРИнфоРМГУ», 2008. – 249 с.
11. *Кропачев, Н.М.* Механизм уголовно-правового регулирования: Уголовная ответственность / Н.М. Кропачев, В.С. Прохоров. – СПб.: С.-Петербур. гос. ун-т, 2000. – С. 56.
12. *Посмаков, П.Н.* Новые подходы к уголовной политике / П.Н. Посмаков // Альтернативы лишению свободы в системе уголовного правосудия Республики Беларусь: практика и перспективы: материалы междунар. конф., Минск, 26–27 ноября 2003 г. – Минск, 2003. – С. 17.
13. *Головко, Л.В.* Альтернативы уголовному преследованию в современном праве / Л.В. Головко. – СПб.: Юрид. центр Пресс, 2002. – С. 13.
14. *Меркурьев, В.В.* Наказание в системе мер борьбы с преступностью / В.В. Меркурьев // Реагирование на преступность: концепции, закон, практика. – М.: Рос. криминолог. ассоц., 2002. – С. 76.
15. *Шестаков, Д.А.* Криминология. Преступность как свойство общества / Д.А. Шестаков. – СПб.: С.-Петербур. гос. ун-т, 2001. – С. 152.
16. *Яковлева, Л.В.* Институт освобождения от наказания в российском праве: дис. ... д-ра юрид. наук: 12.00.08 / Л.В. Яковлева. – М., 2005. – С. 212.
17. *Нерсесян, А.А.* Вопросы наказуемости в уголовном праве ФРГ и США / А.А. Нерсесян. – М.: Наука, 1992. – С. 124.
18. *Кругликов, Л.Л.* Дифференциация ответственности в уголовном праве / Л.Л. Кругликов, А.В. Васильевский. – СПб.: Юрид. центр Пресс, 2002. – С. 62.

19. **Шидловский, А.** О трактовке принципа индивидуализации наказания в новом уголовном законодательстве / А. Шидловский // Юстыцыя Беларусі. – 2000. – № 2. – С. 31.
20. **Груничева, Г.А.** О признаках системы уголовных наказаний / Г.А. Груничева // Российский следователь. – 2001. – № 4. – С. 39.

#### S U M M A R Y

*One of the fundamental categories of criminal law – criminal liability – is examined in the article. The negotiation of punishable understanding of criminal liability has become an important achievement of penal science.*

*Поступила в редакцию 8.10.2008*

УДК 340.1-053.6

**А.А. Бочков, А.А. Сухарев, В.В. Янч**

## Особенности правовой культуры несовершеннолетних

Сегодня не существует единого подхода к понятию «правовая культура», его содержанию, структуре и механизму создания и реализации. Только в определении понятия правовой культуры в настоящее время насчитывается около 250 научных подходов.

Не анализируя суть всех их возьмем в качестве рабочего следующее: «Правовая культура – это система воспроизводства правовых ценностей, выражающихся в реальном прогрессивном правовом сознании, восприятии и развитии правовых принципов и основанных на них систематизированных юридических актах, устанавливаемых и реализуемых в соответствии с устоями правовой законности и правового порядка» [1].

С.Г. Дробязко, В.С. Козлов в структуру правовой культуры включают:

- правовые принципы;
- правовое законодательство;
- юридические формы (источники) права;
- прогрессивное правосознание;
- правовые процедуры;
- законодательную технику;
- систематизацию законодательства;
- правовую законность;
- правовое воспитание;
- правовой порядок [1].

Цель нашего исследования – выявление особенностей правовой культуры молодежи в условиях транзитивного общества (в том числе и лиц, совершивших преступления и отбывающих наказание в местах лишения свободы).

При подготовке исследования была высказана гипотеза о том, что правовая культура несовершеннолетних характеризуется наличием деформаций, обусловленных не столько дефицитом правовых знаний, сколько поведенческими установками, а также ослаблением волевых качеств, недостатком трудового воспитания, просчетами, допущенными в ходе социализации личности. Проверялось предположение, что ведущую роль в формировании пра-

новой культуры личности играют не собственно правовые знания, а правовые убеждения и навыки правомерного поведения.

Исследование проводилось методом анкетирования. Анкета структурно включала в себя блоки вопросов, направленных на выявление уровня правовой информированности, оценочного, мотивационного и поведенческого уровней правовой культуры молодежи.

Всего были опрошены 525 респондентов, из них 349 учащихся выпускных классов средних школ г. Витебска и 176 человек, отбывающих наказание в воспитательной колонии № 1 (г. Витебск).

Правовая информированность определялась через выявление знаний основ конституционного строя, избирательного права, трудового и уголовного законодательства.

Так, на вопрос «Какой правовой акт обладает высшей юридической силой?» были получены следующие ответы (в % к числу ответивших):

Вариант ответа	Учащиеся	Несовершеннолетние осужденные
Конституция	91	56,8
Закон	5,7	28,4
Декрет	3,3	14,8

Существенно отличаются и ответы респондентов на вопросы, касающиеся государственного устройства. Так, среди учащихся 82,2% знают, что белорусский парламент называется Национальное собрание, в то время как среди осужденных такой ответ выбрали только 40,8% респондентов (35,5% опрошенных убеждены, что это Государственная Дума). Уверены, что быть избранным в Палату представителей Национального собрания Республики Беларусь гражданин имеет право по достижении 21 года, 73,6% школьников и 46% несовершеннолетних осужденных. О том, что в Республике Беларусь церковь отделена от государства, известно 52,4% учащихся и только 22,4% осужденных.

Основная масса респондентов знает, что Президент Республики Беларусь является Главой государства (97,4% учащихся и 88,2% осужденных несовершеннолетних). Более 94% респондентов из обеих групп дали правильный ответ на вопрос о форме государственного правления; 96,3% учащихся и 87,5% осужденных верно определили политический (государственный) режим, около 88% респондентов в обеих группах в качестве одного из важнейших признаков республиканской формы правления назвали производность государственной власти от суверенитета народа. 69,7% осужденных и 93,7% учащихся считают, что высшей целью нашего государства является обеспечение прав и свобод человека.

В сфере трудовых правоотношений более 80% респондентов в обеих опрошенных группах знакомы с тем, что для несовершеннолетних законом установлена сокращенная продолжительность рабочей недели, более 51% осведомлены о том, что продолжительность ежедневной работы (смены) для работников в возрасте от 16 до 18 лет не может превышать 7 часов, а 93,1% учащихся и 81,6% осужденных знают, что к работе в ночное время не допускаются работники моложе 18 лет.

В то же время 59,3% учащихся и 52,6% осужденных не смогли дать верный ответ на вопрос, с какого возраста по общему правилу допускается заключение трудового договора, 54,6% учащихся и 60,3% осужденных не имеют четкого представления о продолжительности рабочей недели (что, очевидно, обусловлено их возрастом и зачастую отсутствием трудового стажа).

Что касается уголовного законодательства, то на все поставленные вопросы большинство респондентов дало верные ответы. Так, например, 92,1%

осужденных и 83,7% учащихся знают, что минимальный возраст привлечения к уголовной ответственности составляет 14 лет, 60,2% учащихся и 78,9% осужденных правильно ответили на вопрос о том, в каком возрасте по общему правилу лицо может быть привлечено к уголовной ответственности.

Значительный интерес вызывают ответы респондентов на вопрос о том, откуда они получают правовую информацию. Ответы на него распределились следующим образом (можно было выбрать несколько вариантов ответа):

Источник информации	Учащиеся (в % к числу ответивших)	Несовершеннолетние осужденные (в % к числу ответивших)
СМИ (газеты, журналы, телевидение, Интернет)	71,9	40,9
Научно-популярная литература	14,3	10
Официальные правовые источники	15,2	10,9
Обращение к юристу	16,6	8,2
Друзья, родственники	33,8	30

Следует отметить, что более чем за 20 лет предпочтения граждан не претерпели существенных изменений. В 80–90-х годах прошлого столетия источники правовой информации для советских людей располагались в следующем порядке:

- телевидение, газеты, журналы, радио – 42–63%;
- межличностное общение в сфере правовых коммуникаций – 12,9%;
- научно-популярная юридическая литература – 12,6%. Обращение к профессиональному юристу стояло на 4 месте [2]. То есть неофициальные источники и межличностное общение выступают для большинства населения основными источниками знаний о праве.

Таким образом, на основании вышеизложенного можно сделать вывод о том, что правовые знания как составная часть правовой культуры несовершеннолетних характеризуются отсутствием глубины и системности. В лучшей степени у респондентов сформированы первоначальные знания о конституционном строе Республики Беларусь, об основных правах и свободах граждан, принципах построения правового государства. Знания трудового, уголовного законодательства большей частью основаны на личном жизненном опыте опрошенных и носят несистемный характер.

Как отмечалось выше, в анкету был включен блок вопросов, направленных на изучение оценочного уровня правовой культуры несовершеннолетних правонарушителей. Так, на вопрос «Какие из характеристик в наибольшей степени присущи нашему государству?» были получены следующие ответы (в % к ответившим):

Характеристики государства	Учащиеся	Несовершеннолетние осужденные
Демократическое	60,3	56,8
Авторитарное	9,2	16,4
Миролюбивое	75,1	49,8
Агрессивное	1,1	19,7
Культурное	70,2	46
Отсталое	5,7	19,7
Богатое	39,5	28,4
Бедное	31,5	31,5
Сильное	50,1	36,8
Слабое	20,9	22,4
Открытое	68,2	53,9
Закрытое	7,2	6,6

Как видно из приведенных показателей, в ответах несовершеннолетних правонарушителей преобладает больше негативных оценок государства: количество тех, кто видит его авторитарным, агрессивным, отсталым в некоторых случаях в несколько раз превышает количество таких ответов у учащихся. Представляется, что такие оценки можно объяснить личной обидой несовершеннолетних правонарушителей на государство, испытавших на себе его принудительную силу. Это подтверждается и ответами на вопрос: «Какие принципы правового государства полностью реализуются в Республике Беларусь?» (в % к ответившим):

Принципы правового государства	Учащиеся	Несовершеннолетние осужденные
Неприкосновенность частной собственности	41,3	28,4
Независимость судов	37,8	16,4
Верховенство закона	46,7	16,4
Соблюдение основных прав и свобод граждан	42,8	25
Контроль законодательной власти над исполнительной властью	28,4	13,2
Соблюдение законов всеми государственными органами	25,5	18,4
Затрудняюсь ответить	14,9	36,8

Как видно из таблицы, среди опрошенных несовершеннолетних правонарушителей более чем в два раза меньше лиц, верящих в независимость судов, почти в три раза меньше лиц, согласных с утверждением о том, что в стране реализуется принцип верховенства закона.

76,8% опрошенных учащихся средних школ и 51,9% осужденных несовершеннолетних опрошенных считают, что реальная власть в Республике Беларусь принадлежит Президенту. Очевидно, именно поэтому 74,2% учащихся и 33,3% осужденных убеждены в том, что Президент в наибольшей степени определяет содержание принимаемых законов. Второе место по влиянию на содержание законодательства, по мнению опрошенных из обеих групп, делят палаты парламента и правительство. Показательно, что лишь 1,7% учащихся и 0,9% осужденных верят в возможности преступных группировок влиять на законотворческий процесс. Объяснить такую оценку можно достаточно эффективной антикоррупционной деятельностью государства, успешным противодействием организованной преступности.

Респондентам был задан также вопрос о том, каким органам власти, социальным институтам, политическим партиям и движениям они доверяют. Наибольшее доверие у несовершеннолетних осужденных вызывает церковь – более 35%. В наименьшей степени они доверяют судебной системе – 7,5%, правительству – 7,5%, политическим движениям и партиям – 5%, профсоюзам – 4,1%, органам внутренних дел – 2,5%, прокуратуре – 1,6%. Среди учащихся наибольшим доверием пользуются Президент, правительство, парламента, суды. В целом же уровень доверия к государству и общественным организациям у несовершеннолетних осужденных крайне низкий. Полученные результаты позволяют высказать мысль о своеобразном социальном нигилизме несовершеннолетних осужденных, о разрыве у них социальных связей со здоровой средой. Представляется, что низкий уровень доверия к правоохранительным органам, судам и прокуратуре обусловлен в значительной степени негативным правовым опытом осужденных, многие из которых считают,

что осуждены несправедливо, либо не согласны с мерой осуждения. Данную мысль подтверждают и ответы на вопрос о том, приходилось ли респондентам лично сталкиваться с нарушением их прав государственными органами. 29,9% осужденных отметили, что их права государственными органами власти не нарушались, 13,8% отметили такие нарушения при обращении в суд или прокуратуру, 12,8% – при обращении в милицию. В качестве причин, по которым нарушались их права, 32,9% респондентов назвали несоответствие законов реальным условиям жизни, 16,4% – взяточничество в органах государственной власти, 13,9% – неисполнение актов законодательства государственными служащими, а 12,6% в качестве такой причины назвали собственную правовую неграмотность. Эти же факторы указываются респондентами в качестве основных причин, по которым законы не исполняются:

- законы не соответствуют условиям реальной жизни – 26,4%;
- граждане не знают законов – 20,6%;
- коррупция в органах государственной власти – 15,8%.

Снижение уровня преступности в обществе, по мнению 30% несовершеннолетних осужденных, может быть достигнуто через замену лишения свободы альтернативными мерами наказания, по мнению 15% этому может способствовать профилактика правонарушений. В пользу ужесточения уголовного законодательства верят только 6% респондентов.

Негативно оценивают осужденные несовершеннолетние респонденты и смертную казнь как исключительную меру уголовного наказания – 60,5% выступают против ее применения, положительно к смертной казни относятся лишь 11,8% опрошенных.

Ответы старшеклассников подтвердили бытующие на бытовом, массовом уровне представления о том, что победить преступность можно быстрыми, решительными и жесткими мерами. Поэтому 28,6% опрошенных старшеклассников считают, что снизить преступность помогло бы ужесточение уголовного законодательства, а 23,8% высказались за увеличение сроков лишения свободы за совершенные преступления. Вместе с тем, 46,7% выступают за профилактические меры, 5,4% – за декриминализацию уголовного законодательства, а 18,9% высказались за замену лишения свободы альтернативными наказаниями. Интересно, что 22,9% опрошенных положительно относятся к смертной казни как исключительной мере уголовного наказания, 38% – в чем-то положительно, в чем-то отрицательно, 30,4% – отрицательно. Дискуссия об отмене смертной казни по-прежнему остается актуальной среди населения.

В целом же около половины респондентов в обеих группах считают, что правопорядок в последние годы укрепляется как в стране в целом, так и на региональном уровне.

Исследование мотивационного уровня правовой культуры опрошенных показало, что большинство старшеклассников (58,4%) уверены в необходимости правовой культуры для выполнения функций, связанных с различными видами жизнедеятельности. Потребность в правовой культуре для будущей профессиональной деятельности осознают 31,2% выпускников школы, при этом только 6% не видят в этом необходимости. 63% оценивают свой уровень правовой культуры как средний, 11,5% – как высокий, 4% – как очень низкий (14,9% – затруднились ответить).

38,1% признали недостаточность у себя правовых знаний, 30,4% – нехватку практических правовых умений, 30,7% – признали сложность правовых норм для понимания. Низкий уровень правовой культуры ближайшего окружения отметили 23,2% опрошенных.

В свою очередь, 58% осужденных несовершеннолетних респондентов осознают потребность в наличии правовой культуры как для повседневной

жизнедеятельности, так и для будущей профессиональной деятельности, 18,4% опрошенных же не видят в ней необходимости. На вопрос «Как Вы оцениваете уровень своей правовой культуры?» были получены следующие ответы: высокий – 6,5%; средний – 60,5%; низкий – 9,3%; очень низкий – 1,3%; затрудняюсь ответить – 22,4%.

В качестве причин, обуславливающих недостаточный уровень правовой культуры, 21,3% осужденных назвали недостаток правовых знаний, 22,3% – нехватку практических правовых умений, 18% – сложность правовых норм для понимания, 12,7% – низкий уровень правовой культуры ближайшего окружения.

Как видно из приведенных выше показателей, молодые люди достаточно критично относятся к уровню собственной правовой культуры, в большинстве своем осознают ее необходимость для дальнейшей жизнедеятельности. Об этом свидетельствует и то, что желают повысить уровень правовой культуры 86,8% учащихся и 76,2% несовершеннолетних осужденных. Наиболее эффективными направлениями повышения правовой культуры 24% осужденных считают встречи и беседы с профессиональными юристами, 20% – введение в учебный процесс специальных правовых курсов, 19% – посещение мест лишения свободы, 15% – проведение юридических консультаций, 5% – привлечение к охране общественного порядка.

Для учащихся наиболее эффективными путями повышения правовой культуры являются: встречи и беседы с профессиональными юристами – 45%, проведение юридических консультаций – 41,3% опрошенных, введение специализированных правовых курсов – 39,2%, посещение мест лишения свободы – 26,1%, привлечение к охране общественного порядка – 22,9%. Только 9,2% не видят в этом необходимости. Большинство старшеклассников полагают необходимым включение в учебный процесс курсов «Основы права», «Права человека», встречи с юристами, работниками правоохранительных органов, судьями, прокурорами. «Экскурсии» в места лишения свободы также могут, по их мнению, повлиять «отрезвляюще» на нашу молодежь.

Одной из важнейших составляющих правовой культуры является поведенческая установка. И хотя в реальной жизненной ситуации поведенческие установки не всегда реализуются на практике, тем не менее они в значительной степени отражают социальные предпочтения граждан, уровень деформаций их правосознания. В связи с этим значительный интерес представляют поведенческие установки учащейся молодежи и лиц, отбывающих наказание в местах лишения свободы. Так, на вопрос «Могли бы Вы лично нарушить закон ради получения материальной выгоды?» были получены следующие ответы (в % к ответившим):

Вариант ответа	Учащиеся	Несовершеннолетние осужденные
Да	2	32,4
Пожалуй да, при определенных условиях	12,6	29,8
Скорее нет, чем да	48,4	9
Ни при каких условиях не нарушил бы закон	26,4	15,6
Затрудняюсь ответить	10,6	13,2

Как видим, более половины опрошенных несовершеннолетних осужденных уже на поведенческом уровне в той или иной степени ориентированы на правонарушение.

Эта тенденция подтверждается и ответами на вопрос о том, как повели бы себя респонденты в резко конфликтной ситуации: 34,2% опрошенных готовы использовать все возможные средства, вплоть до применения силы, для изменения ситуации в свою пользу. Среди учащихся такой вариант ответа выбрали только 8,9% респондентов.

Деформации правовой культуры несовершеннолетних осужденных проявляются и в их ответах на вопросы об отношении к совершаемому преступлению. Так, например, на вопрос: «Вы стали свидетелями преступления. Ваши действия?» были получены следующие ответы (в % к ответившим):

Вариант ответа	Учащиеся	Несовершеннолетние осужденные
Активно вмешаюсь с целью противодействия преступнику	27,2	12,5
Постараюсь незаметно скрыться	6,3	15
Сделаю вид, что меня это не касается	11,7	36
Обращусь в правоохранительные органы	52,1	5
Затрудняюсь ответить	2,7	31,5

В ситуации, когда друзья (знакомые) совершают правонарушение, активно ему противодействовать намерены 27,3% респондентов из числа осужденных, 5,2% будут вести себя так же, как и другие, а 32,5% готовы сделать вид, что ничего особенного не происходит. Вариант ответа «Сообщу в правоохранительные органы» не выбрал никто. Среди учащихся активно противодействовать совершению правонарушения намерены 55% респондентов, 2% будут вести себя так же, как и другие, 6,9% готовы сделать вид, что ничего особенного не происходит, а 8,6% готовы сообщить о правонарушении в милицию.

Приведенные выше результаты опроса молодежи, в том числе и несовершеннолетних осужденных к лишению свободы в местах заключения, подтверждают сформулированную при проведении исследования гипотезу: знание права не всегда порождает правомерное поведение. Знания должны стать убеждениями, соединиться с мотивационно-волевым компонентом личности. То есть правовая культура несовершеннолетних характеризуется наличием деформаций, связанных не столько с дефицитом правовых знаний, сколько с поведенческими установками и ошибками, допущенными в процессе социализации личности, отсутствием навыков правомерного поведения.

## Л И Т Е Р А Т У Р А

1. *Общая теория права*: учеб. пособие для вузов / С.Г. Дробязко, В.С. Козлов. – 2-е изд., исправл. и доп. – Минск: Амалфея, 2007.
2. *Кудрявцев, В.Н.* Современная социология права / В.Н. Кудрявцев, В.П. Казимирчук. – М., 1995.

## S U M M A R Y

*The article deals with the problems of forming law culture among young people including those who have committed crimes and have been convicted.*

*During the survey conducted by polling we confirmed the hypothesis that law culture of minors is characterized by deformation caused not so much by the lack of law knowledge as by behavioral patterns and mistakes made in the course of the socialization of the individual.*

*Law knowledge is to become convictions, to complement the motivational and volitional structure of the individual and to turn into habits of lawful behaviour.*

*Поступила в редакцию 14.09.2008*



## Развитие законодательства об альтернативах лишению свободы

Ограничение свободы как вид наказания произошло из института условного осуждения. Условное осуждение впервые было введено в судебную практику в Англии. Зарождение этого института было связано со старинным прецедентным правом английских судей откладывать вынесение приговора по уголовному делу. В 40-х годах XIX века судья М. Хилл стал откладывать исполнение приговора. При этом он отбирал поручительство о хорошем поведении, и, если подсудимый выполнял условия поручительства, то обвинительный приговор не выносился либо лицо подвергалось незначительному наказанию. Эта практика была законодательно закреплена биллями 1879 и 1887 года. Но еще до установления законодательной регламентации английской системы условного осуждения основные ее положения были заимствованы судьями многих американских штатов. Должность первого чиновника по надзору за условно осужденными была учреждена в Бостоне Законом от 1878 года.

В Европе институт условного осуждения начал свое распространение с принятия Закона об условном осуждении, принятом в Бельгии 31 мая 1888 года. В Российской империи (в которую входила в то время Беларусь) вопрос об условном осуждении возник в начале 90-х годов XIX века. В 1892 году Н.С. Таганцев предложил проект введения в судебную практику условного помилования, а в 1894 году А.А. Пионтковский издал капитальный труд об условном осуждении, в котором рекомендовал свой проект условного осуждения. В 1900 году в Казани А.А. Пионтковский опубликовал работу «Условное осуждение», где рассматривал его не как освобождение от уголовной ответственности, а как вид наказания, но связанный с доверительным отношением к правонарушителю, с уважением в нем человеческой личности. На V съезде русской группы Международного союза криминалистов 3 января 1905 года А.А. Пионтковский выступил с докладом «Проект закона об условном осуждении». Все это позволяет назвать его «отцом» отечественного условного осуждения. Несмотря на одобрение проектов условного осуждения судьями, прокурорами и общественностью, III Государственная Дума приняла соответствующий закон лишь 2 декабря 1909 года. Однако Государственный Совет 7 апреля 1910 года отклонил этот закон, считая главным препятствием для его реализации отсутствие правильно поставленной уголовной статистики.

После Октябрьской революции 1917 года практика условного осуждения протекала стихийно. В уголовное законодательство условное осуждение было впервые введено Декретом «О суде» № 2, статья 29 которого установила, что «народные заседатели решают вопрос не только о факте преступления, но и о мере наказания, причем они имеют право и уменьшить положенное в законе наказание по своему убеждению вплоть до условного или полного освобождения обвиняемого от всякого наказания» [1]. В последующем положении о применении условного осуждения детализировались в различных инструкциях, а затем в наиболее полной форме были кодифицированы в ст. 26 Руководящих начал по уголовному праву РСФСР. Нормы об условном осуждении содержались во всех Уголовных кодексах советских республик.

В 1921 г. количество исправительно-трудовых учреждений в Беларуси, занимавшей тогда небольшую территорию и состоявшей из шести уездов, было незначительным. Насчитывалось шесть домов общественных принудительных работ, три сельскохозяйственные трудовые колонии и Минский концентрационный лагерь, находившиеся в ведении Народного комиссариата юстиции. Карательный отдел НКЮ, осуществлявший организацию мест лишения свободы и заведование ими, начал работать с 1921 г. При Карательном отделе имела распределительная комиссия, занимавшаяся досрочным освобождением осужденных и их переводом на принудительные работы без лишения свободы. Распределительная комиссия в Беларуси действовала в соответствии с декретом СНК РСФСР от 18 июня 1919 г. «Об учреждении распределительных комиссий при карательных отделах губернских и областных отделов юстиции» и с Положением, утвержденным Комиссариатом юстиции Военно-революционного комитета БССР в 1920 г. [2].

В РСФСР первыми документами, упоминающими о наказании без изоляции от общества, явились Постановление ВЦИК № 595 от 19.12.1919 г. и приказ ВЧК № 63 от 11.05.1920 г., предполагавшие возложение функций исполнения наказаний в виде «принудительных работ без содержания под стражей» и «лишения права занимать определенные должности» на Управление лагерями НКВД, в системе которого был образован отдел принудительных работ.

Декретом СНК от 21.03.21 г. и приказом ВЧК № 92 от 01.04.1921 г. определен максимальный срок принудительных работ без лишения свободы, равный 5 годам. В судебной практике 1920-х годов этот вид наказания применялся широко. Так, в 1920 году к принудительным работам было приговорено 23% осужденных, в 1921 г. – 28%, в 1922 г. – 38%. Принятый в 1926 году УК РСФСР расширил сферу применения исправительно-трудовых работ, которые были предусмотрены в 78 статьях Уголовного кодекса (43%). В РСФСР разрабатывалась перспективная линия развития наказаний в социалистическом обществе. В 1919 году В.И. Ленин указывал на необходимость постепенной замены тюрем воспитательными учреждениями. Намечая путь развития системы наказаний, он писал:

«1. > % условного осуждения;

1. >> >> общественного порицания;

2. замена лишения свободы принудительным трудом с проживанием на дому;

3. замена тюрьмы воспитательными учреждениями;

4. введение товарищеских судов для известных категорий и в армии и среди рабочих» [3].

В Беларуси с декабря 1922 г. исправительно-трудовые дома и колонии стали подведомственными созданному Главному управлению местами заключения НКВД БССР [4]. Это учреждение руководило всеми местами лишения свободы, деятельностью распределительной комиссии, трудовым и культурно-просветительным воспитанием осужденных, а также трудоустройством их после освобождения. Руководство минским лагерем с самого начала было отнесено к компетенции НКВД. В 1921 году фактически начинается развитие белорусского исправительно-трудового законодательства. Организация исправительно-трудовых учреждений регулировалась действовавшими на территории республики законами и инструкциями государственных органов РСФСР и соответствующими актами БССР. Исправительно-трудовое законодательство регулировало и принудительные работы без лишения свободы. Исполнением этого вида наказания занимались вначале органы Народного комиссариата труда БССР. В ноябре 1924 г. организация принудительных работ без лишения свободы была возложена на НКВД БССР, при котором было создано бюро принудительных работ с отделениями в округах [2, с. 294].

В 1926 г. в БССР сеть мест лишения свободы состояла из 10 исправительных домов и 12 сельскохозяйственных исправительно-трудовых колоний. В исправительных домах содержались лица, осужденные к лишению свободы со строгой изоляцией за совершение опасных преступлений. В сельскохозяйственных колониях находились лица, осужденные к краткосрочному лишению свободы без строгой изоляции. Трудовое перевоспитание осужденных осуществлялось на 79 предприятиях мест лишения свободы [5]. Необходимо также отметить, что большого внимания к себе требовала работа с лицами, осужденными к наказанию, не связанным с лишением свободы. Деятельность исправительно-трудовых учреждений регулировалась значительным числом нормативных актов. С целью систематизации этих нормативных актов, обобщения опыта работы был разработан проект Исправительно-трудового кодекса БССР, принятый с рядом поправок третьей сессией ЦИК БССР 7 созыва 2 июля 1926 г. [6]. Кодекс был введен в действие с 15 ноября 1926 г. [6, № 52, с. 202].

Задачей ИТК БССР, согласно ст. 1, являлось установление и осуществление системы исправительно-трудовых мероприятий в целях приспособления преступных элементов к условиям трудового свободного общежития. Кодекс регулировал отношения, возникающие при исполнении таких видов наказания, как лишение свободы и принудительные работы без лишения свободы. Руководящие органы республики уделяли значительное внимание исправительно-трудовой политике. Так, в постановлении от 3 ноября 1928 г. «По докладу о борьбе с преступностью в БССР» [6, 1928, № 36, с. 329] Президиум ЦИК БССР признал в основном правильной политику органов НКВД по применению исправительно-трудовых мер воздействия в отношении лишенных свободы лиц. В рассматриваемый период большое внимание было уделено конкретизации норм, регулирующих исполнение и отбывание исправительных работ без лишения свободы. В связи с этим существенной переработке подверглась гл. 22 ИТК БССР «О принудительных работах без содержания под стражей» [6, 1929, № 21, с. 118]. Новой явилась норма, установившая, что лица нетрудовых категорий могли направляться на принудительные работы дальше десяти километров от места жительства независимо от срока, на какой они приговорены. По-прежнему сохранялся общий принцип, согласно которому не оплачивались принудительные работы вне места постоянной работы осужденного. В 1931 г. Постановлением ЦИК БССР этот порядок изменен [6, 1931, № 21, с. 168]. Труд лиц, отбывающих принудительные работы вне места постоянной работы, стал вознаграждаться в размере государственного минимума заработной платы для данной местности. В дальнейшем, в тридцатых годах, наблюдается все более редкое обращение законодателя БССР к вопросам исправительно-трудового права. Постепенно ИТК БССР разделил судьбу исправительно-трудовых кодексов всех других союзных республик, которые во второй половине 1930-х годов игнорировались и были преданы забвению, хотя формально и не были отменены. Вся деятельность государственных органов по исполнению уголовного наказания стала регулироваться ведомственными актами НКВД (МВД). Только после 1953 г. в стране возобновилась правотворческая деятельность высших органов государственной власти и управления в области исправительно-трудового права [7].

Положение об исправительно-трудовых колониях и тюрьмах Белорусской ССР 1961 г. явилось важным актом республиканского исправительно-трудового законодательства, где получили развитие положения ИТК БССР 1926 г. Позже, Указом Президиума Верховного Совета БССР от 4 августа 1964 г. «Об организации исправительно-трудовых колоний поселений и о порядке перевода в них осужденных к лишению свободы, твердо вставших на путь исправления», был введен этот новый вид исправительно-трудовых ко-

лоний. Указом Президиума Верховного Совета СССР от 20 марта 1964 г. было введено условное освобождение осужденных из мест лишения свободы с направлением их на строительство предприятий народного хозяйства. К концу 1960-х годов высшие органы государственной власти переходят к урегулированию деятельности по исполнению уголовного наказания законодательными актами. В соответствии с Законом «О дополнении статьи 14 Конституции (Основного закона) СССР» от 11 июля 1969 г. к ведению Союза ССР было отнесено принятие Основ исправительно-трудового законодательства Союза ССР и союзных республик, в связи с чем это законодательство стало союзно-республиканским. Исправительно-трудовое законодательство БССР создавалось в полном соответствии с Основами исправительно-трудового законодательства, принятыми шестой сессией Верховного Совета СССР 7 созыва 11 июля 1969 г. и введенными в действие с 1 ноября 1969 г. 16 июля 1971 г. первая сессия Верховного Совета БССР 8 созыва рассмотрела проект Исправительно-трудового кодекса республики и приняла Закон об его утверждении и введении в действие с 1 января 1972 г. Новый ИТК БССР в соответствии с Основами исправительно-трудового законодательства регулирует условия и порядок исполнения и отбывания четырех видов уголовного наказания – лишения свободы, ссылки, высылки и исправительных работ без лишения свободы. В то же время Кодекс, как и Основы, содержит общие отправные положения об исполнении и отбывании всех других уголовных наказаний, которые будут регулироваться иными общесоюзными и республиканскими актами. Разработка этих важных нормативных актов еще предстоит и потребует немало времени, о чем свидетельствовали Указ Президиума Верховного Совета СССР от 12 июня 1970 г. «Об условном осуждении к лишению свободы с обязательным привлечением осужденного к труду», Постановление Президиума Верховного Совета СССР от 12 июня 1970 г. «О порядке применения Указа Президиума Верховного Совета СССР от 12 июня 1970 г. «Об условном осуждении к лишению свободы с обязательным привлечением осужденного к труду» [8] и Постановление Президиума Верховного Совета СССР от 18 мая 1972 г. «О внесении изменений и дополнений в Постановление Президиума Верховного Совета СССР «О порядке применения Указа Президиума Верховного Совета СССР от 12 июня 1970 г. «Об условном осуждении к лишению свободы с обязательным привлечением осужденного к труду». Применение такой меры уголовно-правового воздействия, как условное осуждение к лишению свободы с обязательным привлечением к труду, имело значение для индивидуализации исполнения наказания и дифференциации исправительно-трудового воздействия на осужденных.

Эта мера могла применяться к совершеннолетнему трудоспособному лицу, впервые осужденному к лишению свободы на срок от одного года до трех лет, если с учетом обстоятельств дела и личности виновного судом будет признано, что осужденный может быть перевоспитан без изоляции от общества, но в условиях осуществления за ним надзора в местах обязательного привлечения к труду. Она не применялась к лицам, осуждаемым за наиболее тяжкие преступления, перечисленные в законе, к осуждаемым иностранцам и лицам без гражданства, а также к лицам, которым, наряду с наказанием за совершенное преступление, назначались меры принудительного лечения от алкоголизма или наркомании. Как разъяснял Пленум Верховного Суда СССР в постановлении от 23 декабря 1970 г. «О судебной практике по применению Указа Президиума Верховного Совета СССР от 12 июня 1970 г. «Об условном осуждении к лишению свободы с обязательным привлечением осужденного к труду» [9], она не должна применяться и в отношении лиц, к которым с учетом обстоятельств дела и личности виновного достаточно применить наказа-

ние, не связанное с лишением свободы, или условное осуждение, предусмотренное ст. 43 УК БССР 1960 г. Условно осужденные к лишению свободы с обязательным привлечением к труду направлялись на работу после вступления приговора в законную силу. Эти лица пользовались всеми правами, за исключением того, что в течение всего определенного приговором суда срока наказания обязывались работать там, куда они направлены, могли переводиться без их согласия на другую работу и не могли покидать пределы административного района без специального разрешения.

Институт условного осуждения к лишению свободы с обязательным привлечением осужденного к труду в местах, определяемых органами, ведающими исполнением наказания, являлся важным средством исправления и перевоспитания лиц, совершивших впервые преступления, не являвшиеся тяжкими. В судебной практике он находил широкое применение. Так, в 1971 г. количество условно осужденных к лишению свободы с обязательным привлечением к труду составило в нашей республике 11% всех осужденных. Совершенствование практики применения этого института содействовало дальнейшему повышению его эффективности, исправлению и перевоспитанию осужденных.

Таким образом, важным средством исправления осужденных и приобщения их к честной трудовой жизни являлось условное освобождение из мест лишения свободы с направлением на строительство предприятий народного хозяйства. В соответствии с Указом Президиума Верховного Совета СССР от 20 марта 1964 г. «Об условном освобождении из мест лишения свободы осужденных, вставших на путь исправления, для работы на строительстве предприятий народного хозяйства» условное освобождение могло применяться судом к трудоспособным лицам, впервые осужденным к лишению свободы, твердо вставшим на путь исправления, отбывшим определенный срок наказания и изъявившим желание честным трудом искупить свою вину [10].

О больших воспитательных возможностях института условного освобождения говорит и тот факт, что рецидив преступлений со стороны этих лиц вдвое ниже, чем со стороны освобожденных условно-досрочно, и в четыре раза ниже, чем со стороны лиц, полностью отбывших срок наказания. В новом уголовном законодательстве Беларуси аналогичный институт трансформировался в новый вид наказания – ограничение свободы (ст. 55 УК Республики Беларусь 1999 г.) [11].

## ЛИТЕРАТУРА

1. *СУ РСФСР*. – 1918. – № 26. – 7 марта 1918 г.
2. *История государства и права БССР*. – Минск, 1970. – Т. 1. – С. 291.
3. *Ленин, В.И.* Полн. собр. соч. / В.И. Ленин. – М.: Политиздат, 1980. – Т. 38. – С. 408.
4. *СУ ССРБ*. – 1923. – № 1–2. – С. 14.
5. *Белорусская Советская Социалистическая Республика*. – Минск, 1927. – С. 486.
6. *СЗ БССР*. – 1926. – № 31. – С. 124.
7. *Развитие кодификации советского законодательства*. – М., 1956. – С. 241.
8. *Ведомости Верховного Совета СССР*. – 1970. – № 24.
9. *Бюллетень Верховного Суда СССР*. – 1971. – № 1. – С. 11–14.
10. *Сборник постановлений Пленума Верховного Суда СССР 1924–1970 гг.* – М., 1970. – С. 380.
11. *Уголовный кодекс Республики Беларусь*. – Минск: Национальный центр правовой информации Республики Беларусь, 1999.

## S U M M A R Y

*The historical analysis of legislation allows tracing appropriate intercommunication between the level of social development of society and the character of co-operation of public organs and personality. The types of criminal punishments are the reflection of the state of civil liberties in society, meaningfulness of the personal freedom in the hierarchy of social values.*

*Поступила в редакцию 26.02.2008*



И.И. Горлачева

## Ведущие факторы и тенденции медицинского образования в Республике Беларусь\*

Проблема факторов и тенденций, способствующих развитию образования, актуализируется в связи с необходимостью научного предвидения перспектив развития общества. Современные ученые признают, что в эволюции человеческой цивилизации приоритетным является образование, определяющее уровень и качество жизни. В этой связи представляется своевременной попытка вычленения ведущих факторов и тенденций, способствующих реализации социально-педагогического аспекта медицинского образования в Республике Беларусь в постсоветский период. Определение и уточнение факторов и тенденций медицинского образования в обозначенный период исторического развития дает основу для разработки стратегии и тактики дальнейшего развития медобразования в Беларуси. Научный подход к его осмыслению является важным ориентиром построения региональной модели развития медицинского образования, обеспечивающей качественную подготовку медработников с учетом требований глобализации образования в контексте Болонского процесса. Выявление основных факторов и тенденций медицинского образования позволит целенаправленно их активизирующее начало в целях приближения уровня медобразования в Республике Беларусь к мировым стандартам.

Методология науки требует грамотного подхода к разработке понятийно-терминологического аппарата исследования. Определяя сущность понятий **фактор и тенденция**, был проанализирован целый ряд источников энциклопедического плана [1–4]. В имеющихся место формулировках, в толковании рассматриваемых понятий общим является признание того, что фактор – причина какого-либо процесса, явления, определяющего его направление, а тенденция выступает направлением развития.

Представители науки, определяя и уточняя категориально-понятийный аппарат педагогических исследований, акцентируют внимание на вышеназванных категориях. Уже в первые годы постсоветского периода доктор педагогических наук, профессор А.Я. Найн, выступая на страницах ведущего научно-теоретического журнала РАО «Педагогика» со статьей «Общенаучные понятия в педагогике» [5], писал о необходимости учета при проведении научных исследований противоречивости трактовок многих категорий и понятий. К важнейшим задачам педагогической науки он относил составление современного терминологического словаря и уточнения некоторых дефиниций. Среди наиболее важных для педагогики дефиниций А.Я. Найн выделял «фактор». При анализе понятия «фактор» акцентировал внимание на вопросе

\* Социально-педагогический аспект.

тождественности понятий «фактор» и «причина». Ученый отмечал, что фактор непосредственно связан с процессом функционирования какого-либо явления. Причина всегда предшествует следствию, т.е. выступает исходным элементом парной категории «причина—следствие».

Современный белорусский ученый А.В. Торхова (доктор педагогических наук (РФ), директор Центра по проблемам развития педагогического образования УО «БГПУ им. М. Танка») посвящает специальное исследование тенденциям развития педобразования. Обобщая собственное видение этих тенденций в статье, опубликованной в журнале «Адукацыя і выхаванне», она отмечает, что «под тенденциями развития педагогического образования понимаются направления закономерных и необратимых изменений, происходящих в исследуемой системе и приводящих ее к новому качеству» [6].

Мы согласны с мнением ученых о том, что в широком смысле слова фактор следует рассматривать как активный элемент воздействия на процесс того или иного развития. Тенденция, в нашем понимании, отождествляется с направлением развития определенной системы. Фактор (причина) способствует появлению (формированию) тенденций (следствия) в развитии системы. В своем исследовании мы рассматриваем фактор как активный элемент воздействия на развитие медицинского образования, а также выделяем в данном развитии определенные тенденции. Иными словами, выявляем, что активизировало появление определенных тенденций, прежде всего, социально-педагогической направленности в развитии медобразования, т.е. способствовало развитию данного процесса в постсоветский период.

При рассмотрении вопроса о развитии медицинского образования и выделении факторов, определяющих его развитие, следует учитывать изменения, происходящие как во всем мире (мегафакторы), так и на уровне страны, государства, общества (макрофакторы), региона, этноса, типа поселения (мезофакторы), семьи, института воспитания, микросоциума (микрофакторы). Таким образом, речь идет о мега-, макро-, мезо- и микрофакторах.

Важнейшими факторами, определяющими изменения в образовательной сфере, выступают цивилизационные, идеологические и политические, социально-экономические и культурные.

Цивилизационный фактор выступает в качестве ведущего. Он предполагает взаимосвязь и взаимозависимость развития сферы образования с ходом исторического развития человечества на стадии перехода к постиндустриальному обществу. Цивилизационный фактор следует рассматривать в контексте глобализации. Общий ход истории человечества, находящегося на стадии исторического перелома, характеризуется глобализацией всех сфер жизни, в том числе образования. Глобализация как новейший этап процесса интернационализации общества стала определяющей тенденцией современного мирового развития в рамках цивилизационного подхода.

Глобальные изменения в современном мире непосредственно касаются образовательного пространства, поскольку оно является важным аспектом социальной жизни и становится главным стимулом развития личности. Интенсифицируются и углубляются разнообразные связи между национальными системами образования, влиятельные международные организации разрабатывают программы развития образования для целых геополитических регионов. На базе использования современных информационных технологий осуществляется все более регулярный обмен опытом в области образования между разными странами. Образование выступает как важнейшая универсальная ценность, которая получила всеобщее признание и утверждение. Но вместе с тем в сфере образования особое значение приобретает проблема соотношения глобализации и национальной самобытности.

В рамках цивилизационного фактора, в соответствии с тенденцией глобализации, в сферу образования активно внедряются идеологические и политические факторы. Одним из факторов, детерминирующих развитие высшего образования в современном мире, является принятие в Париже 9 октября 1998 года на конференции, организованной ЮНЕСКО, Всемирной декларации «Высшее образование для XXI века: подходы и практические меры».

Болонская декларация и Парижское коммюнике выделяют 3 важнейшие цели, которые нужно достичь в области образования: академическое качество; способность выпускников вузов найти работу на международном рынке труда в течение всей жизни; мобильность во всех смыслах – пространственная, временная (т.е. непрерывность образования и повышение квалификации), программная.

Политика Всемирной организации здравоохранения (ВОЗ), направленная на достижение целей стратегии здоровья для всех, выступает в качестве специфического фактора развития медицинского образования. Содержательная сторона подготовки врачей в контексте осуществления цели политики «Здоровье для всех», принятой Всемирной Ассамблеей Здравоохранения (WHA 48.8), определяет тенденцию социально-педагогической направленности в содержании медицинского образования [7–8].

Учет факторов мирового значения должен приниматься во внимание при рассмотрении вопроса, связанного с развитием медицинского образования в регионе. Это позволит повысить авторитет и престиж белорусской высшей школы за рубежом, и увеличит приток иностранных студентов для обучения в вузах Беларуси; расширит доступ к европейским программам академического сотрудничества. Для конструирования и прогнозирования дальнейшего развития медицинского образования в Республике Беларусь учет факторов мирового значения представляет большой теоретический и практический интерес.

Проведенный анализ изменений, происходящих в системе подготовки медицинских кадров в Республике Беларусь, позволил выделить ряд мега- и макрофакторов развития медицинского образования:

- «природно-географический фактор, или природная среда, которая прямым или косвенным путем влияет на здоровье человека, на возникновение тех или иных заболеваний инфекционной и неинфекционной природы;
- политика Всемирной организации здравоохранения (ВОЗ), направленная на достижение целей стратегии здоровья для всех;
- процесс интернационализации высшего образования, основанный на универсальном характере знаний и проявляющийся как в возрастающей роли международного сотрудничества в деятельности национальных образовательных заведений и организаций, так и в появлении наднациональных организаций, программ и фондов;
- международное сотрудничество в области высшего образования;
- развитие гуманистического направления в философии, мировой педагогике и психологии, возрастание духовного начала в эпоху перехода от техногенной к антропогенной цивилизации;
- широкомасштабная информатизация мирового общественного пространства и развитие глобальной системы сетевых коммуникационных технологий» [9].

Идеологические и политические факторы следует особо выделить среди факторов, определяющих развитие медицинского образования в Республике Беларусь в постсоветский период. Распад Советского Союза существенным образом повлиял на изменение идеологических и политических установок в Беларуси. Отказ от коммунистической идеологии как основы государственного и общественного строя непосредственно отразился на образовательной сфере, поскольку утверждение новой государственности, с учетом исторического опыта,



опиралось на систему образования. Кстати, именно идеологические и политические факторы способствовали реализации в системе образования суверенной Республики Беларусь тенденции преемственности, сочетания традиции и новаторства.

Человек вносит свои изменения в развитие образования. Это определяет двойственную природу сферы образования: с одной стороны, непосредственное включение в экономическую систему, с другой – зависимость от изменений, происходящих в социуме. Анализ развития системы медицинского образования в Республике Беларусь предполагает акцентирование внимания на социально-экономических факторах, обеспечивающих поступательное развитие системы образования. Речь идет о радикальных изменениях в экономической жизни и социальном устройстве общества, повлекших за собой качественные изменения в образовательной сфере. Распад Советского Союза отрицательно сказался на экономике Беларуси, больно ударил по многим отраслям народного хозяйства, в том числе и по здравоохранению. Были перекрыты каналы, по которым Беларусь получала из союзных республик и стран социалистического лагеря лекарственные средства и медтехнику. В этих непростых условиях отечественное здравоохранение не только выжило, но и обеспечило стабильную деятельность всех лечебно-профилактических учреждений по оказанию населению медицинской помощи. Формирование законодательной базы в области экономического развития Республики Беларусь способствовало активизации развития медицинского образования. Приоритетные направления развития экономики Беларуси были сформулированы в «Основных направлениях экономического и социально-политического развития РБ до 2000 года». «Концепция программы социально-экономического развития Республики Беларусь на 2001–2005 годы» акцентировала внимание на формировании эффективной системы здравоохранения, что представляло собой «социальный заказ» белорусского общества. Государственными задачами в области социальной политики выступают: сохранение и укрепление здоровья народа; улучшение медико-демографической ситуации; увеличение продолжительности жизни. Принимается ряд законов, направленных на решение обозначенных задач:

- в целях поддержания института семьи и репродуктивного здоровья нации – Постановление Совета Министров Республики Беларусь от 22.09.2005 № 1049 «Об утверждении национальной программы демографической безопасности Республики Беларусь на 2006–2010 годы», Постановление Совета Министров Республики Беларусь от 18 декабря 2003 г. № 1661 «О национальном плане действий по улучшению положения детей и охране их прав на 2004–2010 годы»;

- в целях адаптации и реабилитации детей с особенностями в психофизическом развитии – Закон Республики Беларусь от 18.05.2004 г. № 285-З «Об образовании лиц с особенностями психофизического развития (специальном образовании)»;

- в целях государственной поддержки лиц пожилого возраста и инвалидов – Постановление Совета Министров Республики Беларусь от 13.07.2004 г. № 855 «Об утверждении комплексной программы по совершенствованию системы социальной работы с одиночными гражданами пожилого возраста в Республике Беларусь до 2010 года»; Закон Республики Беларусь от 11 ноября 1991 года № 1224-XII «О социальной защите инвалидов в Республике Беларусь» (в ред. Законов Республики Беларусь от 14.07.2000 № 418-З, от 29.10.2004 № 319-З), Закон Республики Беларусь «О предупреждении инвалидности и реабилитации инвалидов» от 17 октября 1994 г. № 3317-XII (в ред. Закона Республики Беларусь от 28.11.2003 г. № 249-З), Приказ Министерства

здравоохранения Республики Беларусь от 25 января 1993 г. № 13 «О создании системы реабилитации больных и инвалидов в Республике Беларусь», Постановление Совета Министров Республики Беларусь от 19 января 2001 г. № 68 «О государственной программе по предупреждению инвалидности и реабилитации инвалидов на 2001–2005 годы».

Несмотря на общую положительную направленность развития общества, отдельным сторонам социальной сферы присущ негатив. Социальные проблемы нашего общества: курение, алкоголизм, наркомания. Все это влечет за собой ухудшение здоровья нации. В структуре смертности ведущее место занимают сердечно-сосудистые заболевания, травмы и отравления. Специалисты отмечают рост общей заболеваемости: если в 2001 году этот показатель составлял 123316 случаев на 100 тысяч населения, то в прошлом – 134926. Особую тревогу вызывает состояние детей, которое ухудшается. Социальные проблемы, ведущие к ухудшению здоровья нации, можно рассматривать как фактор, активизировавший тенденцию реализации социально-педагогической направленности развития медицинского образования. Принимается ряд законов, которые направлены на решение злободневных социальных проблем, мешающих поступательному движению общества вперед: о профилактике девиантного поведения среди всех групп населения, а также о формировании здорового образа жизни (ЗОЖ) (напр., Указ Президиума Верховного Совета Республики Беларусь от 20.05.1985 № 141-XI (ред. от 06.07.1987) «О мерах по усилению борьбы против пьянства и алкоголизма, искоренению самогоноварения»).

Одним из действенных факторов развития медобразования выступает демографический фактор. В первой половине 1990-х годов наша страна вступила в стадию демографической катастрофы. Это выразилось в низкой рождаемости, в относительно низкой продолжительности жизни населения, особенно сельского, и мужчин трудоспособного возраста. С 1993 года население Беларуси не растет, а сокращается. На государственном уровне данная проблема нашла свое отражение в ряде нормативно-правовых документов и законодательства. Одним из главных является Постановление Совета Министров Республики Беларусь от 22.09.2005 № 1049 «Об утверждении национальной программы демографической безопасности Республики Беларусь на 2006–2010 годы». Особый приоритет государственной социальной политики – решение демографических проблем, укрепление семьи, повышение престижа семьи в обществе, сохранение и укрепление семейных ценностей.

Сегодня в мировом масштабе ставится задача решения проблемы улучшения репродуктивного здоровья. Разрабатываются международные проекты, направленные на разрешение данной проблемы в рамках конкретного государства. Примером служит привлечение международного сообщества к решению проблем репродуктивного здоровья в Беларуси. В соответствии с Постановлением Совета Министров Республики Беларусь № 1325 от 22 октября 1994 года и соглашением между Министерством образования, Министерством здравоохранения и Фондом по народонаселению ООН (ЮНФПА) в Республике Беларусь в течение 2003–2007 годов реализовывался совместный проект «Расширение доступа молодежи к услугам и информации в области репродуктивного здоровья».

Одними из определяющих факторов развития медицинского образования выступают образовательные факторы. Решение злободневных социальных проблем возможно лишь при условии всестороннего комплексного подхода и привлечения всех заинтересованных сторон. Поскольку проблема репродуктивного здоровья напрямую связана со здравоохранением, а следовательно, с медицинским образованием, встает задача всестороннего и комплексного

решения проблемы в рамках подготовки и переподготовки медицинских работников с учетом социальной ситуации в регионе. Таким образом, создавшееся противоречие между пониманием необходимости комплексного решения поставленной проблемы и недостаточностью ее осуществления в рамках подготовки медицинских работников требует специального включения социально-педагогического аспекта в подготовку студентов-медиков. В частности, речь может идти о создании элективов социально-педагогической направленности, что имеет место, например, в УО «ВГМУ». Здесь подготовлен элективный курс, а также издано методическое пособие «Практическая деятельность врача с семьей». Кстати, появление данного пособия напрямую связано с имеющей место в мировой образовательной практике ориентации на подготовку семейного врача (важнейшая тенденция развития медобразования). Все вышесказанное актуализирует реализацию социально-педагогической направленности в развитии современного медицинского образования.

Рассматривая развитие данного вида образования, следует обратить внимание на природно-географические факторы, обуславливающие подобное развитие. В рамках природно-географических факторов можно выделить наиболее значимые в целом для человеческой цивилизации и для Республики Беларусь. Это нарушение экологии человека, в том числе экологического равновесия взаимодействия окружающей среды (природы, социума) и человека. В мировом масштабе это прежде всего экологические проблемы, приводящие к экокризису. Экологический кризис при этом следует рассматривать как вопрос существования человеческой цивилизации, т.е. как вопрос жизни вообще, жизни человека на Земле. Здесь, с учетом нашего региона, на первом месте, бесспорно, последствия трагедии на ЧАЭС. К более частным факторам, активизирующим социально-педагогический аспект развития медицинского образования, следует отнести ухудшение качества жизненной среды человека. Это не только загрязнение природы, но и общественной среды. Имеется в виду урбанизированный темп жизни, сложные общественные отношения, вызывающие негативные последствия, связанные со здоровьем.

К факторам, определяющим социально-педагогическую направленность развития медицинского образования, следует отнести «культурный» фактор. Прогрессирующая интервенция западной субкультуры, изменившиеся условия жизнедеятельности человека, отсутствие нравственного идеала нередко ведут к утрате нравственного стержня, нравственно-ценностного ориентира и, как результат, – к нравственному и физическому нездоровью определенной части населения. Всестороннее и комплексное решение этой проблемы с учетом социальной ситуации в регионе акцентирует внимание на социально-педагогической направленности медицинского образования.

Современные государственные законодательные документы особое внимание обращают на образование, поскольку повышение образовательного уровня общества значительно влияет на качество жизни. В связи с этим происходят изменения в определении принципов, структуры и функций профобразования. На одно из первых мест в профессиональном образовании выходят социально-педагогические ценности. Изменения в экономической и социально-культурной жизни общества обострили потребность решения задачи социальной адаптации человека в обществе и оказания социальной защиты. В связи с этим, приоритетным является включение социально-педагогического аспекта в профессиональное образование специалистов социальной сферы, в том числе медработников. Профессионализм рассматривается как высокая подготовленность к выполнению задач профессиональной деятельности. Социально-педагогическая составляющая в профессионализме медработника предполагает формирование социально-педагогической компетентности, которую следует рассматривать как сово-

купность личностных качеств специалиста, позволяющих ориентироваться в динамично меняющемся социуме в соответствии со своей профессиональной деятельностью. При этом речь идет о максимальном качественном использовании своих профессиональных возможностей, адаптированных к запросам общества.

Специфика медобразования предполагает, что при рассмотрении факторов, активизирующих социально-педагогический аспект в его развитии, следует иметь в виду тенденции мирового масштаба как в области образования, так и в области здравоохранения. Определенный интерес в этой связи представляет общая позиция, отраженная в выводах и рекомендациях совещания стран CARNET по вопросам реформирования медицинского образования (Барселона, 15–17 декабря 1997 г.), где подчеркивалась общая тенденция в области здравоохранения: «врачи должны уметь диагностировать и предупреждать проблемы здоровья отдельных граждан и общества в целом, а также содействовать здоровому образу жизни и при необходимости проводить соответствующие лечебные и реабилитационные мероприятия... Врачи должны играть роль лидеров нашего общества и защищать интересы здоровья населения от имени всей общественности... врачи должны обладать развитыми аналитическими, коммуникативными и управленческими навыками. В частности, они должны уметь решать проблемы, работать в коллективе и понимать социально-культурные особенности своих стран... они должны руководствоваться принципами человеческого достоинства, профессиональной этики и солидарности» [10].

Среди ведущих тенденций, детерминирующих развитие образования, в том числе медицинского, на современном этапе развития общества следует отметить демократизацию, гуманизацию и гуманитаризацию, реформирование, дифференциацию и диверсификацию содержания образования, технологизацию, фундаментализацию системы высшего образования и профессионально-компетентный подход к специалисту, индивидуализацию, непрерывность и преемственность образования.

К специфическим тенденциям, обуславливающим развитие медицинского образования, можно отнести экологизацию, антропоцентрическую доминанту и социально-педагогическую направленность в системе медобразования. Все названные тенденции находятся в тесной взаимосвязи и взаимозависимости.

В частности, в рамках профессиональной подготовки медработников экологизация предполагает рассмотрение и проведение лечебно-профилактических мероприятий среди населения, проживающего в неблагоприятных экологических условиях и формирование адекватной экологической ситуации поведения, а также активную разработку и реализацию мероприятий по сохранению благоприятной для жизни среды обитания. Осуществление данной тенденции проявляется в формировании представления об основах экологии, изучении роли факторов окружающей среды в возникновении заболеваний, получении знаний в области современных проблем экологии.

Антропологическая доминанта выступает в качестве значимых тенденций развития системы медицинского образования. В современных условиях происходит смена нозоцентрического подхода к больному (субъект-объектные отношения между врачом и пациентом) на антропоцентрический (субъект-субъектное взаимодействие «врач–пациент»). Ядром профессиональной компетентности специалиста-медика становится системное антропологическое знание, поскольку одним из важнейших принципов функционирования и развития системы медицинского образования является отношение к человеку как к высшей социальной ценности. Выполняя системообразующую функцию, антропоцентрический подход в системе медобразования обеспечивает взаимосвязь и взаимодействие культурологической, социогуманитарной, психологической и медико-социальной подготовки.

Все вышесказанное актуализирует реализацию тенденции социально-педагогической направленности в развитии медицинского образования на современном этапе развития общества. Обращение к социально-педагогическому аспекту и выделение данной тенденции в системе медобразования детерминировано рядом объективных причин. Трансляция знаний перестала быть единственной функцией системы образования. Изменившиеся социально-экономические условия поставили перед системой медицинского образования новые задачи, одной из которых является формирование у медработников навыков социализации, адаптации в изменяющейся среде в соответствии со своей профессиональной деятельностью. Социально-педагогическая компетентность выступает в качестве неотъемлемой части профессионализма современного медработника. Общие факторы и тенденции развития медицинского образования подтверждают значимость и своевременность реализации тенденции социально-педагогической направленности в системе медобразования.

Выявление факторов и тенденций, определяющих развитие системы медицинского образования в Республике Беларусь в постсоветский период, подтверждает необходимость разработки стратегических теоретико-методологических и практико-ориентированных направлений в системе медицинского образования. Важнейшей тенденцией развития медицинского образования на современном этапе исторического развития выступает социально-педагогическая направленность, которая обусловлена множеством взаимосвязанных и взаимообусловленных факторов.

## ЛИТЕРАТУРА

1. *Словарь русского языка* / под ред. Н.Ю. Шведовой. – М.: Русский язык, 1990. – С. 791, 845.
2. *Современный словарь иностранных слов*. – СПб.: Дуэт, 1994. – С. 601, 635.
3. *Словарь по образованию и педагогике* / В.М. Полонский. – М.: Высш. шк., 2004. – С. 146, 160.
4. *Современный толковый словарь русского языка* / авт.-сост. А.Н. Чехоминко. – Минск: Харвест, 2007. – С. 638, 678.
5. *Найн, А.Я.* Общенаучные понятия в педагогике / А.Я. Найн // Педагогика. – 1992. – С. 15–19.
6. *Торхова, А.В.* Тенденции развития педагогического образования / А.В. Торхова // Адукацыя і выхаванне. – 2007. – № 7. – С. 44.
7. *Reorienting medical education and medical practice for health for health for all* (Переориентация медицинского образования и медицинской практики для осуществления стратегии здоровья для всех), World Health Assembly Resolution, 48.8, Geneva, 1995.
8. *Doctors for health: a WHO global strategy for changing medical education and medical practice for health for all* (Врачи для здравоохранения: глобальная стратегия ВОЗ по изменению медицинского образования и медицинской практики). Geneva, World Health Organization, 1996 (document WHO/HRH/96).
9. *Возмитель, И.И.* Факторы развития высшего медицинского образования в Республике Беларусь в постсоветский период / И.И. Возмитель // Вестник ПГУ. – 2008. – № 5. – С. 35.
10. *Медицинское образование в странах CARNET*. Европа: Европейское региональное бюро Всемирной организации здравоохранения. – С. 78.

## S U M M A R Y

*The total factors and tendencies in medical education in the world determined its social-pedagogic directivity in the Republic of Belarus.*

*Поступила в редакцию 30.09.2008*

Е.В. Терещенко

## Содержательные основы экологического образования школьников

В настоящее время выделяют три направления экологического образования: научно-образовательное, природопользовательно-природоохранительное, этико-эстетически воспитательное. Научно-образовательное направление выступает в качестве основы развития во всей целостности и многоаспектности экологического сознания и мировоззрения [1]. Природопользовательно-природоохранительное направление базируется на политехническом образовании и трудовом воспитании и имеет целью формирование экологически грамотного отношения к окружающей среде, ее использованию и охране. Основой содержания третьего направления являются такие системообразующие понятия, как ответственность, красота, любовь.

Считается, что в содержании экологического образования находят отражение его научная, ценностная, нормативная, деятельностная составляющие. Научная включает ведущие идеи, теории, концепции, характеризующие здоровье человека, природную среду обитания; ценностная – экологические ориентации современного общества и предшествующих этапов взаимодействия общества с природой, цели, идеалы, идеи, характеризующие природу как универсальную ценность; нормативная – систему моральных и правовых принципов, норм и правил, предписаний и запретов экологического характера, которые определяют отношение общества, человека к здоровью, природной среде; деятельностная включает организацию различных видов деятельности: познавательной, игровой, общественно полезной – в их единстве и взаимопереходах. При этом содержание экологического образования обуславливается необходимостью формирования на основе широкого круга знаний экологического характера сознательно-научного отношения к экологическим проблемам, на эмоционально-чувственной основе – нравственно-эстетического отношения к ним, на деятельностно-практической основе – их реального разрешения [2].

Содержание экологического образования отражает часть общественного опыта, отобранного в соответствии с целью и задачами. По своей природе общественный опыт существует как информация. Содержание образования тоже информативно. Одной из главных частей содержания экологического образования являются экологические знания.

В качестве исходной единицы содержания в настоящее время рассматривают понятие экосистемы, а также понятия *экологическое взаимодействие*, *экологическое противоречие*, *экологическое развитие*, *экологическая устойчивость*, которые обеспечивают функционально полное описание экосистемы любого уровня. В соответствии с основными компонентами содержания, выделенными по типам экосистем, базовые экологические знания могут быть сгруппированы в следующие содержательные линии: понятие экосистемы, методы исследования экосистем; экосистема глобальная – биосфера; водные, наземные, урбоэкосистемы, агроэкосистемы, искусственные экосистемы; антропоэкосистемы; социоэкосистема.

Таким образом, базовые экологические знания включают сведения каждого из основных направлений экологии: классической экологии, глобальной экологии, экологии человека, социальной экологии.

Требует уточнения и конкретизации содержание базовых знаний в соответствии с основными этапами обучения в школе.

Содержание экологического образования в 6–7 классах охватывает представления об общевидовых признаках и уникальности каждого живого существа, элементарных взаимосвязях в биоценозах, некоторые валеологические сведения и включает следующий круг вопросов: связь растительных и животных организмов со средой обитания, многофункциональная приспособленность к ней, связь со средой в процессе роста и развития; многообразие живых организмов, их экологическое единство: сообщества живых организмов; человек как живое существо, среда его обитания, обеспечивающая здоровье и нормальную жизнедеятельность; использование природных ресурсов в хозяйственной деятельности человека, загрязнение окружающей среды, охрана и восстановление природных богатств.

Содержательную сущность экообразования средних подростков 8–9 классов составляют природные системы разного уровня: организм – среда, природное сообщество – среда, человек – окружающая среда, общество – окружающая среда. Системная характеристика объектов изучения позволяет раскрыть особенности живого организма как открытой системы, постоянно взаимодействующей с условиями существования в окружающей среде и зависящей от ее состояния [3]. Эти системы в средней школе составляют следующие содержательные линии: биосфера – глобальная экосистема, структура, круговорот веществ; природные сообщества, типы, взаимосвязи организмов в сообществе, устойчивость, саморегуляция сообществ; экология человека, среда жизни, условия здоровья человека, адаптации к окружающей среде, способы оценки здоровья; человек – окружающая среда, антропогенные нарушения в экосистемах, сохранение растительного и животного мира, рациональное использование природных ресурсов, охрана природных ландшафтов; человечество в биосфере, виды связей общества с природой, экологические проблемы и условия их решения.

На старшей ступени (10 класс) экологическое образование включает такие понятия, как живое вещество, его функции в биосфере; структура, связи в экосистемах, их динамика и развитие, сукцессии, экологические пирамиды; структура и динамика популяций; современный экологический кризис; основные понятия демографии; понятие «ресурсы»; экологическая ситуация и здоровье человека, его основные факторы, виды заболеваний; исторические этапы взаимодействия общества и природы, формы отображения взаимодействий общества с природой (религия, мораль, право, искусство, наука), противоречия во взаимоотношениях общества и природы.

Итак, одной из главных задач экологического образования и воспитания является формирование интеллектуальной сферы личности, а результатом – сформированное экологическое сознание. Последнее предполагает наличие экологических знаний, формируемых в виде представлений, понятий, на основе которых учащиеся способны формулировать суждения и умозаключения экологического характера.

Развитое экологическое сознание предполагает наличие в структуре естественнонаучных знаний из области биологических, философских, физико-математических наук, гуманитарных знаний как совокупность этическое-эстетических, правовых, религиозных представлений, концепций, теорий, идей. Важное значение имеет и социальный опыт, образующий самостоятельный аспект экологического сознания. В него включается понимание культуры, слова, быта, образа жизни, культура общественных отношений, то есть знание норм и правил поведения. Экологическое сознание включает также исторические знания о роли окружающей среды в развитии промышленности,

в формировании этнического образа жизни, особенностей региональной культуры, природопользования.

Содержание экологического воспитания реализуется в условиях современной школы на пяти уровнях:

- 1) экологизированные курсы гуманитарных и общественных дисциплин;
- 2) естественнонаучные курсы (биология, химия, география, физика, математика), вооружающие учащихся знаниями основных понятий, идей функционирования живых организмов и факторов неживой природы;
- 3) курс экологии, в котором формируются знания о взаимосвязи живых и неживых организмов, взаимозависимости и взаимодействия объектов в системе «человек–общество–природа»;
- 4) интегрированные курсы, в которых формируется целостное представление об окружающем мире, на основе обобщения сведений из различных общеобразовательных предметов, где биологические знания берут на себя главную интегрирующую другие образовательные области функцию;
- 5) экологизация воспитательной среды заключается в актуализации экологического подхода к организации учебно-воспитательного процесса.

Реализация этих положений требует всестороннего анализа существующих учебных программ, учебников и учебных пособий, накопленного опыта в области экологического образования. С учетом наличия экологического потенциала предметы учебного плана делятся на три группы.

Первую составляют дисциплины, где экологический материал вводится в качестве самостоятельной системы: биология, география, химия, физика.

Ко второй группе относятся учебные предметы, в которых экологические вопросы включаются в содержание в качестве составных элементов отдельных тем. Это иностранный язык, белорусская, русская литература и язык, обществоведение, история, физическая культура.

В третью группу объединены дисциплины, в которые экологические вопросы могут быть включены в темы, не имеющие обязательного экологического содержания, при этом в учебном плане отсутствует установка на изучение экологических вопросов. Это математика, трудовое обучение, мировая художественная культура, изобразительное искусство.

Анализ содержания учебных предметов каждого блока позволил выделить основные элементы ядра экологического воспитания большинства учебных дисциплин:

- ценностные аспекты составляют высший уровень развития личности и влияют на формирование жизненных целей учащихся. Бережное отношение к природе, установка на здоровый образ жизни формируются в учебно-воспитательном процессе практически всех дисциплин;
- познавательные аспекты представлены научными закономерностями, теориями, понятиями, которые характеризуют человека, его здоровье, природные объекты, их взаимосвязь с действием окружающей среды и социальных условий;
- нравственно-эстетические аспекты составляют морально-правовые принципы, нормы и правила экологической направленности, образцы прекрасного и гармоничного;
- деятельностный аспект направлен на формирование практических навыков и умений поведения в окружающей среде.

Содержание экологического образования способствует формированию у подростков экологических взглядов, которые должны детерминировать соответствующие отношения к природе, и экологических умений и навыков. Экологическое умение является способом выполнения экологических действий, направленных на активное взаимодействие субъекта с природой, другими людьми и саморазвитие. Познавательные экологические умения ориентированы на познание объ-



ектов окружающей среды и воспроизведение в сознании их объективных свойств. При систематизации познавательных умений учитывается тот факт, что главным, инструментом познания является мышление, а такие мыслительные операции, как анализ, синтез, сравнение, систематизация, установление связей и зависимостей между изучаемыми явлениями и процессами, следует считать важнейшими способами познавательных действий [4]. Учитывая эти операции, можно выделить следующие познавательные экологические умения: выявление объектов и явлений в природной среде; систематизация объектов по экологическим признакам; установление взаимодействия организмов между собой и неживой природой; систематизация объектов по экологическим признакам; выявление взаимосвязи между природой и обществом; нахождение причин возникновения отрицательных последствий воздействия на природу; получение, обобщение, систематизация экологических знаний из личного опыта; самостоятельное овладение экологическими знаниями из литературных источников.

Преобразовательная деятельность, по М.С. Кагану, «охватывает все формы человеческой деятельности, которые ведут к изменению реального или идеального, существующего и к созданию, ... реального или идеального, того, что прежде не существовало» [5]. Среди преобразовательных экологических умений выделяются следующие: умения предотвращать разрушения природных объектов; ухаживать за домашними растениями, животными; участвовать в природоохранном движении; участвовать в решении проблем окружающей среды в своем регионе; привлекать к практической деятельности сверстников, родителей; владеть индивидуальными технологиями взаимодействия с природой; использовать факторы природы для физиологического совершенствования своего организма.

Таким образом, экологическое сознание в статике представляется как совокупность знаний, в динамике – совокупность привычек, навыков, умений, образующих подструктуру личности – экологический опыт. Выработанные на основе научных и эмпирических знаний, подтвержденные на практике экологические умения позволяют осуществлять экологически грамотную деятельность в окружающей среде, выявлять нарушения экологического равновесия и принимать необходимые меры по их предотвращению.

## ЛИТЕРАТУРА

1. **Арефьев, В.И.** Системный подход в организации экологического образования / В.И. Арефьев // Экологическое образование: опыт России и Германии. – М.: Горизонт, 1997. – С. 215.
2. **Барсук, О.А.** Экологизация и гуманизация образования в познании мира / О.А. Барсук // Экологическая культура и образование: опыт России и Югославии. – М.: Горизонт, 1998. – С. 235.
3. **Дерябо, С.Д.** Экологическая педагогика и психология / С.Д. Дерябо, В.А. Ясвин. – Ростов н/Д: Феникс, 1996. – С. 340.
4. **Каган, М.С.** Человеческая деятельность / М.С. Каган. – М.: Мысль, 1974. – С. 120.
5. **Каропа, Г.Н.** Системный подход к экологическому образованию и воспитанию (на материале сельских школ) / Г.Н. Каропа. – Минск: Университетское, 1994. – 211 с.

## S U M M A R Y

*The article highlights the essence and the structure of pupils' ecological education. Significant trends were emphasized and the analysis of the included definitions of the subject was carried out. The mechanism of ecological knowledge and skills development was revealed in the article.*

*Поступила в редакцию 24.08.2008*

## Дидактические возможности компьютерных технологий в обучении изобразительному искусству

Одной из центральных проблем школьного образования на современном этапе является его компьютеризация.

Сейчас, когда происходит активное внедрение в учебный процесс вычислительной техники в средней школе, применение компьютерных технологий стало актуальным и необходимым в обучении. При этом компьютер используется не только как предмет изучения на уроках информатики, но является эффективным средством обучения в преподавании учебных дисциплин [1].

Занятия изобразительным искусством в школе с использованием компьютера, как показывает практика, не только развивают художественно-творческие способности школьника, но и совершенствуют знания и умения в области информационных технологий, что является немаловажным для общего развития ребенка.

По мнению ряда исследователей, нет лучшего способа наблюдать и изучать любое явление или объект, чем экспериментировать с его компьютерной моделью [1–3].

Следует отметить, что художники на протяжении всей истории человечества с большим энтузиазмом осваивали любые нововведения, перенимая новые краски, материалы, инструменты. Поэтому с появлением компьютеров, а особенно прикладных графических программ, эти средства были сразу же восприняты художниками, в результате возникло новое направление в искусстве – компьютерная графика.

Оно как средство развития художественно-творческих способностей школьника представляет особый интерес для художника-педагога. С одной стороны, как самостоятельный раздел изобразительного искусства и информатики, а с другой – как мощное педагогическое средство.

Дидактические возможности компьютерных технологий по изобразительному искусству позволяют легко и не теряя много времени вернуться назад для уточнения предъявляемой информации, легко вносить различные изменения, дополнения, исправления; увеличить количество тренировочных упражнений по цветоведению, перспективе, композиции. Диалог с программой, базирующейся на зрительных наглядных образах, приобретает характер учебной игры, что способствует мотивации и активизации учебной деятельности. Новизна и занимательность работы с компьютером сама по себе нередко способствует повышению интереса к учебе. Если рассматривать занимательность как источник мотивации учения, то возможности компьютерных технологий здесь наиболее зримы. Главное, чтобы занимательность не уводила ученика в сторону от поставленных на уроке учебных задач.

Во все времена в обучении основам изобразительной грамоты придавалось большое значение педагогическому рисунку, выполняемому учителем во время изложения учебного материала. Этому посвящены научные исследования и публикации [4–6].

Важность этого вида обучения не теряет актуальности до настоящего времени. Классная доска, бумага, картон, мел и др. являются неотъемлемой частью обеспечения условий для педагогического рисования.

Новые художественно-выразительные качества приобретает педагогический рисунок на экране компьютера в исполнении учителя. При наличии компьютерного класса, например, урок живописи можно провести не за мольбертами. При помощи программ, работающих со слоями, к примеру, Adobe Photoshop CS3, учитель может показать ученикам всю работу поэтапно от первого штриха до завершения. При этом педагог может поменять вариант работы, используя другое решение или всю композицию. Только через традиционные средства в педагогическом рисовании показать это не представляется возможным.

Как правило, при использовании компьютерных технологий экономится время на выполнение практических работ. Работая с традиционными художественными материалами – акварелью и гуашевыми красками, школьник вынужден часто останавливаться из-за подсушивания краски, на что уходит нерационально потраченное время в условиях урока. С помощью компьютера эти неудобства легко устранимы. Если нужно немного изменить цвет, стиль, тон, свет, достаточно продублировать с помощью программ использующие слои Adobe Photoshop CS2, Iase Paint Shop 10.

В настоящее время в сочетании с компьютером используется мультимедийный проектор (MP 8640, MP 8620, MP 8730, MP 8660), позволяющий демонстрировать информацию с экрана монитора компьютера на настенный экран. Это дает новую дидактическую возможность – увеличивать изображение до оптимальных размеров, не требуя затемнения помещения; также используется дистанционное управление изображением, позволяющее регулировать темп (ускорение или замедление) просмотра, смену кадров и даже звуковое сопровождение. Это служит удобным средством наглядности при проведении лекций, бесед по изобразительному искусству.

Преимущество компьютера как инструмента над обычными формами обучения заключается в широких возможностях эксперимента над плоскостным или объемным изображением, в возможности в любой момент вернуться к ранней стадии работы и, как следствие, исключает боязнь испортить работу, раскрепощает учащихся (что маловероятно при работе с бумагой и красками и т.д.). Особо важно это при работе с детьми раннего и среднего школьного возраста. Через такую форму обучения можно привить школьнику вкус к эксперименту и творческому поиску.

Программы могут являться источником информации по разделу восприятия произведений искусства и эстетического в объект действительности. Используя компьютер, школьник может отправиться в виртуальное путешествие по национальному парку, совершив интересную прогулку, по национальной галерее живописи и т.п. В другом случае программы помогут создать проекты решения задач по композиции, объемному проектированию, книжной графике. В программах 3 DMAX возможно создание объемного изображения скульптурного объекта в пространстве, обозревание его с разных точек зрения. В этом случае она может служить инструментом при поиске нужного решения.

Применение цвета, мультипликации, звука, других современных средств видеотехники позволяет воссоздать реальную обстановку действительности. По своим изобразительным возможностям компьютер не уступает ни кино, ни телевидению.

В настоящее время, когда на уроки изобразительного искусства отводится мало часов, крайне важно найти максимально эффективную форму обучения, которая может дать максимум знаний в определенные временные рамки. В этом плане компьютер представляет широкое поле для педагогической деятельности и,

используя его в обучении изобразительному искусству, надо в первую очередь решить, в какой форме и в каком направлении будет идти процесс обучения. Исходя из этого, и нужно строить конкретную программу, учитывая специфику работы со школьниками. Не допуская, по возможности, методических ошибок, как правило, авторы программ не могут учесть возрастных и индивидуальных особенностей конкретной группы учащихся, поэтому здесь крайне важна роль учителя.

Обучающие программы могут служить источником знаний по проблеме цвета, изучения основ изобразительной грамоты, композиции.

Использование компьютерных технологий является незаменимым инструментом для художественного оформления интерьера, разработки различных орнаментов, эскизов для художественного оформления тканей, посуды, предметов быта. С программными пакетами для компьютерного дизайна ученикам полезно познакомиться уже в школе. Компьютерные технологии упрощают процесс творческого поиска вариантов, сокращая время разработки всех стадий проекта по поиску оптимального варианта. Имеющиеся в программе возможности позволяют ученикам позиционировать, перемещать формы с высокой точностью, располагая их относительно друг друга, проводить эксперименты по композиционному и цветовому решению. При этом элементы, входящие в композицию, в процессе поиска могут усложняться или упрощаться, стилизоваться, выделяться тоном, размером, цветом.

В разделе «Лепка» рекомендуем учителю использовать программы трехмерного моделирования при объяснении учебного материала, которые дают возможность ученикам исследовать множество композиций и визуализировать результаты применения различных подходов, методов и технологий.

Трехмерная компьютерная графика и ее программное обеспечение дают возможность создать более сложные конструкции, в объемной форме. Прорисовывая профильный контур изображаемого объекта, а затем сжимая, растягивая или вращая их относительно центральной оси, создается трехмерная форма. Даже из простого линейного контура изображаемого объекта можно мгновенно получить множество вариантов, его объемной формы. После чего эти формы можно рассматривать в качестве каркасных моделей (точек поверхности, соединенных линиями), структура которых наглядно демонстрирует один из подходов к созданию скульптурных форм в материале – пластине, глине.

Изменяя форму профиля, ученики модифицируют созданные конструкции и тут же могут видеть результат своих действий. Таким образом, компьютерные технологии обеспечивают наглядность и развивают композиционные способности ученика. Трехмерное моделирование на компьютере позволяет поворачивать формы и рассматривать их в различных точках пространства, что, в свою очередь, развивает пространственное воображение учеников и дает им возможность работать с пространственными объектами, а не только с плоскими.

Компьютер может использоваться в рисовании с натуры. Конечно, здесь должна быть неразрывность экспериментальных поисков с натурой. Работа может идти в двух направлениях: перенесение изображения, например, натюрморта через сканер в память компьютера для дальнейших экспериментов, либо непосредственное перерисовывание напрямую с помощью графического планшета. Ученик может увеличить размер любой части рисунка, чтобы проработать ее детально; компоуя рисунок, изменяя размер того или иного фрагмента, перемещать изображение в другую часть экрана, а также стереть часть рисунка, дать окраску выбранным цветом и, если нужно, вывести на принтер и отпечатать.

Применяя компьютерные технологии в учебном процессе, следует помнить о том, что компьютер не заменяет учителя изобразительного искусства, но дает ему в руки новое мощное средство в области применения наглядности и освоения основ изобразительного искусства.

Компьютер является инструментом, позволяющим по-новому описать и реконструировать объект. Компьютер – великолепное средство моделирования и демонстрации законов, лежащих в основе художественного творчества, средство создания новых произведений и даже новых видов искусства. Примером могут служить художественные выставки, демонстрирующие произведения, выполненные с помощью компьютерных технологий.

При использовании компьютера возникают новые условия для применения активных методов обучения, апеллирующие к природному детскому любопытству, требующие от школьника самостоятельного исследования. Начинают превалировать учебные задачи творческого и поискового характера. Вместо традиционных создаются новые образовательные технологии, происходит индивидуализация обучения. При использовании компьютера увеличивается возможность интенсификации обучения, что особенно важно, когда на обучение изобразительному искусству в общеобразовательной школе отводится так мало учебного времени.

Однако, несмотря на все имеющиеся положительные дидактические возможности в области наглядности и обучения основам изобразительного искусства, необходимо включать компьютерную графику в уже существующий перечень образовательных средств и технологий, находить способы оптимального использования компьютера и компьютерных технологий в образовательной системе, не пытаясь заменить ими все, в том числе традиционные технологии.

Приобщение к графическим программам не ставит целью заменить сложившиеся формы обучения и традиционные средства наглядности, а является важным вспомогательным средством, составной частью педагогического процесса.

## ЛИТЕРАТУРА

1. **Антошин, М.К.** Учимся работать на компьютере / М.К. Антошин. – М.: Айрис-пресс, 2007.
2. **Айриг, С.** Сканирование. Профессиональный подход / С. Айриг. – Минск: Попурри, 1997.
3. **Семанович, С.** Занимательный компьютер / С. Семанович, Д. Евсеев. – М.: АСТ Пресс, 2001.
4. **Терентьев, А.Я.** Рисунок педагогической практики учителя изобразительного искусства / А.Я. Терентьев. – М.: Просвещение, 1981.
5. **Ростовцев, Н.Н.** Методика преподавания изобразительного искусства в школе / Н.Н. Ростовцев. – М.: Просвещение, 1988.
6. **Харитонов, М.Ф.** Рисование мелом на классной доске / М.Ф. Харитонов. – М., 1982.

## S U M M A R Y

*The analysis of the didactic possibilities of applying computer technologies in the process of teaching fine arts is given in the article. The description of the possibilities of applying computer technologies at school is done by taking into consideration the varieties, structure and the character of didactic process.*

*Поступила в редакцию 25.09.2008*

А.И. Бочкин, Д.Р. Кузьмичев

## О выборе второго языка программирования при изучении информатики

В связи с переносом информатики в 8–9 класс и ниже возникла проблема: что же делать дальше, в 10–11 классе? Многие учителя понимали, что освоение только готовых программных средств наподобие Word, Excel лишь обедняет информатику как учебный предмет. Своеобразной реакцией педагогов на концепцию пользовательского курса стало повсеместное изучение языка Паскаль в 10–11 классах. Характерно, что изучается собственно язык Паскаль как объект и цель (а в Паскале есть что изучать!), а не язык как средство для решения задач. Но язык как объект изучения ведет к изоляции информатики от других дисциплин. До решения прикладных задач дело доходит редко; больше учебных, абстрактных задач на цикл, ветвление, процедуру. (Например, задания на команды ветвления выглядят нередко несколько устрашающе: «гора» из корней и синусов). Что касается изучения структур данных, то «очередь» едва ли ассоциируется с магазином, а множество – с реальным набором вещей. Как говорил один из героев «Алисы в стране чудес», множество из ничего – просто множество! Итак, ситуация с выбором языка требует методической оценки.

Для этого следует определиться с целями. Если ставить целью углубление в профессиональную информатику, начальную подготовку программистов, то Паскаль в школе практически вне конкуренции. Но сомнение вызывает уже сама эта цель даже для лицеев, не говоря о массовой школе. Нам представляется более полезной ориентация школьной информатики на взаимодействие с другими дисциплинами, решение прикладных задач [1]. Вне всякого сомнения это требует профессионального выбора средств, в частности языка. И в зону внимания попадает... Бейсик (конечно же, его новые и новые версии (Power, Turbo, Visual) без обязательной нумерации строк).

Мы не намерены снова открывать старую дискуссию на тему: какой язык лучше? Чтобы правильно выбрать язык как инструмент, нужно идти от практики, от задач. Причем задачи полезнее брать не из информатики, а из других дисциплин. Рассмотрим некоторые типично школьные задачи и темы. Понятно, что любая из них реализуется и на Паскале, но за счет усилий, дополнительных и внешних, по отношению к изучаемой теме или задаче. Внимание учащегося отвлекается от задачи на особенности ее реализации на довольно «болтливом» языке Паскаль. Но, как говорил Г.А. Кушниренко, «хорошая программа подобна стеклу на письменном столе: бумаги под стеклом видны, а само стекло – нет!» Итак, объект изучения – темы и задачи из других дисциплин.

Быстрое вычисление формулы или выражения, скажем для параллельного сопротивления, на Бейсике займет одну строчку:  $?R1*R2/(R1+R2)$ . На Паскале надо написать минимум 5 строк: `program ... var ... begin ... writeln ... end`. И это относится ко всему языку: на Бейсике можно простые вычисления писать сразу же, в начале курса, без изучения вводной темы «Общая структура программы».

*Построение графика функции по точкам.* Доступ к графическому режиму гораздо проще из Бейсика: SCREEN 12, и уже можно рисовать. Для перебора значений аргумента функции нужен цикл типа FOR, но лучше с дробным шагом, и в

Бейсике он есть. Кроме того, вещественные координаты точек графика сами, автоматически преобразуются Бейсиком в целочисленные экранные координаты. Важный частный случай: изображение траектории тела, брошенного под углом к горизонту: удобны вещественные координаты и дробный шаг по времени.

Моделирование биологических процессов во времени: размножение и гибель. Снова нужен цикл с дробным шагом  $DT$  по времени и простой доступ к графике.

Показательная функция  $A^B$  – одна из важнейших в школьной математике. В Паскале реализуется только через  $EXP(B*LN(A))$ , что требует от школьника дополнительных знаний. Запись  $A^2$  выглядит для ученика естественнее, чем паскалевское  $SQR(A)$ . Внутрипредметная связь: в терминах Бейсика корень – это, с одной стороны,  $SQR(A)$ , а с другой –  $A^{(1/2)}$ .

*Отсчет реального времени при моделировании.* Бейсик-функция `TIMER` возвращает «готовое» вещественное время в секундах с сотыми долями; Паскаль-процедура `TIME` возвращает целую структуру из суток, часов, минут, секунд и сотых секунды; прошедшее время здесь придется вычислять, пользуясь одновременно 60-ричной, 24-ричной и 10-ной системами счисления(!), причем надо перевести все данные к одному из вещественных типов.

Вычисление площади под кривой [2]: снова нужен цикл с дробным шагом по аргументу.

Можно продолжить ряд примеров в связи с другими дисциплинами.

Ситуация с изучением Паскаля требует объяснения. Причин массового перехода именно на Паскаль несколько.

Во-первых, у учителей-практиков возникло множество проблем со старым, «нумерованным» Бейсиком на маломощных школьных компьютерах – ни тебе процедур, ни циклов, ни структур данных. С появлением новых ЭВМ в школе они постарались забыть этот Бейсик. То, что данный язык развился до версий типа `VB6`, `VBA`, осталось незамеченным.

Во-вторых, заниматься внутренними проблемами Паскаля проще, чем межпредметными задачами. Да и выглядит солидно, не то что какой-то Бейсик. Стоит, однако, отметить, что определенная часть абитуриентов на экзамене дальше слов `PROGRAM`, `USES CRT` и `BEGIN` и `END` так и не продвигается. А дальше лежит уже не синтаксис языка, а решение задачи, содержание алгоритма, а не форма его записи.

В-третьих, информатика, как и многое другое, подвержена инерции. Она прошла от алгоритмизации через точку равновесия – межпредметные связи и уклонилась в решение собственных, внутренних задач на Паскале.

Наконец, по синтаксису Кумир и особенно Интал весьма близки именно к Паскалю. Впрочем, составные команды новых версий Бейсика по мощности не уступают паскалевским.

В случае перехода на Бейсик нужно что-то отвечать на вопрос ученика: «А зачем мы всегда описывали переменные в УАЯ или Интале, ведь Бейсик и так все понимает?». Ответ учителя в случае малых задач не очевиден.

Де-факто язык олимпиад – это Паскаль, а там – тесты с ограничением по времени. Но наши измерения показали, что на целочисленных циклах версия, например, `POWER-Basic` не уступает Паскалю в быстродействии.

Возможность не описывать переменные (что нередко понимается как серьезный недостаток старого Бейсика) отменяется при желании опцией `Explicit`. На маленьких алгоритмах, характерных для учебных задач на моделирование, в этом нет необходимости.

Можно предположить, что постепенно, по мере освоения учителями межпредметных задач и макросов в средах типа `WORD`, `EXCEL` возобновится и их интерес к Бейсику. Но уже к *новому* Бейсику как лаконичному и практично-

му языку, удобному при моделировании и решении межпредметных задач. Впрочем, для ряда задач как будто не нужен язык вообще, подойдут электронные таблицы, скорее всего Excel. (А в них может понадобится составить функцию пользователя: а это – снова Бейсик, но уже версия VBA).

Итак, по нашему мнению, переход к новым версиям Бейсика вместо рывка в Паскаль был бы более плавным, эволюционным движением для школьной информатики. Частично сохранились бы методические разработки учителей, сделанные в связи с Бейсиком, особенно конкретные задачи. К сожалению, так не получилось.

В заключение отметим, что среды типа DELPHI (да и VBA) позволяют построить окна, меню, кнопки и прочий сервис и замаскировать тем самым отсутствие собственно алгоритма решения задачи и даже неточность ее понимания и постановки.

## ЛИТЕРАТУРА

1. **Ершов, А.П.** Основы информатики и вычислительной техники / А.П. Ершов [и др.]. – М.: Просвещение, 1985.
2. **Кушниренко, А.Г.** Основы информатики и вычислительной техники / А.Г. Кушниренко, Г.В. Лебедев, Р.А. Сворень. – М.: Просвещение, 1993.

## S U M M A R Y

*This article fully reveals a possibility of making strong relations between such subjects as informatics, physics and mathematics. On the whole it offers alternative solutions to the problems of school informatics.*

*Поступила в редакцию 27.01.2008*

УДК 378.037

**П.С. Васильков**

# Роль спортивных секций в активизации здорового образа жизни современного студенчества

Актуальность изучения проблемы здорового образа жизни студентов в широком социокультурном аспекте обусловлена постперестроечным периодом, когда в силу известных социально-экономических и экологических причин заметно ухудшилось здоровье населения в целом, и студентов в частности. Более того, учеба в вузе отнюдь не способствует улучшению здоровья молодых людей. Огромный объем информации и постоянный дефицит времени при отсутствии навыков самостоятельной работы, нерегулярное питание, непривычный уклад жизни в общежитии, нерациональное проведение досуга в условиях свободы – все это травмирует психику значительной части студентов, негативно сказывается на их здоровье. Поэтому успешно работать в будущем на производстве на протяжении длительного времени может только человек, хорошо знакомый с медико-гигиеническими правилами жизнедеятельности, с современными методиками оздоровления и неукоснительно применяющий их на практике.



Есть и другой важный аспект здоровья и здорового образа жизни будущих специалистов – это приобщение их к физкультурно-спортивной деятельности.

В своих предыдущих исследованиях мы достаточно подробно дали определение образа жизни и проанализировали роль физической культуры в оздоровлении современного студенчества. К сожалению, как показали наши прежние социологические замеры, регулярными занятиями физической культурой и спортом во внеучебное время занимаются только 69% студентов и 57% студенток, что свидетельствует о недостаточной их двигательной активности.

Общеизвестно, что занятия физической культурой, предусмотренные вузовской программой, удовлетворяют лишь 25–30% общей суточной двигательной потребности [1]. Между тем физическую активность в объеме 1,3–1,8 часа в день можно рассматривать как гигиеническую норму [2].

Мы выяснили также и причины, снижающие интерес будущих специалистов к физкультуре, которые по своему характеру можно разделить на три группы: методические, организационные и личностные. Среди причин методического характера 39% юношей и 30% девушек Витебской государственной академии ветеринарной медицины (ВГАВМ) указали на то, что учебные занятия по физкультуре проводятся схематично и неинтересно. Много времени уходит на построение и строевые упражнения, команды. Данный индикатор в анкетах обвели 46% студентов и 12% студенток. Причинами организационного характера являются отсутствие современных тренажеров. Этот показатель был отмечен 75% юношами и 40% девушками. Среди личностных 7,5% студентов и 9% студенток выделили то, что не учитываются их интересы и анатомофизиологические задатки.

В настоящей работе нами будет рассмотрено значение спортивных секций в активизации здорового образа жизни студентов ВГАВМ. Занятия в спортивных секциях являются одной из разновидностей физического воспитания, которое представляет собой «образовательно-воспитательный» процесс, характеризующийся всеми присущими педагогическому процессу общими признаками: ведущая роль педагога-специалиста, направленность деятельности воспитателя и воспитуемых на реализацию задач воспитательно-образовательного характера, построение системы знаний в соответствии с дидактическими и другими общепедагогическими принципами [3].

Поэтому основными категориями спортивно-тренировочного процесса, так же как и процесса физического воспитания в целом, являются образование, обучение, развитие. Вместе с тем, занятия физическими упражнениями и в спортивных секциях имеют свою специфику: они выступают в качестве тренировочного процесса, в рамках которого должны решаться специфические задачи физического воспитания, которое является процессом обучения двигательным действиям и воспитания свойственных человеку физических качеств, гарантирующих направленное развитие базирующихся на них способностей. Подобным не ограничиваются обозначенные занятия, но это более всего характеризует их специфику [3, с. 5].

Анализ специальной научной литературы по вопросу структуры здорового образа жизни свидетельствует о том, что одним из основных его элементов является физическая активность человека. Российский ученый В.К. Бальсевич рассматривает физическую активность как целенаправленную двигательную деятельность индивида, выступающую как природно и социально детерминированную необходимость и потребность организма и личности в поддержании гомеостаза, обеспечении морфологических, функциональных, биохимических и психологических условий реализации генетической и социокультурной программ их развития в онтогенезе и преодолении факторов, ему препятствующих [4].

Содержание физической активности трактуется как системная деятельность, главным компонентом которой являются физические упражнения. Кроме двига-

тельного компонента в ее содержание включают интеллектуальную (формирование умений, навыков и знаний, связанных с оптимизацией физической активности) и социально-психологическую составляющие – формирование мировоззренческих позиций и ценностных ориентаций [5].

Исходя из обозначенных методологических посылок, мы подвергнули анализу показатели физической активности студентов ВГАВМ, занимающихся в секциях по различным видам спорта. Общий массив опрошенных составил 300 респондентов, которые активно посещают спортивные секции по волейболу, баскетболу, мини-футболу, легкой атлетике, лыжному спорту, настольному теннису, спортивному ориентированию, каратэ-до, боксу, гиревому спорту, армрестлингу, греко-римской борьбе, борьбе дзюдо, самбо. Гендерная составляющая респондентов такова: 60% юноши и 40% девушки.

В качестве исходного студентам был задан следующий вопрос: «Что побуждает Вас заниматься спортом?» (возможно несколько вариантов ответа). Мнения опрошенных (в %) представлены в табл. 1.

Таблица 1

Варианты ответа	юноши	девушки
1. Усовершенствование телосложения, сохранение оптимального веса	24	30
2. Укрепление здоровья, улучшение физического состояния	40	40
3. Получение эмоциональной разрядки, повышение настроения	–	18
4. Развитие физической привлекательности	–	20
5. Желание расширить круг общения, быть в компании друзей	2	5
6. Научиться давать отпор тем, кто посягает на мою неприкосновенность	6	4
7. Занимаюсь, чтобы участвовать в различных физкультурно-массовых мероприятиях, спортивных соревнованиях	40	20
8. Занимаюсь для достижения высоких спортивных результатов	16	10

Как видно из ответов респондентов, они сознательно и серьезно относятся к своему здоровью, стремятся активно заниматься физическими упражнениями, участвовать в различных физкультурно-массовых мероприятиях и спортивных соревнованиях, достичь высоких спортивных результатов (см. индикаторы 1, 2, 7, 8). Вместе с тем, в мотивации между юношами и девушками, занимающимися в спортивных секциях, существуют определенные отличия. В мотивации девушек отражены и эмоционально-психологические составляющие их здорового образа жизни. Это и понятно. Ведь они хотят быть более привлекательными, выглядеть стройными, что соответствует их женской природе (см. индикаторы 3 и 4).

Одним из актуальных вопросов респондентам задавался и такой: «Способствуют ли занятия спортом развитию у Вас нижеперечисленных социально-психологических, ценностно-мировоззренческих качеств. Если способствуют, то укажите какие?» (возможно несколько вариантов ответа). Мнения опрошенных (в %) представлены в табл. 2.

Материал данной таблицы высвечивает определенную закономерность: занятия спортом в значительной степени способствуют формированию у респондентов дисциплинированности, организованности, силы воли, ответственности (см. индикаторы 1, 2, 3, 4).

Таблица 2

Варианты ответа	юноши	девушки
1. Дисциплинированность	46	38
2. Организованность	30	34
3. Сила воли	40	45
4. Ответственность	33	33
5. Здоровье для своей будущей профессии	16	20
6. Потенциальная защита Отечества	10	5

К сожалению, воспитание у студентов ценностно-мировозренческих приоритетов существенно отстает от выработки у них социально-психологических качеств. А это, в свою очередь, свидетельствует о том, что в мотивации посещения спортивных секций у респондентов в основном доминирует личный интерес.

Не приходится сомневаться в объективности ответов студентов, поскольку они коррелируются с результатами социологических замеров, проведенных под руководством профессора А.В. Русецкого [6]. В частности, им был задан весьма актуальный вопрос: «Если возникнет необходимость в защите своего Отечества, то как Вы поступите?». Ответы респондентов таковы: лишь 47,1% из них будет защищать свое Отечество со всей решимостью. Общий массив опрошенных составил 2322 респондента. Из них 1522 – студенты трех витебских государственных вузов и одного коммерческого, 800 – старшеклассники г. Витебска и Витебской области. Словом, корреляционная составляющая налицо.

Вывод напрашивается один: тренерско-преподавательскому составу в тренировочном процессе следует умело объединять личные интересы студентов с интересами общества, неуклонно разъясняя, что сохранение и развитие здорового населения, и прежде всего молодежи, это не только (и не столько) самоцель и самооценность, но и очень важный фактор эффективности жизнедеятельности нашей страны, ее национальной безопасности.

Одновременно мы попытались выяснить, насколько заинтересованно студенты посещают спортивные секции. В этой связи им был задан и соответствующий вопрос: «Удовлетворяют ли Вашим интересам занятия спортом?» (Блок А); «Если не удовлетворяют, то почему?» (Блок Б). Мнения опрошенных (в %) представлены в табл. 3.

Таблица 3

БЛОК «А»		
Варианты ответа	юноши	девушки
1. Да	77	62
2. Нет	12	15
3. Затрудняюсь ответить	11	23
БЛОК «Б»		
Варианты ответа	юноши	девушки
1. Тренировки по моему виду спорта проходят схематично и неинтересно	3	4
2. В залах нет современных тренажеров	3	2
3. Недостаточно спортивного инвентаря	2	3
4. Мало времени уделяется общефизической подготовке	2	4
5. Недостаточно проводится соревнований различного уровня	2	2

Ответы студентов говорят о том, что преобладающее большинство из них заинтересовано заниматься в спортивных секциях, оздоровительные программы которых привлекают их своей доступностью, возможностью улучшить фигуру, осанку, развить физические качества, активно участвовать в спортивных соревнованиях и различных физкультурно-массовых стартах.

Тем не менее, следует заметить, что часть студентов, хотя и небольшая, индифферентно относится к своему здоровью. По их мнению, физическая активность человека в повседневной жизнедеятельности может обеспечить здоровый образ жизни и без специальных занятий физкультурой и спортом. Поэтому преподавателям кафедры физического воспитания и спорта УО «ВГАВМ» еще есть над чем работать.

Проводимая реформа высшей школы порождает интегративную конструкцию физической культуры, что создает предпосылки конвергенции межотраслевых методов управления качеством. Повышение качества учебных занятий и тренировок обусловлено сформированностью здоровьесберегающей среды, обладающей такими свойствами, как адаптивность и гибкость, динамичность и стабильность, инновационность и открытость. Следовательно, тренировки в спортивных секциях необходимо строить таким образом, чтобы они были востребованы студентами и соответствовали их волеизъявлению в выборе средств физического совершенствования. Противоречие между рутинной тренировочного процесса (где доминирует элементарный повтор и нет свободы выбора) и статусом спортсмена-студента убивает его инициативу и приводит к «охлаждению» к тренировочным занятиям. И в этом повинен не сам спорт, а формы и средства его представления.

Резюмируя вышеизложенное, подчеркнем, что именно инновационное построение тренировочного процесса позволит повысить уровень посещаемости студентами спортивных секций и, тем самым, будет способствовать активизации их здорового образа жизни.

## ЛИТЕРАТУРА

1. **Токарев, Е.В.** Современные технологии физического воспитания студентов / Е.В. Токарев // Высшее образование сегодня. – 2008. – № 3. – С. 84.
2. **Любимова, Г.И.** Пути повышения эффективности занятий оздоровительной физической культурой студентов в новых социально-экономических условиях: автореф. ... дис. канд. пед. наук / Г.И. Любимова. – Хабаровск, 1999.
3. **Матвеев, Л.П.** Теория и методика физической культуры // Общие основы теории и методики физического воспитания: теоретико-методические аспекты спорта и профессионально-прикладных форм физической культуры / Л.П. Матвеев. – М.: Физкультура и спорт, 1991. – С. 7.
4. **Бальсевич, В.К.** Онтокинезиология человека / В.К. Бальсевич. – М.: Теория и практика физической культуры, 2000. – 275 с.
5. **Бальсевич, В.К.** Физическая культура для всех и для каждого / В.К. Бальсевич. – М.: Физкультура и спорт, 1988. – 59 с.
6. **Русецкий, А.В.** Патриотическое мировоззрение молодежи: состояние и динамика / А.В. Русецкий, Л.А. Гащенко, Е.А. Капитонова // Ученые записки УО «ВГУ им. П.М. Машерова». – 2005. – Т. 4. – С. 3–31.

## S U M M A R Y

*In the article the theoretical and methodical problems of the students training sport sections are examined. They examine specific sport-training process and its role in physical improving of future experts.*

*Поступила в редакцию 14.05.2008*

П.К. Гулидин

## Инструментальная методика оценки скоростно-силовых способностей отдельных групп мышц спортсменов

Анализ научно-методической литературы показал, что много исследований посвящено изучению развития скоростно-силовых способностей по результатам тестов, где наиболее часто применяется прыжок в длину или в высоту с места. Однако прыжок в длину или высоту с места является интегральным показателем скоростно-силовых качеств нескольких групп мышц, а каждая мышечная группа имеет свои закономерности развития, поэтому данные у разных авторов не всегда совпадают. Также прыжковые тесты не дают информации о развитии скоростно-силовых качеств мышц верхних конечностей. На показания прыжковых тестов спортсменов оказывает влияние масса их тела, а она за период обучения в ДЮСШ возрастает примерно в 3 раза и поэтому об абсолютных приростах по данным тестов изучаемых способностей судить сложно.

В литературе имеется описание инструментальных методов оценки скоростно-силовых показателей (импульс силы, градиент силы), но из-за большого объема сложной и дорогостоящей аппаратуры, отсутствия срочной информации, необходимости расшифровки полученных результатов их применение в учебно-тренировочном процессе спортсменов проблематично.

Целью исследования является: разработать и создать прибор для оценки скоростно-силовых способностей по импульсу силы, имеющий срочную обратную связь, и стенд для измерения данных показателей отдельных групп мышц человека.

При создании инструментальной методики оценки скоростно-силовых способностей отдельных групп мышц были изучены и использованы методики А.В. Коробкова, Г.И. Черняева [1], Т.П. Юшкевича [2] и Б.М. Рыбалко [3], модернизированные автором.

В комплект аппаратуры входят: стенд для измерения силовых параметров различных групп мышц; тензодинамометр, лямки, цепь; прибор для измерения импульса силы со срочной цифровой индикацией и регистрацией данных на перфоленту или ПЭВМ.

Основой создания прибора для измерения импульса силы послужила методика оценки скоростно-силовых качеств по начальному участку кривой нарастания усилий  $F(t_1)$ , где  $t_1$  равно времени опорной фазы в беге. В данной методике площадь, численно равная импульсу силы, определяется графически в мм<sup>2</sup> [4]. Принцип работы нашего прибора для измерения импульса силы представлен на блок-схеме (рис. 1).

Прибор состоит из 2-х блоков: кварцевый генератор (1) формирует импульсы с частотой 1 МГц, которые поступают на делитель частоты. Делитель частоты (2) выдает импульс с частотой 0,01, 0,1 и 1 сек на блок установки времени. Блок установки времени (3) дает возможность установить любое время от 0 до 1 сек с дискретностью 0,01 секунды. Формирователь временных интервалов (9) задает необходимое время для измерения импульса си-

лы. С блоков (3), (9) сигналы подаются на соответствующие входы схемы совпадения (4). Сигналы с датчика измерения силы (10) поступают на преобразователь силы в частоту (11). Соответствующая силе частота с блока (11) поступает на схему совпадения (4). Импульсы с выводов схемы совпадения поступают на счетчики (5). Со счетчиков (5) информация через дешифратор (6) поступает на блок цифровой индикации (7). Блок установки «0» (8) служит для возвращения всех систем в исходное состояние при начале каждого измерения.

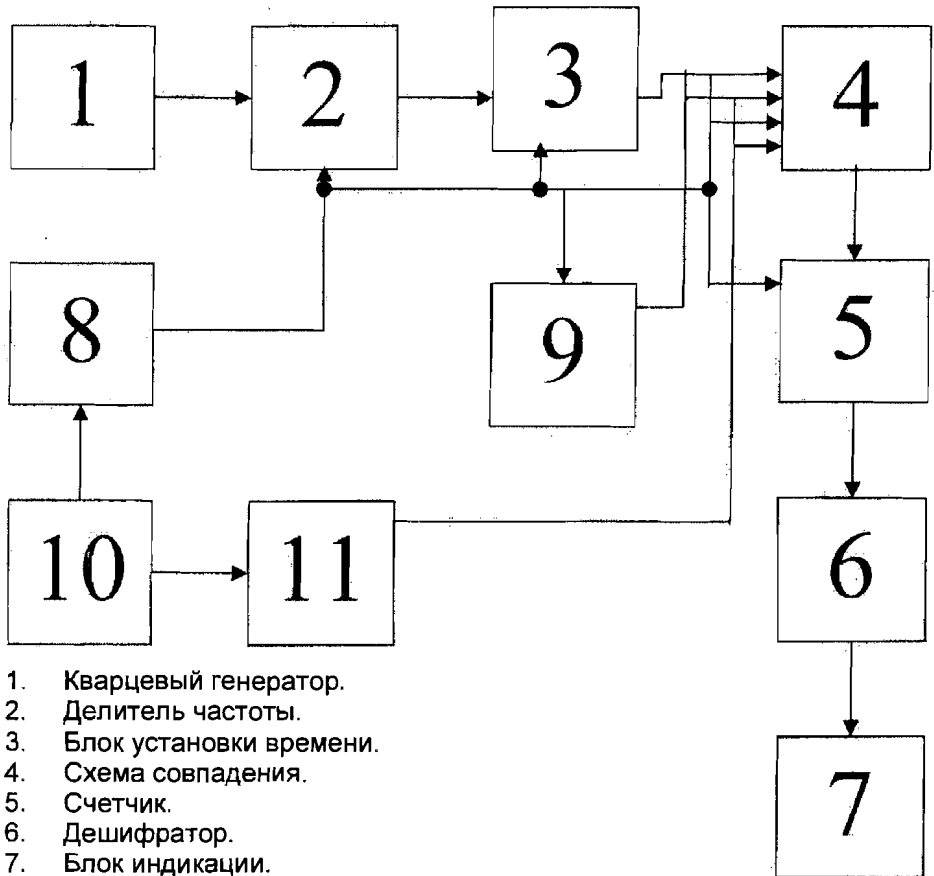

1. Кварцевый генератор.
2. Делитель частоты.
3. Блок установки времени.
4. Схема совпадения.
5. Счетчик.
6. Дешифратор.
7. Блок индикации.
8. Устройство установки в «0».
9. Формирователь интервалов времени.
10. Датчик измерения силы.
11. Преобразователь силы в частоту.

Рис. 1. Блок-схема прибора для определения импульса силы.

Таким образом, информацию о интересующем нас интеграле (импульс силы) мы получаем на экране в Н·с с точностью до 0,01. В приборе имеются выходы для записи данных на регистрирующие устройства: быстродействующий самописец, перфоратор, ПЭВМ.

Данный прибор прошел аттестацию в Витебской лаборатории контроля за стандартами и измерительной техникой.

В наших исследованиях датчиком измерения силы служил эллипсный элемент станового динамометра (1), у которого коэффициент упругости позволяет изменять расстояние между его средней частью прямо пропорционально

от 0 до 300 кг. На место механического измерителя силы закреплена перемычка из пружинного металла (2). Мы наклеили на нее, соблюдая все требования технологии, четыре тензодатчика (3) так, чтобы середина каждого из них находилась на продольной оси упругого элемента (рис. 2).



Рис. 2. Датчик для измерения силы.

Обычно в практике исследований силовых параметров, и в частности импульса силы, используют кольцевые динамометры и прямо на них наклеивают тензодатчики. Но в начале своей работы они имеют меньшую чувствительность. Поэтому для спортсменов высокого уровня они подходят, а для младших школьников недостаточно чувствительности устройства. Это и побудило нас разработать свой вариант, который прошел апробацию в исследованиях со школьниками всех возрастов и с успехом применяется для спортсменов высокого класса.

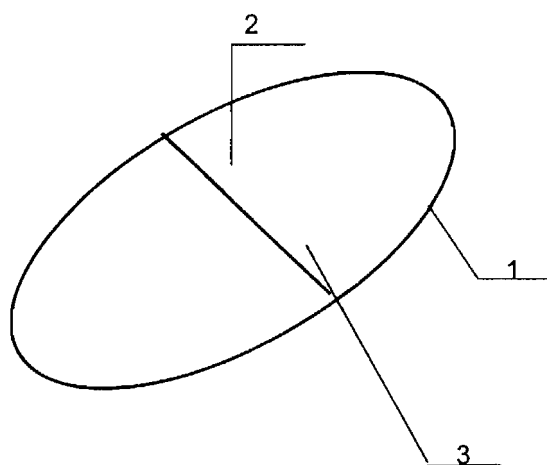

Рис. 3. Стенд для измерения силовых параметров различных групп мышц.

На рис. 3 представлен стенд для измерения силовых параметров различных групп мышц человека.

Он состоит из основания (1), четырех подставок (2), на которых закреплены толстостенные трубы (3). Эти трубы к подставкам закреплены болтами (4), на трубы основания надеты скользящие зажимы (5), к которым при-

варены стойки (6), которые можно установить в любой точке основания. На стойках имеются две подвижные перекладки (7, 8), также соединенные посредством скользящих зажимов. Верхняя перекладка (9) имеет устройства (10) для соединения с другой стойкой и создания жесткой системы. Нижняя перекладка (8), при помощи скользящих зажимов, может устанавливаться на любой высоте от основания до верхней перекладки; на ней находится скользящий зажим с крючком (11) для крепления динамометра, он имеет возможность поворота на 360°.

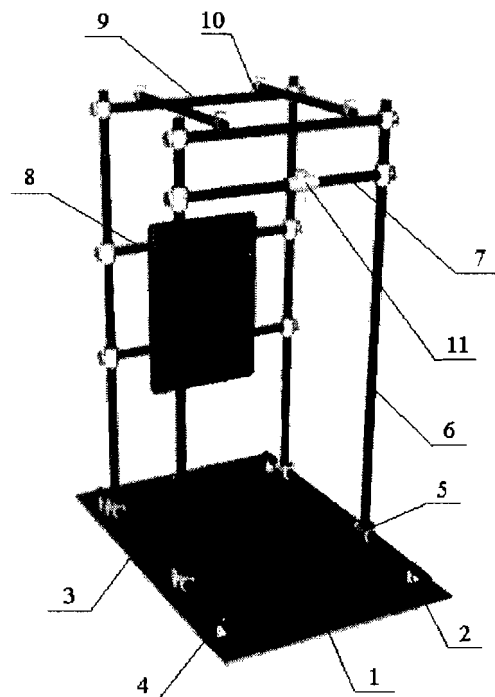
Таким образом, разработанный и созданный прибор для оценки скоростно-силовых способностей по импульсу силы, в отличие от имеющихся аналогов, имеет срочную обратную связь, небольшую себестоимость, малые габариты, высокую чувствительность, что позволяет его эффективно применять не только в научно-исследовательской работе, но и в учебно-тренировочном процессе.

Стенд для измерения силовых способностей различных групп мышц имеет ряд преимуществ: его можно подстроить под длину звена тела любого исследуемого; выставить заданный угол приложения сил; динамометр крепится сразу к жесткой перекладке, что помогает избавиться от амортизационных свойств материалов, на которые в известных методиках крепят зажим датчика измерения силы.

Представленная инструментальная методика оценки скоростно-силовых способностей отдельных групп мышц прошла многолетнюю апробацию по изучению динамики и сенситивных периодов данных физических качеств у юных спортсменов и подтвердила свою эффективность.

## ЛИТЕРАТУРА

1. **Коробков, А.А.** Топография функций отдельных групп мышц как проблема / А.А. Коробков, Г.И. Черняев // Теория и практика физической культуры. – 1967. – № 8. – С. 47–51.
2. **Юшкевич, Т.П.** Скоростно-силовые характеристики различных мышечных групп / Т.П. Юшкевич // Теория и практика физической культуры. – 1978. – № 5. – С. 34–35.
3. **Рыбалко, Б.М.** Портативная установка для измерения силы различных групп мышц / Б.М. Рыбалко // Теория и практика физической культуры. – 1966. – № 2. – С. 24–26.
4. **Алабин, В.Г.** Спринт / В.Г. Алабин, Т.П. Юшкевич. – Минск: Беларусь, 1997. – 127 с.

## S U M M A R Y

*In the article the technique of an estimation of speed-strength power abilities of separate groups of muscles of sportsmen is created. The given technique has passed approbation, where the efficiency of application in research job and educational-training process was confirmed.*

*Поступила в редакцию 10.09.2008*





С.Л. Богомаз

## Разработка шкал оценки проявления механизмов психологической защиты личности

В настоящее время в психологии проблема психологической защиты является одной из самых актуальных. Многими исследователями [1–2] накоплен интереснейший материал по этой проблеме, однако единой целостной теории психологической защиты личности еще не создано. В психологической литературе чаще обсуждалась эта проблема, и было не много таких исследований, в которых бы рассматривалось, как изучается психологическая защита на практике с помощью конкретных методик.

В последнее время стали появляться исследования, в которых описываются методики, ориентированные как на собственно анализ самозащиты, так и на связанные, а порой и сходные с ней тенденции личности. Особенно часто для изучения самозащиты используют опросники. Исходя из этого, можно предположить, что изучение своеобразия и основных характеристик самозащиты личности будет эффективным при использовании множества пунктов стимульного материала из разных методик.

**Методологические и технические принципы создания шкал оценки.** Существуют определенные принципы конструирования диагностических методик. Широко известны два таких принципа: 1) критериально-ключевой; 2) факторно-аналитический [3].

Критериально-ключевой – принцип конструирования диагностической методики на основе обнаружения (эмпирического) психологических принципов, позволяющих дифференцировать релевантные критериальные группы от контрольных. Примером такой методики являются эмпирические опросники. Из первоначального банка утверждений в основные клинические шкалы включались только те, которые хорошо дифференцировали испытуемых с тем или иным клиническим диагнозом от контрольной группы здоровых людей.

В тестах, созданных в соответствии с критериально-ключевым принципом, основное значение придается дискриминативности (способность отдельных пунктов текста дифференцировать обследуемых относительно «максимального» и «минимального» результата теста).

В связи с использованием критериально-ключевого принципа конструирования тестов возникает ряд проблем, которые приходится решать разработчикам. В первую очередь возникают трудности в отборе критериальных групп. Другая проблема связана с трудностями психологической интерпретации показателей теста: факт, что тест может дискриминировать группу X от группы Y, не говорит ничего о природе переменной, измеряемой теста, если только мы не располагаем доказательством, что группы отличаются одна от другой лишь одной переменной.

Факторный тест, относительно «чистый» по исследуемым переменным и опирающийся на теорию измеряемого конструкта, как можно ожидать, будет предпоч-

тительнее страдающих эмпиричностью тестов, созданных в соответствии с критериально-ключевым принципом. Однако не нужно противопоставлять этот принцип конструирования тестов факторно-аналитическому принципу. Следует помнить, что при подборе первичного банка стимульного материала разработчики исходят, как правило, из описания некоего свойства, конструкта, являющегося объектом измерения. К тому же, разработанный по критериально-ключевому принципу тест в последующем может пройти процедуру факторизации [3].

Факторно-аналитический принцип – это принцип конструирования диагностических методик на основе выявления ограниченного, определяемого разработчиком круга факторов. Под фактором понимается конструкт, операционально определяемый его факторными нагрузками. Под ними понимаются значения корреляции переменных с данным фактором. При разработке теста корреляционному анализу подвергаются связи между пунктами, и оставляют лишь те из них, которые коррелируют с общим фактором. Этот фактор потом выступает в качестве конструкта.

Данная процедура обеспечивает уверенность в том, что тест измеряет только одну переменную и каждое задание измеряет эту же переменную. Тест может измерять переменные, связанные с несколькими факторами, в том случае, если по своей сути он представляет набор субтестов, каждый из которых направлен на один из факторов-конструктов. Примером тестов, созданных в соответствии с факторно-аналитическим принципом, могут служить факторные опросники [3].

В процессе создания диагностической методики серьезной проработки требует подбор стимульного материала. Методика опросного типа содержит вопросы или утверждения, ответ на которые, по мнению разработчиков, будут выявлять наличие или отсутствие той или иной личностной переменной. Выбор и формулировка пунктов стимульного материала определяется направленностью методики, содержательной валидностью, закладываемой при разработке теста. Важно при этом учитывать возраст испытуемых. Формулировка утверждений или вопросов должна быть четкой, понятной, достаточно короткой, не отягощаться сложными синтаксическими конструкциями.

В процессе конструирования шкал диагностической методики на всех этапах их разработки используются различные методы проверки валидности. Валидность теста создается постепенно, начиная с первого шага в его разработке, а не только на последних этапах, как при традиционной валидации относительно критерия. Процесс валидации начинается с формулировки детальных определений черты, свойства или конструкта на основе психологической теории, предшествовавших исследований или систематического наблюдения и анализа релевантной области поведения [4]. Затем в соответствии с определениями конструкта готовят пункты методики. За этим следует их анализ, с отбором наиболее эффективных, или валидных, элементов будущего стимульного материала из исходной совокупности. Далее проводятся различные виды внутреннего анализа в соответствии с выбранным принципом конструирования тестов. На заключительном этапе проводится проверка на валидность показателей методики и ее интерпретационных комбинаций с помощью внешнего критерия.

Помимо проверки на валидность, шкалы методики должны пройти стандартизацию, так как первичная оценка по любому психологическому тесту лишена смысла при отсутствии дополнительных интерпретирующих данных. Оценки по психологическим тестам чаще всего интерпретируются посредством их сопоставления с нормами, отображающими выполнение теста в выборке стандартизации.

При обработке теста сначала мы получаем «сырой» балл – первичную оценку. Затем первичную оценку конкретного человека можно соотнести

с распределением оценок, полученных на выборке стандартизации, чтобы узнать, какое место он занимает в этом распределении. Чтобы более точно определить положение индивида относительно выборки стандартизации, его «сырой» балл (первичная оценка) переводится в некую относительную меру.

Предполагается, что производные оценки должны служить двум целям: 1) они указывают относительное положение обследованного человека в нормальной выборке и позволяют оценить полученный им результат в сравнении с результатами других людей; 2) они обеспечивают сопоставимые меры, допускающие прямое сравнение выполнения индивидуумом различных тестов.

В современных тестах часто используются стандартные показатели – наиболее удовлетворительные с точки зрения большинства требований, тип производной оценки. Такие показатели выражают отличие индивидуального результата от среднего в единицах стандартного отклонения соответствующего распределения. Стандартные показатели могут быть получены как линейным, так и нелинейным преобразованием первичных оценок [4].

Стандартные показатели, получаемые линейным преобразованием, оказываются сопоставимыми лишь в тех случаях, когда распределение «сырых» оценок, по которым они рассчитываются, имеет приблизительно одинаковую форму. Чтобы добиться сопоставимости показателей, полученных на основе распределений различной формы, можно применить нелинейное преобразование, позволяющее подогнать показатели к любому заданному типу кривой распределения. Для этой цели обычно используется нормальное распределение, хотя и другой тип распределения тоже может быть пригодным.

Нормализованные стандартные показатели выражены в единицах распределения, которое было преобразовано с целью его приведения к виду нормальной кривой. Такие показатели можно рассчитывать с помощью таблиц, в которых приводится процент случаев, приходящихся на участки, которые отстоят от среднего нормальной кривой на определенное число единиц SD.

Сначала определяется процент лиц в выборке стандартизации, приходящихся на (или превышающих) каждую «сырую» оценку. Затем по этому проценту в таблице значений функции плотности нормального распределения отыскивают соответствующее значение нормализованного стандартного показателя. Нормализованные стандартные показатели выражаются в той же форме, что и линейно преобразованные стандартные показатели, т.е. имеют среднее  $M = 0$  и стандартное отклонение  $SD = 1$  [4].

Таким образом, нулевое значение нормализованного показателя показывает, что испытуемый попадает в точку, соответствующую среднему нормальной кривой, превосходя 50% группы. Показатель, равный  $-1$ , означает, что он превосходит приблизительно 1,6% группы, а показатель  $+1$  демонстрирует, что он превосходит 84% группы. Эти проценты соответствуют точкам, лежащим соответственно на 1 SD ниже и выше нормальной кривой.

Нормализованным стандартным показателям можно придать любую удобную форму. Достаточно известное нелинейное преобразование представлено шкалой станайнов. Эта шкала одноразрядных оценок со средним  $M = 5$  и стандартным отклонением  $SD = 2$ . Название станайнов (сокращение от английского *standard nine* – стандартная девятка) связано с тем, что оценки в этой шкале принимают значения от 1 до 9.

Первичные оценки переводят в станайны, упорядочив их по величине и приписав станайны в соответствии со значениями нормальной плотности (в процентах), приведенными в таблице.

**Значение нормальной плотности (в процентах)  
для перевода первичных оценок в шкалу станайнов**

Процент	4	7	12	17	20	17	12	7	4
Станайн	1	2	3	4	5	6	7	8	9

Например, если в группе 100 человек, то 4 человека с самыми низкими показателями получат показатель, равный 1 станайну, следующие 7 – показатель, равный 2 станайнам, следующие 12 – показатель, равный 3 станайнам, и т.д. Если группа состоит из большего или меньшего числа обследуемых, то сначала высчитывают, скольким из них соответствует каждый из выписанных в таблице процентов, а затем приписывают им соответствующие станайны.

Любая норма, как бы она не выражалась, ограничивается конкретной совокупностью людей, для которой она выводилась. Пользователь теста никогда не должен забывать о том, каким образом устанавливались тестовые нормы. Нормы психологических тестов не абсолютны, не универсальны, не постоянны. Они просто отражают уровень выполнения теста лицами, составляющими выборку, на которой производилась стандартизация [3].

**Методы и организация исследования.** Большой популярностью при изучении личности пользуется Миннесотский многопрофильный личностный опросник, являющийся многомерным тестом самоочета. Эта методика охватывает большинство проблем психологии личности, поэтому можно предположить, что ММРП содержит в себе возможности для обнаружения особенностей психологической защиты личности.

Нами были тщательно просмотрены шкалы ММРП, в том числе и дополнительные, и выбраны те шкалы, которые, по нашему мнению, содержат подходящий материал для изучения особенностей психологической защиты личности:

54. Диссимуляция (лицемерие)
55. Повторное лицемерие (диссимуляция)
60. Чрезмерный контроль над «Эго»
62. Сила «Эго» (сила «Я»)
78. Точка соотнесения гордости
88. Противодействие агрессии
113. Самоинфляция (самопонимание, самодостаточность)
135. Оригинальность
139. Идея преследования
141. Наивность
144. Предсказание изменения
150. Социальная враждебность
162. Предубежденность
173. Социальная ответственность (женская)
174. Социальная ответственность (мужская)
175. Ригидность (женская)
176. Ригидность (мужская)
189. Самодостаточность
196. Социальное участие
197. Социальное присутствие
203. Фактор робости

После анализа стимульного материала этих шкал были удалены дублирующие вопросы. Таким образом, был составлен личностный опросник, состоящий из трехсот утверждений, касающихся разных сторон жизни человека.

Соответственно алгоритму разработки тестов П. Клайна, была определена шкала оценок [5]. Испытуемым предлагалось оценить степень согласия или несогласия с каждым утверждением, используя следующую шкалу:

- 4 – полностью согласен;
- 3 – скорее согласен, чем не согласен;
- 2 – трудно сказать;
- 1 – скорее не согласен, чем согласен;
- 0 – полностью не согласен.

В дальнейшую задачу входило с помощью полученного опросника обследовать учащихся старших классов с целью изучения особенностей их психологической самозащиты личности. Предполагалось, что особенности самозащиты могут быть связаны с полом обследуемых, особенностями школы и места жительства, с возрастом. Для этого были выбраны ученики 9-х, 10-х, 11-х классов гимназии № 2 г. Витебска, а также группа учащихся, обучающихся на втором курсе в УО «Витебский государственный технологический колледж» по специальности «Художественная обработка древесины (резчик)». Обследование проходило в группах-классах. Распечатанный на листах стимульный материал и бланки ответов предъявлялись лично каждому ученику. Выборка составила 346 человек.

Процедура анализа ответов осуществлялась с помощью факторного анализа. Его цель состоит в разработке моделей, понятий и методов, позволяющих анализировать и интерпретировать массивы экспериментальных данных вне зависимости от их физической природы. Факторный анализ – это ветвь математической статистики. Одной из наиболее типичных форм представления экспериментальных данных является матрица, столбцы которой соответствуют различным параметрам, свойствам, а строки – отдельным объектам, явлениям, описываемым набором конкретных значений параметров.

При анализе данных, представленных в форме матрицы, возникают два типа задач. Задачи первого типа имеют целью получить короткое описание распределения объектов, а задачи второго – выявить взаимоотношения между параметрами.

В основе различных моделей факторного анализа лежит следующая гипотеза: наблюдаемые или измеряемые параметры являются лишь косвенными характеристиками изучаемого объекта или явления, на самом деле существуют внутренние (скрытые, не наблюдаемые непосредственно) параметры или свойства, число которых мало и которые определяют значение наблюдаемых параметров. Эти внутренние параметры принято называть факторами. Задача выявления факторов может быть понята как задача разбиения параметров на такие группы, что параметры, входящие в одну группу, коррелируют между собой сильно, а параметры, входящие в разные группы, – слабо.

Таким образом, факторный анализ является эффективным средством получения короткого описания взаимоотношений между параметрами, при обработке экспериментальных данных с большим числом данных [6].

Факторизация проводилась с помощью персонального компьютера (пакет Statistic 6.0). Данные из бланков ответов были внесены в компьютер. Оценкам «3» и «4» был присвоен знак «1», ответам «2», «1» и «0» – знак «0». Это позволило в процентном отношении получить данные о частоте выборов по каждому параметру, что позволило проследить за тенденциями, характерными для всей выборки.

Для вычисления тесноты связей переменных использовался коэффициент контингенции [7]. Матрица полученных коэффициентов применялась для факторного анализа, который осуществлялся методом главных компонент с последующим ортогональным вращением. В результате факторного анализа было выделено шесть общих факторов, которые анализировались после вращения [8].

В каждом факторе оказались переменные со значимыми весами, которые были обозначены «1» с сохранением знака «плюс» или «минус». После этого была сформирована матрица (300x6), где каждая переменная с оценкой «1» представлена в своем факторе с соответствующим знаком. Таким образом, после проведения эмпирического исследования получилось определенное распределение переменных по факторам.

Для определения особенностей проявления самозащиты разными группами учащихся (в зависимости от возраста, пола, характера учебного заведения) и произведения их сравнительного анализа были выделены индивидуальные показатели каждого испытуемого путем перемножения полученной матрицы на исходную, где ответы были представлены от «0» до «4». Затем посчитались средние арифметические величины факторных значений для каждой группы детей. После чего был проведен статистический анализ полученных результатов с помощью критерия Стьюдента. По каждому фактору сравнивались попарно группы учащихся друг с другом. Наиболее выраженные различия в характере психологической защиты обнаружены по половому признаку.

Дальнейшей задачей являлось на основании полученных шести факторов разработать шкалы будущей диагностической методики. С этой целью были отобраны пункты для стимульного материала с учетом максимальных факторных весов с одинаковым знаком. Используя алгоритм проверки шкалы на внутреннюю валидность с помощью критерия главного фактора обнаружили, что такая сходимость имеет место в четырех случаях, а именно: на основании факторов 1, 5, 6 оформились шкалы, состоящие из десяти пунктов, на основании 2-го фактора оказалось возможным сформировать шкалу из девяти пунктов. Из материала факторов 3, 4 сформировать шкалы по критерию главного фактора не удалось, так как при большом количестве пунктов наблюдается внутренняя согласованность, а при меньшем количестве они противоречивы.

Таким образом, мы получили четыре отличающиеся друг от друга шкалы, для которых характерна структурная валидность.

Успешное развитие личности зависит от многих причин. Важную роль в этом играют механизмы психологической защиты личности. Набор защитных механизмов индивидуален и характеризует уровень адаптации. Поскольку роль защиты неоднозначна, к тому же способность ее выполнять свои функции у разных людей неодинакова, постольку возникает необходимость различать защиту, выполняющую профилактические функции, и защиту, которая может являться неадекватной формой адаптации. Поэтому психологу, работающему со школьниками, важно иметь диагностические методики, помогающие определять основные тенденции, к которым тяготеет личность в плане психологической защиты себя в травмирующих ситуациях.

Создание подобных методик требует основательного изучения проблемы, анализа ресурсов в имеющемся диагностическом инструментарии и разработки на его основе новых методик, которые могут быть доступны психологу, достаточно просты в обработке и при этом прогностичны [9]. Наше исследование и решает эту проблему.

## ЛИТЕРАТУРА

1. **Соколова, Е.А.** Связь психологических механизмов защиты с аффективно-когнитивным стилем личности у пациентов с повторными суицидальными попытками / Е.А. Соколова // Вестник Моск. ун-та. Сер. 14. Психология. – 2006. – № 2.
2. **Богомаз, С.Л.** Самоанализ: подходы, тенденции, возможности и ограничения / С.Л. Богомаз // Веснік ВДУ. – 2005. – № 2(36).
3. **Бурлачук, Л.Ф.** Словарь-справочник по психодиагностике / Л.Ф. Бурлачук, С.М. Морозов. – СПб.: Питер, 1999.
4. **Анастаси, А.** Психологическое тестирование / А. Анастаси, С. Урбина. – СПб.: Питер, 2002.

5. *Клайн, П.* Справочное руководство по конструированию тестов / П. Клайн. – Киев: ПАН Лтд., 1994.
6. *Хармин, Г.* Современный факторный анализ / Г. Хармин. – М.: Статистика, 1972.
7. *Урбах, В.Ю.* Биометрические методы / В.Ю. Урбах. – М.: Наука, 1964.
8. *Секун, В.И.* Психология активности / В.И. Секун. – Минск: Адукацыя і выхаванне, 1996.
9. *Янчук, В.А.* Методология, теория и метод в современной социальной психологии и персонологии: интегративно-эклетический подход / В.А. Янчук. – Минск: Бестпринт, 2000.

## S U M M A R Y

*The article describes the technological and methodological principles of working out the estimate scales of detection of personality's psychological defense mechanisms.*

*Поступила в редакцию 3.01.2008*

УДК 159.9.018:370

**Ж.Л. Данилова**

## Исследование содержания понятий методом направленных ассоциаций

Вербальные ассоциации рассматриваются в различных науках: психологии, лингвистике и психолингвистике, логике, информатике, теории коммуникации и других [1]. Однако многие проблемы словесного ассоциирования как в естественном речевом общении людей, так и в эксперименте остаются все еще недостаточно изученными. Особенность обучения психологии заключается в том, что многие психологические понятия, сформировавшиеся ранее на основе общих знаний, зачастую не совпадают с их научным содержанием. Отсюда, в процессе образовательного взаимодействия «педагог–студент», преподаватель психологии уточняет, проясняет понимание студентами учебной терминологии [2]. На основе верификации данных понятий и формируется поле разделяемых значений конкретного научного понятия психологического знания [3].

Настоящая статья представляет собой изложение основных результатов исследования содержания общих понятий психологии, основной **целью** которого послужило выяснение определенных особенностей понимания студентами-психологами психологических терминов и понятий в процессе образовательного взаимодействия «преподаватель–студент».

В исследовании приняла участие группа испытуемых: студенты II курса факультета социальной педагогики и психологии Витебского государственного университета им. П.М. Машерова в составе 21 человека. В качестве слов-стимулов были выбраны следующие научные понятия психологии: *психология, поведение, кризис, саморегуляция*. В задании испытуемым предлагалась следующая инструкция: «Напишите Ваши смысловые ассоциации на перечисленные понятия, то есть слова, первыми всплывающие в памяти при упоминании данного термина». Время ответа ограничивалось 10 минутами, количество же реакций не имело границ. В результате было получено 353 ответа-реакции на 4 предложенных понятия-стимула. Количественные результаты полученных ответов-реакций были представлены нами в табл. 1:

№ п/п	Слова-стимулы	Общее количество выборов (%)	Количество повторяющихся ассоциаций (%)
1.	Психология	97	32
2.	Поведение	96	21
3.	Кризис	92	23
4.	Саморегуляция	68	14

Ответы, даваемые студентами-психологами, могут быть охарактеризованы, как нам представляется, с трех точек зрения: лингвистической, психолингвистической и психологической.

*Характеристика ответов с лингвистической точки зрения.* Здесь предполагается прежде всего рассмотрение формально грамматических особенностей ответов-реакций. По результатам конкретного исследования мы выделили три типа реакций: реакции-сказуемые, реакции-словосочетания и реакции-словоформы.

Рассмотрение ответов-реакций на понятия-стимулы с лингвистической точки зрения показывает, что наиболее распространенным видом реакций является словоформа (около 91%). Реакции-словосочетания составляют приблизительно 5%, реакции-сказуемые – 4%. Такое соотношение видов реакций обусловлено, с одной стороны, особенностями предлагаемого студентам-психологам задания, с другой – лексико-грамматическими особенностями понятий-стимулов: существительных в именительном падеже единственного числа.

*Характеристика ответов с психолингвистической точки зрения.* В психолингвистике вербальные ассоциации обычно рассматриваются с позиций теории речевой деятельности, то есть главным образом не как результат, а процессуально – непосредственно в процессе их порождения в образовательном межличностном взаимодействии преподавателя психологии и студентов [4]. Большое внимание в последнее время исследователями уделяется изучению текстообразующей роли словесных ассоциаций, качественному анализу полученных тестов [5].

В то же время с точки зрения процессов текстообразования и текстообразования существует, на наш взгляд, и принципиальное различие между действиями испытуемых в условиях ассоциативного эксперимента и действиями реально общающихся людей в естественных ситуациях [6].

*Характеристика ответов с психологической точки зрения.* С психологической точки зрения ассоциативные пары S–R, получаемые в результате проведенного исследования, могут быть рассмотрены по крайней мере на трех различных, хотя и взаимосвязанных, уровнях:

- 1) глубинном уровне отношений, существующих между содержанием терминов-ассоциаций;
- 2) уровне порождения ответов-реакций студентов-испытуемых в ситуации проведения ассоциативного эксперимента;
- 3) наиболее общем уровне организации ассоциативного поля.

Кроме того, по результатам проведенного исследования содержания понятий методом направленных ассоциаций, мы наблюдали следующую важную, на наш взгляд, особенность. Все полученные в результате исследования ассоциации представляют собой два наиболее общих типа ассоциаций:

- 1) ассоциации по смежности (в образовательном пространстве научных понятий и терминов);



2) ассоциации по сходству.

Данное разграничение, безусловно, имеет относительный характер, так как различные виды отношений в некоторых ассоциативных парах проявляются в их общем виде. Кроме непосредственных реакций на слово-стимул в рассматриваемых нами материалах имеется ряд ответов, которые могут быть определены как опосредованные. Отдельные реакции требуют специальных комментариев. Для иллюстрации вышеописанного приведем некоторые примеры из проведенного нами исследования.

**Ассоциации по смежности.** К ним относятся ассоциативные пары слов-понятий, не имеющих общих существенных признаков в своем содержании: *психология – библиотека, психология – животное; поведение – жизнь; кризис – нервы; саморегуляция – работа, саморегуляция – отдых.*

**Ассоциации по сходству.** Здесь обнаруживаются два подтипа:

А. Это пары таких слов, в которых содержание одного понятия входит в содержание второго в качестве одного из признаков этого содержания: *психология – общая психология: кризис – возрастной кризис* и т.д.

Б. Это пары слов, имеющих в своем содержании как минимум один общий существенный признак. Они достаточно разнообразны и включают ассоциативные пары, соотносимые с членами различных лексико-семантических, тематических полей и групп: *психология – психика; саморегуляция – самоконтроль.*

Общая картина результатов проведенного исследования содержания понятий методом направленных ассоциаций была нами представлена в сводной табл. 2:

Таблица 2

№ п/п	Исходное слово-стимул	Ассоциативный ряд ответов-реакций испытуемых	Кол-во выборов	Кол-во выборов (%)
1.	Психология	Наука Психика, человек, помощь Душа Сознание Внутренний мир, интерес Личность, учеба, знание Проблемы, поведение, жизнь, профессия, люди, Фрейд, чувства Общая психология, исследование, понимание, информация, возрастная психология, психические процессы, поддержка, предмет, психолог, тайна, подсознание, философия, специальность, мышление	15 10 7 6 5 4 3 2	71 48 33 28 24 19 14 10
2.	Поведение	Поступки Действия Человек Движения Активность, реакция Бихевиоризм, мотивы, Уотсон, суицидальное, образ жизни, асоциальное, инстинкт, деятельность, особенности, решение проблем, предмет, направленность, общение, характер, индивидуальность	9 7 6 4 3 2	43 33 28 19 14 10
3.	Кризис	Перелом, проблемы Изменения, переходный Депрессия Развитие, тупик, Выготский, возраст, трудности, середина жизни	7 6 4 3	33 28 19 14

№ п/п	Исходное слово-стимул	Ассоциативный ряд ответов-реакций испытуемых	Кол-во выборов	Кол-во выборов (%)
		Пубертатный, тяжело, слезы, сложности, подростки, недовольство, период, утрата, преодоления, жизнь (новая), стресс, непонимание	2	10
4.	Саморегуляция	Контроль Самоконтроль Уверенность в себе, выдержка, самонаблюдение, саморазвитие, интроспекция, равновесие, осознание, настроение, уравновешенность, спокойствие, сдержанность, человек	12 3 2	57 14 10

В процессе анализа полученных данных исследования содержания понятий методом направленных ассоциаций мы столкнулись с тем, что на разные первичные понятийные слова-стимулы студенты дают абсолютно одинаковые ответы-реакции, например: *психология – человек* (10 ответов-реакций, что составило 51% от общего числа испытуемых), *поведение – человек* (6 ответов-реакций, что составило 28% от общего числа ответов студентов-психологов) и *саморегуляция – человек* (2 ответа-реакции, что составило 10% от общего числа ассоциаций).

Достаточно часто мы наблюдаем привязку у студентов-психологов слова-стимула к личности человека, автора той или иной психологической концепции, например: *поведение – Уотсон* (10% ответов-реакций), *кризис – Выготский* (14% ответов-реакций).

Таким образом, транслируя некоторую систему знаков в процессе межличностного педагогического взаимодействия, преподаватель и студент рискуют оставаться в мирах собственных значений, не проводя скрупулезной работы по уточнению степени их пересечений, т.е. разделенности. Такого рода обособленность друг от друга выражается в разговоре «глухих», когда каждая из взаимодействующих сторон проецирует свои системы значений друг на друга, не заботясь о выяснении степени их совпадения, что традиционно ассоциируется с барьерами коммуникации или общения [7]. К сожалению, очень часто такого рода барьеры возникают в образовательном взаимодействии между преподавателем и студенческой аудиторией [8].

Итак, проведенное исследование содержания понятий методом направленных ассоциаций позволяет сделать нам следующие выводы:

1. В основе практически всех ответов-реакций студентов, полученных в исследовании, лежат отношения смежности или сходства между ассоциативными парами.

2. Процесс ассоциирования осуществляется студентами-психологами, прежде всего, на основе частоты встречаемости понятий-терминов в учебных текстах или в образовательном взаимодействии (функциональная смежность), то есть здесь мы наблюдаем процесс формирования автоматического тиражирования стереотипных терминов-ассоциаций: это либо собственно стандартные (воспроизводимые) ответы-реакции, либо ответы-реакции, так или иначе с ними соотносимые и смыкающиеся.

3. Выявленные ряды ассоциаций психологических понятий оказались «пересекающимися», то есть одна и та же ассоциация встречается в ассоциативном ряду различных понятий. Такие «пересечения» позволяют в дальнейшем

построить и проанализировать сеть ассоциативных (семантических) связей для исследуемой группы психологических понятий.

## ЛИТЕРАТУРА

1. **Брунер, Дж.** Психология познания. За пределами непосредственной информации / Дж. Брунер; под ред. А.Р. Лурия. – М.: Прогресс, 1977. – 413 с.
2. **Данилова, Ж.Л.** Проблема методологических оснований исследования особенностей понимания научного текста / Ж.Л. Данилова // Практическая подготовка специалистов в условиях университетского образования: состояние, проблемы, перспективы: материалы международной научно-практической конференции, Витебск, 20 марта 2008 г. / Вит. гос. ун-т; редкол.: Н.А. Ракова (отв. ред.) [и др.]. – Витебск, 2008. – С. 45.
3. **Янчук, В.А.** Введение в современную социальную психологию / В.А. Янчук. – Минск: АСАР, 2005. – С. 510.
4. **Мартиневич, Г.А.** Типы вербальных связей и отношений в ассоциативном поле // Вопросы психологии. – 1990. – № 2. – С. 143.
5. **Янчук, В.А.** Методология, теория и метод в современной социальной психологии и персонологии: интегративно-эпектический подход / В.А. Янчук. – Минск: Бестпринт, 2000. – 416 с.
6. **Ананьев, Б.Г.** О проблемах современного человекознания / Б.Г. Ананьев. – М.: Наука, 1997. – 380 с.
7. **Нишанов, В.К.** Феномен понимания: когнитивный анализ / В.К. Нишанов. – М.: Наука, 1990. – 227 с.
8. **Данилова, Ж.Л.** Основные подходы педагогического межличностного взаимодействия в системе «преподаватель–студент» / Ж.Л. Данилова // Индивидуальная образовательная траектория личности как субъекта поликультурного мира: сб. науч. ст., Витебск, 2007 г. / Вит. гос. ун-т; под общ. ред. С.Л. Богомаза. – Витебск, 2007. – С. 144.

## S U M M A R Y

*The purpose of a given clause is finding-out the features of understanding psychological terms and concepts by students-psychologists during educational interaction «teacher–student». The object of research is the contents of the educational concepts-terms broadcast by the teacher in educational process. In the research following methods of data gathering were used: a method of interrogation, a method of the directed associations, and also methods of studying of products of activity, a method of the quantitative analysis. The basic conclusion of the research is following: process of association is carried out by students-psychologists, first of all, on the basis of frequency of occurrence of concepts-terms of educational texts or in educational interaction. And in a basis practically all answers-reactions of students' relations of a contiguity or similarity between associative pairs lay. The results of the research may be applied in the field of pedagogical psychology of educational interpersonal interaction in the systems «teacher–pupil», «teacher–student».*

*Поступила в редакцию 26.06.2008*

## Этнічная і культурная функцыі беларускай мовы ў дыяхраніі і сінхраніі

У сферы моўных зносін чалавек рэалізуе найперш дзве асноўныя інтэлектуальныя патрэбнасці – патрэбнасць узаемаразумення і патрэбнасць ідэнтычнасці. Калі першая з іх знаходзіць выражэнне ў базавых (камунікатыўнай і кагнітыўнай) функцыях мовы, то другая праяўляецца праз вытворныя (этнічную і культурную) функцыі. Сацыяльна-гістарычная практыка сведчыць, што мова кожнага народа – гэта не толькі найважнейшая камунікатыўна-знакавая сістэма, але і яскравы паказчык самаідэнтыфікацыі этнасу, істотны кампанент яго духоўнага быцця. Па словах выдатнага этнографа К. Леві-Строса, мову можна разглядаць і як адлюстраванне, і як састаўную частку, і як неабходны фундамент культуры [1].

Межы моўных і этнічных супольнасцей у сучасным свеце часта не супадаюць, аднак не выклікае сумнення, што гістарычна, на сваіх спрадвечных тэрыторыях, этнасы фарміраваліся ў першую чаргу як моўныя аб'яднанні. «Станаўленне народа, – адзначае Л. Шакун, – і пачынаецца, па сутнасці, з таго, як у агульнай плыні развіцця чалавечага грамадства ў пэўнага соцыуму ўзнікае ўсведамленне сваёй моўнай тоеснасці, на падставе якой ён і адрознівае сябе ад суседніх народаў» [2]. Невыпадкова для большасці народаў свету характэрна супадзенне этноніма і лінгвоніма, а для многіх моў – сінкрэтызм значэнняў 'мова' і 'народ' у адным слове. Этнічная самасвядомасць як абавязковая прыкмета этнасу не атаясамліваецца, але непасрэдна карэлюе з моўнай самасвядомасцю праз уяўленне аб роднай мове. Разам са звычаямі, культурнымі традыцыямі, канфесійнымі асаблівасцямі мова выступае дзейным транслятарам дыяхронна-інфармацыйных сувязей паміж пакаленнямі. Відаць, можна сцвярджаць, што мова не абавязковая, але знешне найбольш выразная адзнака народа ці групы генетычна блізкіх народаў. Так, моўная прыкмета сёння, бадай, адзінае, што дазваляе гаварыць пра адносна цэласны славянскі метаэтнас.

Прыярытэтнае значэнне набываў моўны фактар для этнакультурнага развіцця тых народаў, якія фарміраваліся ў межах поліэтнічных дзяржаў і складалі там мінарытарную групу, што было ўласціва беларусам. На працягу доўгага часу яны не мелі сваёй дзяржаўнасці і ва ўмовах жорсткай сацыяльна-палітычнай барацьбы адстойвалі права на існаванне сярод мацнейшых і колькасна большых этнасаў. У такіх гістарычных абставінах менавіта мова становілася глаўной апорай духоўнай культуры, падмуркам, на якім выспявала этнічная самасвядомасць. «Гістарычны вопыт сведчыць, што мова народа – гэта знакавае, вобразнае і сімвалічнае адлюстраванне яго быцця і культуры, дакладнае, хоць часта і «зашыфраванае», выяўленне яго асноўных этнаграфічных характарыстык, культурных запазычанняў і ўплываў» [3].

Пытанне пра час узнікнення беларускага этнасу і яго мовы на сённяшні дзень застаецца дыскусійным. Згодна з найбольш пашыранай канцэпцыяй,

якая трывала ўсталявалася ў айчыннай этналогіі і лінгвістыцы, старабеларуская мова сфарміравалася на грунце паўночна-заходніх старажытнарускіх дыялектаў у XIV–XVI стагоддзях. За гэты час яе літаратурная форма атрымала значнае распаўсюджанне ў дзелавай пісьменнасці, летапісанні, літаратурна-мастацкіх і рэлігійных творах. Сярэдневяковыя помнікі, нягледзячы на тое, што замацаваная ў іх пісьмовая традыцыя нівеліравала моўныя асаблівасці, дастаткова поўна адлюстравалі выразную спецыфіку беларускай мовы старажытнага перыяду, яе непаўторнае лексічнае і фразеалагічнае багацце. У якасці асноўных лінгвонімаў адносна старабеларускай мовы ў той час выкарыстоўваліся намінацыі «рускі язык» і «проста мова», першая з якіх непасрэдна ўказвала на разуменне моўнікамі сваіх этнічных вытокаў, а другая адлюстроўвала ўсвядомленае супрацьпастаўленне сакральнай «славенскай» мове. Паралельна ўжываліся этнонім «русіны», палітонім «літвіны», шматлікія мясцовыя этніконы. Так, Ф. Скарына называў сябе «русінам», «літвінам» і «палачанінам». Тэрмін «беларусы» (ці «беларусцы») у сярэднявеччы сустракаецца пераважна ў якасці экзэтаніма без выразна акрэсленай лакалізацыі.

У старажытны перыяд быў створаны асноўны пласт найбагацейшых здабыткаў беларускага фальклору – песень, легенд, казак, паданняў, афарыстычных выслоўяў, якія праз многія пакаленні перадаваліся ў вуснай форме і былі зафіксаваны пісьмова значна пазней, галоўным чынам у XIX стагоддзі. Змест і моўнае афармленне старажытных літаратурных і фальклорных твораў пераканана сведчаць аб тым, што беларускі народ, яго ментальнасць, мова, культура склаліся ў эпоху ВКЛ, але зведалі прыкметныя дэфармацыі ў выніку ўплыву суседніх этнасаў. На лёс беларускага народа і беларускай мовы той пары найбольш паўздзейнічала вымушанае збліжэнне з Польшчай і пастаянныя войны з Маскоўскай дзяржавай [4].

Два стагоддзі польскай культурнай, палітычнай, моўнай экспансіі прывялі да знікнення свайго верхняга сацыяльнага слоя і да поўнага выцяснення беларускай мовы з афіцыйнага ўжытку. Культурныя традыцыі, жывое гутарковае маўленне па-беларуску засталіся прыналежнасцю прыгонных сялян, простых гараджан, збяднелай шляхты, у некаторай ступені уніяцкіх святароў. Беларуская мова пачала ўспрымацца ўладамі і элітай як з’ява выключна этнаграфічная, мясцовы прастанародны дыялект, што надалей пакінула глыбокі псіхалагічны след у свядомасці беларускага народа, прывяло да выпрацоўкі сіндрому «тутэйшасці» – своеасаблівага комплексу непаўнацэннасці. Надзвычай востра і балюча гэты працэс праявіўся па той прычыне, што прыпаў на самы адказны перыяд у развіцці этнасу – пераход ад народнасці да нацыі.

Распад Рэчы Паспалітай і далучэнне этнічна беларускіх земляў да Расійскай імперыі рэальна змянілі для беларусаў толькі вектар асіміляцыйнага ўздзеяння. Дзяржаўныя расійскія ўлады абсалютна ігнаравалі этнічную, моўную, культурную самастойнасць беларускага народа. Дадатковым фактарам русіфікацыі станавілася генетычная роднасць беларускай і рускай моў. Своеасаблівасць «белорусского наречия» трактавалася як чыста дыялектная, этнаграфічная адметнасць, абумоўленая працяглым польскім уплывам. Так сфарміравалася тэорыя і ідэалогія заходнерусізму, якая стала афіцыйна санкцыянаванай формай самасвядомасці большай часткі мясцовых дваран, чыноўнікаў і духавенства. Пры гэтым, аднак, назвы «Беларусь», «беларускі» не забараняліся, як не забаранялася і беларускае друкаванае слова. Менавіта ў XIX стагоддзі адпаведныя тэрміны трывала замацаваліся ў навуковых публікацыях.

Звяртае на сябе ўвагу, што першыя парасткі новай беларускай літаратуры ствараліся пераважна людзьмі, звязанымі з польскай культурай, каталіцкага або уніяцкага веравызнання. Лічачы беларускую мову своеасаблівым сацы-

яльным, сялянскім дыялектам, яны са спачуваннем ставіліся да яе носьбітаў і імкнуліся наблізіць іх да асветы, мастацтва. Паводле трапнай заўвагі А. Лойкі, адносіны да беларускай мовы на той час былі «пробным каменем дэмакратызму» [5]. Для выхадцаў з мясцовай апалячанай шляхты цікавасць да беларускай мовы дыктавалася не толькі сімпатыямі да простага народа, але яшчэ і пачуццём мясцовага патрыятызму, патрабаваннямі рамантычнай эстэтыкі з яе цягай да этнаграфізму. Згаданыя акалічнасці сталі прычынай з'яўлення такога своеасаблівага культурнага феномена, як беларуска-польскія пісьменнікі (Я. Чачот, Я. Баршчэўскі, В. Равінскі, А. Рыгінскі, А. Кіркор, А. Вярыга-Дарэўскі, В. Каратынскі, В. Дунін-Марцінкевіч і іншыя). Іх этнічная самасвядомасць не была дастаткова акрэсленай, ды ўжо сама спроба напісаць нешта мастацкае па-беларуску, зварот да мясцовага фальклору адыгралі значную ролю ў станаўленні беларускай нацыі, абуджэнні этнічных пачуццяў. Фарміраванне новай беларускай літаратурнай мовы адбывалася ў суладдзі з тагачасным агульнаславянскім культурным фонам, аднак працэс гэты зацягнуўся параўнальна доўга. Не маючы сваёй дзяржаўнасці, Беларусь заставалася як бы ў цені польскай і рускай культур.

Нацыянальная літаратурная мова беларускага народа дасягнула высокай ступені развіцця ў XX стагоддзі, даўшы прыклады выдатных мастацкіх твораў і ўзоры функцыянавання ў розных сферах грамадскай жыццядзейнасці. Разам з тым у гэты час яркая выявілася павышаная залежнасць моўна-культурнага жыцця беларусаў ад грамадска-палітычных фактараў, дзяржаўнага рэгулявання. Вызначальным напрамкам развіцця моўнай сітуацыі стала няўхільнае пашырэнне рускай мовы ў афіцыйным ужытку, штодзённых бытавых зносінах і сродках масавай інфармацыі, усталяванне камунікатыўна незбалансаванага руска-беларускага двухмоўя. «З аднаго боку, – заўважае А. Лукашанец, – сістэма нацыянальнай беларускай мовы на працягу ўсяго мінулага стагоддзя паслядоўна і дынамічна развівалася, прайшла шлях ад пачатковага этапу фарміравання літаратурных норм да высокаразвітай літаратурнай мовы, здольнай паспяхова абслугоўваць усе камунікатыўныя патрэбнасці сучаснага грамадства. [...] З другога боку, развіццё і ўдасканаленне сістэмы беларускай літаратурнай мовы суправаджаецца паступовым выцясненнем яе з найбольш значных і ўплывовых сфер зносінаў» [6].

У сённяшнім свеце, калі імкліва нарастаюць глабалізацыйныя працэсы, беларускай мове аб'ектыўна ўсё цяжэй канкураваць у камунікатыўным плане з функцыянальна моцнымі міжнароднымі мовамі нават на сваёй спрадвечнай тэрыторыі. Але менавіта ў гэты час актуалізуюцца яе этнаідэнтыфікацыйная і культуратворчая функцыі. Беларуская мова ў большай ступені пачынае адыгрываць ролю нацыянальнага сімвала, зніжэнне камунікатыўнага рангу ў нейкай ступені кампенсуецца ўзмацненнем яе як фактару адзінства народа. Сведчаннем актыўнасці гэтых тэндэнцый можа служыць, напрыклад, з'ява кантамінацыі ў свядомасці носьбітаў паняццяў «родная мова» і «этнічная мова», што адлюстравалася ў матэрыялах апошняга перапісу насельніцтва.

У навуковай літаратуры не раз адзначалася тыпалагічная блізкасць моўнай сітуацыі ў Беларусі і Ірландыі. Трэба, аднак, улічваць і розніцу: этнічную самасвядомасць ірландцаў значна ўмацоўваюць істотныя рэлігійныя і культурныя асаблівасці, сацыяльная памяць пра гісторыю народа і краіны, адзінства палітычных мэт. Для беларусаў жа, на нашу думку, менавіта мова з'яўляецца найгалоўнейшым фактарам падтрымкі існавання этнасу, засцярогай ад ператварэння яго ў географічную групоўку насельніцтва. У канкрэтна-гістарычных умовах Беларусі цяжка пагадзіцца з думкай, што «сістэма нацыянальнай самасвядомасці са стратай нацыянальнай мовы можа трывала ўгрунтоўвацца на іншых кампанентах этнасу» [7].

Па-ранейшаму вызначальнай з'яўляецца роля беларускай мовы ў стварэнні і функцыянаванні ўласнанацыянальнага ядра культурнай прасторы беларусаў. Як падаецца, такое становішча патрабуе дзяржаўнага рэгулявання моўна-культурных працэсаў на тэрыторыі краіны. У прыватнасці, гэта магло б выявіцца ў свядомым і мэтанакіраваным пашырэнні сітуацыі дыгласнага характару ў некаторых галінах сацыяльна-моўнай практыкі, што звязана з наданнем кожнай мове спецыфічнага кола абавязкаў і строга зафіксаваных «зон абслугоўвання». Прадуманае размежаванне сфер выкарыстання беларускай і рускай моў дазволіць стабілізаваць моўную сітуацыю, павысіць прэстыж беларускай мовы, захаваць яе як этнакультурны скарб для наступных пакаленняў, а значыць, умацаваць нацыянальную самасвядомасць беларускага народа.

## ЛІТАРАТУРА

1. *Леви-Строс, К.* Структурная антропология / К. Леви-Строс. – М.: Наука, 1985. – С. 65.
2. *Шакун, Л.М.* Мова як фактар нацыянальнай самасвядомасці народа / Л.М. Шакун // Карані роднай мовы: Выбраныя працы па гісторыі беларускай мовы. – Мінск, 2001. – С. 94.
3. *Конан, У.М.* Мова і культура / У.М. Конан // Беларуская мова: Энцыклапедыя / пад рэд. А.Я. Міхневіча. – Мінск: БелЭн, 1994. – С. 357.
4. *Мячкоўская, Н.Б.* Языковая сітуацыя в Беларусі: Этнічныя колізіі двуязычя / Н.Б. Мячкоўская // Іванова С.Ф., Іваноў Я.Я., Мячкоўская Н.Б. Сацыякультурная прастора мовы (сацыяльныя і культурныя аспекты вывучэння беларускай мовы). – Мінск: Веды, 1998. – С. 7.
5. *Лойка, А.А.* Гісторыя беларускай літаратуры. Дакастрычніцкі перыяд: у 2 ч. / А.А. Лойка. – Мінск: Вышэйшая школа, 1989. – 2-е выд. – Ч. 1. – С. 11.
6. *Лукашанец, А.А.* Беларуская мова на пачатку XXI ст.: Некаторыя разважанні / А.А. Лукашанец // Роднае слова. – 2004. – № 11. – С. 40.
7. *Мікуліч, Т.М.* Мова і этнічная самасвядомасць / Т.М. Мікуліч. – Мінск: Навука і тэхніка, 1996. – С. 118.

## S U M M A R Y

*The article deals with the research of the Belarusian language as an ethnical and cultural phenomenon in its historical past and present time. The author draws attention to the supreme importance of the language for the national consciousness of the Belarusians and emphasizes the necessity of the State regulation to balance the language situation in the Republic of Belarus.*

*Поступила в редакцию 31.03.2008*

УДК 803

О.М. Буракова

## Семантическое поле в кругу других групп лексики: сравнительный аспект

В современной лексикологии прочно укрепился лексико-семантический подход к анализу материала, помогающий выявить характер системных отношений между лексемами. «Слова и их значения живут не отдельной друг от друга жизнью, но соединяются в различные группы», – указывал один из основоположников системного изучения лексики М.М. Покровский [1]. За последние годы появилось множество работ, посвященных изучению различных лексических группировок: лексико-семантических групп (ЛСГ), тематических групп (ТГ), ассоциативных полей (АП), семантических полей (СП) и др. Все же приходится констатировать отсутствие в этих работах четкого разграничения данных понятий.

Так как данный вопрос возник в рамках исследования семантического поля, целью статьи является рассмотрение сходств и различий между СП и ЛСГ, ТГ, АП и разграничение этих терминов. Выбор названных понятий обусловлен необходимостью их различения в рамках нашей работы. В различных исследованиях мы встречаем обозначения одних и тех же лексических группировок разными терминами либо, наоборот, обозначение одним и тем же термином лексических группировок различного типа.

Приступая к сравнительному анализу, следует дать дефиницию термина «семантическое поле». Анализ лингвистических трудов (В.П. Абрамова, Л.В. Быстровой, Т.Н. Даньковой, Ю.Н. Караулова, Г.С. Щура и др.) позволил нам принять следующее рабочее определение: СП – иерархически упорядоченная, обладающая общим семантическим множителем совокупность языковых единиц, связанных не только по значению, но и ассоциативно, являющаяся отражением определенных экстралингвистических реалий, а также находящаяся соответствия в понятийной сфере языка. Иерархическая упорядоченность поля подразумевает выделение ядра поля и периферии. Граница между ними, а также граница самого СП нечеткая, размытая, поэтому элементы одного поля (особенно периферийные) могут входить в другое поле.

**Семантическое поле и лексико-семантическая группа.** ЛСГ представляет собой единую микросистемной организации лексики. Принцип деления лексикона на ЛСГ в современной лингвистике считается универсальным. Действительно, части речи с точки зрения лексикологии являются лексико-семантическими разрядами, внутри них выделяются ЛСГ со сходными семантическими компонентами, далее возможно их дробление, выделение лексико-семантических подгрупп вплоть до синонимических рядов.

Двойное название группы «лексико-семантическая» говорит о том, что лингвистическому анализу подвергаются не только чисто семантические связи слов, но и его лексико-грамматические связи, в форме которых реализуются отдельные значения слов.

Используя в своих трудах термин ЛСГ, одни лингвисты употребляют его синонимично термину СП (А.Л. Зеленецкий, О.В. Новожилова, И.И. Чернышева), другие разграничивают сферы их употребления (П.П. Шуба, Э.В. Кузнецова, Л.А. Новиков, В.П. Абрамов, Л.М. Васильев, В.Н. Денисенко), третьи, исследуя ЛСГ, называют их своими терминами. Так, у К.А. Левковской ЛСГ выступают под именем «лексические категории», у Т. Шиппан – под именем «*thematische Reihen*» [2]. Одни ученые рассматривают СП и ЛСГ как «равноправные» виды более крупных парадигматических объединений в лексике (А.А. Уфимцева), другие считают, что эти понятия находятся в родо-видовых отношениях и соотносятся как общее и частное (Л.М. Васильев, Л.А. Новиков и др.).

Анализ лингвистических трудов (Д.Н. Шмелева, Л.М. Васильева, Ю.Д. Апресяна, Э.В. Кузнецовой, И.М. Кобозевой и др.) позволил выделить следующие *признаки ЛСГ*:

- элементы ЛСГ принадлежат одной части речи (Э.В. Кузнецова, А.Л. Зеленецкий, О.В. Новожилова);
- слова объединяются в ЛСГ на основе взаимообусловленных и взаимосвязанных элементов семантики;
- значения слов одной ЛСГ имеют как интегральный (общий) семантический компонент, присутствующий в наиболее явном виде в доминанте-гиперониме, так и дифференциальные компоненты;
- последнее служит базой для выявления различных парадигматических отношений между компонентами ЛСГ (гипонимических, синонимических, антонимических, всякого рода включений, уточнений, дифференциации и др.);
- элементы ЛСГ часто характеризуются сходством лексической сочетаемости.

Таким образом, ЛСГ – единица микросистемной организации лексики,



объединение лексем, связанных лексико-грамматически и семантически, имеющих интегральные и дифференциальные семы, находящихся между собой в отношениях коммутации и субституции.

Проводя дифференциацию терминов СП и ЛСГ, представляется возможным выявить следующие их различия:

1. ЛСГ принадлежат слова одной части речи, в СП же могут быть включены слова разных частей речи, а также фразеологические единицы.
2. ЛСГ представляет собой объединение лексем, а СП – это объединение семем, совокупность значений слов, связанных с тем или иным фрагментом действительности [3].
3. Элементы ЛСГ связаны внутриязыковыми отношениями, в СП же возможны и внеязыковые связи и отношения.
4. Одно СП обычно включает в себя несколько ЛСГ. Но возможно и обратное: элементы ЛСГ, обозначающие общие понятия, могут выступать гиперонимами по отношению к определенным слоям лексики и развертывать вокруг себя СП.
5. ЛСГ имеет четкие границы, что обусловлено языковыми факторами; для границ СП характерна размытость, произвольность.
6. Элементы СП, покрывая различные понятийные сегменты, находятся друг с другом преимущественно в отношении коммутации, для членов ЛСГ, включающей синонимические ряды всех лексико-семантических вариантов доминанты, характерно наличие двух разнородных системных отношений – коммутации и субституции.

Таким образом, ЛСГ обычно является составной частью СП с тем же именем или именем-гиперонимом. По нашим соображениям, ЛСГ (или несколько групп, если именем поля будет являться слово, обозначающее достаточно сложное и объемное понятие или явление действительности) занимает центральную и значительную долю основной части СП. Остальные элементы СП могут быть представлены группами слов других частей речи, фразеологическими единицами, лексемами, ассоциативно связанными с ядром СП.

**Лексико-семантические группы и тематические группы лексики.** В связи с тем, что термину ЛСГ в немецкой лингвистической традиции соответствует термин «*thematische Reihe*» – тематический ряд, становится актуальным разграничение ЛСГ и тематических групп (ТГ) лексики.

В основе различия ЛСГ и ТГ лежат следующие параметры:

- *принцип объединения слов в группу*: в ЛСГ лексические единицы объединяются на основе признака инвариантности, в ТГ входят все лексические единицы, используемые при общении на определенную тему без учета особенности и условий акта общения [4];
- *характер связи элементов*: если для значений членов ЛСГ обязательна интегральная сема, то элементы ТГ могут иметь «нейтральную» или «нулевую» семантическую связь, опираясь на связи предметов, процессов, явлений, т.е. связь элементов ЛСГ имеет языковой характер, а ТГ – внеязыковой;
- *наличие грамматической связи элементов*: ТГ не ограничена грамматически, поэтому в ТГ зачастую может быть выделено несколько ЛСГ;
- *количество элементов*: если количество слов ЛСГ ограничено, ТГ обычно является обширной, включая в себя полный набор лексических средств для отображения избранного фрагмента действительности;
- *объем отображаемого фрагмента действительности*: ЛСГ отображает резко ограниченный (лексико-грамматически и семантически) фрагмент действительности, ТГ включает средства для отображения избранного фрагмента во всем его многообразии.

На основании перечисленных признаков можно определить ТГ как совокупность всех лексических единиц, используемых при общении на определенную

тему или объединенных на основе внеязыковой общности обозначаемых ими предметов или понятий. Для ТГ характерно отсутствие грамматических ограничений, а также разнотипность языковых отношений между ее членами или отсутствие таковых вообще, поэтому утрата того или иного слова ТГ или изменение у него значения не отражается на значениях других слов этой группы.

Таким образом, ТГ (как и СП) является более широким лексическим объединением, чем ЛСГ. В связи с этим многими исследователями отмечается, что лексико-тематическая классификация представляет собой первоначальный этап исследования лексики, а лексико-семантическая классификация является этапом завершающим.

**Тематические группы и семантическое поле.** На наш взгляд, из ранее рассмотренных термин «ТГЛ» является наиболее близким термину «СП». Обе эти лексические группировки являются достаточно обширными, в них можно наблюдать разные типы связи между единицами, обе представляют собой набор лексических единиц, используемый для описания какого-либо отрезка действительности. Видимо, в связи с этим некоторые авторы (например, Б.А. Плотников) употребляют данные термины в синонимическом значении.

Основные их различия, как представляется, заключаются в следующем:

1. Если поле представляет собой иерархически упорядоченную структуру, т.е. в нем вычленяются ядро и периферия, то внутри ТГ такой упорядоченности не наблюдается.
2. ТГ вычленяется из словарного состава лишь путем сопоставления словарных значений с определенным отрезком действительности. Для вычленения СП нужно еще исследование значения слова в процессе речевой коммуникации, его вариативности, зависящей от контекста и коммуникативной направленности.
3. Всю окружающую действительность можно условно разделить на фрагменты, а их языковое описание представить как ТГЛ. СП в нашем понимании является языковой репрезентацией определенного концепта культуры. Совокупность таких концептов не может покрывать всю действительность, так как концепт может образовывать лишь культурно отмеченное понятие. Таким образом, набор языковых средств семантических полей, в отличие от набора лексики ТГ, служит для изображения «культурной» действительности.

Основываясь на приведенных различиях, можно сделать вывод, что выявление ТГ должно являться начальным этапом в работе над изучением соответствующего СП. Дальнейшее выявление связей между полученными лексемами приведет к возможности представить первоначальную ТГ в качестве СП с характерной структурой.

**Семантическое поле и ассоциативное поле.** Термин «ассоциативное поле», введенный Ш. Балли, получил большое распространение в языкознании. Этот термин, благодаря новым исследованиям в области психолингвистики, иногда употребляется как синоним термина «СП».

Особенность таких полей состоит в том, что при их установлении используются слово-стимул и его ассоциаты, а определение объема поля происходит в результате эксперимента с испытуемыми, т.е. опирается на анализ не текста, а языкового сознания носителей языка, участвующих в эксперименте.

В русском ассоциативном словаре дается следующее определение: **ассоциативное поле** – «это не только фрагмент вербальной памяти (знаний) человека, фрагмент семантических и грамматических отношений, но и фрагмент образов сознания, мотивов и оценок» [5].

Таким образом, главное отличие рассматриваемой лексической группи-

ровки от проанализированных выше состоит в следующем. Если ЛСГ, ТГ и СП формируются на лингвистической или лингво-логической основе, то ассоциативное поле выделяется на психолингвистической основе.

Представляется возможным утверждать, что СП, реконструируемое из текстов художественной прозы, будет включать в себя элементы АП со словом-стимулом, являющимся именем поля. При художественном описании объектов и явлений действительности авторы используют не только лексику, грамматически или тематически связанную с именами этих объектов или явлений, но и проводят свои, индивидуально-личностные ассоциации к данному слову-стимулу. Поэтому, определяя термин «СП», мы указывали на возможное наличие ассоциативной связи между его единицами.

Таким образом, СП представляет собой лексическую группировку, отличную от ЛСГ, ТГ и АП. Приведем мнение П.Н. Денисова, который, называя среди основных свойств СП обширность, смысловую аттракцию, упорядоченность, взаимоопределяемость, непрерывность, произвольность и размытость границ, указывает, что в полном объеме эти признаки не свойственны ни синонимическим рядам, ни ЛСГ, ни ТГ [6]. Думается, правомерно будет указать, что перечисленные признаки не являются также характерными и для АП.

Подводя итоги вышесказанному, отметим, что наиболее объемными лексическими группировками являются ТГ и СП. Семантическое поле обладает внутренней структурированностью, что делает его более удобным для анализа. Оно состоит в основном из соответствующей тематической группы, внутри которой в процессе анализа должны будут выделяться более мелкие ЛСГ. При изучении динамического аспекта (функционирования СП в процессе речевой коммуникации) оно будет расширено включением метафорических сочетаний, фразеологических единиц, окказионализмов и лексики, связанной с ядром ассоциативно.

Таким образом, понятие СП выступает как родовое по отношению к ЛСГ, ТГ, АП – понятиям видовым. Эти термины являются более узкими, каждый из них более четко задает тип языковых единиц, входящих в группировку и/или тип связи между ними.

## ЛИТЕРАТУРА

1. **Покровский, М.М.** Семасиологические исследования в области древних языков / М.М. Покровский // Избр. работы по языкознанию / М.М. Покровский. – М.: Изд-во АН СССР, 1959. – С. 82.
2. **Зеленецкий, А.Л.** Теория немецкого языкознания: учеб. пособие для студ. лингв. ун-тов и фак. ин. яз. высш. пед. учеб. заведений / А.Л. Зеленецкий, О.В. Новожилова. – М.: Издательский центр «Академия», 2003. – С. 277.
3. **Современный русский язык:** в 3 т. / П.П. Шуба [и др.]; под ред. П.П. Шубы. – 2-е изд., испр. и доп. – Минск: ООО «Глопресс», 1998. – Ч. 1: Фонетика. Лексикология. Фразеология. – 464 с.: ил. – С. 218.
4. **Вердиева, З.Н.** Семантические поля в современном английском языке / З.Н. Вердиева. – М.: Высшая школа, 1986. – 118 с. – С. 4.
5. **РАС: Русский ассоциативный словарь:** в 2 т. / Ю.Н. Караулов [и др.]. – М.: АСТ, 2002. – Т. 1: От стимула к реакции / Ю.Н. Караулов [и др.]. – 2002. – 1776 с.
6. **Денисов, П.Н.** Лексика русского языка и принципы ее описания / П.Н. Денисов. – М.: Русский язык, 1980. – 253 с.

## S U M M A R Y

*The article deals with studying, comparing and differentiation of such lexicological terms as semantic field, lexical-semantic group, thematic lexical group and association field. In the article the common contents of given terms are marked out and their differences are produced.*

*Поступила в редакцию 9.04.2007*



## Формирование и становление художественных школ на Витебщине (конец XIX в. – 1941 г.)

Целью работы является изучение и анализ основных закономерностей, тенденций и специфических особенностей формирования художественного образования в Витебском крае в период с конца XIX в. до 1941 г. Задачи исследования предусматривают изучение генезиса и эволюции художественного образования в регионе, выделение и характеристику этапов его развития, изучение деятельности отдельных художественных учебных заведений, анализ выставочной деятельности в контексте становления и развития системы художественного образования.

Некоторые проблемы и аспекты развития художественного образования в регионе рассматривались в работах А. Шатских, Г. Казовского, В. Прокопцовой.

В период с конца XIX в. до 1941 г. художественное образование на территории Беларуси прошло путь от существования отдельных разобщенных художественных школ и студий (на рубеже XIX–XX вв.) до создания государственной системы художественного образования в республике (после 1917 г.); и если в дореволюционный период главная роль в подготовке художественных кадров принадлежала Вильно и, в частности, рисовальной школе И. Трутнева, то после 1917 г. статус художественно-образовательного центра Беларуси обрел Витебск, художественные заведения которого на протяжении почти четверти века были кузницей национальных художественных кадров. В годы Великой Отечественной войны Беларусь оказалась оккупированной немецко-фашистскими войсками, в течение нескольких лет на территории республики не работало ни одно художественное учебное заведение. Ситуация в художественной сфере в республике в послевоенный период претерпела кардинальные изменения – центром художественного образования в регионе стал Минск.

В конце XIX – начале XX в. на Витебщине, как и во всей Беларуси, активизируются общественные, политические, культурные и художественные процессы.

Главную роль в художественной жизни Витебска в дореволюционный период (до 1917 г.) играла школа-студия Ю.М. Пэна; именно деятельность Пэна и его учеников подготовила «почву» для всплеска художественной активности в городе в 1918–1922 гг. Студия Ю. Пэна была первой в Витебске частной художественной школой (открыта в 1898 г.) [1]; в ней имели возможность заниматься все желающие независимо от положения в обществе, достатка, возраста, национальности и вероисповедания. Школу-студию, по официальным данным, посещали от 10 до 25 человек; продолжительность обучения составляла от 1 до 6 месяцев. Обучение строилось на широких гуманистических принципах, не ограничивалось рамками никаких национально-культурных программ [2]. Несмотря на академические принципы обучения, отсутствие жест-

ких программ, ориентированность на способности и устремления ученика привели к тому, что у Пэна занимались такие разные по творческой индивидуальности художники, как М. Шагал, Л. Шульман, Д. Якерсон, С. Юдовин, О. Цадкин, Е. Минин.

На фоне художественных выставок в Витебске в начале XX в. наиболее значимыми в художественном и общественном смысле оказались выставки Ю. Пэна и его учеников.

Конец 1910-х – начало 1920-х гг. стали для страны временем тяжелых испытаний. В условиях, когда от республики в результате оккупации был оторван Виленский край, когда половина территории Беларуси оказалась под пятой оккупантов, центр художественной активности сосредоточился на Витебщине. В крае были организованы и активно работали художественные школы и студии в Велиже, Невеле, Городке, Лепеле, Полоцке, в самом губернском центре, наряду со школой-студией Ю. Пэна, было открыто Витебское народное художественное училище. (В 1917–1918 гг. Витебская губерния входила сначала в так называемую Западную область с центром в Смоленске (образована в марте 1917 г.), затем – в Западную Коммуну; после провозглашения 1 января 1919 г. БССР она являлась частью Беларуси, а с середины февраля 1919 г. по март 1924 г. входила в состав РСФСР).

Велижская художественная школа являла собой типичный пример учебного заведения прикладного характера; она имела самые тесные контакты с местным керамическим производством. Школа была основана по инициативе М. Эндэ в конце 1918 – начале 1919 г. Вместе с ним первыми ее руководителями стали питомцы Петербургской Академии художеств М. Керзин, В. Волков, Н. Сергеев; позднее коллектив художников-педагогов пополнили М. Лебедева, Н. Михолап, В. Хрусталева. В основе преподавания в школе лежали реалистические традиции и широкое использование натуры.

В первые послереволюционные годы благодаря активной деятельности художников левого направления Витебск стал одним из значимых центров мирового авангардного искусства. Период 1918–1919 гг. в истории художественной жизни Витебщины ассоциируется прежде всего с именем М. Шагала; инициативой и усилиями художника в эти годы было организовано Витебское народное художественное училище, по эскизам и под руководством Шагала в 1918–1919 гг. осуществлялось оформление Витебска и губернии к праздникам и торжествам, кроме этого, именно благодаря активной деятельности художника был создан Витебский музей современного искусства.

Главной задачей открытого 28 января 1919 г. Витебского народного художественного училища (ВНХУ) было провозглашено: «...проводить в жизнь начала подлинно революционного искусства, порывающего со старой рутинной академии» [3]. В первые месяцы (до лета 1919 г.) в учебном заведении преподавали М. Шагал, М. Добужинский, Н. Любавина, К. Богуславская, Я. Тильберг, А. Ромм, В. Ермолаева, Н. Коган. До марта 1919 г. ВНХУ руководил М. Добужинский; затем его на посту директора сменил М. Шагал. Учебный процесс в училище строился по принципу мастерских; каждый художник-педагог набирал группу в 25–30 человек и в течение всего срока обучения, придерживаясь выбранного направления в искусстве, вел в ней специальные дисциплины (рисунок, живопись, композицию).

Первый неполный учебный год в ВНХУ М. Шагал называл периодом «однолинейной художественной политики» [4] (следует однако отметить, что в означенное время в педагогическом коллективе объединили усилия такие разные по творческим устремлениям художники, как член объединения «Мир искусства» реалист М. Добужинский, экспрессионист М. Шагал, молодые художницы-авангардистки В. Ермолаева и Н. Коган). К осени 1919 г. художест-

венная политика в учебном заведении претерпела кардинальные изменения и стала характеризоваться «многовекторностью». В 1919–1920 учебном году в Витебском высшем народном художественном училище (в документах учебное заведение начинает именоваться таковым с осени 1919 г.) наряду с мастерской М. Шагала, открылись «академическая мастерская» (руководитель Ю. Пэн) и мастерские супрематизма. Состав преподавателей также сильно изменился; вместо уехавших из Витебска М. Добужинского, К. Богуславской, Н. Любавиной, Я. Тильберга в коллектив педагогов пришли Ю. Пэн, Д. Якерсон, Л. Лисицкий, К. Малевич.

В конце 1919 – начале 1920 г. вокруг основоположника супрематизма К. Малевича в Витебске складывается объединение-партия УНОВИС (Утвердители нового искусства). Период с весны 1920 г. до лета 1922 г. стал для Витебской художественной школы временем доминирования УНОВИСа. После отъезда в июне 1920 г. из Витебска М. Шагала руководителем Витебских государственных свободных художественных мастерских (реорганизация училища в мастерские (ВГСХМ) прошла в марте–апреле 1920 г.) стала В. Ермолаева. Художественная «многовекторность» шагаловского периода в учебном заведении сменилась диктатурой супрематизма, проводимой через УНОВИС. Единственной независимой мастерской оставалась «академическая мастерская» Ю. Пэна. В отличие от первоначального этапа (1918–1919 гг.), когда определяющими в Витебской художественной школе были просветительски-образовательные цели, с середины 1920 г. в учебном заведении ставится задача углубить изучение профессионального мастерства, готовить всесторонних художников-авангардистов [5].

Осенью 1921 г. была предпринята попытка создать в Витебске цельную многоуровневую систему художественного образования, в которой первую низшую ступень составляли бы художественные школы и студии города, вторую – художественный рабфак (последний планировалось открыть в 1921–1922 учебном году) [6], а третью – Витебские государственные свободные художественные мастерские. Означенная пирамида впоследствии могла стать структурной основой для создания белорусской национальной художественной школы; к сожалению, из-за нехватки средств и помещений замысел не удалось воплотить в реальность.

В конце 1921 г. ВГСХМ были реорганизованы в Витебский художественно-практический институт (ВХПИ). Ректором учебного заведения была назначена В. Ермолаева, Совет профессоров возглавил Ю. Пэн.

УНОВИС закончил свое существование в Витебске в мае 1922 г. первым и единственным выпуском ВХПИ. Примечательно, что члены УНОВИСа М.С. Векслер, Н.О. Коган, Г.Н. Носков, Н.М. Суетин, Л.М. Хидекель, И.Г. Чашник, Л.А. Юдин получили по окончании учебного заведения дипломы «художников-конструктивистов». Покинув Витебск в середине 1922 г., Малевич переехал в Петроград, куда затем переехали многие члены УНОВИСа. К осени 1922 г. из представительного отряда столичных художников в педагогическом коллективе ВХПИ не осталось никого.

Яркой страницей художественной жизни Витебска конца 1910-х – начала 1920-х гг. стало создание музея современного искусства. В организации музея объединились усилия таких известных художников, как М. Шагал, К. Малевич, В. Ермолаева, Р. Фальк, А. Ромм. Основу собрания составила часть работ из экспозиции первой Государственной выставки местных и московских художников, проходившей в Витебске в ноябре 1919 г. В соответствии с замыслами К. Малевича в 1920–1921 гг. музей был превращен в учебную аудиторию,

в своеобразный методический фонд учебного заведения; из картин собрания по указанию художника часто формировались временные экспозиции, которые служили материалом для его лекций и разборов. В 1921 г. в фондах музея насчитывалось 120 произведений русского авангарда [7].

В 1919–1923 гг. в Витебской художественной школе регулярно проводились отчетные выставки студенческих работ. Активную выставочную деятельность в 1920–1922 гг. развернул УНОВИС. Одной из первых стала отчетная выставка в феврале 1920 г. в Витебске, где были представлены работы членов ПОСНОВИСа (Последователи нового искусства) – УНОВИСа. В июне 1920 г. УНОВИС привез представительную экспозицию в Москву на 1-ю Всероссийскую конференцию учащихся и учащихся искусству. Более 200 работ уновисцев были показаны в декабре 1921 г. в московском Инхуке. Самыми интересными были признаны работы УНОВИСа на смотре произведений провинциальных художественных школ в Москве в марте–апреле 1922 г. По окончании учебного года в мае 1922 г. состоялась последняя отчетная выставка УНОВИСа в Витебске; для части его членов она стала выпускной. УНОВИС принимал участие в ряде зарубежных выставок (например, в «Первой русской художественной выставке» в Берлине осенью 1922 г.).

К сентябрю 1922 г. в педагогическом коллективе ВХПИ осталось 5 преподавателей. Обязанности ректора учебного заведения исполнял И.Т. Гаврис, проректором по учебной работе был избран Ю.М. Пэн. Мастерскими руководили А.М. Бразер, С.Б. Юдовин и Е.С. Минин. В 1922/23 учебном году в институте была предпринята попытка соединить «старые» реалистические принципы обучения и «новейшие» достижения в живописи.

В августе–сентябре 1923 г. ВХПИ был реорганизован в художественный техникум. Директором учебного заведения стал М.А. Керзин. Кроме него в штат преподавателей были зачислены художники В. Волков и М. Эндэ. В результате реорганизации учебного заведения был осуществлен переход от системы мастерских к системе классов, при которой на каждом курсе специальные дисциплины студентам преподавались разными художниками-педагогами.

После присоединения в марте 1924 г. Витебской губернии к Беларуси учебное заведение было переподчинено Главпрофобру Наркомата просвещения БССР и стало называться Белорусским государственным художественным техникумом (БГХТ). В 1920-е гг. в БГХТ обучение строилось с акцентом на углубленное изучение истории Беларуси, ее культуры и традиций. Среди преподаваемых в учебном заведении предметов были белорусский язык и литература, история белорусской культуры и искусства. В учебных планах техникума предусматривались выездные практики для студентов в разные регионы республики для изучения народных традиций, архитектурных и иных памятников культуры. В учебные постановки по живописи, рисунку и композиции включались бытовые предметы и утварь, передающие национальный колорит; многие учебные задания предполагали переработку древних орнаментов, предусматривали на их основе создание современного «белорусского национального стиля» [6, ф. 837, оп. 1, д. 6, л. 20, 126].

В середине 1920-х гг. в коллектив художников-педагогов БГХТ вливаются молодые силы – искусствовед П. Даркевич и художница М. Лебедева. Во второй половине 1920-х гг. в техникуме преподавали Н. Михолап, Д. Комаров, В. Хрусталева, Ф. Фогт.

В 1926 г. на волне белорусизации руководство БГХТ направляет в Наркомат просвещения БССР материалы, в которых предлагает организовать на базе учебного заведения национальную Академию художеств, тесно увязав

программы двух учебных учреждений [6, ф. 837, оп. 1, д. 6, л. 91–92]. К сожалению, предложение не было поддержано в высших эшелонах власти; в результате была упущена еще одна возможность создать цельную систему художественного образования в республике.

До конца 1920-х гг. художественную политику в школе определяли художники-реалисты выпускники Петербургской Академии художеств М. Керзин, В. Волков, М. Энде, Ф. Фогт. На рубеже 1920–1930-х гг. на преподавательскую работу в техникум приходит целая группа молодых художников, окончивших высшие учебные заведения Москвы и Ленинграда, – Г. Шульц, В. Руцай, И. Ахремчик, Е. Загоровский, Х. Даркевич, В. Дзежиц.

С 1928 г. по 1934 г. учебный процесс в БГХТ строился «по узким специальностям». С 1928/29 учебного года специализация у студентов техникума началась с первого курса, что благоприятно сказывалось на уровне профессиональной подготовки. В 1928–1934 гг. структура БГХТ неоднократно претерпевала изменения (варьировались сроки обучения, менялось количество отделений). Примечательно, что в означенный период в БГХТ готовили одновременно и педагогов для школ республики (художественно-педагогическое отделение), и художников-профессионалов (гончарно-керамическое, полиграфическое и другие отделения). Наиболее продуктивной оказалась деятельность полиграфического отделения БГХТ, где преподавали Е.С. Минин, М.Г. Эндэ, Ф.А. Фогт. Полиграфическое отделение сделало 4 выпуска; ряды белорусских графиков пополнились целой группой молодых художников. Значительным мог быть вклад в национальное искусство и гончарно-керамического отделения, однако последнее по экономическим соображениям было закрыто в 1929 г.

В начале 1930-х гг. был осуществлен резкий поворот от политики белорусизации к администрированию и идеологическому контролю за всеми процессами, что сказалось и на деятельности БГХТ. Учебного заведения коснулись и кампания по борьбе с «нацдемовщиной» начала 1930-х гг. и репрессии 1937–1938 гг., когда были арестованы и расстреляны художники-педагоги И.Т. Гаврис, Е.С. Минин, П. и Х. Даркевичи.

В 1934 г. учебное заведение было реорганизовано в художественно-педагогический техникум (училище) и подчинено Управлению подготовкой кадров учителей Наркомпроса БССР; обучение приобрело четко выраженную педагогическую направленность.

С начала 1930-х гг. ядро коллектива художников-педагогов учебного заведения составили И. Ахремчик, Ф. Фогт, Л. Лейтман. В конце 1930-х гг. на преподавательскую работу в Витебское художественное училище приходит новая волна молодых художников – А.П. Мозолев, Г.А. Докальская, Н.Г. Овчинников, У.С. Гутерман, Г.М. Изергина, Беляева. Все они были выпускниками высших художественных учебных заведений Москвы, Ленинграда, Киева.

С первых лет деятельности художественного техникума руководство учебного заведения вернулось к практике организации регулярных отчетных выставок студенческих работ. Кроме этого преподаватели и студенты БГХТ были активными участниками республиканских и всесоюзных художественных выставок. К примеру, для работ студентов БГХТ на Всебелорусских художественных выставках в Минске (вплоть до 1931 г.) в экспозиции выделялись специальные отделы. Выставочная деятельность отражала направленность учебно-педагогического процесса в учебном заведении. Так, если во второй половине 1920-х гг. одной из основных на выставках была тема национального возрождения, то в 1930-е годы доминировала так называемая социалистическая тематика.



В конце XIX – начале XX в. художественное образование на территории Витебского края было представлено только художественными учебными заведениями первоначального уровня.

Формировавшаяся в первые послереволюционные годы (1918–1923) на Витебщине система художественного образования отличалась нестабильностью, неоднократно реформировалась и структурно видоизменялась из-за того, что не существовало четкой разработанной государственной стратегии развития художественного образования; в результате сложились благоприятные условия для самых разнообразных поисков и экспериментов. Вплоть до 1924 г. в Беларуси в художественном образовании не предусматривалась ориентация на традиции национального искусства [8].

Начиная с осени 1923 г. и вплоть до начала Великой Отечественной войны художественный техникум в Витебске в развитии белорусского искусства играл роль, в основном, центра учебно-педагогической работы; БГХТ, оставаясь единственным государственным художественным учебным заведением в республике, являлся, по существу, кузницей национальных художественных кадров (к сожалению, следует признать, что выпускники БГХТ, поступив в высшие художественные учебные заведения Москвы, Ленинграда, Киева, Одессы, нередко порывали связи с Беларусью).

Вплоть до 1950-х гг. система художественного образования в Беларуси существовала в неполном, усеченном виде; и только с открытием в Минске высшего художественного учебного заведения (в 1953 г. в театральном институте были открыты кафедры живописи, скульптуры, графики; учебное заведение стало называться Белорусским государственным театральным художественным институтом, с 1991 г. – Белорусская государственная академия искусств) последняя приобрела целостность и завершенность. Отсутствие в Беларуси до середины XX в. полноценной системы художественного образования отрицательно сказалось на развитии национального искусства.

## ЛИТЕРАТУРА

1. *Витебские губернские ведомости*. – 1898. – 19 сентября.
2. *Казовский, Г.* Художники Витебска. Иегуда Пэн и его ученики / Г. Казовский. – М.: Имидж. – С. 30.
3. *Витебский листок*. – 1918. – 16 ноября.
4. *Шагал, М.* О Витебском Народном Художественном Училище // Школа и революция / М. Шагал // Известия Витебского губернского исполнительного комитета советов ученических депутатов. – 1919. – № 24–25. – 16 августа. – С. 8.
5. *Шатских, А.С.* Витебск. Жизнь искусства. 1917–1922 / А.С. Шатских. – М.: Языки русской культуры, 2001. – С. 64.
6. *Государственный архив Витебской области* (ГАВО). – Ф. 246. – Оп. 1. – Д. 306. – Л. 16.
7. *Ромм, А.* О музейном строительстве в Витебском музее современного искусства / А. Ромм // Искусство. Витебск. – 1921. – № 2–3.
8. *Каспяровіч, М.* Беларуская культура / М. Каспяровіч // Маладняк. – 1928. – № 2. – С. 146.

## S U M M A R Y

*The article analyses the process of formation and development art education in Vitebsk region from the end of the XIXth century up to the year of 1941.*

*Поступила в редакцию 6.10.2008*

А.Г. Субботняя

## Парадигмы семантических взаимодействий в музыке

Взаимодействие восточного и западного музыкального искусства является сегодня одной из актуальных проблем гуманитарного знания. Именно XX век признал их самоценность и равнозначность для современного мира, о чем свидетельствует художественное, музыкальное, включая композиторское, творчество. Назовем важнейшие имена – В. Гете, П. Гоген, Н. Рерих, О. Мессиан, И. Стравинский. Особое место в этом процессе принадлежит интенции западных композиторов к преломлению в музыке отдельных принципов буддизма. Целью нашей работы является разработка и теоретическая концептуализация нового музыкального пространства, возникающего вследствие конвергентных процессов, происходящих в искусстве. Для достижения поставленной цели определены следующие задачи: выявить сферы взаимодействия европейского музыкального искусства с восточной культурой, раскрыть их наиболее важные аспекты на примере произведений европейских, включая белорусских и российских композиторов.

Как известно, взаимодействие – это всеобщая форма связи явлений, предметов, действительности, образов и мыслей, и отражение этих связей и отношений в сознании человека. В процессе взаимодействия стороны той или иной системы не только меняются местами, но и непрерывно изменяются сами, вызывая трансформацию всего единого взаимодействующего целого [1]. Эти процессы происходят и в музыкальном искусстве.

В результате взаимодействия восточной (East) и западной (West) традиции, образуется некоторое третье поле, оказавшееся при соприкосновении взаимодействующих сторон. Обозначим его N (новое пространство) (рис. 1):



Рис. 1. Схема взаимодействия.

Этим **новым пространством** стало авангардное\* музыкальное искусство, стремившееся радикально переустроить не только сознание, но и общество. Будучи революционным по своей природе, авангард, как правило, сочетается с радикальными политическими убеждениями, но в тоталитарной ситуации (бывший СССР и гитлеровская Германия) авангард был объявлен антинарод-

\* Термин «авангард» взят из военной лексики, «авангардом» традиционно назывались первые ряды войск; быть «в авангарде» – значит быть впереди всех, причем в рискованной, боевой ситуации.

ным (или «дегенеративным») искусством и запрещен цензурой. К середине прошлого века авангард постепенно утратил пафос «противостояния», а вместе с ним – и «утопический» оптимизм, и революционную энергетику, став, вопреки своей природе, эстетической традицией. Однако в конце XX столетия многие его идеи, стратегии и амбиции были воскрешены, переосмыслены и взяты на вооружение радикальными поэтами, художниками и музыкантами.

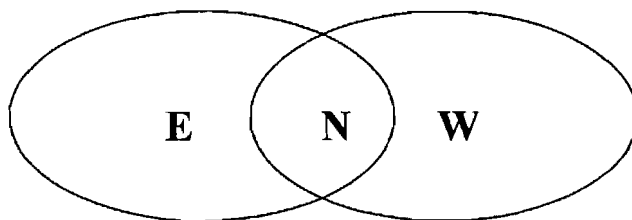
Таким образом, взаимодействие представляет собой тернарную структуру, которая изменяется, развивается и приводит в движение все три составляющие. Обратимся к научной статье В.Е. Еремеева, в которой он рассматривает триграммы из китайской «Книги перемен» как символы взаимодействий<sup>\*</sup>. Триграммы представляют собой символы, в которых в трех вертикальных позициях располагаются в разных комбинациях сплошные и прерывистые черты<sup>\*\*</sup>. Для удобства в китаеведении принято выражать триграммы с помощью троичных комплексов цифр 1 и 0, по порядку слева направо соответствующих позициям триграмм, считываемых сверху вниз (рис. 2).









Триграммы								
Двоичный код	111	110	101	100	011	010	001	000

Рис. 2. Схема триграмм.

Использование системы триграмм, закрепившейся в китайской культуре, помогает понять процесс «востокоизации» (понятие В. Холоповой) европейской музыкальной культуры и искусства – жанров, стилей, принципов формообразования, семантических структур, а также выявить закономерности взаимодействия Востока и Запада, актуализировавшихся в современных условиях, и построить реконструктивные модели авангардной музыкальной композиции, базирующиеся на конвергентной идее. Триграммы в этой связи видятся как кодовые знаки, которые призваны обозначать эталонные наборы взаимодействий, происходящих как в культуре и искусстве, так и в разных сферах мироздания<sup>\*\*\*</sup>.

<sup>\*</sup> По древнекитайским писаниям, триграммы (гуа) были изобретены мифическим мудрецом Фуси, жившим в первой половине III тысячелетия до н.э. Как показывает современная историческая наука, самым ранним достоверным упоминанием о триграммах являются несколько фрагментов из сочинения «Цзо чжуань» («Комментарий [господина] Цзо»), относящихся к VII в. до н.э. В этих же фрагментах впервые говорится о «Книге перемен» («И цзин»), включающей в себя учение о триграммах и ставшей со временем наиважнейшей книгой в китайской культуре.

<sup>\*\*</sup> Сплошные черты обозначают янские (световые, мужские, сильные и т.д.), а прерывистые – иньские (теневого, женские, слабые и т.д.) силы или стороны того, что символизируется триграммами.

<sup>\*\*\*</sup> Если представить трехуровневую структуру взаимодействия (рис. 1) в виде триграммы, то можно вычислить семантический код взаимодействия. Как показывает схема, имеет место восемь вариантов семантических кодов (111, 110, 101, 100, 011, 010, 001, 000), которые репрезентируют динамическую структуру развития взаимодействующих сторон, учитывая ее активность или пассивность:

1. Код с тремя единицами – независимое, самостоятельное существование каждой из сторон.
2. Код с одним «0» – начало видоизменения, деформации одной из сторон.
3. Код с двумя «0» – в результате взаимодействия возникает нечто «новое».
4. Код с тремя «0» – полное растворение друг в друге, создание единого, целого пространства.

В центре нашего внимания – семантические коды, которые выступают механизмами и регуляторами взаимодействий в авангардной музыке. Семантика (значение, смысл) [2] – явление, которое зарождается и функционирует не только в собственных рамках, но также «конвертируется» в категории иной, в данном случае, музыкальной культуры путем понимания, осмысления, перевоплощения [3]. Например, поэтические образы, сказочные герои, мистические символы, философские мировоззрения, явления природы находят свое отражение в музыкальном перевоплощении с помощью средств музыкальной выразительности в виде ладов, аккордов, инструментов, типов изложения, музыкальных форм, тембра, метроритма, манеры и способа интонирования и т.д. Выделим наиболее значимые, на наш взгляд, уровни, аспекты реализации или сферы приложения семантического кода:

- **содержательно-смысловой (символы, темы и образы) уровень;**
- **языковой уровень, реализующийся в интонационном и ладогармоническом, тембро-регистровом и метроритмическом аспектах произведения;**
- **когнитивный, или ментальный, уровень.**

Говоря о взаимодействии восточной и западной музыкальной традиции на *содержательно-смысловом уровне* семантики выделим специфику претворения образов Востока в творчестве таких композиторов, как Н.А. Балакирев (фортепианная фантазия «Исламей»), Н.А. Римский-Корсаков (симфоническая сюита «Шехеразада»), И.Ф. Стравинский (опера «Соловей»). Образы восточной поэзии в вокальной музыке репрезентировали европейские и белорусские композиторы: Г. Малер (симфония-кантата «Песнь о земле»), А. Веберн (вокальные миниатюры), С. Губайдулина (кантата «Ночь в Мемфисе»), Т. Смирнова («Из японской поэзии»), В. Кузнецов («Два стиха Хо Ши Мина», «Лирические стихотворения Мао Цзэдуна»), С. Бельтюков (романсы на стихи китайских поэтов), А. Короткина (музыкальный перформанс «Песни Басё» на стихи японского поэта).

*Языковой уровень* представлен средствами музыкальной выразительности, а именно: интонационной природой (кварто-квинтовые ходы, пентатоника, лады ограниченной транспозиции), фоническим тембром звучания китайских и японских инструментов, особым метроритмом (нечетный размер 5/4, 7/8, 9/16, бестактовый ритм, «a la gaга»). Интонация восточной музыки, ее ладогармоническая природа в виде пентатонного звукоряда звучат у К. Дебюсси («Пагоды» из фортепианного цикла «Эстампы»), у Т. Смирновой («Японские акварели»), белорусского композитора-современника Г. Гореловой («Три японские миниатюры на шелке» для фортепиано). Тембро-регистровое звучание «Востока» посредством использования традиционных китайских и японских ударных инструментов представили: С. Губайдулина («Юбилеяция»), М. Войнова («УКИЮ» для квартета флейт, кото, арфы и сопрано; «Wa-on» для 4-х кото, сякухати, сопрано, фортепиано и органа), В. Мартынов («Распорядок дня»), белорусские композиторы С. Бельтюков («Китайские акварели») и В. Кузнецов («EUPHONIA» с использованием китайского гонга). Сложный метроритм, нечетный размер, аритмичность, характерные для восточной традиции, довольно часто встречаются в творчестве композиторов второй половины XX века (С. Губайдулина, «Perception»).

*Когнитивный, или ментальный, уровень* в конвергентных процессах связан с претворением в музыке европейских композиторов отдельных элементов буддистских принципов: построения целостности – открытой формы, сосредоточенности на чем-то одном – одном мотиве, интонации, ритмоформуле, на особом типе темпоральности, а также обращением к минималистской технике письма. Отсюда актуализация медитативной музыки, основывающаяся на дзэн-буддийской медитации, интуитивной музыки, отражающей философию «И-Цзин», музыкального минимализма и проч. [4]. Наиболее ярко эти процессы проявили себя в творчестве О. Мессиана (вокальный цикл «Ярави», симфония «Турангалила»), К. Штокхаузена («Stimmung», «Мантра», цикл «Из семи дней»), Дж. Кейджа («4'33"» и «0.00»), С. Губайдулиной (симфония «Слышу... Умолкло»), В. Мартынова (симфония «Сингапур»).

При всей важности каждого из указанных семантических аспектов и уровней использование выразительных средств в творчестве композиторов разных стилей и композиторских школ весьма индивидуально и специфично. У одних неевропейские элементы занимают ведущее место, у других – могут выполнять роль контекста, но в любом случае происходит обновление, изменение устоявшихся традиций, возникает **новое качество музыкального и художественного творчества** всего единого взаимодействующего целого при сохранении, на наш взгляд, определенной национальной эстетики и звукового «лика» произведения. Именно в таком качестве мы рассматриваем образовавшееся «третье» пространство в процессе взаимодействия восточной и западной традиции в музыкальном искусстве. Таким образом, конкретные музыкальные контакты с инациональной музыкой, традицией, поэзией, культурой приобретают разную направленность, порождая различные типы взаимодействия в музыкальном пространстве, а также определяя неодинаковые последствия в том или ином сегменте музыкальной практики.

Соответственно выделенным нами четырем группам семантических кодов обозначим четыре основные парадигмы\* возникающего тернаррия как актуальной формы взаимодействия в современном культурном пространстве, которое включает в себя и музыкальное искусство, и композиторское творчество, и пр.:

- 1) независимая (индифферентная) парадигма;
- 2) консенсусная парадигма;
- 3) диалоговая парадигма;
- 4) парадигма полилога [5].

**Независимая парадигма** (код с тремя единицами) связана с самостоятельным развитием субъектов взаимодействия относительно музыкальных эстетических позиций. Данный тип взаимоотношений распространен в дистанционно удаленных культурных цивилизациях, не имеющих «точек пересечения» в области художественно-эстетических оценок и музыкальных предпочтений. Каждая сторона, независимо друг от друга, развивается на основе собственных национальных музыкальных традиций (фольклор разных народов мира).

**Консенсусная парадигма** (код с одним «0») предполагает доминирование согласия сторон, участвующих в музыкальных связях, относительно музыкальных ценностей, смыслов, эффектов воздействия на аудиторию. Как правило, эта парадигма осуществляется при близости базовых представлений о музыке, музыкальном творчестве и восприятии всех участников взаимодействия. Эта парадигма порождает общие ожидания участников по отношению друг к другу – схожесть позиций и оценок относительно музыки, прогнозирование результатов и др. В подобном случае основные цели музыкального взаимодействия реализуются путем уступок и достижения согласия. Данный тип взаимодействия можно обозначить в музыкальном пространстве России и Беларуси, Китая и Японии.

**Диалоговая парадигма** (код с двумя «0») в процессах взаимодействия представляет собой наиболее вариативную форму построения отношений, имеющую порождающий характер. Суть диалога «музыкальных цивилизаций» (выражение Ю.Н. Холопова) Востока (страны буддийского направления) и Запада (страны христианского мира) заключается в обменных процессах, при которых путем перебора разных вариантов синтеза исходных ценностей стороны находят интегративную платформу, позволяющую им сформировать новые ценности, новый смысл в понимании музыкальных феноменов и трактовке композиторских техник и т.п. Таким образом, диалоговое взаимодействие позволяет порождать

---

\* Парадигма (греч. *paradeigma* – пример, образец, паттерн) – господствующая концептуальная система, стиль мышления.

новые смыслы в музыкальном мышлении, формировать отсутствующие ранее формы музыкальной практики. Диалоговая парадигма в музыке, как никакая иная, облегчает понимание народами друг друга, открывает перспективы рождения новых стилей, жанров и школ в музыкальном искусстве (творчество представителей европейского авангарда С. Губайдулиной, В. Мартынова, Дж. Кейджа, К. Штокхаузена и т.д.).

Парадигма *полилога* (код с тремя «0») является, по существу, расширением диалогической формы. Если диалоговая парадигма имеет место при участии во взаимодействии двух сторон, то парадигма полилога действует в процессах музыкального обмена при участии нескольких сторон или субъектов музыкальной активности. В нынешних условиях современных коммуникаций представители, по существу, всех народов мира прямо или опосредованно включаются в контакты друг с другом. Тем самым взаимодействие приобретает уже не диалоговый, а полилоговый характер, постепенно приобретая черты единого музыкального универсума, рождение которого мы можем спрогнозировать.

Выделенные парадигмы семантического взаимодействия могут проявляться в музыкальном искусстве по-разному, а также в различных областях и сегментах музыкальной практики. В композиторском творчестве взаимодействие возникает между жанрами, формами, стилями, элементами языка, семантическими кодами, т.е. имеет всеобщий характер. Как универсальная характеристика явлений музыки, оно охватывает *действие* ее параметров, их *отношения*, внутренние и внешние связи и *превращения*, *принципы организации* целого, степень и особенность его проявления и преобразования, а также *свойства* материала, обуславливающие возникновение **новой музыкальной реальности как «третьей» составляющей в системе взаимодействия**. Таким образом, процессы семантического взаимодействия порождают множество новых тенденций в музыкальной культуре, отражающих ее концептуальное состояние и обновление. В условиях мировой глобализации рождение нового музыкального пространства неизбежно, логично и закономерно, сохраняя при этом национальную самоидентификацию.

## ЛИТЕРАТУРА

1. **Кондаков, В.** Логический словарь-справочник / В. Кондаков. – М.: Наука, 1975. – С. 84.
2. **Толковый словарь русского языка.** – Минск, 1975.
3. **Арановский, М.Г.** Музыкальный текст. Структура и свойства / М.Г. Арановский. – М.: Композитор, 1998. – С. 319.
4. **Мдивани, Т.Г.** Западный рационализм в музыкальном мышлении XX века / Т.Г. Мдивани. – Минск: Бел. наука, 2003. – С. 283.
5. **Орлова, Э.А.** Введение в социальную и культурную антропологию / Э.А. Орлова. – М.: Изд-во МГИК, 1994. – С. 46.

## S U M M A R Y

*In the article the actual problem of convergence as one of the forms of interaction display in music art by the example of modern composer creativity is considered. On the grounds of paradigms of semantic the interactions in music are allocated and characterized, and also the structure of a semantic code (cognitive, substantial-semantic and language levels) is opened. As a result of concrete musical contacts with other nations' music, tradition, poetry, culture in musical space there are qualitative changes, generating new tendencies, styles, directions, composer technicians, but thus national specificity is not lost. The research work of creativity of Belarusian (G. Gorelova, A. Korotkina, V. Kuznetsov, S. Beltjukov) and the Russian modern composers (S. Gubajdulina, V. Martynov, T. Smimova, M. Voinova) and also representatives of the West European musical radicalism (K. Schtokhausen, J. Cage, O. Messian) is conducted.*

*Поступила в редакцию 17.03.2008*



УДК 512.542

Е.Н. Бородич, Р.В. Бородич

## Об одном обобщении подгруппы Фраттини в конечных разрешимых группах

Все рассматриваемые нами группы конечны. В обозначениях и определениях мы следуем монографии [1]. Исследование пересечений максимальных подгрупп восходит к работе Фраттини [2]. Полученные им результаты в дальнейшем развивались многочисленными авторами. В частности, В. Гашюцом [3] исследовалось пересечение  $\Delta(G)$  всех абнормальных максимальных подгрупп группы  $G$ . В работе Д. Бейдлемана и Т. Сео [4] изучалось поведение нормальных подгрупп в обобщенно фраттининовых расширениях. В статье исследуется строение подгруппы, близкой по своим свойствам к подгруппе Гашюца  $\Delta(G)$ .

Заметим, что в разрешимой группе  $G$  существуют и сопряжены холловские  $p'$ -подгруппы, для любого  $p \in \pi(G)$ .

**Определение.** Пусть  $G$  – разрешимая группа. Нормальную подгруппу  $H$  группы  $G$  назовем обобщенной подгруппой Фраттини, если  $G = N_G(K)$  для каждой нормальной подгруппы  $L$  из  $G$  и каждой  $p'$ -холловой подгруппы  $K$  из  $L$  такой, что  $G = HN_G(K)$ .

Напомним [5], что через  $F_p(G)$  обозначают  $p$ -нильпотентный радикал группы  $G$ , то есть произведение всех нормальных  $p$ -нильпотентных подгрупп группы  $G$ .

Подгруппу  $H$  называют абнормальной, если  $x \in \langle H, H^x \rangle$  для любого  $x \in G$ .

**Лемма 1.** Пусть  $K \triangleleft G$  и пусть в  $K$  существуют и сопряжены  $p'$ -холловы подгруппы. Тогда, если  $P$  –  $p'$ -холлова подгруппа из  $K$  и  $N_G(P) \neq G$ , то  $N_G(P)$  – абнормальная подгруппа группы  $G$ .

**Доказательство.** Пусть  $x \in G$ . По лемме Фраттини  $G = KN_G(P)$ . Тогда  $x = kh$ , где  $k \in K$ ,  $h \in N_G(P)$ . Тогда  $\langle N_G(P), (N_G(P))^{kh} \rangle = \langle N_G(P), (N_G(P))^k \rangle$ . В силу того, что  $N_K(P) \subseteq N_G(P)$  и  $N_K(P)$  – абнормальна в  $K$ , получаем  $k \in \langle N_K(P), (N_K(P))^k \rangle \subseteq \langle N_G(P), (N_G(P))^k \rangle$ . Лемма доказана.

**Теорема 1.** Пусть  $H$  – обобщенная подгруппа Фраттини группы  $G$ . Тогда

- 1)  $H$  – нильпотентная подгруппа группы  $G$ ;

- 2) любая нормальная подгруппа, содержащаяся в обобщенной подгруппе Фраттини, является обобщенной подгруппой Фраттини;
- 3) если  $\Delta(G) \neq G$ , то  $\Delta(G)$  – обобщенная подгруппа Фраттини группы  $G$ ;
- 4)  $H\Phi(G)$  – обобщенная подгруппа Фраттини группы  $G$ ;
- 5)  $HZ(G)$  – обобщенная подгруппа Фраттини группы  $G$ .

**Доказательство.** Пусть  $p \in \pi(H)$  и  $K$  –  $p'$ -холлова подгруппа подгруппы  $H$ . По обобщенной лемме Фраттини  $G = N_G(K)H$ . Так как  $H$  – обобщенная подгруппа Фраттини группы  $G$ , то  $G = N_G(K)$ . Итак, любая  $p'$ -холлова подгруппа из  $H$  нормальна в ней. Отсюда заключаем, что подгруппа  $H$   $p$ -нильпотентна для любого простого числа  $p \in \pi(H)$ , следовательно  $H$  – нильпотентная подгруппа группы  $G$ .

Пусть  $Q$  – нормальная подгруппа, содержащаяся в обобщенной подгруппе Фраттини  $H$ . Рассмотрим для каждой нормальной подгруппы  $L$  из  $G$  такие  $p'$ -холловы подгруппы  $K$  из  $L$ , что  $G = QN_G(K)$ . Из того, что  $Q \subseteq H$ , следует, что  $G = HN_G(K)$  и  $G = N_G(K)$ . Следовательно,  $Q$  – обобщенная подгруппа Фраттини группы  $G$ .

Рассмотрим для каждой нормальной подгруппы  $L$  из  $G$  такие  $p'$ -холловы подгруппы  $K$  из  $L$ , что  $G = \Delta(G)N_G(K)$ . По лемме 1  $N_G(K)$  – абнормальная подгруппа группы  $G$ , следовательно,  $N_G(K)$  содержится в некоторой абнормальной максимальной подгруппе  $T$ . Тогда, так как  $T \supseteq \Delta(G)$ , то  $G = T$ . Из полученного противоречия получаем, что  $G = N_G(K)$ , а это означает, что  $\Delta(G)$  – обобщенная подгруппа Фраттини группы  $G$ .

Следующие утверждения выполняются в силу того, что  $\Phi(G)$  состоит из необразующих элементов, а  $Z(G)$  содержится в нормализаторе каждой подгруппы группы  $G$ . Теорема доказана.

**Теорема 2.** Пусть  $K$  – обобщенная подгруппа Фраттини. Если  $N$  – нормальная подгруппа группы  $G$  и  $N/K$  –  $p$ -нильпотентна, то  $N$   $p$ -нильпотентная подгруппа группы  $G$ .

**Доказательство.** Пусть  $N/K$  имеет нормальную  $S_p$ -подгруппу  $H/K$ . Так как  $K$  – обобщенная подгруппа Фраттини, то  $K$  нильпотентна. Нетрудно заметить, что  $S_p$ -подгруппа  $R$  из  $K$  является  $S_p$ -подгруппой в  $H$ . По теореме Шура–Цассенхауза  $H$  содержит  $S_p$ -подгруппу  $S$  и любые две такие подгруппы сопряжены в  $H$ . По обобщенной лемме Фраттини  $G = N_G(S)H$  с учетом того, что  $H = SR$ , получаем  $G = N_G(S)R$ . Тогда по свойству 2,  $R$  – обобщенная подгруппа Фраттини. Следовательно,  $G = N_G(S)$ , а значит,  $S$  нормальна в  $G$ .

**Следствие 1.** Пусть  $K$  – обобщенная подгруппа Фраттини, тогда  $F_p(N/K) = F_p(N)/K$ .



**Теорема 3.** Пусть  $F$  – локальная формация и  $K$  – обобщенная подгруппа Фраттини группы  $G$ . Если  $N$  – нормальная подгруппа группы  $G$  и  $N/N \cap K \in F$ , тогда  $N$  представима в виде прямого произведения  $N = N_1 \times N_2$ , множители которого удовлетворяют следующим условиям:

- 1)  $N_1 \in F$ ;
- 2)  $\pi(N_2) \cap \pi(F) = \emptyset$ ;
- 3)  $N_2 \subseteq K$ .

**Доказательство.** Пусть  $D = N \cap K$ ,  $\omega = \pi(F)$ . Так как  $N/D$  является  $\omega$ -группой, то по лемме 1 подгруппа  $N$  представима в виде  $N = N_1 \times N_2$ , где  $N_1$  –  $S_\omega$ -подгруппа из  $N$ . Так как  $N_2 \subseteq K$ , то  $N/DN_1/D_1 \in F$ , где  $D_1 = N_1 \cap K$ . Пусть  $p \in \omega$ . Так как  $N_1/D_1 \in F$ , то, используя леммы 1 и 2, получаем

$$(N_1/D_1)/F_p(N_1/D_1) = N_1/D_1/F_p(N_1)/D_1N_1/F_p(N_1) \in f(p).$$

Так как последнее справедливо для любого  $p \in \pi(N_1)$ , то по лемме 4.5 из [5] подгруппа  $N_1$  входит в  $F$ . Теорема доказана.

**Следствие 3.1.** Пусть  $F$  – локальная формация, содержащая все нильпотентные группы,  $K$  – обобщенная подгруппа Фраттини группы  $G$ . Если  $N$  – нормальная подгруппа группы  $G$  и  $N/N \cap K \in F$ , то  $N \in F$ .

**Следствие 3.2.** Пусть  $F$  – локальная формация. Если  $N$  – нормальная подгруппа группы  $G$  и  $N/N \cap \Delta(G) \in F$ , тогда  $N$  представима в виде прямого произведения  $N = N_1 \times N_2$ , множители которого удовлетворяют следующим условиям:

- 1)  $N_1 \in F$ ;
- 2)  $\pi(N_2) \cap \pi(F) = \emptyset$ ;
- 3)  $N_2 \subseteq \Delta(G)$ .

**Следствие 3.3.** Пусть  $F$  – локальная формация, содержащая все нильпотентные группы. Если  $N$  – нормальная подгруппа группы  $G$  и  $N/N \cap \Delta(G) \in F$ , то  $N \in F$ .

Если в качестве обобщенной подгруппы Фраттини взять подгруппу Фраттини  $\Phi(G)$ , то из теоремы 3 получаем известный результат из работы [5].

**Теорема 4.** Пусть  $K$  – обобщенная подгруппа Фраттини и  $M$  – нормальная подгруппа группы  $G$ , содержащая  $K$ . Тогда  $M/K$  является обобщенной подгруппой Фраттини в  $G/K$  в том и только в том случае, когда  $M$  обобщенная подгруппа Фраттини группы  $G$ .

**Доказательство.** Допустим, что  $M$  – обобщенная подгруппа Фраттини группы  $G$ . Пусть  $L/K$  нормальная подгруппа из  $G/K$  и пусть  $H$  –  $p'$ -холлова подгруппа нормальной подгруппы  $L$  из  $G$  такая, что  $G/K = (M/K)N_{G/K}(KH/K)$ , тогда  $G = MN_G(KH)$ . Пусть  $g = tx$ , где  $t \in M$  и  $x \in N_G(KH)$ , тогда  $H^x \subseteq KH$ . Так как  $L$  – нормальная подгруппа группы  $G$ , то  $H$  и  $H^x$  –  $p'$ -холловы подгруппы в подгруппе  $L \cap KH$ . По-

этому существует элемент  $y$  из  $L \cap KH$  такой, что  $H^{xy} = H$ , следовательно,  $xy \in N_G(H)$ . Тогда  $gy = m(xy)$  содержится в  $MN_G(H)$ . Так как  $MN_G(H)$  содержит  $KH$ . Отсюда следует, что  $y \in MN_G(H)$ , следовательно,  $g \in MN_G(H)$ . Мы показали, что  $G = MN_G(H)$ . В силу того, что  $M$  – обобщенная подгруппа Фраттини группы  $G$ , следует, что  $G = N_G(H)$ . Отсюда заключаем, что  $M/K$  – обобщенная подгруппа Фраттини группы  $G/K$ .

Предположим, что  $M/K$  – обобщенная подгруппа Фраттини группы  $G/K$ . Пусть  $L$  – нормальная подгруппа группы  $G$  и пусть  $H$  –  $p'$ -холлова подгруппа нормальной подгруппы  $L$  из  $G$  такая, что  $G = MN_G(H)$ . Тогда  $G/K = (M/K)N_{G/K}(KH/K)$ , следовательно, так как  $KH/K$  –  $p'$ -холлова подгруппа нормальной подгруппы  $KL/K$  из  $G/K$ , то  $G/K = N_{G/K}(KH/K)$ . Отсюда получаем, что  $KH$  – нормальная подгруппа группы  $G$ . Пусть  $H_1$  –  $p'$ -холлова подгруппа из  $KH$ , содержащая  $H$ . По обобщенной лемме Фраттини  $G = KHN_G(H_1) = KN_G(H_1)$ , следовательно,  $G = N_G(H_1)$ , а значит  $H_1 \subseteq F_p(G)$ .

Из теоремы 3 следует, что  $M$  – нильпотентная подгруппа группы  $G$ . Тогда  $MH$  – нильпотентная подгруппа. Из того, что  $G = MN_G(H)$ , следует, что  $MH$  – нормальная  $p$ -нильпотентная подгруппа группы  $G$ .

Покажем, что  $N_G(H)$  содержит  $MH$ . Пусть  $H_2$  –  $p'$ -холлова подгруппа подгруппы  $MH$ . Тогда  $H_2$  – нормальна в  $G$ , следовательно,  $H \subseteq H_2$ . Пусть  $H_3$  –  $p'$ -холлова подгруппа группы  $G$ , содержащая  $H_2$ . Так как  $L$  – нормальная подгруппа группы  $G$ ,  $L \cap H_3 = H$  и  $N_G(H_3) \subseteq N_G(H)$ . Из этого следует, что  $H_2 \subseteq N_G(H)$ . Так как  $MH$  – нормальная  $p$ -нильпотентная подгруппа группы  $G$ , то  $MH \subseteq N_G(H)$ . Мы показали, что  $G = N_G(H)$ , следовательно,  $M$  – обобщенная подгруппа группы  $G$ .

## ЛИТЕРАТУРА

1. **Селькин, М.В.** Максимальные подгруппы в теории классов конечных групп / М.В. Селькин. – Минск: Беларуская навука, 1997. – 144 с.
2. **Frattini, G.** Intorno alla generazione dei gruppi di operazioni / G. Frattini // Atti Acad. dei Lincei. – 1885. – Vol. 1. – P. 281–285.
3. **Gaschütz, W.** Über die  $\Phi$ -Untergruppen endlicher Gruppen / W. Gaschütz // Math. Z. – 1953. – Bd. 58. – S. 160–170.
4. **Beidleman, J.C.** Generalized Frattini subgroups of finite groups / J.C. Beidleman, T.K. Seo // Pacific journal of mathematics. – 1967. – Vol. 23, № 3. – P. 441–450.
5. **Шеметков, Л.А.** Формации конечных групп / Л.А. Шеметков. – М.: Наука, 1978. – 267 с.

## S U M M A R Y

*The structure of generalized Frattini subgroup of finite soluble groups is investigated.*

*Поступила в редакцию 23.12.2007*

О.Г. Казанцева

## Об одной двумерной модели процентной ставки

Мы рассматриваем класс двухфакторных моделей процесса процентной ставки, в котором динамические движения переменных состояния описываются стохастическими дифференциальными уравнениями. Отношение между параметрами в этих моделях и, следовательно, специальное функциональное выражение переменных состояния, определяется, когда мы получаем формулы в аналитическом виде для цены облигаций, свободных от дефолта с нулевым купоном, используя фундаментальное дифференциальное уравнение в частных производных для цены облигаций.

### Определение двухфакторной модели

Предположим, что процесс безрисковой краткосрочной процентной ставки  $r(t)$  и другая переменная состояния  $\phi(t)$  управляются стохастическими дифференциальными уравнениями:

$$\begin{cases} dr(t) = \mu_1(t, r, \phi)dt + \sigma_1(r, \phi, t)dw_1(t), \\ d\phi(t) = \mu_2(t, r, \phi)dt + \sigma_2(r, \phi, t)dw_2(t), \end{cases} \quad (1)$$

где функции дрейфа и волатильности определены следующим образом:

$$\begin{aligned} \mu_1(t, r, \phi) &= a_1(t) + b_1(t)r(t) + c_1(t)\phi(t), & \sigma_1^2(t, r, \phi) &= d_1(t) + e_1(t)r(t) + f_1(t)\phi(t), \\ \mu_2(t, r, \phi) &= a_2(t) + b_2(t)r(t) + c_2(t)\phi(t), & \sigma_2^2(t, r, \phi) &= d_2(t) + e_2(t)r(t) + f_2(t)\phi(t), \end{aligned}$$

$w_1(t)$ ,  $w_2(t)$  – независимые стандартные одномерные броуновские движения по нейтральной к риску мере  $Q$ .

**Утверждение.** При выполнении условий:

1. а) для всех  $r(t)$ ,  $\phi(t)$  таких, что  $\sigma_1(t, r, \phi) = 0$ , выполняется

$$\frac{e_1^2(t) + f_1^2(t)}{2} < e_1(t)\mu_1(t, r, \phi) + f_1(t)\mu_2(t, r, \phi); \quad (2)$$

- б) для всех  $r(t)$ ,  $\phi(t)$  таких, что  $\sigma_2(t, r, \phi) = 0$ , выполняется

$$\frac{e_2^2(t) + f_2^2(t)}{2} < e_2(t)\mu_1(t, r, \phi) + f_2(t)\mu_2(t, r, \phi). \quad (3)$$

2. а) если  $f_1(t) \neq 0$ , то для некоторого  $\varepsilon > 0$   $\sqrt{\varepsilon}\sigma_1(t, r, \phi) = \sigma_2(t, r, \phi)$ , то есть

$$\varepsilon d_1(t) = d_2(t), \quad \varepsilon e_1(t) = e_2(t), \quad \varepsilon f_1(t) = f_2(t) \neq 0; \quad (4)$$

- б) если  $e_2(t) \neq 0$ , то для некоторого  $\varepsilon > 0$   $\sqrt{\varepsilon}\sigma_1(t, r, \phi) = \sigma_2(t, r, \phi)$ , то есть

$$\varepsilon d_1(t) = d_2(t), \varepsilon e_1(t) = e_2(t) \neq 0, \varepsilon f_1(t) = f_2(t), \quad (5)$$

существует единственное (строгое) решение  $(r(t), \phi(t))$  в области  $\{D = (r(t), \phi(t)) \in R^2, \sigma_1^2(t, r, \phi) > 0, \sigma_2^2(t, r, \phi) > 0\}$  стохастического дифференциального уравнения (1). Кроме того, для этого решения  $(r(t), \phi(t))$  мы имеем  $\sigma_1^2(t, r, \phi) > 0, \sigma_2^2(t, r, \phi) > 0$  для всех  $t$  почти наверное.

**Д о к а з а т е л ь с т в о:** □ следует из теоремы о существовании решения [1, с. 388]■

Условия утверждения позволяют получить область определения процессов  $r(t)$  и  $\phi(t)$ .

Если  $d_1(t) + e_1(t) \cdot r(t) + f_1(t) \cdot \phi(t) = 0$ , то для любого  $t$ , такого, что  $f_1(t) \neq 0$ , выразим из последнего уравнения  $\phi(t) = -(d_1(t) + e_1(t) \cdot r(t)) / f_1(t)$ . Подставив это выражение в неравенство (2), получим:

$$r(t) \left( e_1(t) \left( b_1(t) - c_2(t) - \frac{c_1(t)e_1(t)}{f_1(t)} \right) + b_2(t)f_1(t) \right) > \\ > \frac{e_1^2(t) + f_1^2(t)}{2} + d_1(t) \left( c_2(t) + \frac{c_1(t)e_1(t)}{f_1(t)} \right) - a_1(t)e_1(t) - a_2(t)f_1(t).$$

Если  $d_2(t) + e_2(t)r(t) + f_2(t)\phi(t) = 0$ , то для любого  $t$ , такого, что  $e_2(t) \neq 0$ , имеем  $r(t) = -(d_2(t) + f_2(t) \cdot \phi(t)) / e_2(t)$ . Подставив это выражение в неравенство (3), получим:

$$\phi(t) \left( c_1(t)e_2(t) + f_2(t) \left( c_2(t) - b_1(t) - \frac{b_2(t)f_2(t)}{e_2(t)} \right) \right) > \\ > \frac{e_2^2(t) + f_2^2(t)}{2} + d_2(t) \left( b_1(t) + \frac{b_2(t)f_2(t)}{e_2(t)} \right) - a_1(t)e_2(t) - a_2(t)f_2(t).$$

### **Дифференциальное уравнение в частных производных для цены облигации**

Свободная от дефолта с нулевым купоном облигация с моментом погашения  $T$  является ценной бумагой, по которой выплачивается 1 денежная единица в момент времени  $T$ . Обозначим цену такой облигации в момент  $t < T$  через  $P(t, T)$ . Тогда в момент времени  $T$  имеем  $P(T, T) = 1$ .

Предположим, что цена  $P(t, T)$  является функцией переменных состояния  $r(t)$  и  $\phi(t)$ , которые определяются формулой (1). Тогда фундаментальное дифференциальное уравнение в частных производных для цены  $P(t, T)$ , свободной от дефолта с нулевым купоном облигации по нейтральной к риску мере  $Q$ , имеет вид [2, с. 7]:

$$\frac{\partial P}{\partial t} + \mu_1 \cdot \frac{\partial P}{\partial r} + \mu_2 \cdot \frac{\partial P}{\partial \phi} + \frac{1}{2} \cdot \left( \sigma_1^2 \cdot \frac{\partial^2 P}{\partial r^2} + \sigma_2^2 \cdot \frac{\partial^2 P}{\partial \phi^2} \right) - r \cdot P = 0, \quad P(T, T) = 1. \quad (6)$$

Будем искать решение уравнения (6) в экспоненциально-аффинной форме:

$$P(t, T, r, \phi) = \exp(A(t, T) + B(t, T)r + C(t, T)\phi). \quad (7)$$

Подставляя эту функциональную форму в уравнение (6), мы приходим к уравнению:

$$\begin{aligned} & \frac{dA}{dt} + B(t)a_1(t) + C(t)a_2(t) + \frac{1}{2}(B^2(t)d_1(t) + C^2(t)d_2(t)) + \\ & + r \left[ \frac{dB}{dt} + B(t)b_1(t) + C(t)b_2(t) + \frac{1}{2}(B^2(t)e_1(t) + C^2(t)e_2(t)) - 1 \right] + \\ & + \phi \left[ \frac{dC}{dt} + B(t)c_1(t) + C(t)c_2(t) + \frac{1}{2}(B^2(t)f_1(t) + C^2(t)f_2(t)) \right] = 0. \end{aligned} \quad (8)$$

Поскольку  $P(T, T) = 1$ , то мы имеем граничные условия:  $A(T, T) = 0$ ,  $B(T, T) = 0$ ,  $C(T, T) = 0$ .

Полагаем, что  $f_1(t) \neq 0$  и  $e_2(t) \neq 0$ . Тогда из второго условия утверждения  $\sigma_2(t, r, \phi) = \sqrt{\varepsilon} \sigma_1(t, r, \phi)$  и выражение (8) примет вид:

$$\begin{aligned} & \frac{dA}{dt} + B(t)a_1(t) + C(t)a_2(t) + \frac{d_1(t)}{2}(B^2(t) + \varepsilon C^2(t)) + \\ & + r \left[ \frac{dB}{dt} + B(t)b_1(t) + C(t)b_2(t) + \frac{e_1(t)}{2}(B^2(t) + \varepsilon C^2(t)) - 1 \right] + \\ & + \phi \left[ \frac{dC}{dt} + B(t)c_1(t) + C(t)c_2(t) + \frac{f_1(t)}{2}(B^2(t) + \varepsilon C^2(t)) \right] = 0. \end{aligned} \quad (9)$$

Для фиксированного  $T$  сделаем замену переменных:  $\tau = T - t$ ,  $\tau > 0$ . Так как уравнение (8) справедливо для любых  $r$  и  $\phi$ , то

$$\begin{cases} \frac{dA}{d\tau} = B(\tau)a_1(\tau) + C(\tau)a_2(\tau) + \frac{d_1(\tau)}{2}(B^2(\tau) + \varepsilon C^2(\tau)), \\ \frac{dB}{d\tau} = B(\tau)b_1(\tau) + C(\tau)b_2(\tau) + \frac{e_1(\tau)}{2}(B^2(\tau) + \varepsilon C^2(\tau)) - 1, \\ \frac{dC}{d\tau} = B(\tau)c_1(\tau) + C(\tau)c_2(\tau) + \frac{f_1(\tau)}{2}(B^2(\tau) + \varepsilon C^2(\tau)), \\ A(0) = B(0) = C(0) = 0. \end{cases} \quad (10)$$

В общем случае система дифференциальных уравнений в квадратурах неразрешима. Поэтому рассмотрим случай решения системы (10), определяя особым образом отношения между параметрами в модели, чтобы получить формулы в аналитическом виде для цены облигаций.

Чтобы определить функциональную зависимость между  $B(\tau)$  и  $C(\tau)$ , мы нашли решение второго и третьего уравнения системы (10) в виде ряда по  $\tau$ :

$$B(\tau) = -\tau - \frac{b_1(0)\tau^2}{2} + O(\tau^3), \quad C(\tau) = -\frac{c_1(0)\tau^2}{2} + O(\tau^3).$$

Поэтому предположим, что

$$C(\tau) = B(\tau)q_1\tau + q_2\tau^2, \quad (11)$$

где  $q_1$ ,  $q_2$  – некоторые постоянные. Тогда уравнения системы (10) примут вид:

$$\frac{dA}{d\tau} = B^2(\tau) \frac{d_1(\tau)}{2} (1 + \varepsilon q_1^2 \tau^2) + B(\tau) (a_1(\tau) + q_1 a_2(\tau) \tau + q_1 q_2 \varepsilon d_1(\tau) \tau^3) + \frac{1}{2} q_2^2 \varepsilon d_1(\tau) \tau^4 + q_2 a_2(\tau) \tau^2, \quad (12)$$

$$\frac{dB}{d\tau} = B^2(\tau) \frac{e_1(\tau)}{2} (1 + \varepsilon q_1^2 \tau^2) + B(\tau) (b_1(\tau) + q_1 b_2(\tau) \tau + q_1 q_2 \varepsilon e_1(\tau) \tau^3) + \frac{1}{2} q_2^2 \varepsilon e_1(\tau) \tau^4 + q_2 b_2(\tau) \tau^2 - 1, \quad (13)$$

$$\frac{dB}{d\tau} = B^2(\tau) \frac{f_1(\tau)}{2q_1\tau} (1 + \varepsilon q_1^2 \tau^2) + B(\tau) \left( \frac{c_1(\tau) - q_1}{q_1\tau} + c_2(\tau) + q_2 \varepsilon f_1(\tau) \tau^2 \right) + \frac{1}{2q_1} q_2^2 \varepsilon f_1(\tau) \tau^3 + \frac{q_2}{q_1} c_2(\tau) \tau - \frac{2q_2}{q_1}. \quad (14)$$

Чтобы система (10), с учетом наших предположений, была совместна, необходимо, чтобы соответствующие коэффициенты при степенях  $B(\tau)$  в уравнениях (13) и (14) были равны, т.е.

$$\begin{cases} \frac{e_1(\tau)}{2} (1 + \varepsilon q_1^2 \tau^2) = \frac{f_1(\tau)}{2q_1\tau} (1 + \varepsilon q_1^2 \tau^2), \\ b_1(\tau) + q_1 b_2(\tau) \tau + q_1 q_2 \varepsilon e_1(\tau) \tau^3 = \frac{c_1(\tau) - q_1}{q_1\tau} + c_2(\tau) + q_2 \varepsilon f_1(\tau) \tau^2, \\ \frac{1}{2} q_2^2 \varepsilon e_1(\tau) \tau^4 + q_2 b_2(\tau) \tau^2 - 1 = \frac{1}{2q_1} q_2^2 \varepsilon f_1(\tau) \tau^3 + \frac{q_2}{q_1} c_2(\tau) \tau - \frac{2q_2}{q_1}. \end{cases}$$

Выполнив необходимые преобразования, мы имеем:

$$f_1(\tau) = q_1 e_1(\tau) \tau, \quad q_1 = 2q_2, \quad c_2(\tau) = q_1 b_2(\tau) \tau, \quad c_1(\tau) = q_1 (b_1(\tau) \tau + 1).$$

Уравнение (13) имеет вид:

$$\frac{dB}{d\tau} = B^2(\tau) x_2(\tau) + B(\tau) x_1(\tau) + x_0(\tau), \quad \text{где} \quad (13')$$

$$x_2(\tau) = \frac{e_1(\tau)}{2} (1 + \varepsilon q_1^2 \tau^2), \quad x_1(\tau) = b_1(\tau) + q_1 b_2(\tau) \tau + q_1 q_2 \varepsilon e_1(\tau) \tau^3, \quad (15)$$

$$x_0(\tau) = \frac{1}{2} q_2^2 \varepsilon e_1(\tau) \tau^4 + q_2 b_2(\tau) \tau^2 - 1.$$

Это нелинейное дифференциальное уравнение – уравнение Риккати. При произвольных функциях оно в квадратурах не интегрируется [3, с. 14].

Перейдем к новой переменной  $z(\tau)$  [3, с. 16]:  $z(\tau) = \exp\left(-\int x_2(u) B(u) du\right)$ .

Тогда уравнение (13') преобразуется к линейному однородному уравнению второго порядка:

$$x_2(\tau) \frac{d^2 z}{d\tau^2} - \left( \frac{dx_2}{d\tau} + x_2(\tau) x_1(\tau) \right) \frac{dz}{d\tau} + x_2^2(\tau) x_0(\tau) z(\tau) = 0. \quad (16)$$

Чтобы найти аналитическое решение уравнения (16), мы будем полагать, что  $x_2(\tau) \equiv x_2$ ,  $x_1(\tau) \equiv x_1$ ,  $x_0(\tau) \equiv x_0$ , то есть постоянные функции. В этом случае общее решение уравнения (13') имеет вид [3, с. 158]:

1) если  $x_1^2 - 4x_2x_0 > 0$ , то

$$z(\tau) = \exp\left(\frac{\tau}{2}x_1\right) \left( C_1 \exp\left(\frac{\tau}{2}\sqrt{x_1^2 - 4x_2x_0}\right) + C_2 \exp\left(-\frac{\tau}{2}\sqrt{x_1^2 - 4x_2x_0}\right) \right),$$

2) если  $x_1^2 - 4x_2x_0 < 0$ , то

$$z(\tau) = \exp\left(\frac{\tau}{2}x_1\right) \left( C_1 \sin\left(\frac{\tau}{2}\sqrt{4x_2x_0 - x_1^2}\right) + C_2 \cos\left(\frac{\tau}{2}\sqrt{4x_2x_0 - x_1^2}\right) \right),$$

3) если  $x_1^2 - 4x_2x_0 = 0$ , то  $z(\tau) = \exp\left(\frac{\tau}{2}x_1\right) (C_1\tau + C_2)$ ,

где  $C_1$  и  $C_2$  – произвольные постоянные.

Вернемся к функции  $B(\tau)$ :  $B(\tau) = -\frac{1}{x_2(\tau)z(\tau)} \frac{dz}{d\tau}$ . Учитывая начальное усло-

вие  $B(0) = 0$ , получаем начальное условие для функции  $z(\tau)$ :  $\frac{d}{d\tau}z(0) = 0$ . Это позволяет нам найти соотношение между  $C_1$  и  $C_2$ :

1) если  $x_1^2 - 4x_2x_0 > 0$ , то  $C_1 \left( \frac{1}{2} \left( x_1 + \sqrt{x_1^2 - 4x_2x_0} \right) \right) = -C_2 \left( \frac{1}{2} \left( x_1 - \sqrt{x_1^2 - 4x_2x_0} \right) \right)$ ,

2) если  $x_1^2 - 4x_2x_0 < 0$ , то  $C_2x_1 = -C_1\sqrt{4x_2x_0 - x_1^2}$ ,

3) если  $x_1^2 - 4x_2x_0 = 0$ , то  $C_2x_1 = -2C_1$ .

Подставив в выражение функции  $B(\tau)$  соответствующую функцию  $z(\tau)$  и учитывая соотношения между  $C_1$  и  $C_2$ , получим, что решение уравнения (13') имеет вид:

1) если  $x_1^2 - 4x_2x_0 > 0$ , то

$$B(\tau) = \frac{2x_0 \left( 1 - \exp\left(-\tau\sqrt{x_1^2 - 4x_2x_0}\right) \right)}{x_1 - \sqrt{x_1^2 - 4x_2x_0} - \left( x_1 + \sqrt{x_1^2 - 4x_2x_0} \right) \exp\left(-\tau\sqrt{x_1^2 - 4x_2x_0}\right)}. \quad (17)$$

Свойства функции  $B(\tau)$ :

а) если  $\frac{x_1 + \sqrt{x_1^2 - 4x_2x_0}}{x_1 - \sqrt{x_1^2 - 4x_2x_0}} > 0$ , то при  $\tau^* = \frac{1}{\sqrt{x_1^2 - 4x_2x_0}} \ln \left( \frac{x_1 + \sqrt{x_1^2 - 4x_2x_0}}{x_1 - \sqrt{x_1^2 - 4x_2x_0}} \right)$

функция  $B(\tau)$  не определена;

б)  $B(\tau) \xrightarrow{\tau \rightarrow \infty} = \frac{2x_0}{x_1 - \sqrt{x_1^2 - 4x_2x_0}}$ ;

$$\text{в) так как } \frac{dB}{d\tau} = \frac{-4x_0(x_1^2 - 4x_2x_0)\exp(-\tau\sqrt{x_1^2 - 4x_2x_0})}{\left(x_1 - \sqrt{x_1^2 - 4x_2x_0} - \left(x_1 + \sqrt{x_1^2 - 4x_2x_0}\right)\exp(-\tau\sqrt{x_1^2 - 4x_2x_0})\right)^2}, \text{ то}$$

при  $x_0 > 0$  функция  $B(\tau)$  убывает, при  $x_0 < 0$  функция  $B(\tau)$  возрастает на области определения;

2) если  $x_1^2 - 4x_2x_0 < 0$ , то

$$B(\tau) = \frac{2x_0}{x_1 + \sqrt{4x_2x_0 - x_1^2} \operatorname{ctg}\left(\frac{\tau}{2}\sqrt{4x_2x_0 - x_1^2}\right)}. \quad (17')$$

Свойства функции  $B(\tau)$ :

$$\text{а) при } \tau^* = \frac{2}{\sqrt{4x_2x_0 - x_1^2}} \left( \pi k - \operatorname{arctg}\left(\frac{\sqrt{4x_2x_0 - x_1^2}}{x_1}\right) \right), k \in Z \text{ функция } B(\tau) \text{ не оп-}$$

ределена;

$$\text{б) так как } \frac{dB}{d\tau} = \frac{-x_0(4x_2x_0 - x_1^2) \left( 1 + \operatorname{tg}^2\left(\frac{\tau}{2}\sqrt{4x_2x_0 - x_1^2}\right) \right)}{\left(x_1 + \sqrt{4x_2x_0 - x_1^2} \operatorname{ctg}\left(\frac{\tau}{2}\sqrt{4x_2x_0 - x_1^2}\right)\right)^2 \operatorname{tg}^2\left(\frac{\tau}{2}\sqrt{4x_2x_0 - x_1^2}\right)},$$

то при  $x_0 > 0$  функция  $B(\tau)$  убывает, при  $x_0 < 0$  функция  $B(\tau)$  возрастает на области определения;

3) если  $x_1^2 - 4x_2x_0 = 0$ , то  $C_2x_1 = -2C_1$ .

$$B(\tau) = \frac{2x_0\tau}{(2 - x_1\tau)}. \quad (17'')$$

Свойства функции  $B(\tau)$ :

а) при  $\tau^* = \frac{2}{x_1}$  функция  $B(\tau)$  не определена;

$$\text{б) } B(\tau) \xrightarrow{\tau \rightarrow \infty} -\frac{2x_0}{x_1};$$

в) так как  $\frac{dB}{d\tau} = \frac{4x_0}{(2 - x_1\tau)^2}$ , то при  $x_0 > 0$  функция  $B(\tau)$  возрастает, а при

$x_0 < 0$  функция  $B(\tau)$  убывает на  $(0, \tau^*) \cup (\tau^*, +\infty)$ .

Следует отметить, что из экономических соображений подбирать параметры модели необходимо таким образом, чтобы функция  $B(\tau)$  была отрицательна при всех  $\tau > 0$ , так как с увеличением процентной ставки цена облигации не должна увеличиваться. Анализ показывает, что только функция (17) при  $x_0 > 0$ ,  $x_2 < 0$ , и любом  $x_1$  удовлетворяет этим условиям.

Решение уравнения (12) имеет вид:



$$A(\tau) = \int_0^{\tau} B^2(u) \frac{d_1(u)}{2} (1 + \varepsilon q_1^2 u^2) du + \int_0^{\tau} B(u) \left( a_1(u) + q_1 a_2(u) u + \frac{1}{2} q_1^2 \varepsilon d_1(u) u^3 \right) du + \int_0^{\tau} \left( \frac{1}{8} q_1^2 \varepsilon d_1(u) u^4 + \frac{q_1}{2} a_2(u) u^2 \right) du. \quad (18)$$

В силу того, что  $x_2(\tau)$ ,  $x_1(\tau)$ ,  $x_0(\tau)$  – постоянные функции, то из (15) получим:

$$e_1(\tau) = \frac{2x_2}{1 + \varepsilon q_1^2 \tau^2}, \quad b_2(\tau) = \frac{2(x_0 + 1)}{q_1 \tau^2} - \frac{\varepsilon q_1}{4} e_1(\tau) \tau^2, \quad (19)$$

$$b_1(\tau) = x_1 - q_1 b_2(\tau) \tau - \frac{q_1^2 \varepsilon e_1(\tau) \tau^3}{2}.$$

Таким образом, мы получили модель временной структуры, в которой цена свободной от дефолта дисконтной облигации определяется выражением:

$$P(t, T, r, \phi) = P(T - t, r, \phi) = P(\tau, r, \phi) = \exp(A(\tau) + B(\tau)r + C(\tau)\phi),$$

где функции  $A(\tau)$ ,  $B(\tau)$ ,  $C(\tau)$  определяются формулами (18), (17), (11). При этом основные динамические движения краткосрочной ставки и другой переменной состояния управляются стохастическими дифференциальными уравнениями:

$$\begin{cases} dr(t) = \mu_1(t, r, \phi) dt + \sigma(r, \phi, t) dw_1(t), \\ d\phi(t) = \mu_2(t, r, \phi) dt + \sqrt{\varepsilon} \sigma(r, \phi, t) dw_2(t), \end{cases}$$

где  $\mu_1(t, r, \phi) = a_1(t) + b_1(t)r(t) + q_1(b_1(t)t + 1)\phi(t)$ ;

$\mu_2(t, r, \phi) = a_2(t) + b_2(t)r + q_1 t b_2(t)\phi(t)$ ;  $\sigma(t, r, \phi) = \sqrt{d_1(t) + e_1(t)r(t) + q_1 t e_1(t)\phi(t)}$ ;

$e_1(\tau)$ ,  $b_2(\tau)$ ,  $b_1(\tau)$  имеют вид, определяемый выражениями (19), где параметры  $x_0$ ,  $x_2$  удовлетворяют неравенствам  $x_0 > 0$ ,  $x_2 < 0$ .

## ЛИТЕРАТУРА

1. **Duffie, D.A.** Yield-factor model of interest rates / D.A. Duffie // *Mathematical Finance*. – 1996. – № 6. – P. 388.
2. **Shiu, E.** Implied factor models of term structure of interest rates / E. Shiu // *Working paper. (Research report)*. – 1998. – 22 p.
3. **Зайцев, В.Ф.** Справочник по нелинейным обыкновенным дифференциальным уравнениям / В.Ф. Зайцев. – М.: ФИЗМАТЛИТ, 1997. – 576 с.

## S U M M A R Y

*The class of two-factor models of interest rate process is examined. Relationships among parameters in these models and, therefore, special functional form of the state variables are determined when we get formulas in an analytical kind for the price of default-free zero-coupon bond, using fundamental differential equalization in private derivatives for the cost of bonds.*

*Поступила в редакцию 25.09.2008*



С.И. Денисова

## Способ повышения жизнеспособности культуры китайского дубового шелкопряда (*Antheraea pernyi* G.-M.) в Беларуси

**Введение.** Антерин, или лечебный экстракт, полученный из куколок дубового шелкопряда учеными Национального аграрного университета Украины В.А. Трокоз, Т.Б. Аретинской и соавторами [1], был испытан нами в Беларуси при выкармливании гусениц шелкопряда на березе повислой (*Betula pendula* Roth.), иве корзиночной (*Salix viminalis* L.) и дубе черешчатом (*Quercus robur* L.). Эти кормовые растения являются наиболее перспективными для разведения шелкопряда в условиях Беларуси. На Украине дубового шелкопряда разводят на дубе черешчатом и там применение антерина дало хорошие результаты. Разведение полезных насекомых в культуре требует применения высокоэффективных способов их выращивания для преодоления стрессовых воздействий искусственных питательных сред, непривычных кормовых и температурных условий. В условиях Беларуси воспитание дубового шелкопряда на оптимальном кормовом растении – дубе черешчатом дает наилучшие результаты [2, 3], но дуб – ценная древесная порода и запасы ее в Беларуси ограничены, тогда как запасы березы и ивы значительны. Это быстро растущие породы деревьев, иву также можно разводить на бросовых землях в виде плантаций. Поэтому применение биостимулятора для лучшего усвоения листа этих перспективных растений весьма актуально в целях получения ценного биохимического и шелкового сырья – куколок дубового шелкопряда и шелковой оболочки коконов.

**Материал и методика исследований.** Выкормка гусениц дубового шелкопряда проводилась на стеллажах инсектария под полиэтиленовой пленкой с использованием срезанных ветвей кормовых растений по методике, разработанной на кафедре зоологии Витебского пединститута [4]. Работа выполнялась на биологическом стационаре «Щитовка» Сенненского района Витебской области на протяжении летних периодов 2006–2007 гг., а также в лаборатории кафедры зоологии УО «ВГУ им. П.М. Машерова». Исследования проводились по следующей схеме (табл. 1).

Гусеницам скармливали листья березы, ивы и дуба, обработанные водным экстрактом из куколок шелкопряда в концентрациях 5%, 10%, 15% и 20%. В Украине обработанный корм скармливали гусеницам I и II возрастов, а мы решили проверить, как действует экстракт на гусениц V возраста.

Выживаемость гусениц определялась путем их подсчета в начале и конце опыта, а затем выражалась в процентах к начальному количеству гусениц в каждой повторности. Масса коконов и куколок определялась после владания куколок в диапаузу, так как к этому времени масса коконов стабилизируется [5].

Таблица 1

**Схема опыта по определению влияния обработки корма водным экстрактом из куколок на жизнеспособность и продуктивность дубового шелкопряда на дубе, березе и иве**

Вариант опыта	Количество		
	повторностей	гусениц в повторности	общее
1. Контроль (вода)	3	100	300
2. Опыт – 5% раствор экстракта	3	100	300
3. Опыт – 10% раствор экстракта	3	100	300
4. Опыт – 15% раствор экстракта	3	100	300
5. Опыт – 20% раствор экстракта	3	100	300

Для взвешивания использовались полуаналитические весы ВЛМ-500. Фактическая плодовитость определялась путем подсчета яиц в кладках в трех повторностях в каждом варианте опыта.

**Результаты и их обсуждение.** Воздействие антерина на показатели продуктивности и жизнеспособности дубового шелкопряда при его выкармливании на разных кормовых растениях в условиях северо-востока Беларуси отражено в табл. 2–4.

Таблица 2

**Показатели продуктивности и жизнеспособности дубового шелкопряда на березе под влиянием водного экстракта из куколок шелкопряда**

Варианты опыта	Выживаемость гусениц, %	Средняя масса кокона, г/%	Средняя масса куколки, г/%	Количество яиц в кладке, шт/%
1. Контроль (вода)	100	5,55±0,12/100	4,93±0,19/100	273,1±12,0/100
2. Опыт – 5% раствор экстракта	128	5,79±0,09/104,3	5,23±0,11/106,0	305,6±14,2/111,9
3. Опыт – 10% раствор экстракта	142	6,41±0,11/115,5	5,61±0,10/113,8	325,7±9,8/119,3
4. Опыт – 15% раствор экстракта	144	6,29±0,08/113,3	5,63±0,08/114,2	323,1±10,7/118,3
5. Опыт – 20% раствор экстракта	138	5,92±0,10/107,0	5,26±0,06/106,8	291,4±7,3/106,7
Прототип*	148	6,19±0,85	5,38±0,79	288±14,0

\* Данные опыта на Украине при 20% концентрации раствора экстракта на дубе.

Из данных табл. 2 следует, что положительный эффект воздействия антерина на выживаемость гусениц, массу кокона, куколки и фактическую плодовитость имаго на березе начинает проявляться уже при 5%-й концентрации, максимальная эффективность воздействия экстракта достигается при концентрации 10–15%. На это указывает увеличение выживаемости гусениц на 49%, массы кокона и куколки в среднем на 13%, а плодовитости на 16%

по сравнению с контролем по вариантам опыта обработки корма 10–15% концентрациями раствора экстракта.

Если учесть, что на Украине сходное повышение жизнеспособности и продуктивности шелкопряда было достигнуто при концентрации раствора экстракта 20%, то важно отметить особую чувствительность гусениц V возраста к воздействию антерина при питании листом березы.

Стимулирующий эффект экстракта из куколок шелкопряда проявляется в условиях Беларуси при его концентрации в 2 раза меньше, чем на Украине.

Чтобы проверить, что влияет на сдвиг чувствительности гусениц к экстракту – изменение срока воздействия экстракта (не в начале развития гусениц, как на Украине, а в конце) или другое кормовое растение, мы параллельно с выкармливанием гусениц на березе выкармливали гусениц на дубе черешчатом, так как на этом кормовом растении был испытан антерин в условиях Украины. Данные, отражающие результаты обработки листа дуба антерином для питания гусениц V возраста, приведены в табл. 3.

Таблица 3

**Показатели продуктивности и жизнеспособности дубового шелкопряда на дубе под влиянием водного экстракта из куколок шелкопряда**

Варианты опыта	Выживаемость гусениц, %	Средняя масса кокона, г/%	Средняя масса куколки, г/%	Количество яиц в кладке, шт/%
1. Контроль (вода)	100	5,30±0,14/100	4,83±0,06/100	270,0±12,0/100
2. Опыт – 5% раствор экстракта	130	5,49±0,09/103,6	5,01±0,11/106,0	279,1±13,5/103,4
3. Опыт – 10% раствор экстракта	143	5,71±0,06/107,7	5,18±0,10/113,8	303,2±9,6/112,3
4. Опыт – 15% раствор экстракта	145	5,91±0,09/111,5	5,38±0,07/114,2	307,4±11,8/113,9
5. Опыт – 20% раствор экстракта	135	5,56±0,12/104,9	5,12±0,05/106,8	295,5±7,6/109,4
Прототип*	148	6,19±0,85	5,38±0,79	288±14,0

\* Данные опыта на Украине при 20% концентрации раствора экстракта на дубе.

Величины показателей биологической продуктивности дубового шелкопряда при питании гусениц листом дуба, обработанного растворами антерина различной концентрации, свидетельствуют, что достижение максимальной продуктивности и жизнеспособности происходит так же, как и при питании листом березы под воздействием 10–15% концентраций антерина, а не 20%, как на Украине.

Следовательно, увеличение чувствительности гусениц шелкопряда к воздействию экстракта определяется сдвигом срока воздействия с начала на конец гусеничной фазы развития, а не сменой кормового растения.

Смена кормового растения (или перевод дубового шелкопряда с дуба на березе) дает более высокие показатели по массе кокона, куколки и плодовитости при воспитании на березе, по сравнению с дубом. Так, если сравнить данные этих показателей по варианту опыта – 15% раствор экстракта на дубе и березе (табл. 2, 3), то средняя масса кокона возрастает при питании гусениц листом березы на 7%, масса куколки – на 4%, плодовитость – на 4%, по сравнению с питанием гусениц листом дуба. Выживаемость гусениц как на дубе, так и на березе под воздействием экстракта вышеуказанной концентрации увеличивается приблизительно одинаково, здесь отличий не обнаружено.

Следует отметить, что значений увеличения выживаемости гусениц под воздействием экстракта, достигнутых на Украине, мы в наших опытах не получили (см. данные колонки «Прототип» в табл. 2, 3). Иначе выживаемость гусениц дубового шелкопряда как на дубе, так и на березе даже под воздействием экстракта ниже, чем в условиях Украины, примерно на 5%.

Использование в качестве кормового растения для дубового шелкопряда ивы корзиночной (табл. 4) также показало наличие положительного эффекта в подьеме жизнеспособности и продуктивности шелкопряда под воздействием экстракта. Показатели биологической продуктивности на этом кормовом растении не отличаются от аналогичных контрольных показателей при использовании дуба в качестве кормового растения.

Таблица 4

**Показатели продуктивности и жизнеспособности дубового шелкопряда на иве под влиянием водного экстракта из куколок шелкопряда**

Варианты опыта	Выживаемость гусениц, %	Средняя масса кокона, г/%	Средняя масса куколки, г/%	Количество яиц в кладке, шт/%
1. Контроль (вода)	100	5,25±0,14/100	4,73±0,69/100	262,0±12,1/100
2. Опыт – 5% раствор экстракта	131	5,46±0,10/104,0	5,01±0,13/105,9	269,1±18,3/102,7
3. Опыт – 10% раствор экстракта	140	5,62±0,11/107,0	5,16±0,11/109,1	285,9±12,9/109,1
4. Опыт – 15% раствор экстракта	142	5,82±0,15/110,9	5,18±0,17/109,5	295,6±14,5/112,8
5. Опыт – 20% раствор экстракта	136	5,75±0,10/109,5	4,85±0,12/102,5	280,0±15,0/106,9
Прототип*	148	6,19±0,85	5,38±0,79	288±14,0

\* Данные опыта на Украине при 20% концентрации раствора экстракта на дубе.

Таким образом, стимулирующий эффект водного экстракта из куколок шелкопряда (антерина) позволяет на непривычном новом корме добиться такого же эффекта, как на оптимальном кормовом растении – дубе черешчатом. А использование листа березы, обработанного растворами антерина различной концентрации, позволяет даже превзойти биологическую продуктивность шелкопряда на его оптимальном кормовом растении.

**Заключение.** Итак, использование водного экстракта из куколок дубового шелкопряда (антерина) для выкармливания гусениц V возраста на новых кормовых растениях в условиях северо-востока Беларуси показало высокую стимулирующую активность комплекса биологически активных веществ экстракта в новых кормовых условиях и возможность его использования для повышения жизнеспособности и продуктивности дубового шелкопряда. Сдвиг сроков обработки корма растворами экстракта с начала на конец развития гусениц приводит к достижению максимального подъема жизнеспособности и продуктивности при уменьшении дозы воздействия с 20% до 10% концентрации раствора экстракта, то есть гусеницы V возраста перед завивкой коконов более чувствительны к воздействию биологически активных веществ экстракта из куколок шелкопряда.

### ЛИТЕРАТУРА

1. Трокоз, В.А. Способ получения лечебного экстракта / В.А. Трокоз [и др.] // Авторское свидетельство СССР № 1787433 А1. Патент Украины № 16965, опубл. 29.08.1997. Бюлл. № 4.

2. **Радкевич, В.А.** Экология листогрызущих насекомых / В.А. Радкевич. – Минск: Наука и техника, 1980. – 239 с.
3. **Денисова, С.И.** Теоретические основы разведения китайского дубового шелкопряда в Беларуси / С.И. Денисова. – Минск: УП «Технопринт», 2002. – 234 с.
4. **Радкевич, В.А.** Способ приготовления корма для дубового шелкопряда / В.А. Радкевич [и др.] // Авт. свид. СССР, кл. А.01.К 67/04, № 1015874, заявл. 27.10.1981, № 3349456, опубл. 7 мая 1983 г.
5. **Михайлов, Е.Н.** Шелководство / Е.Н. Михайлов. – М.: Госиздат сельскохозяйственной литературы, 1950. – 495 с.

#### S U M M A R Y

*The use of *Betula pendula* Roth., leaf treated with water solution pupae extract *Antheraea pernyi* G.-M. allows us to increase the biological productivity of *Antheraea pernyi* G.-M. on its favourable fodder plant – *Quercus robur* L.*

*Поступила в редакцию 12.09.2007*

УДК 582.632.1-035.274:615.07

**О.В. Мушкина, Н.С. Гурина**

## Количественное определение флавоноидов и динамика их накопления в листьях ольхи серой

**ВВЕДЕНИЕ.** Возрастающий интерес к лекарственным средствам растительного происхождения в последние годы, который вызван рядом их преимуществ по сравнению с синтетическими лекарственными средствами [1–3], обуславливает необходимость поиска новых источников биологически активных веществ и внедрение в практику отечественного здравоохранения новых видов лекарственного растительного сырья и продуктов его переработки. Поэтому актуальным являются фармакогностическое и фармакологическое изучение растительного сырья, которое не применяется в официальной медицине, но широко используется в народной, разработка критериев для оценки его качества и создание нормативной документации на него. Таким сырьем, вызывающим интерес своей фармакологической активностью и химическим составом, являются листья ольхи серой. Алглутин – жидкий экстракт листьев – рекомендован в качестве слабительного средства при хронических запорах. Настой – как противовоспалительное и вяжущее при болезнях горла и кишечника, как потогонное, при простудных заболеваниях и кашле, ранозаживляющее, при ревматизме и подагре. Отвар листьев применяют при онкологических заболеваниях желудочно-кишечного тракта, раке груди, а также как кровоостанавливающее средство [4–5]. На основании литературных данных [4, 6] и проведенного нами качественного анализа листьев ольхи серой было установлено, что в них содержится несколько флавоноидов, преимущественно гиперозид [7]. Нами предложено стандартизировать листья ольхи серой по содержанию флавоноидов. Существуют различные методы количественного определения содержания флавоноидов в растительном сырье: спектроскопические (спектрофотометрия, фотоколориметрия) и хроматографические: ВЭЖХ, ТСХ (тонкослойная хроматография) и др. [8–10]. Нами был использован наибо-

лее распространенный метод анализа – спектрофотометрия, основанная на реакции комплексообразования флавоноидов с хлоридом алюминия.

**ЦЕЛЬ РАБОТЫ.** Разработка методики количественного определения флавоноидов и изучение динамики их накопления в листьях ольхи серой.

**МАТЕРИАЛЫ И МЕТОДЫ.** Материалом исследования служили листья ольхи серой, заготовленные на учебно-полевом участке в п. Улановичи с мая по сентябрь 2006–2007 гг. Использовали высушенное сырье (воздушно-теневая сушка).

Оптическую плотность измеряли на спектрофотометре СФ-46.

**РЕЗУЛЬТАТЫ И ОБСУЖДЕНИЕ.** Для выбора оптимальных условий экстракции было проведено исследование по определению влияния на полноту извлечения суммы флавоноидов из листьев ольхи серой следующих факторов:

1. Концентрация спирта.
2. Размер частиц сырья.
3. Время нагревания, мин.
4. Соотношение сырья и экстрагента.

Полученные данные приведены на рисунках в виде диаграмм (для всех определений  $n = 6$ ).



Рис. 1. Зависимость полноты экстракции суммы флавоноидов от концентрации спирта.

Максимальное содержание флавоноидов наблюдалось в извлечении, полученном из сырья с размером частиц 2 мм (рис. 2). На основании этого в разработанной методике количественного определения суммы флавоноидов в листьях ольхи серой использовали сырье с размером частиц 2 мм.

При соотношении сырье : экстрагент 1 : 60, выход флавоноидов был максимальным (рис. 3). Поэтому в методике количественного определения флавоноидов в листьях ольхи серой использовали соотношение сырье:экстрагент 1 : 60.

Выход флавоноидов достигал максимума при экстракции 70% и 80% этанолом (рис. 1). Дальнейшее увеличение концентрации спирта приводило к снижению эффективности экстракции, что выражалось в уменьшении содержания флавоноидов в извлечении.

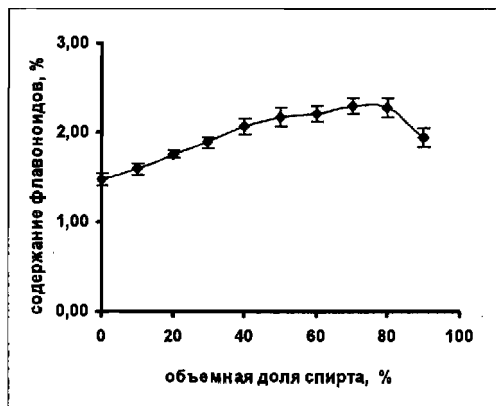
Исходя из этого, в разработанной методике количественного определения суммы флавоноидов в листьях ольхи серой в качестве экстрагента использовали 70% спирт этиловый.



Рис. 2. Зависимость полноты экстракции суммы флавоноидов от размеров частиц сырья.

В извлечении, полученном при нагревании в течение 40 мин, содержание флавоноидов максимально (рис. 4). Поэтому в методике количественного определения суммы флавоноидов экстракцию проводили в течение 40 мин.



Рис. 3. Зависимость полноты экстракции суммы флавоноидов от времени экстракции.

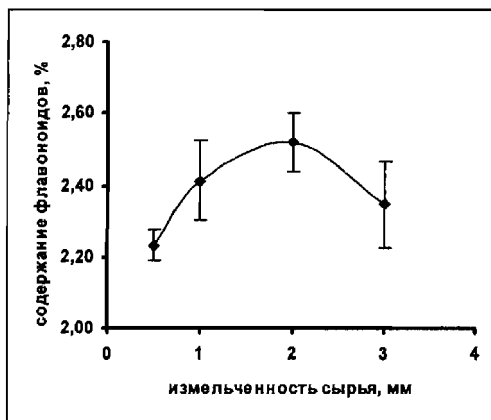

Рис. 4. Зависимость полноты экстракции суммы флавоноидов от соотношения сырье : экстрагент.

Для изучения стабильности продуктов реакции флавоноидов из листьев ольхи серой с 2% раствором хлорида алюминия во времени были приготовлены растворы, оптическую плотность которых измеряли через 5 мин в течение 1 ч 20 мин (рис. 5).

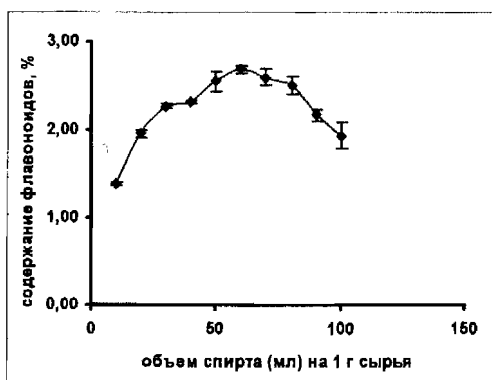

Рис. 5. Устойчивость комплекса флавоноидов из листьев ольхи серой с 2% раствором алюминия хлорида.

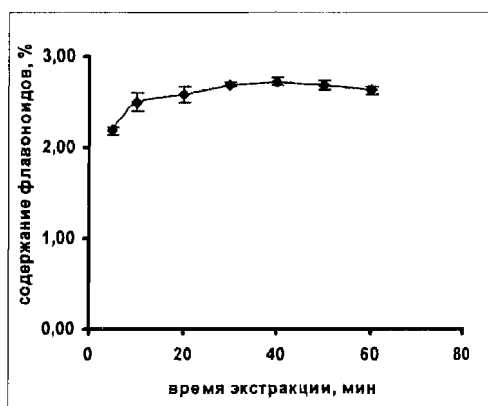
Оптическая плотность исследуемых растворов достигла максимума через 40 мин и оставалась стабильной в течение последующих 80 мин (рис. 5). Поэтому в разработанной методике количественного определения суммы флавоноидов в листьях ольхи серой оптическую плотность анализируемого раствора измеряли через 40 мин после его приготовления.

Для изучения оптимальных условий реакции комплексообразования флавоноидов с 2% раствором алюминия хлорида было изучено влияние объема данного реактива на значение оптической плотности

получаемых растворов (табл. 1).

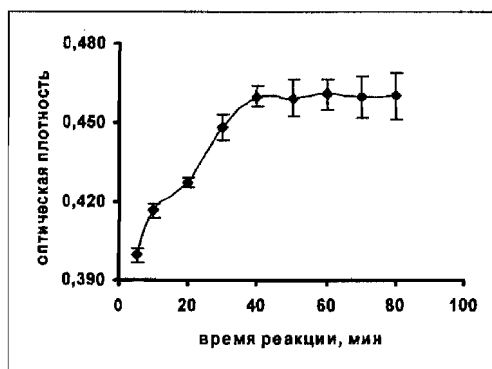
Из табл. 1 видно, что при добавлении к определенному объему исследуемого образца 1 мл и более 2% раствора алюминия хлорида оптическая плотность практически не изменялась. Следовательно, при добавлении 1 мл 2% раствора алюминия хлорида все флавоноиды вступали в реакцию. Поэтому в разработанной нами методике количественного определения суммы флавоноидов в листьях ольхи серой использовали 2 мл 2% раствора алюминия хлорида, чтобы обеспечить его избыток для полного взаимодействия флавоноидов с данным реактивом.



**Условия реакции комплексообразования флавоноидов  
с 2% раствором алюминия хлорида**

Испытуемый параметр	Значение оптической плотности (А)
Объем 2% раствора алюминия хлорида, мл	
0,5	0,347
1,0	0,459
1,5	0,463
2,0	0,462

**МЕТОДИКА.** Около 1,0 г сырья (точная навеска) помещали в колбу со шлифом вместимостью 100 мл, прибавляли 60 мл 70% спирта этилового. Колбу присоединяли к обратному холодильнику и нагревали на водяной бане в течение 40 минут при температуре 80–90°C, периодически встряхивая для смывания частиц сырья со стенок. Извлечение центрифугировали в течение 5 мин со скоростью 3000 об/мин.

В мерную колбу вместимостью 25 мл помещали 1 мл полученного извлечения, прибавляли 2 мл 2% спиртового раствора алюминия хлорида, 1 каплю кислоты уксусной разведенной и доводили объем раствора спиртом этиловым до метки (раствор Б).

Через 40 минут измеряли оптическую плотность полученного раствора Б на спектрофотометре при длине волны 410 нм в кювете с толщиной слоя 10 мм, использовали в качестве раствора сравнения раствор, состоящий из 1 мл извлечения, 1 капли кислоты уксусной разведенной и доведенный спиртом этиловым до метки в мерной колбе вместимостью 25 мл.

Содержание суммы флавоноидов в пересчете на гиперозид в абсолютно сухом сырье в процентах (X) вычисляли по формуле:

$$X = \frac{A \cdot C \cdot V \cdot V_1 \cdot 100 \cdot 100}{A_1 \cdot m \cdot V_2 \cdot (100 - W)},$$

где:

- A – оптическая плотность испытуемого раствора;
- A<sub>1</sub> – оптическая плотность раствора гиперозид;
- V – объем вытяжки;
- V<sub>1</sub> – объем колбы;
- V<sub>2</sub> – объем пипетки;
- C – концентрация гиперозид, мг/мл;
- m – масса навески, мг;
- W – влажность сырья, %.

**Приготовление раствора рабочего стандартного образца (PCO) гиперозид:** 0,01 г (точная навеска) PCO гиперозид, предварительно высушенного при температуре 130–135°C в течение 3 часов, растворяли в 20 мл 95% спирта в мерной колбе вместимостью 25 мл при нагревании на водяной бане, охлаждали, количественно переносили в мерную колбу вместимостью 25 мл и доводили объем раствора спиртом той же концентрации до метки и перемешивали.

Метрологические характеристики результатов, полученных с помощью разработанной методики количественного определения суммы флавоноидов в листьях ольхи серой, были установлены на основании результатов анализа одного образца сырья в десяти независимых повторностях (табл. 2).

**Метрологическая характеристика методики  
количественного определения суммы флавоноидов в пересчете  
на гиперозид в листьях ольхи серой**

$\bar{X}$ , %	n	S	S <sup>2</sup>	t(P,f)	$\Delta x$	$\epsilon$ , %
2,65	10	0,052	0,002	2,26	0,032	1,22

Отсутствие систематической погрешности разработанной методики было доказано методом добавок. К сырью, с установленным содержанием флавоноидов, добавляли известное количество гиперозида. Далее проводили экстракцию и количественное определение по описанной выше методике. Результаты количественного определения гиперозида представлены в табл. 3.

Таблица 3

**Результаты опытов с добавками (n = 5, P = 0,95)**

Введено гиперозида, мг	Найдено гиперозида (m + $\Delta m$ ), мг	Sr
0,5	0,48 + 0,03	0,06
1,0	0,91 + 0,04	0,05
1,5	1,52 + 0,04	0,03

Таким образом, разработана и апробирована методика определения суммы флавоноидов в пересчете на гиперозид в листьях ольхи серой. Методика характеризуется хорошей воспроизводимостью, поэтому может быть рекомендована для определения флавоноидов в листьях ольхи серой.

Результаты определения динамики накопления суммы флавоноидов в листьях ольхи серой спектрофотометрическим методом представлены в табл. 4.

Таблица 4

**Динамика накопления суммы флавоноидов в листьях ольхи серой**

Время заготовки	Содержание флавоноидов в пересчете на гиперозид, %	
	Витебская обл., 2006 г. $\bar{X} \pm \Delta \bar{X}$ , % (n=6)	Витебская обл., 2007 г. $\bar{X} \pm \Delta \bar{X}$ , % (n=6)
1 мая	1,78 + 0,07	1,69 + 0,05
15 мая	2,21 + 0,04	2,12 + 0,04
1 июня	2,34 + 0,03	2,26 + 0,05
15 июня	2,12 + 0,05	2,06 + 0,05
1 июля	1,75 + 0,04	1,83 + 0,05
15 июля	1,47 + 0,03	1,79 + 0,1
1 августа	1,54 + 0,07	1,70 + 0,03
15 августа	1,55 + 0,03	1,60 + 0,05
1 сентября	1,33 + 0,04	1,37 + 0,08
15 сентября	1,31 + 0,08	1,29 + 0,05

Изучение динамики накопления суммы флавоноидов в листьях ольхи серой показало, что максимальное содержание биологически активных соединений приходится на период с начала мая до начала июля. Поэтому данный период рекомендован для заготовки листьев ольхи серой.

#### **ВЫВОДЫ:**

1. Разработана и апробирована методика количественного определения суммы флавоноидов в пересчете на гиперозид в листьях ольхи серой; содержание флавоноидов в среднем составило 2,65%. Относительная ошибка при доверительной вероятности 95% составляет 1,22%.

2. Подобраны оптимальные условия экстракции флавоноидов исследуемого объекта (экстрагент – 70% спирт этиловый, частицы сырья размером 2 мм, время нагревания на кипящей водяной бане 40 мин, соотношение сырье : экстрагент – 1 : 60) и протекания реакции флавоноидов с 2% раствором алюминия хлорида.

3. Изучена динамика накопления флавоноидов в листьях ольхи серой. Установлено, что максимальное накопление флавоноидов приходится на период с начала мая до начала июля, поэтому данный период является оптимальным для заготовки листьев ольхи серой.

### **ЛИТЕРАТУРА**

1. *Кабишев, К.Э.* Современные подходы к разработке лекарственных средств на основе тибетских прописей / К.Э. Кабишев // Вестник ВГУ. – 2005. – № 1. – С. 181–188.
2. *Лекарственные растения Государственной фармакопеи* / под ред. И.А. Самылиной, В.А. Северцева. – М.: «АНМИ», 2001. – 489 с.
3. *Куркин, В.А.* Фармакогнозия: учебник / В.А. Куркин. – Самара: ООО «Офорт», ГОУВПО «СамГМУП», 2004. – 1180 с.
4. *Хворост, О.П.* Химический состав, лекарственное и хозяйственное значение видов *Alnus Mill. S.L.* / О.П. Хворост, А.Г. Сербин, Н.Ф. Комисаренко // Растительные ресурсы. – 1984. – Вып. 3. – С. 430–442.
5. *Вільха сіра, вільха біла *Alnus incana* (L.), Moench.* Аналітичний огляд / Б.М. Зузук [и др.] // Провизор. – 2007. – № 9. – С. 37–41.
6. *Биологически активные вещества растительного происхождения:* в 3 т. / Б.Н. Головкин [и др.]. – М.: Наука, 2001. – Т. 1. – 350 с.; т. 2. – 764 с.
7. *Мушкина, О.В.* Фармакогностические критерии оценки качества листьев ольхи / О.В. Мушкина // Актуальные вопросы современной медицины и фармации: материалы 60-й итоговой науч.-практ. конф. студ. и молодых ученых, Витебск, 24–25 апреля 2008 г. / Вит. гос. мед. ун-т; редкол.: А.П. Солодков [и др.]. – Витебск, 2008. – С. 549–551.
8. *Государственная фармакопея Республики Беларусь* / под общ. ред. Г.В. Годовальникова. – Минск: Минский государственный ПТК полиграфии, 2006. – Т. 1: Общие методы контроля качества лекарственных средств. – 656 с.
9. *Георгиевский, В.П.* Биологически активные вещества лекарственных растений / В.П. Георгиевский, Н.Ф. Комисаренко, С.Е. Дмитрук. – Новосибирск: Наука, 1990. – 336 с.
10. *Лобанова, А.А.* Исследование биологически активных флавоноидов в экстрактах из растительного сырья / А.А. Лобанова, В.В. Будаева, Г.В. Сакович // Химия растительного сырья. – 2004. – № 1. – С. 47–52.

### **S U M M A R Y**

*The method of quantitative determination of the summary of flavonoids in the leaves of *Alnus incana* by spectrophotometry was developed. The dynamic of flavonoid accumulation in the leaves of *Alnus incana* was studied and optimal term of the drug material collection was determined.*

*Поступила в редакцию 11.09.2008*



УДК 373.016:502

В.М. Минаева

## Природоведческое образование в современной начальной школе

Содержание школьных курсов, в том числе и «Человек и мир» в начальной школе, требует обновления в соответствии с меняющимися основными идеями социального заказа. На современном этапе все тенденции реформирования нацелены на развитие мышления учащихся, ознакомления их с основными источниками и способами получения информации.

В связи с этим и природоведческое образование в начальной школе претерпело в последние годы существенные изменения. Вместо доминантного формирования природоведческих знаний, умений и навыков теперь делается акцент на такую целевую установку, как «формирование первоначальных знаний о природе, обществе и человеке, основ экологической культуры и здорового образа жизни, гражданское воспитание младших школьников» [1].

Анализ программы курса «Человек и мир» позволяет отметить особую его роль в системе начального образования и констатировать, что его изучение предусмотрено в I–III классах по 1 часу в неделю.

Обратимся к рассмотрению сущности этого курса. Его содержание представлено тремя образовательными компонентами: «Природа и человек», «Человек и его здоровье», «Человек и общество». Их изучение предполагает осознание учащимися себя членами общества, гражданами Республики Беларусь и как части природы. И сделать выводы о том, что природа и люди – одно целое, природа – наш дом, она нуждается в гуманном и разумном отношении. Человек должен находиться в гармонии с окружающим миром.

Рассмотрим содержание учебного материала. Обучение в I классе [1–2] начинается с темы «Наша Родина – Республика Беларусь», где формируются представления о стране, в которой живут школьники, ее названии, символах, столице, красоте и неповторимости родного края, воплощающего в себе живой образ Родины. Далее лейтмотив изучения направлен на сезонные изменения: осень, зима, весна, лето. Они рассматриваются по определенному алгоритму: сезонные изменения в неживой природе, живой природе, трудовой деятельности людей. Это позволяет раскрыть условия, необходимые для жизни растений и животных, сформировать экологические знания на основе показа природных взаимосвязей и то, что растения и животные приспособляются к условиям существования, в частности, к изменениям в неживой природе.

Также школьники закрепляют навыки личной и общественной гигиены, которые они приобрели в семье и детском саду. Узнают, почему и как влияет природа на самочувствие и настроение человека, расширяются и углубляются знания о здоровом образе жизни. Уделяется внимание воспитанию любви к своим близким, которая должна проявляться в заботе о родных, в ответственности за порядок и уют в собственной квартире, доме. Учащиеся знакомятся с такими общечеловеческими ценностями, как милосердие и сострадание к живым объектам природы, уважение к достоинству личности, почитание родителей, забота о младших и т.д.

Здесь важно сформировать позитивную модель отношений, в которой нет места агрессии, закомплексованности, неуверенности в себе.

Во II классе предусматривается изучение 3 разделов: «Неживая природа и человек», «Живая природа и человек», «Человек и общество» [1, 3].

В курсе элементарные знания о свойствах неживой природы (воздух, вода, почва) служат основой для формирования таких понятий, как «растения и животные – живые формы», «связь неживой и живой природы», «условия, необходимые для жизни растений и животных». Сведения о свойствах воды, воздуха, об окружающем растительном и животном мире используются для дальнейшего развития знаний о здоровом образе жизни (значение чистого воздуха, воды, прогулок и отдыха в лесу и т.д. для здоровья человека).

Живая природа представлена в разделах «Мир растений» и «Мир животных».

При изучении растений раскрывается многообразие растительного мира ближайшего окружения, его роль в природе и жизни человека. Классифицируются растения на группы по различным существенным признакам: внешнему строению, использованию человеком и т.п.

Изучение животных способствует формированию у учащихся элементарных понятий («Звери», «Птицы», «Рыбы», «Лягушки и жабы», «Змеи и ящерицы», «Насекомые») и знаний об особенностях внешнего вида и поведения отдельных животных как приспособления к условиям жизни.

В разделе «Человек и общество» предусматривается формирование правил поведения в общественных местах (театре, музее, библиотеке, транспорте, на улице, вокзале и др.). Дается информация о школьном этикете, отношениях с ровесниками. Здесь развиваются социальные качества младших школьников, воспитывается культура поведения, закладываются правила взаимодействия с людьми. Расширяются знания о родном крае, его памятных местах и достопримечательностях, об истории своей школы, о знаменитых людях земли белорусской (ветераны войны, спортсмены и т.д.).

Важно, чтобы знания перешли в структуру поведения и постепенно сложилась система нравственного отношения к разным областям действительности: природным объектам, окружающим людям, самому себе.

В III классе выделены такие разделы: «Ориентирование на местности», «Земля на глобусе и карте», «Моя страна», «Разнообразие природы на земле», «Человек и его здоровье» [4]. В частности, раздел «Ориентирование на местности» расширяет знания о довольно сложных компонентах неживой природы: горизонт, стороны горизонта, которые могут способствовать освоению способами ориентирования на местности по солнцу, компасу и местным признакам.

Разделы программы «Земля на глобусе и карте» и «Разнообразие природы на Земле» знакомят учащихся с языком географических карт, моделью Земли, природой различных частей мира: экваториальных лесов, саванн как наиболее богатых и разнообразных по растительности и животному миру. Так достигается единство регионального и глобального подходов к изучению природы Земли.

Более глубоко изучается «Моя страна» по элементам неживой природы: формы земной поверхности, водоёмы и их разнообразие, наиболее распространенные полезные ископаемые.

При изучении растительного и животного мира Беларуси вводятся такие новые понятия, как природное сообщество, экология. Дается информация о природных сообществах – лесе и болоте, сообществе, созданном человеком, – поле, о растениях и животных, их взаимосвязях в этих сообществах, влиянии человека на них.

В программу включены знания об охраняемых территориях – заповедники, национальные парки и заказники Беларуси: Беловежская пуца, Березинский заповедник, Припятский национальный парк.

Раздел «Человек и его здоровье» включает не только элементарные сведения об организме человека: мозг, органы чувств, кожа, опора тела и движение, сердце, дыхание, органы пищеварения, но и о их гигиене, значении правильного питания, вреде курения и алкоголя и др.

Именно сведения об организме человека служат основой для формирования здорового образа жизни.

С учетом возрастных особенностей детей младшего школьного возраста предусмотрены требования к знаниям и умениям учащихся с I по III класс, которые усложняются от класса к классу. Четко прописано, какие представления и понятия должны быть сформированы, что должны уметь учащиеся. Этот материал дает целевую установку на проведение диагностики деятельности и оценку результатов учебной деятельности учащихся, а не просто на контроль знаний и умений школьников.

Таким образом, анализ современного природоведческого образования позволяет сделать следующие выводы:

– происходит изменение содержания в плане усложнения содержательной наполненности, но вместе с тем уменьшение количества часов, отводимых на его изучение;

– повышение уровня обобщения знаний учащихся, умение оперировать понятиями, что предполагает знание существенных признаков объектов и явлений природы, делать выводы, устанавливая закономерности и связи явлений, последовательность событий;

– увеличение объема знаний (количественное усложнение информации), и учащиеся постепенно переходят к выявлению причинно-следственных связей и зависимостей, существующих в природе и общественной жизни. (Почему зимой холодно? Почему птицы улетают на юг? К чему приводит неправильное питание и др.).

Успешная реализация вышеприведенного содержания курса «Человек и мир» возможна при соответствующих формах, методах и приемах, направленных на усвоение учебной информации. Существенную помощь в этом окажут и учебно-методические комплексы, включающие не только новые программы, учебные пособия, но и рабочие тетради, издания с разноуровневыми тестами и заданиями, хрестоматии, методические рекомендации для учителя.

## ЛИТЕРАТУРА

1. *Учебные программы для общеобразовательных учреждений с русским языком обучения. I–IV классы.* – Минск: Нац. институт образования, 2007. – С. 131–146.
2. **Вдовиченко, В.М.** Человек и мир: учеб. пособие для 1-го кл. учреждений, обеспечивающих получение общ. сред. образования, с рус. яз. обучения / В.М. Вдовиченко, Л.И. Дурейко. – Минск: Нар. света, 2006. – 95 с.
3. **Человек и мир:** учеб. пособие для 2-го кл. общеобразоват. учреждений с рус. яз. обучения / В.М. Вдовиченко [и др.]; под ред. В.М. Вдовиченко. – 2-е изд. – Минск: Нар. света, 2007. – 127 с.
4. **Вдовиченко, В.М.** Человек и мир: учеб. пособие для 3-го кл. учреждений, обеспечивающих получение общ. сред. образования, с рус. яз. обучения / В.М. Вдовиченко, Л.И. Дурейко, Т.А. Ковальчук. – Минск: Нар. света, 2006. – 136 с.

## S U M M A R Y

*At present the integral knowledge of natural and human character of the course «Man and World» is being formed at 1st and 2nd grade pupils. The contents of the course consist of such educational components as «Nature and Man», «Man and his Health», «Man and Society».*

*Поступила в редакцию 21.05.2008*

Д.Т. Дубаневич, Т.С. Дубаневич

## Внешняя элективная дифференциация естественнонаучного образования в средней общеобразовательной школе\*

Идеи дифференциации и индивидуализации обучения являются ключевыми в обновлении содержания и структуры реформированной общеобразовательной школы. Они нашли отражение в образовательных стандартах, учебных планах, обновленных и новых учебных программах, учебниках и учебно-методических пособиях. В настоящее время различными видами дифференцированного обучения в старших классах охвачен каждый второй учащийся.

С психолого-педагогической точки зрения целью дифференциации обучения является его индивидуализация, создание оптимальных условий для выявления задатков, развития интересов и способностей каждого школьника; с социальной – целенаправленное формирование творческого, интеллектуального и профессионального потенциала общества; с дидактической – создание системы разноуровневого обучения, предполагающей изменение учебных планов, содержания учебных программ, организационных форм и методов обучения с учетом индивидуально-психологических особенностей учащихся.

В дидактике выделяют две основные формы дифференциации: внутреннюю и внешнюю.

Внутренняя – это различное обучение детей в достаточно большой группе учащихся (классе), подобранной по случайным признакам; она основана на возможно более полном учете индивидуальных, групповых особенностей учеников и предполагает вариативность темпа изучения материала, учебных заданий, выбор разных видов деятельности и т.п.

Внешняя – создание на основе определенных принципов (интересов, способностей и др.) относительно стабильных групп, учебные требования к которым и содержание образования для обучающихся в них различны. Внешняя дифференциация может осуществляться в рамках либо селективной системы (выбор профильного класса или класса с углубленным теоретическим и практическим изучением отдельных предметов), либо элективной (свободный выбор учебных предметов для изучения на базе инвариантного ядра образования) [1].

Опыт отечественной общеобразовательной школы свидетельствует о том, что идеи дифференцированного обучения реализовывались в ней, начиная с 60-х годов XX столетия. Открывались школы и классы с углубленным изучением отдельных предметов. Для удовлетворения индивидуальных образовательных запросов учащихся в учебные планы общеобразовательных школ вводились факультативы.

Дальнейшим шагом, начиная с 1990-х годов, стало создание учебных заведений нового типа – гимназий, лицеев, учебно-педагогических комплексов, а также увеличение количества школ и классов с повышенным и углубленным уровнями изучения отдельных предметов.

---

\* На примере изучения курса физики.

В нашей стране еще в 1991 году издательством «Народная асвета» были выпущены сборники программ факультативных курсов и курсов по выбору по естественно-математическому циклу учебных дисциплин. В этих сборниках содержится большое количество программ факультативных курсов (19) и курсов по выбору (31) по физике и астрономии пяти типов: курсы повышенного уровня, спецкурсы, межпредметные, прикладные и пропедевтические курсы [2].

В настоящее время, в связи с переходом на новые учебные программы (изучение физики в средней общеобразовательной школе предусматривается на базовом уровне: 6 класс – 1 ч в неделю, всего 35 ч; 7–11 классы – 2 ч в неделю, всего 70 ч) и учебные пособия по физике для учреждений, обеспечивающих получение общего среднего образования с 11-летним сроком обучения, а также с учетом их распространения в средних общеобразовательных школах, возникла необходимость пересмотра количества программ, их структуры и содержания [3].

В данной работе предлагается следующая трехступенчатая система программ факультативных курсов по физике в средней общеобразовательной школе Республики Беларусь (табл. 1–3).

Таблица 1

### Факультативные курсы (5–7 классы)

Класс	Пропедевтические курсы	Курсы повышенного уровня	Межпредметные курсы	Прикладные курсы	Спецкурсы
5-й	1. Физика вокруг нас	—	—	—	—
6-й	—	—	1. Физика и математика	1. Физические величины и методы их измерения. 2. Физико-техническое моделирование	1. Занимательная физика
7-й	—	1. Механическое движение и взаимодействие тел. Работа и мощность. Энергия. Простые механизмы. 2. Давление твердых тел, жидкостей и газов	1. Физика и астрономия	1. Методы физико-технических измерений и исследований. 2. Физико-техническое моделирование	1. Методы решения физических задач

Таблица 2

### Факультативные курсы (8–9 классы)

№	Класс. Типы программ	8-й	9-й
1.	Курсы повышенного уровня	1. Тепловые, электромагнитные и световые явления	1. Механика
2.	Прикладные курсы	1. Физика и техника	1. Основы электротехники. 2. Элементы технической механики
3.	Межпредметные курсы	1. Физика и энергетика	1. Основы материаловедения. 2. Механика с элементами астрономии и космической физики
4.	Спецкурсы	Методы решения физических задач	Методы решения физических задач



## Факультативные курсы (10–11 классы)

№	Класс. Типы программ	10-й	11-й
1.	Курсы повышения уровня	1. Основы термодинамики и статистической физики. 2. Электродинамика	1. Механические и электромагнитные колебания и волны. 2. Оптика. 3. Квантовые свойства света. 4. Физика атома. 5. Ядерная физика и элементарные частицы
2.	Прикладные курсы	1. Прикладная физика на материале автоматики. 2. Радиотехника	1. Прикладная физика на материале радиоэлектроники. 2. Микроэлектроника
3.	Межпредметные курсы	1. Физика и экология. 2. Геофизика	1. Физика и вычислительная техника. 2. История физики в Беларуси. 3. Физика и искусство. 4. Биофизика
4.	Спецкурсы	Методы решения физических задач	Методы решения физических задач

## ЛИТЕРАТУРА

1. **Монахов, В.М.** Дифференциация обучения в средней школе / В.М. Монахов, В.А. Орлов, В.В. Фирсов // Советская педагогика. – 1990. – № 8. – С. 48–49.
2. **Дубаневич, Т.С.** О системе факультативных курсов и курсов по выбору по физике в средней школе / Т.С. Дубаневич, Д.Т. Дубаневич // Проблемы методической подготовки будущих учителей физики и астрономии к работе в условиях реформы школы: материалы республиканской науч.-метод. конференции. – Брест: Изд-во БрГУ, 2001. – С. 15–17.
3. **Учебные программы для общеобразовательных учреждений с белорусским и русским языками обучения.** Физика. 6–11 классы. Астрономия. 11 класс. – Минск: НИО, 2008. – С. 3–41.

## SUMMARY

*The article deals with the problems of differentiation of education in the reformed secondary school of general education in the Republic of Belarus. It suggests a system of different syllabuses of optional courses in Physics in compulsory school.*

*Поступила в редакцию 18.11.2006*

## НАШИ ПОЗДРАВЛЕНИЯ

12 октября 2008 г. исполнилось 70 лет одному из старейших преподавателей физического факультета – доценту Тадеушу Станиславовичу Дубаневичу.

Он является автором более 110 научных публикаций в различных научно-методических журналах, таких, как «Физика в школе», «Народная асвета», и сборниках научных статей. Принимал участие в работе многих международных, всесоюзных и республиканских научных конференций. В его статьях всегда отражалась практическая сторона подготовки учителя, теоретические подходы преломлялись через призму конкретной работы в школе.

Тадеуш Станиславович награжден нагрудным знаком «Отличник народного образования БССР», знаком «За активную работу в Педагогическом обществе БССР», бронзовой медалью Выставки достижений народного хозяйства СССР.

**Ю.И. Бохан**



**11–12** ноября 2008 г. на базе исторического факультета нашего университета прошла VII Международная научная конференция «Первая мировая война: история, геополитика, уроки истории и современность (к 90-летию окончания Первой мировой войны и началу формирования Версальско-Вашингтонской системы международных отношений)». Всего было заявлено 152 доклада преподавателей, научных сотрудников, аспирантов и магистрантов из высших учебных заведений и научных центров Беларуси, России, Украины, Молдовы и Польши. В ходе конференции состоялись два пленарных заседания и работали три секции.

Цель научного форума – анализ причин, хода, уроков и геополитических последствий Первой мировой войны, возвращение к истории Версальско-Вашингтонской системы международных отношений, сформировавшейся как итог этой войны и определявшей историю Европы и мира на протяжении 1919–1939 гг.

Участие в конференции приняли давние партнеры исторического факультета из Института всеобщей истории и Института российской истории Российской академии наук (РАН, г. Москва), Псковского государственного педагогического университета им. С.М. Кирова и Псковского филиала Российской международной академии туризма (РМАТ). В ходе конференции были оговорены варианты сотрудничества истфака ВГУ им. П.М. Машерова с новыми деловыми партнерами – высшими учебными заведениями и научными центрами Рязани, Орла и Калуги (Российская Федерация).

**В.А. Космач**

**На** базе биологического факультета нашего университета 19–21 ноября 2008 г. состоялась II Международная научно-практическая конференция «Биологическое разнообразие Белорусского Поозерья: современное состояние, проблемы использования и охраны». Всего было заявлено более 130 докладов преподавателей, научных сотрудников, студентов, магистрантов и аспирантов высших учебных заведений, научных центров, природоохранных и образовательных учреждений, музеев Беларуси, а также наших давних партнеров из России и Украины. Организаторы – Витебский областной комитет природных ресурсов и охраны окружающей среды и ВГУ им. П.М. Машерова. Регламент конференции предусматривал пленарное заседание, работу 5 секций и «круглые столы». На пленарном заседании с приветственным словом выступили ректор профессор А.В. Русецкий и декан биологического факультета доцент В.Я. Кузьменко.

Основными направлениями работы конференции явились: современное состояние биологического разнообразия Белорусского Поозерья и сопредельных территорий; мониторинг и проблемы сохранения биоразнообразия; правовые аспекты сохранения и использования биологического и ландшафтного разнообразия; современное состояние, трансформация и охрана ландшафтного разнообразия Белорусского Поозерья; влияние интродукции и акклиматизации на состояние биологического разнообразия Белорусского Поозерья и сопредельных территорий; проблема чужеродных видов; роль охраняемых природных территорий и объектов в сохранении ландшафтного и биологического разнообразия; образование и воспитание в области сохранения и использования биологического и ландшафтного разнообразия и др.

**П.Ю. Колмаков**

**В** ноябре 2008 г. отметила свой десятилетний юбилей кафедра прикладной математики и механики нашего университета. Ее создание было вызвано необходимостью обеспечения качественной непрерывной подготовки студентов по открытой в 1996 году естественнонаучной специальности «Прикладная математика».

В настоящий момент подготовка ведется уже по двум специальностям и трем специализациям. Профессорско-преподавательский состав имеет базовое математическое образование, соответствующее профилю кафедры и дисциплинам, закрепленным за ней. Это позволяет вести учебную работу на достаточно высоком научном-методическом уровне. Кафедра имеет собственный сайт progmat.vsu, на котором размещены учебно-методические разработки преподавателей, а также электронные варианты учебников и учебных пособий по изучаемым дисциплинам.

За последние два года сотрудниками кафедры было опубликовано более 50 работ в отечественных и зарубежных научных изданиях. Тема «Разработка методов расчета напряженно-деформированного состояния и исследования устойчивости габаритных тонкостенных конструк-

ций, состоящих из сопряженных гофрированных цилиндрических панелей» входит в ГКПНИ «Строительство и архитектура» на 2006–2010 г. (научный руководитель – доктор физико-математических наук профессор Г.И. Михасев). При кафедре работает научно-исследовательская лаборатория «Теоретическая и прикладная механика».

Кафедра прикладной математики и механики поддерживает творческие связи по учебной, учебно-методической и научно-исследовательской работе с соответствующими кафедрами университетов и другими учебными и научными учреждениями Республики Беларусь. Здесь проводится также работа по развитию сотрудничества с предприятиями и организациями, которая направлена на овладение студентами профессиональными навыками, передовыми методами организации производства. Заключены договоры о долгосрочном сотрудничестве с компанией EPAM Systems, ОДО «Точные решения», РУП «Белтелеком», РУП «Витебское ПКБ АСУ», ОАО «Красный Октябрь», ООО «МКП Талан» и др. В 2007 году была открыта совместная научно-практическая лаборатория компьютерных технологий, организованная кафедрой ПМ и М и резидентом номер один Парка высоких технологий компанией EPAM Systems. На базе этой лаборатории систематически организуются тренинги для студентов и выпускников вузов, которые позволяют максимально приблизить уровень подготовки студентов к требованиям современного высокотехнологичного предприятия.

**Н.Е. Большаков**

**С** целью презентации новых стипендиальных программ германской службы академических обменов (DAAD) наш университет в ноябре традиционно посетил руководитель этого информационного бюро в Беларуси Михаэль Клеес.

К первоочередным целям германской службы академических обменов в нашей стране относится поддержка немецких и белорусских ученых. За период с 1993 по 2008 год стипендии DAAD получили около 3800 белорусских студентов, выпускников и преподавателей вузов, ученых (в том числе и из нашего университета). DAAD предлагает широкий выбор стипендиальных программ для студентов: летние вузовские курсы, семестровые стипендии для германистов, учебная практика студенческих групп в Германии; стипендии последипломного обучения для выпускников вузов всех специальностей, научные стажировки для преподавателей вузов и ученых.

● 4 декабря 2008 г. чествовали лучших спортсменов нашего университета на традиционном Вечере спортивной славы. В актовом зале собрались студенты, преподаватели, сотрудники вуза, многочисленные гости, и, конечно, виновники торжества – спортсмены.

Мероприятие открылось в гимно университета, адресованным чемпионам.

На праздник прибыли именитые гости: председатель Витебской областной федерации футбола П.П. Шершень, председатель комитета по женскому футболу Республики Беларусь С.В. Сафарьян, исполнительный директор Представительства Национального олимпийского комитета по Витебской области В.В. Быньков, начальник управления отдела технического обеспечения спортивных мероприятий Федерации футбола Республики Беларусь Н.В. Пыреев.

Слово взял ректор университета профессор А.В. Русецкий. Он поздравил представительниц женской футбольной команды «Университет» с очередным, уже пятым, завоеванием чемпионского титула среди женских команд Республики Беларусь.

С.В. Сафарьян наградила спортсменок золотыми медалями и кубком. Кроме того, вручил грамоту и медаль чемпиона Республики Беларусь за вклад в развитие женского футбола ректору университета профессору А.В. Русецкому.

Кроме футбольной команды «Университет», почетными грамотами были награждены спортсмены, студенты вуза – чемпионы и призеры Республики Беларусь, европейских и мировых соревнований.

**А.А. Богдан**



## А.Л. Гладков

(к 50-летию со дня рождения)



11 декабря 2008 года исполнилось 50 лет доктору физико-математических наук, профессору Александру Львовичу Гладкову, первому проректору Витебского государственного университета им. П.М. Машерова.

В 1981 году А.Л. Гладков с отличием окончил механико-математический факультет МГУ и поступил в аспирантуру этого университета. После ее окончания в 1984 году был распределен на работу в г. Витебск. С этого момента активная трудовая деятельность А.Л. Гладкова неразрывно связана с Витебским государственным университетом имени П.М. Машерова. В 1985 г. защитил кандидатскую диссертацию в МГУ по теме «О растущих решениях эволю-

ционных и нестационарных нелинейных уравнений с частными производными второго и третьего порядков в неограниченных областях», в течение восьми лет возглавлял филиал Всесоюзной заочной математической школы.

А.Л. Гладков является ведущим специалистом республики в теории нелинейных дифференциальных уравнений с частными производными. Им опубликовано свыше восьмидесяти научных работ в зарубежных и отечественных математических журналах. В январе 2001 года он защищает докторскую диссертацию по теме «Неограниченные решения нелинейных эволюционных уравнений». С 2002 года Александр Львович является научным руководителем темы «Нелинейные параболические и стационарные уравнения» Государственной программы фундаментальных исследований Республики Беларусь. А.Л. Гладков – член Белорусского и Американского математических обществ, реферирует научные статьи для журнала «Mathematical Reviews». Он успешно сотрудничает с математиками из Испании, Венгрии, Франции и Южной Кореи. В разные годы А.Л. Гладков получал гранты Международного научного фонда, Фонда фундаментальных исследований и Министерства образования.

С 1998 года на математическом факультете успешно работает организованный А.Л. Гладковым научно-исследовательский семинар по дифференциальным уравнениям для преподавателей, аспирантов, магистрантов и студентов. Под его научным руководством два выпускника математического факультета защитили кандидатские диссертации.

А.Л. Гладков является лауреатом конкурса 2008 г. на лучшую научно-исследовательскую работу в номинации «Лучший цикл статей года». За весомые научные достижения, учебно-методическую и воспитательную работу Александр Львович неоднократно награждался грамотами университета и областного совета депутатов, занесен на Доску почета университета.

С апреля 2007 года А.Л. Гладков работает первым проректором университета.

Александра Львовича отличает интеллигентность, добропорядочность, требовательность к себе. Он глубокоуважаемый человек среди студентов, коллег и сотрудников университета. В свой юбилей А.Л. Гладков полон творческих сил, неиссякаемой энергии и огромного жизнелюбия.

Желаем Вам, Александр Львович, крепкого здоровья, счастья, семейного благополучия. Пусть Ваш энтузиазм, знания и богатый жизненный опыт еще долгие годы служат делу обучения и воспитания молодежи.

**Ректорат,  
профсоюзный комитет,  
коллектив кафедры геометрии и математического анализа**



## Рэфераты

УДК 101.1:316

Голубев С.В. Происхождение и сущность власти в свете современной науки и философии // Веснік ВДУ, 2008, № 4(50). – С. 3–8.

В данной работе с привлечением современных данных политантропологической науки рассматривается происхождение и сущность власти. Значительное внимание уделено анализу конкретных форм организации властных отношений в примитивных сообществах. Обосновывается неосновательность распространенного в социальной науке мнения о «господстве» как необходимом для властной организации любого общества социальном феномене. Показывается концептуальная несостоятельность конфликтно-индивидуалистических трактовок власти.

Библиогр. – 7 назв.

УДК 316.614+37.013.42

Гащенко Л.А. Методологические основания гражданско-патриотической социализации учащейся молодежи // Веснік ВДУ, 2008, № 4(50). – С. 8–14.

Обосновывается концептуально-идеологический подход гражданско-патриотического воспитания современного поколения. Показано, что в условиях социальных трансформаций нашего общества проблемы гражданско-патриотической социализации учащейся молодежи совершенно не разработаны. В социально-гуманитарных науках они анализируются преимущественно на эмпирическом уровне. Рассматриваются такие важные категории социализационного процесса, как «гражданская социализация», «патриотическая социализация» и их ключевые составляющие – «гражданское воспитание» и «патриотическое воспитание», которое автором обоснованно исследуется в диалектической взаимосвязи.

Предметом гражданско-патриотической социализации учащейся молодежи являются детерминанты ее социальной активности: гражданско-патриотические потребности, интересы, цели и идеалы; гражданско-патриотическое мировоззрение, гражданско-патриотическая культура в целом.

Табл. – 1. Библиогр. – 10 назв.

УДК 947.6+323.15(476)

Пушкін І.А. Грамадска-палітычная і культурна-асветніцкая дзейнасць грамадскіх аб'яднанняў нацыянальных супольнасцяў Беларусі (1991–2005 гг.) // Веснік ВДУ, 2008, № 4(50). – С. 15–21.

Разглядаюцца асноўныя накірункі ўдзелу нацыянальных супольнасцяў ў грамадска-палітычным і культурным жыцці Беларусі. На падставе аналізу фактычнага матэрыялу вызначаны агульныя тэндэнцыі і роля нацыянальных супольнасцяў ў беларускім грамадстве на працягу 1991–2005 гг. Пераважная большасць грамадскіх аб'яднанняў нацыянальных супольнасцяў Беларусі займалася захаваннем нацыянальных традыцый і прапагандай сваёй культуры шляхам стварэння калектываў мастацкай самадзейнасці, правядзення канцэртаў, конкурсаў, фестываляў, выстаў і г.д. Больш за палову праводзілі працу па захаванні і прапагандзе помнікаў гісторыі і культуры свайго народа, ставілі на мэце нацыянальнае адраджэнне і развіццё культуры, каб захаваць самаатаысамленне і пазбегнуць асіміляцыі. Некаторыя абаранялі нацыянальныя і грамадзянскія правы, годнасць, аказвалі дабрачынную дапамогу, праводзілі асветніцкую дзейнасць. Грамадскія аб'яднанні імкнуліся да стварэння сваіх нацыянальных цэнтраў, каардынацыі намаганняў у справе захавання нацыянальнай самаідэнтыфікацыі, займаліся навуковай, даследчыцкай і выдавецкай дзейнасцю.

Найлепш палітычна і культурна арганізаваным было польскае, яўрэйскае, украінскае насельніцтва. Нацыянальныя супольнасці адыгрывалі даволі значную ролю ў грамадска-палітычным і культурным жыцці Беларусі, фарміраванні грамадзянскай супольнасці.

Бібліягр. – 17 назв.

УДК 973:2«1730/1791»

Космач П.Г. Свобода совести и принятие Конституции США // Веснік ВДУ, 2008, № 4(50). – С. 21–27.

Рассматривается религиозный фактор в создании Конституции США, обосновании ее принципов. Общая концепция человека, общества, государства, которой придерживались отцы-основатели США, формировалась под влиянием кальвинистской доктрины об испорченности людской природы. Основные положения данной доктрины играли важную роль в защите, во-первых, необходимости государственной власти вообще, во-вторых, разделения властей, создания системы сдержек и противовесов, в-третьих, принципа ограниченного государственного управления. Верховенство права подразумевало существование вечных и неизменных истин, имеющих трансцендентное основание, которые и должны были «открывать» судьи и законода-

тели. Успех республиканской формы правления, предполагающей реализацию позитивного потенциала человеческой природы, отцами-основателями США связывался с высоким уровнем нравственности, для поддержания которой считалось необходимым процветание религии. Последнее предполагалось достичь как за счет установления религиозной свободы на федеральном уровне, не исключавшей помощь христианству в рекомендательной, недискриминационной форме, так и законодательной поддержки религиозных установлений на уровне абсолютного большинства штатов. В американской политической теории того периода естественно-правовые установки и теория общественного договора органично взаимодействовали с пуританской ковенантной традицией.

Библиогр. – 16 назв.

УДК 338(476.5)

**Трацевская Л.Ф., Семенчукова И.Ю.** Социально-экономическая ситуация и тенденции развития экономики Витебской области в 2007–2008 гг. // *Вестник ВДУ*, 2008, № 4(50). – С. 28–33.

Решение современных социально-экономических проблем в Республике Беларусь неразрывно связано с решением их в ее регионах, с осуществлением целенаправленной и эффективной государственной региональной политики. В связи с этим особое значение приобретают мониторинг и анализ сложившейся социально-экономической ситуации и перспектив развития народно-хозяйственного комплекса такого важнейшего внутриреспубликанского региона, как Витебская область. В статье дана оценка уровня экономического развития региона в 2007 г., выявлены определяющие его факторы и тенденции. Основные положения исследования обосновываются соответствующими статистическими данными как по Беларуси, так и по Витебской области, подтверждаются примерами, свойственными развитию ее экономической и социальной сфер. Особое внимание уделено характеристике основных направлений и приоритетов, а также целевых ориентиров и параметров социально-экономического развития Витебской области в 2008 г.

Табл. – 2. Библиогр. – 2 назв.

УДК 314(476)

**Побяржина Т.П., Салтанович Н.В.** Особенности демографической ситуации и пути ее стабилизации в Республике Беларусь на примере Витебской области // *Вестник ВДУ*, 2008, № 4(50). – С. 34–38.

Перспективы развития страны в целом и отдельных ее регионов определяются как состоянием экономической ситуации, производственного потенциала, уровнем развития технологий и инфраструктуры, так и динамикой народонаселения, его количественными и качественными характеристиками. В статье на примере Витебской области описываются негативные тенденции демографических процессов, анализируются в динамике изменения демографических показателей, определены основные факторы сокращения численности населения. Последовательно рассматриваются меры государственной демографической политики, в результате реализации которых создаются условия для устранения сокращения численности населения и достижения запланированных показателей, в соответствии с Национальной программой демографической безопасности Республики Беларусь на 2006–2010 годы.

Библиогр. – 13 назв.

УДК 336

**Ключников А.А., Ключников А.С.** Привлекательность Республики Беларусь для иностранных инвесторов // *Вестник ВДУ*, 2008, № 4(50). – С. 38–43.

Дается общая оценка условий для принятия решения об открытии бизнеса в микро и макроэкономической ситуации Республики Беларусь. Приводятся тенденции в динамике бизнеса в последние годы и некоторые количественные оценки, на основании которых можно принимать решение об открытии бизнеса в Беларуси с минимальным риском для инвестора.

С учетом рекомендаций Всемирного банка и директивных документов руководства Республики Беларусь, направленных на создание благоприятных условий для развития бизнеса и привлечения инвестиций, дается благоприятный прогноз экономического прогресса государства.

Библиогр. – 5 назв.

УДК 343

**Хомич В.М., Синица И.М.** Дифференциация мер уголовно-правового воздействия как социально-правовая основа построения социально ориентированной системы уголовной ответственности // *Вестник ВДУ*, 2008, № 4(50). – С. 44–54.

Рассматривается одна из фундаментальных категорий уголовного права – уголовная ответственность. Существенным достижением уголовно-правовой науки явилось преодоление сугубо наказательного понимания уголовной ответственности.

Библиогр. – 20 назв.

УДК 340.1-053.6

**Бочков А.А., Сухарев А.А., Янч В.В.** Особенности правовой культуры несовершеннолетних // *Вестник ВДУ*, 2008, № 4(50). – С. 54–60.

Статья посвящена проблемам формирования правовой культуры молодежи, в том числе совершивших преступления и отбывающих наказание в местах лишения свободы.

В ходе исследования, проводимого методом анкетирования, подтвердилась гипотеза о том, что правовая культура несовершеннолетних характеризуется наличием деформаций, обусловленных не столько дефицитом правовых знаний, сколько поведенческими установками и просчетами, допущенными в ходе социализации личности.

Правовые знания должны стать убеждениями, соединиться с мотивационно-волевой структурой личности, превратиться в навыки правомерного поведения.

Библиогр. – 2 назв.

УДК 343

**Бобров Н.М.** Развитие законодательства об альтернативах лишению свободы // *Вестник ВДУ*, 2008, № 4(50). – С. 61–65.

Тема развития законодательства об альтернативах лишению свободы актуальна в современном обществе. Анализ памятников уголовного права позволяет говорить о том, что правовое регулирование было ориентировано на поражение виновного лица в тех же самых благах, которые стали объектом его посягательства. Права осуждаемого могли подвергнуться ограничениям, и прежде всего личная свобода. За короткое время (около тридцати лет) в уголовное законодательство большинства стран Европы в конце XIX века были внесены положения, регламентирующие самые разнообразные виды условного осуждения. Были предпосылки и в царской России для развития наказаний, не связанных с лишением свободы.

В Беларуси не сразу после ее провозглашения советской республикой представилась возможность для нормальной правотворческой деятельности. Несмотря на то, что в стране разрабатывалась перспективная линия развития системы уголовных наказаний, указывалось на необходимость постепенной замены тюрем воспитательными учреждениями, впоследствии во второй половине 1930-х годов она была предана забвению с учетом проводимой политики. В годы Советской власти развитию исправительно-трудового права на территории БССР препятствовало то, что республика в разное время являлась ареной военных действий.

На современном этапе развития Республика Беларусь, используя мировой опыт государственного строительства, уделяет большое внимание реформе судебной системы. Значительно изменились концептуальные положения, связанные как в целом с наказанием, так и с отдельными его видами, прежде всего альтернативными лишению свободы.

Библиогр. – 11 назв.

УДК 378.661(476)

**Горлачева И.И.** Ведущие факторы и тенденции медицинского образования в Республике Беларусь // *Вестник ВДУ*, 2008, № 4(50). – С. 66–73.

Процесс глобализации современного мира актуализирует проблему Человека в контексте формирования жизнеспособного населения. Ее решение напрямую связано с медобразованием. Сегодня возникла реальная необходимость совершенствования системы медицинского образования с акцентом на социально-педагогический аспект в целях обеспечения подготовки компетентного медика-профессионала. Формирование системы медицинского образования, способного обеспечить социальный заказ общества, должно опираться на научно обоснованную платформу. Таким основанием может служить определение ведущих факторов и тенденций развития медицинского образования в регионе. В статье предпринята попытка вычленения факторов и тенденций медобразования в Республике Беларусь. Фактор (причина) рассматривается как активный элемент, способствующий формированию определенной тенденции (следствия) в развитии медицинского образования. Представлены мега-, макро-, мезо- и микрофакторы, а также тенденции, с учетом специфики, детерминирующие развитие медицинского образования.

Библиогр. – 10 назв.

УДК 37.016:502

**Терещенко Е.В.** Содержательные основы экологического образования школьников // *Вестник ВДУ*, 2008, № 4(50). – С. 74–77.

Раскрыта сущность и структура экологического образования в современной школе. Выявлены три приоритетных направления экологического образования (научно-образовательное, природопользовательно-природоохранительное, этико-воспитательное) и обоснована значимость следующих его компонентов: научного, ценностного, нормативного, деятельностного. Проведен понятийный анализ содержания экологического образования. Так, определены исходная единица рассматриваемого содержания, его базовые и периферийные понятия. Уточнено и конкретизировано содержание базовых экологических знаний в соответствии с основными этапами обучения в школе: в 6–7 классах, 8–9 классах и 10–11 классах. Раскрыты компоненты экологического сознания личности и показан механизм становления и функционирования экологических знаний

и умений. Показана необходимость междисциплинарного подхода в целенаправленном формировании экологического сознания взрослеющей личности. Обоснована роль уровневого подхода в овладении школьниками содержанием экологического образования. Вычленены пять уровней данного содержания, установлены взаимосвязи между уровнями и показана специфика каждого из уровней. Проведен анализ учебных планов, программ, учебников и учебных пособий, что позволило определить основополагающие компоненты содержания экологического образования.

Библиогр. – 5 назв.

УДК 378:76

**Булавко В.И.** Дидактические возможности компьютерных технологий в обучении изобразительному искусству // *Вестник ВДУ*, 2008, № 4(50). – С. 78–81.

Дан анализ дидактическим возможностям компьютерных технологий по предмету изобразительного искусства. На конкретных примерах изобразительной деятельности учащихся определяются области наиболее эффективного использования компьютера в условиях урока. Рассматривается применение компьютера как средства наглядности и развития художественно-творческих способностей школьника.

Работа может быть полезна для учителей изобразительного искусства и студентов художественно-графического факультета.

Библиогр. – 6 назв.

УДК 373.016:004

**Бочкин А.И., Кузьмичев Д.Р.** О выборе второго языка программирования при изучении информатики // *Вестник ВДУ*, 2008, № 4(50). – С. 82–84.

При изучении школьной информатики важен выбор языка программирования. Алгоритмизация полностью изучается в базовой школе.

Заслуживает внимания предлагаемый в статье подход к преподаванию информатики, предполагающий углубление в суть решаемой задачи с минимальным отвлечением на синтаксис языка, на котором она решается. Описываются примеры практических задач, сложность решения которых напрямую зависит от выбора языка программирования.

В качестве альтернативы Паскалю приводится язык типа BASIC (VBA, Power-Basic), показывается вся простота реализации поставленных задач. Указана возможность более раннего изучения графики, реализации быстрых вычислений с помощью Power-Basic, упрощения процесса моделирования. Раскрывается возможность реализации мощных межпредметных связей информатики с физикой и математикой. Предлагаются альтернативные решения для методики школьной информатики.

Библиогр. – 2 назв.

УДК 378.037

**Васильков П.С.** Роль спортивных секций в активизации здорового образа жизни современного студенчества // *Вестник ВДУ*, 2008, № 4(50). – С. 84–88.

Рассматриваются теоретико-методические проблемы тренировок спортсменов-студентов в спортивных секциях. Исследуется специфика спортивно-тренировочного процесса и ее роль в физическом совершенствовании будущих специалистов. На репрезентативном социологическом материале выясняется мотивация студентов посещения спортивных секций. Выявлены определенные недостатки в деятельности спортивных секций. Обозначены инновационные подходы в совершенствовании физического воспитания будущих специалистов как важной составляющей здорового образа жизни.

Табл. – 3. Библиогр. – 6 назв.

УДК 796.012

**Гулидин П.К.** Инструментальная методика оценки скоростно-силовых способностей отдельных групп мышц спортсменов // *Вестник ВДУ*, 2008, № 4(50). – С. 89–92.

Работа посвящена решению одной из важных проблем в спорте – оценке скоростно-силовых способностей отдельных групп мышц у спортсменов. Представлены разработки по созданию прибора для оценки скоростно-силовых способностей по показателям импульса силы, имеющего срочную обратную связь, и стэнда для измерения изучаемых показателей отдельных групп мышц человека.

Рис. – 3. Библиогр. – 4 назв.

УДК 159.923

**Богомаз С.Л.** Разработка шкал оценки проявления механизмов психологической защиты личности // *Вестник ВДУ*, 2008, № 4(50). – С. 93–99.

Рассматриваются теоретические и методологические принципы создания шкал оценки проявления механизмов психологической защиты, описываются этапы их разработки.

Табл. – 1. Библиогр. – 9 назв.



УДК 159.9.018:370

Данилова Ж.Л. Исследование содержания понятий методом направленных ассоциаций // Веснік ВДУ, 2008, № 4(50). – С. 99–103.

Целью данной статьи является выяснение особенностей понимания студентами-психологами психологических терминов и понятий в процессе образовательного взаимодействия «преподаватель–студент». Объект исследования – содержание учебных понятий-терминов, транслируемых преподавателем в образовательном процессе. Для этого использовались следующие методы сбора данных: опроса, направленных ассоциаций, а также методы изучения продуктов деятельности, метод количественного анализа. Основным выводом исследования является следующее положение: процесс ассоциирования осуществляется студентами-психологами, прежде всего, на основе частоты встречаемости понятий-терминов в учебных текстах или в образовательном взаимодействии. Причем, в основе практически всех ответов-реакций студентов лежат отношения смежности или сходства между ассоциативными парами. Результаты исследования могут применяться в области педагогической психологии образовательного межличностного взаимодействия в системе «учитель–ученик», «преподаватель–студент».

Табл. – 2. Библиогр. – 8 назв.

УДК 808.26+801

Арцямёнак Г.А. Этнічная і культурная функцыі беларускай мовы ў дыяхраніі і сінхраніі // Веснік ВДУ, 2008, № 4(50). – С. 104–107.

Разглядаецца этнакультурны аспект функцыянавання беларускай мовы ў гісторыі і сучаснасці. Увага акцэнтавана на этнаідэнтыфікацыйнай і культуратворчай функцыях беларускай мовы, падкрэсліваецца іх першаступеннае значэнне для ўмацавання нацыянальнай самасвядомасці беларускага этнасу. Выказаны некаторыя прапановы па прыняцці мер, неабходных для захавання і развіцця спрадвечнага зносінаў беларусаў. Цэласны дыяхранна-сінхранны аналіз культурнага і этнічнага патэнцыялу беларускай мовы пацвярджае неабходнасць дзяржаўнай падтрымкі мовы тытульнай нацыі і свядомага рэгулявання моўнай сітуацыі ў Рэспубліцы Беларусь. Ва ўмовах білінгвізму гэта можа выявіцца ў мэтанакіраваным пашырэнні сітуацый дыгласнага характару ў некаторых галінах сацыяльна-моўнай практыкі, што звязана з функцыянальным размежаваннем сфер ужытку беларускай і рускай моў, наданнем кожнай з іх спецыфічнага кола абавязкаў і зафіксаваных зон абслугоўвання.

Бібліягр. – 7 назв.

УДК 803

Буракова О.М. Семантическое поле в кругу других групп лексики: сравнительный аспект // Веснік ВДУ, 2008, № 4(50). – С. 107–111.

Представленная статья посвящена изучению, сравнению и разграничению таких терминов лексикологии, как семантическое поле, лексико-семантическая группа, тематическая группа лексики и ассоциативное поле. Необходимость данного исследования обусловлена тем, что приведенные термины разграничиваются одними учеными и употребляются в синонимичных значениях другими. Выделено общее содержание данных терминов и приведены их отличия. Результатом рассуждений явилось выделение СП как наиболее крупной лексической группировки, частично включающей в себя в качестве составных компонентов ТГ, АП, ЛСГ, т.е. СП представляет собой родовое понятие по отношению к остальным – понятиям видовым. Таким образом, анализ семантического поля может производиться путем последовательного анализа входящих в него лексико-семантических групп, тематических групп и соответствующего ассоциативного поля.

Библиогр. – 6 назв.

УДК 7.03(476.5)

Исаков Г.П. Формирование и становление художественных школ на Витебщине (конец XIX в. – 1941 г.) // Веснік ВДУ, 2008, № 4(50). – С. 112–117.

Проанализирован процесс становления и развития художественного образования на Витебщине в конце XIX в. – 1941 г.; выделены основные закономерности, тенденции и специфические особенности его формирования в разные исторические периоды.

Библиогр. – 8 назв.

УДК 78.01

Субботняя А.Г. Парадигмы семантических взаимодействий в музыке // Веснік ВДУ, 2008, № 4(50). – С. 118–122.

Рассматривается актуальная проблема конвергенции как одной из форм проявления взаимодействия в музыкальном искусстве на примере современного композиторского творчества. В этой связи выделены и охарактеризованы парадигмы семантических взаимодействий в музыке, а также раскрыта структура семантического кода (когнитивный, содержательно-смысловой и языковой уровни) музыкального произведения. В результате конкретных музыкальных контактов с инонациональной музыкой, традицией, поэзией, культурой в музыкальном пространстве проис-

ходят качественные изменения, порождая новые тенденции, стили, направления, композиторские техники, но при этом национальная специфика не утрачивается. Проведена исследовательская работа творчества белорусских (Г. Гореловой, А. Короткиной, В. Кузнецова, С. Бельтюкова) и российских современных композиторов (С. Губайдулиной, В. Мартынова, Т. Смирновой, М. Воиновой), а также представителей западноевропейского музыкального радикализма (К. Штокхаузена, Дж. Кейджа, О. Мессиаана).

Рис. – 2. Библиогр. – 5 назв.

УДК 512.542

**Бородич Е.Н., Бородич Р.В.** Об одном обобщении подгруппы Фраттини в конечных разрешимых группах // *Вестник ВДУ*, 2008, № 4(50). – С. 123–126.

Изучается поведение нормальных подгрупп в обобщенно фраттиниевых расширениях. В связи с этим вводится определение обобщенной подгруппы Фраттини в разрешимых группах, исследуются ее свойства и влияние этих свойств на нормальное строение группы.

Библиогр. – 5 назв.

УДК 519.2:336.763

**Казанцева О.Г.** Об одной двумерной модели процесса процентной ставки // *Вестник ВДУ*, 2008, № 4(50). – С. 127–133.

Рассматривается класс двухфакторных моделей, которые легко можно доопределить, чтобы они соответствовали текущей кривой доходности и текущей кривой волатильности. На функциональную форму волатильности краткосрочной ставки не налагаются ограничения кроме необходимых технических условий для существования решения соответствующего стохастического дифференциально-разностного уравнения. Краткосрочная ставка непосредственно в этих моделях не является процессом Маркова, но совместно с другой переменной они образуют марковскую систему. Отношение между параметрами в этих моделях, и следовательно, специальное функциональное выражение переменных состояния, определяется, когда мы получаем формулы в аналитическом виде для цены облигаций, свободных от дефолта с нулевым купоном, используя фундаментальное дифференциальное уравнение в частных производных для цены облигаций.

Библиогр. – 3 назв.

УДК 595.78

**Денисова С.И.** Способ повышения жизнеспособности культуры китайского дубового шелкопряда (*Antheraea pernyi* G.-M.) в Беларуси // *Вестник ВДУ*, 2008, № 4(50). – С. 134–138.

Использование водных растворов различных концентраций (5%, 10%, 15%, 20%) экстракта (антерина) из куколок дубового шелкопряда (*Antheraea pernyi* G.-M.) для выкармливания гусениц V возраста на новых кормовых растениях (береза, ива) в условиях северо-востока Беларуси показало высокую стимулирующую активность комплекса биологически активных веществ экстракта в новых кормовых условиях и возможность его использования для повышения жизнеспособности и продуктивности дубового шелкопряда. Сдвиг сроков обработки корма растворами экстракта с начала на конец развития гусениц приводит к достижению максимального повышения жизнеспособности и продуктивности при уменьшении дозы воздействия с 20% до 10% концентрации раствора экстракта, то есть гусеницы V возраста перед завивкой коконов более чувствительны к воздействию биологически активных веществ экстракта из куколок шелкопряда, чем гусеницы I–II возрастов.

Табл. – 4. Библиогр. – 5 назв.

УДК 582.632.1-035.274:615.07

**Мушкина О.В., Гурина Н.С.** Количественное определение флавоноидов и динамика их накопления в листьях ольхи серой // *Вестник ВДУ*, 2008, № 4(50). – С. 138–143.

Представлена методика количественного определения суммы флавоноидов в листьях ольхи серой методом спектрофотометрии с 2% раствором алюминия хлорида, в пересчете на гиперозид. Относительная погрешность предложенной методики составляет 1,22%. Описаны условия, обеспечивающие максимальную экстракцию биологически активных соединений из изучаемого объекта: экстрагент – 70% спирт этиловый, частицы сырья размером 2 мм, время нагревания на кипящей водяной бане 40 мин, соотношение сырье : экстрагент – 1 : 60. Изучена динамика накопления суммы флавоноидов в листьях ольхи серой методом спектрофотометрии. Оптимальным сроком заготовки листьев ольхи серой является период с начала мая до начала июля.

Рис. – 5. Табл. – 4. Библиогр. – 10 назв.

УДК 373.016:502

**Минаева В.М.** Природоведческое образование в современной начальной школе // *Веснік ВДУ*, 2008, № 4(50). – С. 144–146.

Природоведческое образование в современной начальной школе осуществляется в рамках курса «Человек и мир». Этот курс претерпел обновление в соответствии с уточнением целей и задач начального образования. По содержательной наполненности он занимает одно из ведущих мест среди учебных дисциплин начальной школы.

В первом классе основной акцент делается на сезонных изменениях. Раскрываются условия, необходимые для жизни растений и животных, труда людей и сохранения их здоровья.

Углубляются знания о неживой и живой природе родного края во втором классе. В разделе «Человек и общество» дается информация о правилах поведения в общественных местах.

В третьем классе изучаемый материал усложняется. Он представлен разделами «Ориентирование на местности», «Земля на глобусе и карте», «Моя страна», «Разнообразие природы на Земле», «Человек и его здоровье».

На основе анализа программы и учебных пособий автором выделены новые содержательные акценты, требующие реализации с учетом современных подходов к образованию и воспитанию младших школьников.

Библиогр. – 4 назв.

УДК 373:5.016:53

**Дубаневич Д.Т., Дубаневич Т.С.** Внешняя элективная дифференциация естественнонаучного образования в средней общеобразовательной школе // *Веснік ВДУ*, 2008, № 4(50). – С. 147–149.

Рассматриваются вопросы дифференциации обучения в реформируемой средней общеобразовательной школе Республики Беларусь. Дается описание двух основных форм дифференциации: внутренней и внешней. Приводятся факты из истории развития дифференцированного обучения в Республике Беларусь.

В данной работе предлагается трехступенчатая система программ факультативных курсов по физике для учащихся общеобразовательных учреждений, обеспечивающих обучение и воспитание на II и III ступенях общего среднего образования.

Табл. – 3. Библиогр. – 3 назв.

## ЗВЕСТКІ ПРА АЎТАРАЎ

- Арцямёнак  
Генадзь Антонавіч** – кандыдат філалагічных навук, дацэнт, загадчык кафедры беларускага мовазнаўства ВДУ імя П.М. Машэрава
- Багамаз  
Сяргей Леанідавіч** – кандыдат псіхалагічных навук, дацэнт, загадчык кафедры псіхалогіі ВДУ імя П.М. Машэрава
- Баброў  
Мікалай Міхайлавіч** – старшы выкладчык кафедры крымінальнага права і крымінальнага працэсу ВДУ імя П.М. Машэрава
- Бародзіч  
Алена Мікалаеўна** – аспірант кафедры алгебры і геаметрыі ГДУ імя Ф. Скарыны
- Бародзіч  
Руслан Віктаравіч** – кандыдат фізіка-матэматычных навук, дацэнт, начальнік навукова-даследчага сектара ГДУ імя Ф. Скарыны
- Бачкоў  
Аляксандр Аляксандравіч** – кандыдат філасофскіх навук, дацэнт, дэкан юрыдычнага факультэта ВДУ імя П.М. Машэрава
- Бочкін  
Аляксандр Івававіч** – кандыдат фізіка-матэматычных навук, дацэнт, загадчык кафедры інфарматыкі і інфармацыйных тэхналогій ВДУ імя П.М. Машэрава
- Булаўка  
Уладзімір Іванавіч** – кандыдат педагагічных навук, дацэнт кафедры выяўленчага мастацтва ВДУ імя П.М. Машэрава
- Буракова  
Вольга Міхайлаўна** – аспірант кафедры агульнага і рускага мовазнаўства ВДУ імя П.М. Машэрава
- Васількоў  
Пётр Сяргеевіч** – кандыдат педагагічных навук, дацэнт, загадчык кафедры фізічнага выхавання і спорту ВДАВМ
- Гарлачова  
Ірына Іванаўна** – аспірант кафедры педагогікі ВДУ імя П.М. Машэрава
- Гашчанка  
Леанід Аляксеевіч** – кандыдат філасофскіх навук, дацэнт кафедры філасофіі ВДУ імя П.М. Машэрава
- Голубеў  
Сяргей Віктаравіч** – доктар філасофскіх навук, прафесар кафедры філасофіі ВДУ імя П.М. Машэрава
- Гулідзія  
Пётр Канстанцінавіч** – кандыдат педагагічных навук, дацэнт, загадчык кафедры лёгкай атлетыкі і лыжнага спорту ВДУ імя П.М. Машэрава
- Гурына  
Наталія Сяргееўна** – доктар біялагічных навук, прафесар кафедры фармакалогіі і батанікі з курсам факультэта павышэння кваліфікацыі і перападрыхтоўкі кадраў ВДМУ
- Данілава  
Жанна Леанідаўна** – выкладчык кафедры псіхалогіі ВДУ імя П.М. Машэрава
- Дзянісава  
Святлана Іванаўна** – кандыдат біялагічных навук, прафесар кафедры заалогіі ВДУ імя П.М. Машэрава
- Дубаневіч  
Дзмітрый Тадэвушавіч** – старшы выкладчык кафедры методыкі выкладання фізікі і астраноміі ВДУ імя П.М. Машэрава
- Дубаневіч  
Тадэвуш Станіслававіч** – кандыдат педагагічных навук, дацэнт
- Ісакаў  
Генадзій Пятровіч** – кандыдат мастацтвазнаўства, дацэнт кафедры выяўленчага мастацтва ВДУ імя П.М. Машэрава
- Казанцава  
Вольга Генадзьеўна** – старшы выкладчык кафедры прыкладной матэматыкі і механікі ВДУ імя П.М. Машэрава

<b>Ключнікаў Аляксандр Аляксандравіч</b>	– дактарант Універсітэта Томаша Баці (г. Змін, Чэшская Рэспубліка)
<b>Ключнікаў Аляксандр Сяргеевіч</b>	– доктар тэхнічных навук, прафесар, загадчык кафедры інжынернай фізікі ВДУ імя П.М. Машэрава
<b>Космач Павел Генадзьевіч</b>	– аспірант кафедры гісторыі новага і навейшага часу БДУ
<b>Кузьмічоў Дзяніс Раманавіч</b>	– выкладчык кафедры інфарматыкі і інфармацыйных тэхналогій ВДУ імя П.М. Машэрава
<b>Мінаева Вера Міхайлаўна</b>	– кандыдат педагагічных навук, прафесар кафедры харэцыйнай работы ВДУ імя П.М. Машэрава
<b>Мушкіна Вольга Уладзіміраўна</b>	– аспірант кафедры фармакалогіі і батанікі з курсам факультэта павышэння кваліфікацыі і перападрыхтоўкі кадрў ВДМУ
<b>Паляржына Таццяна Паўлаўна</b>	– кандыдат эканамічных навук, дацэнт кафедры эканомікі і менеджменту Віцебскага філіяла МІПСА
<b>Пушкін Ігар Аляксандравіч</b>	– кандыдат гістарычных навук, дацэнт кафедры гуманітарных дысцыплін Магілёўскага дзяржаўнага ўніверсітэта харчавання
<b>Салтановіч Наталля Віктараўна</b>	– галоўны спецыяліст упраўлення знешнеэканамічнай дзейнасці і інвестыцыйнай палітыкі камітэта эканомікі Віцебскага аблвыканкама
<b>Семянчукова Ірына Юзэфаўна</b>	– кандыдат эканамічных навук, дацэнт, дэкан факультэта павышэння кваліфікацыі і перападрыхтоўкі кадрў ВДТУ
<b>Сініца Ірына Міхайлаўна</b>	– выкладчык юрыдычнага факультэта ГДУ імя Ф. Скарыны
<b>Сухараў Андрэй Аляксандравіч</b>	– кандыдат педагагічных навук, дацэнт кафедры гісторыі і тэорыі права ВДУ імя П.М. Машэрава
<b>Суботняя Ала Генадзьеўна</b>	– старшы выкладчык кафедры тэорыі музыкі і музычнага інструмента ВДУ імя П.М. Машэрава
<b>Трацэўская Людміла Фёдараўна</b>	– кандыдат эканамічных навук, дацэнт кафедры сацыяльна-гуманітарных дысцыплін ІПК і ПК ВДУ імя П.М. Машэрава
<b>Хоміч Уладзімір Міхайлавіч</b>	– доктар юрыдычных навук, прафесар, дырэктар Навукова-практычнага цэнтра праблем умацавання законнасці і правапарадку Генеральнай пракуратуры Рэспублікі Беларусь
<b>Цярэшчанка Алена Веславаўна</b>	– кандыдат педагагічных навук, старшы выкладчык кафедры нямецкай мовы ВДУ імя П.М. Машэрава
<b>Янч Валерый Вацлававіч</b>	– кандыдат філасофскіх навук, дацэнт кафедры гісторыі і тэорыі права ВДУ імя П.М. Машэрава

## П Е Р А Л І К

### артыкулаў, змешчаных у часопісах «Веснік Віцебскага дзяржаўнага універсітэта» (№№ 47–50)

	С.	№
<i>Арцямёнак Г.А.</i> Этнічная і культурная функцыі беларускай мовы ў дыяхраніі і сінхраніі .....	104	50
<i>Аршинов К.И., Аршинов М.К.</i> Многочастотное лазерное зондирование нагретой газовой смеси CO <sub>2</sub> :N <sub>2</sub> -влияние горячих переходов молекулы CO <sub>2</sub> .....	141	47
<i>Бабаед І.А.</i> Паэтычны слоўнік колеравобразаў мовы беларускай паэзіі першай трэці XX ст. ....	57	49
<i>Бездзель В.Я.</i> Вобраз Вялікай Айчыннай вайны ў свядомасці дзяцей .....	12	49
<i>Бибило В.Н.</i> Новые аспекты в правовом регулировании уголовного процесса .....	34	47
<i>Бобров Н.М.</i> Развитие законодательства об альтернативах лишению свободы .....	61	50
<i>Богомаз С.Л.</i> Психология самозащиты личности: категория, подходы, механизмы .....	65	47
<i>Богомаз С.Л.</i> Разработка шкал оценки проявления механизмов психологической защиты личности .....	93	50
<i>Бородич Е.Н., Бородич Р.В.</i> Об одном обобщении подгруппы Фраттини в конечных разрешимых группах .....	123	50
<i>Бохан Ю.И., Жидкевич В.И., Коршиков Ф.П., Толочко Н.К.</i> Многослойные пьезокерамические высокочастотные элементы на поверхностных акустических волнах .....	131	47
<i>Бочкин А.И., Кузьмичев Д.Р.</i> О выборе второго языка программирования при изучении информатики .....	82	50
<i>Бочкин А.И., Осипов А.В.</i> Эстетичные алгоритмы приближенного вычисления функций .....	111	49
<i>Бочков А.А., Сухарев А.А.</i> Юридическая практика как критерий и цель подготовки высококвалифицированных юристов .....	41	47
<i>Бочков А.А., Сухарев А.А., Янч В.В.</i> Особенности правовой культуры несовершеннолетних .....	54	50
<i>Булаво В.И.</i> Дидактические возможности компьютерных технологий в обучении изобразительному искусству .....	78	50
<i>Бурак Г.Г.</i> Активизация двигательных функций людей методом тренировки вестибулярной системы .....	155	48
<i>Буракова О.М.</i> Семантическое поле в кругу других групп лексики: сравнительный аспект .....	107	50
<i>Ван Ли.</i> Семантические особенности ойкодомонимов Беларуси и Китая ..	62	49
<i>Вардамацкі Л.М., Мацяюн А.І.</i> Г.М. Мезенка (да 60-годдзя з дня нараджэння) .....	162	47
<i>Вардамацкі Л.М.</i> Памятники письменности Верхнего Подвинья в контексте истории белорусского языка .....	83	48
<i>Васильков П.С.</i> Здоровый образ жизни как основной компонент эффективной профессиональной деятельности будущего специалиста .....	39	49
<i>Васильков П.С.</i> Роль спортивных секций в активизации здорового образа жизни современного студенчества .....	84	50
<i>Васильков П.С.</i> Физическая активность и ее влияние на качество здорового образа жизни .....	18	48
<i>Вислобоков Н.Ю.</i> Генерация континуального излучения в кварцевом стекле .....	138	48
<i>Воробьев Н.Т., Витько Е.А., Иванова Н.В.</i> О свойствах радикалов холловых подгрупп π-разрешимых групп .....	125	48
<i>Галузо И.В.</i> Педагогические аспекты формирования естественнонаучного мировоззрения школьников в курсе физики .....	70	48
<i>Гапионок Е.В.</i> Работа Агитпропа ИККИ по подготовке пропагандистских кадров европейских компартий (1920–1928 гг.) .....	7	49
<i>Гараева А.А.</i> Рэфармаванне вышэйшай філалагічнай адукацыі ў Беларусі ў сярэдзіне 50-х – пачатку 60-х гг. XX ст. ....	33	48

<b>Гаценко Л.А.</b> Методологические основания гражданско-патриотической социализации учащейся молодежи .....	8	50
<b>Гидранович В.И., Гидранович Л.Г., Коровайко О.В., Ходос О.А.</b> Активность ферментов глюконеогенеза при хроническом воздействии этанола .....	147	48
<b>Гладков А.Л., Соколова А.Б.</b> Об одном признаке сходимости числовых рядов .....	120	47
<b>Голубев С.В.</b> Происхождение и сущность власти в свете современной науки и философии .....	3	50
<b>Горбунов И.В.</b> Архитектура классицизма в контексте дальнейшей деятельности меценатов Беларуси .....	108	48
<b>Горлачева И.И.</b> Ведущие факторы и тенденции медицинского образования в Республике Беларусь .....	66	50
<b>Гулидин П.К.</b> Инструментальная методика оценки скоростно-силовых способностей отдельных групп мышц спортсменов .....	89	50
<b>Дамброўская Н.М.</b> Проза Вячаслава Адамчыка: пачатак станаўлення ....	75	49
<b>Данилова Ж.Л.</b> Исследование содержания понятий методом направленных ассоциаций .....	99	50
<b>Денисова С.И.</b> Способ повышения жизнеспособности культуры китайского дубового шелкопряда ( <i>Antheraea pernyi</i> G.-M.) в Беларуси .....	134	50
<b>Дорофеев С.А.</b> Сибирская гара ( <i>Polysticta stellari</i> Pall.) – новый вид орнитофауны Беларуси .....	161	48
<b>Дубаневич Д.Т., Дубаневич Т.С.</b> Внешняя элективная дифференциация естественнонаучного образования в средней общеобразовательной школе .....	147	50
<b>Ермоченко С.А.</b> Расчет напряженно-деформированного состояния кольцевой пластины с эксцентрическим вырезом методом конечных разностей ....	121	49
<b>Жизневский П.А., Сафонов В.Г.</b> О $\mathcal{L}$ -композиционных формациях, имеющих заданные подрешетки с дополнениями .....	93	49
<b>Залесская Е.Н., Воробьев С.Н.</b> О произведениях классов Фишера .....	101	49
<b>Здановіч У.В.</b> Акупацыйны рэжым на тэрыторыі Беларусі ў гады Вялікай Айчыннай вайны: гістарыяграфія праблемы (1940–1980-я гг.) .....	45	48
<b>Зыбин С.Ю.</b> Проведение районных сельскохозяйственных выставок в Витебском округе в 1924 г. ....	3	47
<b>Казанцева О.Г.</b> Об одной двумерной модели процентной ставки .....	127	50
<b>Качан Г.А., Моторов С.А., Моторова Н.С.</b> Тенденции развития социальной активности молодежи в условиях вуза .....	14	48
<b>Климович В.П., Гугнин Н.А., Исаков Г.П., Карпан А.Ф.</b> А.А. Чмиль (к 60-летию со дня рождения) .....	170	48
<b>Клімянкова Н.У.</b> Сацыялогія чытання на Беларусі: гісторыя і сучаснасць .....	149	49
<b>Клюев В.А.</b> Содержание отдельных эссенциальных микроэлементов в питьевой воде Республики Беларусь и их значение для организма человека .....	143	49
<b>Ключников А.А., Ключников А.С.</b> Привлекательность Республики Беларусь для иностранных инвесторов .....	38	50
<b>Ключников А.С., Карелин Д.Ф., Ключников А.А.</b> Организационно-экономический аспект развития высшего учебного заведения .....	46	47
<b>Козлов А.А.</b> О частном случае глобальной ляпуновской приводимости двумерных систем .....	105	49
<b>Корчевская Е.А.</b> Оптимальное проектирование слоистых композитных оболочек типа «сэндвич», содержащих вязкоупругие слои .....	115	49
<b>Космач П.Г.</b> Свобода совести и принятие Конституции США .....	21	50
<b>Краско Г.Г.</b> Проблемы трансформации системы светских органов государственной безопасности (1943–1960 гг.) .....	28	48
<b>Лапушинская Н.О.</b> Фразеологизмы с лексемами «названия частей головы» в восточнославянских и западногерманских языках .....	90	48
<b>Лешко А.А., Дорофеев А.М., Мерзвинский Л.М., Бобрик М.И., Чиркин А.А.</b> В.Я. Кузьменко (к 60-летию со дня рождения) .....	163	47
<b>Лукашанец Е.Г.</b> Паронимическая аттракция как способ образования арготизмов и причины ее появления .....	90	47
<b>Лукашенко А.А.</b> Понятие и сущность местного налогообложения .....	52	48
<b>Малах О.Н.</b> Влияние предварительной гипобароадаптации на морфофункциональное состояние печени экспериментальных животных при токсическом воздействии .....	155	47

<b>Малашенкова Е.А.</b> Структура организаторских умений детей младшего школьного возраста .....	52	47
<b>Маркова Л.В., Михасев Г.И., Костенко М.С.</b> Поиск численного решения для математической модели гемодинамики .....	88	49
<b>Мартыненко В.П., Латышев С.Э.</b> Высшая водная растительность озера Сосно .....	126	49
<b>Минаева В.М.</b> Природоведческое образование в современной начальной школе .....	144	50
<b>Минина Н.В.</b> Особенности организации учебно-воспитательного процесса физического воспитания студентов посредством использования новых организационно-методических решений .....	34	49
<b>Моторова Н.С.</b> Витебские городские училища (1897–1914 гг.) .....	3	49
<b>Муратова Е.Ю.</b> Поэтический язык как нелинейная динамическая открытая система .....	95	47
<b>Муратова Е.Ю.</b> Смысл слова в системе поэтического языка .....	52	49
<b>Мусина Н.Е.</b> Роль общественных организаций в реализации государственной молодежной политики в БССР в 20-е годы XX века .....	7	47
<b>Мушкина О.В., Гурина Н.С.</b> Количественное определение флавоноидов и динамика их накопления в листьях ольхи серой .....	138	50
<b>Навасельцава Г.В.</b> Мастацкае асэнсаванне мінулага ў прозе Яна Баршчэўскага .....	115	47
<b>Несцяровіч В.І.</b> Асаблівасці скланення назоўнікаў жаночага роду ў Кітабе Хасяневіча (1832) .....	82	47
<b>Новицкий П.И.</b> Программное обеспечение учебного процесса по предмету «Физическая культура» во вспомогательной школе .....	57	47
<b>Орлова А.П., Возмитель И.И.</b> Метопринципы медицинского образования .....	45	49
<b>Орлова А.П., Тетерин В.В., Тетерина В.В.</b> Разработка теоретических основ трудового воспитания учащихся в советской школе (70-е – конец 80-х гг. XX века) .....	56	48
<b>Пісарэнка А.М.</b> Эпітэт-прыдатак з памяншальна-ласкальным значэннем у мове фальклорнай паэзіі .....	100	47
<b>Плеханова Т.Ф.</b> Риторическая метафора в художественном дискурсе .....	102	48
<b>Побяржина Т.П., Салтанович Н.В.</b> Особенности демографической ситуации и пути ее стабилизации в Республике Беларусь на примере Витебской области .....	34	50
<b>Пушкін І.А.</b> Грамадска-палітычная і культурна-асветніцкая дзейнасць грамадскіх аб'яднанняў нацыянальных супольнасцяў Беларусі (1991–2005 гг.) ...	15	50
<b>Романовская А.А.</b> Константа как выражение генотипического смысла .....	104	47
<b>Русецкий А.В., Орлова А.П.</b> Верность педагогическому призванию: к 90-летию со дня рождения П.М. Машерова .....	3	48
<b>Русецкий Ю.А.</b> Институт повышения квалификации в формирующемся социально-инновационном пространстве .....	62	48
<b>Савельева Н.В.</b> Инъекторы и максимальные подклассы Фиттинга .....	126	47
<b>Сафонов В.Г., Сафонова И.Н.</b> О т-замкнутых ω-насыщенных формациях разрешимого $I_t^\omega$ -дефекта 1 .....	120	48
<b>Слемнева И.М.</b> Литературно-художественное произведение как символический феномен .....	68	49
<b>Стаценко В.Г.</b> Из истории вступления Беларуси в Международную Организацию Труда .....	11	47
<b>Субботин О.Г.</b> «Федеративный вопрос» в политике НСДАП .....	17	49
<b>Сушко Г.Г., Кулак А.В., Солодовников И.А., Пискунов В.И.</b> Чешуекрылые (Lepidoptera, Noctuoidea) верховых болот Белорусского Поозерья ..	131	49
<b>Сушко Г.Г., Кулак А.В., Солодовников И.А., Пискунов В.И.</b> Чешуекрылые (Lepidoptera: Geometridae, Drepanidae, Lasiocampidae, Saturniidae) верховых болот Белорусского Поозерья .....	150	47
<b>Табачков А.С.</b> Историческое прошлое: теоретическое объяснение или интерпретативная репрезентация? .....	10	48
<b>Таніна Л.М.</b> Творчасць старэйшага пакалення акцёраў Нацыянальнага тэатра імя Янкі Купалы .....	114	48



<b>Татаринаова Н.М.</b> Проблемы педагогического предупреждения правонарушающего поведения несовершеннолетних .....	23	49
<b>Терещенко Е.В.</b> Содержательные основы экологического образования школьников .....	74	50
<b>Толочко А.Н.</b> Политическая оппозиция и терроризм .....	23	48
<b>Трацевская Л.Ф., Семенчукова И.Ю.</b> Социально-экономическая ситуация и тенденции развития экономики Витебской области в 2007–2008 гг. ....	28	50
<b>Трубников Ю.В., Воронов А.М.</b> Аппроксимативный метод решения задачи многих тел .....	130	48
<b>Трущенко В.В.</b> Методические аспекты тренировочного процесса легкоатлетов-толкателей ядра .....	162	48
<b>Тулитова О.А.</b> Механизмы представления референции в баджевых текстах .....	96	48
<b>Турковский В.И., Терещенко Е.В.</b> Теоретико-методические основы методологической подготовки магистрантов к проведению педагогических исследований .....	77	48
<b>Холобис Н.А.</b> Ориентировка в бытовом времени у учащихся II отделения вспомогательной школы .....	30	49
<b>Хомич В.М., Синица И.М.</b> Дифференциация мер уголовно-правового воздействия как социально-правовая основа построения социально ориентированной системы уголовной ответственности .....	44	50
<b>Черкасова О.А.</b> Оценка санитарно-гигиенического состояния плавательных бассейнов г. Витебска .....	136	49
<b>Шахнович Е.С.</b> Разгосударствление собственности как основа социализации общества и развития социального партнерства .....	27	47
<b>Шумко В.В.</b> Концепция развития русской и белорусской фантастической прозы .....	110	47
<b>Шут В.Н., Гаврилов А.В., Буйнов Н.С.</b> Численные методы изучения температурных полей в терморезисторах .....	136	47
<b>Щукина С.К., Михайлова Е.В.</b> Концептуализация музыки в поэзии И. Анненского и Н. Гумилева .....	80	49
<b>Эльмальян А.С.</b> Ливия и США: проблемы и перспективы двухсторонних отношений .....	39	48
<b>Юрчак Д.В.</b> Белорусско-украинское государственно-политическое и военное сотрудничество в 1991–2004 гг. ....	16	47
<b>Якушкин Н.В.</b> Динамика личностных особенностей переживших боевой травматический стресс .....	74	47
<b>Янчук В.А.</b> Методологические аспекты противоречий при анализе микроэкономики .....	22	47

## ПРАВИЛЫ ДЛЯ АҰТАРАҰ

1. «Вестник Витебского государственного университета» публикует результаты научных исследований, которые проводятся в Витебском государственном университете, других научных учреждениях в ВРеспублике. Основным критерием соответствия публикации является ее новизна и оригинальность статьи.
2. У статье последствия выкладки статьи проблемы, метафорические подходы, абстрактные материалы, результаты исследования, выводы должны быть четкими.
3. Статьи подаются в редакцию на белорусском, русском или английском языках в двух экземплярах абстрактам не менее чем за 0,35 авторского листа (14000 печатных знаков, с пробелами между словами, знаками препинания, пробелами и др.), напечатанных на расстоянии интервала. У абстрактных уваждаются текст, таблицы, список литературы; количество иллюстраций не должно превышать трех. Фигуры должны быть четкими. Статьи должны быть подготовлены в редакторе Word для Windows и подаются на дисках (3,5"), или пересылаются на адрес электронной почты университета ([rio@vsu.by](mailto:rio@vsu.by)).
4. Да статья, подписанная автором, должна быть представлена рекомендацией кафедры, рецензией специалиста в этой области (профессора, доктора наук), реферат на тему оригинала (100–150 слов), резюме на английском языке (2–3 предложения), индекс УДК, заглавие статьи (месяц работы, место, научная степень, адрес, номер телефона).
5. Размерность всех величин, которые используются в тексте, должна соответствовать Международной системе единиц измерения (СИ).
6. По результатам оценки статьи назначается рецензия, затем визируется членами редакционной коллегии. В противном случае автору на работу не назначается, что не принимается для печати. Переоценены варианты статьи снова рассматриваются редакцией. Датой поступления статьи является дата принятия редакцией окончательного варианта статьи.
7. Список цитируемых источников приводится по тем же правилам, что и в тексте диссертации. Список приводится в конце текста, ссылки нумеруются в соответствии с порядком цитирования в тексте. Параграфы нумеруются ссылки должны быть написаны в квадратных скобках (например, [1], [2]).
8. Ссылки на неопубликованные работы, диссертации не допускаются. Указывается полная назва авторского свидетельства и зарегистрированного рукописи, а также организация, которая предоставила рукопись для регистрации.

## GUIDELINES FOR AUTHORS

### 1. General notes:

*Vesnik of Vitebsk State University* publishes issues based on scientific researches carried out at Vitebsk State University and other educational establishments in the Republic of Belarus. The major criterion for publishing is the novelty and authenticity of the issue.

### 2. Format of the article:

The article is to be typed in Microsoft Word. Computer print-outs of the article should be submitted to the editorial office in Belarusian, Russian or English in duplicate. It is necessary to present also a floppy disk (3,5") or an e-mail version sent to: [rio@vsu.by](mailto:rio@vsu.by).

a. Paper format: A 4.

b. Size: not exceeding 5 full pages.

c. Page format: 10-point Arial font; 1.0-spaced; margins: T – 2, B – 6, L – 4, R – 4.

d. Structure of the article: text (tables if necessary; no more than 3 pictures if necessary; photos are not allowed); bibliography. The list of sources is marked the same way as in the treatise. It is placed at the end of the text; references are indicated in the succession they appear in the text. The ordinal reference numbers are to be given in square brackets (e.g. [1]).

### 3. Procedure:

The article is to be signed by the author and recommended for publishing by the faculty board. The following papers are to be attached: annotation of an expert in the field of research; summary in the original language (100–150 words), summary in English (2–3 sentences; the author's personal information (place of work, position, degree, address, contact telephone number).

On the decision of the editorial board the article is submitted for annotation. If returned to the author for further consideration, the article shouldn't be accounted rejected. The improved variant is submitted to the editorial board. The acceptance date is the date of submitting the final version of the article to the editorial office.