

Заключение. Food-дизайн – это искусство, требующее от исполнителя художественного вкуса, чувства меры и стиля. Применяя композиционные законы – можно сделать из привычной трапезы произведение искусства, делая лакомство не просто частью человеческой жизни, а праздником вкуса.

ОСОБЕННОСТИ НАТЮРМОРТА В СОВРЕМЕННОЙ БЕЛОРУССКОЙ ЖИВОПИСИ

Федорец Я.В.,

магистрант ВГУ имени П.М. Машерова, г. Витебск, Республика Беларусь
Научный руководитель – Цыбульский М.Л., канд. искусствоведения, доцент

Некоторое уменьшение интереса к традиционным формам белорусского изобразительного искусства в конце 1980 – начале 1990-х годов было в значительной степени обусловлено усилением философского и концептуального аспектов в станковой живописи. Современный натюрморт развивается в русле реализма [3], однако с ним сосуществует тенденция, связанная с экспериментами в области художественной практики. В них произошёл отход от устоявшихся композиционной и пластической систем, где живописная, знаковая системы имеет более решающее значение в натюрморте, чем предметно-материальная.

Цель данной статьи – выявить характер экспериментального натюрморта, обозначить его тенденции.

Материал и методы. Материалом исследования послужили произведения жанра натюрморта таких художников, как С. Катковой, В. Зинкевича, В. Костюченко, А. Кищенко, А. Кузнецова, О. Прусова, З. Литвиновой и др., выполненных в период 1990–2010-х гг. Методы исследования: сравнительно-сопоставительный анализ, метод обобщения и синтеза.

Результаты и их обсуждение. Эксперимент подразумевает под собой некоторое оригинальное стилистически-живописное решение, в духовном и эмоциональном состоянии которого усматривается созвучие своим собственным художническим настроениям и чувствам. Условно названному нами *экспериментальному* натюрморту свойственно привнесение подчёркнуто личностного отношения к предметам. Искусствовед М. Громько в своей статье обозначала такой натюрморт как «нетрадиционный» [1], в котором художник не избегает прямой стилизации, а напротив часто использует её.

Образы и их раскрытие в экспериментальных натюрмортах всецело зависят от форм предметов, от среды, в которую они помещены. Формализация изобразительного языка произведений характеризуется приоритетом колористических и композиционных поисков ввиду дематериализации предметных форм, доминантой декоративно-плоскостных живописных решений и основой, взятой из опыта европейского модернизма. В области условно экспериментального натюрморта мы можем выделить две тенденции: декоративную и экспрессивную.

Декоративная тенденция отличается использованием художниками в композиции локальных пятен, почти полным отказом от светотеневой моделировки формы, уходом от передачи объёма, её деформацией и условностью; геометризация линий и форм. Декоративную тенденцию в экспериментальном натюрморте можно считать основной. В натюрморте такого типа художникам предоставляется большая свобода действий и выбор средств реализации художественного замысла.

Период постмодернизма в художественной жизни предоставил белорусским живописцам свободно работать с религиозными, мифологическими темами. Одной из важных характеристик является добавление в изображение знаков, символов. Авторы для создания своих образов-архетипов использовали все возможности живописных средств. Натюрморты С. Катковой, В. Зинкевича, В. Костюченко и др. можно отнести к данной тенденции.

Экспрессивная тенденция не лишена декоративности, однако, в отличие от декоративной, художниками используются в работах средства живописности, которые раскрывают их эмоциональную сторону и непосредственное отношение к предметам [2, 76]. Живописцы главным образом через цвет, цветовые гармонии стремятся наиболее точно и выразительно, образно осмыслить, освоить и раскрыть привлёкшее их внимание явление действительности. В данной группе натюрмортов часто акцентирован цвет, графические контрасты, пластика мазка, фактура, динамика композиции, свободное, порой хаотичное решение композиции. Следует отнести натюрморты А. Кищенко, О. Прусова, З. Литвиновой и др. к данной тенденции.

Заключение. Сегодня живопись белорусских авторов, объединённых формальными признаками, стала заметным явлением художественной жизни. Условная тенденция экспериментального натюрморта, в отличие от реалистической, включает в себя использования опыта художников-модернистов начала XX века и современные черты постмодернизма, которые проявляются в выборе темы и средств выразительности произведений.

Мы выделили две тенденции: декоративную и экспрессивную. В декоративной тенденции акцент ставится художниками на определённых сочетаниях цветовых плоскостей, обращением главным образом на их гармонии, живописные эффекты. В экспрессивном натюрморте акцентирована эмоциональная сторона, заложенная художниками с помощью средств живописи: цвета, контрастов, фактур; присуща динамика композиции, использование авторской перспективы и т.п..

1. Грамыка, М.В. Мастацкія асаблівасці натюрморта ў сучасным беларускім жывапісе // М.В. Грамыка / Пытанні мастацтвазнаўства, этналогіі і фалькларыстыкі. Вып. 21 / Цэнтр даследаванняў беларускай культуры, мовы і літаратуры НАН Беларусі; навук. рэд. А.І. Лакотка. – Мінск: Права і эканоміка, 2016. – С. 28-32.
2. Ильина, Т.В. Введение в искусствоведение: Учеб. пособ. для студентов вузов / Т.В. Ильина. – М.: ООО «Издательство АСТ»: ООО «Издательство Астрель». 2003. – 206. [2] с.: ил.
3. Федорец, Я.В. Особенности натюрморта в белорусской живописи 1990-2010-х годов / Современные проблемы развития художественного образования и визуальных искусств (к 100-летию Витебского народного художественного училища). – Витебск: ВГУ им. П.М. Машерова. 2018. – С. 78-81.

ДИЗАЙН-КОНЦЕПЦИЯ ОФИСНОЙ МЕБЕЛИ «A-LINE»

Фенько А.М.,

студент 3 курса ВГУ имени П.М. Машерова, г. Витебск, Республика Беларусь

Научный руководитель – Кулененок В.В., канд. пед. наук, доцент

Разработка дизайн-концепции офисной мебели является важным моментом для организации работы в современном офисе. Согласно основным принципам методологии дизайн-проектирования, дизайн-концепция строилась на основе системного подхода и структурного метода анализа [1].

Предпроектный анализ. Офисное помещение сейчас и в будущем может представляться как большое пространство (студия), где интерьер должен быть мобильный конструктор, часто менять обстановку в зависимости от различных ситуаций. Сейчас наиболее распространены следующие виды офисов - закрытого (кабинетного) типа, офисы открытого пространства и комбинированные.

Цель работы - разработка собственной мебели-конструктора по принципу комбинаторики.

Проектная установка (дизайн-концепция и дизайн-сценарий). Дизайн-концепция офисной мебели основывается на принципах эргономики, экологии, высоко-технологичной технологии и на базе основных принципов модульного проектирования (комбинаторики). Дизайн-сценарий определяет основные ситуации: индивидуальное изолированное рабочее место «блок», выстроенные в линию «змейка», по спирали, по кругу и т.д.

Проектное решение. Проектирование данного объекта можно определить как объект формообразования и структурно состоящий из формирования визуальной, антропометрической и материальной структур [2].

Дизайн-проектирование мебели начинается с поиска модулей, состоящих из типизированных элементов различных размеров, которые дают возможность вариантного изменения пространственных структур, т.е. мебели (рис.1). Мебель изготавливается из материалов ЛДСП и матового белого стекла. Общий колорит: ахроматическая гамма + натуральные оттенки дерева.

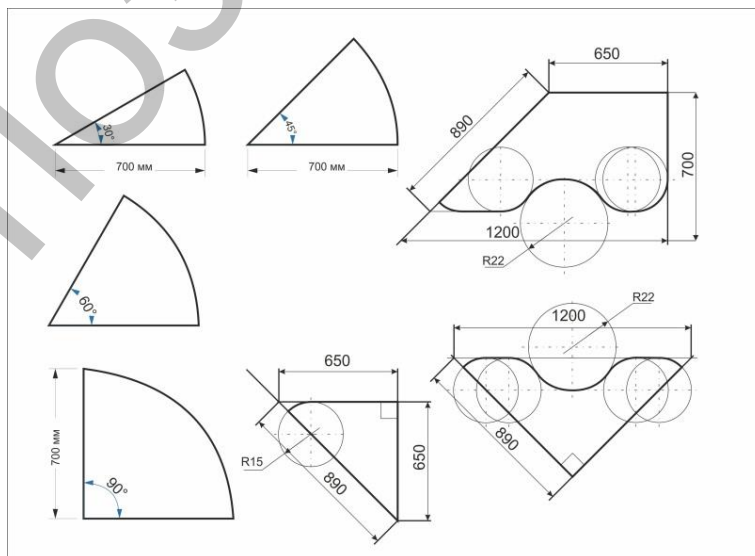

Рисунок 1. Основные модули мебели «A-Line».