

ИЛЛЮСТРИРОВАННЫЙ  
СЛОВАРЬ-СПРАВОЧНИК  
ПО СКУЛЬПТУРЕ

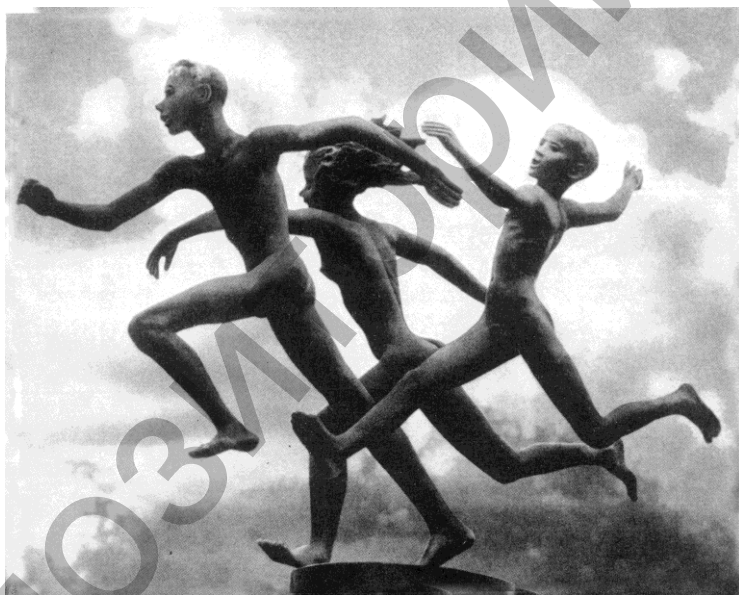

ИЛЛЮСТРИРОВАННЫЙ  
СЛОВАРЬ-СПРАВОЧНИК  
ПО СКУЛЬПТУРЕ

Репозиторий ВГУ

УДК 73(03)  
ББК 85.13я2  
И44

Составитель: старший преподаватель кафедры изобразительного искусства УО «ВГУ им. П.М. Машерова»  
**И.И. Колодовский**

Рецензент: профессор кафедры изобразительного искусства УО «ВГУ им. П.М. Машерова», кандидат педагогических наук В.Е. Нестеренко

Словарь-справочник предназначен для студентов ХГФ. Соединяет основные термины по этике, рисунку, скульптуре и истории изобразительного искусства. Здесь приводятся сведения о применяемых в работе скульптора оборудовании, инструментах и материалах: дереве, камне, металле и способах их обработки. Содержит около 246 статей с разьяснениями этимологии и значения терминов. В издании используется общепринятая система ссылок и сокращений.

УДК 73(03)  
ББК 85.13я2

## Предисловие

Поводом к созданию настоящего словаря-справочника послужило отсутствие пособий по скульптурной терминологии для студентов ХГФ и учителей ИЗО средней школы, хотя в периодической печати и появилось много словарей самого широкого спектра художественной жизни творческих работников. Выход данного «Иллюстрированного словаря-справочника по скульптуре» и продиктован прежде всего желанием пополнить копилку знаний будущих педагогов-художников специфической терминологией пластических искусств.

«Иллюстрированный словарь-справочник» содержит более 245 терминов и около 20 иллюстраций. Все термины в словаре-справочнике расположены в алфавитном порядке и снабжены знаком ударения, иерархия терминов установлена различным шрифтом; по возможности после некоторых терминов в скобках приведены латинские, греческие и другие слова, от которых они произошли.

Кроме собственно скульптурной, словарь-справочник включает терминологию изобразительного и декоративно-прикладного искусства, соприкасающихся с пластическим творчеством, статьи о материалах, инструментах, формовке и отливке в материале.

Знакомство с терминологией позволит и студенту и педагогу-художнику грамотно применять знания на практике и свободно ориентироваться в специфической учебно-методической литературе.

**Абразив** (франц. abrasif, от лат. abrasionis – соскабливание) – мелкозернистое вещество высокой твердости, употребляемое для механической обработки (шлифование, заточки), металлов, керамических изделий, стекла и пр. Используется в виде инструментов: шлифовальных брусков или кругов.

**А́брис** (нем. Abrib – ogerie – чертеж) – линейный (контурный) рисунок вспомогательного назначения; в широком значении – то же, что *контур*.

**Авэ́рс** (франц. avers, от лат. adversus – обращенный лицом) – лицевая сторона медали, монеты.

**Автограф** (от греч. autós – сам и grapho – пишу) – собственноручная авторская подпись на художественном произведении.

**Автопортрет** – портрет художника, выполненный им самим. В **а.** художник выражает свое самосознание, оценку собственной личности и творческих принципов, порой соотносит свою личность с судьбой целого поколения и класса.

**Автор** (франц., нем. autor, от греч. autos – сам, лат. autor – создатель, творец) – человек, создатель произведения, придумавший или выполнивший его.

**Аксессуа́р** (фр. accessoire), второстепенная, вспомогательная деталь главного изображения, обычно дополняющая характеристику центрального образа.

**Акт** (нем. art, от лат. actus – действие) – изображение обнаженного человеческого тела; жанр

изобразительного искусства, раскрывающий в изображении обнаженного тела представление о красоте, ценности земных чувств, бытия, может быть выполнено как с натуры, так и по воображению. **А.** может являться для художника как штудией по изучению обнаженного тела, наброском, моделью для будущих произведений, так и самостоятельным произведением.

**Акце́нт** (лат. accentus – ударение, выделение, подчеркивание) – один из приемов композиции, заключающийся в подчеркивании, усилении одного из ее элементов с помощью разнообразных средств (контраст, ритм). **А.** – зрительно усиленный этими средствами элемент.

**Алеба́стр** (от греч. alabastros) – 1) грубо измолотый обожженный белый гипс, употребляемый обычно для штукатурных работ, для отливки скульптурных произведений; 2) горная порода, белая тонкозернистая разновидность гипса.

**Аллего́рия** (от греч. allegoria – иносказание) – в искусстве воплощение явления, а также умозрительной идеи в наглядном образе. (напр., фигура с голубем в руке – **а.** Мира; женщина с повязкой на глазах и весами в руке – **а.** Правосудия). По своей функции часто сближается с эмблемой. Наиболее распространенный вид **а.** – персонафикация, т.е. фигура, снабженная одним или несколькими атрибутами, поясняющими ее смысл.

**Анатомия пластическая** - раздел анатомии, изучающий строение человеческого тела с точки зрения его пластической выразительности не только в покое, но и в движении. **А. п.** основана на анализе и знании кожного покрова, мускулатуры и скелета.

**Ангоб** (франц. engobe - обмазка) – тонкий слой белой или цветной глины, наносимый на поверхность керамического изделия до его обжига, с целью маскировки неровностей или цвета черепка. Техника **а.** в одних случаях используется как подкладка для последующей росписи или сграффито; в других – как сама роспись.

**Анфас** (от франц. en face, букв. – в лицо) – изображение портретируемого лицом к зрителю.

Большую роль в использовании этого приема играет направление взгляда портретируемого. Отведенные глаза отвлекают зрителя от изображения; опущенный взгляд как бы скрывает внутренний мир модели; направленный прямо на зрителя, помогает ему постичь внутренний мир человека.

**Арматура** (лат. armatura – вооружение, снаряжение) – проволока, дерево и др. материалы, используемые при формовке и отливке скульптуры с целью придания ей прочности.

**Архитектоника** (от греч. architektonike – строительное искусство) - тектоника, художественное выражение структурных закономерностей, присущих конструк-

ции здания, композиции круглой скульптуры и объемных произведений декоративного искусства. В более широком смысле **а.** – композиционное строение любого произведения искусства, обуславливающее соотношение его главных и второстепенных элементов.

**Атлант** (от имени персонажа древнегреческой мифологии Титана Атланта, держащего на своих плечах небесный свод) - мужская статуя, поддерживающая перекрытие здания, портика, балкон и т.д. и обычно приставленная к стене или столбам.

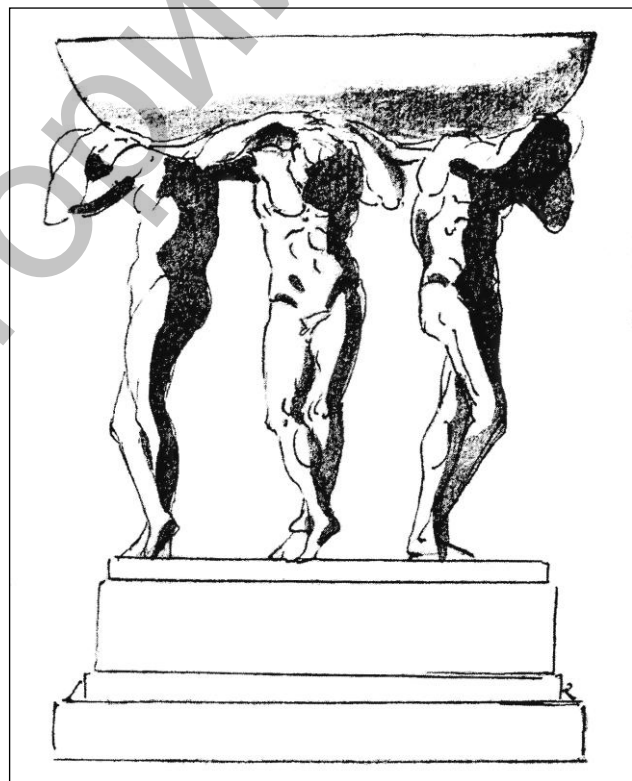

Атланты. М.И. Козловский. Проект фонтана. Около 1802 г.

**Атрибут** (от лат. attribuo – придаю, наделяю) в изобразительном искусстве - постоянный вещественный признак персонажа, служащий для его опознавания и указывающий на его аллегорическое

и символическое значение (например в античном искусстве обязательный **а.** Геракла – палица; в европейском средневековом искусстве обязательный **а.** святого – нимб, и т.д. (орел – **а.** Зевса; трезубец – Посейдона; весы – Правосудия; ключи – Св. Петра. **А.** – отделенные от героев, становятся их символическими знаками (так, обычно, обозначаются евангелисты: Ангел – символ Матфея, Телец – Луки, Лев – Марка, Орел – Иоанна)).

**Бетон** (франц. beton, лат. – betonium) – смесь цемента, заполнителя и воды, приобретающая после засыхания большую твердость.

Основными компонентами для изготовления скульптуры из бетона являются портландцемент марки «300» - «400», заполнители – песок и мраморная крошка или иные крупные заполнители, которые создают жесткий скелет скульптуры и уменьшают усадку при твердении бетона. Песок должен быть только речным, без примесей глины и пыли; мраморная крошка применяется фракции от 0,5 до 2,5 мм. Мраморная крошка должна состоять из мелких, средних и крупных фракций, подобранных в определенных соотношениях наиболее приемлемой бетонной смесью для скульптуры является соотношение – 1:1,5:3 (1 часть цемента, 1,5 части песка и 3 части мраморной крошки).

Заполнителями также могут служить металлические опилки – стальные, чугунные и бронзовые,

в зависимости от декоративного эффекта, которого скульптор хочет добиться.

Вода имеет немаловажное значение. Она должна быть без каких-либо примесей и загрязнений. Такой может быть только водопроводная вода, но никак не болотная или сточная. Количество воды берется по отношению к весу цемента, т.е. В: Ц.

**Барельеф** (от франц. bas-relie - буквально: низкий рельеф) – вид рельефной скульптуры, в которой все части изображения связаны с плоскостью фона, а высота изображения не превышает половины реального объема скульптуры. **Б.** (изобразительный и орнаментальный) – распространенный вид украшения архитектурных сооружений и произведений декоративного искусства. **Б.** часто украшаются постаменты памятников, стены, мемориальные доски, монеты, медали.

**Бисквит** (франц. biscuit) – непокрытый глазурью матовый фарфор, служит для изготовления скульптуры, декоративных плакеток и медалей на посуде и вазах.

**Бронза** – сплав металлов. Для художественного литья притеняется бронза с содержанием *меди* – 85-91%, *цинка* – 5-8%, *олова* – 4-7%. Более коррозионно-стойкая **б.** с давних времен считается наиболее благородным скульптурным материалом.

**Бутафория** (от итал. buttafuori - рабочий сцены в театре, который подавал актерам необходимые по ходу сценического действия

предметы) – поддельные, специально изготавливаемые предметы, заменяющие в спектаклях настоящие вещи. **Б.** изготавливается из дешевых и достаточно прочных материалов (дерево, папье-маше, раскрашенная ткань и т.д.)

**Бучарда** (франц. boucharde) – металлический молоток, имеющий две ударные плоскости с пирамидальными зубцами. Применяется каменотесами и скульпторами при обработке каменной породы для придания камню живописной шероховатости.

**Бюст** (франц. buste, от лат. bustum – место кремации, надгробный памятник), погрудное, большей части портретное (первоначально надгробное) изображение человека в круглой скульптуре.

**Ваяние**, см. «скульптура»; в более узком понимании слова – высекание скульптурного произведения из камня; извлечение скульптурной формы, объема из валяного блока, в отличие от метода наращивания формы при лепке.

**Ваятель** – то же, что и скульптор (по преимуществу тот, кто высекает свои произведения из камня).

**«В материале»** – термин скульптурной практики, обозначающий произведение, выполненное (отлитое, высеченное, вырезанное) в задуманном автором твердом материале (металл, камень, дерево и т.д.). В отличие от отформованных из гипса или выполненных в материалах «времен-

ных», недолговечных (глина, пластилин, воск).

**Воск** – натуральный пчелиный продукт – исходный материал для лепки скульптуры малых форм.

**Восковой способ** (франц. cire perdue, букв. – утраченный воск) – высококачественный способ отливки из бронзы скульптурных произведений. Снятую со скульптуры форму покрывают изнутри тонким и ровным восковым слоем (который соответствует будущему бронзовому слою) и заполняют твердеющей огнестойкой массой. При прокаливании формы на сильном огне, воск целиком вытравливается, образуя свободное пространство между формой и огнестойкой массой; вместо него в форму вливают расплавленный металл и дают ему остыть. Удалив затем форму и огнестойкую сердцевину, получают полуу внутри бронзовую отливку с сохранившимися мельчайшими деталями.

**Вернисаж** (франц. vernissage – букв. – покрытие лаком) – торжественное открытие выставки, в котором участвуют специально приглашенные лица.

**Визирование** (нем. visieren) – способ определения пропорциональных соотношений размеров натуры ее частей при помощи карандаша, который рисующий держит в вытянутой руке между глазом и измеряемой натурой. **В.** способствует развитию глазомера, чувства пропорций и понимания формы натуры.

**Выражение** (англ., франц. expression, нем. ausdrück, auberung) –



воспроизведение средствами искусства внутреннего содержания явлений действительности (чувств, мыслей, психических состояний человека, объективной сущности людей и событий). В изобразительных искусствах **в.** раскрывается, прежде всего, через изображение его выразительную декоративную структуру.

**Выразительность** – яркость, сила выражения, впечатления, богатство смысла. **В.** может быть отнесена как к произведению искусства, так и к натуре.

**Высекание** (англ. carving, франц. taille, нем. meißeln) – процесс создания скульптуры из камня, часть выполняется мастером-мраморщиком при помощи пунктировальной машины по уже созданной, вылепленной и отформованной в гипсе модели. **В.** предполагает, что автор видит в блоке камня будущего произведения и освобождает его от лишнего материала. При этом используются инструменты: *рашпиль, скапель, троянка, шпунт, юлина.*

**Высокий рельеф** то же, что и *горельеф.*

**Габбро** (итал. gabbro) – минерал крупной зернистой структуры с металлическим отблеском включений черного магнетита.

**Гальванопластика** (от имени итал. ученого Луиджи Гальвани и греч. plastike – ваяние) – получение точных металлических копий методом электролитического осаждения металла на металлическом и неметаллическом оригинале.

**Ганч** (тюрк. – гипс) – среднеазиатское название белого вяжущего материала, получаемого обжигом камневидной породы, содержащей гипс и глину. Известен как материал для штукатурки, объемно-пластического декора, скульптуры. Водный раствор молотого ганча быстро затвердевает, легко формуется. Влажный ганч легко режется и дает возможность мельчайшей проработки низкого и высокого рельефа. Резной ганч имеет матовую белую поверхность.

**Гармония** (греч. harmonia) – согласованность, соразмерность, единство частей и целого, обуславливающие его внутреннюю и внешнюю стройность и совершенство художественного произведения.

**Гипс** (греч. gypsos – мел, гипс) – минерал, водная сернокислая соль кальция, получаемая в результате обжига гипсового камня при  $t^{\circ} 140^{\circ} - 180^{\circ}$ . Парообразный материал белого цвета, при затворении водой быстро схватывается и твердеет. Процесс схватывания протекает при повышенной температуре. И в промежутке между 6 мин., а конец схватывания не позднее 30 мин. Практически **г.** за 10-15 мин. превращается в камневидное состояние.

**Гипсовка** – резиновая чашка, предназначенная для приготовления гипсового раствора.

**Гипсы** (греч. gypsos) – гипсовые слепки скульптурных произведений (преимущественно античных) применяющиеся в каче-

стве модели на уроках рисунка и скульптуры.

**Глаголь** – похожий на букву «Г», прочный металлический стержень, на котором крепится каркас для торса, фигуры и т.д. и который, следовательно, несет на себе всю тяжесть. Он прочно прикрепляется к деревянному основанию с таким расчетом, чтобы фигура находилась над серединой подставки.

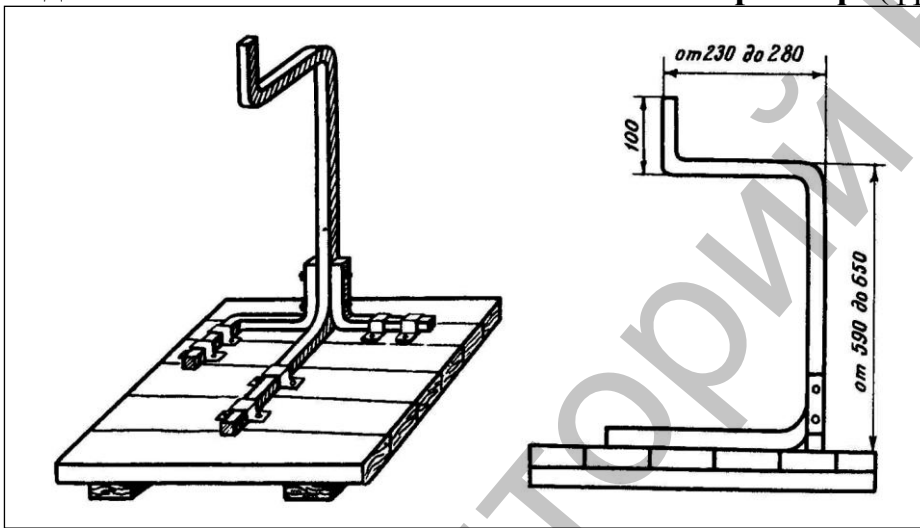

Глаголь (вид сбоку в ортогональной проекции с указанием размеров из расчета на метровую фигуру и перспективный рисунок).

**Глина** – осадочная порода, продукт механического и химического разрушения минералов под воздействием воды, воздуха и температурных изменений. Основная составляющая часть глины – каолинит. Г. способны образовывать с водой пластическое тесто, при высыхании сохраняющее приданную ему форму без образования трещин и усадки, а после обжига приобретающее твердость камня. Для скульптора важнейшим свойством г. является ее пластичность – возможность придания любой формы и ее сохране-

ние. Г. есть жирные и тощие (с определенным количеством песка), но для лепки берется наиболее жирная, наиболее вязкая и эластичная. Г. могут быть различного цвета из-за включения, например, гидрата окиси железа – красный цвет; глауконита (минерал группы гидрослюд), магнезия, калия – зеленый цвет; углеродистые соединения – светлые, почти белые.

**Горельеф** (франц. haut-relief –

высокий рельеф) – разновидность выпуклого рельефа, высокий рельеф, в котором изображение (фигуры, предметы) возвышаются над плоскостью фона более чем на половину своего объема и даже

могут восприниматься почти как полнообъемные, лишь соприкасающиеся с плоскостью.

**Гранит** (итал. granito – зернистый) – горная порода, состоящая из кварца, полевого шпата, слюды и др., широко используется в скульптуре. Г. называют собственно граниты, сиениты, диориты, порфиры, базальты и др. камни группы изверженных пород, цвет гранитов – от светло-серого до темно-серого и от средне-розового до темно-красного. Бывают граниты черного цвета, наиболее прочные и породоустойчивые мелко- и

среднезернистые граниты. Для скульптуры подходят мелкозернистые г.

**Графит** (греч. grapho - пишу) – минерал, состоящий почти из чистого углерода. Графитовый порошок используется при тонировке скульптуры.

**Гротеск** (франц. grotesque, итал. grottesco – причудливый, от grotta – грот) – 1) вид орнамента, включающего включающий в причудливых, фантастических сочетаниях изобразительные и декоративные мотивы (растительные и звериные формы, фигуры людей, маски);

2) происходящее от орнаментального, наименование особого типа художественной образности, основанного на причудливом, контрастном сочетании фантастического и реального, прекрасного и безобразного, трагического и комического. Гротескный мир, таящий в себе многозначную содержательность, фантастически отражающий действительность, не допускает ни буквального его понимания, ни однозначной (как аллегории) расшифровки.

**Декоративная скульптура** – обширная область скульптуры, объединяющая многообразные средства пластического украшения городов, зданий и сооружений, садов и парков, общественных и частных интерьеров. **Д.с.** включает монументально-декоративную скульптуру и городскую **д.с.**

**Декоративность** – совокупность художественных свойств,

усиливающих национально-выразительную и художественно-организующую роль произведений искусств пластических в окружающей человека предметной среде. В создании эффекта декоративности произведения участвуют декор, выразительность природной фактуры материалов, композиционная организация линейных ритмов и пластических объемов.

**Дерево** (ст. слав. древо, др. инд. dru) – один из основных материалов в работе скульптора, преимуществами которого состоят в легкости обработки, сравнительной дешевизне, разнообразии тона и текстуры. **Д.** – единственный скульптурный материал, обладающий в естественном виде цилиндрической формой. Эта особенность и диктует скульптору свои условия композиционного начала. Наиболее ценные породы: розовое (амарант – южноамериканское вечнозеленое растение тропического пояса), красное (махагони – растение тропического пояса) и черное (эбеновое – тропическое с очень твердой древесиной). Из пород нашей средней полосы наиболее используемые – осина, ольха, липа, клен, вяз, орех, груша. Обладая однородностью строения и присущими этим породам пластическими свойствами, дают возможность моделировать плавные переходы одной скульптурной формы в другую, а также воспроизводить в этих материалах мелкие и тонкие скульптурные детали.

**Детализация** (от франц. detailer – вдаваться в подробности) – разработка в деталях; стремление к исчерпывающей полноте изображения.

**Деталь** (франц. detail – подробность, частность) – в произведениях изобразительного искусства, значащие мелкие подробности, выразительные предметы и их особенности, характеризующие героев или среду их бытия.

**Деформация** (франц. deformation – искажение) – отступление от натуральной формы зрительного образа.

**Диабаз** (греч. diabasos – глубинный) – глубинная магматическая твердая каменная порода, наряду с гранитом, габбро, порфирами используется для облицовки зданий и в скульптуре. Имеет темно-зеленый или черный цвет, зернистую структуру.

**Динамика** (от греч. dynamis – сила) – выражение в искусстве движения, изменения во времени, выявление вовне внутренней энергии. Статические начала, устойчивость, равновесие, тектоника в той или иной мере сочетаются с д., началами движения, ритма, энергии, порыва. Членения и пропорции пространственных форм, устойчивость и неустойчивость композиции – все это создает определенный ритм, воспринимаемый во времени и благодаря д. элементам художественной формы.

**Доломит** (греч. dolomitos – легко обрабатываемый) – минерал, разновидность осадочных извест-

няковых пород, почти полностью состоящая из минерала доломита, используется в скульптуре как мягкий, легко обрабатываемый материал. Имеет серо-желтоватый, реже черный цвет.

**Дрель** (нем. drell) – в скульптуре ручной инструмент для вращения сверла, употребляемый при обработке твердых материалов. Для этой цели применяют также юлину со смычком. Современные д. имеют пневматический или электрический привод.

**Дробный** – измельченный, перенасыщенный мелкими деталями, излишне подробный. В художественном творчестве дробность формы приводит к нарушению целостности композиции.

**Живописный рельеф** – разновидность барельефа, в которой фигуры и предметы сильно уплощены, а среда – пейзажная, архитектурная и т.д. – намечена слабым рельефом на фоне. В Ж. р. могут использоваться перспективные сокращения и живописные эффекты (солнечные лучи, облака, волны).

**Желатин** (франц. gelatine) – высшего сорта животный клей (пищевой и технический) – вырабатывается путем вываривания из костей и отходов кожи молодых животных (телят, ягнят); изготавливается в виде тонких листочков или плиточек от желтых до коричневых оттенков. Используется в скульптуре в изготовлении клеевых форм и грунтов.

**Замки формовочные** – различного рода направляющие, которые

обеспечивают точную фиксацию кожухов, раковин и всех частей формы (черновой, кусковой и клеевой).

**Зáмысел** – в искусстве конкретное и целостное представление об основных чертах содержания и формы художественного произведения, сложившееся в творческом воображении художника до начала практической работы над ним.

**Зарисóвка** – рисунок с натуры, выполненной преимущественно вне мастерской с целью собирания материала для более значительной работы, ради упражнения. В отличие от наброска, в з. могут быть тщательно разработаны нужные художнику детали.

**Змéйка** - простое приспособление каркаса для удержания глины при лепке головы, торса и фигуры человека. Змейками чаще всего обвивают стержни рук и ног. Всякую поддержку для глины предпочтительнее располагать ближе к нижней границе объема.

**Золотóе сечéние (золотая пропорция)** - деление в крайнем и среднем отклонении, *гармоническое деление*, деление отрезка AC на две части таким образом, что большая его часть AB относится к меньшей BC так, как весь отрезок AC к AB (т.е.  $AB:BC=AC:AB$ ). Приблизительно это соотношение равно  $5/3$ , точнее  $8/5$ ,  $13/8$  и т.д. термин «Золотое сечение», ввел Леонардо да Винчи.

**Зрéние скульптора** – состоит в том, что скульптор en face определяет глубину впадин и вышину

выпуклостей и, почти не справляясь с профилем, глазом прощупывает форму скульптуры.

**Зубáтка** – стальной ударный инструмент скульптора, круглый или граненый стержень, расширяющийся к одному концу в виде плоской лопаточки, нижний край которой имеет острые клиновидные зубья. Ударяя молотком по тупому концу з., откалывают от глыбы камня (гранита, мрамора, известняка и др.) куски нужного размера.

**Идеáл** (франц. ideal, от греч. idea – идея, прообраз) – в пластических искусствах – высший образец духовной и физической красоты, истины и добра, воплощенный в человеке. Реальностью **и.** является прекрасное. Каждая эпоха выдвигает свой **и.** – божества, святого, монарха, героя.

**Извая́ние** – скульптурное произведение, высеченное из камня.

**Известко́вая вода́** – разведенное в воде известковое тесто. Известковая вода, употребляемая для замешивания гипса, должна иметь прозрачно-молочный вид. **И. в.** придает отливаемому гипсовому оригиналу достаточную прочность и чистоту отлива.

**Известня́к** – распространенная осадочная порода, состоящая, главным образом, из минерала кальцита с примесью глины, песка и др. **И.** образовался в морских бассейнах в основном из остатков животного мира (зоогенные породы), а также за счет химических осадков. Благодаря легкости обработки и теплым оттенкам широко

применяется в скульптурных работах. Цвет известняков различен: они бывают охристые, белые, розовые, серые, красно-бурые.

**Иконография** (от греч. eikon- изображение, образ и grapho- пишу, черчу, рисую) в изобразительном искусстве, строго установленная система изображения каких-либо персонажей или сюжетных сцен. Под иконографией понимают также совокупность изображений какого-либо лица (напр. А.С. Пушкина, декабристов и т.д. или сюжетов, характерных для какой-либо эпохи, направления в искусстве и т.д.).

**Искусства пластические**, а также искусства пространственные, понятие, объединяющее виды искусства, произведения которых существуют в пространстве, не изменяясь и не развиваясь во времени. Произведения имеют предметный характер, выполняются путем обработки вещественного материала, особенности формообразования которого, существенно определяют характер их образного строя. **И. п.** делятся на изобрази-

тельные и неизобразительные. К первым относятся живопись, скульптура, графика, монументальное искусство, фотоискусство, воспроизводящее с различной мерой чувственной достоверности визуально воспринимаемую действительность; к неизобразительным относятся архитектура, декоративно-прикладное искусство и художественное конструирование, в которых зрительно-пространственные формы не предполагают, как правило, прямых аналогий в реальной действительности. Хотя следует отметить, что границы между изобразительными и неизобразительными искусствами не абсолютны.

**Инструмент** (лат. instrumentum – принадлежность, снаряжение) – орудие, прибор для какой-либо работы. В творчестве скульптора вместе с материалами и приемами составляет понятие техники искусства. Отсюда выражение: инструментарий художника, т.е. совокупность материала, средств и приемов его обработки.

**Инструменты для работы по**

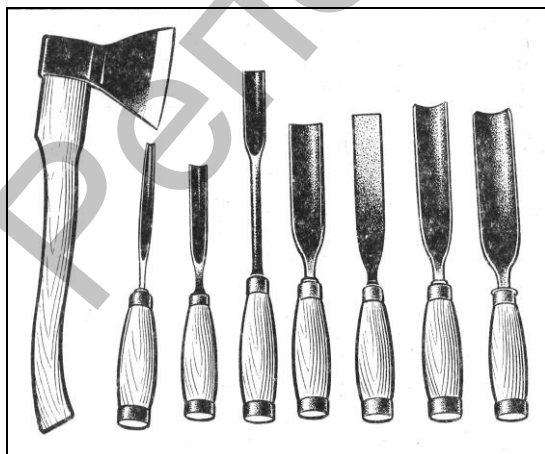

Топор. Стамески полукруглые.

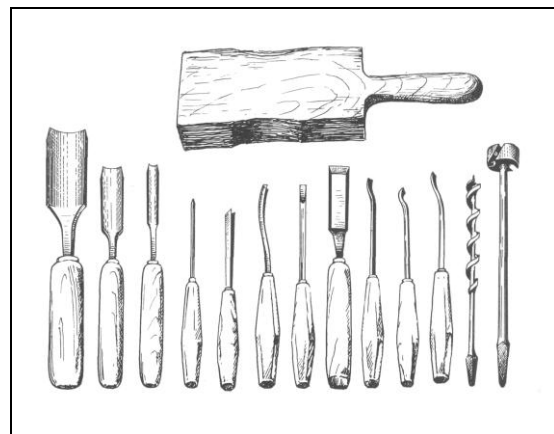

Инструменты для работы по дереву.

**дере́ву** – набор, включающий прямые долота – плоские и вогнутые, стамески различной величины и клюкарды различной формы и изогнутости, обыкновенный плотничий топор и специальный маленький топорик, молотки (небольшая железная киянка, деревянный круглый молоток, четырехугольная деревянная киянка), ножи, рашпили разной величины и рифлевки.

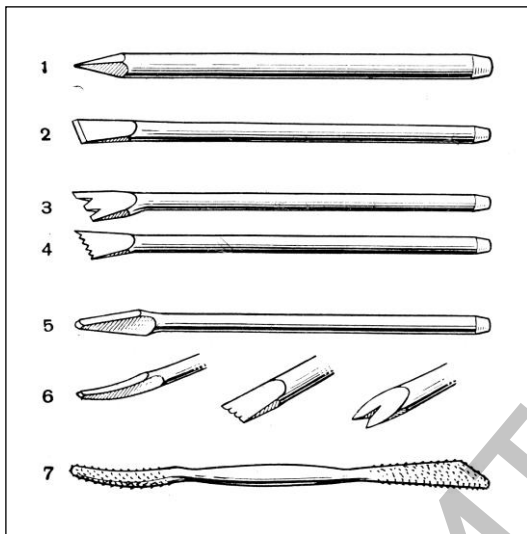

Инструменты для мягких каменных пород: 1) скarpель; 2) закольник; 3,4) троянки; 5, 6) профили; 7) рифлевки.

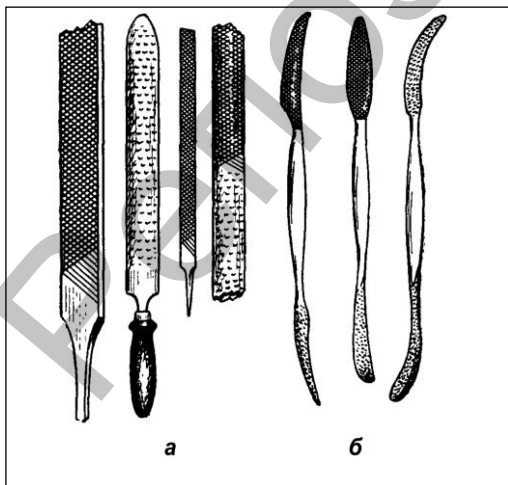

Инструменты для грубой обработки мрамора и тонкой моделировки формы: а) рашпили; б) рифлевки.

**Инструменты для рубки камня** – набор, необходимый для рубки гранита, мрамора, известняка и песчаника. Изготавливается из закаленной стали для более мягких пород и с победитовым наконечником – для гранита. Это бур – для бурения отверстий, шпунты, скarpели, троянки, струбцина, стальной молоток, закольник, бучарда, кияра, тесовик. Для грубой обработки мрамора и тонкой моделировки формы применяются различные рашпили, рифлевки, юлина со смычком.

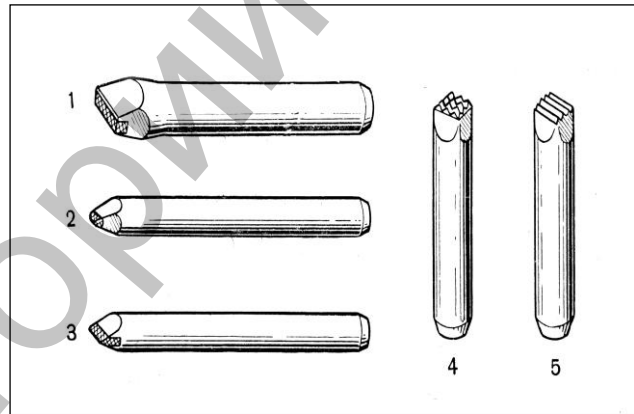

Инструменты для твердых каменных пород: 1) закольник; 2) шпунт; 3) скarpель; 4,5) штампы: крестовый и ковальный

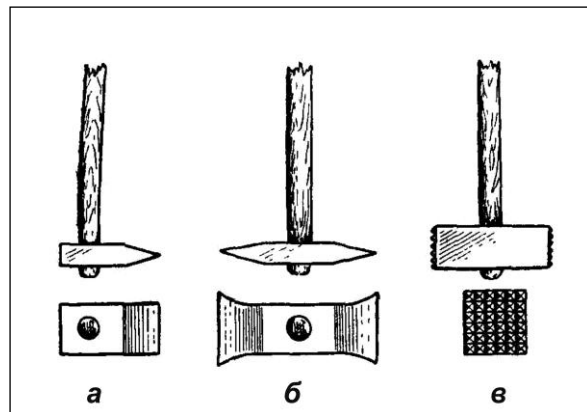

Инструменты для обработки гранита: а) кияра; б) тесовик; в) бучарда.

**Инструменты при работе с глиной, воском и пластилином** – стеки, изготовленные из древесины плотных пород (яблоня, груша, вишня и т.д.) или из металла (алюминий, дюраль, латунь), петли, киянка, циркуль, насос-пульверизатор.

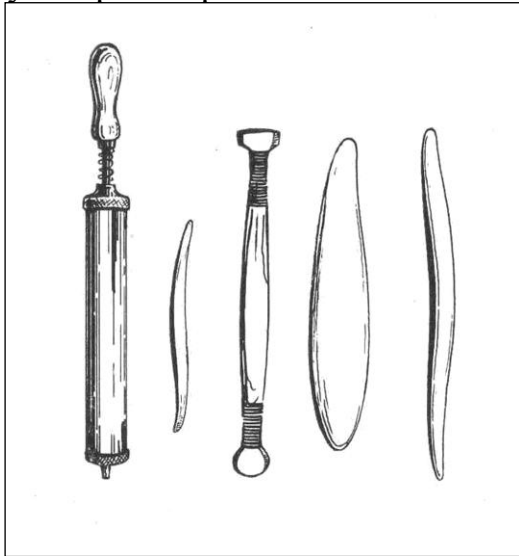

**Инструменты для лепки (стеки) и насос-пульверизатор.**

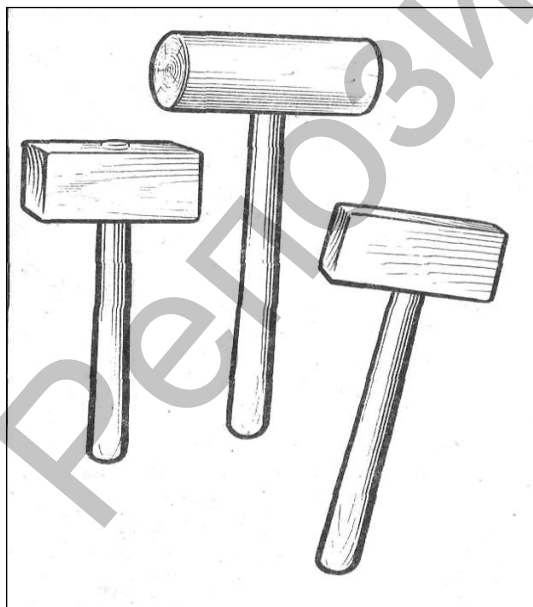

**Деревянные киянки.**

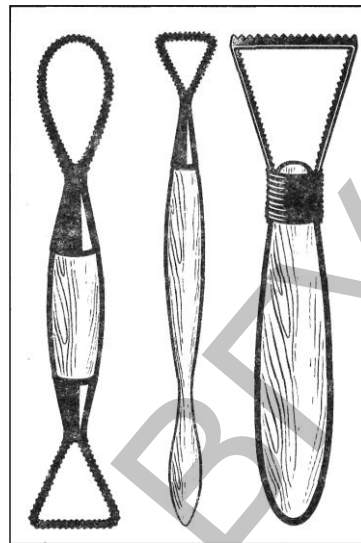

**Петли (кольца).**

**Инструменты для формовки** – набор инструментов, облегчающих формовку и отливку их гипса с глиняных оригиналов. Это одна или две металлические лопатки, нож, молоток, скарпели, стамески, клюкарза, цикля, щетинные кисти, пластмассовое ведро или резиновая чашка-гипсовка, ведро для воды, смазка, пигмент, сухая краска (охра, мумия, ультрамарин (синька), металлические пластины различных размеров, мутовка, жгут или прочная веревка, арматура (проволока, пенька, стекловолокно), нитролак.

**Интуиция** (от лат. *intueri* – пристально глядеть, рассматривать, исследовать, обдумывать) – в искусстве один из способов художественно-образного мышления, заключающиеся в мгновенном угадывании, нахождении единственно верного композиционного решения на основе предыдущего опыта или подготовительных эскизов. **И.** соединяет знания, опыт



практическое умение и поэтому является основой мастерства.

произведение, служащее нормативным образом.

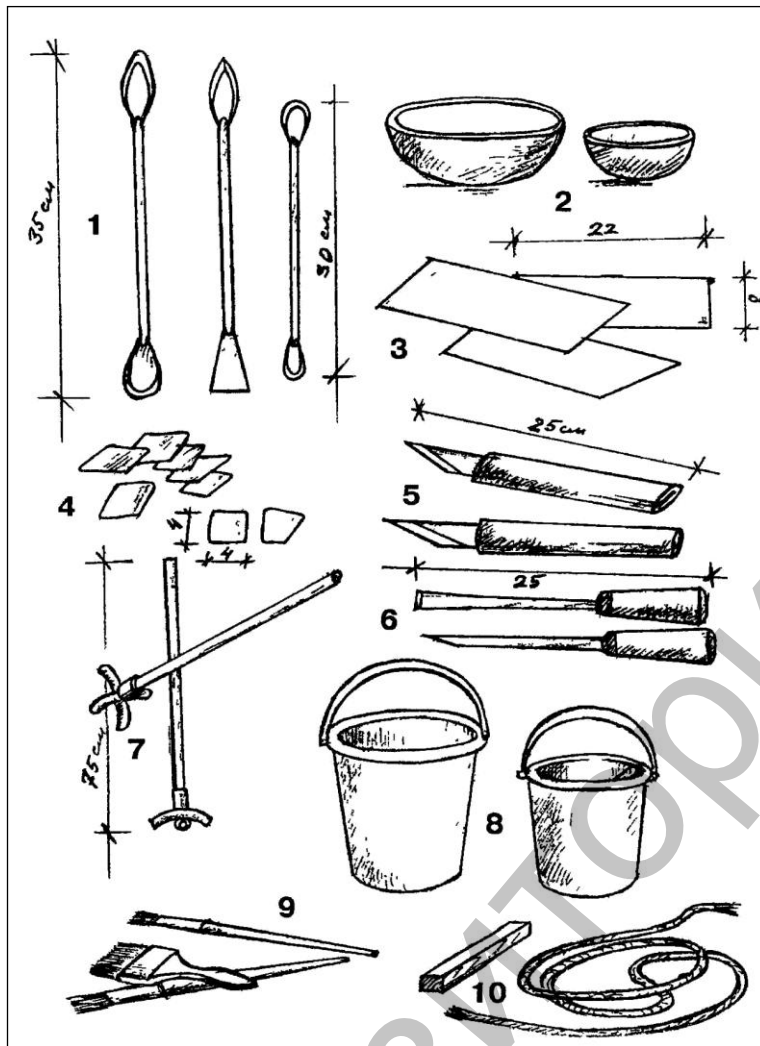

Инструменты для гипсовой формовки: 1) лопатки; 2) гипсовки; 3) пластинки металлические; 4) пластинки мелкие; 5) ножи; 6) стамески; 7) мутовки; 8) ведра пластмассовые; 9) кисти; 10) шпагат и деревянный брусоч.

**Канон** (греч. κανον – правило, мерило) – в изобразительном искусстве совокупность твердо установленных правил, определяющих в художественных произведениях нормы композиции и колорита, систему пропорций, либо иконографию данного типа изображения. **К.** называют также

**Кариатида** (от греч. Caryatides – жрицы храма Артемиды в Кариях др. Греции), скульптурное изображение стоящей женской фигуры, которое служит опорой балки в здании. **К.** обычно прислонены к стене или выступают из нее.

**Каркас** (франц. carcasse – скелет, остов) – внутренняя, сокрытая от глаз опора глиняных, пластилиновых скульптурных моделей или отливаемых из гипса, изготовленная из металлических прутьев, труб, проволоки, иногда из дерева. Для скульптуры значительных размеров в качестве **к.** применяют деревянные кресты на тонкой проволоке для удержания глины от падения при ее подсыхании.

**Квадрига** (лат. quadriga – четверка) – античная

боевая или беговая колесница на двух колесах, запряженная в один ряд четверкой лошадей. Скульптурное изображение **к.** обычно венчало триумфальные арки или фронтоны и аттики здания.

**Квасцы** – калиевые или алюминиевые, употребляются для дублирования клеевых форм; продаются в виде порошка или бесцветных кристаллов.

**Кера́мика** (греч. *keramiké* – гончарное искусство, от *kéramos* – глина) – изделия и материалы из глин или их смесей с различными неорганическими соединениями, закрепленные специальным обжигом. Основными технологическими видами **к.** являются терракота, майолика, фаянс, каменная масса и фарфор.

**Керопла́стика** (от лат. *sega* – воск и греч. *plastike* – ваение) – лепка и скульптурные произведения из воска.

**Комбинато́рика** (от лат. *combinare* – соединять, сочетать) – один из способов формообразования художественного произведения, заключающийся в перестановке, различных сочетаниях, вариации одних и тех же элементов (графических, объемных, цветовых).

**Компози́ция** (от лат. *compositio* – составление, сочинение) – 1) построение художественного произведения, обусловленное его содержанием, характером и назначением и во многом определяющее его восприятие. В пластических искусствах **к.** объединяет частые моменты построения художественной формы (реальное или иллюзорное формирование пространства и объема, симметрия и асимметрия, масштаб, ритм и пропорции, нюанс и контраст, перспектива, группировка, соотношение целого и деталей, цветовое решение и т.д.). Композиция организует как внутреннее пространство произведения, так и его соотношение с окружающей

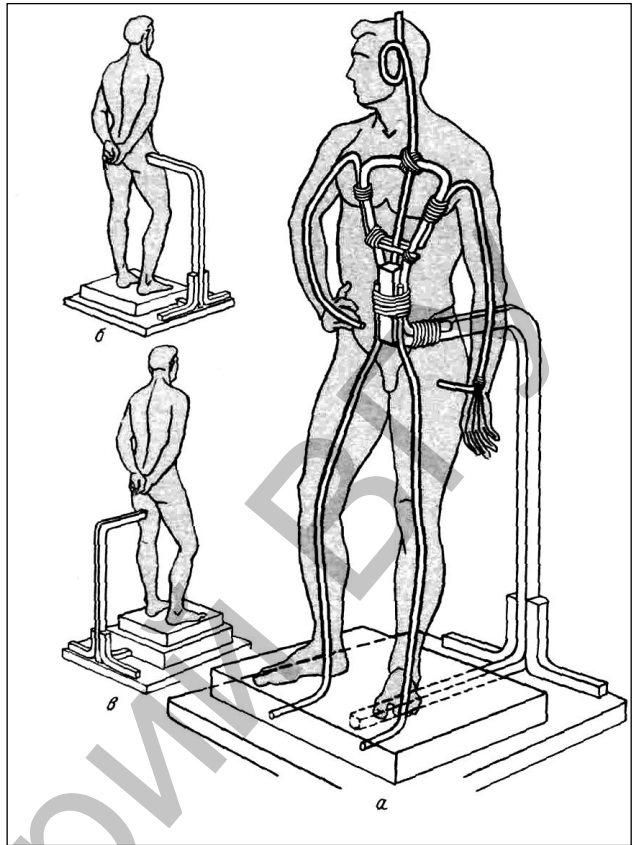

Каркас для фигуры: а) правильное крепление каркаса к глаголи; б, в) неверное крепление.

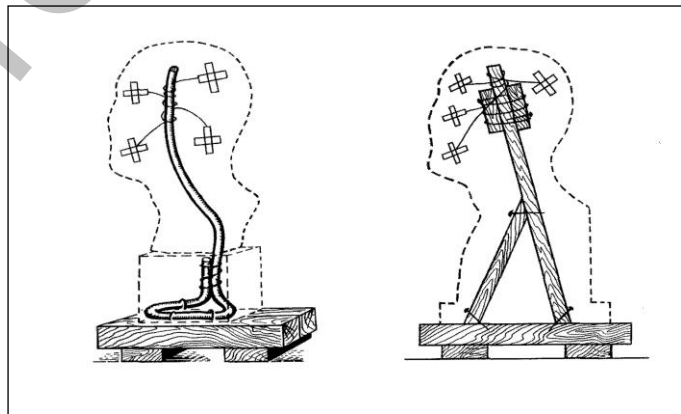

Каркас для лепки головы

средой, координирует его восприятие зрителем;

2) произведение искусства, конечный результат деятельности художника.

**Компоно́вка** (нем. *komponieren* – составление, сочинение) – практическая часть работы над компо-

зицией: смысловое, пространственное и декоративное размещение фигур, предметов или неизобразительных мотивов и знаков. Как правило, **к.** связана с работой над композиционным эскизом.

**Кóнная гру́ппа** – скульптурная группа, изображающая человека или людей рядом с конем (или лошадьми), а также на колеснице – *квадриги* или колесницы с упряжкой шестерней на триумфальных воротах, фронтонах.

**Кóнная ста́туя** – скульптурное изображение всадника верхом на коне, устанавливаемое обычное в мемориальных целях в городе или большом общественном помещении.

**Констру́кция** (лат. *constructio* – построение) – в произведениях искусства построение, способ связей его отдельных частей, элементов в зависимости от их функции (назначения): движения, опоры, равновесия. В скульптуре – это связи, с помощью которых достигается «зрительная прочность», целостность, равновесие изображения. Композиция всегда включает **к.** как функциональный способ формообразования.

**Контррелье́ф** (от лат. *contra* – против и франц. *relief* – выпуклость) – 1) углубленный рельеф, углубления которого являются строго негативными по отношению к выпуклому рельефу;

2) отпечаток скульптурного оригинала (модели) при изготовлении формы для ее заполнения жидким и застывающим материалом.

**Кóнтур** (франц. *contour*) – очертание предмета, абрис; графическое изображение линии, очерчивающей форму.

**Коропла́стика** (от греч. *kore* – девушка, женская статуэтка, кукла и *plastike* – ваяние), изготовление женских фигурок из обожженной глины, воска, гипса и др.

**Крэ́стик** – простое приспособление каркаса для удержания глины при лепке головы, торса и фигуры человека. **К.** подвешиваются там, где поместятся значительные объемы глины, угрожающие отвалиться вниз (или в сторону).

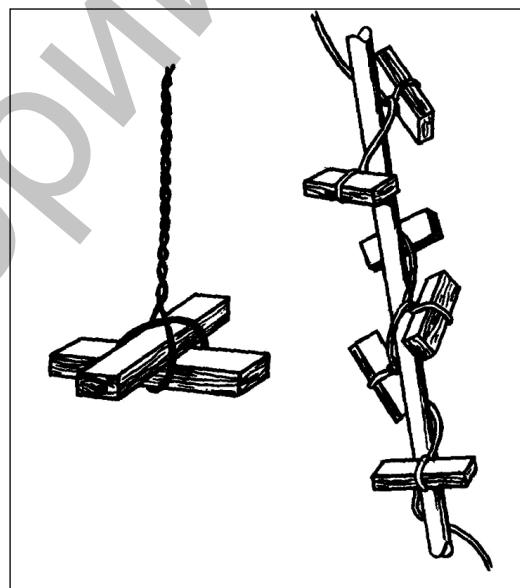

Крестик и змеяка.

**Крúглая скульпту́ра** – вид скульптуры, произведения которой (в отличие от рельефа) представляют собой самостоятельные трехмерные объемы, не связанные с плоскостью фона. Главные типы **к. с.**: статуя, бюст, скульптурная группа. Произведения **к. с.** могут быть рассчитаны как на одну определенную точку зрения, так и на несколько точек зрения, а также на круговой обзор, при котором

содержание произведения раскрывается в различных дополняющих друг друга аспектах.

**Лабрадорит** – глубинная магматическая порода, разновидность габбро, темно-серого цвета с синезеленым или красноватым радужным отливом; используется в скульптуре, в ювелирном искусстве и как облицовочный материал.

**Лату́нь** (от нем. *latun*, итал. *latta* – жель) – сплав меди с цинком, металл золотистого цвета. Используется в ювелирном искусстве и скульптуре (*мелкая пластика*).

**Лёпка** (англ. *modelling*, франц. *modelage*, нем. *modellieren*) – процесс создания скульптурных произведений из глины, пластилина, воска и др. мягких материалов путем наращивания или удаления пластической массы. **Л.** – один из первичных, основных процессов работы скульптора; методом **л.** выполняются эскизы, а также модели, предназначенные для последующего перевода в другой материал. Под **л.** (моделировкой) понимается также выявление объема пластической формы в скульптуре.

**Лепнина** – рельефные украшения (фигурные и орнаментальные) на фасадах и в интерьерах здания, как правило, отлитые или отпрессованные из гипса, штукатурки, бетона или др. материалов.

**Литьё** - изготовление отливок путем заполнения форм расплавленным металлом и дальнейшая их обработка – *чеканка, гравиров-*

*ка, патинирование, золочение и т.д.*

### Металлическая литая скульптура

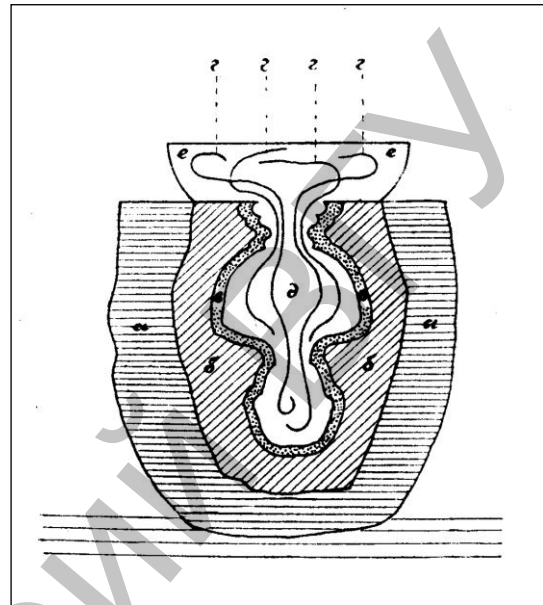

Железные каркасы, опущенные в форму, залитую гипсом с песком. Концы каркаса изогнуты петлями для намазки на них подставки; а) кожух; б) клеевая форма; в) воск; г) концы каркаса; д) залитый гипс с песком; е) намазка глины с песком.

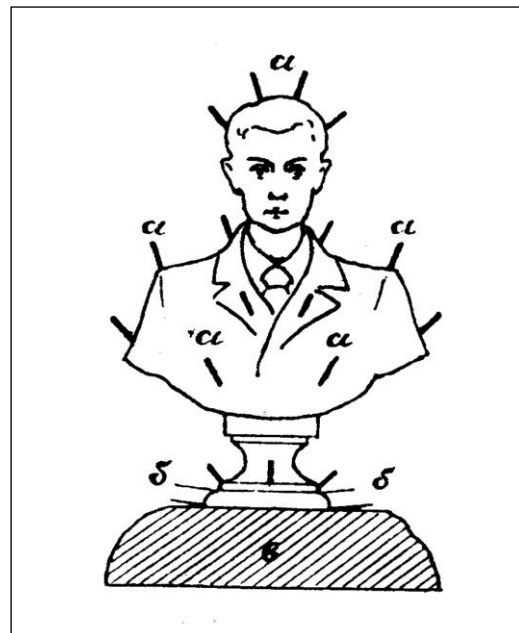

Установка литников поверх воскового бюста; а) литники-отдушники; б) входные отверстия для бронзы; в) подставка.

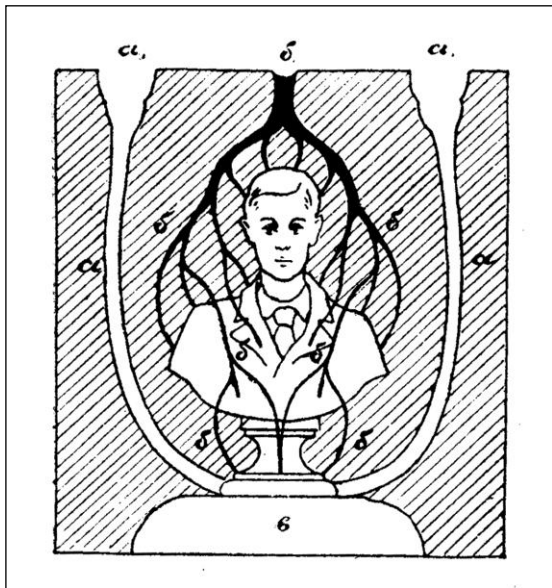

Система литников и отдушников, устанавливаемых на восковом бюсте; а) навливаемая земляная форма; а) земляная форма; а

**Лíния** (лат. *linea*) – одно из важнейших выразительных и изобразительных средств в пластических искусствах, след движущейся точки. В скульптуре л. является границей силуэта, отделяющей форму от окружающего ее пространства.

**Лопáтка формóвочная** – инструмент для замешивания и накладывания гипса, представляющий собой стержень с плоскими закругленными концами – перьями. Лопатки изготавливают различной величины (от 15 до 30 см.) из латуни и стали.

**Мазóк** (англ. *stroke*) – след движения руки при лепке из мягких материалов (глина, воск, пластилин).

**Макéт** (франц. *maquette*, от итал. *macchieta* – набросок), объемно-пространственное изображение (из гипса, дерева, пластмассы, картона и др. материалов) уже

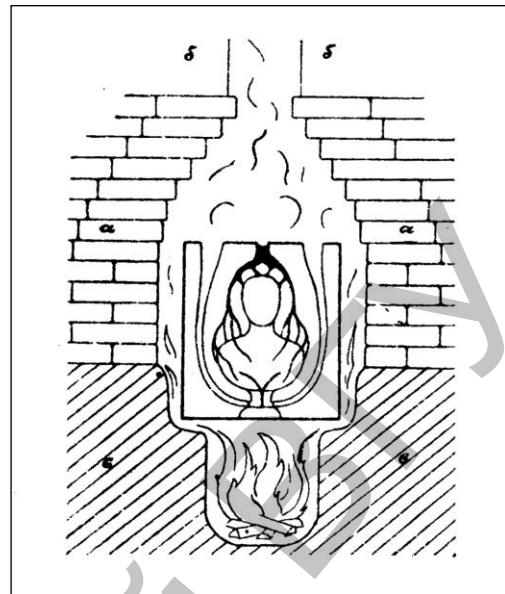

Форма, установленная в яму с поддувалом; сверху кирпичная кладка, соединяющаяся с дымоходом; а) кирпичная кладка; б) дымоход; в) земля.

построенного или проектируемого здания, архитектурного ансамбля, города. Макеты выполняются в различных масштабах. Макет воспроизводит оригинал либо во всех деталях (модель), либо приблизительно.

**Манéра** (франц. *manière*, от лат. *manuaria* – ловкость рук) – способ, образ действия. В искусстве индивидуальный почерк художника. Иногда используется в более широком смысле для обозначения совокупности характерных технических приемов работы: живописная манера, лаконичная манера.

**Мáска** (франц. *masque*, лат. *mascus* – личина, *masca* – ведьма) – 1) лицевая часть головы; 2) гипсовый или иной слепок с лица умершего человека, особый вид скульптуры – гипсовые м., снятые с лиц умерших выдающихся людей (хорошо известны м., снятые

Д. Меркуловым с лиц российских государственных деятелей и деятелей культуры); 3) изображение человеческого лица, звериной морды и т.п., надеваемое на лицо ряженым. 4) накладка на лицо, повторяющая его, либо скрывающая его черты, либо создающая новый (образ реальный или фантастический, человеческий или звериный).

**Маскаро́н** (франц. *mascon*, от итал. *mascherone* – большая маска), декоративный рельеф в виде маски, изображающей (часто в гротескном или фантастическом облике) человеческое лицо или голову животного. **М.** помещаются, преимущественно, на замках арок, оконных и дверных проемов, используются в качестве водометов (с отверстием для выпуска воды на месте рта) и т.д.

**Масті́ка** – пластичный, вязущий материал, смесь из воды, столярного клея, бумажного порошка, олифы и мела. Используют в основном для реставрационных работ. На 0,6 литра воды 120 гр. столярного клея, 20 гр. бумажного порошка, залитого кипятком и отжатого насухо. Не снимая с огня, всю смесь перемешивают и добавляют постепенно 50 гр. мела, для прочности – 10 гр. канифоли, растворенной в 30 гр. горячей олифы. Затем на рабочий стол насыпают слой мела с углублением посередине и туда выливают теплую клеевую массу. Месят все как тесто. Хранить, завертывая в сырую тряпку. Отжимают в гипсо-

вых формах до высыхания и последующего использования.

**Матери́ал** (от лат. *material* – вещество, первичная порода, начало) – то, из чего художник создает свои произведения. Художественными **м.** могут стать природные **м.**: минералы (глина, камень), металлы, дерево, ткани, краски; поверхности камня, доски, холста, бумаги, а также человеческое тело, голос, движение, звук, пространство и время, драгоценные материалы. Вместе с инструментами и приемами обработки **м.** образуют понятие техники искусства, специфика которой определяет тот или иной вид художественной деятельности человека: скульптуру, живопись, музыку, танец и т.д.

**Манекён** (франц. *mannequin*, от флам. *manekin* – человек) – сделанная из дерева, пластмасс, папье-маше человеческая фигура. **М.** используется художниками для детальной проработки костюма и драпировок взамен живой натуры. Сочленения таких **м.** скреплены специальными шарнирами, чтобы фигуре можно было придать любую позу. Неподвижные манекены (в витринах магазинов и т.д.) являются своеобразным жанром скульптуры и оформительского искусства.

**Медаль** (франц. *medaille*, от итал. *madaglia*) – металлический памятный и наградной знак с рельефным изображением на лицевой стороне (аверс), часто также на оборотной (реверс) и надписями. Копии изготавливают из гипса и

иных материалов. **М.** имеют обычно круглую форму, реже овальную или многоугольную; **м.** прямоугольной или близкой к ней формой называются плакетками.

**Медальёрное искусство** – искусство изготовления монет и медалей, область мелкой пластики, родственная *глиптике*. Для выполнения монет и медалей используются металлы (медь, серебро, золото и т.д.), которые благодаря их относительной прочности и мягкой податливости при обработке позволяют добиться четкости мелкофигурных изображений. Для **м. и.** характерны: устойчивость иконографических типов и композиционных приемов, связанных с необходимостью вписать изображение в заданную стандартную форму (главным образом круг) и добиться органичного сочетания изображений с надписями; поиском явных и лаконичных пластических решений, способствующих облегчению восприятия смысла изображений; широкое применение символов, эмблем, аллегорий.

**Медальон** (франц. *medaillon*, от итал. *medaglione*, увеличительное от *medaglia* – медаль), 1) изобразительная или орнаментальная композиция (лепной или резной рельеф, роспись, мозаика) в овальном или круглом обрамлении. Применяется в декорировании зданий, мебели и др. 2) Ювелирное украшение (часто в виде круглой или овальной плоской коробочки с цепочкой), которое одновременно служит для хранения

миниатюрного портрета или реликвии. **М.** носят на шее.

**Мелкая пластика (малая пластика)** (нем. *kleinplastik*) – скульптура малых форм – самый распространенный, особенно популярный вид искусства скульптуры. С. м. ф. может представлять собой статуэтку или композицию жанрово-бытового содержания, настольный портретный бюст, изображение живого мира, сувениры в виде памятника и т.д. **М.п.** включает как произведения круглой скульптуры, так и рельефы. Малые размеры скульптуры определяют и специфику ее изобразительного языка. **М.п.** отличаются тщательная проработка деталей, декоративное использование цвета.

**Мемориальная доска́** (от лат. *memorialis* – памятный) – плита (обычно из камня или металла) с памятной надписью, иногда с изображением (рельеф, гравировка), увековечивающая память о лице или событии, обычно укрепляется на фасаде связанного с ним здания.

**Мемориальные сооружения** (от лат. *memorialis* – памятный) – произведения изобразительного искусства и архитектуры, создаваемые в память отдельных лиц и исторических событий: памятник, монумент, пирамида, гробница, надгробие, мавзолей, арка триумфальная, колонна, обелиск; в современной практике – архитектурно-скульптурные комплексы или произведения архитектуры (мавзолеи, мемориальные музеи),

предполагающие пространственно-развитое, ансамблевое решение образа.

**Метáллы** (нем. metall, от лат. metallum, греч. metallon – копь, шахта, рудник) – вид минералов, которые служат ценным материалом художественного творчества. Среди них драгоценные – золото, серебро, электрон; цветные – медь, олово; сплавы – бронза, латунь; черные – чугун, железо.

**Минерáл** (франц. mineral, от лат. minera – руда) – естественным образом возникшее в природе образование – горная порода, камень, глина, песок. **М.** – основной материал в работе скульптора. Это гранит, мрамор, глина и др.

**Миолóгия** (от греч. myos – мышца и logos – учение, знание) – раздел пластической анатомии, в котором изучается строение мышечной системы человека.

**Многоплáновый рельеф** – разновидность *рельефа*, в котором изображение располагается в нескольких пространственных планах. Это дает возможность изображать множество человеческих фигур на архитектурном и на пейзажном фоне, который может зрительно воссоздавать уходящее в глубь пространство (со зданиями, деревьями) с использованием перспективных сокращений. **М. р.** использует светотеневые контрасты, падающие тени, элементы архитектуры и пейзажа для создания иллюзий пространства.

**Моделирóвка** (от франц. modeler – лепить) передача, выявление объема, пластики, пространствен-

ных свойств изображаемых предметов фигур посредством светотеневых градаций (в живописи, графике) или с помощью соответствующей обработки трехмерных форм (в скульптуре). Проработка объемно-пластической формы скульптурного произведения из мягкого материала (глины, пластилина, воска).

**Модéль** (франц. modele, итал. modello, от лат. modulus – мера, мерило, образец, норма) – 1) изображаемый объект (натурщик, «натура»); 2) изделие, с которого снимается форма для воспроизведения в другом материале; 3) образец, служащий эталоном, стандартом для последующего массового производства; 4) гипсовая копия, получаемая путем формовки с оригинала.

**Мóдуль** (лат. modulus – мера) – в пластических искусствах условная исходная мера, принятая для выражения кратных отношений размеров целого и составляющих его частей. В качестве **м.** могут быть приняты мера длины, размер элемента фигуры. **М.** часто входит в систему канона, определяя пропорции идеального целого.

**Монолít** (от греч. monos – один и lithos – камень) – скульптурное произведение, постамент, памятник, колонна и т.д., высеченное из цельного куска камня (мрамора, гранита, известняка др.). В более широком значении **м.** – любая композиция, обладающая высокой цельностью, зрительной нерасчлененностью частей.



**Монумент** (лат. monumentum, от moneo – напоминаю) – памятник значительных размеров в честь крупного исторического события, выдающегося общественного деятеля и т.д. Часто монумент служит идейной и объемно-пространственной доминантой архитектурного ансамбля или входит (как одна из основных частей) в состав скульптурно-архитектурного комплекса.

**Монументальное искусство** – род искусств пластических, включает произведения, создаваемые для архитектурной (реже – природной) среды, во взаимодействии с которой они приобретают окончательную идейно-образную завершенность. К **м. и.** относятся памятники и монументы, скульптурное, живописное и мозаичное убранство зданий, витрин и т.д.

**Монументальность** – свойство художественного образа, родственное эстетической категории «возвышенное». Произведениям, обладающим чертами **м.** свойственно общественно значимое содержание, воплощенное в величавой пластической форме.

**Мрамор** (лат. marmos, греч. marmoros – блестящий) – горная порода, кристаллический минерал, образовавшийся под большим давлением из зерен кальцита (известняка) и *доломита*, в форме зернистых агрегатов различных цветов (в зависимости от примесей). Благодаря высоким пластическим качествам и светопрозрачности, мрамор является уни-

кальным скульптурным материалом.

**Мраморщик** – мастер, переводящий в камень (гранит, мрамор, известняк) модель скульптурного произведения, выполненную вначале в недолговечном материале (глина, гипс). Обычно **м.** используется при этом пунктиривальной машиной.

**Муза, мûзы** («мыслящие») в греческой мифологии дочери Зевса и Мнемосины. Каждая из девяти древнегреческих и древнеримских богинь-покровительниц наук и искусства. **М.** превратились в символические образы:

*Эрато* – **м.** лирической поэзии с лирой в руках;

*Эвтерпа* – с флейтой сопровождает лирическую песнь;

*Каллиопа* – **м.** эпической поэзии и знания со свитком и палочкой для письма; **м.** красноречия.

*Клио* – **м.** истории с теми же атрибутами;

*Мельпомена* – **м.** трагедии с трагической маской и венком из плюща;

*Полигимния* – **м.** серьезной гимнической поэзии;

*Терпсихора* – **м.** танца с лирой и плектром;

*Талия* – **м.** комедии с комической маской;

*Уrania* – **м.** астрономии с небесным сводом и циркулем.

Выступают **м.** обычно под водительством бога искусств Аполлона.

**Муляж** (франц. moulage – слепок, от mouler – формовать) – слепок с лица умершего (маска), с

руки известного музыканта, сделанное для учебных целей серийное повторение какого-либо классического произведения скульптуры или пластическое изображение (чаще всего из лепного воска), точно передающее форму предметов, их окраску и строение поверхности.

**Мутóвка** – инструмент для размешивания механическим способом порошкообразного гипса с водой. Представляет собой деревянный стержень диаметром 25-30 см. и длиной не менее 70 см. на нижнем конце которого на ребро крест накрест укреплены две металлические пластины размером 6х17 см. Вращая стержень между ладонями, создается завихрение гипсового раствора, что способствует перемешиванию смеси.



Размешивание гипса мутовкой

**Муфельная печь** (нем. muffel) – электронагревательный прибор, состоящий из керамической кап-

сулы (муфеля), электронагревательной арматуры и футеровки. Служит для обжига различных керамических металлических и др. изделий с целью предохранить их от непосредственного воздействия огня и продуктов горения. Температура обжига в такой печи обычно доводится до 800-1000° С.

**Набрóсок** – произведение графики, живописи или скульптуры небольших размеров, бегло исполненное художником. Главное назначение **н.** – быстрая фиксация отдельных наблюдений или замыслов в процессе текущей работы художника. **Н.** может исполняться с натуры, либо по памяти или воображению. **Н.** задуманный мастером композиции, по характеру приближается к эскизу.

**Надгробие** – произведение скульптуры или архитектурное сооружение, предназначенное для увековечения памяти умершего и установки на его могиле. Характерные формы **Н.** – стела, тумба, надгробная плита.

**Нату́ра** (лат. natura – природа) – предметы и явления окружающего мира, живые существа, которые изображает или может изобразить художник, наблюдая их как модель. Целиком и прямо с **н.** исполняются, как правило, наброски, зарисовки, этюды, портреты.

**Нэцкэ** – произведения японской миниатюрной декоративно-прикладной пластики из дерева, слоновой кости и металла. Наиболее известные типы **н.:** объемные в виде отдельных фигурок, иногда составляющих целые композиции;

плоские, дисковидные, часто с рельефной металлической вставкой в центре. Фигурные **н.** отличаются острой эмоциональной выразительностью, сохраняя при этом общую *монолитность* формы при тонкой проработке отдельных правдиво трактованных деталей.

**Ню** (франц. nu – нагой, раздетый) – один из жанров изобразительного искусства, посвященный изображению нагого тела, преимущественно женского.

**Нюанс** (франц. nuance) – оттенки, тонкое различие; в изобразительном искусстве – едва заметный переход одного цветового тона в другой (в живописи), одной светотеневой градации – в другую (в скульптуре, графике). Совокупность оттенков (нюансировка) применяется для достижения более тонкой моделировки объекта изображения.

**Обелиск** (греч. obeliskos, букв. – небольшой вертел) – возникшее в Др. Египте мемориальное сооружение в виде граненого, обычно квадратного в сечении, сужающегося кверху каменного столба с заостренной пирамидальной верхушкой.

**Обобщение** – выбор наиболее важного, существенного с отказом от второстепенных частностей, деталей. Процессы **о.** происходят и на уровне рисунка, и в ходе моделирования, лепки, и на стадии завершения художественного произведения.

**Объём** (англ., франц. – volume) – одна из объективных количест-

венных характеристик геометрических тел. Произведения скульптуры представляют собой реальных трехмерный объем.

**Олифа** (греч. aleipha – мазь) – вареное льняное или конопляное масло из группы высыхающих. Для ускорения высыхания в масло добавляется сиккатив. Используется в скульптуре для грунтовки гипсовых форм.

**Олово** (греч. alfos, лат. albus – белый) – металл серебристого цвета с матовым блеском. **О.** – один из самых легкоплавких материалов (температура плавления 232°C), его можно плавить в открытой печи на древесном угле. Легкоплавкость и мягкость в холодной обработке используются скульпторами в мелкой пластике.

**Оригина́л** (лат. originalis – рожденный, самобытный) – 1) скульптурное произведение, непосредственно выполненное художником из глины, пластилина, воска; 2) подлинник, подлинное произведение в отличие от копии.

**Орна́мент** (лат. ornamentum – украшение) – один из видов прикладного и декоративного искусства, представляющий собой узор, обычно ритмически построенный, украшающий какие-либо сооружения, предметы и др.

**Остеоло́гия** (от греч. osteon – кость и logos – знание, учение) – раздел пластической анатомии, изучающий строение и форму костной основы (скелета) человеческого тела.

**Отли́вка** – 1) процесс механического воспроизведения скульп-

турной модели путем заполнения формы, снятой с произведения гипсом или другими затвердевающими веществами; 2) точное, полученное методом литья воспроизведение оригинала скульптуры, служащее для экспозиции и установки.

**Па́мятник** - 1) в широком смысле – объект, являющийся частью культурного наследия страны, народа, человечества;

2) в узком смысле – произведение искусства, созданное для увековечения памяти об определенных событиях и людях. Памятники, рассчитанные на обозрение их большим числом людей, играют важнейшую роль в организации окружающего пространства.

прототипами памятников были древнейшие погребальные сооружения – мегалиты и курганы, а позже – обелиски, пирамиды и т.п.

**Па́мятный знак** – 1) произведение медальерного искусства (медаль, плакетка, памятная монета), созданное с целью увековечения события или личности; 2) вид мемориальных сооружений (в т.ч. памятников войны): скульптурно-архитектурные композиции, скульптура, памятные плиты, стелы с надписями и изображениями. П. з. могут служить и натурные объекты (подлинники, связанные с событием танки, самолеты, корабли и др.)

**Папье-маше** (франц. papier mache букв. - жеваная бумага) – бумажная масса с добавлением наполняющих и клеящих веществ (клея, гипса, крахмала); идет на

разные поделки, заменяя дерево и картон.

**Па́тина** (итал. patina) – пленка различных оттенков (от зеленого до коричневого), образующаяся на поверхности изделия из меди, бронзы и латуни в результате коррозии металла под воздействием естественной среды либо в результате патинирования (нагревание или обработка окислителями). Искусственная патина создается для предохранения произведения искусства от разрушения либо в декоративных целях.

**Патинировка** – 1) искусственное получение *патины* путем химической обработки поверхности скульптурного произведения; 2) окраска «под бронзу» неметаллических изделий (например, гипсовой скульптуры).

**Па́фос** (греч. pathos – сильное чувство, страсть) – крайняя эмоциональность художественного содержания, выражается в динамике, экспрессии художественной формы.

**Пенька́** – волокна стебля конопля или льна, используемые при формовке в качестве каркаса.

**Перспективный рельеф** – рельеф, в котором пространство передается с помощью элементов линейной и воздушной перспективы (уменьшение размеров, снижение выпуклости и смягчение контуров отдаленных фигур и предметов).

**Песча́ник** – осадочная порода, состоящая из зерен кварца и цементирующего ее кремнистого, известкового, гипсового или гли-

нистого вещества. **П.** с кремнистым и известковым цементом наиболее плотны и прочны. Из **п.** преимущественно выполняется декоративная скульптура. **П.** встречаются белого, серого, желтого, зеленого или красного цвета, часто значительной твердости. Используются в скульптуре наряду с базальтом, *гранитом*, *мрамором* и т.д.

**Пироско́п (пирометр)** (греч. *pyr* – огонь, *metro* – мерю) – прибор для определения температуры в керамических печах. Принцип работы простейшего приспособления состоит в том, что характеристикой огнеупорности глины является такая температура, при которой вершина образца в форме тетраэдра (конуса) в процессе плавления, изгибаясь, касается подставки, где он установлен. Стандартный конус представляет

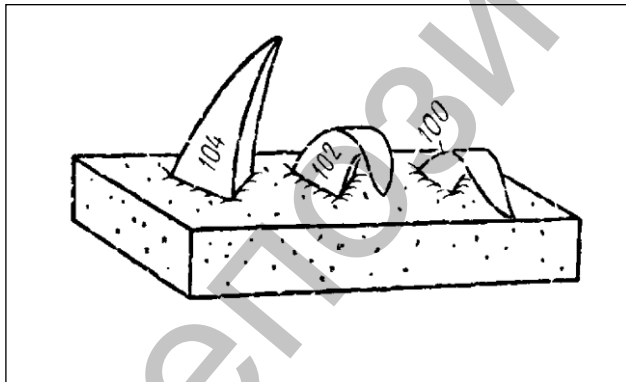

Пироскоп.

собой трехгранную усеченную пирамиду со стороной нижнего основания – 8 мм, верхнего – 2 мм и высотой 30мм.

**Плакётка** (франц. *plaque*, уменьшит. от *plaque* – дощечка, пластинка) – 1) произведение медальерного искусства, отличающееся от обычной медали прямоугольной и близкой к прямоугольнику формой; 2) пластинка (из металла, керамики и др. материалов) с рельефным изображением.

**Планы** (от лат. *planum* – плоскость) – 1) пространственные зоны различной удаленности, обычно соответствующие наиболее существенным или заметным частям изображения и имеющие значение основных опорных пунктов при передаче глубины на плоскости. Различают первый (передний), второй (средний) и задний (дальний) **п.** 2) элементы объемно-пластической моделировки, грани объемной формы, соотносящиеся друг с другом по величине, очертаниям и положению.

**Пла́стика** (от греч. *plastire* – ваяние, скульптура) – синоним слов «ваяние», «скульптура»; качества объемно-пространственной выразительности, естественности, органичности построения и перетекания объемов в скульптурных произведениях. Термин «**п**» преимущественно связывается с творчеством скульпторов, пользующихся лепкой.

**Пластилён** (гр. *plastos* – вылепленный) – употребляемая для лепки массы из порошка глины в

соединении с воском и окрашивающими веществами.

Используется скульпторами наряду с глиной и воском. **П.** применяется, в основном, при разработке эскизов будущих произведений, в учебном процессе и при любительских занятиях лепкой.

**Пластичность** – 1) способность твердого тела (глины, воска, пластилина и т.п.) под давлением принимать и сохранять приданные ему формы при неизменяемом объеме.

**Пластичный** (от греч. *plastikos* – годный для лепки, податливый, пластичный) – качество, присущее скульптуре, художественная выразительность объемной формы, гармоничное соотношение выразительности моделировки с весомостью, динамичности формы. В широком смысле **п.** – скульптурность, выпуклость, отчетливость объемной формы во всех искусствах пластических.

**Плинт** (лат. *plinthus*, от греч. *plinthos* – плитка, брусок) – нижняя часть скульптуры, основание, на котором размещается скульптурное изображение. **П.** является органической частью скульптурной композиции.

**Подиум** (греч. *podium* – постамент, основание) – 1) в древнеримской архитектуре высокое основание храма со ступенями на главном фасаде; 2) любое возвышение для установки натуры (модели) в работе скульптора, часто с вращающейся крышкой.

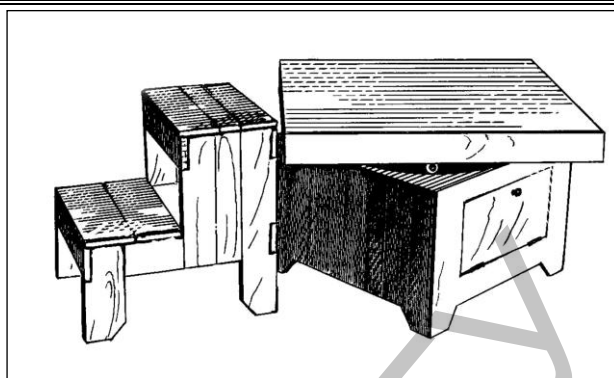

Подиум для модели.

**Позировать** (франц. *poser*) – служить художнику *моделью*, сохраняя выбранную им *позу*.

**Поза** (франц. *pose* – установка, закрепление, от лат. *pausa* – остановка) – определенное положение тела человека, фиксирование, изображение его в рисунке, скульптуре; отсюда – *позировать*.

**Полиэтиленовая плёнка** – синтетический материал, применяющийся для обертывания глиняной скульптуры с целью сохранения работы во влажном состоянии памятника (монумента).

**Постамент** (нем. *postament*) – 1) архитектурное основание памятника (монумента), чаще всего выполняется по проекту архитектора; 2) то же, что и *пьедестал*, подставка, на которой устанавливается произведение станковой скульптуры (в музее, на выставке).

**Приём** (от *при-* и *ем-* – др. русск. *имати* – брать) – один из компонентов техники искусства, суть которого раскрывается в соединении конкретного материала и средств (инструментов) его обработки, например, **п.** штрихования карандашом **п.** работы резцом и стеклой и т.д.

**Пропорции** (от лат. proportio – соотношение, соразмерность) – соотношение величин элементов художественного произведения, а также отдельных элементов и всего произведения в целом. Различают архитектурные и используемые для изображения человеческого тела и лица **п.**

**Пропорциональный циркуль (проекционный циркуль)** – скульптурный инструмент, употребляемый с целью проверки пропорций при повторении скульптурного произведения в увеличенном или уменьшенном масштабе. **П. ц.** состоит из двух легких деревянных планок с заостренными металлическими концами, крестообразно скрепленных передвижным шарниром. **П. ц.** позволяет установить нужный масштаб.

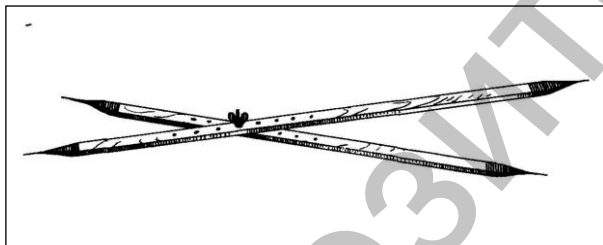

Проекционный циркуль

**Пространство** (лат. stratare – стелить, рассыпать) – всеобщее свойство материального мира, изобразительное средство, действие которого основывается на зрительной взаимосвязи нескольких объемов.

**Профиль** (франц. profil) – в узком смысле в изображении человека боковое положение головы, фигуры в целом или предмета.

**Прямая рубка** (франц. taille directe) – высекание скульптуры из мрамора или других пород камня непосредственно автором скульптуры, не прибегая к помощи мастеров мраморщиков и к копированию модели, выполненной из временных материалов в размере будущего произведения. **П. р.** позволяет более точно и выразительно передать замысел скульптора, запечатлеть его личный творческий почерк; она требует, однако, безошибочной работы и большой затраты физических сил.

**Пунктировальная машина (пунктировальная рама)** – 1) в технологии скульптуры прибор для проверки объемов и пропорций при точном повторении скульптурного оригинала; 2) спе-

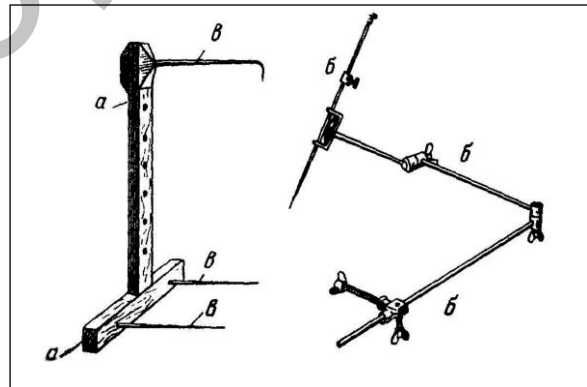

Пунктировальная машина.

циальный прибор, облегчающий перевод модели в материал (камень, дерево). Действие **п. м.** основано на перенесении на обрабатываемый кусок камня точек (пунктов), указывающих до какой глубины следует снимать слой камня или дерева.

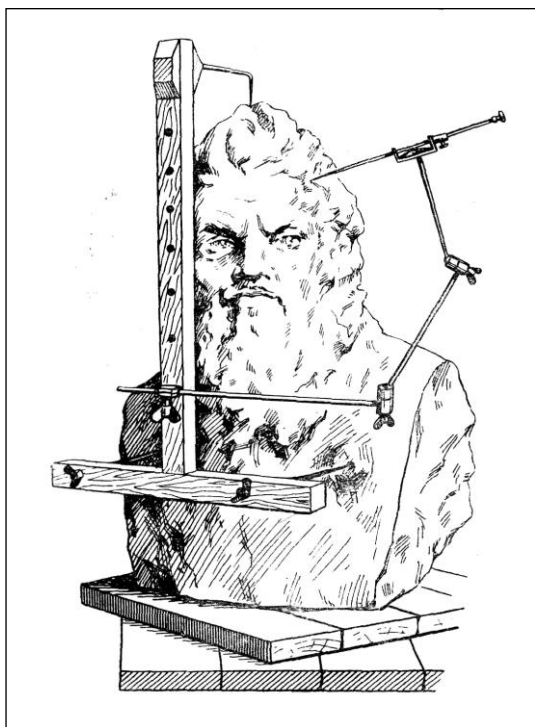

Приемы работы с пунктировальной машиной

**Пьедестáл** (франц. pedestal, от итал. piedistallo, от piede – нога и stallo – место), постамент, основание, на котором устанавливается произведение скульптуры (статуя, группа, бюст) либо ваза, колонна, обелиск и т.д. **П.** может иметь геометрически правильные (обычно с применением архитектурных ордерных элементов, скульптурного рельефа) или произвольные (например, в виде естественного необработанного камня) формы.

**Ра́шпиль** (нем. raspel) – стальной инструмент, напильник с редкой, крупной и острой насечкой, употребляемый для обработки скульптурного произведения, выполненного в твердом материале.

**Рéверс** (франц. revers, от лат. reversus – обратный) – оборотная сторона медали, монеты.

**Резьба́** – способ художественной обработки дерева, камня, кости, стука, терракоты, лака и др. материалов путем вырезания. Виды **р.:** объемная, высокорельефная, плоскорельефная, выемчатая, контурная, сквозная и накладная.

Используется для украшения предметов быта, отделки зданий, создания произведений миниатюрной пластики.

**Релье́ф** (франц. relief, от лат. relevo – поднимаю) – скульптурное изображение на плоскости. Неразрывная связь с плоскостью, являющейся физической основой и фоном изображения, составляет специфическую особенность **р.** как вида скульптуры.

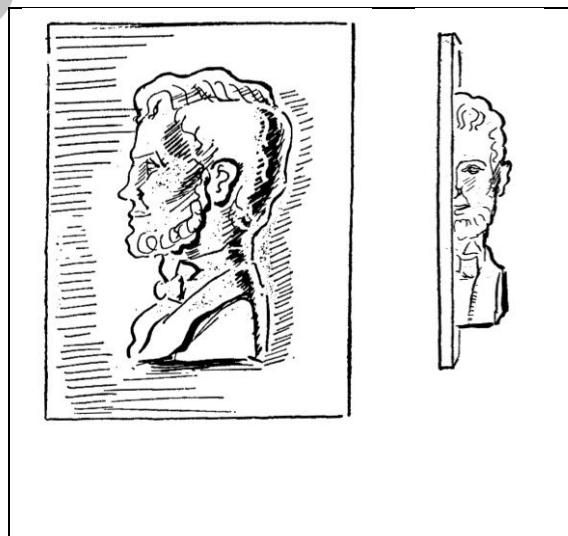

Рельеф головы натурщика

Важнейшие выразительные средства, присущие **р.** – развертывание композиции на плоскости, возможность перспективного построения пространственных планов и создание пространственных



иллюзий – позволяют воспроизводить в **р.** сложные многофигурные сцены, а также архитектурные и пейзажные мотивы.

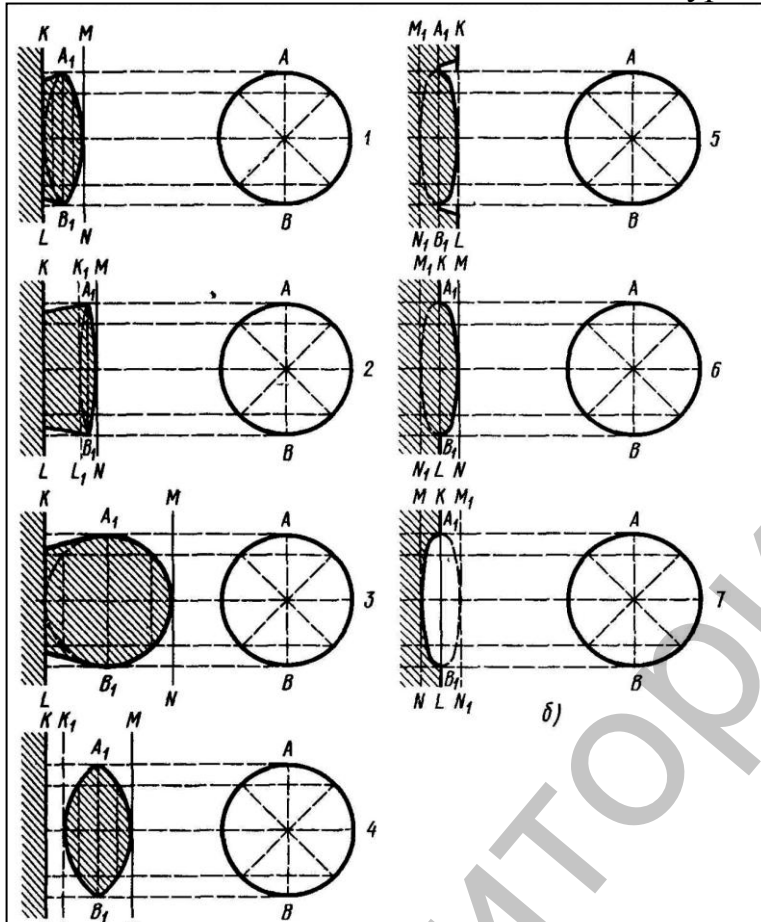

Основные (а) и частные (б) виды рельефа и их варианты: 1- барельеф; 2 – низкий барельеф с высоким выносом от фона; 3 – горельеф; 4 – горельеф со значительной степенью сокращения объемов; 5 – койланалиф; 6 – частный случай построения профильных изображений; 7 – контррельеф – вид углубленного рельефа.

**Рестаурация** (от позднелат. *restauratio* – восстановление) – широкое понятие, охватывающее все виды и способы укрепления и восстановления искаженных, поврежденных или разрушенных памятников истории и культуры. Восстановление разрушенных частей, расчистка различных наслоений, покраска и патинировка (в скульптуре).

**Розетка** – орнаментальный мотив в виде круглого цветка с одинаковыми лепестками. Скульптурная **р.** является элементом архитектуры.

**Сеанс** (франц. *seance*, букв. – время, проводимое за каким-либо занятием) – время работы художника в пределах одного дня, без длительного перерыва и без перемены модели и задания.

**Синька** – ультрамарин; при формовке используется обыкновенная бельевая **с.** в порошке или в жидком виде. Применяется для подкрашивания слоев гипса при формовке.

**Скарпель** (от итал. *scarpello*, от лат. *scalpellum* – резец, нож) – стальной круглый или граненый стержень, расширенный к одному концу в виде остро заточенной лопатки. Инструмент служит для гладкой художественной обработки камня, рабочая часть которого напоминает зубило, но заточенное под более острым углом.

**Скипидар** (**терпентинное масло**) – бесцветная или желтоватая пахучая жидкость, получаемая путем отгонки смолы хвойных деревьев.

**Скульптура** (лат. *sculptura*, от *sculpo* – высекаю, вырезаю) – ваяние, пластика, вид изобразительного искусства, основанный на принципе объемного, физически

трехмерного изображения. Постановка фигуры в пространстве, передача ее движения, позы, жеста, светотеневая моделировка, усиливающая рельефность формы, фактура лепки или обработка материала, архитектурная организация объема, зрительный эффект его массы, весовых отношений, выбор пропорций, специфичный в каждом случае характер силуэта являются главными выразительными средствами с. Объемная скульптурная форма строится в реальном пространстве по законам гармонии ритма, равновесия, взаимодействия с окружающей архитектурной или природной средой и на основе анатомических (структурных) особенностей той или иной модели.

**Скульптура малых форм (мелкая пластика)** - небольшие произведения, создаваемые скульпторами, изготавливаемые художественной промышленностью и народно-художественными промыслами из керамики, металла, кости, камня, стекла или пластмассы и рассчитана на украшение личного быта.

**Скульптура станковая** - раздел пластического творчества, не связанного с архитектурными сооружениями и городскими и парковыми ансамблями. Произведения с.с. устанавливаются на станке или подставке и предназначены для выставок, музеев, общественных и жилых помещений. С. с. рассматривают на близком рас-

стоянии и вне зависимости от ее окружения. По своим размерам с.с. бывает или меньше натуральной величины, или ненамного превышает ее. По содержанию это могут быть портреты и статуэтки, изображающие людей и животных. Диапазон сюжета с. с. необычайно широк. Это и жанровые сценки и глубоко психологические, драматические образы, и

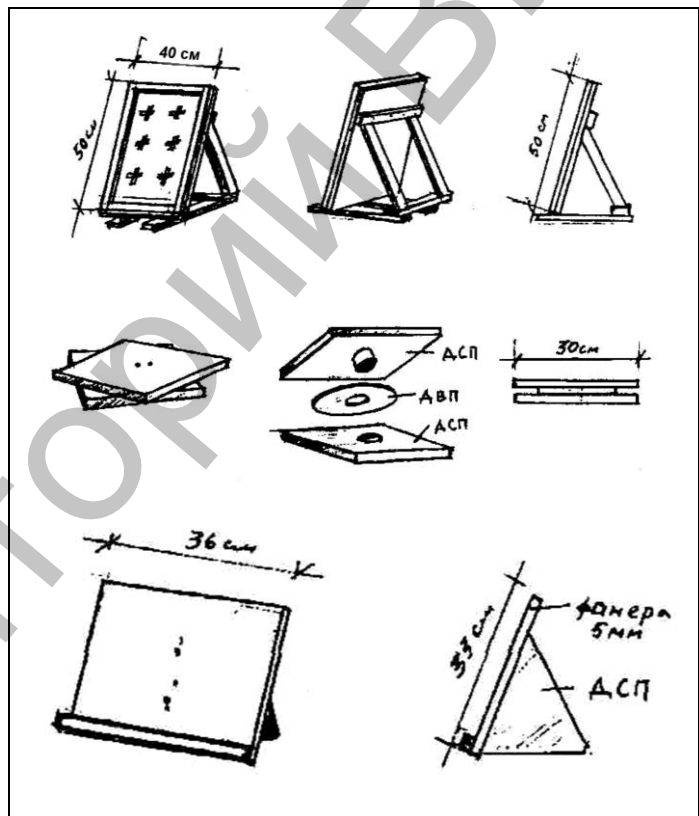

Станки скульптурные настольные.

скульптура «малых форм». Использование материала зависит только от образности произведения. Это и гипс, и камень и бронза и дерево и т.д.

**Слэпок** (франц. moulage - муляж) - точная копия произведения скульптуры, прикладного и др. видов искусства, имеющего объемный характер. С. получают путем снятия с оригинала формы,

твердой (гипс) или мягкой (восковой, пластилиновой и т.д.), и заливки в нее гипса, синтетической массы и т.д. Используется в музейных экспозициях, в качестве учебного пособия, в реставрации.

**Смазь** – смесь керосина, гарного масла и стеарина. Растапливают 250 гр. стеарина в водяной бане и вливают в него смесь керосина (175 гр.) и гарного масла (175 г.), хорошо все размешивая.

**Станок скульптурный** – деревянный или металлический треножник с вращающейся круглой или квадратной доской-подставкой, высоту которой можно регулировать и на которую помещают работу. Вращая доску, скульптор получает возможность менять освещение будущего произведения и непрерывно корректировать его выразительность и его восприятие с разных точек.



Станок скульптурный.

**Стáтика** (лат. *statica*, от греч. *statos* – стоящий) в изобразительном искусстве – состояние покоя, равновесия зрительных сил; в большинстве случаев соответствует симметричной форме и ее метрическому делению.

**Статуэтка** (франц. *statuette*) – небольшая настольная скульптура, чаще всего изображение фигуры человека.

**Стáтуя** (лат. *statua*) – один из основных видов скульптуры, свободно стоящее объемное изображение человеческой фигуры или животного (реже фантастического существа). Обычно помещается на *постаменте*. Небольшие статуи, служащие для украшения интерьеров. Называются статуэтками.

**Стеарин** (греч. *stear* – сало) – продукт, получаемый из растительных и животных жиров. Продается в виде плиток или свечей, используется для приготовления *смази* при отливке гипсовой скульптуры.

**Стéка (стек)** (итал. *stecca*) – инструмент скульптора для лепки из глины, пластилина или воска, изготавливается из дерева, кости или металла. С. имеют форму изогнутых палочек с концами в виде различной формы лопаточек или ланцетов. Распространены также проволочные стеки (кольца различной кривизны на деревянной ручке).

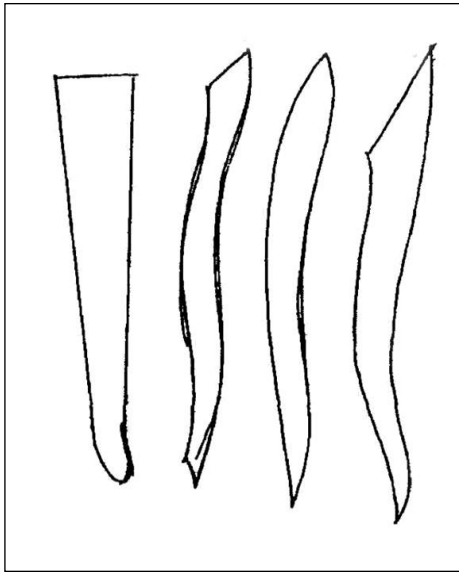

Стеки.

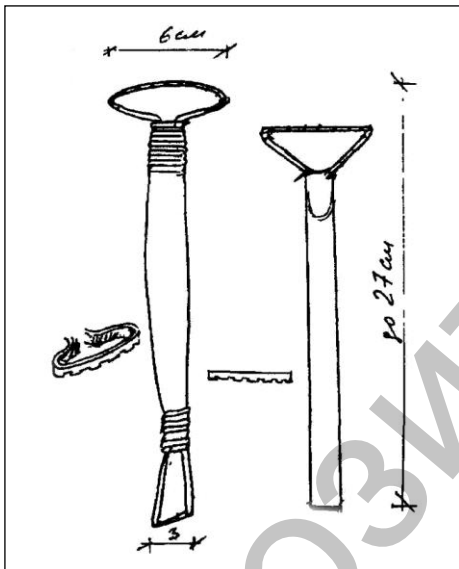

Петли.

**Стеклáнная бума́га** (**шкúрка, нажда́чная бума́га**) - бумага, обсыпанная в различной степени тонко измельченным стеклом, приклеенным к ней клеевым веществом.

**Стéлла** (от греч. steie – столб) – вертикально стоящая каменная плита с надписью или рельефным изображением. В современном искусстве форма с. используется

как для надгробий, так и для памятников другого назначения.

**Стилиза́ция** (франц. stylisation, от style – стиль) – намеренная имитация формальных признаков и образной системы того или иного стиля в новом, необычном для него художественном контексте. В применении только к пластическим искусствам смысле, стиль – декоративное обобщение изображаемых фигур и предметов с помощью ряда условных приемов, упрощения рисунка и формы, объемных и цветовых соотношений. В станковое искусство вносит черты повышенной декоративности.

**Стиль** (лат. stilus, stylus, от греч. stulos – остроконечная палочка для письма) – устойчивое единство образной системы, выразительных средств, характеризующее художественное своеобразие тех или иных совокупностей явлений искусства, будь та крупная художественная эпоха, отдельное художественное направление или манера отдельного художника.

**Та́льк (пúдра)** (нем. talk, лат. talcus) – минерал, водный силикат магния, тонкий, жирный на ощупь порошок белого, сероватого или зеленоватого цвета, получаемый путем размола талькового камня. Употребляется для удаления смазки со снятых с моделей клеевых форм, а также для припудривания скульптуры при ее патинировке.

**Текто́ника** (греч. tektonike – строительное искусство) – выражение закономерностей строения

предмета, его объективных физических свойств или других характерных признаков, соотношения масс, несущих и несомых частей и т.д. **Т.** проявляется во взаимном расположении частей предметов или группы предметов, его пропорциях или, ритмическом строе форм, в особенностях пластической обработке частей и элементов. **Т.** выражает в форме предмета логику построения его конструкций и соответствие его конструкций материалам, из которых он выполнен.

**Терракота** (итал. terracotta – обожженная земля) – скульптурные произведения из обожженной желтой или красной глины, не покрытые глазурью.

**Техника скульптуры** – совокупность способов и приемов создания произведения самим автором или его мастерами-помощниками: лепка, высекание, формовка, отливка, чеканка и т.д. См. также *инструменты скульптора: стека, троянка, скапель, рашиль, шпунт*; к **т. с.** относятся также подсобные средства (*скульптурный станок, пунктировальная машина*).

**Тонировка** – 1) подцветка поверхности скульптурного произведения (чаще всего гипсового слепка), обычно с целью имитации цвета бронзы, чугуна, камня; 2) обработка скульптуры из металла с помощью различных химических веществ, способствующая более полному и четкому

выявлению пластичности форм; такая тонировка именуется также патинированием и оксидированием.

**Торс** (от итал. torso) – скульптурное изображение туловища человека. Со 2-ой половины XIX в. торс нередко становится самостоятельным видом скульптурной композиции, позволяющей пластически выявлять физическую структуру человека.

**Троянка** – стальное зубило с разделенным на три части острием. Употребляется скульпторами для обработки мрамора и мягких пород камня, оставляет на поверхности рельефные полосы.

**Тяги (гипсовые)** – различного профиля рейки, изготавливаемые при помощи шаблонов, употребляются при изготовлении всевозможных рам, карнизов и других отделочных работах, главным образом в архитектуре.

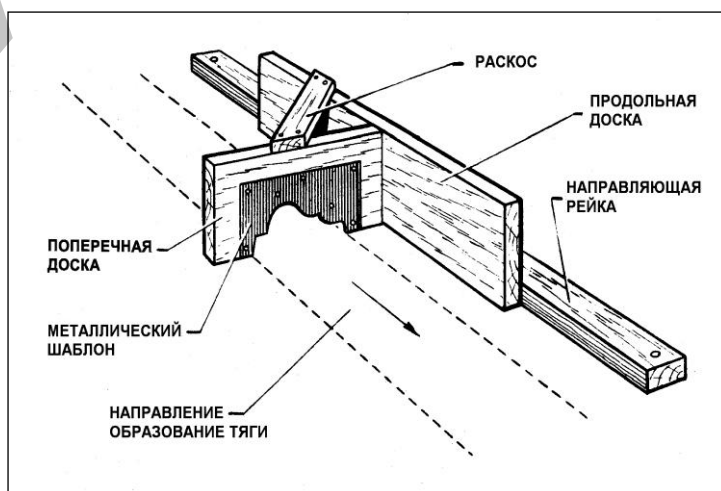

Шаблон для изготовления различных тяг.

**Углублённый рельеф** – скульптурный рельеф, в котором предметы и фигуры представлены

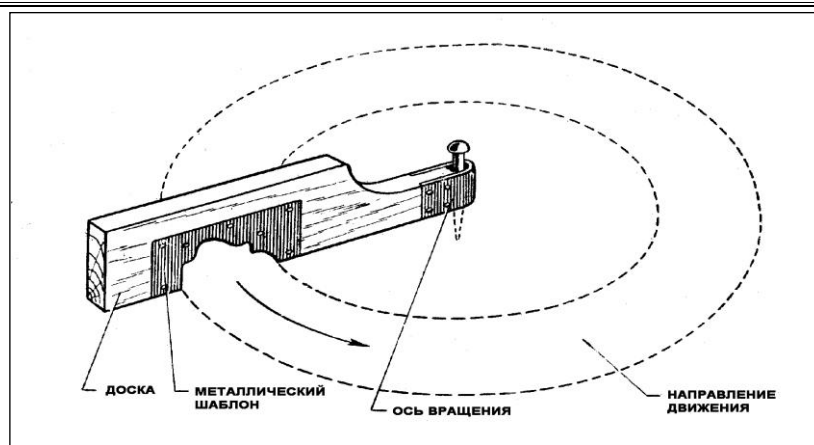

Шаблон для изготовления скругленных вставок.

объемами «изнутри», углубленными в условный плоскостной фон рельефа. Разновидность у.р. – контррельеф – выгнутый негатив выпуклого рельефа редко сейчас встречающегося – койлана-глиф или рельеф анкрё (франц. encreux – полый)

**Усёнки** – 1) края раковин и отдельных кусков гипсовой формы или отдельных частей кожуха, соприкасающихся друг с другом;

2) то же самое у клеевых форм;

3) острые углы у этих краев;

4) вообще грани, углы или острые края *модели, отливки* и т.д.

**Фактура материала** (нем. faktur, лат. factura – делание, обработка, строение) характеризуется внешним строением поверхности материала или изделия, которое придает им определенное декоративное свойство. Это свойство можно получить при соответствующей обработке. **Ф.** может быть гладкой, шероховатой, блестящей, матовой, зернистой и т.д.

**Фас** (франц. fase, букв. – лицо, лицевая сторона) – в изображении человека – фронтальное положение головы или фигуры в целом,

при котором они видны спереди, без перспективных сокращений.

**Флюс** (нем. flus) – химикаты, служащие для растворения окислов, образующихся при обжиге и глазуровании керамических изделий.

**Форма** (лат. forma)

– 1) предназначенный для отливки копий слепков, скульптурных произведений их объемный оттиск (пластический отпечаток). **Ф.** обычно изготавливается из гипса (реже их пластилина) и состоит из нескольких плотно прилегающих друг к другу частей, охваченных разъемным кожухом («раковинной»). «Черновая» **ф.**, наиболее простая, дает единственную копию, т.к. уничтожается в процессе отливки. «Чистая» (кусовая, гипсовая) **ф.** состоит из нескольких частей (кусков) и может дать много копий. Самая совершенная по точности – «клеевая» **ф.** изготавливается из желатиновой массы; 2) объемная **ф.** – важнейший наряду с пространственным построением элемент пластической культуры. Лепка скульптурной **ф.**, моделировка **ф.**, определение структуры, скульптурной выразительности, соотношения с пространством и составляют базу художественной школы в педагогике и творчестве; 3) художественная **ф.** – комплекс изобразительных и выразительных средств и приемов

воплощения художественного содержания.

**Формовка** – снятие *форм* (объемных оттисков) с глиняных оригиналов или гипсовых моделей

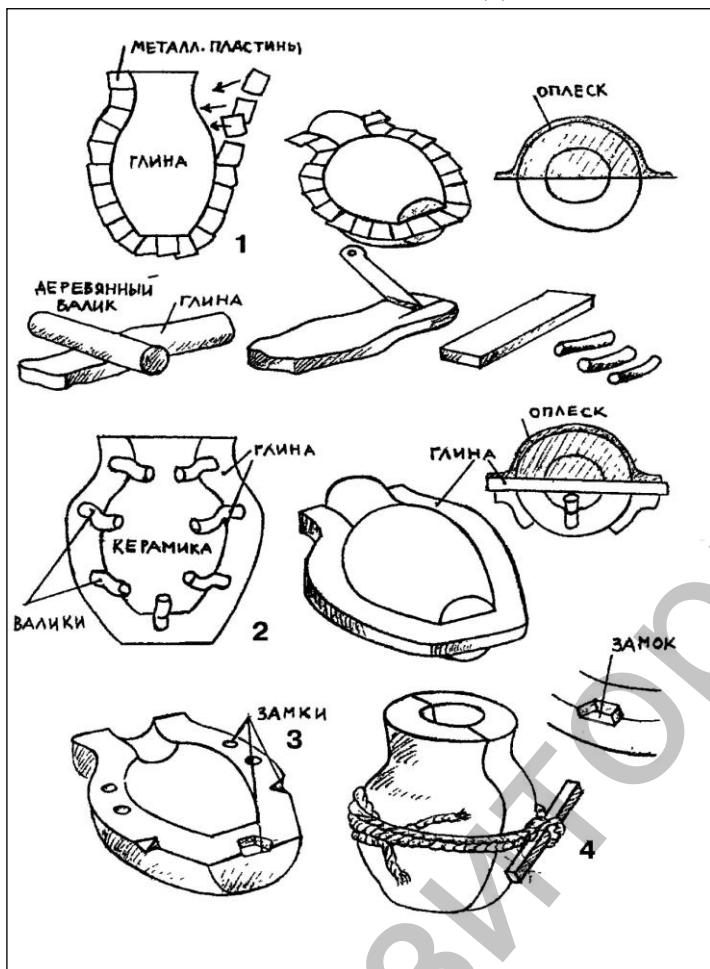

**Формовочные работы:** 1) установка разделяющих пластин (металлических или глиняных); 2) заливка первого кожуха (раковины); 3) нанесение замков на кромку раковины; 4) соединение двух раковин для дальнейшей заливки гипсом.

для последующей *отливки* копий. В технологии скульптуры – процесс изготовления полых форм, которые представляют собой возможно более точные пластические отпечатки оригинала (*статуи, бюста, рельефа и др.*) или гипсовой модели. *Форма* изготавливается различными методами в зависимости от материала будущего изделия (бронза, чугун, алюми-

ний, олово, гипс, пластмассы, папье-маше, стекло и т.д.). При мягком материале скульптурного оригинала (невысохшая глина, пластилин, воск) применяется

«черновая *ф.*» (*ф.* «в расколотку»), когда при съемке *ф.* раскалывается и утрачивается оригинал. Для произведений, созданных в твердых материалах, прибегают к снятию «клеевых *форм*» наиболее точно и тонко передающих детали оригинала. Практикуется также «гипсовая *ф.*» (с формой, состоящей из отдельных частей). При получении пустотелых металлических отливок их жаростойких формовочных материалов (глина, песок и др.) изготавливают форму, в которую помещают стержень («болван») – подсобную массу из подсобного материала, обеспечивающего необходимую толщину стенок отливки. После заполнения расплавленным металлом формы, его остывания и затвердения получается точная металлическая форма модели. Отливку освобождают от формы, стержня и избытка металла. В дальнейшем отливка очищается и при необходимости вручную отделяется автором. Более точным, чем этот земляной способ.

**Формовщик, форматор** – подсобный рабочий, специалист по формовке при литье из гипса, металла или пластмасс скульптуры или декоративных изделий.

**Формопласт** – один из видов термопласта, получаемый из смеси искусственных смол и пластификатора, применяется скульпторами для изготовления форм. Представляет собой темно-желтую студенистую массу, внешне напоминающую резину. Температура размягчения **ф.** должна быть 55-60°C, температура плавления – 130-140°C, температура текучести - 125°с. Токсичен, работать в вытяжном шкафу.

**Фронтальность** – изображение объекта (человека, животного, здания, предмета) лицом (фасадом, передней плоскостью и т.п.), прямо обращенным к зрителю. **Ф.** обычно сопутствует плоскостная манера изображения.

**Химэра** (лат. *chimaera*, греч. *chimaíra*) – скульптурное изображение фантастического животного-чудовища с огнедышащей львиной пастью, змеиным хвостом и козьим туловищем, олицетворяющего пороки, силы зла. **Х.** входили в скульптурное убранство готических соборов.

**Целостность** – 1) всеобщность, полнота, единство художественного творчества, характеризующие искусство в предметно-пространственном и временном отношениях; 2) **Ц.** восприятия – способность художника зрительно воспринимать предметы природы одновременно, сразу и методом сравнения определять пропорции предметов, тоновка и цветовые отношения.

**Цемент** (нем. *zement*, лат. *sementum* – битый камень) – мине-

ральное гидравлическое вяжущее порошкообразное вещество, которое, будучи замешано с водой, затвердевает в однородную массу; употребляется при изготовлении бетона, для скрепления камней, кирпичей и др. строительных материалов в одно целое. Для скульптурных работ используют обычные серые (портландцемент, пуццолановый цемент) марки не ниже 400 и декоративные цементы (белый и цветной портландцементы). Нормальное твердение цементного камня – 15-20° С. Начало схватывания **ц.** – не ранее 45 мин., а конец – через 12 часов от момента затворения водой.

**Цикля для формовки** - тонкая, стальная, прямоугольной формы пластинка размером около 6х12 см., необходимая для обработки гипсовых плоскостей при формовочных и макетных работах.

**Чекан** – инструмент для че-

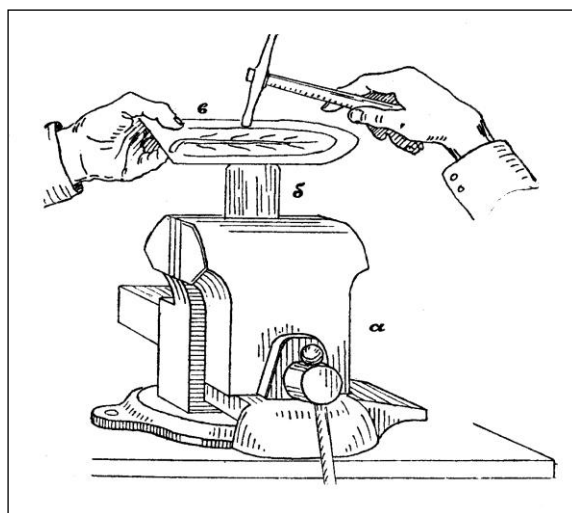

канки, имеющий форму зубила, рабочая кромка которого затуплена и закруглена.

**Чеканка** – 1) получение рельефных изображений на листовом



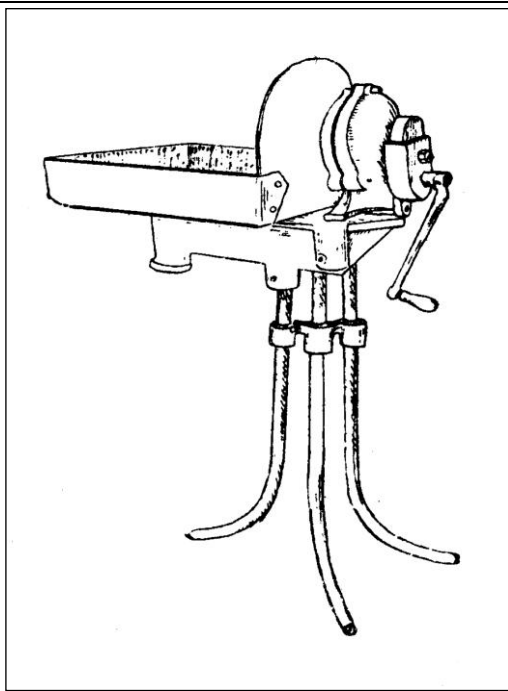

Кузнечное горно

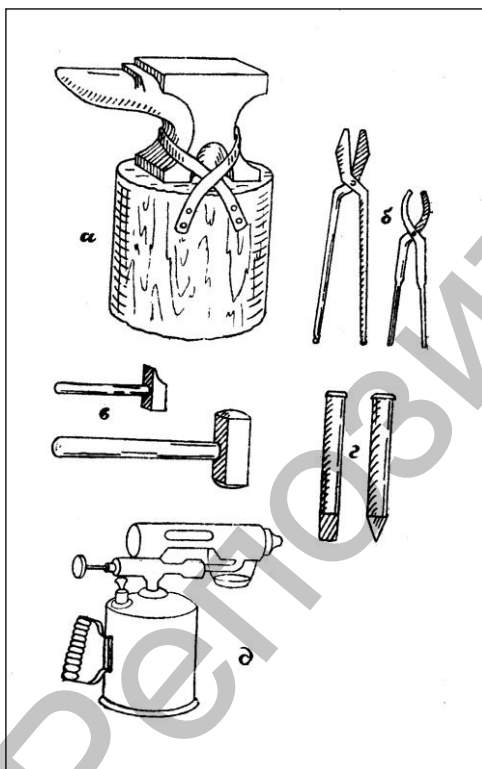

а) наковальня; б) кузнечные клещи;  
в) молотки; г) зубила; д) паяльная  
лампа.

металле; выполняется ударами особым молотком по чеканам. 2) получение рельефных изображений на поверхности медалей, мо-

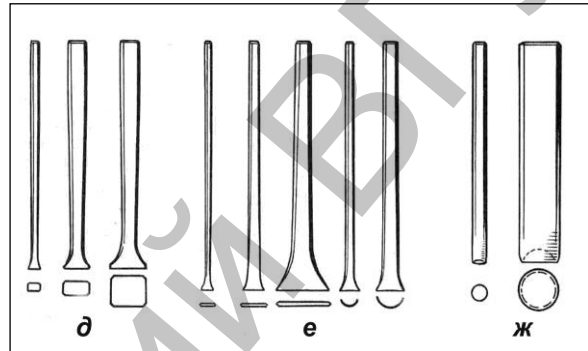
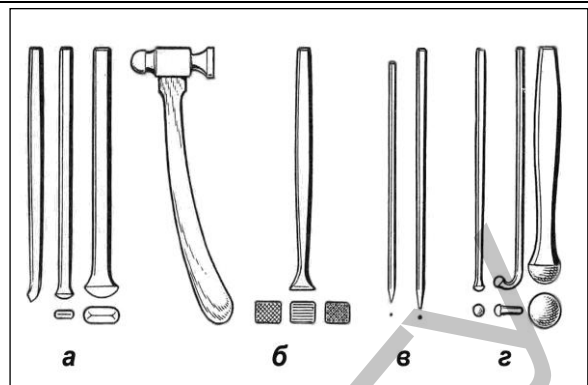

Инструменты для чеканки молоток и чеканы: а, б) канфарник; в) канфарник; г) пурошник; д) лощатник; е) расходник; ж) трубочка.

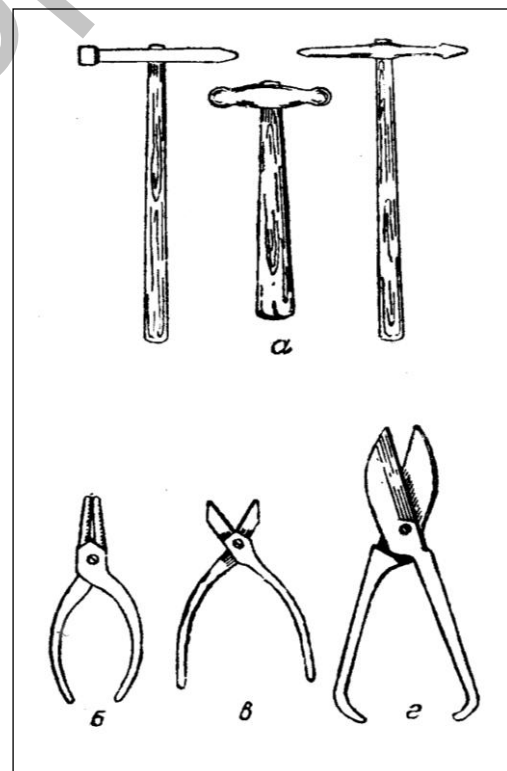

Инструменты, употребляемые при чеканке: а) чеканы и молотки; б) круглогубцы; в) плоскогубцы; г) ножницы для металла.

нет (медальерное искусство); производится сильными ударами от руки или на прессе стальными штемпелями-пунсонами, на которых сделаны углубления изображения и надписи. 3) обработка поверхности литых художественных изделий, скульптуры по выходе из формы: заглаживание неровностей, швов, отделка деталей.

**Шаблón** (нем. schablone, франц. enchanillon – проба, образец) – приспособление для вытягивания карнизов и другой профильной отделки.

**Шамóт** (франц. chamotte) – глина, обожженная при 600-800°C до полной усадки. Применяется в измельченном виде для отощения лишком пластических жирных глин.

**Шедéвр** (франц. chef-d'oeuvre – главное произведение) – в средневековых цехах ремесленников образцовое изделие, которое должен был представить подмастерье для получения звания мастера; в дальнейшем – высшее достижение искусства в той или иной области.

**Шеллáчный лак** – шеллак (смола), разведенный на спирте. 100-110 гр. шеллака высыпают в 750 гр. спирта или денатурата и оставляют на несколько часов для растворения. Для покрытия форм и отливов перед *патинировкой*. Образует защитную пленку.

**Шлифóвка** (от нем. schleifen – точить, шлифовать) – гладкая обработка поверхности, завершающая процесс высекания из камня скульптуры и декоративных изде-

лий. Характер **ш.** разнообразен и зависит, в основном, от задуманного скульптором или мастером-резчиком художественного эффекта. Наиболее тонкая **ш.** называется полировкой.

**Шпаклéвка** – пастообразная пластическая масса, приготовленная из тонкомолотого мела на масляных или клеевых связующих составах. Применяется для выравнивания поверхностей при подготовке к окраске.

**Шпунт** (польск. szpunt, от нем. sprund), инструмент, употребляемый скульпторами для первоначальной обработки камня, стальной 4-х-гранный или круглый стержень с острым концом.

**Штúдия** (от нем. studieren – изучать, учиться, от лат. studere – стараться, прилежно изучать, добиваться) – учебная работа, многократно повторенное упражнение; в более узком смысле слова – учебная работа с натуры (этюд), изучение, анализ, подробная разработка деталей.

**Штук (стук)** – пластичный вяжущий материал из извести и гипса.

**Экоршé** (франц. ecorche – ободраный, от ecorce – кожа) – название скульптуры, изображающей фигуру человека с открытой мышечной структурой (без кожи), созданной французским скульптором Жаном Антуаном Гудоном в 1767 г. в Риме в качестве анатомического пособия для начинающих художников. Другое название – гудон – по имени скульптора; впоследствии –

вообще анатомическое пособие такого рода.

**Экспромт** (лат. *exromptum* – от готовности) – творчество без предварительной подготовки; тоже, что импровизация.

**Эмблема** (лат. *emblema*, греч. *emblema* – выпуклое украшение) – условное, символическое обозначение понятия, идеи, общественной программы или организации посредством какой-либо условного знака или изображения (напр. белый голубь как э. мира). В отличие от символа э. не имеет целого образного воплощения содержания понятий, идей, программ, и лишь указывает на них, ограничиваясь чисто ассоциативной связью.

**Эпоксидная смола** – разновидность полимеров. В скульптуре применяется как высокопрочный клей для склеивания металла, камня и др. материалов как материал скульптурного произведения.

**Эскиз** (франц. *esquisse*) – предварительный набросок, фиксирующий замысел художественного произведения или отдельной его части. В э. намечаются композиционное построение, пространственные планы, основные цветовые соотношения будущего произведения. Обычно отличаются свободной, беглой манерой исполнения, помогут быть детально проработаны. Э. – художественное произведение вспомогательного характера, являющееся подготовительным для более крупной работы и обозначающее ее замысел, основные композиционные



В. Мухина.

Эскиз к скульптуре «Крестьянка».

средства. Исполнению значительной скульптуры обычно предшествует целая серия э. На разных этапах работы над будущей композицией, э. могут иметь различную психологическую, эмоциональную, сюжетную установку, разные соотношения творческого воображения и характера восприятия натуры, разную степень законченности – от набросков до тщательно выполненных композиций.

**Эскизность** (от франц. *esquisser* – наметить, набросать) – беглость, суммарность, непосредственность в выполнении художественного произведения или его деталей. Термин происходит от особенностей выполнения эскиза, но относится к законченным произведениям самостоятельного значения,

притом не только к техническим приемам, но и к выражению основного замысла.

**Этюд** (франц. *etude*, букв. – изучение) – произведение, выполненное с натуры с целью ее изучения. Э. часто служит подготовительным материалом при работе над скульптурой. Э. чаще всего выполняется из пластика или воска.

**Юли́на** – инструмент скульптора для просверливания углублений в твердом материале. В отличие от дрели, ю. приводится в действие специальным смычком. При помощи ю. и сверла выполняются многие детали статуй, например, пряди волос, углубления между складками одежды и пр.

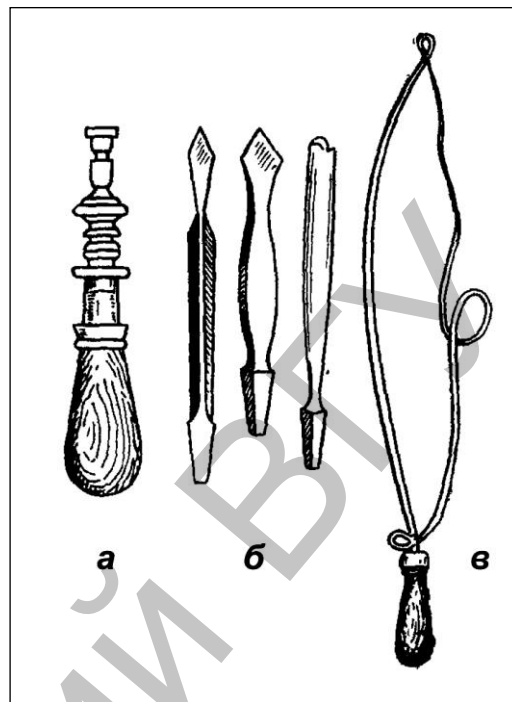

Инструменты для выборки мрамора: а) юлина; б) сверла; в) смычок.

## Литература.

1. Популярная художественная энциклопедия в 2-х книгах. - М.: Советская энциклопедия, 1986.
2. Словарь иностранных слов. - М.: Гос. институт «Советская энциклопедия», 1960.
3. Власов В.Г. Иллюстрированный художественный словарь. - С-Пб.: АО «Икар», 1993.
4. Абрамский И.П. В мастерской Н.В. Томского. Беседы со скульптором. - Л.: Художник РСФСР, 1968.
5. Алексеева Л.В. Скульптура. Уч. методическое пособие и контрольные работы для студентов заочников художественно-графических факультетов пединститутов. - М.-Л.: Просвещение, 1964.
6. Алексеева В. Что такое искусство? - М.: Советский художник, 1979.
7. Азаров В. Творчество (об Аникушине). - Л., 1961.
8. Азот Никогосович Торосян. Монументальные произведения. Скульптура. Графика. Сост. Н.А. Драненко Н.А., М.Л. Цыбульский. - Витебск, 2001.
9. Аркин Д. Образцы скульптуры. - М.: Искусство, 1961.
10. Аркин Д.Е. Образцы архитектуры и образцы скульптуры. - М.: Искусство, 1990.
11. Артамонов В.А. город и монумент. - М.: Стройиздат, 1974.
12. Беккерман Я.Н. Материалы для художественного оформления работ. - М.: Высшая школа, 1989.
13. Белашова Е. - М.: Советский художник, 1966.
14. Бенсанов М.Х. Научные основы методики преподавания специального курса по скульптуре на ХГФ пед. институтов (автореферат). - М.: Искусство, 1989.
15. Боголюбов Н.С. Лепка на занятиях в школьном кружке. Методическое руководство. - М.: Просвещение, 1979.
16. Бройдо А. Руководство по гипсовой формовке художественной скульптуры. - М.-Л., 1949.
17. Валерус С. Скульптура нового мира. Проблемные очерки. - М.: Искусство, 1970.
18. Воронова О. Шадр. - М.: Молодая гвардия, 1969.
19. Вучетич Е. Избранные произведения. - М.: Сов. художник, 1962.
20. Гипсомодельное и формовочное дело. Состав. Рябов П.А. - Брест, 2002.
21. Голубкина А.С. Как создается скульптура, Несколько слов о ремесле скульптора. - М.: Искусство, 1963.
22. Декоративная скульптура садов и парков Ленинграда и пригородов XVIII - XIX веков. Люлина Р.Д. и др. - Л.: Художник РСФСР, 1981.
23. Ермонская В.В. Основы понимания скульптуры. - М.: Искусство, 1964.
24. Жук В.И. Белорусская скульптура малых форм. - Мн.: Беларускі кнігазбор, 1998.
25. Замошкин А.И. Лев Ефимович Кербель. - М.: Сов. художник, 1967.
26. Зотов Б.Н. Художественное литье. - М.: Машиностроение, 1988.
27. Казак И.В. Скульптура. - Витебск, 1991.
28. Кепинов Г.И. Технология скульптуры. - М.: Огиз. Изобразительное искусство, 1936.
29. Колпинский Ю.Д. И.Д. Шадр. - М.: Сов. художник, 1964.
30. Косарева А. Искусство медали. Книга для учителя. М.: Просвещение, 1977.
31. Крапак Б.А. Андрей Бембель. Мн.: Беларусь, 1988.
32. Крестовский И.В. Мраморная скульптура. - Л., 1934.
33. Крестовский И. Скульптура из твердых материалов. - М.: ВЦСПС Профиздат, 1955.
34. Ланг Иозеф. Скульптура: для начинающих и студентов художественных вузов. - М., 2000.
35. Лантери Э. Лепка. - М.: Искусство, 1963.
36. Лявонова А.К. Старажытна-беларуская скульптура. - Мн.: Навука і тэхніка, 1991.

- 
37. Манизер М. Скульптор о своей работе. 2 часть. – М.: Искусство, 1952.
  38. Мельник А.А. Основные закономерности построения скульптурного рельефа. – М.: Высшая школа, 1985.
  39. Одноралов Н.В. Скульптура и скульптурные материалы. - М.: Изобразительное искусство, 1982.
  40. Одноралов Н.В. Техника медальерного искусства. - М.: Изобразительное искусство, 1983.
  41. Одноралов Н.В. Техника обработки скульптуры из камня. – М.: Искусство, 1970.
  42. Петриченко А.М. Искусство литья. – М.: Знание, 1975.
  43. Писаревский Л.М. Лепка головы человека. Уч пособие для студентов-заочников художественно-графических факультетов пединститутов. – М.: Просвещение, 1968.
  44. Потехин И.Н. Лепка в начальной школе. – М.: Учпедгиз, 1962
  45. Светлов И.Е. Советский скульптурный портрет. – М.: Наука, 1968.
  46. Свицкий С.Л. Работы из глины, гипса и папье-маше в школе. Пособие по курсу скульптуры для студентов-заочников ХГФ. – М.: Просвещение, 1968.
  47. Скульптура в городе. Сост. Е Романенко– М.: Советский художник, 1990.
  48. Соколов В.Н. лепка фигуры. – М.: Академия художеств СССР, 1962.
  49. Успенский М.В. Нэцкэ. – Л.: Искусство. Ленинградское отделение, 1986.
  50. Чайков И.М. Лепка и формовка скульптуры. – М.: Искусство, 1953.
  51. Шарыгин Я.И. Борис Иванович Орловский. 1792-1837. М-Л.: Искусство, 1962.
  52. Шембель А.Ф. Рисование и лепка для кондитеров. – М.: Высшая школа, 1991.
  53. Шмидт И.М. В мастерской скульптора. – Л.:Художник РСФСР, 1966.
  54. Шорохов Е.В. основы композиции. М.: Просвещение, 1979.
  55. Louis Slobodkin. Sculpture. Principles and practice. – New York, 1974.